



## Réfrigérateur combiné

ERCVE190-60b2 &  
ERCVE190-60v2



## Notice d'utilisation

Pour vous aider à bien vivre votre achat

---

Vous venez d'acquiescer un produit de la marque Essentiel b et nous vous en remercions. Nous apportons un soin tout particulier à la **FIABILITÉ**, à la **FACILITÉ D'USAGE** et au **DESIGN** de nos produits. Nous espérons que ce réfrigérateur vous donnera entière satisfaction.

---

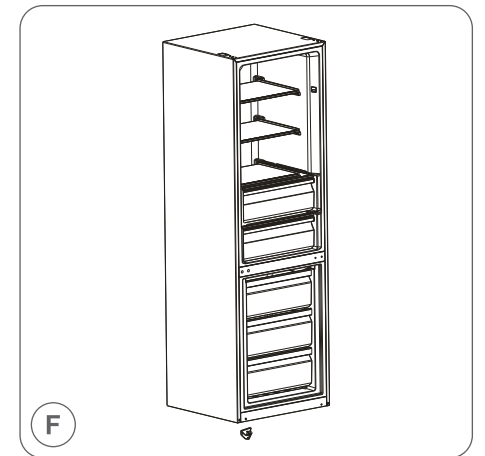
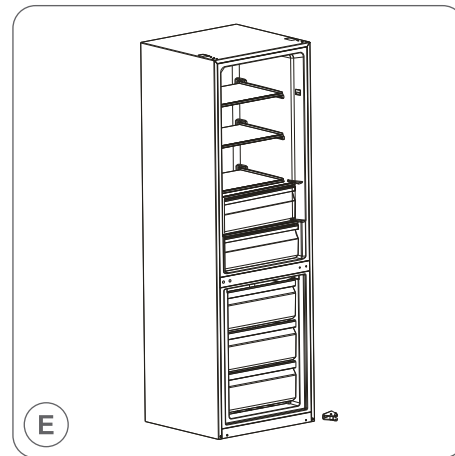
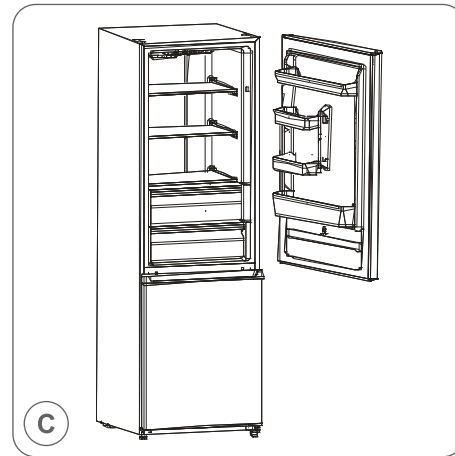
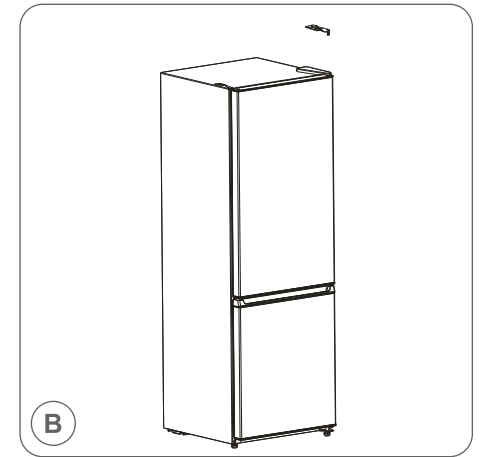
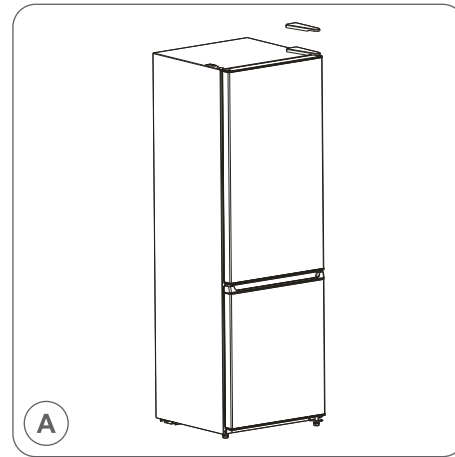
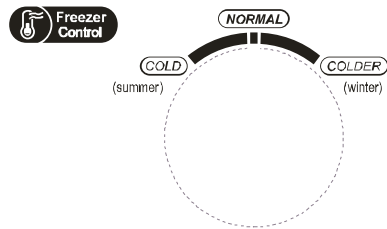
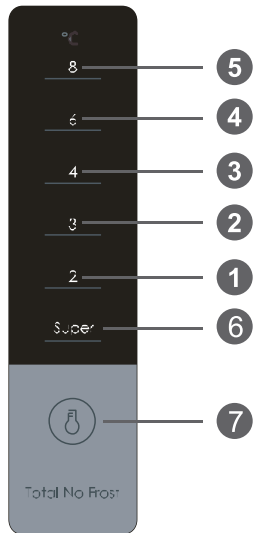
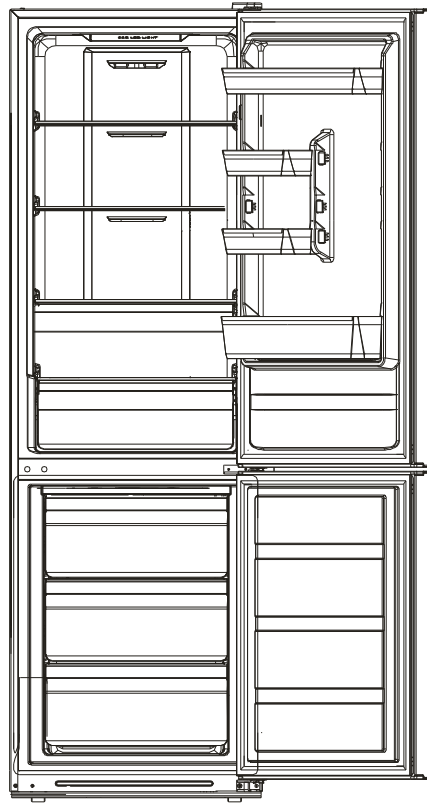

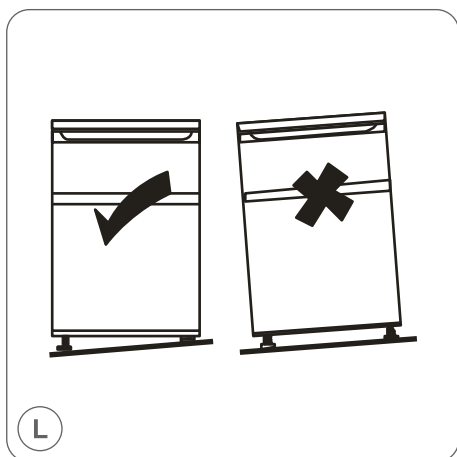
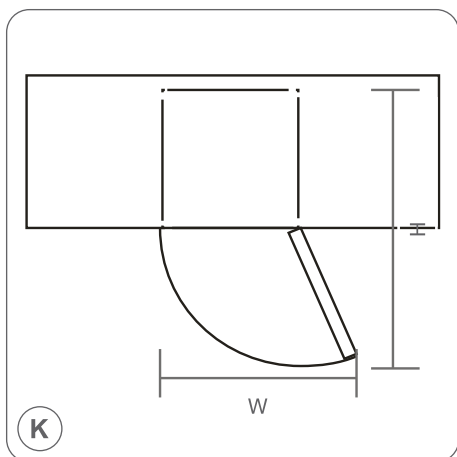
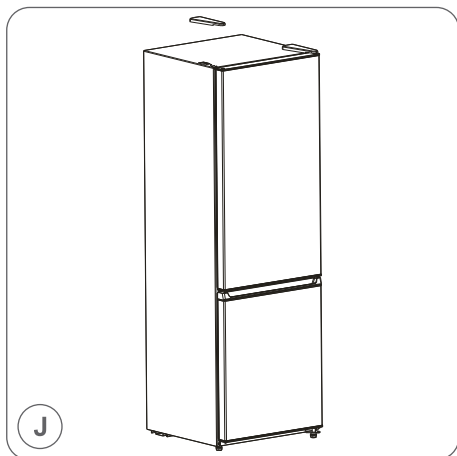
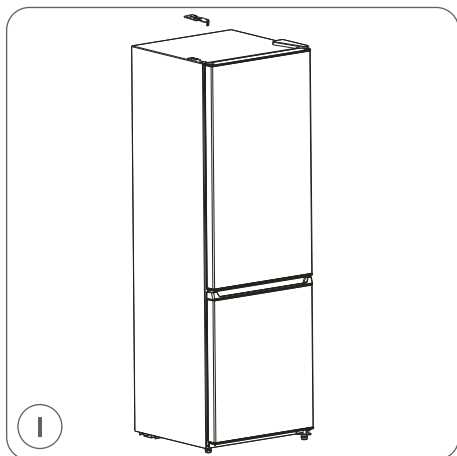
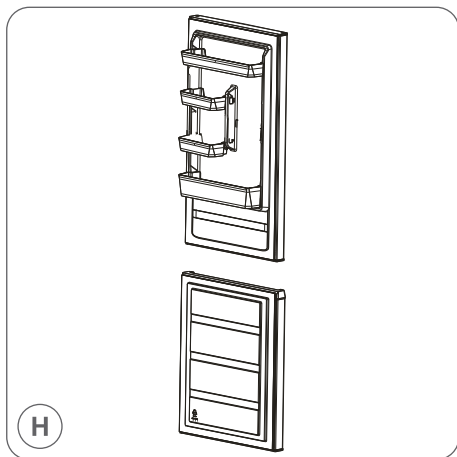

## sommaire

<u>consignes de sécurité</u>	8
<u>description</u>	13
<u>installation</u>	13
<u>avant la première mise en service</u>	14
<u>utilisation</u>	15
<u>nettoyage et entretien</u>	17
<u>dépannage</u>	18
<u>conseils pour économiser l'énergie</u>	18
<u>garantie et limites de responsabilité</u>	20

## consignes de sécurité

Avant d'utiliser cet appareil électrique, lisez attentivement les instructions ci-dessous et conservez le mode d'emploi pour un usage ultérieur :

1. Cet appareil peut être utilisé par des enfants âgés d'au moins 8 ans et par des personnes ayant des capacités physiques, sensorielles ou mentales réduites ou dénuées d'expérience ou de connaissances, s'ils (elles) sont correctement surveillé(e)s ou si des instructions relatives à l'utilisation de l'appareil en toute sécurité leur ont été données et si les risques encourus ont été appréhendés.
2. Les enfants ne doivent pas jouer avec l'appareil.
3. Le nettoyage et l'entretien ne doivent pas être effectués par des enfants sans surveillance.
4. Cet appareil n'est pas destiné à être utilisé :
  - dans les coins cuisine réservés au personnel des magasins, bureaux et autres environnements professionnels ;
  - dans les fermes et par les clients des hôtels et autres environnements à caractère résidentiel ;
  - dans les environnements de type chambres d'hôtes ;
  - dans la restauration et autres applications similaires hormis la vente au détail.
5. En tant que produit ménager, ce réfrigérateur doit être utilisé exclusivement pour la conservation d'aliments. Conformément aux normes nationales, les réfrigérateurs ménagers ne doivent pas être utilisés à d'autres fins telles que la conservation de sang, de médicaments ou de produits biologiques.
6. Avertissement : lors du positionnement de l'appareil, assurez-vous que le cordon d'alimentation n'est pas coincé ou endommagé.
7. Cet appareil de réfrigération n'est pas destiné à être utilisé comme un appareil intégrable. L'appareil ne peut pas être encastré dans un meuble, dans un mur ou

dans des emplacements analogues.

8. Avant de brancher l'appareil à une prise de courant, assurez-vous que le courant électrique local correspond bien à celui indiqué sur la plaque signalétique apposée sur l'appareil.
9. Une prise spéciale est installée sur le câble d'alimentation de votre appareil. Cette prise doit être obligatoirement branchée sur une prise murale avec terre, d'une valeur d'au moins 16 ampères. Si vous ne disposez pas d'une telle prise murale, veuillez la faire installer par un électricien qualifié.
10. Attention – N'endommagez pas le circuit réfrigérant.
11. Le gaz réfrigérant R600a qui est contenu dans le réfrigérateur est un gaz naturel et non nuisible à l'environnement, mais combustible. Il est donc important de transporter et d'installer votre réfrigérateur avec soin afin de ne pas endommager les conduits réfrigérants. Dans le cas d'une fuite de gaz, évitez tout contact avec une flamme ou un foyer à proximité et ventilez le local.
12. Risque de choc électrique ! N'essayez pas de réparer l'appareil vous-même. En cas de dysfonctionnement, les réparations doivent être effectuées par du personnel qualifié.
13. Si le câble d'alimentation de cet appareil est endommagé, il doit être remplacé par le fabricant, son revendeur agréé ou une personne de qualification similaire pour éviter tout danger.
14. Veillez à ce que les ouvertures de ventilation dans l'enceinte de l'appareil ou dans la structure d'encastrement demeurent dégagées.
15. N'utilisez pas d'appareils mécaniques ou d'autres moyens en dehors de ceux recommandés par le fabricant pour accélérer le processus de dégivrage.
16. Attention – Ne pas utiliser d'appareils électriques à l'intérieur des compartiments de rangement des aliments de l'appareil, à moins qu'ils ne soient du type recommandé par le fabricant.

17. Ne conservez pas de substances explosives telles que les générateurs d'aérosol avec propulseur inflammable dans cet appareil.

18. Ne placez pas d'objets inflammables, explosifs, volatils ou très corrosifs dans le réfrigérateur afin d'éviter tout risque d'endommagement du produit ou tout risque d'incendie.

19. Ne placez pas d'objets inflammables à proximité du réfrigérateur afin de prévenir tous risques d'incendie.

20. Ne placez pas d'objets tels que des liquides conditionnés en bouteilles ou dans des récipients scellés, notamment les bières et boissons en bouteilles, dans le congélateur afin de prévenir tout risque d'éclatement ou autres pertes.

21. Débranchez la fiche d'alimentation de la prise de courant avant de procéder à son entretien ou nettoyage.

22. Des conseils pour nettoyer l'appareil sont disponibles au chapitre « Nettoyage et entretien ».

23.  Les appareils électriques défectueux doivent être recyclés et non pas

jetés aux ordures ménagères. Nous vous invitons à nous aider activement dans le cadre de notre action visant à préserver les ressources et protéger l'environnement en déposant cet appareil dans les centres de collecte prévus et déchèteries.

24. Mettez au rebut l'appareil conformément aux réglementations locales en raison de l'agent d'expansion et du réfrigérant volatils et inflammables qu'il renferme.

25. Avant de mettre l'appareil au rebut, enlevez les portes pour éviter que des enfants ne s'y retrouvent piégés.

26. Risque de suffocation ! Conservez tous les matériaux d'emballage hors de portée des enfants et bébés !

27. Recyclez les matériaux d'emballage en respectant la réglementation. Demandez aux autorités locales où se trouvent les centres de collecte ou déchèteries.

28. Les enfants de 3 à 8 ans sont autorisés à utiliser les appareils réfrigérants pour placer et extraire des aliments.

 29. AVERTISSEMENT : risque d'incendie/matériaux inflammables

30. AVERTISSEMENT : lorsque vous positionnez l'appareil, assurez-vous que le câble d'alimentation n'est pas coincé ou endommagé. AVERTISSEMENT : ne placez pas une multiprise ou une rallonge à l'arrière de l'appareil.»

31. Pour éviter toute contamination des aliments, veuillez respecter les consignes suivantes :

- L'ouverture de la porte pendant de longues périodes peut entraîner une baisse importante de la température dans les compartiments de l'appareil.

- Nettoyez régulièrement les surfaces pouvant entrer en contact avec les aliments et les systèmes d'évacuation accessibles.

- Nettoyez les réservoirs d'eau s'ils n'ont pas été utilisés pendant 48 h ; rincez le système de distribution d'eau relié à l'approvisionnement en eau s'il n'a pas été utilisé pendant 5 jours.

- Conservez la viande et le poisson crus au réfrigérateur dans des récipients appropriés afin qu'ils n'entrent pas en contact avec d'autres aliments ou s'écoulent sur d'autres aliments.

- Les compartiments de congélation à deux étoiles conviennent à la conservation d'aliments pré-congelés, à la conservation et la préparation de crème glacée et à la préparation de glaçons.

- Les compartiments à une, deux ou trois étoiles ne conviennent pas à la congélation d'aliments frais.

- Si le réfrigérateur reste vide pendant longtemps, éteignez-le, procédez à son dégivrage, nettoyez-le, essayez-le et laissez la porte entrouverte pour empêcher la formation de moisissures dans l'appareil.»

32. La manière d'agencer les tiroirs, bacs et clayettes présentée dans la description de l'appareil est faite de façon à ce que l'énergie soit utilisée le plus rationnellement possible.



i INFORMATION	
	<ul style="list-style-type: none"> <li>Vous pouvez trouver les informations sur les modèles telles qu'elles sont enregistrées dans la base de données des produits sur le site Web suivant en recherchant l'identifiant de votre modèle (*) figurant sur l'étiquette énergétique. <a href="https://eprel.ec.europa.eu/">https://eprel.ec.europa.eu/</a></li> </ul>

La durée de service de votre appareil est de **5 ans**. Au cours de cette période, les pièces de rechange d'origine seront disponibles pour assurer le bon fonctionnement de l'appareil.

Lien internet vers le site web du fabricant où se trouvent les informations visées au point 4 a) de l'annexe du règlement (UE) 2019/2019 de la Commission : <https://www.boulangier.com/info/assistance/>

## description

1. Réfrigération 1
2. Réfrigération 2
3. Réfrigération 3
4. Réfrigération 4
5. Réfrigération 5

6. Réfrigération rapide
7. Bouton Set (réglage)

Accessoires fournis : support à œufs et bac à glaçons

## installation

### Inversion du sens d'ouverture de la porte



Attention ! Débranchez l'appareil de la prise de courant lorsque vous procédez à l'inversion du sens d'ouverture de la porte.

Étapes	Outil nécessaire	Fig.
Retirez le cache-charnière.		(A)
Retirez la charnière supérieure.		(B)
Retirez la porte du compartiment réfrigération.		(C)
Retirez la charnière centrale.	Tournevis	(D)
Retirez la porte du compartiment congélation.		(E)
Retirez l'ensemble de charnières. Montez la charnière inférieure du côté gauche de l'armoire.	Tournevis	(F)
Montez la porte du compartiment congélation sur la charnière inférieure.		(G)
Montez la charnière centrale du côté gauche de l'armoire.		(H)
Montez la porte du réfrigérateur.		(I)
Remettez en place le cache-charnière.		(J)

## avant la première mise en service

### Déballage

1. Déballer toutes les pièces.
2. Juste après le déballage, vérifiez qu'il ne manque rien et qu'il n'y ait aucun dommage dû au transport. Si votre colis est endommagé ou incomplet, veuillez contacter notre service après-vente.

### Choisir un endroit approprié



Attention ! Positionnez votre appareil de sorte qu'il ne soit pas directement exposé à la lumière du soleil. Cet appareil ne doit pas être utilisé en plein air, ni exposé à la pluie.



Attention ! Il doit se situer à une distance d'au moins 50 cm des sources de chaleur telles que les cuisinières, les fours, les radiateurs et autres réchauds, et de 5 cm au moins des fours électriques.

1. Placez le réfrigérateur dans une pièce bien aérée, sur une surface sèche, stable et plane, à l'abri de la lumière directe du soleil et de toute autre source de chaleur.
2. Veillez à une bonne circulation de l'air à l'arrière de l'appareil, ne le plaquez pas contre un mur pour éviter les bruits dus aux vibrations. Veillez à ce que l'air puisse toujours circuler librement autour de l'appareil. Une ventilation insuffisante entraînerait un mauvais fonctionnement et une augmentation de la consommation d'énergie. Laissez un espace d'au moins 10 cm entre le réfrigérateur et le mur, et un espace d'au moins 30 cm entre le haut du réfrigérateur et le plafond.
3. Veillez à laisser suffisamment d'espace afin de pouvoir accéder et ouvrir facilement la porte :  $\geq 990 \times 1025$  mm (fig. (K)). Au besoin, changez le sens d'ouverture de la porte (→ INVERSION DU SENS D'OUVERTURE DE LA PORTE).
4. Si le réfrigérateur est placé sur une surface irrégulière, vous pouvez ajuster l'équilibre de l'appareil à l'aide du pied réglable (fig. (L)). Cela assurera un bon fonctionnement sans vibrations.

## utilisation

### Mise en Fonctionnement

1. Après avoir été transporté, déballé et installé, avant la première utilisation, laissez obligatoirement votre appareil au repos pendant 2 heures en position verticale.
2. Nettoyez l'appareil et ses composants (→ 7. NETTOYAGE ET ENTRETIEN).
3. Branchez la fiche électrique dans la prise de courant.
4. Réglez la température sur une position élevée à l'aide du bouton SET (→ RÉGLAGE DE LA TEMPÉRATURE (RÉFRIGÉRATEUR)).
5. Avant introduction des aliments, frais ou congelés, le réfrigérateur doit avoir fonctionné pendant 24 heures.

### Réglage de la température (réfrigérateur)

Remarque : la température à l'intérieur de l'appareil est fonction de plusieurs facteurs, tels que la température ambiante, la quantité de denrées stockées, la fréquence d'ouverture de la porte, etc. Ajustez le réglage du bouton SET en conséquence.

1. Tournez le bouton SET pour le placer sur la position souhaitée. La position 2 correspond à la température la plus froide, la position 8, la température la moins froide. Pour arrêter complètement le réfrigérateur, débranchez-le de la prise de courant.
2. Réfrigération rapide : appuyez à plusieurs reprises sur la touche SET jusqu'à affichage de l'indicateur « SUPER » à l'écran. L'appareil fonctionne à présent pendant 150 minutes en mode Réfrigération rapide. Appuyez à nouveau sur la touche SET si vous souhaitez passer à un réglage de réfrigération différent.

### Régulation de température (congélateur)

Le dispositif de régulation de température situé à l'intérieur du compartiment de congélation comporte 3 réglages :

Réglage	
NORMAL	Position par défaut.
COLD	Température ambiante supérieure à 35 °C. Ce réglage est plus utile en été.
COLDER	Température ambiante inférieure à 10 °C. Ce réglage est plus utile en hiver. Réglage adapté pour une utilisation normale et quotidienne.

### Accessoires

Diverses tablettes de rangement en verre ou en plastique sont livrées avec votre appareil : il existe diverses combinaisons correspondant aux différents modèles. Faites toujours coulisser l'une des grandes tablettes de rangement en verre dans le jeu de guides le plus bas, au-dessus des compartiments à fruits et légumes.



## Stockage des aliments

- Laissez les aliments cuits refroidir à température ambiante avant de les placer dans le réfrigérateur.
- Laissez de l'espace autour de vos aliments pour permettre à l'air de circuler à l'intérieur de l'appareil. Veillez à ce que toutes les pièces de l'appareil soient conservées au frais.
- Afin d'éviter le transfert d'arômes et le dessèchement, emballez ou couvrez les aliments séparément. Il n'est pas nécessaire d'emballer les fruits et les légumes.
- La conservation d'une quantité excessive d'aliments pendant le fonctionnement peut nuire à l'effet de réfrigération.

### Réfrigérateur

- Le réfrigérateur convient au stockage de divers fruits, légumes, boissons et autres aliments consommés à court terme.
- Les aliments cuits ne doivent pas être placés au réfrigérateur avant d'avoir refroidi jusqu'à température ambiante.
- Il est recommandé d'envelopper les aliments avant de les placer au réfrigérateur.
- Les clayettes en verre peuvent être ajustées vers le haut ou le bas pour un espace de stockage adapté et une facilité d'utilisation optimale.

### Congélateur

- Le congélateur à basse température permet de conserver les aliments frais pendant plus longtemps et sert principalement à stocker des aliments congelés et à faire des glaçons.
- Le congélateur convient au stockage de viande, poisson et autres aliments à consommer à court terme.
- Il est recommandé de diviser la viande en petits morceaux pour faciliter leur emploi. Veuillez noter que les aliments doivent être consommés avant la fin de leur durée de conservation.
- Remarque : stocker trop d'aliments après le premier branchement de l'appareil peut nuire à sa capacité de congélation. Les aliments stockés ne doivent pas obstruer les fentes d'aération, sans quoi la capacité de congélation sera également réduite.

## Bruits à l'intérieur de l'appareil

Vous remarquerez peut-être que votre appareil émet des bruits inhabituels. Ces phénomènes sont tout à fait normaux pour la plupart. Ces bruits sont causés par la circulation du liquide réfrigérant dans le système de refroidissement. Il ne s'agit pas d'un défaut et cela n'affecte pas les performances de votre appareil.

## Remplacement de l'ampoule

Le remplacement de l'ampoule doit être effectué exclusivement par des professionnels.

## nettoyage et entretien



Attention ! Débranchez toujours la fiche électrique de la prise de courant avant de nettoyer l'appareil.



Attention ! N'utilisez aucun détergent corrosif, brosse métallique, nettoyant abrasif, objet pointu ou en métal pour nettoyer l'appareil.

Pièces	Nettoyage
<b>Balconnets et parois intérieures</b>	<ul style="list-style-type: none"><li>• Retirez tous les balconnets, le bac à légumes et le support à oeufs.</li><li>• Lavez-les à l'eau tiède additionnée d'un détergent doux et inodore (produit pour la vaisselle par exemple).</li><li>• Rincez à l'eau javellisée et séchez soigneusement.</li></ul>
<b>Extérieur</b>	<ul style="list-style-type: none"><li>• Nettoyez régulièrement avec un chiffon doux et un détergent doux.</li><li>• La poussière derrière le réfrigérateur et sur le sol doit être nettoyée en temps opportun afin d'améliorer l'effet de refroidissement et économiser l'énergie.</li></ul>

## Dégivrage

Cet appareil est un réfrigérateur sans givre. Il ne nécessite pas de dégivrage manuel.

## Déplacer l'appareil



Attention ! Ne placez pas l'appareil à l'envers ou sur le côté. Pendant le mouvement, l'inclinaison ne doit pas dépasser 45°.

1. Si l'appareil doit être déplacé, retirez d'abord tous les aliments et objets placés à l'intérieur, et fixez tous les accessoires à l'intérieur du réfrigérateur avec du ruban adhésif.
2. Fixez le pied réglable.
3. Fermez la porte et fixez-la avec du ruban adhésif.
4. Fixez le cordon d'alimentation à l'extérieur de l'appareil avec du ruban adhésif afin d'éviter de l'endommager pendant le transport.

## Mise hors tension pour une longue durée

Lorsque vous n'utilisez pas l'appareil pendant une longue période, débranchez-le de l'alimentation secteur, videz-en tous les aliments, puis nettoyez l'appareil. Laissez la porte entrouverte afin d'éviter l'apparition d'odeurs désagréables.

## dépannage

Problème	Solution
<b>Fonctionnement impossible.</b>	<ul style="list-style-type: none"> <li>• Vérifiez que l'appareil est bien branché à la source d'alimentation.</li> <li>• Baisse de tension.</li> <li>• Panne électrique ou circuit de déclenchement.</li> </ul>
<b>Odeur.</b>	<ul style="list-style-type: none"> <li>• Les aliments qui dégagent une odeur doivent être enveloppés hermétiquement.</li> <li>• Vérifiez que des aliments ne sont pas pourris.</li> <li>• Vérifiez si l'intérieur de l'appareil ne doit pas être nettoyé.</li> </ul>
<b>Longue durée de fonctionnement du compresseur.</b>	<ul style="list-style-type: none"> <li>• L'appareil fonctionne davantage en été lorsque la température ambiante est plus élevée.</li> <li>• Ne pas mettre trop d'aliments dans l'appareil.</li> <li>• Ne pas mettre les aliments encore chauds.</li> <li>• Ouvertures fréquentes de la porte du réfrigérateur.</li> </ul>
<b>La lampe reste éteinte.</b>	<ul style="list-style-type: none"> <li>• Vérifiez que le réfrigérateur est branché à l'alimentation.</li> <li>• Vérifiez que la lampe n'est pas endommagée.</li> </ul>
<b>La porte du réfrigérateur ne peut se fermer correctement.</b>	<ul style="list-style-type: none"> <li>• La porte est coincée par des emballages.</li> <li>• Trop d'aliments présents dans l'appareil.</li> <li>• Inclinez le réfrigérateur de quelques degrés.</li> </ul>
<b>Bruits forts.</b>	<ul style="list-style-type: none"> <li>• Vérifiez que les aliments sont de niveau, que l'appareil est en équilibre.</li> <li>• Vérifiez que les accessoires du réfrigérateur sont correctement installés.</li> </ul>

- L'enceinte du réfrigérateur peut émettre de la chaleur en cours de fonctionnement, en particulier en été. Cela est causé par le condenseur, et il s'agit d'un phénomène normal.
- Un phénomène de condensation peut se présenter sur la surface extérieure et les joints de la porte du congélateur lorsque l'humidité ambiante est importante. Il s'agit d'un phénomène normal. Essayez cette condensation à l'aide d'une serviette sèche.

## conseils pour économiser l'énergie

- Essayez de ne pas ouvrir la porte trop souvent, surtout en période d'humidité et de chaleur. Lorsque vous ouvrez la porte, fermez-la dès que possible.
- Assurez-vous de temps à autre que l'appareil est suffisamment aéré (circulation d'air adéquate derrière l'appareil).
- Dans des conditions climatiques normales, veuillez positionner le thermostat sur le réglage central.
- Avant de charger l'appareil avec des aliments frais, assurez-vous qu'ils sont refroidis à la température ambiante.
- La couche de glace et de givre augmente la consommation d'énergie, nettoyez donc l'appareil dès que la couche atteint une épaisseur de 3 à 5 mm.
- Gardez l'arrière de l'appareil exempt de poussière.
- L'appareil doit être situé dans la zone la plus froide de la pièce, loin des appareils produisant de la chaleur ou des conduits de chauffage, et à l'abri des rayons du soleil.
- Laissez les aliments chauds refroidir à température ambiante avant de les placer dans l'appareil. Une surcharge de l'appareil force le compresseur à fonctionner plus longtemps. Les aliments qui congèlent trop lentement peuvent perdre de leur qualité ou se détériorer.
- Veillez à emballer les aliments convenablement et à essuyer les récipients avant de les placer dans l'appareil. Cela réduit l'accumulation de givre à l'intérieur de l'appareil.

- Ne pas doubler le bac de rangement de l'appareil de feuille d'aluminium, de papier ciré ou de serviettes en papier. Si les revêtements interfèrent avec la circulation d'air froid, l'appareil perd de son efficacité.
- Organisez et étiquetez les aliments afin de réduire la fréquence d'ouverture de la porte et les recherches prolongées. Retirez autant d'aliments que nécessaire à la fois. Fermez la porte le plus tôt possible.

## Conseils de conservation des aliments

Compartiment du réfrigérateur	Type d'aliment
<b>Balconnets de porte</b>	Aliments avec conservateurs naturels tels que confitures, jus, boissons, condiments. Ne pas y conserver d'aliments périssables.
<b>Bac à légumes</b>	Les fruits, herbes aromatiques et légumes doivent être placés séparément dans ce bac. Les bananes, pommes de terre, oignons et ail ne doivent pas être conservés au réfrigérateur.
<b>Clayette inférieure Bac à viande</b>	Viande crue, volaille, poisson (pour les conservations à court terme)
<b>Clayette intermédiaire</b>	Produits laitiers, œufs
<b>Clayette supérieure</b>	Aliments ne nécessitant pas de cuisson tels que les plats préparés, la charcuterie, les restes.
<b>Bac(s)/clayette(s) du congélateur</b>	Aliments à conserver pendant longtemps Bac/clayette inférieure(e) pour viande crue, volaille, poisson. Bac/clayette intermédiaire pour légumes congelés, frites. Bac/clayette supérieur(e) pour glace, fruits congelés, plats congelés.

Pour éviter toute contamination des aliments, veuillez respecter les consignes suivantes :

- L'ouverture de la porte pendant de longues périodes peut entraîner une baisse importante de la température dans les compartiments de l'appareil.
- Nettoyez régulièrement les surfaces pouvant entrer en contact avec les aliments et les systèmes d'évacuation accessibles.
- Nettoyez les réservoirs d'eau s'ils n'ont pas été utilisés pendant 48 h ; rincez le système de distribution d'eau relié à l'approvisionnement en eau s'il n'a pas été utilisé pendant 5 jours.
- Conservez la viande et le poisson crus au réfrigérateur dans des récipients appropriés afin qu'ils n'entrent pas en contact avec d'autres aliments ou s'écoulent sur d'autres aliments.
- Les compartiments de congélation à deux étoiles conviennent à la conservation d'aliments pré-congelés, à la conservation et la préparation de crème glacée et à la préparation de glaçons.
- Les compartiments à une, deux ou trois étoiles ne conviennent pas à la congélation d'aliments frais.
- Si le réfrigérateur reste vide pendant longtemps, éteignez-le, procédez à son dégivrage, nettoyez-le, essuyez-le et laissez la porte entrouverte pour empêcher la formation de moisissures dans l'appareil.
- Ne placez pas d'aliments et/ou de liquides chauds directement dans l'appareil. Attendez toujours qu'ils aient refroidi avant de les placer dans l'appareil.
- Ne placez pas d'aliments contre la paroi arrière de l'appareil.
- Entrez les fruits et légumes nettoyés dans les bacs à légumes (3), le beurre et les fromages dans des récipients hermétiques et les bouteilles de lait dans les compartiments de la porte (4).

- Lorsque vous placez des aliments dans des récipients ou des sachets, écrivez la date sur l'emballage pour vous rappeler quand l'aliment a été stocké.
- Évitez d'ouvrir les portes trop souvent et trop longtemps pour réduire les pertes d'air froid et empêcher l'accumulation d'humidité dans les compartiments.
- Ne recongelez pas des aliments décongelés.
- Suivez les recommandations de conservation du fabricant pour les aliments congelés.
- Ne placez pas de bouteilles ni de récipients hermétiques contenant des liquides (par ex. bouteilles de bières et autres boissons) dans le congélateur car ils peuvent éclater et se déverser sur d'autres aliments.
- Préparez la nourriture en petites quantités pour permettre une congélation/décongélation plus rapide. Cela vous permet aussi de décongeler et de cuire une quantité de nourriture adaptée.

## garantie et limites de responsabilité

Ce produit est garanti pour une période de 36 mois (définie par la législation locale) à partir de la date d'achat, contre toute défaillance résultant d'un vice de fabrication ou de matériau.

Cette garantie ne couvre pas les dommages résultant d'une mauvaise installation, d'une utilisation incorrecte, ou de l'usure normale du produit.

Plus précisément, la garantie ne couvre pas :

- Les dommages ou problèmes causés par une utilisation incorrecte, un accident, une altération ou un branchement électrique d'intensité ou de tension inappropriée.
- Les produits modifiés, ceux dont le scellé de garantie ou le numéro de série ont été endommagés, altérés, supprimés ou oxydés.
- Les batteries remplaçables et accessoires sont garantis pour une période de 6 mois.
- La défaillance de la batterie, survenue par un chargement trop long ou par le non-respect des consignes de sécurité expliquées dans la notice.
- Les dommages esthétiques, incluant les rayures, bosses ou tout autre élément.
- Les dommages causés par toute intervention effectuée par une personne non-agrèée.
- Les défauts causés par une usure normale ou dus au vieillissement normal du produit.
- Les mises à jour de logiciel, dues à un changement de paramètres réseau.
- Les défaillances du produit dues à l'utilisation de logiciels tiers pour modifier, changer ou adapter l'existant.
- Les défaillances du produit dues à l'utilisation sans les accessoires homologués par le fabricant.
- Les produits oxydés.

En aucun cas, le fabricant ne peut être responsable de la perte de données stockées sur le disque. De même, le fabricant n'est pas tenu de vérifier que les cartes SIM / SD soient bien retirées des produits retournés.

Les produits réparés ou remplacés peuvent inclure des composants et des équipements nouveaux et/ou reconditionnés.

## MODALITÉS DE MISE EN ŒUVRE

Pour bénéficier de la garantie, vous êtes priés de rapporter votre produit à l'accueil du lieu de vente muni de votre preuve d'achat (ticket de caisse, facture, ...), du produit et de ses accessoires fournis, avec son emballage d'origine.

Il est important d'avoir comme informations la date d'achat, le modèle et le numéro de série ou d'IMEI (ces informations apparaissent généralement sur le produit, l'emballage ou votre preuve d'achat).

À défaut, vous devez rapporter le produit avec les accessoires nécessaires à son bon fonctionnement (alimentation, adaptateur, etc.)

Dans le cas où votre réclamation est couverte par la garantie, le service après-vente pourra, dans les limites de la législation locale, soit :

- Réparer ou remplacer les pièces défectueuses.
- Échanger le produit retourné avec un produit qui a au moins les mêmes fonctionnalités et qui est équivalent en termes de performance.
- Rembourser le produit au prix d'achat du produit mentionné sur la preuve d'achat.

Si l'une de ces 3 solutions est utilisée, cela ne donne pas droit à un prolongement ou au renouvellement de la période de garantie.

## contents

<u>saFety Instructions</u>	<u>23</u>
<u>components</u>	<u>28</u>
<u>installation</u>	<u>28</u>
<u>beFore First use</u>	<u>29</u>
<u>operation</u>	<u>30</u>
<u>cleaning and maintenance</u>	<u>32</u>
<u>troubleshooting</u>	<u>33</u>
<u>tips For energy saving</u>	<u>33</u>
<u>warranty and limitation of liability</u>	<u>35</u>

## safety instructions

Before using this appliance, read the following instructions carefully and keep the operating instructions for future use.

1. This appliance can be used by children aged from 8 years and above and persons with reduce physical sensory or mental capabilities or lack of experience and knowledge if they have been given supervision or instruction concerning use of the appliance in a safe way and understand the hazards involved.
2. Children shall not play with the appliance.
3. Cleaning and user maintenance shall not be made by children without supervision.
4. This appliance is not intended to be used in household and similar applications such as:
  - staff kitchen areas in shops, offices and other working environments;
  - farm houses and by clients in hotels, motels and other residential type environments;
  - bed and breakfast type environments;
  - catering and similar non-retail applications.
5. This product is a household refrigerator and shall be only suitable for the storage of foods. According to national standards, household refrigerators shall not be used for other purposes, such as storage of blood, drugs or biological products.
6. Warning: When positioning the appliance, ensure the supply cord is not trapped or damaged.
7. This refrigeration appliance is not intended to be used as an integrated appliance. The appliance can not be built into furniture, wall or similar locations.
8. Before connecting the appliance to an electrical outlet, make sure that the local power supply corresponds to that indicated on the rating label affixed to the appliance.
9. A special plug is installed to the power cable of your



appliance. This plug must be plugged into a grounded wall outlet with at least 16 A. If you should not have such a wall outlet, have it installed by a qualified electrician.

10. Warning – Do not damage the refrigerant circuit.

11. The refrigerant gas R600a that is contained in the refrigerator is a natural gas. It is not harmful to the environment, but combustible. It is therefore important to transport and install your refrigerator carefully so as not to damage the refrigerant ducts. In the event of a gas leak, avoid contact with nearby flames or fires and ventilate the room.

12. Risk of electric shock! Do not try to repair the appliance yourself. In case of malfunction, repairs must be carried out by qualified personnel.

13. If the supply cord is damaged, it must be replaced by the manufacturer, its service agent or similarly qualified persons in order to avoid a hazard.

14. Warning – Keep ventilation openings, in the appliance enclosure or in the built-in structure, clear of obstruction.

15. Warning – Do not use mechanical devices or other means to accelerate the defrosting process, other than those recommended by the manufacturer.

16. Warning – Do not use electrical appliances inside the food storage compartments of the appliance, unless they are of the type recommended by the manufacturer.

17. Do not store explosive substances such as aerosol cans with a flammable propellant in this appliance.

18. Do not put flammable, explosive, volatile and highly corrosive items in the refrigerator to prevent damages to the product or fire accidents.

19. Do not place flammable items near the refrigerator to avoid fires.

20. Do not place items such as bottled or sealed container of fluid such as bottled beers and beverages in the freezer to prevent bursts and other losses.

21. The appliance has to be unplugged after use and

before carrying out user maintenance on the appliance.

22. Tips for cleaning the appliance can be found in the “Cleaning and maintenance” chapter.

23.  Defective electrical appliances must be recycled and not disposed of in

the household waste. Please actively help us in our efforts to conserve resources and protect the environment by depositing this device in collection centres and waste disposal centres.

24. Dispose of the appliance according to local regulators as it uses flammable blowing gas and refrigerant.

25. Before scrapping the appliance, remove the doors to prevent children from becoming trapped.

26. Risk of suffocation! Keep all packaging materials out of the reach of children and babies!

27. Recycle packaging materials in accordance with regulations. Ask the local authorities where collection centres or waste disposal centres are located.

28. Children aged from 3 to 8 years are allowed to load and unload refrigerating appliances.

29. WARNING: Risk of fire / flammable materials.

30. WARNING: When positioning the appliance, ensure the supply cord is not trapped or damaged.

WARNING: Do not locate multiple portable socket-outlets or portable power supplies at the rear of the appliance.

31. To avoid contamination of food, please respect the following instructions:

– Opening the door for long periods can cause a significant increase of the temperature in the compartments of the appliance.

– Clean regularly surfaces that can come in contact with food and accessible drainage systems.

– Clean water tanks if they have not been used for 48 h; flush the water system connected to a water

supply if water has not been drawn for 5 days.

- Store raw meat and fish in suitable containers in the refrigerator, so that it is not in contact with or drip onto other food.
- Two-star frozen-food compartments are suitable for storing pre-frozen food, storing or making icecream and making ice cubes.
- One-, two- and three-star compartments are not suitable for the freezing of fresh food.
- If the refrigerating appliance is left empty for long periods, switch off, defrost, clean, dry, and leave the door open to prevent mould developing within the appliance.

32. The drawers, trays and shelves are organised as shown in the description of the appliance so that the energy is used as efficiently as possible.

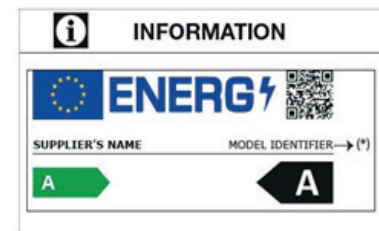

You can find the information on the models as they have been recorded in the product database on the following website by conducting a search for the model's ID (\*) shown on the energy label:  
<https://eprel.ec.europa.eu/>

The service life of your appliance is **5 years**. During this time, the original replacement parts will be available to ensure your appliance works properly.

Link to the supplier's website for the information in appendix, point 4 a), of regulation (EU) 2019/2019 of the Commission: <https://www.boulanger.com/info/assistance/>



## components

- |              |   |
|--------------|---|
| 1. Cooling 1 | 6. Fast cool                                      |
| 2. Cooling 2 | 7. Set button                                     |
| 3. Cooling 3 |   |
| 4. Cooling 4 | Accessories provided: egg tray and ice-cube tray. |
| 5. Cooling 5 |   |

## installation

### Reversing the direction of the door opening

 **Warning!** Disconnect the appliance from the wall outlet when reversing the direction of the door opening.

Steps	Tool needed	Fig.
Remove the knuckle guard.		(A)
Remove the top hinge.		(B)
Remove the door of the refrigerating compartment.		(C)
Remove the middle hinge.	Screwdriver	(D)
Remove the door of the freezing compartment.		(E)
Remove the hinge assembly. Assemble the lower hinge assembly to the left side of the cabinet.	Screwdriver	(F)
Assemble the door of the freezer compartment on the lower hinge.		(G)
Assemble the middle hinge assembly on the left side of the cabinet.		(H)
Assemble the refrigerator's door.		(I)
Take on knuckle guard.		(J)

## before first use

### Unpacking

1. Unpack all parts.
2. After unpacking, check for completeness of delivery and for shipping damage. If your delivery is damaged or incomplete, please contact our after-sales service.

### Choosing an appropriate location

 **Warning!** Position the appliance so that it is not exposed to direct sunlight. This appliance should not be used outdoors or exposed to rain.

 **Warning!** The appliance must be separated by a distance of at least 50 cm from heat sources (such as stoves, ovens, radiators, etc.) and at least 5 cm from electric ovens.

1. Place the refrigerator in a well ventilated room on a dry, stable and level surface, away from direct sunlight and other heat sources.
2. Ensure sufficient air circulation at the rear of the appliance. Do not place the appliance against a wall to avoid noise caused by vibration. Make sure that the air can still circulate freely around the appliance. Insufficient ventilation would result in malfunction and increased energy consumption. Leave a space of at least 10 cm between the refrigerator and the wall, and at least 30 cm between the top of the refrigerator and the ceiling.
3. Leave enough space to access and open the door easily:  $\geq 990 \times 1025$  mm (fig. (K)). If necessary, change the direction of the door opening ( $\leftarrow$  REVERSING THE DIRECTION OF THE DOOR OPENING).
4. If the refrigerator is placed on an uneven surface, level the appliance using the adjustable feet (fig. (L)). This will ensure proper operation without vibration.

## operation

### Commissioning the appliance

1. After transport, unpacking and installation and before the first use, let the appliance rest for 2 hours in vertical position.
2. Clean the appliance and its components (7. CLEANING AND MAINTENANCE).
3. Connect the power plug with a wall outlet.
4. Set the temperature to a high level using the SET button (TEMPERATURE CONTROL (REFRIGERATOR)).
5. Let the refrigerator run for 24 hours before inserting fresh or frozen foods.

### Temperature control (refrigerator)

Note: The temperature inside the appliance is the result of several factors, such as the ambient temperature, the quantity of food stored, the frequency of opening of the door, etc. Adjust the setting accordingly using the SET button.

1. Turn the SET button to the desired position. Position 2 is for the coldest temperature, position 8 is the least cold. To stop the refrigerator completely, disconnect it from the all outlet.
2. Fast cool: Press the SET button several times until "SUPER" is shown in the display. The appliance will now operate for 150 minutes in a rapid cooling mode. Press the SET button again if you want to change to a different cooling setting.

### Temperature control (Freezer)

The temperature control inside the freezer compartment offers 3 settings:

Setting	
NORMAL	Default position.
COLD	Ambient temperature above 35 °C. This setting is most useful during the summer.
COLDER	Ambient temperature below 10 °C. This setting is most useful during the winter. Appropriate setting for normal & daily use.

### Accessories

Various glass or plastic storage shelves are included with your appliance – different models have different combinations.

Always slide one of the full size glass storage shelves into the lowest set of guides, above the fruit and vegetable containers.

### Keeping Food in the appliance

- Cooked meats/fishes should always be stored on a shelf above raw meats/fishes to avoid bacterial transfer. Keep raw meats/fishes in a container which is large enough to collect juices and cover it properly. Place the container on the lowest shelf.
- Leave space around your food, to allow air to circulate inside the appliance. Ensure all parts of the appliance are kept cool.
- To prevent transfer of flavours and drying out, pack or cover the food separately. Fruit and vegetables do not need to be wrapped.
- Preserving an excessive amount of food during operation may adversely affect the cooling capability of the refrigerator.

#### Refrigerating compartment

- The refrigerating compartment is suitable for storage of a variety of fruits, vegetables, beverages and other food consumed in the short term.
- Cooking foods shall not be put in the refrigerating compartment until cooled to room temperature.
- Foods are recommended to be sealed up before putting into the refrigerator.
- The glass shelves can be adjusted up or down for a proper storage space and easy use.

#### Freezing compartment

- The low temperature freezing compartment may keep food fresh for a longer time and it is mainly used to store frozen foods and making ice.
- The freezing compartment is suitable for storage of meat, fish and other foods not to be consumed in short term.
- Chunks of meat are preferably to be divided into small pieces for easy access. Please be noted food shall be consumed with the shelf time.
- Note: Storage of too much food during operating after the initial connection to power may adversely affect the freezing effect of the refrigerator. Foods stored shall not block the air outlet; or otherwise the freezing effect will also be adversely affected.

### Noise inside the appliance

You may notice that your appliance makes some unusual noises. Most of these are perfectly normal. These noises are caused by the circulation of the refrigerant liquid in the cooling system. This is not a fault and will not affect the performance of your appliance.

### Changing the luminary

The luminary shall be replaced by professionals only.

## cleaning and maintenance



Warning! Always disconnect the power plug from the wall outlet before cleaning.



Warning! Do not use any corrosive detergent, wire brush, abrasive cleaner, sharp object or metal to clean the appliance.

Parts	Cleaning
<b>Inserts and interior surfaces</b>	<ul style="list-style-type: none"><li>Remove all the shelves, the crisper and the egg tray.</li><li>Wash the parts in lukewarm water with a mild, odourless detergent (e.g. dishwashing liquid).</li><li>Rinse with water and dry thoroughly.</li></ul>
<b>Housing</b>	<ul style="list-style-type: none"><li>Wipe off regularly with a soft cloth and mild detergent.</li><li>The dust behind the refrigerator and on the floor must be cleaned in a timely manner to maintain the cooling capability and energy saving.</li></ul>

## DeFrosting

This appliance is a frost-free refrigerator. It does not require manual defrosting.

## Moving the appliance



Warning! Do not place the appliance upside down or sideways. During transport, the inclination must not exceed 45°.

1. If the appliance needs to be moved: Remove all food and items stored inside and secure all accessories inside the refrigerator with tape.
2. Attach the adjustable feet.
3. Close the door and secure with tape.
4. Secure the power cord on the outside of the appliance with tape to prevent transport damages.

## Switching off For long periods of time

When the appliance is not in use for a long period of time, disconnect it from the mains supply, remove all food and clean the appliance. Leaving the door slightly ajar to prevent unpleasant smells.

## troubleshooting

Problem	Solution
<b>No operation.</b>	<ul style="list-style-type: none"><li>Check whether the appliance is plugged in and connected to power.</li><li>Low voltage.</li><li>Failure power or tripping circuit.</li></ul>
<b>Odour.</b>	<ul style="list-style-type: none"><li>Odorous foods should be closely wrapped.</li><li>Check whether foods are rotten.</li><li>Check whether the interior shall be cleaned.</li></ul>
<b>Long-term operation of compressor.</b>	<ul style="list-style-type: none"><li>The appliance operates for longer time in summer when the ambient temperature is higher.</li><li>Do not put too much food in the appliance at one time.</li><li>Do not put foods until they are cooled.</li><li>Frequent opening of refrigerator door.</li></ul>
<b>Illuminating light remains off.</b>	<ul style="list-style-type: none"><li>Check whether the refrigerator is connected to power.</li><li>Check whether the illuminating light is damaged.</li></ul>
<b>The refrigerator door cannot be properly closed.</b>	<ul style="list-style-type: none"><li>The freezer door is stuck by food packages.</li><li>Too much food inside the appliance.</li><li>Tilt the refrigerator by a few degrees.</li></ul>
<b>Loud noises.</b>	<ul style="list-style-type: none"><li>Check whether the food is levelled and whether the appliance is balanced.</li><li>Check whether the refrigerator accessories are properly inserted.</li></ul>

- The refrigerator enclosure may emit heat during operation, especially in summer. This is caused by the condenser, and it is a normal phenomenon.
- Condensation phenomenon will be detected on the exterior surface and door seals of the freezer when the ambient humidity is large. This is normal. Wipe off condensation with a dry towel.

## tips for energy saving

- Try not to open the door too often, especially when the weather is wet and hot. Once you open the door, close it as soon as possible.
- Every now and then check if the appliance is sufficiently ventilated (adequate air circulation behind the appliance).
- In normal climatic conditions, arrange the thermostat at the middle setting.
- Before loading the appliance with packages of fresh food, make sure they are cooled to ambient temperature.
- Ice and frost layer increases energy consumption, so clean the appliance as soon as the layer is 3 to 5 mm thick.
- Keep the rear of the appliance free from dust.
- The appliance should be located in the coolest area of the room, away from heat producing appliances or heating ducts, and out of the direct sunlight.
- Let hot foods cool to room temperature before placing in the appliance. Overloading the appliance forces the compressor to run longer. Foods that freeze too slowly may lose quality, or spoil.
- Wrap foods properly, and wipe containers dry before placing them in the appliance. This cuts down on frost build-up inside the appliance.
- Do not line the appliance's storage bin with aluminium foil, wax paper, or paper towelling. Liners interfere with cold air circulation, making the appliance less efficient.
- Organize and label food to reduce door openings and extended searches. Remove as many items as needed at one time. Close the door as soon as possible.

## Food storage tips

Refrigerator compartments	Type of food
<b>Door compartments</b>	Foods with natural preservatives, such as jams, juices, drinks, condiments. Do not store perishable foods.
<b>Crisper drawer</b>	Fruits, herbs and vegetables should be placed separately in the crisper bin. Fresh bananas, potatoes, onions and garlic should not be kept in the refrigerator.
<b>Refrigerator shelf – bottom Chiller box/drawer</b>	Raw meat, poultry, fish (for short-term storage)
<b>Refrigerator shelf – middle</b>	Dairy products, eggs
<b>Refrigerator shelf – top</b>	Foods that do not need cooking, such as ready-to-eat foods, deli meats, leftovers.
<b>Freezer drawer/shelf</b>	Foods for long-term storage. Bottom drawer/shelf for raw meat, poultry, fish. Middle drawer/shelf for frozen vegetables, chips. Top drawer/shelf for ice cream, frozen fruit, frozen baked goods.

To avoid contamination of food, please respect the following instructions:

- Opening the door for long periods can cause a significant increase of the temperature in the compartments of the appliance.
- Clean regularly surfaces that can come in contact with food and accessible drainage systems.
- Clean water tanks if they have not been used for 48 h: flush the water system connected to a water supply if water has not been drawn for 5 days.
- Store raw meat and fish in suitable containers in the refrigerator, so that it is not in contact with or drip onto other food.
- Two-star frozen-food compartments are suitable for storing pre-frozen food, storing or making ice-cream and making ice cubes.
- One, two-and three-star compartments are not suitable for the freezing of fresh food.
- If the refrigerating appliance is left empty for long periods, switch off, defrost, clean, dry, and leave the door open to prevent mould developing within the appliance.
- Do not place hot foods and/or liquids directly in the appliance. Always allow them to cool down before placing them in the appliance.
- Do not place food against the rear wall of the appliance.
- Store cleaned fruits and vegetables in the crisper drawers (3), butter and cheeses in airtight containers and milk bottles in the door compartments (4).
- When placing foods in containers or bags, write the date on the packaging to remind you when the food was stored.
- Avoid opening the doors too often and for too long to reduce the loss of cold air and prevent humidity build-up in the appliance compartments.
- Do not refreeze frozen foods after thawing.
- Follow the food manufacturer's storage recommendations for frozen foods.
- Do not place items such as bottled or sealed containers of fluid (e. g. bottled beers and beverages) in the freezer, as they may burst and spoil other food items.
- Prepare food in small batches to allow it to freeze and thaw more quickly. It also allows you to thaw and cook a suitable quantity of food.

## warranty and limitation of liability

This product is guaranteed for a period of 36 months (defined by local law) from the date of purchase against any failure resulting from manufacturing or material defects.

This warranty does not cover damage caused by improper installation, improper use, or normal wear and tear of the product.

More specifically, the warranty does not cover:

- Damage or problems caused by improper use, accident, alteration or electrical connection of improper intensity or voltage.
- Modified products, those whose warranty seal or serial number have been damaged, altered, removed or oxidized.
- Replaceable batteries and accessories are guaranteed for a period of 6 months.
- Failure of the battery due to overcharging or failure to observe the safety instructions explained in the instruction manual.
- Cosmetic damage, including scratches, dents, or any other element.
- Damage caused by any intervention carried out by an unauthorised person.
- Defects caused by normal wear and tear or due to normal ageing of the product.
- Software updates due to a change in network settings.
- Product failures due to the use of third party software to modify, change or adapt the existing software.
- Product failures caused by use without accessories approved by the manufacturer.
- Oxidised products.

Under no circumstances can the manufacturer be responsible for the loss of data stored on the disk. Similarly, the manufacturer is not required to verify that the SIM/SD cards are removed from the returned products.

Repaired or replaced products may include new and/or reconditioned components and equipment.

## Terms and conditions of implementation

To obtain a warranty service, you are requested to return your product to the customer service desk of your retail outlet with your proof of purchase (receipt, invoice, ...), the product and its supplied accessories, with its original packaging.

It is important to have the date of purchase, the model and the serial or IMEI number on hand as information (this information usually appears on the product, the packaging or your proof of purchase).

Failing this, you must return the product with the accessories necessary for its proper operation (power supply, adaptor, etc.).

In the event that your claim is covered by the warranty, the after-sales service may, within the limits of local law, either:

- Repair or replace defective parts.
- Exchange the returned product with a product that has at least the same functionality and that is equivalent in terms of performance.
- Refund the product at the purchase price of the product mentioned on the proof of purchase.

If one of these 3 solutions is used, this does not give rise to the extension or renewal of the warranty period.

## ÍNDICE

INDICACIONES DE SEGURIDAD	37
DESCRIPCIÓN	42
INSTALACIÓN	42
ANTES DE LA PRIMERA PUESTA EN SERVICIO	43
USO	44
LIMPIEZA Y MANTENIMIENTO	46
RESOLUCIÓN DE PROBLEMAS	47
CONSEJOS PARA AHORRAR ENERGÍA	47
GARANTÍA Y LÍMITES DE RESPONSABILIDAD	48

## indicaciones de seguridad

Antes de utilizar este aparato eléctrico, lea atentamente estas instrucciones y conserve este manual para futuras consultas:

1. Este aparato puede ser utilizado por niños de al menos 8 años y por personas con capacidades físicas, sensoriales o mentales reducidas o por personas sin experiencia o conocimiento si se vigilan adecuadamente o si se les ha dado instrucciones relativas al uso del aparato de forma segura y si han comprendido los riesgos que su uso implica.
2. No está permitido que los niños jueguen con el aparato.
3. Los menores no deben realizar las tareas de limpieza y mantenimiento sin supervisión de un adulto.
4. Este aparato no se ha diseñado para su uso doméstico y usos similares como:
  - zonas de cocina del personal de almacenes, oficinas y otros entornos profesionales;
  - casas de campo;
  - clientes de hoteles, moteles y otros tipos de alojamiento;
  - casas de huéspedes.
5. Este producto es un refrigerador doméstico y solo debe ser usado para almacenar alimentos. Según las normas nacionales, los refrigeradores domésticos no deben usarse para otros fines tales como el almacenamiento de sangre, drogas o productos biológicos.
6. Advertencia: al colocar el electrodoméstico asegúrese de que el cable de alimentación no quede aprisionado o resulte dañado.
7. Este aparato de refrigeración no está destinado a empotrarse. El aparato no debe instalarse en un mueble ni en un lugar práctico en una pared o en lugares similares.
8. Antes de enchufar el aparato a la toma de corriente de la pared, compruebe que la corriente eléctrica del local se corresponde con la indicada en la etiqueta de identificación del aparato.



9. El cable de alimentación de su aparato tiene instalada una toma de corriente especial. Esta toma debe conectarse necesariamente a un enchufe de pared con toma de tierra de un valor de al menos 16 amperios. Si no dispone de tal enchufe, por favor instale uno por medio de un electricista calificado.

10. Atención – No dañe el circuito de refrigeración.

11. El gas refrigerante R600a contenido en el frigorífico es un gas natural y no dañino para el medio ambiente, pero es combustible. Por lo tanto, es importante transportar e instalar su frigorífico con cuidado para no dañar los conductos refrigerantes. En caso de choque o fuga de gas, evitar el contacto con una llama o chimenea cercana y ventilar la habitación.

12. ¡Riesgo de descarga eléctrica! Nunca intente reparar el aparato usted mismo. En caso de funcionamiento incorrecto, solo el personal cualificado debe realizar las reparaciones.

13. Para evitar peligros, si el cable alimentación de este aparato está dañado, deberá ser reemplazado por el fabricante, su servicio al cliente o una persona cualificada.

14. Mantenga las aberturas de ventilación libres en el interior del aparato o en la estructura de montaje.

15. No utilice aparatos mecánicos u otros medios distintos a los recomendados por el fabricante para acelerar el proceso de descongelación.

16. Advertencia – No utilice dispositivos eléctricos dentro de los compartimentos de almacenamiento de comida del electrodoméstico, a menos que estos sean del tipo recomendados por el fabricante.

17. No almacene sustancias explosivas tales como generadores de aerosol con propulsor inflamable en este aparato.



18. No ponga artículos inflamables, explosivos, volátiles y altamente corrosivos en el refrigerador para prevenir daños en el producto o incendios.

19. No coloque artículos inflamables cerca del refrigerador para evitar incendios.

20. No coloque artículos en el congelador tales como envases o recipientes sellados con líquido, p. ej. botes de cervezas y bebidas, para evitar pérdidas o que revienten.

21. Desconecte el cable de alimentación de la toma de corriente antes de proceder con su mantenimiento o limpieza.

22. En el apartado “Limpieza y mantenimiento” se indican algunos consejos para limpiar el aparato.

23.  Los aparatos eléctricos defectuosos  deben reciclarse; nunca los desechen

en los residuos domésticos. Ayúdenos activamente con nuestros esfuerzos por conservar los recursos y por proteger el medio ambiente depositando este aparato en los centros y puntos de recogida.

24. Deseche el electrodoméstico de acuerdo con los organismos reguladores del mismo modo que el gas inflamable y refrigerante.

25. Antes de desechar el electrodoméstico, quite las puertas para evitar que los niños queden atrapados.

26. ¡Riesgo de asfixia! ¡Mantenga el embalaje fuera del alcance de los niños y de los bebés!

27. Recicle los materiales de embalaje según la normativa vigente. Solicite a las autoridades locales la ubicación de los centros o puntos de recogida.

28. Los niños entre 3 y 8 años pueden introducir y sacar artículos en aparatos de refrigeración.

 29. ADVERTENCIA: Riesgo de incendio/ materiales inflamables.

30. ADVERTENCIA: Al colocar el aparato, verifique



que el cable de alimentación no está atrapado o dañado.  
ADVERTENCIA: No ubique múltiples enchufes portátiles o fuentes de alimentación portátiles en la parte posterior del aparato.

31. Para evitar que los alimentos se contaminen, siga estas instrucciones.

- Abrir la puerta por largos periodos de tiempo causa un aumento significativo de la temperatura en los compartimientos del frigorífico.
- Limpiar regularmente las superficies que entran en contacto con los alimentos y los sistemas accesibles de desagüe.
- Limpie los depósitos de agua si no se han utilizado por 48 horas. Vacíe el sistema de agua conectado al suministro de agua si el agua no se ha utilizado por 5 días.
- Guarde la carne y pescado crudos en recipientes adecuados en el frigorífico de forma que no entren en contacto con otros alimentos ni goteen sobre ellos.
- Los compartimientos de dos estrellas para alimentos congelados son aptos para guardar alimentos previamente congelados, guardar o hacer helado y hacer cubitos de hielo.
- Los compartimientos de una, dos y tres estrellas no son aptos para almacenar alimentos frescos.
- Si el frigorífico se deja vacío por largos periodos de tiempo, apáguelo, descongélelo, límpielo y deje la puerta abierta para evitar que se forme moho en su interior.

32. La manera de ordenar los cajones, bandejas y estantes presentada en la descripción del aparato sirve para usar la energía lo más racionalmente posible.

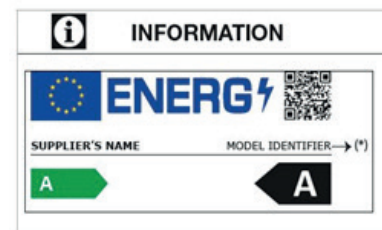

Puede encontrar la información sobre los modelos, tal como se encuentra registrada en la base de datos de productos, en el sitio web siguiente, buscando por el número de identificación de su modelo (\*), que se encuentra en la etiqueta energética :  
<https://eprel.ec.europa.eu/>

La vida útil de su aparato es de **5 años**. Durante ese periodo, tendrá a su disposición piezas de recambio originales para garantizar el funcionamiento correcto del aparato.

Enlace al sitio web del proveedor, donde puede consultar la información indicada en el anexo, apartado 4 a), del Reglamento (UE) 2019/2022 de la Comisión: <https://www.boulangier.com/info/assistance/>

## DESCRIPCIÓN

1. Enfriamiento 1
2. Enfriamiento 2
3. Enfriamiento 3
4. Enfriamiento 4
5. Enfriamiento 5

6. Enfriamiento rápido
7. Botón de ajuste

Accesorios proveídos: bandeja para huevos y bandeja de cubitos de hielo

## INSTALACIÓN

### Inversión de la dirección de apertura de la puerta



¡Atención! Desenchufe el aparato de la toma de corriente cuando proceda a invertir la dirección de apertura de la puerta.

Pasos	Herramienta requerida	Fig.
Retire la protección de la articulación.		(A)
Retire la bisagra superior.		(B)
Retire la puerta del compartimiento refrigerador.		(C)
Retire la bisagra central.	Destornillador	(D)
Retire la puerta del compartimiento de congelación.		(E)
Retire el ensamblaje de la bisagra. Monte el ensamblaje de la bisagra superior en la parte izquierda del gabinete.	Destornillador	(F)
Monte la puerta del compartimiento de congelación en la bisagra superior.		(G)
Monte el ensamblaje de la bisagra central en la parte izquierda del gabinete.		(H)
Monte la puerta del refrigerador.		(I)
Ponga la protección de la articulación.		(J)

## ANTES DE LA PRIMERA PUESTA EN SERVICIO

### Desembalaje

1. Retire el embalaje de todas las piezas.
2. Inmediatamente después, compruebe su integridad y si se han producido daños durante el transporte. Si la entrega está dañada o incompleta, contacte con nuestro servicio de posventa.

### Elija una ubicación adecuada



¡Atención! Coloque el aparato de forma que no esté expuesto directamente a la luz solar. Este aparato no debe utilizarse al aire libre ni estar expuesto a la lluvia.



¡Atención! Debe estar separado por una distancia de al menos 50 cm de las fuentes de calor como estufas, hornos, radiadores y otros sistemas de calor, y al menos 5 cm de los hornos eléctricos.

1. Coloque el frigorífico en un lugar bien ventilado, sobre una superficie seca, plana y estable, lejos de la luz directa del sol y de otras fuentes de calor.
2. Asegúrese de que haya una buena circulación de aire en la parte posterior del aparato, no lo presione contra una pared para evitar el ruido de vibración. Asegúrese de que el aire siempre pueda circular libremente alrededor del aparato. Una ventilación insuficiente puede causar un mal funcionamiento y un aumento en el consumo de energía. Deje un espacio de al menos 10 cm entre el frigorífico y la pared, y un espacio de al menos 30 cm entre la parte superior del frigorífico y el techo.
3. Asegúrese de dejar un espacio suficiente para que pueda acceder y abrir la puerta fácilmente:  $\geq 990 \times 1025$  mm (fig. (K)). Si es necesario, cambie la dirección de la abertura de la puerta (→ INVERSIÓN DE LA DIRECCIÓN DE APERTURA DE LA PUERTA).
4. Si el frigorífico se coloca sobre una superficie irregular, puede ajustar el equilibrio del aparato con el pie regulable (fig. (L)). Esto garantizará el funcionamiento correcto sin vibraciones.

## USO

### Puesta en marcha

1. Después de su transporte, envasado e instalación, antes del primer uso, debe dejar reposar su aparato durante 2 h en posición vertical.
2. Limpie el aparato y sus componentes (→ 7. LIMPIEZA Y MANTENIMIENTO).
3. Conecte el enchufe a la toma de corriente.
4. Ajuste la temperatura a un nivel alto con el botón SET (→ CONTROL DE TEMPERATURA (FRIGORÍFICO)).
5. Antes de introducir cualquier alimento fresco o congelado, el frigorífico debe haber estado en funcionamiento de 24 horas.

### Control de temperatura (Frigorífico)

Observaciones: la temperatura en el interior del aparato depende de varios factores, tales como la temperatura ambiente, la cantidad de productos almacenados, la frecuencia de apertura de la puerta, etc. Ajuste el botón SET de la temperatura en consecuencia.

1. Gire el botón SET a la posición deseada. La posición 2 es la temperatura más fría, la posición 8 la menos fría. Para detener por completo el frigorífico, desenchúfelo de la toma de corriente.
2. Enfriamiento rápido: Pulse varias veces el botón SET hasta que aparezca en la pantalla "SUPER". El electrodoméstico estará en funcionamiento durante 150 minutos en el modo de enfriamiento rápido. Pulse de nuevo el botón SET si desea cambiar a un ajuste de enfriamiento diferente.

### Control de temperatura (congelador)

El control de temperatura dentro del compartimento del congelador ofrece 3 ajustes:

#### Ajuste

NORMAL Posición predeterminada.

COLD Temperatura ambiente por encima de 35 °C. Este ajuste es muy útil durante el verano.

COLDER Temperatura ambiente por debajo de 10 °C. Este ajuste es muy útil durante el invierno. Ajuste adaptado para un uso diario y normal.

### Accesorios

En el electrodoméstico hay incluidos varios estantes de vidrio o plástico - según el modelo hay diferentes combinaciones.

Introducir siempre uno de los estantes grandes en las guías más bajas, por encima de los compartimentos de fruta y verdura.

## Almacenamiento de comida

- Deje que los alimentos cocinados se enfríen a temperatura ambiente antes de colocarlos en el frigorífico.
- Deje espacio alrededor de su comida para permitir que el aire circule dentro del electrodoméstico. Asegúrese de que todas las partes del electrodoméstico se mantengan refrigeradas.
- Envuelva o cubra el alimento por separado para prevenir el secado o la transferencia de sabor. La fruta y verdura no necesita ser envasada.
- La conservación de una cantidad excesiva de alimentos mientras esté funcionando puede dañar el efecto de congelación del frigorífico.

### Compartimiento de refrigeración

- El compartimiento de refrigeración es apto para guardar una variedad de frutas, verduras, bebidas y otros alimentos que se deben consumir a corto plazo.
- Los alimentos cocinados no deben colocarse en el compartimiento de refrigeración hasta que se hayan enfriado a temperatura ambiente.
- Se recomienda envasar los alimentos antes de introducirlos en el refrigerador.
- Los estantes de vidrio se pueden ajustar hacia arriba y hacia abajo para aprovechar el espacio y facilitar su uso.

### Compartimiento de congelación

- La baja temperatura del compartimiento de congelación mantiene los alimentos por más tiempo y se usa principalmente para guardar alimentos congelados y para hacer hielo.
- El compartimiento de congelación es apto para guardar carne, pescado y otros alimentos que no haya que consumir a corto plazo.
- Es mejor cortar la carne en pequeños trozos para acceder a ella con más facilidad. Tenga en cuenta que los alimentos deben consumirse dentro de su periodo de conservación.
- Nota: Almacenar demasiados alimentos después de la primera puesta en marcha puede afectar de forma adversa la capacidad de congelación del refrigerador. Los alimentos almacenados no deben bloquear la salida de aire ya que de hacerlo la capacidad de congelación también se verá afectada negativamente.

## Ruidos dentro del electrodoméstico

Puede percibir que su electrodoméstico hace ruidos inusuales. La mayoría de ellos son normales. Estos ruidos son debidos a la circulación del líquido refrigerante en el sistema de refrigeración. Esto no se trata de un fallo y, por lo tanto, no afectará al rendimiento de su electrodoméstico.

## Cambio de la iluminación

La iluminación solo debe ser reemplazada por profesionales.

## LIMPIEZA Y MANTENIMIENTO



¡Atención! Siempre desconecte el enchufe de la toma de corriente antes de la limpieza.



¡Atención! No utilice detergentes corrosivos, cepillos metálicos, estropajos abrasivos, objetos punzantes o metálicos para limpiar el aparato.

Piezas	Limpieza
<b>Estantes y paredes interiores</b>	<ul style="list-style-type: none"><li>• Retire todos los estantes, el cajón de verduras y la bandeja para huevos.</li><li>• Lávelos en agua tibia con un detergente suave y sin olor (detergente de lavavajillas, por ejemplo).</li><li>• Enjuague con agua con lejía y seque bien.</li></ul>
<b>Exterior</b>	<ul style="list-style-type: none"><li>• Limpie con regularidad con un trapo suave y un detergente suave.</li><li>• Debe limpiar el polvo de detrás de la nevera y el suelo de manera oportuna para mejorar el efecto refrigerante y el de ahorro de energía.</li></ul>

### Descongelado

Este electrodoméstico es un refrigerador libre de escarcha. No requiere ser descongelado manualmente.

### Mover el Frigorífico



¡Atención! No coloque el aparato boca abajo o de lado. Durante el movimiento, la inclinación no debe exceder de 45°.

1. Si la unidad debe desplazarse, retire primero todos los alimentos y objetos almacenados en el interior, y sujete todos los accesorios del interior del frigorífico con cinta adhesiva.
2. Mantenga fijo el pie regulable.
3. Cierre la puerta y sujétela con cinta adhesiva.
4. Sujete el cable de alimentación fuera del aparato con cinta adhesiva para evitar daños durante el transporte.

### Apagado durante periodos de tiempo prolongados

Si el electrodoméstico no se va a usar durante un periodo de tiempo prolongado, desconéctelo del suministro eléctrico, quite toda la comida y limpie el electrodoméstico. Deje la puerta ligeramente abierta para prevenir olores no deseados.

## RESOLUCIÓN DE PROBLEMAS

Problema	Solución
<b>No funciona.</b>	<ul style="list-style-type: none"><li>• Compruebe si el electrodoméstico está enchufado y conectado a una toma de alimentación.</li><li>• Voltaje bajo.</li><li>• Fallo de alimentación o circuito de disparo.</li></ul>
<b>Olor.</b>	<ul style="list-style-type: none"><li>• El alimento oloroso debería estar bien envasado.</li><li>• Compruebe si la comida está podrida.</li><li>• Compruebe si se debe limpiar el interior.</li></ul>
<b>Funcionamiento duradero del compresor.</b>	<ul style="list-style-type: none"><li>• El electrodoméstico funciona durante mucho tiempo en verano si la temperatura ambiente es mayor.</li><li>• No ponga demasiados alimentos a la vez en el electrodoméstico.</li><li>• No ponga alimentos hasta que se hayan refrigerado.</li><li>• Apertura frecuente de la puerta del refrigerador.</li></ul>
<b>La luz de iluminación permanece apagada.</b>	<ul style="list-style-type: none"><li>• Compruebe si el refrigerador está conectado a una toma de alimentación.</li><li>• Compruebe si la luz de iluminación está dañada.</li></ul>
<b>La puerta del refrigerador no se cierre correctamente.</b>	<ul style="list-style-type: none"><li>• La puerta del congelador se atasca con los paquetes de los alimentos.</li><li>• Demasiada comida dentro del electrodoméstico.</li><li>• Incline el refrigerador unos cuantos grados.</li></ul>
<b>Ruidos elevados.</b>	<ul style="list-style-type: none"><li>• Compruebe si el alimento está nivelado y el electrodoméstico está equilibrado.</li><li>• Compruebe si los accesorios del refrigerador están bien insertados.</li></ul>

- El cerramiento del refrigerador puede emitir calor durante el funcionamiento, especialmente en verano. Esto es debido al condensador, y es un fenómeno normal.
- El fenómeno de condensación será detectado en la superficie exterior y sellos de la puerta del congelador si la humedad ambiental es importante. Esto es normal. Limpie la condensación con un paño seco.

## CONSEJOS PARA AHORRAR ENERGÍA

- No abra la puerta muy a menudo, en especial si el tiempo es cálido y húmedo. Una vez haya abierto la puerta, ciérrela lo antes posible.
- De vez en cuando compruebe si el electrodoméstico está lo suficientemente ventilado (circulación de aire apropiada detrás del electrodoméstico).
- En condiciones climáticas normales, el termostato alcanza la posición intermedia.
- Antes del cargar el electrodoméstico con envases de productos frescos, asegúrese de que estén refrigerados a la temperatura ambiente.
- El hielo y las capas de escarcha incrementan el consumo de energía, por lo que limpie el electrodoméstico si la capa tiene un grosor de 3 a 5 mm.
- Mantenga el electrodoméstico libre de polvo.



- El electrodoméstico debería estar situado en la zona más refrigerada, lejos de electrodomésticos generadores de calor, conductos de calefacción, y fuera de la luz solar directa.
- Dejar que los alimentos demasiado calientes se enfríen a temperatura ambiente, antes de colocarlos en el electrodoméstico. Una sobrecarga en el electrodoméstico obligará al compresor a funcionar durante más tiempo. Los alimentos que se congelen muy lentamente pueden perder calidad, e incluso estropearse.
- Envolver los alimentos adecuadamente, y mantenga secos los recipientes antes de colocarlos en el electrodoméstico. Esto disminuirá la acumulación de escarcha dentro del electrodoméstico.
- No cubra la zona de almacenamiento del electrodoméstico con papel de aluminio, papel encerado o toallitas de papel. Los recubrimientos interfieren con la circulación de aire frío, reduciendo la eficiencia del electrodoméstico.
- Organizar y etiquetar el alimento para reducir el tiempo de apertura de puerta y de búsquedas prolongadas. Retire a la vez tantos artículos como sea necesario. Cierre la puerta lo antes posible.

### Consejos para almacenar alimentos

Compartimentos del frigorífico	Tipo de alimento
Compartimentos de la puerta	Alimentos con conservantes naturales, como confituras, zumos, bebidas y condimentos. No almacenar alimentos perecederos.
Cajón de verduras	Las frutas, hierbas y verduras se deben colocar por separado en el cajón de verduras. Los plátanos, patatas, cebollas y ajos no se deben guardar en el frigorífico.
Estante del frigorífico – cajón enfriador/cajón inferior	Carne cruda, aves, pescado (almacenamiento por un corto periodo de tiempo)
Estante del frigorífico – central	Productos lácteos y huevos
Estante del frigorífico – superior	Alimentos que no necesitan ser cocinados, como alimentos listos para consumir, charcutería y sobras de comida.
Cajón/estante del congelador	Alimentos para almacenar por largos periodos de tiempo. Cajón/estante inferior/para carne cruda, aves y pescado. Cajón/estante central para verduras congeladas y patatas fritas. Cajón/estante superior para helado, fruta congelada y alimentos horneados congelados.

Para evitar que los alimentos se contaminen, respete las siguientes instrucciones:

- Abrir la puerta por largos periodos de tiempo puede hacer descender de forma significativa la temperatura de los compartimentos del aparato.
- Limpie con frecuencia las superficies que entran en contacto con los alimentos y los sistemas accesibles de desagüe.
- Limpie los depósitos de agua si no se han utilizado por 48 horas. Enjuague el sistema del agua conectado a un suministro de agua si no se ha usado agua por 5 días.
- Guarde la carne y el pescado crudos en recipientes adecuados en el frigorífico de manera que no entren en contacto con otros alimentos ni goteen sobre ellos.

- Los compartimentos de dos estrellas del congelador son aptos para almacenar alimentos previamente congelados, para almacenar o hacer helado y para hacer cubitos de hielo.
- Los compartimentos de una dos y tres estrellas no son aptos para congelar alimentos frescos.
- Si el aparato se deja vacío por largos periodos de tiempo, apáguelo, descongélelo, límpielo, séquelo y deje la puerta abierta para evitar que se forme moho en su interior.
- No coloque líquidos ni alimentos calientes directamente en el aparato. Espere siempre a que se enfríen antes de introducirlos en el frigorífico.
- No coloque los alimentos contra la pared trasera del aparato.
- Guarde las frutas y verduras limpias en el cajón de verduras (3), la mantequilla y los quesos en recipientes herméticos, y las botellas de leche en los compartimentos de la puerta (4).
- Cuando introduzca alimentos en recipientes o bolsas, escriba la fecha en el envase para recordar cuándo ha guardado cada alimento.
- Evite abrir las puertas con demasiada frecuencia o dejarlas abiertas mucho tiempo, para reducir la pérdida de aire frío y evitar que se acumule humedad en los compartimentos del aparato.
- No vuelva a congelar los alimentos después de descongelarlos.
- Siga las recomendaciones de almacenamiento de los fabricantes de los alimentos congelados.
- No introduzca en el congelador objetos como botellas o recipientes sellados que contengan líquidos (por ejemplo, botellas de cerveza u otras bebidas), ya que podrían estallar y estropear otros alimentos.
- Guarde los alimentos en lotes pequeños para que se congelen y descongelen más deprisa. De este modo, también podrá descongelar y cocinar una cantidad de alimento adecuada.

### GARANTÍA Y LÍMITES DE RESPONSABILIDAD

Este producto está garantizado durante un periodo de 36 meses (establecido por la legislación local), a partir de la fecha de compra, frente a cualquier fallo como resultado de un defecto de fabricación o de material.

Esta garantía no cubre los daños provocados por una instalación inadecuada, uso incorrecto o desgaste normal del producto.

En concreto, la garantía no cubre:

- Los daños o problemas provocados por uso incorrecto, accidente, modificación o conexión eléctrica de intensidad o tensión inadecuadas.
- Los productos modificados, aquellos cuyo sello de garantía o número de serie han sido dañados, alterados, eliminados u oxidados.
- Las baterías de recambio y los accesorios tienen una garantía de 6 meses.
- El fallo de la batería, provocado por una carga demasiado larga o por el incumplimiento de las instrucciones de seguridad indicadas en el manual.
- Los daños estéticos, incluyendo arañazos, abolladuras o cualquier otro elemento.
- Los daños provocados por la intervención de una persona no autorizada.
- Los defectos provocados por el desgaste normal o debidos al envejecimiento normal del producto.
- Las actualizaciones de software, debidas a un cambio en los parámetros de la red.
- Los fallos del producto debidos al uso de software de terceros para modificar, cambiar o adaptar el existente.
- Los fallos del producto debidos al uso sin los accesorios homologados por el fabricante.
- Los productos oxidados.

En ningún caso, el fabricante puede responsabilizarse de la pérdida de los datos almacenados en el disco. Del mismo modo, el fabricante no tiene la obligación de comprobar si se han retirado las tarjetas SIM/SD de los productos devueltos.

Los productos reparados o reemplazados pueden incluir piezas y equipamientos nuevos y/o reacondicionados.

## **MODALIDADES DE PUESTA EN MARCHA**

Para obtener un servicio de garantía, deberá llevar el producto al punto de venta con el comprobante de compra (recibo de caja, factura...) del producto y los accesorios suministrados, junto con el embalaje original.

Es importante indicar la fecha de la compra, el modelo y el número de serie o IMEI (esta información aparece normalmente en el producto, embalaje o comprobante de compra).

En su defecto, deberá proporcionar el producto con los accesorios necesarios para su buen funcionamiento (cable de alimentación, adaptador, etc.).

En el caso de que la reclamación esté cubierta por la garantía, el servicio posventa podrá, dentro de los límites de la legislación local:

- Reparar o sustituir las piezas defectuosas.
- Cambiar el producto devuelto por un producto que, como mínimo, tenga las mismas funcionalidades y sea equivalente en términos de rendimiento.
- Reembolsar el precio de compra del producto indicado en la prueba de compra.

Si se utiliza una de estas 3 soluciones, esto no da derecho a una ampliación o renovación del periodo de garantía.



## Réfrigérateur combiné

ERCVE190-60b2 &

ERCVE190-60v2



### Protection de l'environnement

Ce symbole apposé sur le produit signifie qu'il s'agit d'un appareil dont le traitement en tant que déchet est soumis à la réglementation relative aux déchets d'équipements électriques et électroniques (DEEE). Cet appareil ne peut donc en aucun cas être traité comme un déchet ménager, et doit faire l'objet d'une collecte spécifique à ce type de déchets. Des systèmes de reprise et de collecte sont mis à votre disposition par les collectivités locales (déchèterie) et les distributeurs. En orientant votre appareil en fin de vie vers sa filière de recyclage, vous contribuerez à protéger l'environnement et empêcherez toute conséquence nuisible pour votre santé.



### Testé dans nos laboratoires

Garantie valide à partir de la date d'achat (ticket de caisse faisant foi). Cette garantie ne couvre pas les vices ou les dommages résultant d'une mauvaise installation, d'une utilisation incorrecte, ou de l'usure normale du produit.



Faites un geste écocitoyen. Recyclez ce produit en fin de vie.

