

Oster®

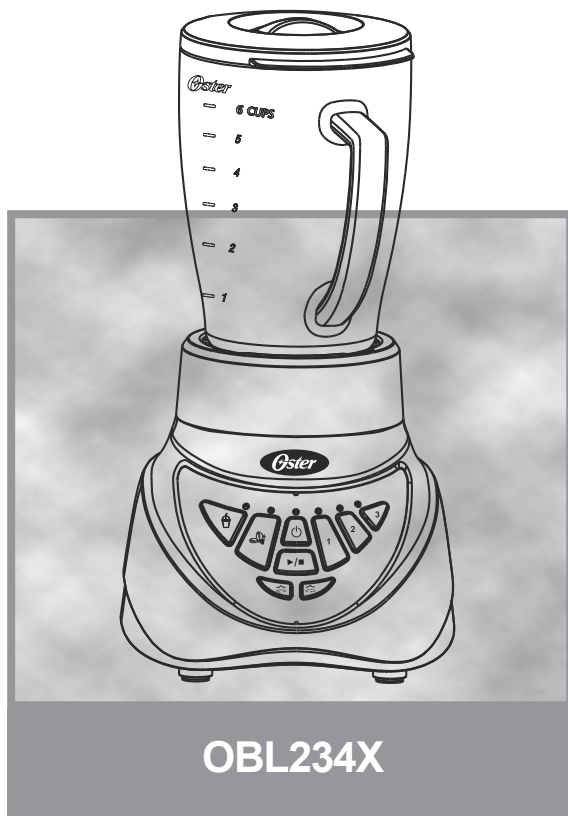

Oster® Aliado Reversa Blender
Mixeur Oster® Aliado Reversa
Batidora de vaso Oster® Aliado Reversa
Frullatore Oster® Aliado Reversibili
Oster® Aliado Reversa Blender

English
 Français / French
 Español / Spanish
 Italiano / Italian
 Português / Portuguese

4
 10
 15
 20
 25

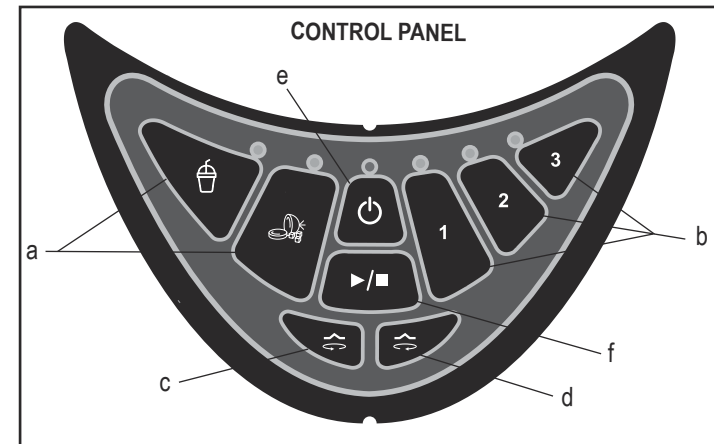
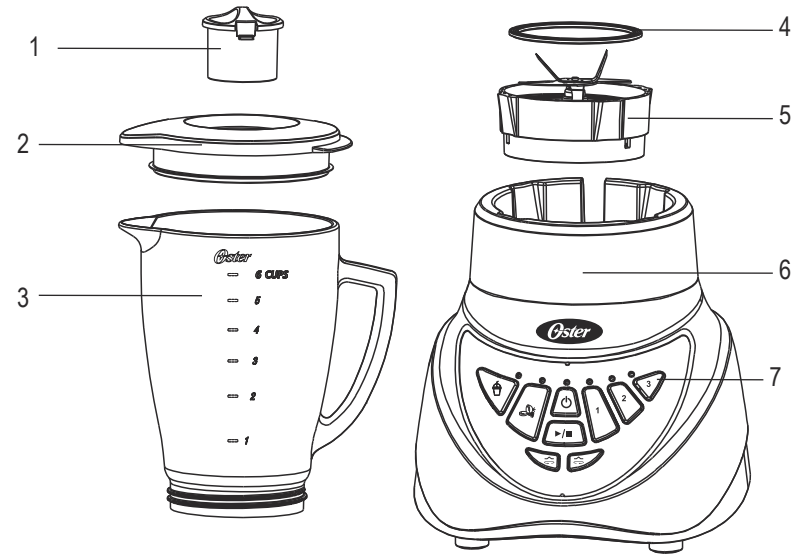

IMPORTANT SAFETY INFORMATION

Read all instructions before using this product.

1. This appliance shall not be used by children. Children shall not play with the appliance. Keep the appliance and its cord out of reach of children.
2. Appliances can be used by persons with reduced physical, sensory, or mental capabilities or lack of experience and knowledge if they have been given supervision or instruction concerning use of the appliance in a safe way and understand the hazards involved.
3. Do not operate any appliance with a damaged cord or plug or after the appliance malfunctions, or has been damaged in any manner. If the supply cord is damaged, it must be replaced by the manufacturer, its service agent or similarly qualified persons in order to avoid a hazard.
4. To protect against electric shock, do not place or immerse cord, plugs, or motor base in water or other liquid. The jug, blade, seal, and locking ring should be washed in warm, soapy water. Please refer to Page 6 for cleaning instructions.
5. The blades have very sharp edges, take care when handling or cleaning.
6. Always disconnect from the power supply if left unattended and before assembling, disassembling or cleaning. To disconnect turn any control to off then unplug from the power supply. Do not unplug by pulling on the cord.
7. Never use this appliance for anything other than its intended use. Misuse can cause injuries. This appliance is for household use only. Do not use this appliance outdoors.
8. Never attempt to overcome the interlock.
9. The blender and its accessories should not be used for longer than 2 minutes continuously.
10. Be careful if hot liquid is poured into the blender as it can be ejected out of the appliance due to a sudden steaming;
11. **CAUTION:** In order to avoid a hazard due to inadvertent resetting of the thermal cut-out, this appliance must not be supplied through an external switching device, such as a timer, or connected to a circuit that is regularly switched on and off by the utility;

- ⚠ This appliance must not be placed on or near any potentially hot surfaces (such as a gas or electric hob).
- ⚠ Never let the power cord hang over the edge of a work top, touch hot surfaces or become knotted, trapped or pinched.
- ⚠ Do not use the appliance if it has been dropped, if there are any visible signs of damage or if it is leaking.
- ⚠ Make sure that all attachments are securely and correctly fitted before operating the appliance.
- ⚠ Allow moving parts to come to a stop and unplug the appliance before changing or cleaning accessories.
- ⚠ Avoid contact with moving parts. Keep hands and utensils out of the jug while blending to prevent personal injury or damage to the blender. A rubber spatula may be used only when the blender is not running and the appliance is unplugged.
- ⚠ Do not use the blender without the lid and feeder cap in place.
- ⚠ Never attempt to place the blade assembly onto the motor unit without the jug.
- ⚠ Never attempt to fit or remove the jug to the motor unit when the motor is running.
- ⚠ Do not blend carbonated liquids, this may create an overpressure hazard.

- ⚠ This appliance is for household use only. Do not use the appliance for anything other than intended use. Do not use this appliance outdoors.
- ⚠ Never use any attachment or accessory not recommended by the manufacturer.
- ⚠ Always ensure that hands are dry before handling the plug or switching on the appliance.
- ⚠ Always use the appliance on a stable, secure, dry and level surface.

PARTS

1. Jug Lid Cap/Measurer
2. Jug Lid
3. 1.25 Liters (5 Cups) Heat-Resistant Boroclass® Glass Jug
4. Sealing Ring
5. Special 6-Point Blade with Jug Bottom
6. Motor Base with integrated Jug Collar
7. Control Panel

CONTROL PANEL

- a. Pre-Programmed Settings
 - Smoothie Button
 - Food Processor Button
- b. Manual Speeds 1, 2 & 3
- c. Pulse button
- d. Reverse Pulse button
- e. Power Button 
- f. Start/Stop Button 

ASSEMBLY

1. Turn the jar upside down so the small opening is at the top.
2. Turn the Special 6-Point Blade with Jug Bottom upside down and place into the bottom of the jug.
3. Position the open end of the jug bottom over the jug. Turn clockwise to tighten. Be sure the jug bottom is locked securely to the jug before using.
4. Slide the jug onto the base.
5. Plug the power cord into a standard household outlet of the same voltage as the one indicated in the rating plate of your blender. You are now ready to start.

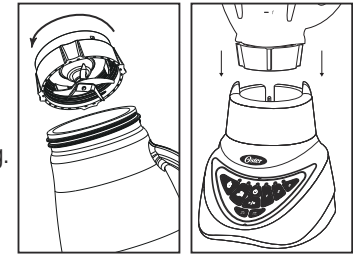

USING THE PRE-PROGRAMMED SETTINGS

Select Smoothie or Food Processor Function, by pushing the correct button.

1. Press the  power button to turn the product on. The power light will illuminate, meaning the product is active and ready to use.
2. Put the ingredients into the jug.
3. Secure the lid and the jug lid cap.
4. Press one of the two Pre-Programmed Setting buttons appropriate for your recipe. The button will illuminate. Press Start / Stop button to begin.

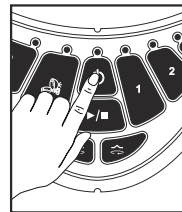

- To change your selection, press Stop followed by another Pre-Programmed Setting button.
- Once the program is finished the product automatically stops.
Please note: You may press the Start / Stop button to end the program at any time. Press the Start / Stop button to start a new cycle from the beginning.
- Press the  power button to turn the product off.

This product is pre-programmed to turn off automatically if not used for a period of several minutes. All lights will turn off when the unit automatically powers down.

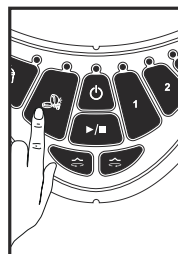

USING THE MANUAL CONTROLS

The Manual Controls include:

- Speed “3” - High speed
- Speed “2” - Medium speed
- Speed “1” - Low speed
- Max Pulse - Pulse
- Low Pulse - Reverse Pulse

- Press the  power button to turn the product on. The power light will illuminate, meaning the product is active and ready to use.
- Put the ingredients into the jug.
- Secure the lid and the jug lid cap.

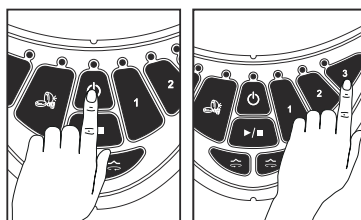

USING THE MANUAL SPEED “1/2/3” BUTTONS

- Press the “1/2/3” Speed button to run the product at a low/medium/high speed.
- Press the Start / Stop button to start the operation.
- Press the Start / Stop button to pause the operation at any time.
- Press the  power button to turn the product off.

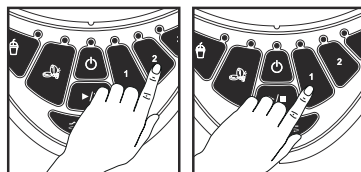

USING THE PULSE BUTTON

- Press and hold the Pulse Button.
- Release the pulse button to stop.
- Press the  power button to turn the product off.

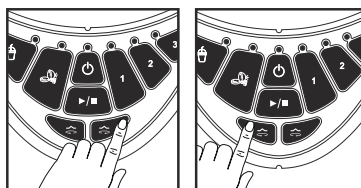

USING THE REVERSE PULSE BUTTON

- Press and hold the Reverse Pulse Button.
- Release the pulse button to stop.
- Press the  power button to turn the product off.

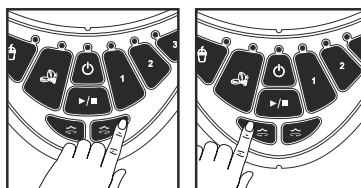

CARING AND MAINTAINING YOUR OSTER BLENDER WITH REVERSIBLE MOTOR

AFTER USE:

- Lift the jug from the base, remove the lid and empty the jug.
- If necessary, use a rubber spatula to scrape foods away from the sides of the jar.

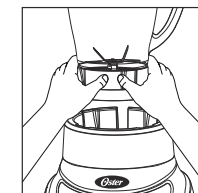

CLEANING

Release the Special 6-Point Blade with Jug Bottom, from the bottom of the jug by turning the jug bottom counterclockwise.

The jug lid, jug lid cap and blade are dishwasher safe. Use the top rack of the dishwasher for the jug lid, jug lid cap, and blade.

You can also wash the parts in warm, soapy water. Rinse well and dry. Wipe the base with a soft, damp cloth to clean. Never submerge the low profile base in a liquid. Check the parts as you put them back together.

STORING

Reassemble the blender for storage. Leave the lid open a gap so no odors are retained.



WARNING: Never put the jug, or any other parts, in a microwave oven. Never store foods or drinks in the jug.

BLENDING TIPS

Liquids

Put liquids into the jug first, unless the recipe says otherwise.

Using the jug lid food chute

Do not remove the lid while in use. Food may splatter if you do. Instead, open the jug lid cap to add smaller ingredients.

Working with Hot Foods or Liquids



WARNING: When you work with HOT FOODS, remove the jug lid food chute to vent steam. Tilt the lid away from you partially covering the opening. Keep hands and other exposed skin away from the lid opening to prevent possible burns.

When you work with HOT LIQUIDS, remove the jug lid food chute and start at a low speed, and then gradually increase to a faster speed. Do not add liquid over the cup (1L) level. Always keep hands away from steam. Do not blend boiling liquids in the blender.



Ingredients Quantities

Do not overfill the Blending Jug past the 1.25L (5 Cups) fill line. Overfilling may create a hazard and damage the blender. If you want greater amount, prepare in batches. Using larger amounts may overload and strain the motor.

Frequently Asked Questions

Why doesn't the blender/food processor turn on?

- Make sure the base is plugged in an active power receptacle.
- Verify red light is active after pushing on/off button.

How can I prevent liquids from leaking out?

Check to see that the sealing ring is correctly assembled in between the jug blade and the jug.

ELECTRICAL SAFETY (UK & IRELAND ONLY)

If the plug is not suitable for the socket outlets in your home, it can be removed and replaced by a plug of the correct type.

If the fuse in a moulded plug needs to be changed, the fuse cover must be refitted. The appliance must not be used without the fuse cover fitted.

If the plug is unsuitable, it should be dismantled and removed from the supply cord and an appropriate plug fitted as detailed. If you remove the plug it must not be connected to a 13 amp socket and the plug must be disposed of immediately.

If the terminals in the plug are not marked or if you are unsure about the installation of the plug please contact a qualified electrician.

 This symbol indicates that this unit is a Class II appliance and therefore an earth connection is not required.

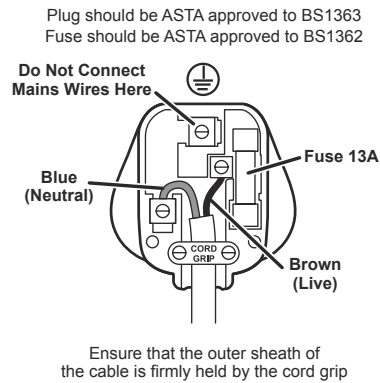

AFTER SALES SERVICE & REPLACEMENT PARTS

In the case the appliance does not operate but is under warranty, return the product to the place it was purchased for a replacement. Please be aware that a valid form of proof of purchase will be required. For additional support, please contact our Consumer Service Department at:

United Kingdom: 0800 028 7154 | Spain: 0900 81 65 10 | France: 0805 542 055. For all other countries, please call +44 800 028 7154.

International rates may apply. Alternatively, e-mail: OsterEurope@newellco.com.

WASTE DISPOSAL

Waste electrical products should not be disposed of with household waste. Please recycle where facilities exist. E-mail us at OsterEurope@newellco.com for further recycling and WEEE information.

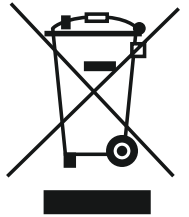

CONSIGNES DE SÉCURITÉ IMPORTANTES

Lisez toutes les instructions avant d'utiliser l'appareil.

1. Cet appareil ne doit pas être utilisé par des enfants. Les enfants ne doivent pas jouer avec l'appareil. Tenez l'appareil et son cordon hors de portée des enfants.
2. Cet appareil peut être utilisé par des personnes aux capacités physiques, sensorielles ou intellectuelles réduites, ou encore des personnes n'ayant aucune connaissance ou expérience de l'appareil, à condition d'avoir été formées à son utilisation correcte et de comprendre les risques encourus.
3. N'utilisez pas l'appareil si son cordon d'alimentation ou sa prise sont endommagés, s'il ne fonctionne pas correctement ou s'il a été endommagé de quelque manière que ce soit. Si le cordon d'alimentation est endommagé, il doit être remplacé par le fabricant, son représentant agréé ou toute autre personne qualifiée afin d'éviter tout danger.
4. Pour éviter les décharges électriques, veillez à ne pas placer ni plonger le cordon d'alimentation, les prise électriques ou le bloc-moteur dans de l'eau ou tout autre liquide. Lavez le bol, la lame, le joint d'étanchéité et la bague de serrage dans de l'eau chaude additionnée de produit vaisselle. Vous trouverez les consignes de nettoyage à la page 13.
5. Les lames sont extrêmement coupantes, soyez donc très prudent lorsque vous les manipulez ou que vous les nettoyez.
6. Veillez à débrancher l'appareil de la prise secteur si vous quittez la pièce et avant toute opération de montage, démontage ou nettoyage. Pour déconnecter l'appareil, placez tout contrôle sur la position Arrêt, puis débranchez le mixeur. Ne tentez pas de débrancher l'appareil en tirant sur le cordon.
7. N'utilisez pas cet appareil à des fins autres que celles auxquelles il est destiné. Toute utilisation abusive présente un risque de blessure. Cet appareil est réservé à une utilisation domestique. Ne l'utilisez pas à l'extérieur.
8. Ne tentez jamais de forcer le mécanisme de verrouillage.
9. Ne faites pas fonctionner le mixeur et ses accessoires pendant plus de 2 minutes d'affilée.
10. Soyez prudent lorsque vous versez un liquide chaud dans le mixeur, afin d'éviter les éclaboussures dues à une production soudaine de vapeur.
11. ATTENTION : pour éviter tout risque lié à la réinitialisation accidentelle de l'interrupteur thermique, cet appareil ne doit pas être connecté à un interrupteur externe (une minuterie, par exemple) ou un circuit régulièrement allumé et éteint par le fournisseur d'énergie.

- ⚠ Cet appareil ne doit pas être placé sur ou près de surfaces potentiellement chaudes (telles que des plaques de cuisson au gaz ou à l'électricité).
- ⚠ Ne laissez pas le cordon d'alimentation pendre dans le vide, toucher des surfaces chaudes et évitez qu'il ne s'emmêle, se coince ou se comprime.
- ⚠ N'utilisez pas l'appareil s'il est tombé, s'il présente des signes visibles de dommages ou en cas de fuite.
- ⚠ Assurez-vous que tous les accessoires sont solidement et correctement assemblés avant d'utiliser l'appareil.

- ⚠ Attendez l'arrêt complet des pièces mobiles et débranchez l'appareil avant de changer d'accessoires ou de les nettoyer.
- ⚠ Évitez tout contact avec les pièces mobiles. Tenez les mains et les ustensiles éloignés du bol mixeur pendant que le moteur tourne pour éviter de vous blesser ou d'endommager l'appareil. Utilisez une spatule en caoutchouc uniquement lorsque le moteur ne tourne pas et que l'appareil est débranché.
- ⚠ N'utilisez pas le mixeur si le couvercle et le bouchon de remplissage ne sont pas en place.
- ⚠ Ne tentez jamais de placer la lame sur le bloc-moteur sans utiliser le bol mixeur.
- ⚠ Ne tentez jamais d'installer le bol mixeur sur le bloc-moteur ou de le retirer de ce dernier pendant que le moteur tourne.
- ⚠ Ne placez pas de boissons gazeuses dans le mixeur, sous peine d'augmenter dangereusement la pression.
- ⚠ Cet appareil est réservé à une utilisation domestique. Ne l'utilisez pas à des fins autres que celles auxquelles il est destiné. N'utilisez pas cet appareil à l'extérieur.
- ⚠ N'utilisez jamais d'accessoires non recommandés par le fabricant.
- ⚠ Assurez-vous que vos mains sont sèches avant de manipuler la prise ou de mettre l'appareil en marche.
- ⚠ Veillez à utiliser l'appareil sur une surface stable, sûre, sèche et plane.

GUIDE DES PIÈCES

1. Bouchon du couvercle du bol/bouchon de mesure
2. Couvercle du bol
3. Bol en verre Boroclass® résistant à la chaleur de 1,25 l (5 tasses)
4. Anneau d'étanchéité
5. Lame spéciale à 6 pales avec fond de bol
6. Bloc-moteur avec embase de bol intégrée
7. Panneau de commande

PANNEAU DE COMMANDE

- a. Modes préprogrammés
 - Touche Smoothie
 - Touche Mixeur
- b. Vitesses manuelles 1, 2 et 3
- c. Touche Impulsion
- d. Touche Impulsion inversée
- e. Touche d'alimentation 
- f. Touche Marche/Arrêt 

ASSEMBLAGE

1. Retournez le bol de sorte que l'orifice de petite taille soit orienté vers le haut.
2. Retournez la lame spéciale à 6 pales avec fond de bol et placez-la au fond du bol.
3. Placez le fond du bol sur le bol. Tournez-le dans le sens horaire pour le serrer fermement. Assurez-vous que le fond du bol est fermement verrouillé avant d'utiliser le bol.
4. Placez le bol sur le bloc-moteur.
5. Branchez le cordon d'alimentation sur une prise secteur domestique standard en vous assurant que la tension d'alimentation correspond à celle indiquée sur le mixeur. L'appareil est maintenant prêt à l'emploi.

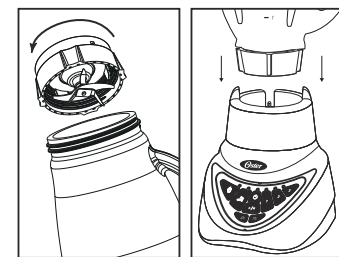

UTILISATION DES MODES PRÉPROGRAMMÉS

Sélectionnez la fonction Smoothie ou Mixeur en appuyant sur la touche correspondante.

1. Appuyez sur la touche d'alimentation  pour allumer le mixeur. Le voyant d'alimentation s'allume pour indiquer que l'appareil est sous tension et prêt à l'emploi.

- Placez tous les ingrédients dans le bol.
- Fermez bien le couvercle et le bouchon du couvercle du bol.
- Selon la recette que vous utilisez, appuyez sur l'une des deux touches de modes préprogrammés.

La touche s'allume.

Appuyez sur la touche Marche/Arrêt pour démarrer le programme.

- Pour changer de mode, appuyez sur Arrêt, puis sur une autre touche de mode préprogrammé.

- L'appareil s'arrête automatiquement en fin de programme.

Remarque : vous pouvez appuyer sur la touche Marche/Arrêt pour arrêter à tout moment le programme. Appuyez sur la touche Marche/Arrêt pour démarrer un nouveau cycle depuis le début.

- Appuyez sur la touche d'alimentation  pour éteindre le mixeur.

Cet appareil est programmé pour se mettre automatiquement hors tension s'il n'est pas utilisé pendant plusieurs minutes. Tous les voyants lumineux s'éteignent lorsque le mixeur se met automatiquement hors tension.

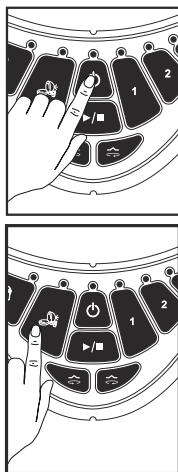

UTILISATION DES COMMANDES MANUELLES

Commandes manuelles disponibles :

- Vitesse « 3 » : vitesse élevée
- Vitesse « 2 » : vitesse moyenne
- Vitesse « 1 » : vitesse faible
- Impulsion max. : impulsion
- Impulsion lente : impulsion inversée

- Appuyez sur la touche d'alimentation  pour allumer le mixeur. Le voyant d'alimentation s'allume pour indiquer que l'appareil est sous tension et prêt à l'emploi.

- Placez tous les ingrédients dans le bol.

- Fermez bien le couvercle et le bouchon du couvercle du bol.

UTILISATION DES TOUCHES DE VITESSE MANUELLE « 1/2/3 »

- Appuyez sur la touche de vitesse « 1/2/3 » pour faire fonctionner le mixeur à une vitesse faible/moyenne/élevée.
- Appuyez sur la touche Marche/Arrêt pour démarrer l'opération.
- Appuyez sur la touche Marche/Arrêt pour arrêter à tout moment l'opération.
- Appuyez sur la touche d'alimentation  pour éteindre le mixeur.

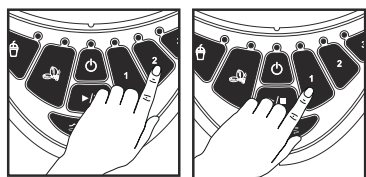
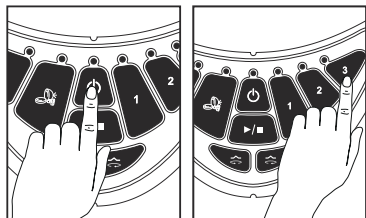

UTILISATION DE LA TOUCHE IMPULSION

- Appuyez sur la touche Impulsion et maintenez-la enfoncée.
- Relâchez la touche Impulsion pour arrêter le moteur.
- Appuyez sur la touche d'alimentation  pour éteindre le mixeur.

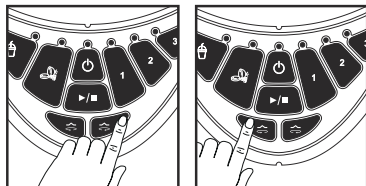

UTILISATION DE LA TOUCHE IMPULSION INVERSÉE

- Appuyez sur la touche Impulsion inversée et maintenez-la enfoncée.
- Relâchez la touche Impulsion inversée pour arrêter le moteur.
- Appuyez sur la touche d'alimentation  pour éteindre le mixeur.

ENTRETIEN DU MIXEUR OSTER À MOTEUR RÉVERSIBLE

APRÈS UTILISATION :

- Tournez le bol dans le sens anti-horaire, soulevez-le du bloc-moteur, enlevez le couvercle et videz le bol.
- Si besoin est, raclez l'intérieur du bol à l'aide d'une spatule en caoutchouc.

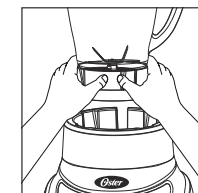

NETTOYAGE

Pour déverrouiller la lame spéciale à 6 pales avec fond de bol, tournez le fond du bol dans le sens anti-horaire.

Le couvercle du bol, le bouchon du couvercle du bol et la lame passent au lave-vaisselle. Placez-les dans le panier supérieur du lave-vaisselle.

Vous pouvez également les laver dans de l'eau chaude additionnée de produit vaisselle. Rincez-les soigneusement et essuyez-les. Essuyez le bloc-moteur avec un chiffon doux et humide pour le nettoyer. Ne plongez jamais le bloc-moteur à profil bas dans un liquide. Vérifiez les pièces lorsque vous les assemblez.

RANGEMENT

Remontez le mixeur avant de le ranger. Laissez le couvercle entrouvert pour éviter les mauvaises odeurs.



ATTENTION : ne placez jamais le bol ou tout autre accessoire dans un four à micro-ondes. Ne conservez jamais des aliments ou des boissons dans le bol.

CONSEILS DE MIXAGE

Liquides

Sauf indication contraire précisée dans la recette, versez d'abord les liquides dans le bol.

Utilisation du bouchon du couvercle du bol

N'enlevez pas le couvercle lorsque le mixeur est en cours de fonctionnement afin d'éviter les éclaboussures. Ouvrez plutôt le bouchon du couvercle du bol pour ajouter les ingrédients de petite taille.

Liquides ou aliments chauds



ATTENTION : lorsque vous manipulez des ALIMENTS CHAUDS, enlevez le bouchon du couvercle du bol pour laisser s'échapper la vapeur. Orientez le couvercle dans la direction opposée à vous de sorte à couvrir partiellement l'orifice. Pour éviter les risques de brûlures, veillez à maintenir les mains et autres parties exposées du corps éloignées de l'orifice de remplissage.

Si vous mixez des LIQUIDES À TRÈS HAUTE TEMPÉRATURE, retirez le bouchon du couvercle du bol et démarrez le mixeur à vitesse faible, puis augmentez progressivement la vitesse. Ne dépassez pas le repère « 1 l » lorsque vous ajoutez du liquide. Maintenez les mains éloignées de la vapeur. Ne versez jamais de liquide bouillant dans le mixeur.

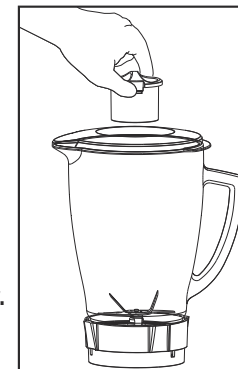

Quantités à respecter

Ne dépassez pas la capacité maximale du bol mixeur indiquée par la ligne 1,25 l (5 tasses). Un bol trop rempli peut être dangereux et risque d'endommager le mixeur. Pour obtenir des quantités plus élevées, préparez-les en plusieurs fois. L'utilisation de quantités plus élevées risque de surcharger le moteur et de l'endommager.

Foire aux questions

Pourquoi le mixeur ne se met-il pas sous tension ?

- Assurez-vous que le bloc-moteur est branché sur une prise sous tension.
- Vérifiez que le voyant rouge s'allume lorsque vous appuyez sur la touche d'alimentation.

Comment éviter les fuites de liquides ?

Vérifiez que l'anneau d'étanchéité est correctement installé entre la lame et le bol.

SERVICE APRÈS-VENTE ET PIÈCES DE RECHANGE

Si l'appareil ne fonctionne pas mais est sous garantie, retournez-le au magasin dans lequel vous l'avez acheté pour qu'il soit remplacé. Notez qu'un justificatif d'achat valide vous sera demandé. Pour obtenir un support complémentaire, contactez notre service client comme suit :

Royaume-Uni : 0800 028 7154 | Espagne : 0900 81 65 10 | France : 0805 542 055. Pour tous les autres pays, appelez le +44 800 028 7154.

L'appel peut être facturé au tarif international en vigueur. Vous pouvez également nous contacter par e-mail à l'adresse suivante : OsterEurope@newellco.com.

MISE AU REBUT

Les produits électriques usagés ne doivent pas être jetés avec les ordures ménagères. Veuillez les recycler dans les installations conçues à cet effet. Pour tout renseignement concernant le recyclage et les informations DEEE, contactez-nous par e-mail à l'adresse OsterEurope@newellco.com.

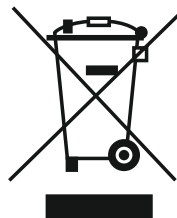

INSTRUCCIONES IMPORTANTES DE SEGURIDAD

Lea todas las instrucciones antes de utilizar este producto.

1. Este aparato no debe ser utilizado por niños. Los niños no deben jugar con el aparato. Mantenga el aparato y su cable fuera del alcance de niños.
2. Los aparatos pueden ser utilizados por personas con discapacidades físicas, sensoriales o mentales o sin experiencia ni conocimientos si reciben supervisión o instrucciones relativas al uso seguro del aparato y comprenden los riesgos que implica.
3. No utilice ningún aparato con el cable o el conector dañados, después de que el aparato haya funcionado de forma anómala o si este presenta cualquier daño. Si el cable de alimentación está dañado, deberá ser sustituido por el fabricante, el agente de servicio técnico o personas que cuenten con una cualificación equivalente para evitar posibles riesgos.
4. Para evitar descargas eléctricas, no coloque ni sumerja el cable, los conectores o la base del motor en agua ni en ningún otro líquido. Deberá lavar el vaso, la cuchilla, la junta y el anillo de bloqueo con agua caliente y jabón. Consulte la página 18 para obtener instrucciones de limpieza.
5. Las cuchillas presentan bordes muy afilados. Tenga cuidado al manipularlas o limpiarlas.
6. Desconecte siempre el aparato de la toma eléctrica si lo va a dejar sin supervisión y antes de montarlo, desmontarlo o limpiarlo. Para desconectarlo, desactive todos los controles y luego desenchúfelo de la toma eléctrica. No desenchufe el cable tirando de él.
7. No utilice nunca el aparato para ningún fin distinto de aquel para el que ha sido diseñado. El uso indebido puede provocar lesiones. Este aparato es para uso doméstico exclusivamente. No utilice este aparato al aire libre.
8. Absténgase de anular el interbloqueo.
9. La batidora de vaso y sus accesorios no deben utilizarse continuamente durante más de 2 minutos.
10. Tenga cuidado al verter líquido caliente en la batidora de vaso, ya que este podría salirse del aparato debido a una repentina vaporización.
11. PRECAUCIÓN: Para evitar los riesgos derivados de que se restablezca de forma inesperada el interruptor térmico, este aparato no debe recibir alimentación eléctrica a través de un dispositivo de conmutación externo, como un temporizador, ni conectarse a un circuito que la empresa de suministro eléctrico encienda y apague de forma regular.

⚠ Este aparato no debe colocarse sobre superficies que puedan estar calientes (como una cocina eléctrica o de gas) ni en las proximidades de estas.

⚠ Nunca permita que el cable de alimentación quede colgando del borde de una superficie de trabajo, que entre en contacto con superficies calientes, que presente nudos o que quede atrapado.

⚠ No utilice el aparato si este ha caído al suelo o presenta signos visibles de daños o goteo.

⚠ Asegúrese de que todos los accesorios estén correctamente ajustados antes de utilizar el aparato.

⚠ Espere a que las piezas móviles se detengan y desenchufe el aparato antes de cambiar o limpiar los accesorios.



⚠ Evite el contacto con las piezas móviles. Mantenga las manos y los utensilios fuera del vaso mientras bate para evitar lesiones o daños en la batidora de vaso. Puede utilizarse una espátula de goma solo cuando la batidora de vaso no esté en funcionamiento y esté desenchufada.

- ⚠ No utilice la batidora de vaso sin la tapa y el tapón del orificio para añadir ingredientes.
- ⚠ Nunca coloque el módulo de cuchillas en el motor sin el vaso.
- ⚠ Nunca coloque ni retire el vaso de la unidad del motor cuando el motor esté en funcionamiento.
- ⚠ No bata líquidos con gas, ya que ello puede originar un exceso de presión peligroso.
- ⚠ Este aparato es para uso doméstico exclusivamente. No utilice el aparato para fines diferentes de aquel para el que ha sido diseñado. No utilice este aparato al aire libre.
- ⚠ No utilice nunca ningún accesorio o pieza no recomendados por el fabricante.
- ⚠ Asegúrese siempre de que tiene las manos secas antes de manipular el enchufe o encender el aparato.
- ⚠ Utilice siempre el aparato sobre una superficie estable, segura, seca y horizontal.

PIEZAS

1. Tapón/medidor de la tapa del vaso
2. Tapa del vaso
3. Vaso de vidrio Boroclass® resistente al calor de 1,25 l (5 tazas)
4. Anilla de junta
5. Cuchilla especial de 6 puntas con base para vaso
6. Base del motor con cuello para vaso integrado
7. Panel de control

PANEL DE CONTROL

- a. Ajustes preprogramados
 - Botón Smoothie
 - Botón Batidora
- b. Velocidades manuales 1, 2 y 3
- c. Botón Funcionamiento manual
- d. Botón Funcionamiento manual inverso
- e. Botón de alimentación 
- f. Botón Iniciar/Parar 

MONTAJE

1. Dé la vuelta verticalmente al vaso de forma que la apertura pequeña esté arriba.
2. Dé la vuelta verticalmente a la cuchilla especial de 6 puntas con base para vaso y colóquela en la parte inferior del vaso.
3. Coloque el extremo abierto de la base sobre el vaso. Gire en sentido horario para apretarla. Asegúrese de que la base para vaso está bien sujeta al vaso antes de utilizarla.
4. Deslice el vaso sobre la base.
5. Conecte el cable de alimentación a una toma eléctrica estándar que proporcione la tensión indicada en la placa de valores nominales de la batidora de vaso. Ya está preparado para utilizar el producto.

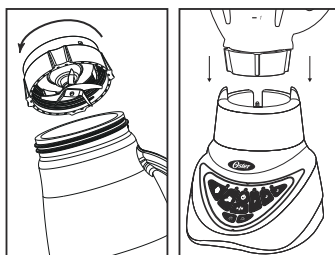

UTILIZACIÓN DE LOS AJUSTES PREPROGRAMADOS

Seleccione la función Smoothie o Batidora presionando el botón correspondiente.

1. Pulse el botón de alimentación  para encender el producto. La luz de alimentación se encenderá para indicar que el producto está activo y listo para usar.
2. Coloque los ingredientes en el vaso.
3. Asegure la tapa y el tapón de llenado.
4. Pulse uno de los dos botones de Ajustes preprogramados según lo que requiera su receta.
El botón se iluminará.

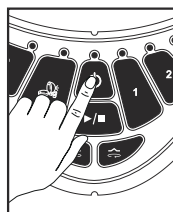

5. Pulse Iniciar/Parar para comenzar.
6. Para cambiar la selección, pulse Parar y, seguidamente, otro botón de Ajustes preprogramados.
7. Una vez finalizado el programa, el producto se detendrá automáticamente.
Nota: Puede pulsar el botón Iniciar/Parar para detener el programa en cualquier momento.
Pulse Iniciar/Parar para iniciar un nuevo ciclo desde el principio.
8. Pulse el botón de alimentación  para apagar el producto.

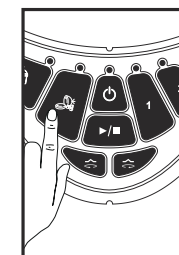

Este producto está preprogramado para apagarse automáticamente si no se utiliza durante varios minutos. Se apagarán todas las luces cuando la unidad se apague automáticamente.

UTILIZACIÓN DE LOS CONTROLES MANUALES

Los controles manuales son:

- Velocidad "3" - Velocidad alta
- Velocidad "2" - Velocidad media
- Velocidad "1" - Velocidad baja
- Funcionamiento manual máximo - Funcionamiento manual
- Funcionamiento manual bajo - Funcionamiento manual inverso

1. Pulse el botón de alimentación  para encender el producto. La luz de alimentación se encenderá para indicar que el producto está activo y listo para usar.
2. Coloque los ingredientes en el vaso.
3. Asegure la tapa y el tapón de llenado.

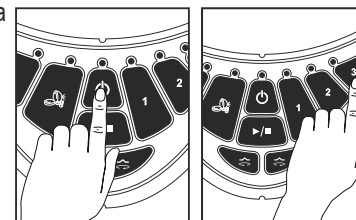

UTILIZACIÓN DE LOS BOTONES MANUALES DE VELOCIDAD "1/2/3"

1. Pulse el botón Velocidad "1/2/3" para que el producto funcione a velocidad baja/media/alta.
2. Pulse el botón Iniciar/Parar para iniciar la operación.
3. Pulse el botón Iniciar/Parar para hacer una pausa en la operación en cualquier momento.
4. Pulse el botón de alimentación  para apagar el producto.

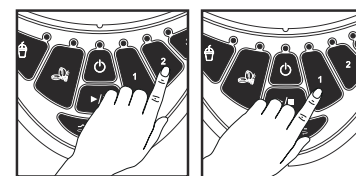

UTILIZACIÓN DEL BOTÓN FUNCIONAMIENTO MANUAL

1. Mantenga pulsado el botón Funcionamiento manual.
2. Suelte el botón Funcionamiento manual para parar la batidora.
3. Pulse el botón de alimentación  para apagar el producto.

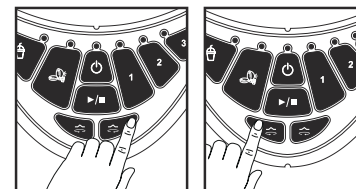

UTILIZACIÓN DEL BOTÓN FUNCIONAMIENTO MANUAL INVERSO

1. Mantenga pulsado el botón Funcionamiento manual inverso.
2. Suelte el botón Funcionamiento manual inverso para parar la batidora.
3. Pulse el botón de alimentación  para encender la batidora de vaso.

CONSERVACIÓN Y MANTENIMIENTO DE LA BATIDORA DE VASO OSTER CON MOTOR REVERSIBLE

DESPUÉS DE SU USO:

1. Gire el vaso en sentido contrario a las agujas del reloj, levante el vaso de la base, retire la tapa y vacíe el vaso.
2. Si es preciso, utilice una espátula de goma para rebañar los alimentos de las paredes del vaso.

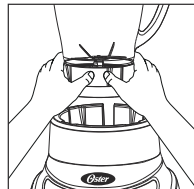

LIMPIEZA

Libere la cuchilla especial de 6 puntas de la base del vaso girando la base del vaso en sentido contrario a las agujas del reloj.

La tapa del vaso, el tapón de llenado y la cuchilla pueden lavarse en lavavajillas. Lave la tapa del vaso, el tapón de llenado y la cuchilla en el compartimento superior del lavavajillas.

También puede lavar las piezas con agua caliente y jabón. Enjuáguelas bien y séquelas. Limpie la base pasándole un paño suave y húmedo. No sumerja nunca la base de perfil bajo en ningún líquido. Compruebe las piezas conforme las vaya montando de nuevo.

ALMACENAMIENTO

Vuelva a montar la batidora de vaso para almacenarla. Deje la tapa parcialmente abierta para evitar que se retengan olores.

ADVERTENCIA: No meta nunca el vaso de la batidora ni ninguna otra pieza en un horno microondas. No conserve nunca alimentos o bebidas en el vaso.

CONSEJOS DE BATIDO

Líquidos

Ponga los líquidos en el vaso en primer lugar, a no ser que en la receta se indique lo contrario.

Utilización del orificio para alimentos de la tapa del vaso

No retire la tapa durante su uso. Si lo hace, los alimentos podrían salirse del vaso; abra el tapón de llenado para añadir ingredientes pequeños.

Alimentos o líquidos calientes

ADVERTENCIA: Al batir ALIMENTOS CALIENTES, retire el tapón de llenado de la tapa del vaso con el fin de dejar salir el vapor. Incline la tapa en dirección contraria a usted para cubrir parcialmente la apertura. Aleje de la apertura de la tapa las manos u otras partes del cuerpo expuestas para evitar quemaduras.

Cuando bata LÍQUIDOS CALIENTES, retire el tapón de llenado de la tapa del vaso, comience con una velocidad baja y aumentela gradualmente. No

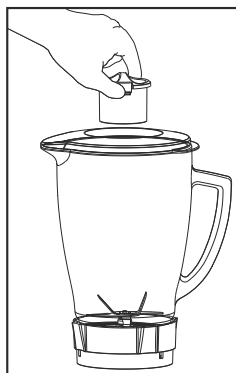

añada líquido por encima del nivel de tazas indicado (1 l). Mantenga siempre las manos alejadas del vapor. No bata líquidos hirviendo en la batidora de vaso.

Cantidades de ingredientes

No llene el vaso de la batidora por encima de la línea de llenado máximo de 1,25 l (5 tazas). Llenarlo en exceso podría ser peligroso y dañar la batidora. Si desea batir más cantidad, prepare los ingredientes por lotes. Batir cantidades superiores puede sobrecargar el motor.

Preguntas frecuentes

¿Por qué no se enciende la batidora?

- Asegúrese de que la base está conectada a una toma de alimentación activa.
- Asegúrese de que se enciende la luz roja después de pulsar el botón de encendido/apagado.

¿Cómo puedo evitar que gotee líquido?

Compruebe si está correctamente montada la anilla de junta entre la cuchilla del vaso y el vaso.

SERVICIO POSVENTA Y PIEZAS DE REPUESTO

En el caso de que el aparato no funcione y esté en garantía, devuelva el producto al lugar del que lo adquirió para obtener otro de sustitución. Tenga en cuenta que deberá presentar un justificante de compra válido. Para obtener asistencia adicional, póngase en contacto con nuestro Departamento de Atención al Consumidor en el teléfono:

Reino Unido: 0800 028 7154 | España: 0900 81 65 10 | Francia: 0805 542 055. Para el resto de países, llame al +44 800 028 7154.

La llamada puede estar sujeta a tarifas internacionales. Como alternativa, envíe un correo electrónico a: OsterEurope@newellco.com.

ELIMINACIÓN DE RESIDUOS

Los productos eléctricos no deben desecharse junto a los residuos domésticos. Recicle el producto si hay disponibles instalaciones de reciclaje. Envíenos un correo electrónico a OsterEurope@newellco.com para obtener más información sobre reciclaje y RAEE.

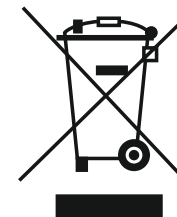

IMPORTANTI INFORMAZIONI SULLA SICUREZZA

Leggere tutte le istruzioni prima di utilizzare questo prodotto.

1. L'apparecchio non deve essere utilizzato da bambini. I bambini non devono giocare con l'apparecchio. Tenere l'apparecchio e il relativo cavo al di fuori della portata di bambini.
2. L'apparecchio può essere utilizzato da individui con ridotte capacità fisiche, sensoriali o mentali, o privi di esperienza, se sotto supervisione oppure qualora siano state loro impartite istruzioni in merito all'utilizzo sicuro dell'apparecchio e qualora comprendano i rischi che ne possono derivare.
3. Non azionare l'apparecchio se il cavo o la presa sono danneggiati, dopo funzionamenti difettosi, o in caso di danni di altro tipo. Nel caso in cui il cavo di alimentazione sia danneggiato, deve essere sostituito dalla casa produttrice, dal servizio di assistenza o da persone debitamente qualificate al fine di evitare possibili rischi.
4. Al fine di evitare scosse elettriche, non collocare né immergere il cavo, le spine o la base del motore in acqua o altri liquidi. Lavare la caraffa, la lama, la guarnizione e l'anello di bloccaggio in acqua tiepida saponata. Consultare la pagina 23 per le istruzioni relative alla pulizia.
5. I bordi delle lame sono estremamente taglienti; adottare la debita cautela durante il maneggiamento o la pulizia.
6. Scollegare sempre l'apparecchio dalla presa elettrica se lasciato incustodito e prima delle operazioni di montaggio, smontaggio o pulizia. Per scollegare l'apparecchio, spegnere tutti i comandi, quindi scollegare dall'alimentazione elettrica. Non tirare il cavo per scollegare l'apparecchio.
7. Non utilizzare mai il presente apparecchio per fini diversi dalla sua destinazione d'uso. L'uso improprio può provocare lesioni. Il presente apparecchio è destinato esclusivamente all'uso domestico. Non utilizzare l'apparecchio all'aperto.
8. Non tentare mai di aggirare l'interblocco.
9. Il frullatore e i relativi accessori non devono essere utilizzati in modo continuativo per più di 2 minuti.
10. Prestare attenzione se si versa un liquido caldo nel frullatore in quanto potrebbe espulso a causa di un improvviso aumento del vapore.
11. **ATTENZIONE:** al fine di evitare pericoli dovuti all'involontaria reimpostazione del cutout termico, l'apparecchio non deve essere alimentato per mezzo di un dispositivo di commutazione esterno, come ad esempio un timer, né collegato a un circuito che viene regolarmente acceso e spento dall'utility.

- ⚠ L'apparecchio non deve essere collocato sopra o in prossimità di superfici potenzialmente calde (come cucine a gas o elettriche).
- ⚠ Evitare sempre che il cavo di alimentazione penzoli sopra il bordo di un piano di lavoro, tocchi superfici calde oppure si attorcigli, resti intrappolato o schiacciato.
- ⚠ Non utilizzare l'apparecchio nel caso in cui sia stato fatto cadere o presenti segni visibili di danneggiamento o di perdite.
- ⚠ Prima di azionare l'apparecchio, verificare che tutti gli elementi collegati siano inseriti in modo sicuro e corretto.
- ⚠ Prima di sostituire o pulire gli accessori, attendere l'arresto completo di tutte le parti in movimento e scollegare l'apparecchio.

- ⚠ Evitare il contatto con le parti in movimento. Evitare di introdurre mani e utensili nella caraffa durante la miscelazione al fine di evitare lesioni personali o danni al frullatore. È possibile utilizzare una spatola di gomma solo quando il frullatore non è in funzione e l'apparecchio è scollegato dall'alimentazione.
- ⚠ Non utilizzare il frullatore senza aver prima inserito il coperchio e il tappo alimentare.
- ⚠ Non cercare mai di inserire il gruppo lame nell'unità motrice se non è presente la caraffa.
- ⚠ Non cercare mai di inserire o rimuovere la caraffa dall'unità motrice mentre il motore è in funzione.
- ⚠ Non miscelare liquidi gassati in quanto ciò potrebbe provocare rischi dovuti a un'eccessiva pressione.
- ⚠ Il presente apparecchio è destinato esclusivamente all'uso domestico. Non utilizzare l'apparecchio per usi diversi da quello previsto. Non utilizzare l'apparecchio all'aperto.
- ⚠ Utilizzare esclusivamente accessori o connettori consigliati dalla casa produttrice.
- ⚠ Controllare sempre di avere le mani asciutte prima di maneggiare la presa o di accendere l'apparecchio.
- ⚠ Utilizzare sempre l'apparecchio su una superficie stabile, sicura, asciutta e piana.

COMPONENTI

1. Tappo dosatore della caraffa/misurino
2. Coperchio della caraffa
3. Caraffa in vetro Borosilicato® termoresistente da 1,25 litri (5 tazze)
4. Anello di tenuta
5. Lama speciale a 6 punte con base per la caraffa
6. Base motrice con collare della caraffa incorporato
7. Pannello di controllo

- PANNELLO DI CONTROLLO**
- a. Impostazioni pre-programmate
 - Pulsante Frullati
 - Pulsante Robot da cucina
 - b. Velocità manuali 1, 2 e 3
 - c. Pulsante Impulso
 - d. Pulsante Impulso a ritroso
 - e. Pulsante di accensione
 - f. Pulsante di avvio/arresto ▶/■

ASSEMBLAGGIO

1. Capovolgere la caraffa in modo che la piccola apertura si trovi in alto.
2. Capovolgere la speciale lama a 6 punte e collocarla nella parte inferiore della caraffa.
3. Collocare l'estremità aperta della parte inferiore della caraffa sopra quest'ultima. Ruotare in senso orario per stringere. Assicurarsi che la parte inferiore della caraffa sia ben fissata alla caraffa prima dell'utilizzo.
4. Far scorrere la caraffa nella base.
5. Collegare il cavo di alimentazione a una presa domestica standard della stessa tensione indicata sulla targhetta del frullatore. Ora tutto è pronto per iniziare.

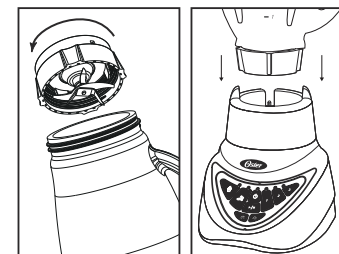

UTILIZZO DELLE IMPOSTAZIONI PRE-PROGRAMMATE

- Selezionare la funzione Frullati o Robot da cucina premendo l'apposito pulsante.
1. Premere il pulsante di accensione per accendere il prodotto. La spia di accensione si illumina, per indicare che il prodotto è attivo e pronto per l'uso.
 2. Aggiungere gli ingredienti nella caraffa.
 3. Fissare il coperchio e il tappo del coperchio della caraffa.
 4. Premere uno dei due pulsanti delle impostazioni pre-programmate, scegliendo quello adatto alla ricetta.

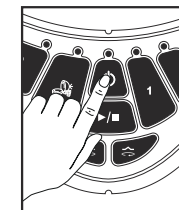

Il pulsante si illumina.

Premere il pulsante di avvio/arresto per iniziare.

5. Per modificare la selezione, premere il pulsante di arresto seguito da un altro pulsante per le impostazioni pre-programmate.
6. Al termine del programma, il prodotto si arresta automaticamente.
Nota bene: in qualsiasi momento è possibile premere il pulsante di avvio/arresto per terminare il programma.
Premere il pulsante di avvio/arresto per avviare un nuovo ciclo dall'inizio.
7. Premere il pulsante  per spegnere l'apparecchio.

L'apparecchio è pre-programmato per spegnersi automaticamente se non viene utilizzato per diversi minuti. Quando l'unità si spegne automaticamente, tutte le spie luminose si spengono.

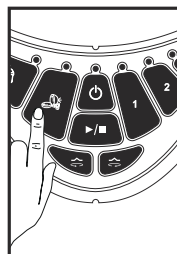

UTILIZZO DEI COMANDI MANUALI

I comandi manuali comprendono:

- Velocità "3" - alta velocità
- Velocità "2" - media velocità
- Velocità "1" - bassa velocità
- Impulso massimo - impulso
- Impulso basso - impulso a ritroso

1. Premere il pulsante di accensione  per accendere il prodotto. La spia di accensione si illumina, per indicare che il prodotto è attivo e pronto per l'uso.
2. Aggiungere gli ingredienti nella caraffa.
3. Fissare il coperchio e il tappo del coperchio della caraffa.

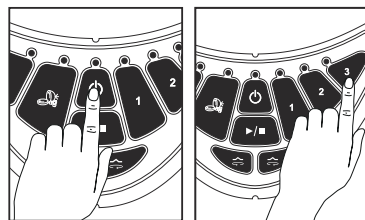

UTILIZZO DEI PULSANTI "1/2/3" PER LA REGOLAZIONE MANUALE DELLA VELOCITÀ

1. Premere il pulsante velocità "1/2/3" per azionare il prodotto a bassa/media/alta velocità.
2. Premere il pulsante di avvio/arresto per avviare il funzionamento.
3. In qualsiasi momento è possibile premere il pulsante di avvio/arresto per sospendere il funzionamento.
4. Premere il pulsante  per spegnere l'apparecchio.

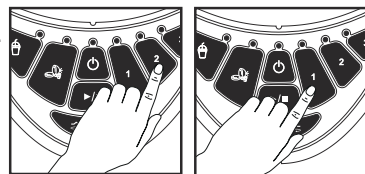

UTILIZZO DELLA FUNZIONE IMPULSO

1. Premere e tenere premuto il pulsante Impulso.
2. Per interrompere la funzione, rilasciare il pulsante Impulso.
3. Premere il pulsante  per spegnere l'apparecchio.

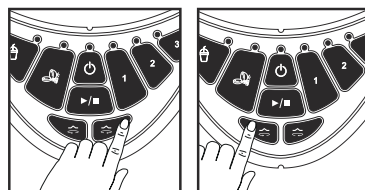

UTILIZZO DEL PULSANTE IMPULSO A RITROSO

1. Premere e tenere premuto il pulsante Impulso a ritroso.
2. Per interrompere la funzione, rilasciare il pulsante Impulso.
3. Premere il pulsante  per spegnere l'apparecchio.

CURA E MANUTENZIONE DEL FRULLATORE OSTER CON MOTORE REVERSIBILE

DOPO L'UTILIZZO:

1. Ruotare la caraffa in senso antiorario, sollevare la caraffa dalla base, rimuovere il coperchio e svuotare la caraffa.
2. Qualora necessario, utilizzare una spatola di gomma per grattare via i residui di alimenti dai lati della caraffa.

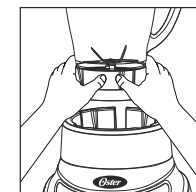

PULIZIA

Rilasciare la speciale lama a 6 punte con base per la caraffa dalla parte inferiore della caraffa ruotando quest'ultima in senso antiorario.

Il coperchio della caraffa, il tappo la lama sono lavabili in lavastoviglie. Utilizzare il ripiano superiore della lavastoviglie per il coperchio della caraffa, il tappo e la lama.

In alternativa, lavare i componenti in acqua tiepida saponata. Risciacquare con cura e asciugare. Pulire la base con uno straccio morbido inumidito. Non immergere mai la base a basso profilo in un liquido. Controllare i componenti durante il riassetto.

CONSERVAZIONE

Riassemblare il frullatore prima di riporlo. Lasciare il coperchio aperto onde evitare la formazione di odori.

 **AVVERTENZA:** non introdurre mai la caraffa o altri componenti in un forno a micro-onde. Non conservare mai alimenti o bevande nella caraffa.

SUGGERIMENTI PER LA MISCELAZIONE

Liquidi

Mettere prima di tutto i liquidi nella caraffa, salvo laddove indicato altrimenti dalla ricetta.

Utilizzo del tappo dosatore del coperchio della caraffa

Non togliere il coperchio mentre l'apparecchio è in uso. In caso contrario, il cibo potrebbe schizzare via. Aprire invece il tappo dosatore della caraffa per aggiungere ingredienti di dimensioni più piccole.

Miscelazione di alimenti o liquidi caldi

 **AVVERTENZA:** quando si miscelano ALIMENTI CALDI, rimuovere il tappo dosatore del coperchio della caraffa al fine di far fuoriuscire il vapore. Inclinare il coperchio allontanandolo da sé mentre si copre parzialmente l'apertura. Tenere le mani e altre zone della pelle esposte a debita distanza dall'apertura del coperchio per prevenire possibili ustioni.

Quando si miscelano LIQUIDI CALDI, togliere il tappo dosatore del coperchio della caraffa e iniziare a bassa velocità, per poi passare gradualmente a una velocità superiore. Non superare il livello di liquidi previsto (1 litro). Tenere sempre le mani a debita distanza dal vapore. Non miscelare liquidi bollenti nel frullatore.

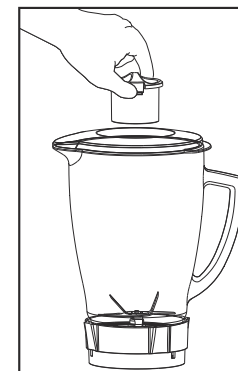

Quantità degli ingredienti

Non riempire la caraffa di miscelazione oltre il limite di 1,25 litri (5 tazze) contrassegnato dalla dicitura. Riempire la caraffa in modo eccessivo può essere fonte di pericoli e danneggiare il frullatore. Nel caso in cui si desiderino quantità superiori, preparare in lotti. L'utilizzo di quantità superiori può sovraccaricare e sottoporre a sforzo eccessivo il motore.

Domande frequenti

Perché il frullatore non si accende?

- Assicurarsi che la base sia collegata a una presa attiva.
- Verificare che la spia rossa sia accesa dopo aver premuto il pulsante di accensione/spengimento.

Come posso impedire la fuoriuscita di liquidi?

Controllare che l'anello di tenuta sia montato correttamente fra la lama e la caraffa.

ASSISTENZA POST-VENDITA E PARTI DI RICAMBIO

Nel caso in cui l'apparecchio non funzioni ma sia ancora in garanzia, restituire il prodotto al punto vendita presso cui è stato acquistato per la sostituzione. Tenere presente che sarà richiesto un documento valido attestante l'acquisto. Per ulteriore assistenza, rivolgersi al nostro servizio di assistenza clienti chiamando il numero:

Regno Unito: 0800 028 7154 | Spagna: 0900 81 65 10 | Francia: 0805 542 055. Per tutti gli altri Paesi, chiamare il numero +44 800 028 7154.

Potrebbero essere applicate tariffe internazionali. In alternativa, scrivere a: OsterEurope@newellco.com.

SMALTIMENTO DEI RIFIUTI

Gli apparecchi elettrici non devono essere smaltiti insieme ai rifiuti domestici. Riciclare laddove esistano appositi impianti. Scrivere a OsterEurope@newellco.com per ulteriori informazioni sul riciclo e sulla direttiva RAEE.

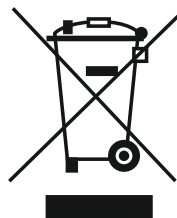

IMPORTANTES INFORMAÇÕES DE SEGURANÇA

Leia todas as instruções antes de utilizar este produto.

1. Este aparelho não deverá ser usado por crianças. As crianças não devem brincar com este aparelho. Mantenha o aparelho e o respetivo cabo elétrico fora do alcance de crianças.
2. Os aparelhos podem ser utilizados por pessoas com capacidades físicas, sensoriais e mentais reduzidas, ou falta de experiência e conhecimento, desde que lhes tenha sido fornecida supervisão ou instruções relativas à utilização segura dos aparelhos e que tenham compreendido os perigos envolvidos.
3. Não opere qualquer aparelho com um cabo ou ficha danificada após mau funcionamento do aparelho ou se este estiver danificado de qualquer forma. Se o cabo de alimentação estiver danificado, deverá ser substituído pelo fabricante, pelo seu agente de serviço ou por uma pessoa com qualificação semelhante, a fim de evitar riscos.
4. Para proteger contra choque elétrico, não coloque nem mergulhe o cabo, as fichas ou a base do motor em água ou noutro líquido. O jarro, a lâmina, o vedante e o anel de bloqueio devem ser lavados com água morna e detergente. Consulte a página 27 com instruções de limpeza.
5. As lâminas são muito afiadas, tenha cuidado ao manusear ou limpar.
6. Desligue sempre da tomada elétrica se for deixada sem supervisão, antes de a montar, desmontar ou limpar. Para desligar, rode qualquer controlo para a posição de desligar, e desligue o aparelho da tomada. Não desligue o cabo puxando por ele.
7. Nunca utilize este aparelho para outro efeito que não o destinado. A utilização incorreta pode causar lesões. Este aparelho destina-se apenas a uso doméstico. Não utilize este aparelho no exterior.
8. Nunca tente anular a função de interbloqueio.
9. A liquidificadora e os respetivos acessórios não devem ser utilizados por mais de 2 minutos consecutivos.
10. Tenha cuidado se for introduzido líquido quente na misturadora, pois pode ser expelido do aparelho devido a vapor repentino.
11. CUIDADO: A fim de evitar perigo devido a reinício acidental do corte térmico, este aparelho não pode ser fornecido com um equipamento externo de ligar/desligar, tal como um temporizador, ou ligado a um circuito que seja regularmente ligado/desligado pelo fornecedor de eletricidade.



- △ Este aparelho não deve ser colocado sobre ou junto de qualquer potencial superfície quente (como forno a gás ou elétrico).
- △ Nunca deixe o cabo pendurado sobre a extremidade de uma bancada de trabalho, superfícies quentes, nem permita que fique com nós, preso ou pisado.
- △ Não utilize o aparelho se o tiver deixado cair, se houver alguns sinais visíveis de danos ou se estiver a derramar.
- △ Certifique-se de que todas as peças estão encaixadas de forma segura e correta antes de operar o utensílio.
- △ Aguarde até as peças móveis pararem e desligue o aparelho da tomada antes de mudar ou limpar os acessórios.
- △ Evite o contacto com partes em movimento. Mantenha as mãos e os utensílios fora do jarro enquanto mistura, a fim de evitar ferimentos ou danos na liquidificadora. Poderá utilizar uma espátula de borracha apenas quando a liquidificadora não estiver em funcionamento e o aparelho estiver desligado da tomada.

- ⚠ Não utilize a liquidificadora sem a tampa principal e a tampa secundária colocadas.
- ⚠ Nunca tente colocar o conjunto de lâminas na unidade do motor sem o jarro.
- ⚠ Nunca tente encaixar ou remover a unidade do motor quando o motor estiver em funcionamento.
- ⚠ Não misture líquidos com gás, pois pode criar um risco de sobrepressão.
- ⚠ Este aparelho destina-se apenas a uso doméstico. Não utilize este aparelho para outro efeito que não o destinado. Não utilize este aparelho no exterior.
- ⚠ Nunca utilize extras ou acessórios não recomendados pelo fabricante.
- ⚠ Certifique-se sempre de que tem as mãos secas antes de mexer na ficha ou de ligar o aparelho.
- ⚠ Utilize sempre o aparelho sobre uma superfície estável, segura, seca e nivelada.

PEÇAS

1. Tampa do jarro / medidor
2. Tampa do jarro
3. Jarro de vidro de 1,25 Litros (5 copos) e resistente ao calor, Boroclass®
4. Anel de vedação
5. Lâmina especial de 6 pontas com a base do jarro
6. Base do motor com colar do jarro integrado
7. Painel de controlo

PAINEL DE CONTROLO

- a. Definições pré-programadas
 - Botão de smoothie
 - Botão de processador de alimentos
- b. Velocidades manuais 1, 2 e 3
- c. Botão de impulso
- d. Botão de impulso inverso
- e. Botão de alimentação 
- g. Botão de Iniciar/Parar 

MONTAGEM

1. Vire o jarro ao contrário de modo a que a abertura pequena fique virada para cima.
2. Vire a lâmina especial de 6 pontas com a base do jarro virada para cima e coloque no fundo do jarro.
3. Posicione o lado aberto da base do jarro sobre o jarro. Rode no sentido dos ponteiros do relógio para apertar. Certifique-se de que a base do jarro está fixada de forma segura no jarro antes da utilização.
4. Encaixe o jarro sobre a base.
5. Ligue a ficha do cabo de alimentação a uma tomada elétrica doméstica com a mesma tensão que a indicada na placa de especificações da liquidificadora. Agora está pronto para começar.

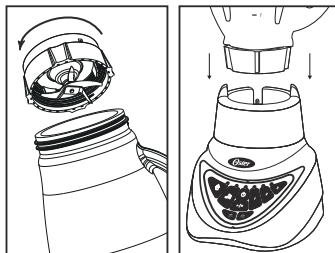

UTILIZAÇÃO DAS DEFINIÇÕES PRÉ-PROGRAMADAS

Selecione a função Smoothie ou Processador de alimentos, carregando sobre o botão respetivo.

1. Prima o botão de alimentação  para ligar a produto. A luz de alimentação acende, indicando que o produto está ativo e pronto para utilização.
2. Ponha os ingredientes no jarro.
3. Fixe a tampa e a cobertura da tampa do jarro.
4. Prima um dos dois botões de Predefinições, o adequado à sua receita.

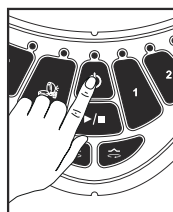

Acenderá uma luz do botão.

Prima o botão Iniciar/Parar para começar.

5. Para alterar a sua seleção, prima Stop seguido de outro botão de uma definição pré-programada.
6. Quando o programa terminar, o aparelho irá parar automaticamente. **Nota:** Pode premir o botão Iniciar/Parar para terminar o programa a qualquer momento. Prima o botão Iniciar/Parar para iniciar um novo ciclo desde o princípio.
7. Prima o botão de alimentação  para desligar a produto.

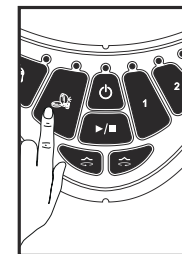

Este produto está pré-programado para desligar automaticamente se não for utilizado por um período de vários minutos. Todas as luzes apagam-se quando a unidade é desligada automaticamente.

UTILIZAÇÃO DOS CONTROLOS MANUAIS

Os controlos manuais incluem:

- Velocidade “3” - Alta velocidade
- Velocidade “2” - Média velocidade
- Velocidade “1” - Baixa velocidade
- Impulso máximo - Impulso
- Impulso mínimo - Impulso inverso

1. Prima o botão de alimentação  para ligar a produto. A luz de alimentação acende, indicando que o produto está ativo e pronto para utilização.
2. Ponha os ingredientes no jarro.
3. Fixe a tampa e a cobertura da tampa do jarro.

UTILIZAÇÃO DOS BOTÕES MANUAIS DE VELOCIDADE “1/2/3”

1. Prima os botões de velocidade “1/2/3” para usar o aparelho na velocidade baixa/média/alta.
2. Prima o botão Iniciar/Parar para iniciar a operação.
3. Prima o botão Iniciar/Parar para pausar a operação a qualquer momento.
4. Prima o botão de alimentação  para desligar a produto.

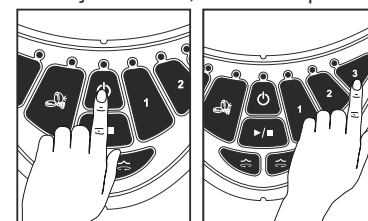

UTILIZAÇÃO DO BOTÃO IMPULSO

1. Mantenha premido o botão de Impulso.
2. Solte o botão de impulso para parar.
3. Prima o botão de alimentação  para desligar a produto.

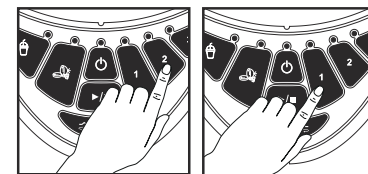

UTILIZAÇÃO DO BOTÃO IMPULSO INVERSO

1. Mantenha premido o botão de Impulso inverso.
2. Solte o botão de impulso para parar.
3. Prima o botão de alimentação  para desligar a produto.

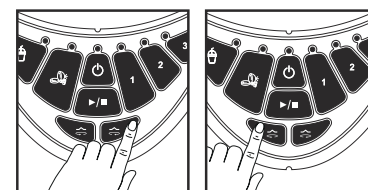

CUIDADOS E MANUTENÇÃO DA OSTER BLENDER COM MOTOR REVERSÍVEL

APÓS UTILIZAÇÃO:

1. Rode o jarro no sentido inverso ao dos ponteiros do relógio, levante o jarro da base, retire a tampa e despeje o jarro.

2. Se necessário, utilize uma espátula de borracha para retirar alimentos dos lados do jarro.



LIMPEZA

Solte a lâmina especial de 6 pontas com a base do jarro, da base do jarro, rodando o jarro no sentido inverso ao dos ponteiros do relógio.

A tampa do jarro, a cobertura da tampa do jarro e a lâmina podem ir à máquina de lavar louça. Use o suporte superior da máquina de lavar louça para a tampa do jarro, cobertura da tampa do jarro e lâmina.

Pode também lavar as peças em água morna com detergente. Enxague bem e deixe secar. Limpe a base com um pano macio e húmido. Nunca mergulhe a base de baixo perfil em líquido. Verifique as peças ao colocá-las de volta.

ARRUMAÇÃO

Volte a montar a liquidificadora para a arrumar. Deixe a tampa um pouco aberta para não ganhar cheiros.

AVISO: Nunca coloque o jarro, ou qualquer outra peça, num forno de micro-ondas. Nunca guarde comidas ou bebidas num jarro.

DICAS DE MISTURA

Líquidos

Coloque primeiro os líquidos no jarro, salvo se a receita der outras indicações.

Utilização da tampa secundária do jarro

Não retire a tampa durante a utilização. A comida poderá saltar se o fizer. Em vez disso, abra a cobertura da tampa do jarro para adicionar ingredientes mais pequenos.

Utilização com alimentos ou líquidos quentes

AVISO: Quando trabalhar com **COMIDAS QUENTES**, retire a tampa secundária para deixar sair o vapor. Incline ligeiramente a tampa, em direção oposta a si, a fim de tapar parcialmente a abertura. Mantenha as mãos e outras zonas desprotegidas longe da abertura da tampa a fim de evitar possíveis queimaduras.

Quando usar **LÍQUIDOS QUENTES**, retire a tampa secundária do jarro e comece a uma velocidade lenta, depois aumente gradualmente para uma velocidade mais rápida. Não adicione líquidos acima do nível (1L) do copo. Mantenha as mãos sempre afastadas do vapor. Não misture líquidos a ferver na liquidificadora.

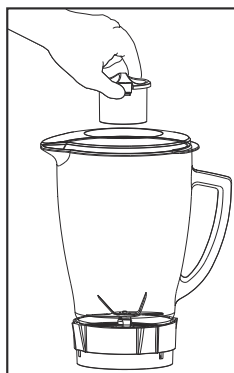

Quantidades de ingredientes

Não encha o jarro de liquidificação além da linha de enchimento 1,25 Litros (5 copos). O enchimento excessivo pode criar perigos e danificar a liquidificadora. Se quiser quantidades maiores, prepare em lotes. Utilizar quantidades maiores pode sobrecarregar e forçar o motor.

Perguntas frequentes

Porque é que a liquidificadora/processador de comida não se liga?

- Certifique-se de que a base está ligada a uma tomada de alimentação ativa.
- Verifique se a luz vermelha está ativa após premir o botão de ligar/desligar.

Como posso evitar que os líquidos escurram para fora?

Verifique se o anel de vedação está bem montado entre a lâmina do jarro e o jarro.

SERVIÇO PÓS-VENDA E PEÇAS DE SUBSTITUIÇÃO

Se o aparelho não funcionar mas estiver dentro da garantia, devolva o aparelho no local onde o comprou para receber outro de substituição. Deverá apresentar uma prova de compra válida para este efeito. Para mais informações, contacte o nosso Departamento de Assistência ao Cliente em:

Reino Unido: 0800 028 7154 | Espanha: 0900 81 65 10 | França: 0805 542 055. Para os outros países, contacte +44 800 028 7154.

Poderão aplicar-se taxas internacionais. Em alternativa, envie um e-mail: OsterEurope@newellco.com.

ELIMINAÇÃO DE RESÍDUOS

Os produtos elétricos não devem ser eliminados juntamente com o lixo doméstico. Recicle nos locais apropriados. Envie-nos um email para OsterEurope@newellco.com para obter mais informações sobre reciclagem e a diretiva REEE.

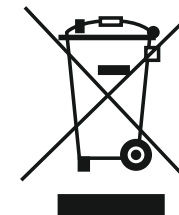

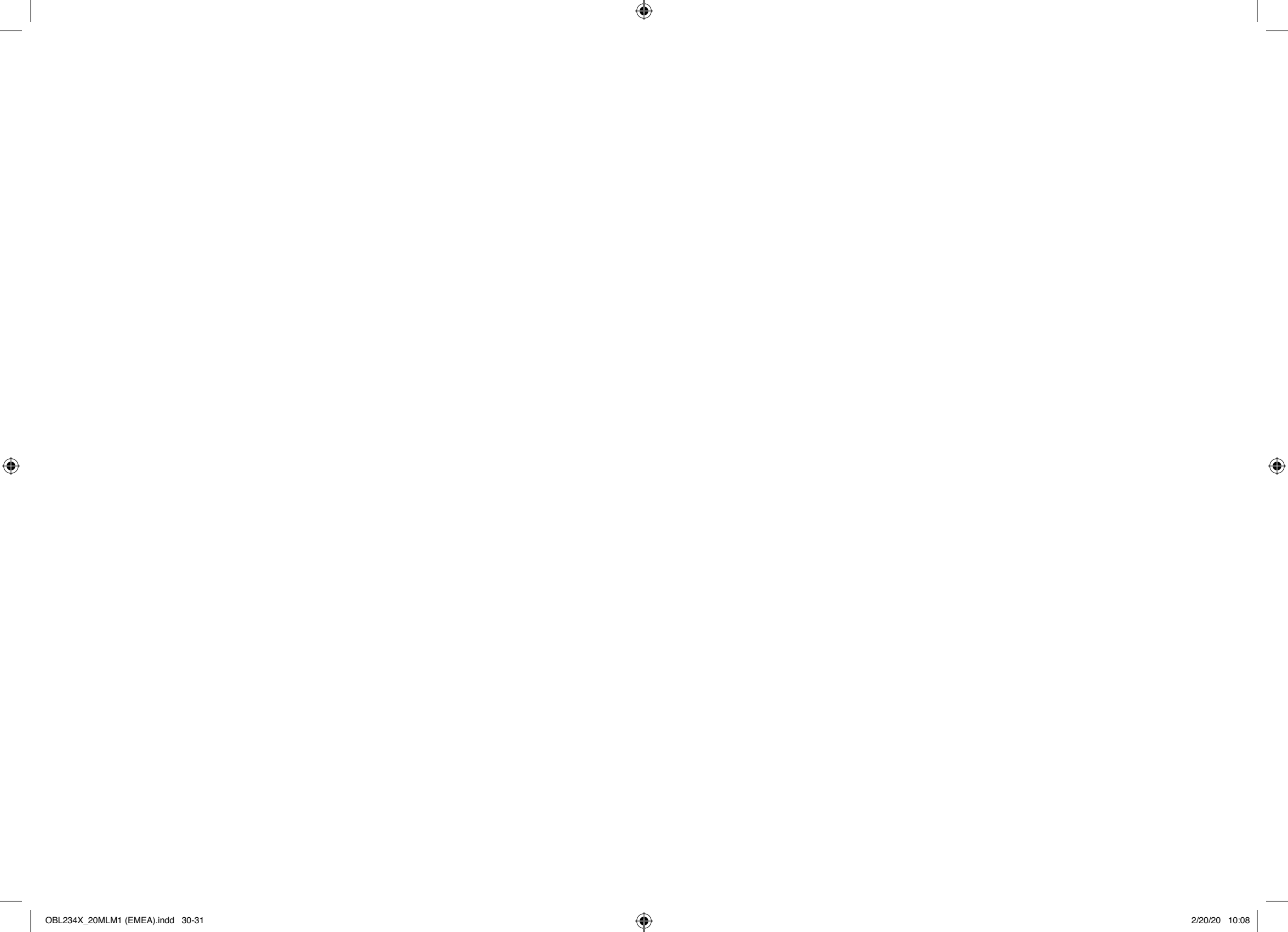



Oster®



Telephone 0900 81 65 10
www.oster.com

© 2020 Jarden Consumer Solutions (Europe) Limited. All rights reserved.

Jarden Consumer Solutions (Europe) Limited, 5400 Lakeside, Cheadle Royal Business Park, Cheadle, Cheshire, SK8 3GQ, United Kingdom.

Newell Poland Services Sp. z o.o., Plac Andersa 7, Poznan, 61-894, Poland.

Jarden Consumer Solutions (Europe) Limited and Newell Poland Services Sp. z o.o. are subsidiaries of Newell Brands Inc.

The product you buy may differ slightly from the one shown on this carton due to continuing product development.

Made in China.

© 2020 Jarden Consumer Solutions (Europe) Limited. Tous droits réservés.

Jarden Consumer Solutions (Europe) Limited, 5400 Lakeside, Cheadle Royal Business Park, Cheadle, SK8 3GQ, Royaume-Uni.

Newell Poland Services Sp. z o.o., Plac Andersa 7, Poznan, 61-894, Pologne.

Jarden Consumer Solutions (Europe) Limited et Newell Poland Services Sp. z o.o. sont des filiales de Newell Brands Inc.

En raison du développement continu de nos produits, l'appareil livré risque de varier légèrement de l'illustration sur l'emballage.

Fabriqué en Chine.