



MARQUE: FAGOR

REFERENCE: FC-36LA

CODIC: 2726408



- **Manual de instrucciones.**
- **Manual de instruções.**
- **Mode d'emploi.**
- **Operating instructions.**
- **Bedienungsanleitung.**
- **Manuale di istruzioni.**



FAGOR 

INDEX

	Page
Installation.....	2
Description générale.....	3
Mise en fonctionnement	4
Utilisation du réfrigérateur	5
Utilisation du congélateur.....	7
Nettoyage et entretien	11
Changement du sens d'ouverture des portes	12
Problèmes de fonctionnement	15
Spécifications	16

AVIS

Si votre ancien réfrigérateur dispose de pênes à fermeture automatique ou manuelle, **N'OUBLIEZ PAS DE DETRUIRE OU D'INUTILISER LE SYSTEME DE FERMETURE** avant de l'envoyer à la ferraille. Ceci évitera que, dans leurs jeux, des enfants puissent demeurer enfermés à l'intérieur.

N'ENDOMMAGEZ PAS LES TUYAUTERIES et vous éviterez ainsi que le réfrigérant puisse s'échapper sans contrôle dans l'atmosphère.

FRANCAIS

SECURITÉ

- Le modèle de réfrigérateur que vous venez d'acquérir est commercialisé avec les réfrigérants R600a ou R134a. Vous pourrez vérifier quel est le réfrigérant utilisé en regardant sur la plaque signalétique. Si votre réfrigérateur emploie du R600, tenez compte des éléments suivants :
 - Ce réfrigérant ne détériore pas l'environnement.
 - Il est inflammable, assurez-vous donc que le circuit frigorifique se trouve dans de parfaites conditions. S'il est endommagé, consultez le distributeur avant de procéder à son branchement.
- Cet appareil peut uniquement être réparé par le service d'assistance technique qui utilisera pour cela des pièces détachées originales.
- N'utilisez pas d'éléments avec du feu ou d'appareils électriques à l'intérieur de l'appareil.
- Ne laissez pas les enfants jouer avec l'appareil.
- Evitez que le câble ne soit en contact avec le compresseur.
- Evitez que le câble ne soit pris sous l'appareil.
- Pour ne pas nuire à l'environnement et récupérer les matériaux utilisés, faites appel au service de voirie municipale.



INSTALLATION

RECOMMANDATIONS

Permettre la circulation de l'air sur la partie postérieure du réfrigérateur. Ne permettre à aucun objet de boucher la grillage avant ou le faite du réfrigérateur. Si l'on installe une armoire au-dessus, il faudra laisser un creux pour permettre la circulation de l'air.

La classe climatique de votre réfrigérateur est indiquée sur la plaque signalétique. Celle-ci détermine le rang des températures ambiantes pour lequel l'unité

fonctionnement de l'appareil.	Classe	Températures ambiantes
Lorsque deux classes sont indiquées, le bon fonctionnement de l'appareil est assuré dans les conditions de chacune d'elles.	N	16° à 32°
	ST	18° à 38°
	T	18° à 43°

Eviter dans toute la mesure du possible la proximité des sources de chaleur.

Si vous avez besoin de coucher le réfrigérateur pour le déballer ou pour changer de côté ses gonds de pivotement de ses portes, **LE REFRIGERATEUR NE PEUT ETRE COUCHE QUE SUR SA PARTIE POSTERIEURE.**

NOTE: Les charnières des portes se trouvent sur le côté droit. Si cette disposition s'avère gênante pour vous, il est possible de changer la place des charnières. Les instructions se trouvent dans l'annexe CHANGEMENT DU SENS D'OUVERTURE DES PORTIERES.

IMPORTANT: En réglant les pieds de nivellement, s'assurer que le réfrigérateur est bien appuyé sur le sol (sans boitement) et est bien nivelé (pas incliné).

Ce réfrigérateur fonctionne à 220/230v. Si vous disposez d'une tension différente dans votre foyer, vous devrez utiliser un transformateur d'une puissance non inférieure à 700 w. Utilisez une prise de courant avec MISE A TERRE.

NOTE: Le fabricant décline toute responsabilité au cas où ses instructions ne seraient pas suivies.

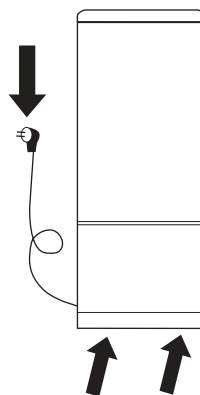
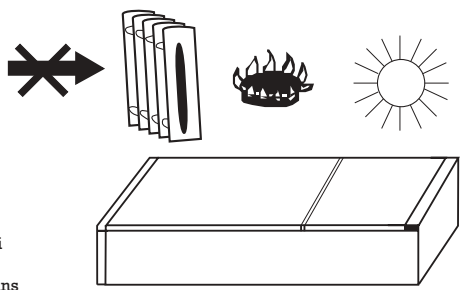

ATTENTION AVANT DE CONNECTER

1.- Nettoyer l'intérieur du réfrigérateur.



2.- Pour un fonctionnement correct, attendre deux heures avant de le brancher.



3.- Connecter.



DESCRIPTION GENERALE

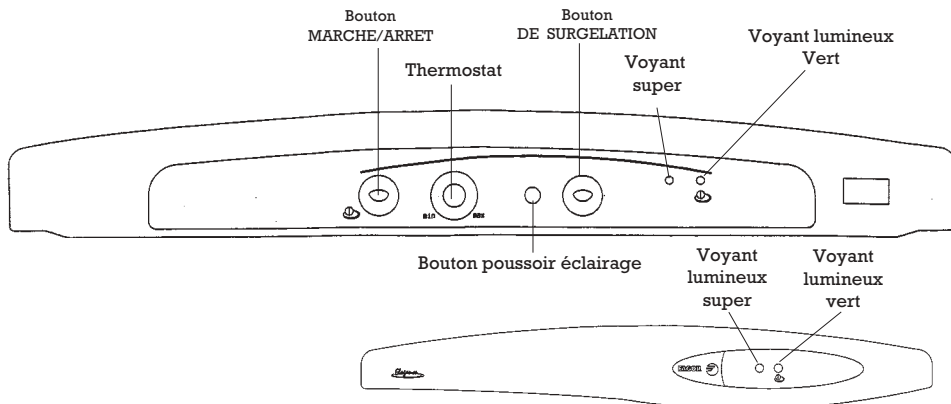

REFRIGERATEUR

CONGELATEUR



Plaque
Caracteristiques
Techniques

N.B.: Il peut se produire que la distribution interne de votre appareil ne corresponde pas à la figure.

FRANÇAIS

MISE EN FONCTIONNEMENT

REFRIGERATEUR

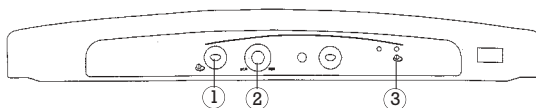

1

Appuyer sur le bouton de mise en marche/arrêt ①. Le réfrigérateur se mettra à fonctionner et le voyant lumineux ③ s'allumera.

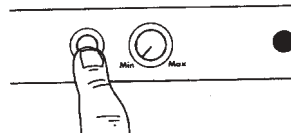

2

Extraire la commande du thermostat ②, sélectionner "plus de froid" (MAX) ou "moins de froid" (MIN) dans le réfrigérateur. Initialement, on recommande de choisir une position intermédiaire.

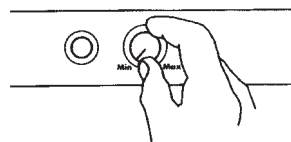

UTILISATION DU REFRIGERATEUR

ALIMENTS

ZONE MOINS FROIDE

ZONE INTERMEDIAIRE

ZONE PLUS FROIDE

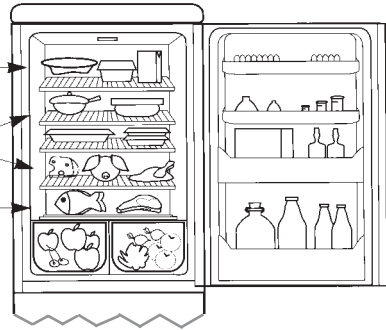

ATTENTION

- En tournant la commande du thermostat, on peut sélectionner plus ou moins de froid dans le réfrigérateur.
- Il y a lieu de prendre en considération que la température n'est pas totalement uniforme dans toute l'enceinte, raison pour laquelle il ya des zones appropriées pour chaque type d'aliment (suivant la figure).
- La température dans le réfrigérateur peut être affectée par la température ambiante, l'emplacement de l'appareil et la fréquence d'ouverture de la porte.
- Ne pas introduire dans le réfrigérateur des aliments chauds ou des liquides non bouchés.
- Ne JAMAIS introduire des liquides volatiles, inflammables ou explosifs, tels que des dissolvants, des alcools, de l'acétone ou de l'essence. Il y aurait un risque d'explosion.
- Il convient d'envelopper les viandes et les poissons pour éviter des odeurs.

FROID HOMOGENE (Optionel)

Votre appareil dispose de froid homogène dans la partie du réfrigérateur. Cette prestation est assurée par le ventilateur situé dans la zone arrière supérieure de l'enceinte. Pour activer cette fonction, il vous faudra appuyer sur l'interrupteur situé sur la paroi latérale du ventilateur. Vous homogénéiserez ainsi les températures à l'intérieur de l'enceinte en évitant que l'humidité à l'intérieur ne se condense et en accélérant aussi le processus de refroidissement des aliments.

Son utilisation est conseillée lorsque les conditions ambiantes seront très exigeantes, sous de températures ou une humidité relative très élevées, lorsque de grandes quantités d'aliments sont introduites et d'une façon générale, lorsque vous nécessitez un «rendement extra» de votre réfrigérateur.

ÉTAGERES EN POLICRYSTAL (Optionel)

Votre appareil dispose d'étagères en polycrystal qui vous seront très pratiques lors de leur utilisation et nettoyage. Chacune d'elles prévoit deux positions pour les bacs à viandes que vous pourrez placer à votre guise en fonction des aliments et de la place de votre réfrigérateur.

SYSTEME DOUBLE FRESH (Optionel)

Sur le plateau supérieur couvrant les tiroirs de fruits et légumes, est situé un filtre-membrane qui maintient un haut degré d'humidité. De cette façon, le degré de température et d'humidité, homogène, est adéquat dans tout le compartiment pour que les légumes ne se dessèchent pas et qu'ils retiennent l'eau qu'ils contiennent. Ils conservent ainsi toute leur texture, leur saveur et leurs propriétés nutritives.



CONSEIL

Pour le nettoyage du plateau porte-filtre et du filtre, extraire ce plateau du réfrigérateur et sans retirer le filtre de là où il est logé, laver avec de l'eau froide et si nécessaire, utiliser une brosse douce, en prenant garde de ne pas endommager le filtre.

UTILISATION DU REFRIGERATEUR

DEGEL

Le système de dégel du réfrigérateur fonctionne de façon automatique et n'exige donc aucune intervention de l'utilisateur.

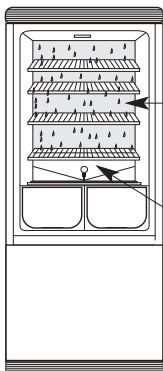

La paroi du fondo du réfrigérateur sera habituellement couverte de gouttelettes d'eau ou de glace. Ceci est tout à fait NORMAL et fait partie du processus de dégel automatique.

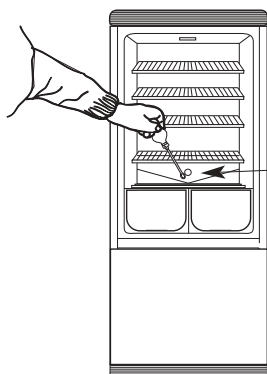

De façon périodique, ou si le canal récepteur d'eau se bouche par des impuretés ou est obstrué par un objet, enlever le bouchon de débouchage, le nettoyer et le remettre en place. Ceci évitera que l'eau ne déborde du canal récepteur d'eau.

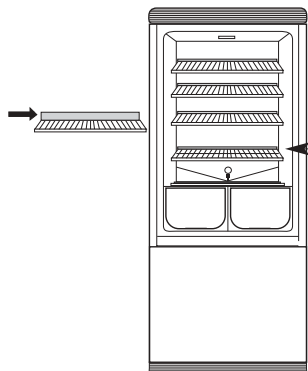

Veiller à ce que les aliments ne touchent pas la paroi du fond. A cette fin, les grillages sont pourvus d'une butée qu'il y a lieu de ne pas dépasser.

UTILISATION DU CONGELATEUR

CONGÉLATION D'ALIMENTS FRAIS

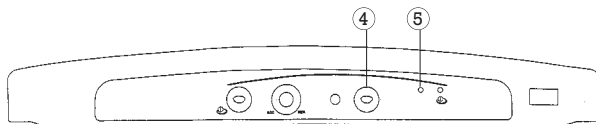

- 1** Introduire les aliments à congeler dans le congélateur.

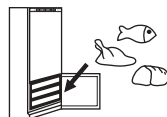

- 2** Pousser sur le bouton de surgélation ④ (SUPER). Le voyant lumineux ⑤ s'allumera.



- 3** 24 heures plus tard, pousser à nouveau sur le bouton ④ pour le déconnecter. Le voyant lumineux ⑤ s'éteindra. Vos aliments seront parfaitement congelés.



NOTE

- Le congélateur de ce réfrigérateur a la catégorie d'un **★***** 4 étoiles dans tous ses compartiments et est capable de congeler en 24 heures les kilos indiqués sur la plaque de caractéristiques.
- Si vous souhaitez surgeler en une seule fois une quantité considérable d'aliments, la congélation sera meilleure si vous appuyez sur le bouton de congélation rapide 24 heures avant, de sorte à maintenir les températures adéquates dans le réfrigérateur, tout en évitant qu'il ne se refroidisse trop.

CONSEILS

- Envelopper les produits à congeler dans du papier aluminium ou les disposer dans des récipients hermétiques.
- Préparer les aliments en rations consommables en une seule fois.
- Ne jamais congeler une deuxième fois un aliment décongelé.
- Coller une étiquette sur l'emballage pour en indiquer le contenu et la date de congélation.
- Ne pas mettre en contact direct les aliments à congeler et ceux qui le sont déjà.
- Ne pas stocker dans le congélateur des boissons gazeuses.
- Les glaces ne doivent pas être consommées trop froides.

UTILISATION DU CONGELATEUR

CONSERVATION DES ALIMENTS CONGELES

CONSEILS

- Lorsque vous achetez des aliments congelés ou surgelés dans le commerce, veillez à les laisser le minimum de temps possible en dehors du congélateur.
- Respectez la durée de conservation indiquée sur les emballages des produits congelés et surgelés, en tenant compte que votre congélateur est de ***.
- Pour les aliments que vous congélez vous-mêmes, consultez le tableau des temps de conservation ci-dessous.

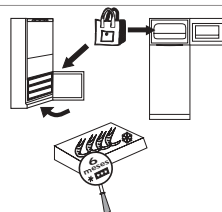

TIEMPS DE CONSERVATION

TYPE D'ALIMENT	Nombre de mois
POISSON ET FRUIT DE MER	
Langouste-crustacés	3
Bouquets-cros bouquets	3
Colin	2
Poissons grass	3/4
Truite	2/3
Saumon	2/3
Soie	3
Turbot	2/3
VIANDE	
Gros bovin	10/12
Agneau	6/8
Porc	9
Filets et côtelettes	6
Foie/Rognons	4
Higado/Riñones	10
Cervelle/Langue	2
Viande hachée/saucisses	2
Lapin	5/7
VALOILLES ET GIBIER	
Poules-poulets	10
Dindon (découpé)	7
Canard, jars, oie	5
Lièvre	6
Perdrix-Caille	8
Faisan	7/8
Gros gibier	10
PLATS CUISINES	
Sauces de tomate	3
Consommé	3
Rôtis: boeuf, veau, poulet, porc	2/3
Jardinière de légumes	3
Viande cuite ou à l'étouffée	3
Bifteck haché (hamburger)	2
Poivrons farcis	2
Epinards	2
Haricots verts et sautés	2
Gâteau, friands, etc	5/6
Macédoine de fruits	3
Sandwichs	6

TYPE D'ALIMENT	Nombre de mois
LEGUMES	
Bettes	12
Artichauts	12
Carottes	12
Chou-fleur	6/8
Choux de Bruxelles	6
Asperges	12
Choux	6/8
Haricots	12
Champignons	6
Persil	12
Poivrons	12
Epinards	12
Fèves	12
FRUITS	
Abricots	8
Cerises, prunes, framboises, groseilles, mûres	10
Pêches	10/12
Fraises	12
Compotes (pommes, poires)	10
Raisins	10/12
Jus de fruits	10
Ananas	10/12
PAIN ET PASTELERIE	
Biscuits, gâteaux	6
Gâteaux feuilleté	1
Pâte à pâtisserie	3
Pain et brioches	2
OEUFS, LAIT ET DERIVES	
Oeufs (san coque)	6
Lait homogénéisé (emballage carton)	3
Beurre	6
Fromages (petites portions)	6/8
Crème fraîche	3

UTILISATION DU CONGELATEUR

DECONGELATION D'ALIMENTS

Tous les aliments ne doivent pas être décongelés de la même façon.

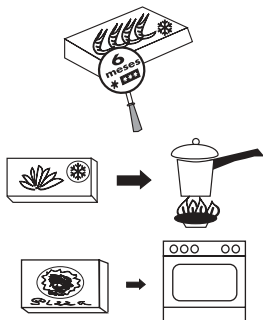

Si vous avez acheté l'aliment congelé dans le commerce, suivez les instructions indiquées sur l'emballage.

Les légumes doivent être cuisinés directement.

En général, les aliments préparés ou précuits peuvent être cuisinés directement.

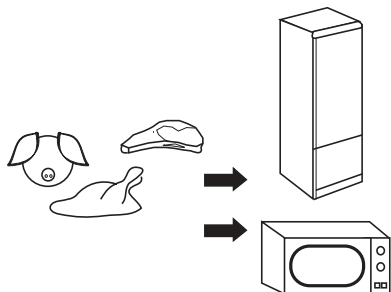

Les viandes et les poissons doivent être décongelés lentement dans le réfrigérateur pendant plusieurs heures. Si vous disposez d'un four à micro-ondes, vous pourrez accélérer la décongélation dans une grande mesure.

PRODUCTION DE CUBITOS DE HIELO

1 Remplir d'eau aux trois quarts les moules qui se trouvent à l'intérieur du congélateur.



2 Introduire les moules dans le congélateur, préférablement dans la partie supérieure.



3 Une fois l'eau congelée, on peut extraire les glaçons de leur moule en tordant légèrement ce dernier.



UTILISATION DU CONGELATEUR

DEGEL ET NETTOYAGE

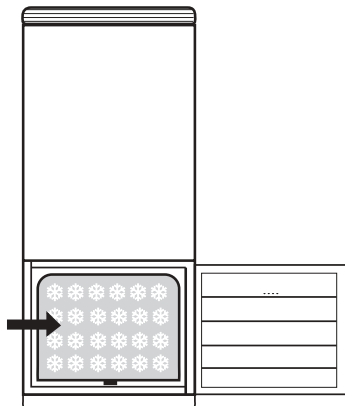

Avec le temps, il se forme sur les parois du congélateur une couche de givre ou de glace. Ceci entraînera une consommation plus grande d'énergie dans votre réfrigérateur. Afin de l'éviter, il y a lieu d'éliminer cette couche de glace au moins deux fois par an.

- 1** Pousser sur le bouton de mise en marche/arrêt. Le voyant lumineux s'éteindra et le congélateur sera déconnecté.

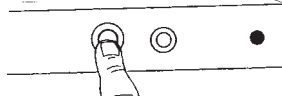

- 2** Retirer les aliments congelés, les envelopper dans du papier de journal et les introduire dans le réfrigérateur, vu qu'une élévation excessive de la température des aliments pourrait en réduire la durée.

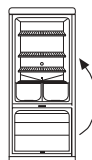

- 3** Laissez la porte ouverte et déployez la languette élastique encastrée à la base du congélateur. Placez sous n'importe lequel des bacs, sauf le bac inférieur, pour ramasser l'eau. Une fois l'opération terminée, remettre la languette dans sa position initiale.

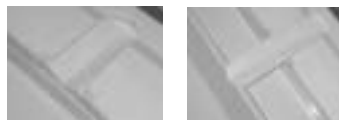

- 4** La glace peut être éliminée à l'aide d'une palette (non métallique) ou en introduisant un récipient d'eau chaude.

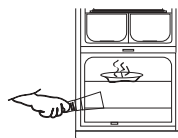

- 5** Sécher l'intérieur avec soin.

- 6** Pousser sur le bouton de mise en marche/arrêt. Le voyant lumineux s'allumera et le congélateur sera connecté.

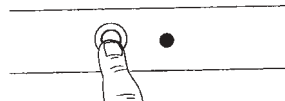

- 7** Deux heures plus tard, on peut introduire à nouveau les aliments congelés dans le congélateur.



NETTOYAGE ET ENTRETIEN

NETTOYAGE

CONSEILS

Pour nettoyer l'intérieur, le réfrigérateur doit être débranché.

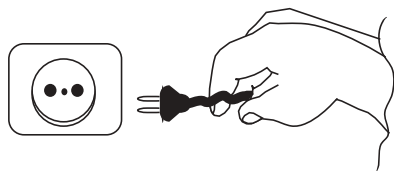

Ne pas utiliser de produits abrasifs, dissolvants, de nettoyage des métaux ou des détergents non dilués.



Eviter de répandre de l'eau sur le faite ou de le nettoyer avec des linges excessivement mouillés. Cela pourrait endommager le réfrigérateur.

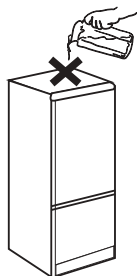

Il convient de nettoyer une fois par an avec un aspirateur le grillage arrière du réfrigérateur. La saleté a un effet préjudiciable sur le fonctionnement et augmente la consommation en énergie électrique.

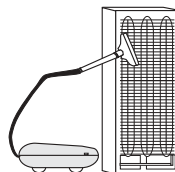

ARRET PROVISOIRE DU REFRIGERATEUR

Si pour des raisons de vacances ou pour toute autre raison, vous voulez débrancher le réfrigérateur pendant une période prolongée:

- Retirer les aliments, nettoyer et sécher l'intérieur.
- Laisser la porte ouverte afin d'éviter qu'il ne se forme de mauvaises odeurs.

Agir de la même façon en cas de coupure prolongée de courant ou de panne du réfrigérateur.

REMPACEMENT DES AMPOULES

1- Déconnecter le réfrigérateur.

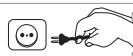

2- Enlever l'ampoule grillée et la remplacer par une autre du même type.



220 v
15 w max.

CHANGEMENT DU SENS D'OUVERTURE DES PORTES

- 1 Extraire la carcasse du panneau de commandes en introduisant la pointe d'un tournevis dans les rainures d'ancrage et louver jusqu'à la libération des pattes.

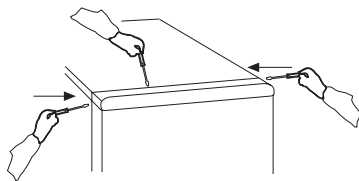

- 2 Déposer la charnière supérieure en enlevant d'abord la vis de fixation tout en immobilisant la porte supérieure avec les deux mains et puis retirer celle-ci du réfrigérateur.

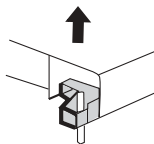

- 3 Déposer la charnière intermédiaire en retirant la plaque protectrice qui recouvre les vis et enlever celles-ci tout en immobilisant la porte inférieure avec les deux mains et puis retirer celle-ci du réfrigérateur.

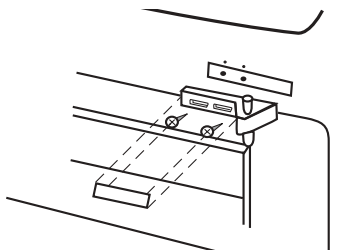

- 4 Déposer le socle inférieur comme il est indiqué sur la figure. Pour suivre, déchirer la partie gauche marquée du socle pour loger la charnière inférieure suivant la figure.

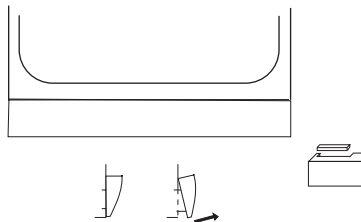

- 5 Déposer la charnière inférieure en enlevant les 3 vis de fixation (A). Déposer le gond (B) de la position droite et le monter dans la position gauche de la charnière. Introduire la charnière inférieure dans le côté gauche après avoir enlevé les deux vis (C).

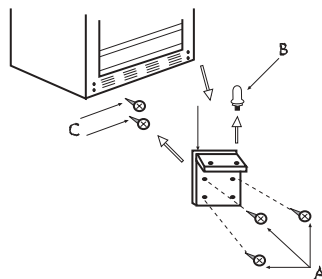

CHANGEMENT DU SENS D'OUVERTURE DES PORTES

6

Replacer le socle inférieur en sa position. Placer la porte inférieure en y engageant le gond de la charnière inférieure.

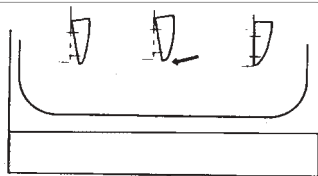

7

Enlever le bouchon du tube axial gauche de la porte inférieure et l'introduire dans le tube axial droit (les modèles habillables ne sont pas pourvus de ce bouchon).

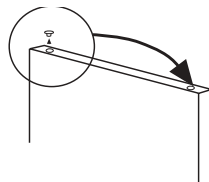

8

Introduire le gond de charnière intermédiaire dans le tube axial gauche de la porte inférieure et visser la charnière au réfrigérateur après avoir enlevé le protecteur des orifices. Placer la partie supérieure en y engageant le gond de la charnière intermédiaire. Remonter ensuite la plaquette de protection cachant les vis de fixation.

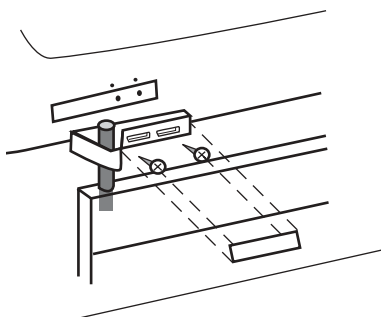

9

Retirez la carcasse du tableau de commandes armoire en introduisant la pointe du tournevis dans les rainures d'attaches, en faisant levier pour dégager les languettes.

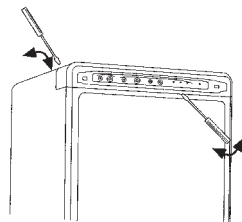

10

Retirez la charnière supérieure en dévissant au préalable les vis de fixation et placez-la à gauche à l'aide de ses vis d'attache correspondantes.

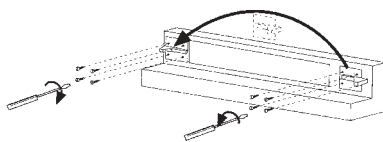

- 11** Introduisez la carcasse du tableau de commandes armoire en appuyant manuellement sur le support jusqu'à ce que les languettes de fixation soient en place.

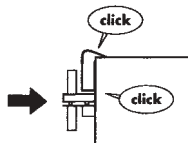

- 12** Enlever l'entrebâilleur droit de la porte et le situer à gauche en le vissant soigneusement aux trous que comporte la porte.

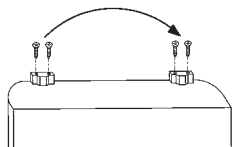

- 13** Tenir la porte supérieure avec les deux mains en l'introduisant dans l'axe de la charnière du milieu. Ensuite, introduisez l'axe de la charnière supérieure dans son logement.

- 14** Introduisez la carcasse du tableau de commande porte en appuyant sur le support porte jusqu'à les languettes de fixation soient en place.

PROBLEMES DE FONCTIONNEMENT

PROBLEME	CAUSE POSSIBLE	SOLUTION
Le réfrigérateur ne fonctionne pas.	La fiche n'est pas connectée à la prise de courant.	Connecter la fiche.
	Le courant électrique n'arrive pas à la fiche car le fusible est fondu ou le limiteur automatique de puissance a sauté.	Changer le fusible ou reconnecter le limiteur automatique de puissance.
Le réfrigérateur refroidit peu.	La commande de thermostat se trouve en une position basse.	Tourner la commande du thermostat sur une position plus froide.
	On a laissé la porte mal fermée ou on l'a ouverte avec une fréquence excessive.	Veiller à ce que la porte ne reste pas longtemps ouverte.
	L'espace existant entre le socle et le sol est bouché ou l'ouverture de la partie arrière du faite du réfrigérateur.	Conservé ces zones libres comme il est indiqué au chapitre "Installation" de ce manuel.
Il y a des gouttes d'eau sur la paroi du fond du réfrigérateur.	Le réfrigérateur est directement exposé aux rayons du soleil ou à une source de chaleur.	Changer l'emplacement du réfrigérateur ou le protéger contre ces sources de chaleur.
	Cycle automatique de dégel.	Ne pas s'alarmer: c'est tout à fait normal (voir le chapitre "Utilisation du réfrigérateur" de ce manuel).
Il apparait de l'eau sur en bas du réfrigérateur.	On a placé un aliment ou un récipient contre la paroi du fond du réfrigérateur.	Ne pas placer d'aliments ou de récipients en contact avec la paroi du fond; ceci évitera l'écoulement de l'eau de dégel.
	Le système d'écoulement des eaux du réfrigérateur est bouché.	Déboucher le système d'écoulement des eaux au moyen du bouchon de débouchage, comme il est indiqué au chapitre "Utilisation du réfrigérateur" de ce manuel.
Trop de glace sur les parois et étagères du réfrigérateur.	La porte du congélateur ferme mal à cause d'un obstacle.	Veiller à la bonne fermeture des portes et les maintenir libres d'objets ou de saleté.
La lampe du réfrigérateur ne s'allume pas.	La fiche n'est pas connectée à la prise de courant.	Connecter la fiche.
	Le courant électrique n'arrive pas à la prise parce que le fusible est fondu ou parce que le limiteur automatique de puissance a sauté.	Changer le fusible ou reconnecter le limiteur automatique de puissance.
	La lampe n'est pas vissée à fond.	La visser correctement.
	La lampe est grillée.	Changer l'ampoule comme il est indiqué dans ce manuel.
Fonctionnement bruyant.	Le réfrigérateur n'a pas été nivelé correctement.	Niveler comme il est indiqué au chapitre "Installation" de ce manuel.
Bruit de barbotage	Cycle de fonctionnement.	Ne pas s'alarmer: ceci est tout à fait normal.
Les aliments se dessèchent.	Les aliments ne sont pas enveloppés ou recouverts.	Les envelopper ou l'introduire dans un récipient hermétique.
Il y a des odeurs à l'intérieur.	Un des aliments n'est pas enveloppé ou recouvert.	L'envelopper ou l'introduire dans un récipient hermétique.
	L'intérieur de l'appareil a besoin d'être nettoyé.	Nettoyer comme il est indiqué dans ce manuel.

SERVICE D'ASSISTANCE TECHNIQUE

Si vous avez déjà réalisé les vérifications indiquées et votre problème persiste, NE REALISEZ AUCUNE AUTRE REPARATION VOUS-MEME. Mettez-vous en rapport avec le Service d'Assistance Technique le plus proche.

ESPECIFICATIONS

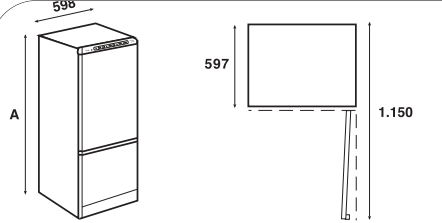
 <p>• Dimensions (en mm.)</p>		
	1FFC-34	1FFC-36
A	1725	1875

• Pour un volume de stockage maximum et la fabrication de glaçons, retirez le plateau supérieur du congélateur.



CES APPAREILS RESPECTENT LES
DIRECTIVES CEE: 73/23, 93/68, 89/336, 96/57