

**PHILIPS**

Enceinte sans fil

S6305



# Mode d'emploi

Enregistrez votre produit et obtenez une assistance à  
[www.philips.com/support](http://www.philips.com/support)

# Table des matières

---

<b>1</b>	<b>Important</b>	<b>2</b>
	Sécurité	2

---

<b>2</b>	<b>Votre enceinte sans fil</b>	<b>3</b>
	Introduction	3
	Contenu de la boîte	3
	Présentation de l'enceinte	3

---

<b>3</b>	<b>Mise en route</b>	<b>4</b>
	Charge de la batterie intégrée	4
	Marche/arrêt	4

---

<b>4</b>	<b>Lecture depuis des appareils Bluetooth</b>	<b>5</b>
	Lecture depuis des appareils Bluetooth	5
	Commandes de lecture	5
	Commandes des appels téléphoniques	5
	Jumelage en stéréo	6

---

<b>5</b>	<b>Autres fonctions</b>	<b>6</b>
	Lecture depuis un appareil audio externe	6
	Charge d'un appareil audio externe	6
	Éclairage multicolore	7

---

<b>6</b>	<b>Informations du produit</b>	<b>7</b>
----------	--------------------------------	----------

---

<b>7</b>	<b>Résolution des problèmes</b>	<b>8</b>
	Généralités	8
	Bluetooth	8

---

<b>8</b>	<b>Avis</b>	<b>9</b>
	Conformité	9
	Respect de l'environnement	9
	Déclaration de la FCC	9
	Avis de marques déposées	10

# I Important

## Sécurité

### Consignes de sécurité importantes

- Vérifiez que la tension du secteur correspond à la tension imprimée au dos ou au dessous de l'appareil.
- L'enceinte ne doit pas être exposée à un égouttement ou à des éclaboussures.
- Ne placez aucune source de danger sur l'enceinte (par ex. des objets remplis de liquides, des bougies allumées).
- Assurez un espace suffisant autour de l'enceinte pour sa ventilation.
- Veuillez utiliser l'enceinte en toute sécurité dans un environnement dont la température est entre 0° et 45°.
- Utilisez seulement des compléments ou accessoires spécifiés par le constructeur.

### Précautions de sécurité relatives aux batteries

- Il y a un risque d'explosion si une pile est mal remplacée. Remplacez-la uniquement par une pile identique ou d'un type équivalent.
- Une batterie (bloc de batteries ou piles installés) ne doit pas être exposée à une chaleur excessive telle que le soleil, un feu ou similaire.
- Une batterie soumise à des températures extrêmement basses ou élevées pendant l'utilisation, le stockage ou le transport, et une faible pression atmosphérique à haute altitude peut présenter des risques pour la sécurité.
- Ne pas remplacer une batterie par un type incorrect qui peut contourner un dispositif de protection (par ex. dans le cas de certains types de batteries au lithium).

- Jeter une batterie dans un feu ou un four chaud, l'écraser ou la couper mécaniquement, peuvent provoquer une explosion.
- Laisser une batterie dans un environnement à la température extrêmement élevée ou sous une pression extrêmement basse peut provoquer une explosion ou une fuite de liquide ou de gaz inflammable.



### Avertissement

- Ne jamais retirer le boîtier de cette enceinte.
- Ne jamais lubrifier aucune pièce de cette enceinte.
- Placer cette enceinte sur une surface plane, solide et stable.
- Ne jamais placer cette enceinte sur un autre équipement électrique.
- N'utiliser cette enceinte qu'en intérieur: Garder cette enceinte éloignée de l'eau, de l'humidité et des récipients contenant des liquides.
- Garder cette enceinte éloignée de la lumière directe du soleil, des flammes nues et de la chaleur.
- Il y a un risque d'explosion si une batterie est remplacée par un type incorrect.

## 2 Votre enceinte sans fil

Félicitations pour votre achat et bienvenue chez Philips ! Pour profiter complètement du support offert par Philips, enregistrez votre produit sur [www.philips.com/welcome](http://www.philips.com/welcome).

### Introduction

Avec cette enceinte, vous pouvez profiter du son provenant d'appareils compatibles Bluetooth ou d'autres appareils via un câble audio de 3,5 mm.

### Contenu de la boîte

Vérifiez et identifiez le contenu de votre emballage :

- Enceinte
- Câble USB
- Câble audio
- Guide de démarrage rapide
- Fiche de sécurité
- Garantie mondiale

### Présentation de l'enceinte

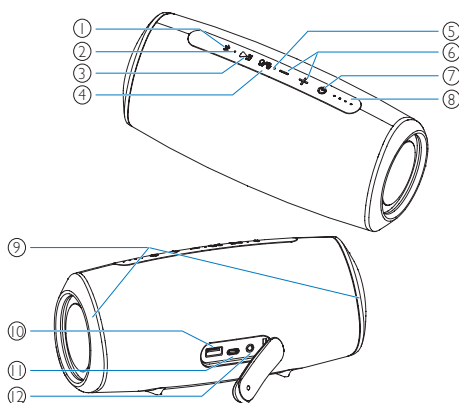

- ①
  - Passage au mode de jumelage Bluetooth.
  - Effacement des informations de jumelage du Bluetooth.
  - Réponse à un appel entrant par la connexion Bluetooth.

#### ② Témoin lumineux

- ③
  - En mode Bluetooth, appuyez pour suspendre ou reprendre la lecture.
  - En mode Bluetooth, appuyez deux fois pour lire la piste suivante.

#### ④

- Appuyez pour activer ou désactiver l'éclairage multicolore.
- Appuyez longuement pour passer au mode de jumelage stéréo.

#### ⑤ Microphone

#### ⑥

- Réglage du volume.

#### ⑦

- Marche/arrêt de l'enceinte.
- Contrôle du niveau de la batterie.
- Affichage de l'état du Bluetooth.

#### ⑧ Indicateurs de niveau de la batterie.

- Affichage du processus de charge.
- Affichage du niveau de la batterie.

#### ⑨ Éclairage multicolore

#### ⑩

- Charge d'un appareil audio externe.

#### ⑪

- Charge de la batterie intégrée.

#### ⑫

- Connexion d'un appareil audio externe.

# 3 Mise en route

Suivez toujours les instructions de ce chapitre selon leur séquence.

## Charge de la batterie intégrée

L'enceinte est alimentée par une batterie rechargeable intégrée.

### Remarque

- Avant l'utilisation, chargez complètement la batterie intégrée.
- Lorsque l'enceinte est allumée avec sa batterie faible, le témoin de niveau de batterie clignote vert.

Connectez la prise USB-C de l'enceinte à une prise (5 V = 3 A) en utilisant le câble USB fourni.

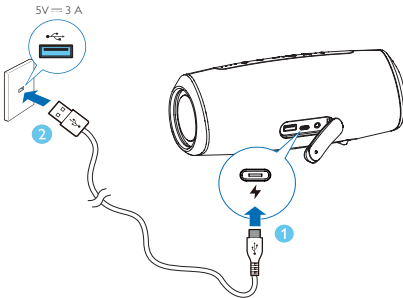

- ↳ Lorsque l'enceinte est en cours de charge, le témoin de niveau de batterie s'allume progressivement.
- ↳ Lorsque l'enceinte est complètement chargée, le témoin de niveau de batterie est allumé.

### ! Attention

- Risques de dommages à l'enceinte ! Vérifiez que la tension du secteur correspond à la tension imprimée au dos ou au dessous de l'enceinte.
- Risque d'électrocution ! Lorsque vous débranchez le câble USB, tirez toujours sur la fiche pour l'extraire de la prise. Ne tirez jamais sur le câble.
- Utilisez uniquement un câble USB spécifié par le fabricant ou vendu avec cette enceinte.

## Marche/arrêt

Appuyez sur  pour allumer l'enceinte.

- ↳ Vous entendez une tonalité.
- ↳ Si aucun l'appareil audio externe n'est connecté à la prise AUX, elle passe automatiquement au mode de jumelage Bluetooth et le témoin clignote bleu.

Pour éteindre l'enceinte, appuyez à nouveau sur .

### Remarque

- L'enceinte s'éteint automatiquement après 15 minutes sans signal audio du Bluetooth ou d'AUX IN.

# 4 Lecture depuis des appareils Bluetooth



## Lecture depuis des appareils Bluetooth

Avec cette enceinte, vous pouvez profiter du son de votre appareil Bluetooth.



### Remarque

- Vérifiez que la fonction Bluetooth est activée sur votre appareil.
- Maintenez une distance maximale de 20 m (66 pieds) entre l'enceinte et votre appareil Bluetooth.
- Restez à distance des autres appareils électroniques susceptibles de provoquer une interférence.

1 Appuyez sur  pour allumer l'enceinte, elle passe automatiquement au mode de jumelage du Bluetooth. Vous pouvez également appuyer sur  pendant 2 secondes pour passer au mode de jumelage Bluetooth.

2 Activez le Bluetooth et sélectionnez « Philips S6305 » dans la liste Bluetooth de votre appareil pour le jumelage.



- ↳ Si un message vous demande une autorisation pour la connexion Bluetooth, acceptez-la.
- ↳ Si un mot de passe vous est demandé, entrez 0000 puis confirmez.

3 Lisez l'audio sur votre appareil Bluetooth pour démarrer la diffusion de la musique.

Témoin lumineux	Description
Clignotement bleu rapide	Prête pour le jumelage
Clignotement bleu lent	Reconnexion du dernier appareil connecté
Bleu fixe	Connectée



### Remarque

- Pour déconnecter un appareil, appuyez pendant 2 secondes sur  jusqu'à ce que le témoin clignote bleu rapidement.
- Lorsque vous allumez l'enceinte, elle tente automatiquement de se reconnecter au dernier appareil connecté.
- Pour effacer les informations de jumelage, appuyez pendant 8 secondes sur  jusqu'à ce que le témoin lumineux clignote lentement cyan 3 fois.

## Commandes de lecture

Pendant la lecture de la musique :



Appuyez pour suspendre ou reprendre la lecture.

Appuyez deux fois pour lire la piste suivante.



Réglage du volume.

## Commandes des appels téléphoniques



Appuyez pour répondre ou raccrocher.

Appuyez longuement pour rejeter un appel.



Réglage du volume.

## Jumelage en stéréo

Deux enceintes sans fil identiques (Philips S6305) peuvent être jumelées pour obtenir un son stéréo.



### Remarque

- Toute enceinte peut être utilisée comme l'enceinte principale.
- L'enceinte connectée à un appareil Bluetooth peut uniquement être utilisée comme l'enceinte principale.
- Avant le jumelage stéréo, veillez à ce que l'enceinte secondaire soit jumelée en Bluetooth.
- Maintenez une distance maximale de 20 m (66 pieds) entre l'enceinte et votre appareil Bluetooth.
- En mode stéréo, les boutons de l'enceinte secondaire fonctionnent comme ceux de l'enceinte principale.

- 1 Appuyez sur pour allumer les deux enceintes, elles passent automatiquement au mode de jumelage du Bluetooth. L'enceinte connectée à votre appareil Bluetooth sera l'enceinte principale.
- 2 Sur l'enceinte principale, appuyez longuement sur pour passer au mode de jumelage stéréo jusqu'à ce que le témoin clignote alternativement bleu et vert.
  - ↳ Vous entendez une tonalité une fois la connexion établie.
  - ↳ Le témoin s'allume alternativement bleu et vert sur l'enceinte principale.
  - ↳ Le témoin s'allume bleu sur l'enceinte secondaire.
- 3 Appuyez sur sur l'une des enceintes. La musique sera diffusée par les deux enceintes.

Pour quitter le mode stéréo, appuyez longuement sur sur l'une des enceintes.

## 5 Autres fonctions

### Lecture depuis un appareil audio externe

Avec cette enceinte, vous pouvez écouter la musique d'un appareil audio externe tel qu'un lecteur MP3.

- 1 Branchez un câble audio dans la prise de l'enceinte et dans la prise casque d'un appareil audio externe.
  - ↳ L'enceinte passe alors automatiquement au mode AUX IN.
  - ↳ Le témoin s'allume vert.
- 2 Commandez la lecture et le volume par l'appareil audio externe connecté.

### Charge d'un appareil audio externe

Chargez un appareil audio externe (par exemple, un smartphone ou un lecteur MP3) via la prise à l'arrière de l'enceinte.





### Remarque

- Le courant de charge USB est 5 V  $\approx$  2 A.
- Utilisez le câble de données original de l'appareil correspondant.
- La charge n'est pas garantie pour tous les appareils USB.

## Éclairage multicolore

L'enceinte est équipée d'un éclairage multicolore sur ses deux côtés. Pendant la lecture de la musique, la couleur et la luminosité de l'éclairage multicolore changent en fonction du signal audio.

Appuyez sur / pour activer ou désactiver l'éclairage multicolore.

# 6 Informations du produit



### Remarque

- Les informations du produit peuvent être modifiées sans préavis.

## Informations générales

Alimentation électrique :	5 V = 3 A
Batterie lithium intégrée	7,4 V, 4400 mAh
Port USB	5 V = 2 A
Dimensions (L x H x P)	230 x 100 x 100 mm
Poids (unité principale)	1 kg

## Amplificateur

Puissance de sortie	10 W x 2
Réponse en fréquence	100 Hz - 20 kHz
Rapport signal sur bruit	> 70 dB

## Haut-parleurs

Impédance	4
Puissance d'entrée maximum	10 W
Taille	57 mm (2,25")

## Bluetooth

Version Bluetooth	5.0
Plage de fréquences	2402 - 2480 MHz
Puissance d'entrée maximum	5 dBm
Profils Bluetooth compatibles	A2DP, AVRCP
Portée du Bluetooth	environ 20 m



# 7 Résolution des problèmes



## Avertissement

- Ne jamais retirer le boîtier de l'enceinte.

Pour maintenir la validité de la garantie, n'essayez jamais de réparer l'enceinte vous-même.

Si vous rencontrez des problèmes lors de l'utilisation de cette enceinte, vérifiez les points suivants avant requérir une intervention. Si le problème persiste, rendez-vous sur le site Web de Philips ([www.philips.com/welcome](http://www.philips.com/welcome)). Lorsque vous contactez Philips, assurez-vous d'avoir l'enceinte à proximité et de disposer du numéro de modèle et du numéro de série.

## Généralités

### Pas d'alimentation

- Vérifiez que l'enceinte est complètement chargée.
- Vérifiez que la prise USB de l'enceinte est bien connectée.
- Pour économiser l'énergie, l'enceinte s'éteint automatiquement après 15 minutes sans réception de signal audio ou si aucun appareil audio n'est connecté.

### Aucun son

- Réglez le volume sur cette enceinte.
- Réglez le volume sur l'appareil connecté.
- En mode AUDIO IN, assurez-vous d'avoir arrêté la lecture de la musique via le Bluetooth.
- Vérifiez que votre appareil Bluetooth est dans la portée opérationnelle.

### Aucune réaction de la radio

- Redémarrez l'enceinte.

## Bluetooth

### La qualité audio est mauvaise après la connexion avec un appareil compatible Bluetooth

- La réception Bluetooth est mauvaise. Rapprochez l'appareil de cette enceinte ou retirez tout obstacle entre eux.

### Impossible de trouver [Philips S6305] sur votre appareil Bluetooth pour le jumelage

- Appuyez pendant 2 secondes sur  pour passer au mode de jumelage puis réessayez.

### Connexion à votre appareil Bluetooth impossible

- La fonction Bluetooth de votre appareil n'est pas activée. Consultez le mode d'emploi de votre appareil pour savoir comment activer la fonction.
- Cette enceinte n'est pas en mode de jumelage.
- Cette enceinte est déjà connectée à un autre appareil compatible Bluetooth. Déconnectez puis réessayez.

# 8 Avis

Toutes les modifications ou altérations apportées à cet appareil et qui ne sont pas expressément approuvées par **TP Vision Europe B.V.** peuvent annuler le droit de l'utilisateur à employer le produit.

---

## Conformité



Par le présent document, **TP Vision Europe B.V.** déclare que ce produit est conforme aux exigences essentielles et aux autres dispositions pertinentes de la Directive 2014/53/UE. Vous pouvez trouver la déclaration de conformité sur [www.philips.com/support](http://www.philips.com/support).

---

## Respect de l'environnement

### Mise au rebut des produits et batteries usagés



Votre produit est conçu et fabriqué avec des matériaux et des composants de qualité supérieure qui peuvent être recyclés ou réutilisés.



Ce symbole sur un produit signifie que le produit est couvert par la Directive européenne 2012/19/UE.



Ce symbole signifie que le produit contient des piles couvertes par la Directive européenne 2013/56/UE qui ne peuvent pas être éliminées avec les déchets ménagers courants.

Renseignez-vous sur le système de collecte séparé local des produits électriques, électroniques et des piles. Respectez les règles locales et ne jetez jamais le produit et ses piles avec les déchets ménagers courants. Une mise au rebut correcte des produits et des piles usagés contribue à éviter des conséquences négatives pour l'environnement et la santé humaine.

### Retrait des piles

Pour retirer les piles, reportez-vous à la section de leur installation.

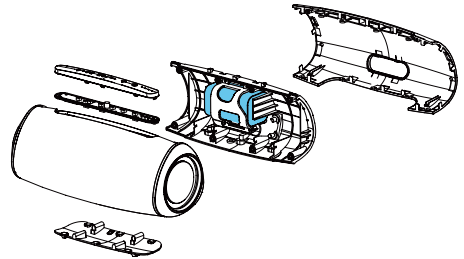

Pour référence seulement

### Informations environnementales

Tout l'emballage inutile a été supprimé. Nous avons essayé de rendre l'emballage facile à séparer en trois matériaux : carton (boîte), mousse de polystyrène (tampon) et polyéthylène (sacs, feuille de mousse de protection.)

Votre système contient des matériaux qui peuvent être recyclés et réutilisés s'il est démonté par une société spécialisée. Veuillez respecter les réglementations locales relatives à la mise au rebut des matériaux d'emballage, batteries usagées et anciens équipements.

---

## Déclaration de la FCC

Cet appareil est conforme au chapitre 15 de la réglementation de la FCC. L'exploitation est autorisée aux deux conditions suivantes : (1) Cet appareil ne peut pas provoquer d'interférence nuisible, et (2) cet appareil doit accepter toute interférence reçue y compris du type pouvant créer un fonctionnement indésirable.

**Avertissement :** Tout changement ou toute modification qui ne sont pas expressément approuvés par la partie responsable de la conformité pourront entraîner l'annulation du droit de l'utilisateur à utiliser l'équipement.

**Remarque :** Cet équipement a été testé et jugé conforme aux limites applicables à un dispositif numérique de Classe B, selon le chapitre 15 de la réglementation de la FCC.

Ces limites sont prévues pour offrir une protection raisonnable contre les interférences nuisibles au sein d'une installation résidentielle. Cet équipement génère, utilise et peut rayonner une énergie radiofréquence et, s'il n'est pas installé et utilisé conformément aux instructions, peut causer des interférences nuisibles aux communications radio. L'absence d'interférences au sein d'une installation particulière n'est cependant pas garantie. S'il s'avère que cet équipement cause des interférences nuisibles à la réception des appareils de radio ou de télévision, ce qu'on peut déterminer en allumant et en éteignant l'équipement, nous conseillons à l'utilisateur d'essayer de corriger ces interférences en prenant une ou plusieurs des mesures suivantes : (1) Réorienter ou repositionner l'antenne réceptrice. (2) Éloigner davantage l'équipement du récepteur. (3) Brancher l'équipement sur la prise d'un circuit différent de celui auquel est connecté le récepteur. (4) Demander assistance au revendeur ou un technicien expérimenté en radio et télévision.

### **Avertissement sur les RF**

L'appareil a été évalué pour répondre aux exigences générales d'exposition aux RF. L'appareil peut être utilisé sans restriction dans des conditions d'exposition portables.

---

## Avis de marques déposées



La marque et les logos Bluetooth® sont des marques déposées appartenant à Bluetooth SIG, Inc. et toute utilisation de ces marques par **TP Vision Europe B.V.** fait l'objet d'une licence. Les autres marques commerciales et noms de marques appartiennent à leurs propriétaires respectifs.



Philips et l'emblème du bouclier Philips sont des marques commerciales déposées de Koninklijke Philips N.V. et sont utilisés sous licence. Ce produit a été fabriqué par MMD Hong Kong Holding Limited ou l'une de ses filiales, il est vendu sous sa responsabilité, et MMD Hong Kong Holding Limited est le garant de ce produit.

TAS6305\_00\_UM\_VI.0

