



**MARQUE:** YAMAHA  
**REFERENCE:** MUSICCAST WX-C50  
**CODIC:** 4256530



**NOTICE**  
↓



UCABGLV

WIRELESS STREAMING AMPLIFIER  
AMPLIFICATEUR STREAMING SANS FIL

**WXA-50**

WIRELESS STREAMING PRE-AMPLIFIER  
PRÉAMPLIFICATEUR STREAMING SANS FIL

**WXC-50**

musicCast

## Owner's Manual (Basic)

For more information about operating this product, refer to the Owner's Manual (Advanced).  
The latest Owner's Manual (Advanced) can be downloaded from the following website.  
<http://download.yamaha.com/>

## Mode d'emploi (Basique)

Pour en savoir plus sur le fonctionnement de ce produit, reportez-vous au Mode d'emploi (Avancé).  
Vous pouvez télécharger le Mode d'emploi (Avancé) le plus récent depuis le site Web suivant.  
<http://download.yamaha.com/>

## Manual de instrucciones (Básico)

Si desea obtener más información sobre el uso de este producto, consulte el Manual de instrucciones (Avanzado).  
El último Manual de instrucciones (Avanzado) puede descargarse en el siguiente sitio web.  
<http://download.yamaha.com/>

EN

FR

ES

# PRÉCAUTIONS CONCERNANT LA SÉCURITÉ

	<b>ATTENTION</b> RISQUE DE CHOC ÉLECTRIQUE: NE PAS OUVRIR	
<b>ATTENTION : POUR RÉDUIRE LES RISQUES D'INCENDIE ET DE DÉCHARGE ÉLECTRIQUE, NE PAS RETIRER LE COUVERCLE (OU LE PANNEAU ARRIÈRE). AUCUNE PIÈCE INTERNE NE PEUT ÊTRE CHANGÉE PAR L'UTILISATEUR. POUR L'ENTRETIEN, S'ADRESSER À UN PERSONNEL QUALIFIÉ.</b>		

## • Explication des symboles



L'éclair avec une flèche à l'intérieur d'un triangle équilatéral est destiné à attirer l'attention de l'utilisateur sur la présence d'une « tension dangereuse » non isolée à l'intérieur du produit, pouvant être suffisamment élevée pour constituer un risque d'électrocution.



Le point d'exclamation à l'intérieur d'un triangle équilatéral est destiné à attirer l'attention de l'utilisateur sur la présence d'instructions importantes sur l'emploi ou de la maintenance (réparation) de l'appareil dans la documentation fournie.

- 1 Lire ces instructions.
- 2 Conserver ces instructions.
- 3 Tenir compte de tous les avertissements.
- 4 Suivre toutes les instructions.
- 5 Ne pas utiliser cet appareil à proximité de l'eau.
- 6 Nettoyer cet appareil avec un chiffon sec seulement.
- 7 Ne pas recouvrir les ailettes de ventilation. Installer l'appareil selon les instructions du fabricant.
- 8 Ne pas installer près d'une source de chaleur, comme un appareil de chauffage, une résistance électrique, un poêle, ou tout autre appareil (amplificateurs compris) produisant de la chaleur.
- 9 Ne pas désamorcer le système de sécurité d'une fiche polarisée ou d'une fiche avec mise à la terre. Une fiche polarisée est munie de deux lames, dont l'une est plus large que l'autre. Une fiche avec mise à la terre est munie de deux lames et d'une broche de terre. La lame la plus large ou la troisième broche sont reliées à la terre pour des raisons de sécurité. Si la fiche fournie ne s'insère pas dans la prise, s'adresser à un électricien pour faire remplacer la prise obsolète.

- 10 Protéger le cordon d'alimentation de sorte qu'il ne risque pas d'être piétiné ou coincé, surtout au niveau des fiches, des prises et de sa sortie de l'appareil.
- 11 Utiliser seulement les fixations et accessoires spécifiés par le fabricant.
- 12 Utiliser seulement le chariot, socle, trépied, support ou meuble spécifié par le fabricant ou vendu avec l'appareil. Si un chariot est utilisé, faire attention de ne pas se blesser ou de le renverser pendant le transport de l'appareil.
- 13 Débrancher cet appareil pendant les orages électriques, ou s'il ne doit pas être utilisé pendant un certain temps.
- 14 Pour toute inspection s'adresser à un personnel qualifié. Une inspection est nécessaire en cas de dommage, quel qu'il soit, par exemple cordon d'alimentation ou fiche endommagé, liquide répandu ou objet tombé à l'intérieur de l'appareil, exposition de l'appareil à la pluie ou à l'humidité, fonctionnement anormal ou chute de l'appareil.



	<b>AVERTISSEMENT</b>
<b>NE PAS INGÉRER LA PILE – RISQUE DE BRÛLURE CHIMIQUE</b>	

	<b>ATTENTION</b>
Remplacez uniquement avec une batterie de même type ou équivalent. Risque d'explosion si la batterie est mal remplacée.	

La télécommande fournie avec ce produit contient une pile de type bouton/en forme de pièce de monnaie. L'ingestion de la pile de type bouton/en forme de pièce de monnaie peut causer en seulement 2 heures des brûlures internes très graves risquant de provoquer la mort.

Gardez les piles neuves et usées hors de la portée des enfants. Si le compartiment de pile ne se ferme pas correctement, cessez d'utiliser le produit et gardez-le hors de la portée des enfants.

Si vous pensez que des piles ont pu être avalées ou placées dans une partie du corps quelconque, demandez des soins médicaux sans tarder.

## Nous vous souhaitons un plaisir musical durable



Yamaha et le Groupe des Entreprises Électroniques Grand Public de l'Association des Industries Électroniques vous demandent de tirer le meilleur

parti de votre équipement tout en écoutant à un niveau non dommageable pour l'ouïe, c'est-à-dire un niveau où vous pouvez obtenir un son fort et clair, sans hurlement ni distorsion, mais sans aucun danger pour l'ouïe.

Comme les sons trop forts causent des lésions auditives qui ne peuvent être détectées qu'à long terme, lorsqu'il est trop tard, Yamaha et le Groupe des Entreprises Électroniques Grand Public de l'Association des Industries Électroniques vous déconseillent l'écoute prolongée à des volumes excessifs.

### Informations de la FCC (Pour les clients résidents aux États-Unis)

#### 1 AVIS IMPORTANT: NE PAS APPORTER DE MODIFICATIONS À CET APPAREIL !

Ce produit est conforme aux exigences de la FCC s'il est installé selon les instructions du mode d'emploi. Toute modification non approuvée expressément par Yamaha peut invalider l'autorisation, accordée par la FCC, d'utiliser ce produit.

2 **IMPORTANT:** N'utiliser que des câbles blindés de haute qualité pour le raccordement de ce produit à des accessoires et/ou à un autre produit. Seuls les câbles fournis avec le produit DOIVENT être utilisés. Suivre les instructions concernant l'installation. Le non respect des instructions peut invalider l'autorisation, accordée par la FCC, d'utiliser ce produit aux États-Unis.

3 **REMARQUE:** Ce produit a été testé et déclaré conforme aux normes relatives aux appareils numériques de Classe « B », telles que fixées dans l'Article 15 de la Réglementation FCC. Ces normes sont destinées à assurer une protection suffisante contre les interférences nuisibles avec d'autres appareils électroniques dans une installation résidentielle.

Cet équipement génère et utilise des fréquences radio qui, en cas d'installation et d'utilisation non conformes aux instructions du mode d'emploi, peuvent être à l'origine d'interférences empêchant d'autres appareils de fonctionner.

Cependant, la conformité à la Réglementation FCC ne garantit pas l'absence d'interférences dans une installation particulière. Si ce produit devait produire des interférences, ce qui peut être déterminé en « ÉTEIGNANT » et en « RALLUMANT » le produit, l'utilisateur est invité à essayer de corriger le problème d'une des manières suivantes :

Réorienter ce produit ou le dispositif affecté par les interférences.

Utiliser des prises d'alimentation branchées sur différents circuits (avec interrupteur de circuit ou fusible) ou installer un ou des filtres pour ligne secteur.

Dans le cas d'interférences radio ou TV, changer de place l'antenne et la réorienter. Si l'antenne est un conducteur plat de 300 ohms, remplacer ce câble par un câble de type coaxial. Si ces mesures ne donnent pas les résultats escomptés, prière de contacter le détaillant local autorisé à commercialiser ce type de produit. Si ce n'est pas possible, prière de contacter Yamaha Corporation of America A/V Division, 6600 Orangethorpe Avenue, Buena Park, CA 90620, USA.

Les déclarations précédentes NE concernent QUE les produits commercialisés par Yamaha Corporation of America ou ses filiales.

#### IMPORTANT

Veuillez enregistrer le numéro de série de cet appareil dans l'espace réservé à cet effet, ci-dessous.

MODÈLE:

No. de série:

Le numéro de série se trouve au bas de l'appareil. Prière de conserver le mode d'emploi en lieu sûr pour toute référence future.

#### POUR LES CONSOMMATEURS CANADIENS

Pour éviter les chocs électriques, introduire la lame la plus large de la fiche dans la borne correspondante de la prise et pousser jusqu'au fond. CAN ICES-3(B)/NMB-3(B)

## **DECLARATION D'INFORMATIONS DE CONFORMITE (DECLARATION DE PROCEDURE DE CONFORMITE)**

Entité responsable:

Yamaha Corporation of America A/V Division

Adresse:

6600 Orangethorpe Avenue, Buena Park, CA  
90620, USA

Téléphone:

714-522-9011

Type de équipement:

Amplificateur Streaming Sans Fil,  
Préamplificateur Streaming Sans Fil

Nom de modèle:

WXA-50, WXC-50

Le présent appareil est conforme aux la partie 15 des règles de la FCC et CNR de l'Industrie Canada applicables aux appareils radio exempts de licence. L'exploitation est autorisée aux deux conditions suivantes:

- (1) L'appareil ne doit pas produire de brouillage, et
- (2) l'utilisateur de l'appareil doit accepter tout brouillage radioélectrique subi, même si le brouillage est susceptible d'en compromettre le fonctionnement.

- Réorienter ou déplacer l'antenne réceptrice.
- Éloigner davantage l'appareil du récepteur.
- Raccorder l'appareil à une prise d'un circuit différent de celui du récepteur.
- Consulter le revendeur ou un technicien radio/télé expérimenté.

Cet équipement est conforme aux limites d'exposition aux rayonnements énoncées pour un environnement non contrôlé et respecte les règles les radioélectriques (RF) de la FCC lignes directrices d'exposition dans le Supplément C à OET65 et d'exposition aux fréquences radioélectriques (RF) CNR-102 de l'FIC. Cet équipement doit être installé et utilisé en gardant une distance de 20 cm ou plus entre le dispositif rayonnant et le corps (à l'exception des extrémités : mains, poignets, pieds et chevilles).

Ce émetteur ne peut pas être placé à proximité de ou utilisé conjointement avec tout autre émetteur ou antenne.

N'utilisez pas cet appareil à moins de 22 cm des personnes disposant d'un stimulateur cardiaque ou d'un défibrillateur.

### **PRÉCAUTION FCC**

Tout changement ou toute modification non approuvé expressément par le tiers responsable peut aboutir à l'interdiction de faire fonctionner cet appareil.

### **REMARQUE**

Cet appareil a été testé et il s'est avéré être conforme aux limites déterminées pour un appareil numérique de Classe B, conformément à la partie 15 du Règlement FCC. Ces limites sont destinées à offrir une protection raisonnable contre les interférences nuisibles pouvant survenir en cas d'utilisation de ce produit dans un environnement domestique. Cet appareil produit, utilise et peut émettre de l'énergie radioélectrique et, s'il n'est pas installé conformément aux instructions, peut provoquer des interférences radio. Il n'est toutefois pas garanti qu'aucune interférence ne se produira dans le cas d'une installation donnée. Si l'appareil provoque des interférences nuisibles à la réception de programmes radio ou de télévision, ce qui peut être déterminé en éteignant, puis en allumant l'appareil, l'utilisateur est prié de tenter de corriger le problème en prenant l'une ou plusieurs des mesures suivantes :

# ATTENTION: VEUILLEZ LIRE CE QUI SUIT AVANT D'UTILISER L'APPAREIL.

- 1 Pour utiliser l'appareil au mieux de ses possibilités, lisez attentivement ce mode d'emploi. Conservez-le soigneusement pour référence.
- 2 Installez cet appareil audio dans un endroit bien aéré, frais, sec et propre – à l'abri de la lumière directe du soleil, des sources de chaleur ou de vibration, des poussières, de l'humidité et du froid. Pour une aération correcte, tenez compte des distances minimales suivantes.  
Au-dessus: 10 cm, À l'arrière: 10 cm,  
Sur les côtés : 10 cm
- 3 Placez l'appareil loin des équipements, moteurs et transformateurs électriques, pour éviter les ronflements parasites.
- 4 N'exposez pas l'appareil à des variations brutales de température, ne le placez pas dans un environnement très humide (par exemple dans une pièce contenant un humidificateur) car cela peut entraîner la condensation d'humidité à l'intérieur de l'appareil qui elle-même peut être responsable de secousse électrique, d'incendie, de dommage à l'appareil ou de blessure corporelle.
- 5 Evitez d'installer l'appareil dans un endroit où des objets peuvent tomber, ainsi que là où l'appareil pourrait être exposé à des éclaboussures ou des gouttes d'eau. Sur le dessus de l'appareil, ne placez pas:
  - D'autres appareils qui peuvent endommager la surface de l'appareil ou provoquer sa décoloration.
  - Des objets se consumant (par exemple, une bougie) qui peuvent être responsables d'incendie, de dommage à l'appareil ou de blessure corporelle.
  - Des récipients contenant des liquides qui peuvent être à l'origine de secousse électrique ou de dommage à l'appareil.
- 6 Ne couvrez pas l'appareil d'un journal, d'une nappe, d'un rideau, etc. car cela empêcherait l'évacuation de la chaleur. Toute augmentation de la température intérieure de l'appareil peut être responsable d'incendie, de dommage à l'appareil ou de blessure corporelle.
- 7 Ne branchez pas la fiche du cordon d'alimentation de l'appareil sur une prise secteur aussi longtemps que tous les raccordements n'ont pas été effectués.
- 8 Ne pas faire fonctionner l'appareil à l'envers. Il risquerait de chauffer et d'être endommagé.
- 9 N'exercez aucune force excessive sur les commutateurs, les boutons et les cordons.
- 10 Pour débrancher la fiche du cordon d'alimentation au niveau de la prise secteur, saisissez la fiche et ne tirez pas sur le cordon.
- 11 Ne nettoyez pas l'appareil au moyen d'un solvant chimique, ce qui pourrait endommager la finition. Utilisez un chiffon sec et propre.
- 12 N'alimentez l'appareil qu'à partir de la tension prescrite. Alimenter l'appareil sous une tension plus élevée est dangereux et peut être responsable d'incendie, de dommage à l'appareil ou de blessure corporelle. Yamaha ne saurait être tenue responsable des dommages résultant de l'alimentation de l'appareil sous une tension autre que celle prescrite.
- 13 Pour éviter les dommages dus à la foudre, débranchez le cordon d'alimentation de la prise secteur ou de l'appareil pendant les orages électriques.
- 14 Ne tentez pas de modifier ni de réparer l'appareil. Consultez le service Yamaha compétent pour toute réparation qui serait requise. Le coffret de l'appareil ne doit jamais être ouvert, quelle que soit la raison.
- 15 Si vous envisagez de ne pas vous servir de l'appareil pendant une longue période (par exemple, pendant les vacances), débranchez la fiche du cordon d'alimentation au niveau de la prise secteur.
- 16 Lisez la section intitulée « Guide de dépannage » où figurent une liste d'erreurs de manipulation ordinaires avant de conclure à une anomalie de l'appareil.
- 17 Avant de déplacer cet appareil, appuyez sur  $\odot$  pour le mettre hors tension, puis débranchez la fiche câble d'alimentation de la prise murale.
- 18 La condensation se forme lorsque la température ambiante change brusquement. En ce cas, débranchez la fiche du câble d'alimentation et laissez l'appareil reposer.
- 19 La température de l'appareil peut augmenter en raison d'une utilisation prolongée. En ce cas, coupez l'alimentation de l'appareil et laissez-le au repos pour qu'il refroidisse.
- 20 Installez cet appareil à proximité de la prise secteur et à un emplacement où la fiche du câble d'alimentation est facilement accessible.
- 21 Une pression excessive du son par les écouteurs et le casque d'écoute peut entraîner la perte de l'ouïe.
- 22 Une pression excessive du son par les écouteurs et le casque d'écoute peut entraîner la perte de l'ouïe.

Les ondes radio peuvent avoir une incidence sur les équipements électroniques médicaux. N'utilisez pas cet appareil à proximité d'équipements médicaux ou à l'intérieur d'institutions médicales.

Cet appareil n'est pas déconnecté du secteur tant qu'il reste branché à la prise de courant, même si l'appareil en soi est éteint par la touche  $\odot$ . Il se trouve alors « en veille ». En mode veille, l'appareil consomme une très faible quantité de courant.

**AVERTISSEMENT**  
POUR RÉDUIRE LES RISQUES  
D'INCENDIE OU DE DÉCHARGE  
ÉLECTRIQUE, N'EXPOSEZ PAS CET  
APPAREIL À LA PLUIE OU À L'HUMIDITÉ.

FR

## ■ Remarques à propos des télécommandes et piles

- Ne renversez aucun liquide sur le boîtier de télécommande.
- Ne laissez pas tomber le boîtier de télécommande.
- Ne laissez pas et ne rangez pas le boîtier de télécommande dans les endroits suivants:
  - très humides, par exemple près d'un bain
  - très chauds, par exemple près d'un poêle ou d'un appareil de chauffage
  - exposés à des températures très basses
  - poussiéreux
- Installez la pile en respectant les repères de polarité (+ et -).
- Ne laissez pas et ne rangez pas le boîtier de télécommande dans les endroits suivants:
  - la portée du boîtier de télécommande diminue
  - le témoin de transmission ne clignote pas ou l'intensité est faible
- Si la pile est plate, retirez-la immédiatement de la télécommande pour éviter tout risque d'explosion ou de fuite d'acide.
- Si vous remarquez une fuite au niveau des piles, mettez-les immédiatement au rebut en prenant soin de ne pas toucher le produit qui a fui. Si le produit qui a fui entre en contact avec votre peau ou vos yeux ou votre bouche, rincez immédiatement et consultez un médecin. Nettoyez soigneusement le logement des piles avant de mettre en place des piles neuves.
- N'utilisez pas à la fois des piles neuves et des piles usagées. Cela risque de réduire la durée de vie des nouvelles piles ou d'entraîner une fuite des piles usagées.
- N'utilisez pas non plus des piles de deux types différents (par exemple, des piles alcalines et des piles au manganèse). Les caractéristiques des piles peuvent être différentes même si elles semblent identiques. Il y a risque d'explosion en cas d'erreur dans la mise en place des piles.
- Avant de mettre la nouvelle pile en place, essuyez soigneusement le compartiment.
- Si les piles sont retirées pendant plus de 2 minutes, ou si elles sont complètement usagées, le contenu de la mémoire est effacé. Dans ce cas, installez des piles neuves et réglez le code de commande.
- Mettez la pile au rebut conformément aux lois en vigueur dans votre région.
- Conservez les piles hors de portée des enfants. Si une pile est avalée accidentellement, contactez immédiatement votre médecin.
- Si vous prévoyez de ne pas utiliser la télécommande pendant une période prolongée, retirez les piles de la télécommande.
- N'essayez pas de charger ou de démonter les piles fournies.
- Les piles ne doivent pas être exposées à une chaleur extrême, par exemple au soleil, à une flamme, etc.

### Ⓞ (Touche d'alimentation)

Mettez l'appareil sous tension ou réglez-le en mode de mise en veille.

L'utilisateur n'est pas autorisé à rétro-concevoir, décompiler, modifier, traduire ou désassembler le logiciel utilisé dans cet appareil, aussi bien dans ses parties que dans sa totalité. En ce qui concerne les utilisateurs en entreprise, les employés de l'entreprise proprement dite ainsi que ses partenaires commerciaux doivent respecter les interdictions figurant dans cette clause. Si les termes de cette clause et de ce contrat ne peuvent pas être respectés, l'utilisateur devra immédiatement cesser d'utiliser le logiciel.

La plaque signalétique se trouve à l'arrière de l'appareil.

## Information concernant la collecte et le traitement des piles usagées et des déchets d'équipements électriques et électroniques



Les symboles sur les produits, l'emballage et/ou les documents joints signifient que les produits électriques ou électroniques usagés ainsi que les piles ne doivent pas être mélangés avec les déchets domestiques habituels.

Pour un traitement, une récupération et un recyclage appropriés des déchets d'équipements électriques et électroniques et des piles usagées, veuillez les déposer aux points de collecte prévus à cet effet, conformément à la réglementation nationale et aux Directives 2002/96/EC et 2006/66/EC.



En vous débarrassant correctement des déchets d'équipements électriques et électroniques et des piles usagées, vous contribuerez à la sauvegarde de précieuses ressources et à la prévention de potentiels effets négatifs sur la santé humaine qui pourraient advenir lors d'un traitement inapproprié des déchets.



**Pb**

Pour plus d'informations à propos de la collecte et du recyclage des déchets d'équipements électriques et électroniques et des piles usagées, veuillez contacter votre municipalité, votre service de traitement des déchets ou le point de vente où vous avez acheté les produits.

**[Information sur le traitement dans d'autres pays en dehors de l'Union Européenne]**

Ces symboles sont seulement valables dans l'Union Européenne. Si vous souhaitez vous débarrasser de déchets d'équipements électriques et électroniques ou de piles usagées, veuillez contacter les autorités locales ou votre fournisseur et demander la méthode de traitement appropriée.

**Note pour le symbole « pile » (les deux symboles du bas):**

Ce symbole peut être utilisé en combinaison avec un symbole chimique. Dans ce cas il respecte les exigences établies par la Directive pour le produit chimique en question.

**■ À l'attention des clients au Royaume-Uni**

Si la prise murale ne correspond pas à la fiche fournie avec l'appareil, cette dernière doit être retirée et remplacée par une fiche à 3 broches appropriée. Pour en savoir plus, reportez-vous aux instructions données ci-dessous.

**■ Instructions spéciales pour le modèle pour le Royaume-Uni**

**IMPORTANT**

LES COULEURS DES FILS DU CÂBLE ÉLECTRIQUE CORRESPONDENT AU CODE SUIVANT :

Bleu : NEUTRE  
Brun : PHASE

Étant donné que les fils du câble électrique de cet appareil peuvent ne pas correspondre aux repères de couleur identifiant les bornes de votre fiche, procédez comme suit :

Le fil BLEU doit être raccordé à la borne marquée de la lettre N ou NOIRE. Le fil BRUN doit être raccordé à la borne marquée de la lettre L ou ROUGE.

Assurez-vous qu'aucune âme de câble n'est raccordée à la borne de mise à la terre de la fiche à trois broches

**■ Marques commerciales**

**MusicCast**

MusicCast est une marque commerciale ou marque déposée de la Yamaha Corporation.



Le logo Wi-Fi CERTIFIED™ est une marque de certification de la Wi-Fi Alliance®.

L'identifiant Wi-Fi Protected Setup™ est une marque de la Wi-Fi Alliance®.

**Bluetooth**

L'expression et les logos Bluetooth® sont des marques déposées de Bluetooth SIG, Inc. et l'utilisation de ces marques par Yamaha Corporation est sous licence.



# Possibilités offertes par cet appareil

## ■ Application « MusicCast CONTROLLER » facile à utiliser

Grâce à l'application dédiée « MusicCast CONTROLLER » sur votre dispositif mobile comme un smartphone, vous pouvez facilement configurer l'appareil et lire la musique de différents contenus.

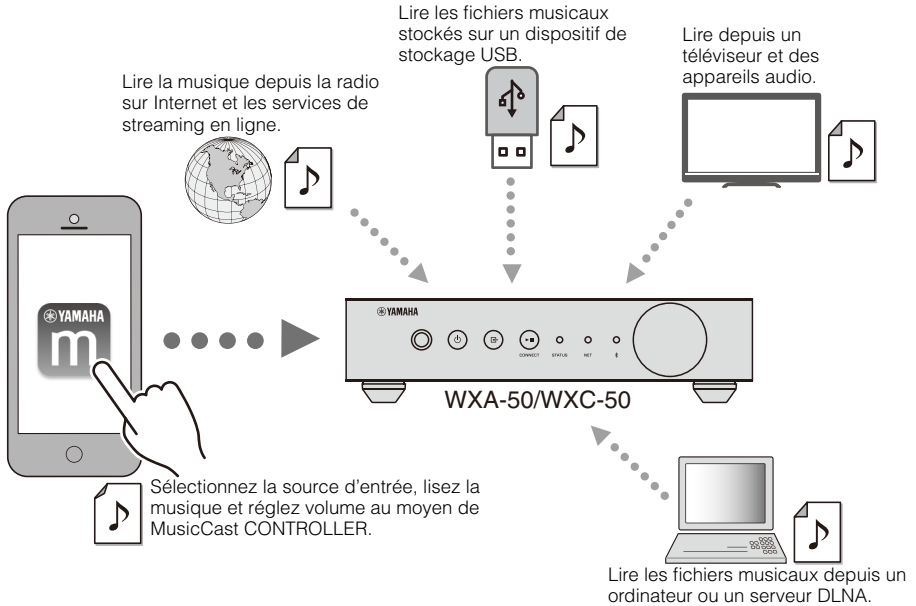

## ■ Réseau Audio Domestique avec MusicCast

Partout dans la maison, vous pouvez également partager et écouter de la musique dans toutes les pièces sur un large éventail d'appareils compatibles MusicCast.

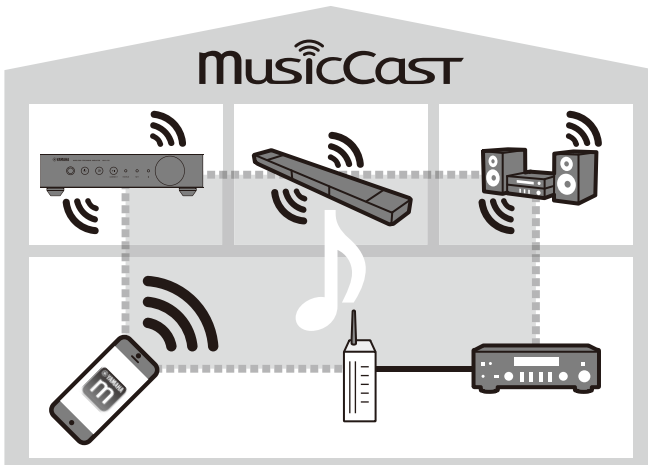

# Accessoires

Confirmez que tous les éléments suivants se trouvent bien dans l'emballage.

Télécommande

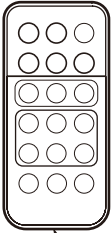

Retirez la feuille de protection de la télécommande

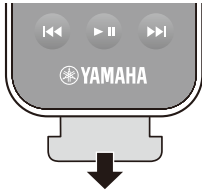

Support x2

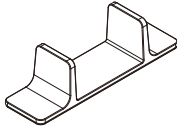

Antenne sans fil



Câble d'alimentation

Coussinets anti-dérapant  
(6 coussinets, dont 2 de  
rechange)



Lorsque vous positionnez l'appareil à l'horizontale, fixez les coussinets anti-dérapants sur les pieds.

Raccordez l'antenne sans fil et dirigez-la vers le haut.

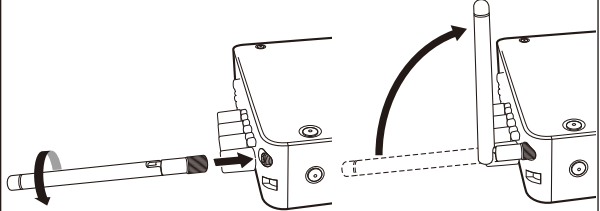

## Comment utiliser les supports

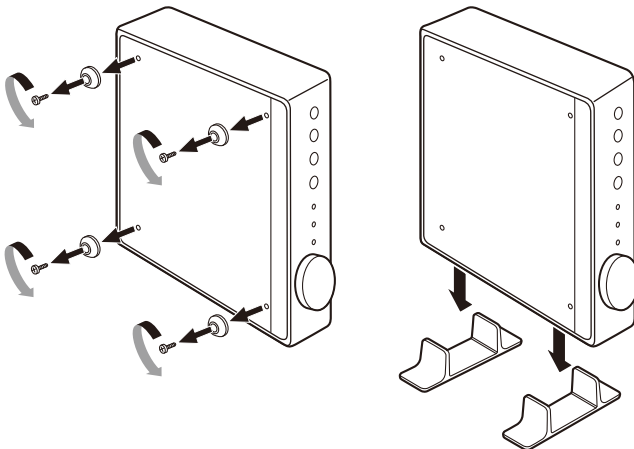

### Remarque

Prenez soin de ne pas perdre les pieds et les vis retirés (4 de chaque).

# Raccordement

Procédez comme indiqué ci-dessous pour les préparatifs.

## ■ Raccordement d'enceintes (WXA-50)

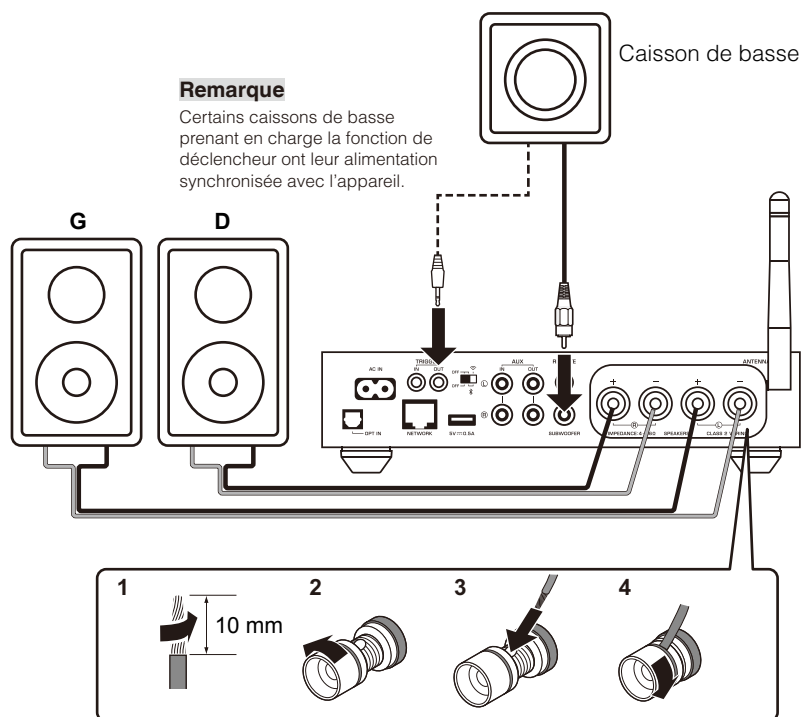

### Précautions relatives au raccordement des câbles d'enceinte

Un raccordement incorrect des câbles d'enceinte peut provoquer un court-circuit et également endommager l'appareil ou les enceintes.

- Torsadez solidement les fils dénudés des câbles d'enceinte ensemble.

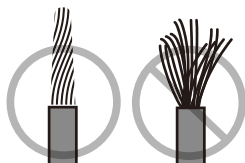

- Ne laissez pas les fils conducteurs du câble d'enceinte se toucher.

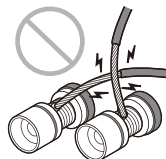

- Ne laissez pas les fils conducteurs du câble d'enceinte entrer en contact avec les parties métalliques de l'appareil (face arrière et vis).

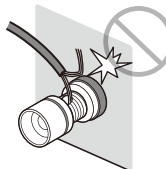

## Raccordement d'appareils audio (WXC-50)

### Avis

Placez l'appareil en veille avant de faire glisser ce commutateur.

### Commande du volume via l'appareil et MusicCast CONTROLLER

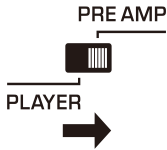

### Commande du volume via les appareils audio

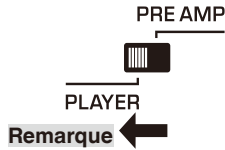

### Remarque

Si vous placez le commutateur sur « PLAYER », l'appareil émettra le son au volume maximum.

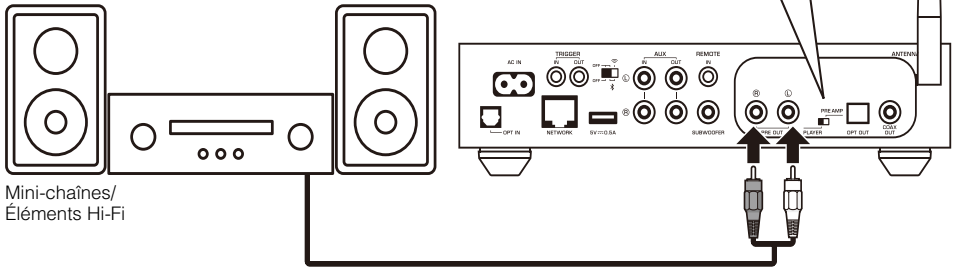

Mini-chaînes/  
Éléments Hi-Fi

## Raccordement d'un amplificateur Hi-Fi Yamaha (Série A-S)

Dans la configuration de connexion suivante, lorsque l'appareil est mis sous tension ou en veille, l'amplificateur de la série A-S est mis aussi automatiquement sous tension ou en veille.

(Exemple) A-S1100

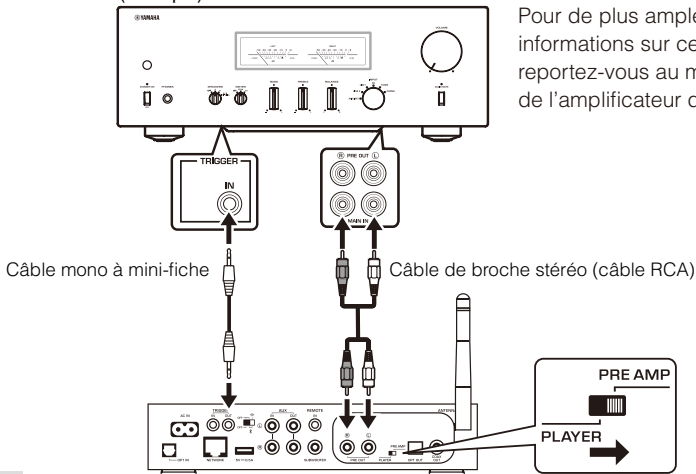

Pour de plus amples informations sur cette fonction, reportez-vous au mode d'emploi de l'amplificateur de la série A-S.

### Remarque

Des câbles en vente dans le commerce sont nécessaires pour cette configuration de connexion.

## ■ Connexion à un réseau

### Connexion au réseau sans fil

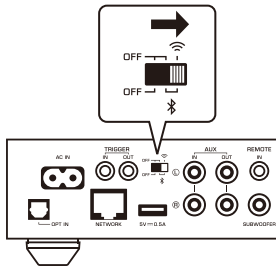

### Connexion au réseau câblé

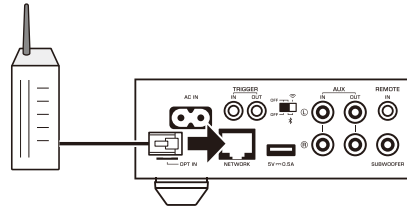

#### Remarque

Pour lire une source audio haute résolution via le réseau, nous vous conseillons d'utiliser un routeur câblé.

## ■ Branchement du câble d'alimentation

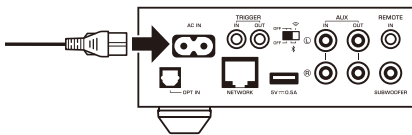

## Mise sous tension ou mise en veille

Utilisez la touche  (alimentation) sur la face avant ou sur la télécommande pour commuter l'appareil entre Marche et Veille.

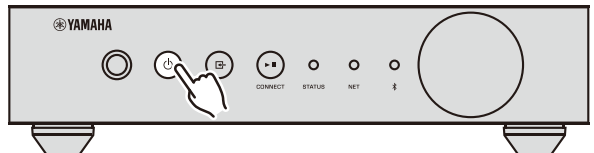
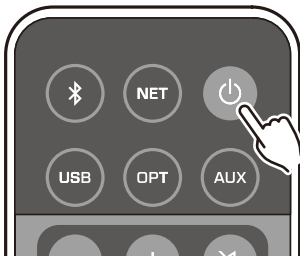

# Installation de MusicCast CONTROLLER sur votre smartphone

Recherchez l'application gratuite « MusicCast CONTROLLER » sur l'App Store ou Google Play™ et installez-la sur votre dispositif mobile.

## Ajout de l'appareil au réseau MusicCast

- 1 Appuyez sur l'icône de l'application « MusicCast CONTROLLER » sur votre dispositif mobile et appuyez sur « Setup » (Configuration).

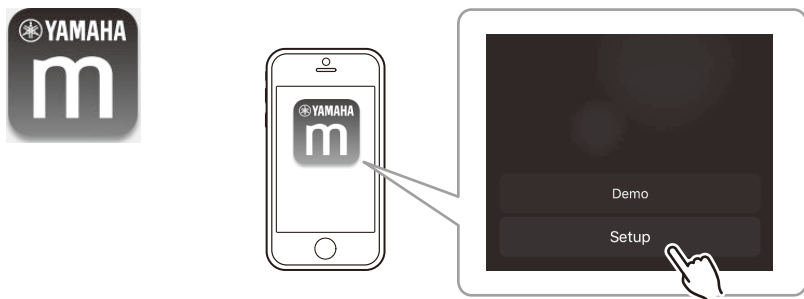

### Remarque

Si vous avez déjà connecté d'autres appareils compatibles MusicCast au réseau, appuyez sur « Settings » (Réglages) puis sur « Add New Device » (Ajouter un nouvel appareil).

- 2 Suivez les instructions à l'écran de l'application « MusicCast CONTROLLER » pour configurer le réseau.

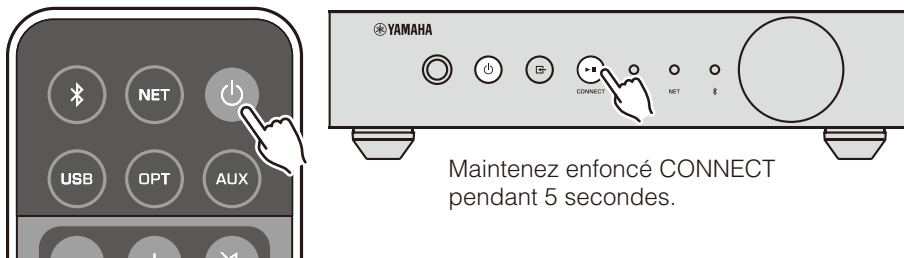

# Lecture

## ■ Écoute de musique avec MusicCast CONTROLLER

### Musique sur smartphone

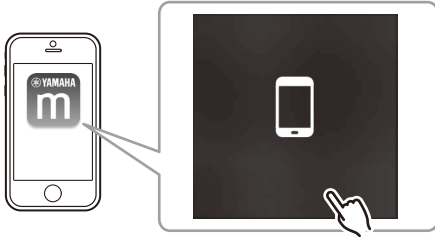

### Webradio

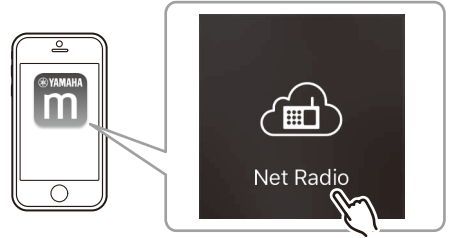

### Musique stockée sur des serveurs média (PC/NAS)

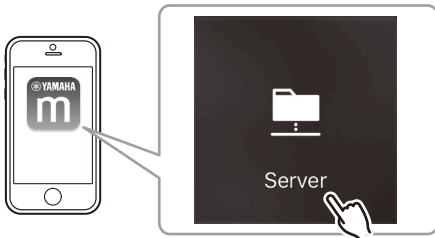

### Services de streaming en ligne



#### Remarque

Les services de diffusion en streaming pris en charge varient selon le pays ou la région d'utilisation.

### Musique stockée sur un dispositif de stockage USB

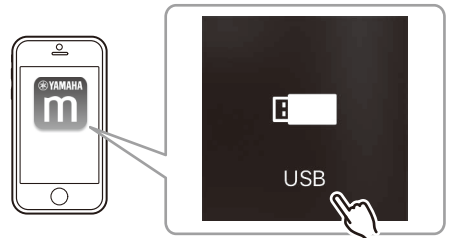
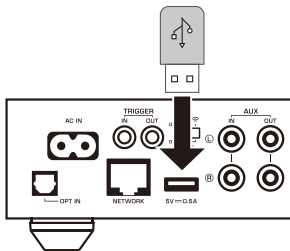

## ■ Lecture depuis d'autres appareils de lecture

### Écoute de sources externes

#### Utilisation d'un câble optique numérique

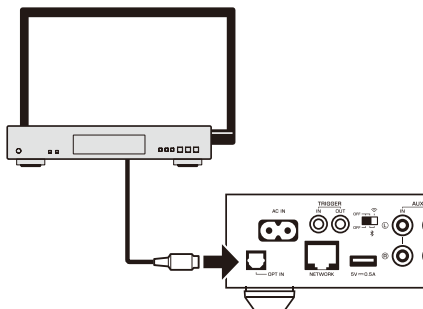

#### Utilisation d'un câble de broche stéréo analogique

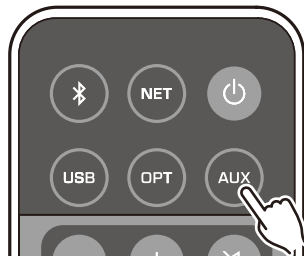
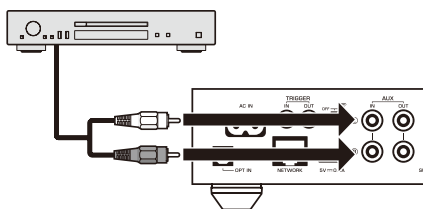

### Lecture de musique stockée sur un dispositif Bluetooth

Sélectionnez Bluetooth comme source d'entrée, puis sélectionnez l'appareil sur le dispositif Bluetooth.

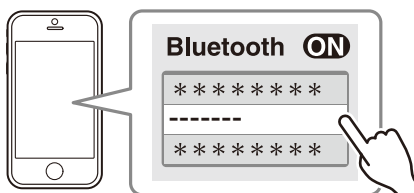
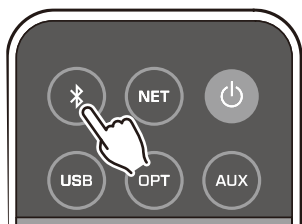

### Lecture de musique avec AirPlay

Appuyez sur l'icône AirPlay et sélectionnez le nom du réseau de l'appareil comme périphérique de sortie audio.

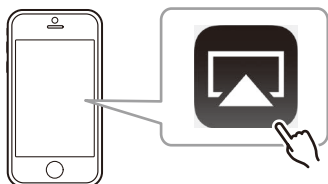



# Guide de dépannage

Reportez-vous au tableau suivant si l'appareil ne fonctionne pas convenablement. Si votre problème n'est pas mentionné dans la liste, ou si la solution proposée ne résout pas le problème, mettez l'appareil hors tension, débranchez le câble d'alimentation et contactez le revendeur ou le service après-vente agréé Yamaha le plus proche.

## Généralités

Anomalie	Cause possible	Action corrective
L'alimentation n'est pas activée.	Le câble d'alimentation n'est pas branché correctement.	Branchez correctement le câble d'alimentation.
	Le circuit de protection a été activé.	Par mesure de sécurité, la fonction de mise sous tension est désactivée. Contactez le revendeur ou le service après-vente agréé Yamaha le plus proche pour demander une réparation.
L'alimentation est immédiatement désactivée après la mise sous tension.	L'appareil a été mis sous tension pendant un court-circuit au niveau d'un câble d'enceinte.	Torsadez solidement les fils dénudés de chaque câble d'enceinte et raccordez à nouveau l'appareil et les enceintes (p. 9).
	Le circuit d'alimentation interne présente une défaillance.	Contactez le revendeur ou le service après-vente agréé Yamaha le plus proche pour demander une réparation.
L'appareil ne réagit pas.	Le microprocesseur interne s'est figé en raison d'une décharge électrique externe (provoquée par un orage ou une décharge d'électricité statique).	Maintenez enfoncée la touche  (alimentation) pendant au moins 15 secondes pour redémarrer l'appareil.
Aucun son.	Raccordement incorrect des câbles d'entrée ou de sortie.	Raccordez le câble comme il convient.
	Une autre source d'entrée est sélectionnée.	Sélectionnez la source d'entrée appropriée avec les touches de sélection d'entrée.
	Le volume est au minimum ou coupé.	Augmentez le niveau de volume.
	La sortie audio numérique optique sur l'appareil de lecture est réglée sur un format audio autre que PCM.	L'appareil prend uniquement en charge PCM sur l'entrée optique. Changez le réglage de sortie audio sur l'appareil de lecture (comme un téléviseur) sur PCM.

## Réseau

Anomalie	Cause possible	Action corrective
Impossible de configurer les réglages de connexion sur MusicCast CONTROLLER.	L'appareil mobile n'est pas connecté au routeur sans fil de votre domicile.	Connectez le dispositif mobile au routeur sans fil, puis lancez MusicCast CONTROLLER.
	Il faut un certain temps à l'application pour détecter l'appareil.	Patiencez un instant tout en vous assurant que votre dispositif mobile n'entre pas en mode veille.
	Le commutateur sans fil sur la face arrière est désactivé.	Raccordez l'appareil à un routeur (point d'accès) avec un câble réseau ou positionnez correctement le commutateur sans fil.
	L'appareil est placé en veille.	Mettez-le sous tension.
	L'accès au réseau est limité par les paramètres de pare-feu du routeur sans fil (point d'accès).	Vérifiez les paramètres de pare-feu et l'adresse MAC du routeur sans fil (point d'accès).
La fonction réseau ne fonctionne pas.	Les paramètres réseau (adresse IP) n'ont pas été obtenus correctement.	Activez la fonction de serveur DHCP sur votre routeur.
	L'appareil est en cours de démarrage. (L'appareil devient opérationnel 10 secondes après le branchement du câble d'alimentation à la prise murale.)	Utilisez la fonction de réseau une fois que l'appareil a complètement démarré.
La mise à jour du microprogramme via le réseau a échoué.	La connexion réseau est instable.	Essayez d'effectuer une nouvelle mise à jour après un certain temps.
L'appareil ne peut pas se connecter à Internet via un routeur sans fil (point d'accès).	Le routeur sans fil (point d'accès) est hors tension.	Mettez-le sous tension.
	L'appareil et le routeur sans fil (point d'accès) sont trop éloignés ou il y a un obstacle entre eux.	Rapprochez l'appareil et le routeur sans fil (point d'accès) ou déplacez-les à un endroit où il n'y a pas d'obstacles entre eux.

## Bluetooth

Anomalie	Cause possible	Action corrective
Impossible d'apparier l'appareil avec le périphérique Bluetooth.	Le périphérique Bluetooth ne prend pas en charge le profil A2DP.	Utilisez un dispositif Bluetooth qui prend en charge A2DP.
	L'appareil et le périphérique Bluetooth sont trop éloignés l'un de l'autre.	Rapprochez le périphérique Bluetooth de l'appareil.
	L'appareil passe en mode veille.	Mettez l'appareil sous tension et sélectionnez Bluetooth comme source d'entrée, puis exécutez l'appariement avec le dispositif.
	Un autre dispositif Bluetooth est déjà connecté à l'appareil.	Mettez fin à la connexion Bluetooth en cours, puis établissez une nouvelle connexion.

## Tableau des erreurs du témoin STATUS (panneau avant)

Couleur	Comportement	Clignotement	État de l'appareil
Rouge	Clignotant, et l'alimentation est immédiatement désactivée après la mise sous tension	2 à 8 fois	L'appareil est mis hors tension par mesure de sécurité.
	Clignotant, et l'alimentation n'est pas activée.	4 à 8 fois	Par mesure de sécurité, la fonction de mise sous tension est désactivée. Contactez le revendeur ou le service après-vente agréé Yamaha le plus proche pour demander une réparation.
	Clignote (toutes les 0,5 secondes)	Clignotement répétitif 2 à 7 fois et s'éteint 1 seconde jusqu'à la mise hors tension de l'appareil	Une erreur s'est produite pendant la mise à jour du microprogramme. Pour de plus amples informations sur la mise à jour du microprogramme, reportez-vous au mode d'emploi (Avancé) que vous pouvez télécharger depuis le site Web de Yamaha.
	Clignote lentement (chaque seconde)	Deux fois	Une erreur se produit sur le dispositif USB.
3 fois		Une erreur se produit sur le réseau.	
5 fois		Une erreur se produit sur WAC/WPS/CONNECT.	
	Répétez jusqu'à ce que l'appareil se mette hors tension.	La mise à jour du microprogramme a échoué. Remettez à jour le microprogramme. Pour de plus amples informations sur la mise à jour du microprogramme, reportez-vous au mode d'emploi (Avancé) que vous pouvez télécharger depuis le site Web de Yamaha.	
Orange	Clignote	Deux fois	Les codes de télécommande de l'appareil et de la télécommande ne sont pas identiques ou bien la réception du signal de la télécommande est désactivée. Pour de plus amples informations sur le réglage de la télécommande, reportez-vous au mode d'emploi (Avancé) que vous pouvez télécharger depuis le site Web de Yamaha.
Blanc	Clignote lentement après la mise sous tension	10 fois	Une nouvelle mise à jour du microprogramme est disponible. Pour de plus amples informations sur la mise à jour du microprogramme, reportez-vous au mode d'emploi (Avancé) que vous pouvez télécharger depuis le site Web de Yamaha.

## Opération avancée

L'appareil est pourvu de nombreuses autres fonctions comme le réglage de la tonalité. Pour de plus amples informations sur le fonctionnement de l'appareil, reportez-vous au mode d'emploi (Avancé) que vous pouvez télécharger depuis le site Web de Yamaha:

1. Accédez au site Web de Yamaha (<http://download.yamaha.com/>) avec un navigateur Web.
2. Sélectionnez votre pays ou région.
3. Tapez WXA-50 ou WXC-50 (nom du modèle) dans le champ « Rechercher par nom de modèle ».
4. Cliquez sur le bouton « Rechercher ».
5. Téléchargez le mode d'emploi affiché dans « Résultats de la recherche ».