



notice d'utilisation

Sèche-linge

EDC78550W

## Electrolux. Thinking of you.

Partagez notre imagination sur [www.electrolux.com](http://www.electrolux.com)

## SOMMAIRE

Avertissements importants	2	Entretien et nettoyage	11
Environnement	4	En cas d'anomalie de fonctionnement	
Description de l'appareil	5		14
Bandeau de commande	6	Caractéristiques techniques	16
Ce qu'indique l'affichage	6	Réglages de l'appareil	17
Avant d'utiliser le sèche-linge pour la première fois	6	Conseils pour les organismes d'essai	17
Tableau des programmes	7	Installation	18
Utilisation quotidienne	8	Maintenance	19

Sous réserve de modifications

## AVERTISSEMENTS IMPORTANTS

**Important Pour votre sécurité et pour garantir une utilisation correcte de l'appareil, lisez attentivement cette notice d'utilisation, ainsi que ses conseils et avertissements, avant d'installer et d'utiliser l'appareil pour la première fois. Pour éviter tout risque d'erreur ou d'accident, veillez à ce que toute personne qui utilise l'appareil connaisse bien son fonctionnement et ses fonctions de sécurité. Conservez cette notice d'utilisation avec votre appareil. Si l'appareil doit être vendu ou cédé à une autre personne, assurez-vous que la notice d'utilisation l'accompagne. Le nouvel utilisateur pourra alors être informé du fonctionnement de celui-ci et des avertissements s'y rapportant.**



veuillez lire la notice d'utilisation avant d'utiliser l'appareil.

**Consignes générales de sécurité**

- Il est interdit de modifier ou d'essayer de modifier les caractéristiques techniques de cet appareil.
- Cet appareil n'est pas destiné à être utilisé par des enfants ou des personnes dont les capacités physiques ou sensorielles, ou le manque d'expérience ou de connaissance les empêchent d'utiliser l'appareil sans risque lorsqu'ils sont sans surveillance ou en l'absence d'instruction d'une personne responsable qui puisse

leur assurer une utilisation de l'appareil sans danger.

- Assurez-vous que ni les enfants ni les animaux domestiques ne pénètrent dans le tambour. Pour éviter tout risque d'accident, contrôlez l'intérieur du tambour avant chaque utilisation de l'appareil.
- Les objets tels que les pièces de monnaie, les épingles de sûreté, les clous, les vis, les cailloux ou tout autre objet dur, tranchant, peuvent provoquer d'importants dégâts et ne doivent pas être placés dans l'appareil.
- Pour éviter les risques d'incendie dus à un séchage excessif, n'utilisez pas l'appareil pour le séchage des pièces de linge suivantes : coussins, oreillers, couvertures matelassées et similaires (ces pièces accumulent la chaleur).
- Les pièces contenant de l'éponge de caoutchouc (mousse de latex), les bonnets de bains, tissus imperméables, articles renforcés de caoutchouc ou vêtements et taies d'oreiller rembourrés d'éponge de caoutchouc ne doivent pas être séchés dans un sèche-linge.
- Débranchez toujours l'appareil après son utilisation, nettoyage et entretien.
- N'essayez en aucun cas de réparer l'appareil vous-même. Les réparations effectuées par du personnel non qualifié peuvent provoquer des blessures ou le mauvais fonctionnement de l'appareil. Contactez le Service Après-vente de votre magasin vendeur. Exigez des pièces de rechange certifiées Constructeur.

- Le linge sale, taché d'huile culinaire, d'acétone, d'essence, de kérosène, de produit détachant, de térébenthine, de cire ou de décapant pour cire doit être lavé à l'eau chaude avec une plus grande quantité de lessive avant d'être séché dans le sèche-linge.
- **Risque d'explosion** : ne séchez jamais du linge qui serait entré en contact avec des solvants inflammables (essence, alcool dénaturé, fluide de nettoyage à sec et similaire). Ces substances sont volatiles et pourraient causer une explosion. Ne séchez que du linge lavé à l'eau.
- **Risque d'incendie** : le linge taché ou imbibé d'huile végétale ou d'huile culinaire peut être à l'origine d'un incendie et ne doit pas être placé dans le sèche-linge.
- Si le linge a été lavé avec un produit détachant, effectuez un cycle de rinçage supplémentaire avant de le mettre dans le sèche-linge.
- Vérifiez que les poches des vêtements à sécher ne contiennent pas de briquet à gaz ni d'allumettes avant de les placer dans l'appareil.



### Avertissement

- **Risque d'incendie ! N'arrêtez jamais le sèche-linge avant la fin du cycle de séchage à moins de sortir immédiatement tout le linge et de le déplier pour mieux dissiper la chaleur.**
- **Éliminez régulièrement les peluches présentes autour du sèche-linge.**
- **Risque de choc électrique !** N'utilisez jamais d'appareils à vapeur ou à haute pression pour nettoyer l'appareil.
- Le cycle de séchage se termine par une phase sans chauffage (cycle de refroidissement) pour éviter que le linge ne reste longtemps à haute température et ne subisse des dommages.
- Ne séchez jamais dans l'appareil d'articles ayant été traités avec des produits chimiques, tels que les produits utilisés pour le nettoyage à sec.
- Aérez suffisamment la pièce pour éviter le reflux de gaz provenant d'appareils utilisant d'autres combustibles.

### Installation

- Cet appareil est lourd. Faites attention lors de son déplacement.
- Déballez l'appareil et vérifiez qu'il n'est pas endommagé. En cas de doute, ne l'utilisez pas et contactez le magasin vendeur.
- Avant d'utiliser l'appareil, enlevez tous les éléments de protection de transport. En cas de non-respect de cette recommandation, l'appareil ou les accessoires risquent d'être sérieusement endommagés. Voir le chapitre correspondant dans cette notice d'utilisation.
- Ne confiez les travaux électriques de votre habitation nécessaires à l'installation de votre appareil qu'à un électricien qualifié.
- Si l'appareil est placé sur une moquette, ajustez les pieds afin de permettre à l'air de circuler librement sous l'appareil.
- Après avoir installé l'appareil, vérifiez qu'il n'écrase pas le cordon d'alimentation.
- Si le sèche-linge est placé au-dessus d'un lave-linge, utilisez le kit de superposition (accessoire en option).

### Usage prévu

- Cet appareil est destiné à un usage particulier. Ne l'utilisez pas à des fins commerciales ou industrielles ou pour d'autres buts que celui pour lequel il a été conçu.
- Ne séchez en machine que les articles pouvant supporter ce traitement. Suivez les indications se trouvant sur l'étiquette dont chaque article est muni.
- N'introduisez dans le sèche-linge que du linge propre.
- Ne surchargez pas l'appareil. Voir le chapitre correspondant dans cette notice d'utilisation.
- Ne placez pas de linge non essoré dans le sèche-linge.
- Ne séchez pas en machine les articles entrés en contact avec des détachants volatiles. Si de tels détachants sont utilisés avant le lavage en machine, il faudra attendre que le produit se soit évaporé avant d'introduire les articles dans l'appareil.
- Le cordon d'alimentation ne doit jamais être tiré au niveau du cordon ; mais toujours au niveau de la prise.

- N'utilisez jamais le sèche-linge si le cordon d'alimentation, le bandeau de commande, le plan de travail ou la base sont endommagés et permettent l'accès à l'intérieur de l'appareil.
- Les assouplissants ou autres produits similaires doivent être utilisés conformément aux instructions de leur fabricant.
- **Attention - surface chaude** : Ne touchez pas le cache de l'ampoule d'éclairage de porte quand l'éclairage est en fonctionnement.  
(Uniquement les sèche-linge avec éclairage intérieur du tambour)

### Sécurité enfants

- Cet appareil ne doit pas être utilisé par de jeunes enfants ou des personnes infirmes sans supervision.

## ENVIRONNEMENT

Le symbole  sur le produit ou son emballage indique que ce produit ne peut être traité comme déchet ménager. Il doit être remis au point de collecte dédié à cet effet (collecte et recyclage du matériel électrique et électronique).

En procédant à la mise au rebut de l'appareil dans les règles de l'art, nous préservons l'environnement et notre sécurité, s'assurant ainsi que les déchets seront traités dans des conditions optimum. Pour obtenir plus de détails sur le recyclage de ce produit, veuillez prendre contact avec les services de votre commune ou le magasin où vous avez effectué l'achat.

### Ancien appareil

#### Avertissement

Débranchez l'appareil s'il ne doit plus être utilisé. Coupez le cordon d'alimentation au ras de l'appareil et jetez-le avec la prise. Neutralisez le dispositif de fermeture de porte. Vous évitez ainsi que des enfants s'enferment à l'intérieur de l'appareil et mettent leur vie en danger.

### Matériaux d'emballage

Les matériaux d'emballage respectent l'environnement et sont recyclables. Les élé-

- Les enfants ne sont pas toujours conscients des dangers associés à l'utilisation des appareils électriques. Veillez à ce que les enfants ne jouent pas avec l'appareil.

#### Avertissement

- Risque d'étouffement ! Les matériaux d'emballage (par ex. les films plastiques, le polystyrène) représentent un danger pour les enfants - Gardez-les hors de leur portée.
- Rangez les détergents en lieu sûr, hors de la portée des enfants.
- Assurez-vous que ni les enfants ni les animaux domestiques ne pénètrent dans le tambour.

ments en plastique sont identifiés par les sigles >PE<, >PS<, etc. Veuillez jeter les matériaux d'emballage dans le conteneur approprié du centre de collecte des déchets de votre commune.

### Conseils relatifs à l'environnement

- Le sèche-linge rend le linge duveteux et doux. Il est par conséquent inutile d'utiliser un adoucissant lors du lavage.
- Pour utiliser le sèche-linge de manière économique :
  - laissez constamment dégagée la grille d'aération située sur le socle du sèche-linge ;
  - respectez les charges indiquées dans le tableau récapitulatif des programmes ;
  - aérez suffisamment la pièce ;
  - nettoyez les filtres microfin et fin après chaque cycle de séchage ;
  - essorez suffisamment le linge avant de le sécher.

 La consommation d'énergie dépend de la vitesse d'essorage du lave-linge. Plus la vitesse d'essorage est élevée plus la consommation d'énergie est basse.

## DESCRIPTION DE L'APPAREIL

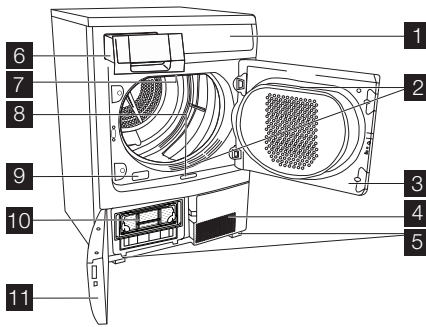

**1** Bandeau de commande

**2** Filtres à peluches

**3** Porte (butée amovible)

**4** Grille d'aération

**5** Pieds réglables

**6** Bac d'eau de condensation

**7** Eclairage du tambour

**8** Bouton-poussoir pour l'ouverture de la porte de base

**9** Plaque signalétique

**10** Echangeur thermique

**11** Porte de l'échangeur thermique

## BANDEAU DE COMMANDE

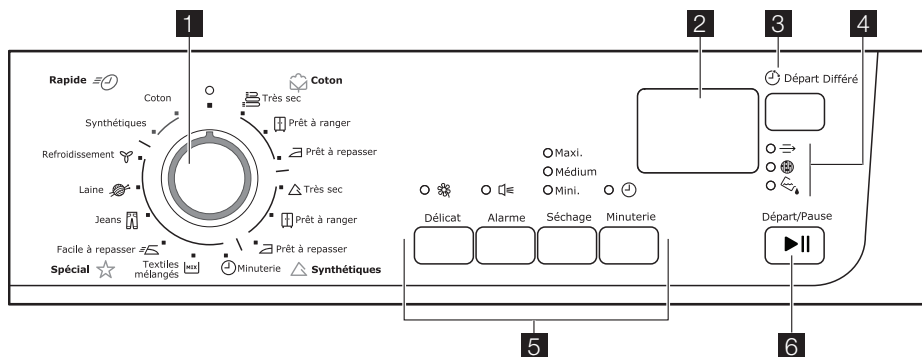

**1** Sélecteur de programmes et commutateur Marche/Arrêt

**2** Affichage

**3** Touche DEPART DIFFERE

**4** Messages d'entretien

– CONDENSEUR D'AIR

– FILTRE

– BAC

**5** Touches de fonction

**6** Touche DEPART /PAUSE

## CE QU'INDIQUE L'AFFICHAGE

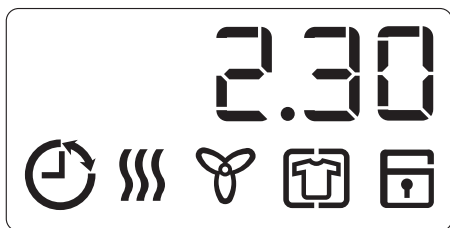

SYMBOLE	DESCRIPTION
2 . 30	Durée (durée du programme, durée du départ différé)









































SYMBOLE	DESCRIPTION
	Sécurité enfants
	Départ différé
	Phase de séchage
	Phase de refroidissement
	Phase anti-froissage
	Erreur, mauvaise sélection











## AVANT D'UTILISER LE SÈCHE-LINGE POUR LA PREMIÈRE FOIS



Afin d'éliminer d'éventuels résidus de fabrication (poussière, graisse), essayez le tambour du sèche-linge avec un chiffon humide ou effectuez un cycle de séchage de courte durée (30 minutes) de quelques chiffons humides (essorés).

1. Tournez le sélecteur de programmes sur la position MINUTERIE .
2. Appuyez à plusieurs reprises sur la touche MINUTERIE jusqu'à ce que 0,30' s'affiche.
3. Appuyez sur la touche Départ/Pause

## TABLEAU DES PROGRAMMES



Programme	charge max. (linge sec)	Utilisation/propriétés	Etiquette d'entretien
 <b>Coton</b>			
 <b>Très sec</b>	8 kg	Séchage complet des textiles épais ou multicouches, par exemple les éponges, les peignoirs de bain)	 
 <b>Prêt à range</b>	8 kg	Séchage complet de pièces d'épaisseur homogène, ex. serviettes éponge, tricot, serviettes.	 
 <b>Prêt à repasser</b>	8kg	Pour les textiles fins à repasser (ex. les lainages, les chemises en coton)	 
 <b>Synthétique</b>			
 <b>Très sec</b>	3 kg	Séchage complet de textiles épais ou multicouches, par exemple les pulls, les draps, les nappes).	  
 <b>Prêt à range</b>	3 kg	Pour les tissus fins qui n'ont pas besoin d'être repassés, p.ex. chemises d'entretien facile, linge de table, vêtements de bébé, chaussettes, lingerie à baleines ou armatures.	  
 <b>Prêt à repasser</b>	3 kg	Pour les textiles fins à repasser (ex. les lainages, les chemises en coton)	  
 <b>Special</b>			
 <b>MINUTERIE</b>	8 kg	Pour le séchage supplémentaire d'articles individuels. ( Séchage Fonction (Séchage non disponible)	  
 <b>Textiles Mélangé</b>	3 kg	Pour sécher les articles en coton et synthétiques à basse température.	  
 <b>Facile à repasser</b>	1 kg (ou 5 che- mi- ses)	Programme spécial doté d'un mécanisme anticroissance pour un léger repassage de textiles mélangés tels que les chemises et les corsages ; pour un repassage sans peine. Le résultat dépend du type de textile et de leur qualité. Placez le linge dans le sèche-linge immédiatement après l'essorage ; enlevez le linge immédiatement après le séchage et suspendez-le sur un cintre.	  
 <b>Jeans</b>	8 kg	Programme spécial pour vêtements de sport comme les jeans, les sweats, etc., en tissus de résistances diverses (ex. au niveau du poignet et du col ou des coutures).	  





Programme	charge max. (linge sec)	Utilisation/propriétés	Etiquette d'entretien
 <b>Laine</b>	1 kg	Pour le séchage des tissus en laine après le lavage, en utilisant de l'air chaud avec une charge mécanique minimum (Suivre la section "Trier et préparer le linge"). Recommandation : Sortez le linge de l'appareil une fois qu'il est sec, vous éviterez ainsi qu'il se froisse. Le cycle de séchage Laine de ce sèche-linge a été testé et approuvé par La Woolmark Company. Ce cycle convient aux vêtements en laine tricotés portant l'étiquette « lavage à la main » à condition que les vêtements soient lavés avec un cycle de lavage à la main homologué par Woolmark et séchés au sèche-linge selon les recommandations émises par le fabricant. (M1022)	
 <b>Refroidissement</b>	1 kg	Un programme spécial d'une durée de 10 minutes pour rafraîchir ou nettoyer en douceur les textiles avec des kits de nettoyage à sec vendus en commerce. (Utilisez uniquement les produits approuvés par le fabricant ; veuillez respecter les consignes du fabricant.) ( Alarme fonction (Sonnerie) disponible)	  
 <b>Rapide</b>			
<b>Synthétique rapide</b>	2 kg	Pour le séchage rapide des synthétiques avec un froissement réduit. Résultat du séchage : prêt à ranger.	  
<b>Coton rapide</b>	3 kg	Pour le séchage rapide des articles en coton avec un froissage réduit. Résultat du séchage : prêt à ranger.	 

 **MINUTERIE** Fonction disponible uniquement avec le programme  **MINUTERIE**.

## UTILISATION QUOTIDIENNE



### Trier le linge

- Trier selon le type de textile :
  - Coton/linge pour le groupe de programmes  Coton .
  - Mélanges et synthétiques pour les programmes du groupe  Synthétique .
- Trier selon l'étiquette d'entretien. Les étiquettes d'entretien signifient :

	Séchage normalement possible au sèche-linge
	Séchage à température normale
	Séchage à température réduite
	<b>Ne pas passer</b> au sèche-linge

**Important** Ne placez pas dans le sèche-linge des articles humides qui portent des étiquettes déconseillant le séchage en machine.

Cet appareil est adapté au séchage du linge lavé qui peut être passé au sèche-linge, conformément aux étiquettes d'entretien.

- Ne séchez pas ensemble les textiles neufs et de couleur et le linge de couleur claire. Les couleurs peuvent déteindre.
- Ne séchez pas les tricotés et les maillots en coton avec le programme  Très sec . Ils pourraient rétrécir !
- Les textiles en laine ou laineux peuvent être séchés avec le programme  Laine Avant le cycle de séchage, essorez les



articles en laine autant que possible (max. 1200 tr/min) Séchez les articles en laine avec du linge d'une composition identique, et d'un poids et d'une couleur similaires. Séchez les articles en laine lourds séparément.

### Préparer le linge

- Pour éviter que le linge ne s'enroule et forme des nœuds : fermez les fermetures éclair, boutonnez les housses de couettes et nouez les cordons ou rubans (p.ex. ceintures de tabliers).
- Videz les poches. Retirez les objets en métal (trombones, épingles etc).
- Retournez sur l'envers les articles doublés (p.ex. les anoraks avec doublure en coton : la doublure doit être à l'extérieur). Ces tissus sècheront mieux.

**Important** Ne surchargez pas l'appareil. Respectez la charge maximum de **8 kg**.

### Poids moyen du linge

Peignoir de bain	1200 g
housse de couette	700 g
chemise homme	600 g
pyjamas homme	500 g
drap	500 g
nappe	250 g
chemise de ville	200 g
chemise de nuit	200 g
taie d'oreiller	200 g
serviette de bain	200 g
chemisier	100 g
sous-vêtement féminin	100 g
sous-vêtement masculin	100 g
serviette de table	100 g
torchon	100 g

### Mettre la machine en marche

Tournez le sélecteur de programmes sur n'importe quel programme. La machine est activée. Quand la porte est ouverte, le tambour est éclairé.

### Ouverture de la porte et chargement du linge

1. Ouvrez la porte :  
Appuyez sur la porte (point de pression)

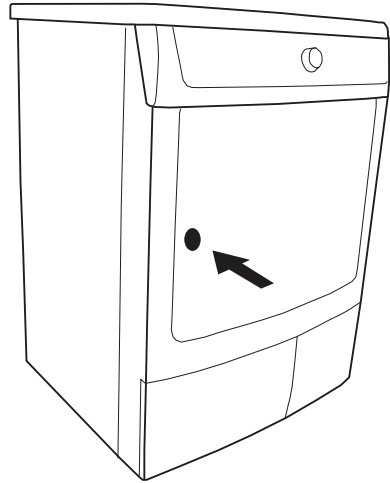

2. Chargez votre linge sans le tasser.

**!** **Attention** Prenez la précaution de ne pas coincer de linge lors de la fermeture de la porte.

3. Refermez la porte en appuyant fortement. Le verrouillage doit être audible.

### Choix du programme

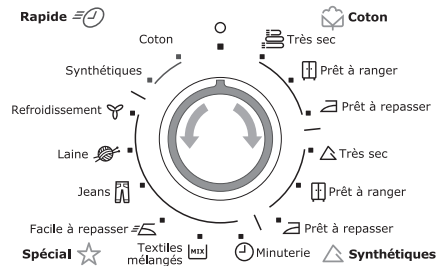

Sélectionnez un programme à l'aide du sélecteur de programmes. La fenêtre d'affichage indique la durée prévue du programme (en heures et minutes).

Pendant le cycle, le temps restant est décompté par paliers d'une minute ; moins d'une heure, seules les minutes apparaissent (par exemple "59", "5", "0").

### Sélection de fonctions supplémentaires

Vous pouvez choisir des fonctions complémentaires Délicat , Alarme , Séchage , MI-

NUTERIE (Si un programme Temps a été sélectionné), et Départ différé

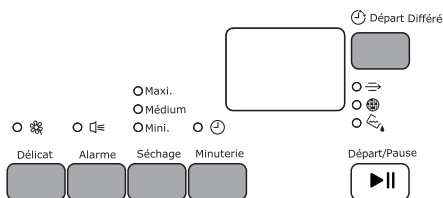

### Délicat

Pour un séchage en douceur des articles délicats qui portent l'étiquette d'entretien et les textiles sensibles à la température (par ex. acrylique, viscose). Le programme est exécuté à chaleur réduite. Délicat ne convient que pour des charges maximum de 3kg

1. Appuyez sur la touche Délicat . Le symbole  Délicat s'affiche.

### Alarme

Lorsque le cycle de séchage est terminé, un signal sonore retentit par intermittence. En appuyant sur la touche Alarme, le signal sonore se coupe dans les cas suivants :

- lors de la sélection du programme
- lors de l'activation des boutons
- lorsque le sélecteur de programmes est placé sur une autre position au cours du programme ou lorsque vous appuyez sur une touche Option pendant le cycle.
- à la fin du programme.

Le voyant correspondant s'allume

### Séchage

Appuyez à plusieurs reprises sur la touche Séchage pour sélectionner l'option souhaitée. Le voyant correspondant s'allume. Le linge sèche par paliers entre MIN et MAX. Appuyez sur la touche Séchage autant de fois que nécessaire jusqu'à ce que le voyant correspondant au niveau d'humidité résiduelle souhaité s'allume.

Une fois le programme terminé, le voyant Fin s'allume.

### MINUTERIE

Utilisez la touche MINUTERIE pour sélectionner la durée du programme après avoir sélectionné MINUTERIE  le programme. Vous pouvez sélectionner une durée de 20

minutes minimum à 3 heures par paliers de 10 minutes.

1. Tournez le sélecteur de programmes sur le programme MINUTERIE .

2. Appuyez sur la touche MINUTERIE jusqu'à ce que la durée du programme souhaitée apparaisse sur l'écran, par ex.

**0 2 0** correspond à une durée de séchage de 20 minutes

Si la durée du programme n'est pas précisée, une durée de 10 minutes est automatiquement sélectionnée (par défaut).

### Départ différé

 La touche Départ différé permet de retarder le départ d'un programme de 30 minutes (30') jusqu'à un maximum de 20 heures (20h).

1. Sélectionnez le programme et les fonctions complémentaires
2. Appuyez sur la touche Départ différé jusqu'à ce que la valeur correspondant au départ différé souhaité apparaisse sur l'écran (ex. **1 2 H** si le programme doit démarrer dans 12 heures).

 Si l'écran indique **2 0 H** et que vous appuyez à nouveau sur cette touche, le départ différé est annulé. L'écran affiche alors 0' puis la durée du programme sélectionné.

3. Pour activer le départ différé, appuyez sur la touche Départ/Pause . Le décompte du départ différé s'affiche continuellement (ex. 15h, 14h, 13h, ... 30' etc).

### Activation de la sécurité enfants

La sécurité enfants permet d'éviter le départ d'un programme par inadvertance et la modification par inadvertance d'un programme en cours. La sécurité enfants peut être sélectionnée pour éviter le départ d'un programme ou la modification d'un programme en cours par inadvertance. Elle peut être activée ou désactivée en appuyant simultanément sur les touches Séchage et Minuterie pendant 5 secondes environ.



-  – Avant le départ du programme : l'appareil ne peut pas être utilisé
- Après le départ du programme : le programme en cours ne peut pas être modifié

Le symbole  correspondant apparaît sur l'écran.

La sécurité enfants restera activée jusqu'à la fin du programme.



Si vous souhaitez sélectionner un nouveau programme, vous devez d'abord désactiver la sécurité enfants.

### Démarrage du programme

Appuyez sur la touche Départ/Pause Départ/Pause. Le programme démarre. L'écran affiche le déroulement du programme de séchage. Les symboles du  Séchage et  Refroidissement apparaissent l'un après l'autre. Le nombre de gouttelettes sur le bandeau diminue peu à peu au fur et à mesure du cycle de séchage.

### Modification du programme

Pour modifier un programme en cours, il faut d'abord annuler celui-ci en tournant le sélecteur de programmes sur  Arrêt puis sélectionner le nouveau programme.

 Après le départ du programme, il n'est plus possible de modifier le programme directement. Si vous tournez le sélecteur de programme sur un autre programme lorsque l'appareil est en cours de fonctionnement, les voyants d'affichage de déroulement de programme et les indicateurs d'alarme clignotent. Si vous appuyez sur une touche d'option (à l'exception de la touche Alarme Signal sonore,  s'affiche. Toutefois, le programme de séchage se poursuit normalement (protection du linge).





### Ajout ou retrait de linge avant la fin du programme

1. Ouvrez la porte.

 **Avertissement** Le linge et le tambour peuvent être très chauds. **Risque de brûlures !**

2. Ajoutez ou retirez le linge.
3. Fermez la porte en appuyant fortement. Le verrouillage doit être audible.
4. Appuyez sur la touche (Départ/Pause) pour poursuivre le cycle de séchage.

### Fin du cycle de séchage / retrait du linge

Une fois le cycle de séchage terminé, l'écran affiche le symbole d'anti-froissage et  .  clignotant ainsi que des voyants d'avertissement :  *filtre* et  *bac plein* . Si la touche Alarme a été activée, un signal sonore retentit à intervalles répétés pendant environ une minute.

 Les cycles de séchage (à l'exception du programme *Laine* ) sont automatiquement suivis d'une phase d'anti-froissage d'environ 30 minutes. Au cours de cette phase, le tambour tourne par intermittence. Ainsi, le linge ne se tasse pas et ne se froisse pas. Au cours de la phase anti-froissage, le linge peut être retiré à tout instant. (Le linge doit être sorti vers la fin de la phase d'anti-froissage au plus tard pour éviter la formation de faux plis).

1. Ouvrez la porte.
2. Avant de retirer le linge, retirez les peluches du filtre microfin. Il est conseillé d'enlever les peluches de préférence avec un chiffon humide. (Reportez-vous au chapitre "Entretien et nettoyage".)
3. Sortez le linge.
4. Tournez le sélecteur de programmes sur la position  *ARRET* .

**Important** Après chaque cycle de séchage :

Nettoyez les filtres microfin, fin et grossier - Videz le bac d'eau de condensation (Reportez-vous au chapitre "Entretien et nettoyage".)

5. Fermez la porte.

## ENTRETIEN ET NETTOYAGE

### Nettoyage du filtre à peluches

Pour que l'appareil fonctionne parfaitement, les filtres à peluches de la porte et à l'avant du tambour doivent être nettoyés après chaque cycle de séchage.

 **Attention** Attention. N'utilisez jamais votre sèche-linge sans avoir installé les filtres ou avec des filtres endommagés ou obstrués.

1. Ouvrez la porte

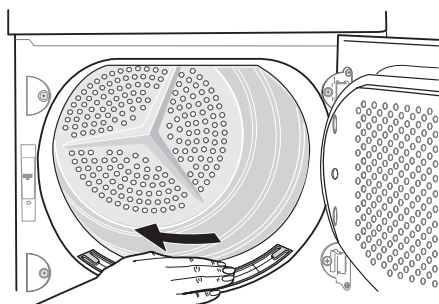

2. Nettoyez le filtre microfin qui se trouve au bas du hublot avec un chiffon humide.
3. Après un certain temps, les filtres se couvrent d'une patine due aux résidus de lessive sur le linge. Pour éliminer cette patine, nettoyez les filtres à l'eau chaude en les frottant à l'aide d'une brosse. Retirez le filtre situé dans l'ouverture de la porte. Pour le remettre en place, veillez à orienter la languette vers la gauche ou la droite). N'oubliez pas de remettre le filtre en place après son nettoyage.

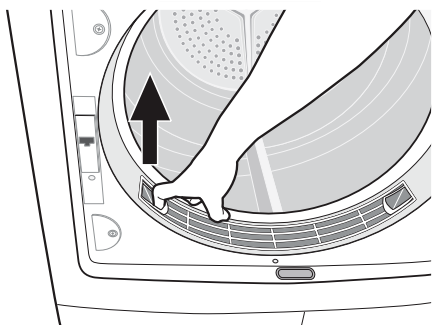

4. Retirez les peluches du filtre avec de préférence une main humide.
5. Remettez le filtre en place.

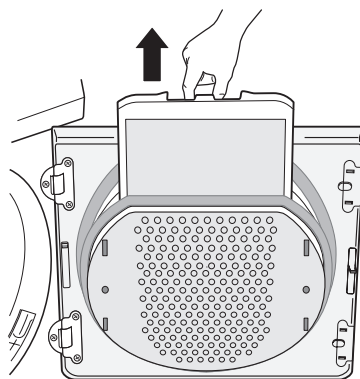

### Nettoyage du joint de porte

Nettoyez le joint de porte à l'aide d'un chiffon humide immédiatement après chaque cycle de séchage.

### Vidage du bac d'eau de condensation

Videz le bac chaque cycle de séchage. Si le bac de récupération d'eau est plein, le programme de séchage en cours s'interrompt automatiquement et le voyant d'avertissement s'allume. Il est nécessaire de vider le bac avant de poursuivre le programme.

**⚠ Avertissement** L'eau de condensation n'est pas potable et ne doit pas être utilisée pour la préparation des aliments.

1. Sortez le bac d'eau de condensation.

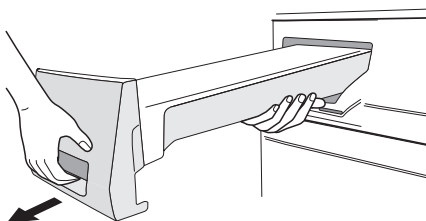

2. Versez l'eau condensée dans une baignoire ou tout autre récipient similaire.

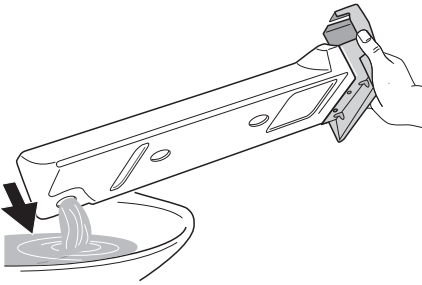

3. Réinstallez le bac d'eau de condensation. Si le programme s'était interrompu parce que le bac était plein : Appuyez sur la touche DEPART/PAUSE afin que le cycle de séchage continue.

**i** Le bac d'eau de condensation contient environ 4,5 litres, ce qui est suffisant pour environ 8 kg de linge préalablement essoré à 1000 tours/ minute.

**i** L'eau de condensation peut être utilisée comme de l'eau distillée (par ex. dans un fer à repasser à vapeur). Il est toutefois nécessaire, avant d'utiliser l'eau condensée, de la filtrer (par ex. avec un filtre à café) pour enlever les résidus et les petites peluches.

### Nettoyez l'échangeur de chaleur

Si ⇒ CONDENSEUR est affiché, cela signifie qu'il faut le nettoyer.

**!** **Attention** Ne faites pas fonctionner le sèche-linge sans échangeur de chaleur ou avec un échangeur de chaleur contenant des peluches au risque de l'endommager. Cela augmente par ailleurs la consommation d'énergie.

- Ouvrez la porte.
- Ouvrez la trappe. Pour cela, appuyez sur la touche de déverrouillage sur la partie inférieure de la trappe et ouvrez celle-ci vers la gauche.

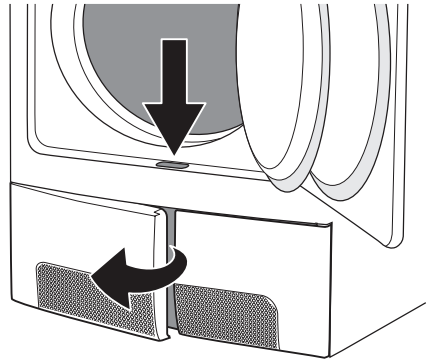

- Nettoyez l'intérieur du portillon et la partie avant de la base de l'échangeur de chaleur. Nettoyez le joint de la trappe à l'aide d'un chiffon humide.
- Tournez les deux butées vers l'intérieur.

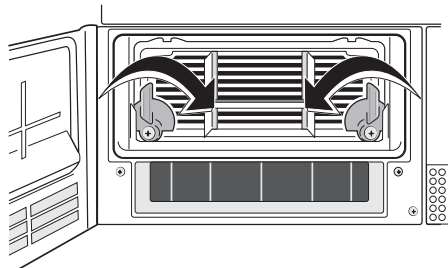

- Sortez l'échangeur de chaleur en saisissant par sa poignée. Maintenez-le à l'horizontal pour éviter de renverser l'eau résiduelle.

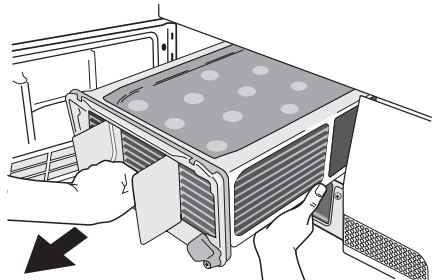

- Tenez-le verticalement au-dessus de l'évier pour le vider.

**!** **Attention** N'utilisez pas d'objets pointus pour le nettoyage de l'échangeur de chaleur. Vous risqueriez de l'endommager.

7. Nettoyez l'échangeur de chaleur. Nettoyez l'échangeur de chaleur avec un brosse et rincez éventuellement à l'aide d'une douchette.
8. Remettez l'échangeur de chaleur à sa place, tournez les deux butées vers le haut jusqu'à enclenchement.
9. Refermez la trappe.

**i** L'appareil ne fonctionne pas tant que le voyant  $\Rightarrow$  ECHANGEUR DE CHALEUR est allumé.

**!** **Attention** N'utilisez jamais votre sèche-linge sans l'échangeur de chaleur.

### Nettoyage du tambour

**!** **Attention** Attention ! N'utilisez pas de produits abrasifs ou laine d'acier pour nettoyer le tambour.

**i** Le calcaire contenu dans l'eau ou les résidus de produits de lavage peuvent laisser un dépôt à peine visible à l'intérieur du tambour. Dans ce cas, le détecteur d'humidité ne peut alors plus reconnaître de manière fiable le taux d'humidité, ce qui peut expliquer que lorsque vous sortez le linge, il risque d'être encore relativement humide.

Nettoyez l'intérieur et les nervures du tambour à l'aide d'un détergent doux et d'un chiffon humide.

### Nettoyage du bandeau de commande et de la carrosserie

**!** **Attention** Attention ! N'utilisez jamais de produits abrasifs ou caustiques.

Utilisez un chiffon humide pour nettoyer la carrosserie et le bandeau de commande.





## EN CAS D'ANOMALIE DE FONCTIONNEMENT

### Guide de dépannage

Si au cours du fonctionnement de l'appareil, un code d'erreur E... suivi d'un chiffre ou d'une lettre s'affiche sur la fenêtre d'affichage Mettez l'appareil hors tension puis

de nouveau sous tension. Resélectionnez le programme. Appuyez sur la touche Départ/Pause (Départ/Pause) Si le code d'erreur réapparait, veuillez contacter le service Entretien en citant le code d'erreur

Symptôme	Cause possible	Solution
Le sèche-linge ne démarre pas.	L'appareil n'est pas branché ou le fusible est grillé.	Branchez l'appareil sur le secteur. Contrôlez le fusible dans la boîte à fusibles (installation domestique).
	La porte de chargement est ouverte.	Refermez la porte.
	Avez-vous appuyé sur la touche Départ/Pause ?	Appuyez sur la touche Départ/Pause
Les résultats de séchage ne sont pas satisfaisants.	Le programme choisi ne convient pas au linge.	Lors du prochain séchage, sélectionnez le programme adéquat (consultez le chapitre "Présentation des programmes").
	Les filtres à peluches sont obstrués.	Nettoyez le filtre à peluches.
	Le filtre du condenseur thermique est obstrué.	Nettoyez le filtre du condenseur thermique.
	L'échangeur de chaleur est obstrué par des peluches.	Nettoyage du condenseur thermique.
	La charge est inadéquate.	Conformez-vous aux charges recommandées.

	Les fentes d'aération dans le bas de l'appareil sont bouchées.	Libérez les fentes d'aération.
	L'intérieur et les nervures du tambour sont couverts de résidus.	Nettoyez l'intérieur et les nervures du tambour.
	La conductivité de l'eau du lieu d'installation ne correspond pas au réglage standard de l'appareil.	Reprogrammez les paramètres standard de séchage (voir la section 'Options de programmation')
Quand un bouton est actionné, il ne se passe rien.	Protection du séchage Après le démarrage du programme, il n'est plus possible de sélectionner des options.	Tournez le sélecteur de programmes sur la position <b>O ARRÊT</b> . Sélectionnez à nouveau le programme.
L'éclairage du tambour ne fonctionne pas.	Le sélecteur de programmes est sur la position <b>O ARRÊT</b> .	Tournez le sélecteur de programmes sur n'importe quel programme.
	L'ampoule d'éclairage est défectueuse.	Remplacez l'ampoule (voir section suivante).
L'indication du temps restant change en permanence ou ne bouge pas pendant un certain temps.	Le temps restant est constamment corrigée en fonction du type de linge, de la charge et du degré d'humidité.	C'est un processus automatique ; l'appareil n'est pas pour autant défectueux.
Programme inactif,  l'affichage du BAC est éteint.	Le bac de récupération de l'eau de condensation est plein.	Videz le bac d'eau de condensation, puis démarrez le programme en appuyant sur la touche Départ/Pause .
Le cycle de séchage s'arrête peu de temps après le démarrage du programme.  L'affichage ANTI-FROISSAGE est allumé.	Vous n'avez pas chargé une quantité suffisante de linge ou le linge chargé est trop sec pour le programme sélectionné.	Sélectionnez un programme chronométrique ou un degré de séchage supérieur (ex  Très sec TRÈS SEC au lieu de  Prêt à ranger PRÊT À RANGER).
La durée du cycle de séchage est anormalement longue. Remarque : après environ 5 heures, le cycle de séchage s'arrête automatiquement (voir la section " Fin du cycle de séchage").	Le filtre à peluches est obstrué.	Nettoyez le filtre à peluches.
	Le filtre du condenseur thermique est obstrué.	Nettoyez le filtre du condenseur thermique.
	Le volume de linge est excessif.	Réduisez la charge.
	Le linge n'a pas été suffisamment essoré.	Essorez suffisamment le linge avant de le mettre dans le sèche linge.
	La température ambiante est particulièrement élevée. Le compresseur est momentanément à l'arrêt comme dispositif de sécurité contre les surcharges.	Il s'agit d'une fonction automatique et l'appareil ne présente aucun défaut. Si possible, abaissez la température de la pièce.

Décoloration	Solidité des couleurs	Vérifiez la solidité des couleurs du linge. Séchez uniquement des vêtements ayant des couleurs similaires.
--------------	-----------------------	--

### Remplacement de l'ampoule d'éclairage intérieur

Utilisez exclusivement une ampoule spéciale pour sèche-linge. Vous pouvez vous la procurer auprès du service après vente ET no. 112 552 000-5.

**⚠ Avertissement** Lorsque l'appareil est sous tension, l'éclairage intérieur s'éteint automatiquement au bout de 4 minutes après l'ouverture de la porte.

**⚠ Avertissement** N'utilisez pas d'ampoules standard ! Elles émettent trop de chaleur et peuvent endommager l'appareil !

**⚠ Avertissement** Avant de remplacer l'ampoule, l'appareil doit être débranché.

1. Dévissez le cache de l'ampoule (il se trouve immédiatement derrière le hublot, en haut ; voir le chapitre " Description de l'appareil ".)

2. Remplacez l'ampoule défectueuse.

3. Revissez soigneusement le cache.

Avant de revisser le cache, vérifiez que le joint torique est à la bonne place. N'utilisez pas le sèche-linge en l'absence du joint torique.

**⚠ Avertissement** Par mesure de sécurité, assurez-vous que le cache est bien vissé. Dans le cas contraire, vous ne devez pas mettre en fonctionnement le sèche-linge.

## CARACTÉRISTIQUES TECHNIQUES



Cet appareil est conforme aux directives CE suivantes :

- 95/2006/CE du 12.12.2006 Directive sur les basses tensions
- Directive 89/336/CEE du 03.05.1989 modifiée par la directive 92/31/CEE relatives à la compatibilité électromagnétique
- Directive 93/68/CEE du 22.07.1993 relative au marquage CE

Hauteur x Largeur x Profondeur	85 x 60 x 58 cm
Volume du tambour	108 l
Profondeur avec porte ouverte	109 cm
Réglage en hauteur	1,5 cm
Poids à vide	environ. 43 kg
Charge (en fonction du programme) <sup>1)</sup>	max. <b>8</b> kg
Tension	230 V
Fusible requis	16 A
Puissance totale	2350 W
Classe d'efficacité énergétique	<b>B</b>
Consommation d'énergie (8 kg de coton, pré-essoré à 1000 tr/min) <sup>2)</sup>	<b>4.48</b> kWh
Consommation d'énergie annuelle moyenne	282 kWh
Utilisation	Particulier
Température ambiante autorisée	5°C à + 35°C

#### Valeurs de consommation

*Les consommations ont été mesurées dans des conditions d'essai normalisées. Les consommations réelles dépendent des conditions d'utilisation de l'appareil.*





Programme	Consommation d'énergie en kWh / temps de séchage moyen en min.
COTTON Prêt à ranger (COTON PRET A RANGER) <sup>2)3)</sup>	<b>4.48 / 135</b> (charge 8 kg pré-essorée à 1000 tr/min) 4,30 (charge 8 kg pré-essorée à 1400 tr/min)
COTTON Prêt à repasser (COTON PRET A REPASSER) <sup>2)</sup>	<b>3.8 / 108</b> (charge 8 kg pré-essorée à 1000 tr/min)
Synthétique Prêt à ranger (SYNTHETIQUE PRET A RANGER) <sup>2)</sup>	<b>1.30 / 45</b> (charge 3 kg pré-essorée à 1200 tr/min)

1) Les charges indiquées peuvent varier d'un pays à un autre en fonction des méthodes de mesure différentes.

2) conformément à la norme EN 61121

## RÉGLAGES DE L'APPAREIL

Réglage	Mise en oeuvre
<b>Alarme toujours désactivé</b>	<ol style="list-style-type: none"> <li>1. Tournez le sélecteur de programmes sur n'importe quel programme.</li> <li>2. Appuyez simultanément sur les touches <b>Alarme</b> et <b>Séchage</b> et maintenez-les enfoncées pendant environ 5 secondes.</li> <li>3. Le signal sonore sera par défaut désactivé. Vous pouvez utiliser la touche <b>Alarme</b> pour activer ou désactiver la sonnerie, le signal, mais l'appareil ne mémorise pas la sélection.</li> </ol>
<b>Dureté de l'eau</b> <i>L'eau, selon les zones géographiques, contient en quantité variable des sels calcaires et minéraux qui changent la valeur de la conductivité. Des variations importantes de la conductivité, par rapport aux valeurs affichées en usine, pourraient légèrement influencer l'humidité résiduelle à la fin du séchage. Votre sèche-linge permet de régler la sensibilité du capteur conductimétrique sur la base de la valeur de la conductivité de l'eau.</i>	<ol style="list-style-type: none"> <li>1. Tournez le sélecteur de programmes sur n'importe quel programme.</li> <li>2. Appuyez simultanément sur les touches <b>Séchage</b> et <b>Départ/Pause</b> et maintenez-les enfoncées pendant environ 5 secondes. Le réglage courant s'affiche : <ul style="list-style-type: none"> <li>-  faible conductivité &lt;300 micro S/cm</li> <li>-  conductivité moyenne 300-600 micro S/cm</li> <li>-  conductivité élevée &gt;600 micro S/cm</li> </ul> </li> <li>3. Appuyez sur la touche <b>Départ/Pause</b> en séquences jusqu'à obtention du niveau souhaité.</li> <li>4. Pour mémoriser le réglage, enfoncez simultanément les touches <b>Séchage</b> et <b>Départ/Pause</b> ou tournez le bouton sur la position <b>O ARRÊT</b>.</li> </ol>

## CONSEILS POUR LES ORGANISMES D'ESSAI

Paramètres pouvant être contrôlés par les organismes d'essai :

- Consommation d'énergie (corrigée en fonction de l'humidité résiduelle) pendant un cycle Coton prêt à ranger avec charge nominale.
- Consommation d'énergie (corrigée en fonction de l'humidité résiduelle) pendant un cycle Coton prêt à ranger avec demi-charge.
- Humidité finale (pendant un cycle Coton prêt à ranger, Coton prêt à repasser et Entretien facile prêt à ranger)

- Efficacité de condensation (corrigée en fonction de l'humidité résiduelle) pendant un cycle Coton prêt à ranger avec charge nominale et demi-charge

Tous les cycles doivent être contrôlés en conformité avec la norme EN 61121 (sèche-linge à tambour pour usage domestique – Méthodes de mesure des performances).

## INSTALLATION

**Important** L'appareil doit être déplacé en position verticale pour le transport.

### Emplacement

- Par commodité, il est conseillé d'installer l'appareil près de votre lave-linge.
- Le sèche-linge doit être installé dans un lieu propre, à l'abri de la poussière.
- L'air doit pouvoir circuler librement tout autour de l'appareil. N'obstruez pas la grille d'aération frontale ou les grilles d'entrée d'air à l'arrière de l'appareil.
- Pour limiter au minimum les vibrations et le bruit pendant le fonctionnement du sèche-linge, installez-le sur une surface robuste et parfaitement horizontale.
- Après l'installation du sèche-linge, mettez-le d'aplomb à l'aide d'un niveau à bulle. S'il n'est pas d'aplomb, rectifiez en vissant ou dévissant les pieds de réglage.
- Les pieds ne doivent jamais être retirés. Veillez à ne pas limiter la circulation de l'air au sol par des tapis à longs poils, des morceaux de bois, etc. Il pourrait se produire une accumulation de chaleur qui nuirait au fonctionnement du moteur et risquerait de l'endommager.

### Important

La température de l'air chaud dégagé par le sèche-linge peut atteindre 60 °C. L'appareil ne doit donc pas être installé sur des sols non résistants aux températures élevées. Pendant le fonctionnement du sèche-linge, la température ambiante ne doit pas être inférieure à +5 °C ou supérieure à +35 °C pour ne pas compromettre le bon fonctionnement de l'appareil.

**Important** Si l'appareil doit être déplacé, transportez-le verticalement.

**Important** L'appareil ne doit pas être installé derrière une porte à serrure, une porte coulissante ou une porte battante avec charnière du côté opposé de celle de l'appareil.

### Retrait des protections de transport

 **Attention**

Avant de mettre l'appareil en service, il est impératif d'enlever tous les éléments de protection de transport.

1. Ouvrez la porte.
2. Enlevez les rubans adhésifs à l'intérieur du tambour.

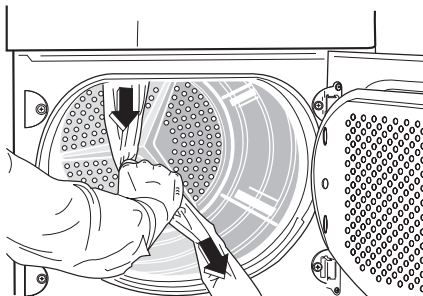

3. Enlevez la gaine plastique avec le rembourrage en polystyrène de l'appareil.

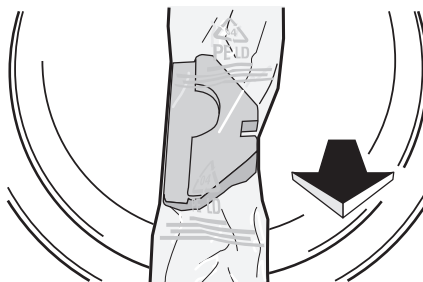

### Branchement électrique

Contrôlez les caractéristiques électriques de l'appareil (tension d'alimentation, type de courant, fusibles, etc.) sur la plaque signalétique. La plaque signalétique est située près de la porte (voir le chapitre "Description du produit").

 **Avertissement** Le fabricant décline toute responsabilité en cas de dommage ou blessure, suite au non-respect des consignes de sécurité susmentionnées. Le remplacement du cordon d'alimentation de l'appareil doit être effectué par le service après-vente de votre magasin vendeur.

**⚠ Avertissement** Le cordon d'alimentation doit être accessible après l'installation de l'appareil.

### Inversion de la porte

Pour faciliter le chargement et le déchargement du linge, il est possible d'inverser la porte.

**⚠ Avertissement** Cette opération doit être effectuée par un technicien agréé.

Veillez contacter le Service après-vente. Le technicien effectuera l'inversion de la porte à vos frais.

### Accessoires spéciaux

Les accessoires spéciaux suivants sont disponibles auprès du service après-vente ou de votre vendeur :

Kits de superposition pour installation en colonne d'un lave-linge et d'un sèche-linge Iron Aid :

Ces kits de superposition permettent d'installer en colonne un sèche-linge et un lave-linge de notre marque (60 cm de largeur, à chargement frontal) afin de gagner de l'espace. Le lave-linge doit être posé sur le sol et le sèche-linge installé par-dessus. Il existe deux versions :

- sans tablette de superposition
  - avec tablette de superposition extractible
- Lisez attentivement les instructions de montage fournies avec le kit.

## MAINTENANCE

En cas d'anomalie de fonctionnement, vérifiez d'abord si vous ne pouvez pas remédier vous-même au dysfonctionnement à l'aide de la notice d'utilisation (chapitre *En cas d'anomalie de fonctionnement*).

Si vous ne parvenez pas à remédier au dysfonctionnement, veuillez contacter votre vendeur ou à défaut le Centre Contact Consommateurs qui vous communiquera l'adresse d'un service après-vente.

Pour un dépannage dans les plus brefs délais, nous vous recommandons de nous fournir les informations suivantes :

- Description du modèle
- Numéro de produit (PNC)
- Numéro de série (S No.) (le numéro de série est indiqué sur la plaque signalétique) - consultez le chapitre *Description du produit* )

- Type de dysfonctionnement
- Eventuellement le message d'erreur affiché par l'appareil

Pour avoir les numéros d'identification de l'appareil sous la main, nous vous recommandons de les inscrire ici :

Description du modèle :

Code produit (PNC) :

Numéro de série :



[www.electrolux.com/shop](http://www.electrolux.com/shop)

