

brother®

GUIDE DE L'UTILISATEUR



FAX-2820
FAX-2825
FAX-2920
MFC-7225N

CE

Version C

Si vous avez besoin d'appeler le service après-vente

Complétez les informations suivantes pour pouvoir vous y référer plus tard:

Numéro du modèle: FAX-2820, FAX-2825, FAX-2920 et MFC-7225N (Encerclez le numéro de votre modèle)

Numéro de série:* _____

Date d'achat: _____

Lieu d'achat: _____

* Le numéro de série peut être affiché sur l'écran LCD (Menu/Set, 4, 1 (FAX-2820, FAX-2825 et FAX-2920) ou Menu/Set, 6, 1 (MFC-7225N)). Gardez ce Guide de l'utilisateur ainsi que votre reçu de vente comme preuve permanente de votre achat, en cas de vol, incendie ou service de garantie.

Enregistrez votre produit en ligne sous

<http://www.brother.com/registration>

En enregistrant votre produit avec Brother, vous serez enregistré comme le propriétaire original du produit. Votre enregistrement avec Brother:

- peut tenir lieu de pièce justificative de la date d'achat du produit dans l'éventualité où vous perdriez votre reçu d'achat; et
- peut soutenir une réclamation d'assurance par vous en cas de perte de produit couverte par assurance.

CET EQUIPEMENT EST CONÇU POUR FONCTIONNER AVEC UNE LIGNE RTPC ANALOGIQUE A DEUX FILS EQUIPEE DU CONNECTEUR APPROPRIE.

INFORMATION D'AGREMENT

Brother signale qu'il est possible que ce produit ne fonctionne pas correctement dans un pays autre que celui où il a été acheté, et qu'aucune garantie n'est offerte dans le cas où ce produit serait utilisé sur les lignes de télécommunications publiques d'un autre pays.

Compilation et avis de publication

Ce manuel a été rédigé et publié sous le contrôle de Brother Industries Ltd., et il couvre les dernières descriptions et spécifications de produits.

Le contenu de ce manuel et les spécifications de ce produit peuvent être modifiés sans préavis.

Brother se réserve le droit de modifier, sans préavis, les spécifications et les informations figurant dans ce présent manuel et ne sera pas responsable des préjudices (y compris des préjudices indirects) résultant des informations présentées ici, entre autres, sans pour autant s'y limiter, des erreurs typographiques et d'autres erreurs concernant le manuel.



EC Declaration of Conformity

Manufacturer

Brother Industries Ltd.
15-1, Naeshiro-cho, Mizuho-ku, Nagoya 467-8561 Japan

Plant

Brother Technology (ShenZhen) Ltd.,
NO6 Gold Garden Ind. Nanling Buji, Longgang, Shenzhen, China

Herewith declare that:

Products description : Facsimile Machine
Type : Group 3
Model Name : MFC-7225N, FAX-2820, FAX-2920, FAX-2825

are in conformity with provisions of the R & TTE Directive (1999/5/EC) and we declare compliance with the following standards :

Harmonized standards applied :

Safety EN60950-1:2001

EMC EN55022:1998 + A1:2000 + A2:2003 Class B
EN55024:1998 + A1:2001 + A2:2003
EN61000-3-2:2000
EN61000-3-3:1995 + A1:2001

Year in which CE marking was first affixed : 2005

Issued by : Brother Industries, Ltd.

Date : 28th June, 2006

Place : Nagoya, Japan

Signature :

Junji Shiota
General Manager
Quality Management Dept.
Printing & Solutions Company

Déclaration de conformité CE

Fabricant

Brother Industries, Ltd.
15-1, Naeshiro-cho, Mizuho-ku, Nagoya 467-8561, Japon

Usine

Brother Technology (ShenZhen) Ltd.,
NO6 Gold Garden Ind. Nanling Buji, Longgang, Shenzhen, Chine

Par la présente déclare que:

Caractéristiques de l'appareil : Télécopieur
Type : Groupe 3
Nom du modèle : MFC-7225N, FAX-2820, FAX-2920, FAX-2825

sont en accord avec des dispositions de la directive R&TTE (1999/5/CE) et nous déclarons la conformité aux normes suivantes:

Normes harmonisées appliquées :
Sécurité : EN60950-1:2001
CEM : EN55022:1998 + A1:2000 + A2:2003 Classe B
EN55024:1998 + A1:2001 + A2:2003
EN61000-3-2:2000
EN61000-3-3:1995 + A1:2001

Première année de l'apposition du marquage CE: 2005

Délivré par : Brother Industries, Ltd.
Date : le 28 juin 2006
Lieu : Nagoya, Japon

Précautions de sécurité

Nous utilisons les icônes suivantes tout au long de ce guide de l'utilisateur.



Les avertissements ont pour rôle de vous indiquer ce qu'il faut faire pour éviter de vous blesser.



Les icônes de risque électrique vous alertent d'un choc électrique possible.



Les icônes de surface chaude vous alertent de ne pas toucher les parties de l'appareil qui sont chaudes.



Les avertissements "Attention" signalent les procédures à suivre ou à éviter pour ne pas endommager l'appareil ou d'autres objets.



Les icônes "mauvaise configuration" vous signalent les périphériques ou les opérations qui ne sont pas compatibles avec l'appareil.



Les remarques vous indiquent comment réagir face à une situation qui se présente ou vous donnent des conseils sur la façon dont l'opération se déroule avec d'autres fonctions.

Utiliser l'appareil en toute sécurité

Conservez ces instructions pour vous y référer ultérieurement et lisez-les avant de tenter toute opération de maintenance.



REMARQUE

(Pour FAX-2820 et FAX-2825) S'il y a des fax dans la mémoire de l'appareil, vous devez les imprimer ou les sauvegarder avant de couper le courant et de débrancher l'appareil. (Pour imprimer les fax dans la mémoire, voir *Impression d'un fax à partir de la mémoire* à la page 4-5. Pour sauvegarder les fax dans la mémoire, voir *Réadressage des fax à autre télécopieur* à la page 11-5.)



AVERTISSEMENT



L'appareil renferme des électrodes haute tension. Avant de nettoyer l'intérieur de l'appareil, n'oubliez pas de débrancher d'abord le cordon de la ligne téléphonique puis le cordon d'alimentation de la prise de courant.

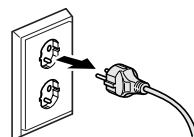

Ne touchez pas à la prise avec des mains mouillées. Vous risqueriez un choc électrique.

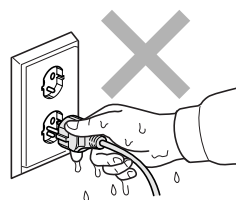

AVERTISSEMENT



Après toute utilisation de l'appareil, certaines pièces internes sont extrêmement CHAUDES!
Pour ne pas vous blesser, ne placez pas les doigts dans la zone représentée sur la figure.

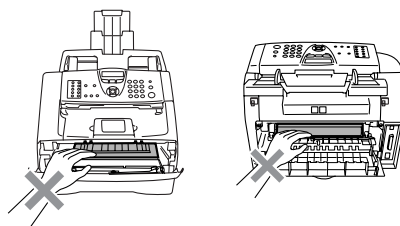

L'unité de fusion est marquée avec une étiquette d'avertissement. Veillez à ne pas enlever ni endommager l'étiquette.

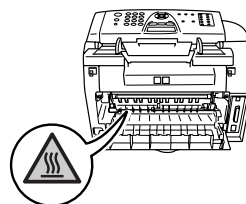

- Faites attention lors de l'installation ou de la modification des lignes téléphoniques. Ne touchez jamais aux bornes ou fils téléphoniques non isolés à moins d'avoir déconnecté la ligne téléphonique de la prise murale. N'effectuez jamais l'installation d'un câblage téléphonique pendant un orage. N'installez jamais une prise téléphonique murale dans un lieu humide.
- Ce produit doit être installé près d'une prise de courant facilement accessible. En cas d'urgence, débranchez le cordon d'alimentation de la prise de courant pour effectuer une mise hors tension complète.



N'utilisez pas d'aspirateur pour nettoyer la poudre imprimante. Sinon, la poussière du toner risque de prendre feu dans l'aspirateur et de provoquer un incendie. Nettoyez soigneusement la poussière du toner avec un chiffon sec non pelucheux et débarrassez-le conformément aux réglementations locales.



N'utilisez pas des substances inflammables près de l'appareil. Cela risque de causer un incendie ou un choc électrique.

AVERTISSEMENT

CONSIGNES DE SECURITE IMPORTANTES

Lorsque vous utilisez votre équipement téléphonique, vous devez toujours suivre les consignes de sécurité élémentaires afin de minimiser le risque d'incendie, d'électrocution et de blessures infligées aux personnes, par exemple:

1. N'utilisez pas cet appareil à proximité de l'eau, par exemple, près d'une baignoire, d'un bac de lavage, d'un évier ou d'une machine à laver, dans un sous-sol humide ou près d'une piscine.
2. Evitez d'utiliser ce produit pendant un orage. Il peut y avoir un faible risque de choc électrique causé par l'orage.
3. Si vous souhaitez signaler une fuite de gaz, n'utilisez pas ce produit à proximité de la fuite.

CONSERVEZ CES INSTRUCTIONS

Guide de référence rapide

Transmission des fax

Transmission automatique

- 1 Si le symbole n'est pas allumé en vert, appuyez sur  (**Fax**).
- 2 Chargez votre document.
- 3 Composez le numéro de fax en utilisant une monotouche, un numéro abrégé, la fonction Rechercher ou le pavé numérique.
- 4 Appuyez sur **Marche**.

Enregistrement des numéros

Enregistrement des numéros monotouches

- 1 Appuyez sur **Menu/Set, 2, 3, 1**.
- 2 Appuyez sur la monotouche sur laquelle vous souhaitez enregistrer le numéro.



REMARQUE

FAX-2820, FAX-2825 et FAX-2920 uniquement:

Pour accéder les numéros des monotouches de 11 à 20, appuyez simultanément sur la touche **Alt** et sur la monotouche.

- 3 Tapez le numéro (20 chiffres max.). Appuyez sur **Menu/Set**.
- 4 Saisissez le nom (15 caractères max. ou laissez vide). Appuyez sur **Menu/Set**.
- 5 Appuyez sur **Arrêt/Sortie**.

Enregistrement des numéros abrégés

- 1 Appuyez sur **Menu/Set, 2, 3, 2**.
- 2 A l'aide du pavé numérique, saisissez un numéro abrégé de l'emplacement à trois chiffres (001 - 200). Appuyez sur **Menu/Set**.
- 3 Tapez le numéro (20 chiffres max.). Appuyez sur **Menu/Set**.
- 4 Saisissez le nom (15 caractères max. ou laissez vide). Appuyez sur **Menu/Set**.
- 5 Appuyez sur **Arrêt/Sortie**.

Opérations de numérotation

Numérotation par monotouche/numéro abrégé

- 1 Si le symbole n'est pas allumé en vert, appuyez sur  (**Fax**).
- 2 Chargez votre document.
- 3 Appuyez sur la monotouche du numéro que vous souhaitez composer.



REMARQUE

FAX-2820, FAX-2825 et FAX-2920 uniquement:

Pour composer les numéros des monotouches de 11 à 20, appuyez simultanément sur la touche **Alt** et sur la monotouche.

—OU—

- Appuyez sur **Rechercher/Num.Abrégé**, appuyez sur **#**. Appuyez sur le numéro abrégé à trois chiffres.
- 4 Appuyez sur **Marche**.

Utilisation de la touche Rechercher

- 1 Si le symbole n'est pas allumé en vert, appuyez sur  (**Fax**).
- 2 Chargez votre document.
- 3 Appuyez sur **Rechercher/Num.Abrégé**, puis tapez la première lettre du nom que vous recherchez.
- 4 Appuyez sur ◀ ou sur ▶ pour faire une recherche dans la mémoire.
- 5 Appuyez sur **Marche**.

Comment faire des copies

Une seule copie

- 1 Appuyez sur  (**Copie**) pour l'allumer en vert.
- 2 Chargez votre document.
- 3 Appuyez sur **Marche**.

Trier des copies en utilisant l'ADF

- 1 Appuyez sur  (**Copie**) pour l'allumer en vert.
- 2 Chargez votre document.
- 3 Utilisez le pavé numérique pour taper le nombre de copies que vous souhaitez (jusqu'à 99).
- 4 Appuyez sur **Options** et sur ▲ ou sur ▼ pour sélectionner *Empil./Trier*.
Appuyez sur **Menu/Set**.
- 5 Appuyez sur ▲ ou sur ▼ pour sélectionner *Trier*.
Appuyez sur **Menu/Set**.
- 6 Appuyez sur **Marche**.

Table des matières

1 Introduction

Comment utiliser ce guide	1-1
Où placer l'appareil.....	1-2
Comment accéder au guide d'utilisateur complet (MFC-7225N uniquement).....	1-3
Comment visualiser la documentation (Pour Windows®)	1-3
Comment trouver les instructions de numérisation	1-3
Comment visualiser la documentation (Pour Macintosh®)	1-4
Comment trouver les instructions de numérisation	1-4
Vue d'ensemble du panneau de commande	1-5
Chargement de document	1-7
Utilisation du chargeur automatique de documents (ADF)	1-7
A propos du papier	1-8
Papier recommandé	1-8
Choisir un papier acceptable	1-8
Volume de papier dans les bacs à papier	1-9
Comment charger du papier.....	1-10
Pour charger du papier ou autre support dans le bac à papier	1-10
Charger du papier ou autre support dans la fente d'alimentation manuelle.....	1-11
A propos des télécopieurs	1-12
Tonalités de fax et prise de contact.....	1-12
ECM (Mode de correction des erreurs)	1-12

2 Pour commencer

Configuration initiale	2-1
Configuration de la date et de l'heure.....	2-1
Réglage de mode de numérotation par tonalité et par impulsions	2-1
Configuration de l'ID Station.....	2-2
Réglage du type de ligne téléphonique	2-3
PBX et TRANSFERT.....	2-3
Configuration générale	2-4
Configuration de la temporisation de mode (FAX-2820, FAX-2825 et FAX-2920 uniquement).....	2-4
Configuration de la temporisation de mode (MFC-7225N uniquement)	2-4
Sélectionner le type de papier	2-5
Configuration du format du papier.....	2-5
Réglage du volume de la sonnerie	2-6
Réglage du volume du bip sonore.....	2-6
Réglage du volume du haut-parleur	2-6
Mise en marche automatique de l'heure d'été.....	2-7
Economie de toner	2-7
Durée de veille.....	2-7
Régler le contraste de l'écran LCD.....	2-8
Sécurité	2-8
Verrouillage TX (FAX-2820 et FAX-2825 uniquement)	2-8
Configuration le mot de passe.....	2-8
Modification du mot de passe du verrouillage TX.....	2-8

Activer le verrouillage TX.....	2-9
Désactiver le verrouillage TX.....	2-9
Sécurité mémoire (FAX-2920 et MFC-7225N uniquement)	2-9
Configuration le mot de passe.....	2-10
Modification du mot de passe de la Sécurité mémoire.....	2-10
Activer la fonction Sécurité mémoire	2-11
Désactivation de la fonction Sécurité mémoire	2-11
Verrouillage de réglage	2-11
Configuration le mot de passe.....	2-11
Modification du mot de passe du verrouillage de réglage	2-12
Activation du verrouillage de réglage	2-12
Désactivation du verrouillage de réglage	2-12

3 Configuration de la transmission

Comment passer en mode Fax	3-1
Comment composer un numéro	3-1
Numérotation manuelle	3-1
Numérotation par monotouche	3-1
Numérotation par numéro abrégé	3-2
Rechercher	3-2
Recomposition du numéro de fax	3-3
Comment transmettre un fax	3-3
Transmission automatique	3-3
Faxer à partir de l'ADF.....	3-3
Transmission manuelle (FAX-2820, FAX-2920 et MFC-7225N avec un téléphone externe uniquement)	3-3
Transmission manuelle (FAX-2825 uniquement)	3-4
Message Mémoire saturée	3-4
Opérations de transmission de base	3-4
Transmission de fax en utilisant les réglages multiples.....	3-4
Contraste	3-5
Résolution de fax.....	3-5
Multitâche	3-6
Transmission en temps réel	3-6
Diffusion.....	3-7
Vérification de l'état des tâches	3-8
Annulation d'un fax en cours d'exécution	3-8
Annulation d'une tâche programmée.....	3-8
Opérations de transmission avancées.....	3-9
Composer la page de garde électronique	3-9
Composer vos propres commentaires.....	3-9
Page de garde pour le fax suivant uniquement	3-9
Envoyer une page de garde pour tous les fax.....	3-10
Utiliser une page de garde imprimée.....	3-10
Mode international	3-10
Fax en différé.....	3-11
Transmission par lot en différé	3-11
Configuration de la transmission par relève (standard).....	3-12
Configuration de la transmission par relève avec code sécurisé	3-13

4 Configuration de la réception

Opérations de réception de base.....	4-1
Sélection du mode Réception	4-1
Comment sélectionner ou changer le mode Réception.....	4-2
Configuration de la longueur de sonnerie	4-2
Configuration de la durée de sonnerie F/T (mode Fax/Tél uniquement)	4-3
Détection de fax (FAX-2820, FAX-2920 et MFC-7225N uniquement)	4-3
Détection de fax (FAX-2825 uniquement)	4-4
Impression d'un fax entrant réduit (réduction automatique)	4-4
Opérations de réception avancées.....	4-5
Impression d'un fax à partir de la mémoire	4-5
Réglage de la densité d'impression.....	4-5
Réception en mémoire	4-5
Si Récp. en mem. est On	4-5
Si Récp. en mem. est Off	4-5
Relève	4-6
Configuration pour réception par relève (standard).....	4-6
Relève protégée	4-6
Configuration pour réception par relève (en sécurité)	4-6
Configuration pour réception par relève (minuterie).....	4-7
Relève séquentielle	4-7

5 Numéros à composition rapide et options de numérotation

Enregistrement des numéros pour faciliter la numérotation	5-1
Enregistrement des numéros monotouches.....	5-1
Enregistrement des numéros abrégés	5-2
Changement des numéros monotouches / les numéros abrégés	5-2
Configuration de groupes de diffusion.....	5-3
Options de numérotation	5-4
Codes d'accès et numéros de cartes de crédit	5-4
Pause	5-4
Tonalité ou impulsions.....	5-4

6 Options de fax à distance

Configuration d'options de fax à distance.....	6-1
Configuration du Réadressage de fax	6-1
Configuration de la fonction Mémoriser fax	6-1
Configuration de réception de PC-Fax (MFC-7225N uniquement)	6-2
Désactivation des options de fax à distance	6-3
Changement d'options de fax à distance	6-3
Configuration de votre code d'accès à distance.....	6-4
Extraction à distance	6-4
Utilisation de votre code d'accès à distance.....	6-4
Commandes à distance.....	6-5
Extraction des fax	6-6
Changement de votre numéro de réadressage de fax	6-6

7 Impression des rapports

Configuration et activité de fax	7-1
Personnalisation du rapport de vérification de transmission	7-1
Réglage de la périodicité du journal	7-2
Impression des rapports	7-2
Comment imprimer un rapport.....	7-2

8 Comment faire des copies

Utiliser la fonction photocopie de votre appareil	8-1
Passer en mode Copie	8-1
Faire une seule copie	8-1
Faire plusieurs copies.....	8-2
Arrêter le processus de copie	8-2
Utilisation de touche de copie provisoire	8-2
Changer les réglages de copie provisoires	8-3
Agrandissement ou réduction de l'image copiée.....	8-4
Qualité	8-5
Trier des copies en utilisant l'ADF	8-5
Copie N en 1 (Tracé page).....	8-6
Modifier les réglages par défaut de l'option copie	8-7
Qualité	8-7
Ajuster le contraste	8-7
Message Mémoire saturée	8-7

9 Fonctions du logiciel et du réseau (MFC-7225N uniquement)

10 Informations importantes

Spécifications IEC 60825-1	10-1
Diode laser	10-1
Déconnectez le périphérique	10-1
Connexion LAN (MFC-7225N uniquement).....	10-1
Interférence radio (modèle 220-240V uniquement).....	10-1
Consignes de sécurité importantes	10-2
Marques commerciales	10-3

11 Dépistage des pannes et entretien normal

Dépistage des pannes	11-1
Messages d'erreur.....	11-1
Vérification si l'appareil a des fax dans sa mémoire.....	11-5
Réadressage des fax à autre télécopieur	11-5
Transfert des fax à votre PC (MFC-7225N uniquement).....	11-5
Bourrages de documents	11-6
Bourrages de papier	11-6
Le papier est coincé à l'intérieur de l'appareil	11-6
Du papier est coincé à l'arrière de l'appareil	11-8
Du papier est coincé dans l'ensemble de tambour et de cartouche de toner	11-9

Si votre appareil présente des difficultés de fonctionnement	11-10
Améliorer la qualité d'impression.....	11-15
Nettoyage du tambour	11-16
Compatibilité.....	11-19
Emballage et transport de l'appareil	11-19
Entretien courant	11-20
Nettoyage de l'extérieur de l'appareil	11-20
Nettoyage du scanner	11-21
Nettoyage de la fenêtre du scanner laser.....	11-22
Nettoyage de fil éliminateur d'effet de couronne	11-23
Remplacement de la cartouche de toner (TN-2000)	11-23
Comment remplacer la cartouche de toner	11-24
Remplacement du tambour(DR-2000)	11-26
Informations sur l'appareil.....	11-28
Vérification des numéros de série	11-28
Vérification des compteurs de pages	11-28
Vérification de la durée de vie du tambour	11-29

A Annexe A

Opérations de réception avancées.....	A-1
Fonctionnement avec des téléphones supplémentaires	A-1
Pour le mode Fax/Tél uniquement	A-1
Utilisation d'un combiné externe sans fil	A-1
Changement des codes à distance	A-2
Branchement d'un appareil externe à votre appareil.....	A-2
Branchement d'un téléphone externe.....	A-2
Branchement d'un répondeur téléphonique externe (REP).....	A-2
Séquence	A-2
Branchements	A-3
Enregistrement du message sortant (OGM) sur un répondeur externe ...	A-3
Branchements multilignes (PBX).....	A-4
En cas d'installation de l'appareil sur un réseau PBX	A-4
Services spécifiques sur votre ligne téléphonique.....	A-4

B Annexe B

Programmation à l'écran.....	B-1
Tableau des menus	B-1
Autonomie de la mémoire.....	B-1
Touches de navigation.....	B-2
Saisie de texte	B-11
Insertion d'espaces.....	B-11
Corrections	B-11
Lettres répétées	B-11
Caractères spéciaux et symboles	B-11

G Glossaire

S Spécifications

Description de produit.....	S-1
Généralités	S-1
Support d'impression	S-3
Copie	S-3
Fax.....	S-4
Scanner (MFC-7225N uniquement).....	S-5
Imprimante (FAX-2920 et MFC-7225N uniquement).....	S-5
Interfaces (FAX-2920 et MFC-7225N uniquement)	S-6
Téléchargez le logiciel en option de la site Web de Brother (les utilisateurs de FAX-2920 uniquement).....	S-6
Configuration de l'ordinateur (FAX-2920 et MFC-7225N uniquement).....	S-7
Consommables.....	S-8
Réseau (LAN) (MFC-7225N uniquement)	S-9
Serveur d'impression/numérisation sans fil externe en option (NC-2200w) (MFC-7225N uniquement)	S-10

I Index

C Carte d'accès pour extraction à distance

Comment utiliser ce guide

Tout au long de ce guide, vous verrez des symboles spéciaux qui vous alerteront sur des mises en garde, des remarques et des actions à effectuer. Des polices de caractères spéciales servent à identifier les touches à appuyer, les messages qui apparaissent sur l'écran LCD ainsi que les points importants ou des sujets respectifs.

Caractères gras	Les caractères gras identifient les touches spécifiques du panneau de commande de l'appareil.
<i>Caractères en italique</i>	Les caractères en italique mettent l'accent sur un point important ou vous renvoient à un thème lié.
Courier	La police de caractères Courier identifie les messages qui apparaissent sur l'écran LCD de l'appareil.



Les avertissements ont pour rôle de vous indiquer ce qu'il faut faire pour éviter de vous blesser.



Les icônes de risque électrique vous alertent à un choc électrique possible.



Les icônes de surface chaude vous alertent de ne pas toucher les parties de l'appareil qui sont chaudes.



Les avertissements "Attention" signalent les procédures à suivre ou éviter pour ne pas endommager l'appareil ou des autres objets.



Les icônes "mauvaise configuration" vous signalent les périphériques ou les opérations qui ne sont pas compatibles avec l'appareil.



Les remarques vous indiquent comment réagir face à une situation qui se présente ou vous donnent des conseils sur la façon dont l'opération se déroule avec d'autres fonctions.



REMARQUE

Des illustrations dans le guide de l'utilisateur correspondent au MFC-7225N.

Où placer l'appareil

Placez votre appareil sur une surface plane et stable, à l'abri des vibrations et des chocs, un bureau par exemple. Placez l'appareil à proximité d'une prise téléphonique et d'une prise de courant standard mise à la terre. Choisissez un endroit où la température se situe entre 10°C et 32,5°C.

! ATTENTION

- Evitez de placer votre appareil dans un endroit de passage fréquent.
- N'installez pas l'appareil à proximité d'appareils de chauffage, de climatiseur, d'eau, de produits chimiques ni de réfrigérateurs.
- Ne choisissez pas un endroit où votre appareil serait exposé à un ensoleillement direct, à une chaleur excessive, à l'humidité ou à la poussière.
- Ne branchez pas votre appareil à une prise de courant contrôlée par des interrupteurs muraux ou des minuteries automatiques.
- Toute interruption du courant peut effacer les informations sauvegardées dans la mémoire de l'appareil.
- Ne branchez pas votre appareil sur une prise électrique se trouvant sur le même circuit électrique que des appareils de forte puissance ou d'autres équipements susceptibles de perturber l'alimentation électrique.
- Evitez les sources d'interférence telles que les haut-parleurs ou les supports des téléphones sans fil.

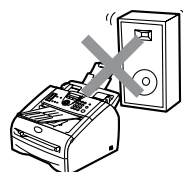
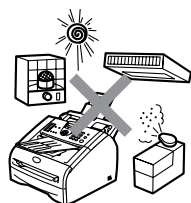

Comment accéder au guide d'utilisateur complet (MFC-7225N uniquement)

Ce guide de l'utilisateur ne contient pas toutes les informations sur l'appareil, telles que la façon d'utiliser les fonctions avancées du fax, de l'imprimante, du scanner, du PC-Fax et du réseau. Lorsque vous êtes prêt à apprendre les informations détaillées sur ces opérations, lisez le guide de l'utilisateur complet situé dans la section "Documentation" du CD-ROM.

Comment visualiser la documentation (Pour Windows®)

Dans le menu **Démarrer**, sélectionnez **Brother, MFL Pro Suite MFC-7225N** depuis le groupe des programmes, puis sélectionnez **Guide de l'utilisateur**.

—OU—

- 1 Allumez votre ordinateur. Insérez le CD-ROM de Brother pour Windows® dans votre lecteur de CD-ROM.
- 2 Si l'écran de nom de modèle apparaît, cliquez sur le nom de votre modèle.
- 3 Si l'écran des langues s'affiche, cliquez sur votre langue.

Le menu principal du CD-ROM s'affiche.



REMARQUE

Si cette fenêtre n'apparaît pas, utilisez Windows® Explorer pour exécuter le programme setup.exe à partir du répertoire principal du CD-ROM Brother.

- 4 Cliquez sur **Documentation**.
- 5 Cliquez sur la documentation que vous voulez lire.
 - **Guide d'installation rapide:** Instructions de configuration et d'installation du logiciel
 - **Guide de l'utilisateur (3 manuels):** Guide de l'utilisateur pour les opérations autonomes, guide d'utilisation du logiciel et guide de l'utilisateur en réseau
 - **Guide de l'utilisateur de PaperPort®:** Logiciel de gestion de documents

Comment trouver les instructions de numérisation

Il y a plusieurs façons de numériser des documents. Vous pouvez trouver les instructions comme suit:

Guide d'utilisation du logiciel:

- Comment numériser sous Windows® au chapitre 2
(Pour Windows® 98/98SE/Me/2000 Professional/XP/Windows NT® Workstation Version 4.0)
- Utilisation du ControlCenter2.0 au chapitre 3
(Pour Windows® 98/98SE/Me/2000 Professional/XP/Windows NT® Workstation Version 4.0)
- Numérisation réseau au chapitre 6

Guide de l'utilisateur de PaperPort®

- Instructions pour numériser directement à partir de ScanSoft® PaperPort®

Comment visualiser la documentation (Pour Macintosh®)

- 1 Allumez votre Macintosh®. Insérez le CD-ROM de Brother pour Macintosh® dans votre lecteur de CD-ROM. La fenêtre suivante s'affiche.



- 2 Double-cliquez sur l'icône **Documentation**.
- 3 L'écran Sélectionner la langue s'affiche, double-cliquez sur votre langue.
- 4 Cliquez sur la documentation que vous voulez lire.

- **Guide d'installation rapide:**
Instructions de configuration et d'installation du logiciel
- **Guide de l'utilisateur (3 manuels):**
Guide de l'utilisateur pour les opérations autonomes, guide d'utilisation du logiciel et guide de l'utilisateur en réseau

Comment trouver les instructions de numérisation

Il y a plusieurs façons de numériser des documents. Vous pouvez trouver les instructions comme suit:

Guide d'utilisation du logiciel:

- Numérisation à partir d'un Macintosh® au chapitre 7
(Pour Mac OS® 9.1 - 9.2/Mac OS® X 10.2.4 ou version plus récente)
- Utilisation du ControlCenter2.0 (Pour Mac OS® X 10.2.4 ou version plus récente) au chapitre 7
- Numérisation réseau à la page 7-19 (Pour Mac OS® X 10.2.4 ou version plus récente)

Presto!® PageManager® Guide de l'utilisateur

- Instructions pour numériser directement depuis le logiciel Presto!® PageManager®

Vue d'ensemble du panneau de commande

FAX-2820, FAX-2825 et FAX-2920 ont des touches de tableau de commande similaires.

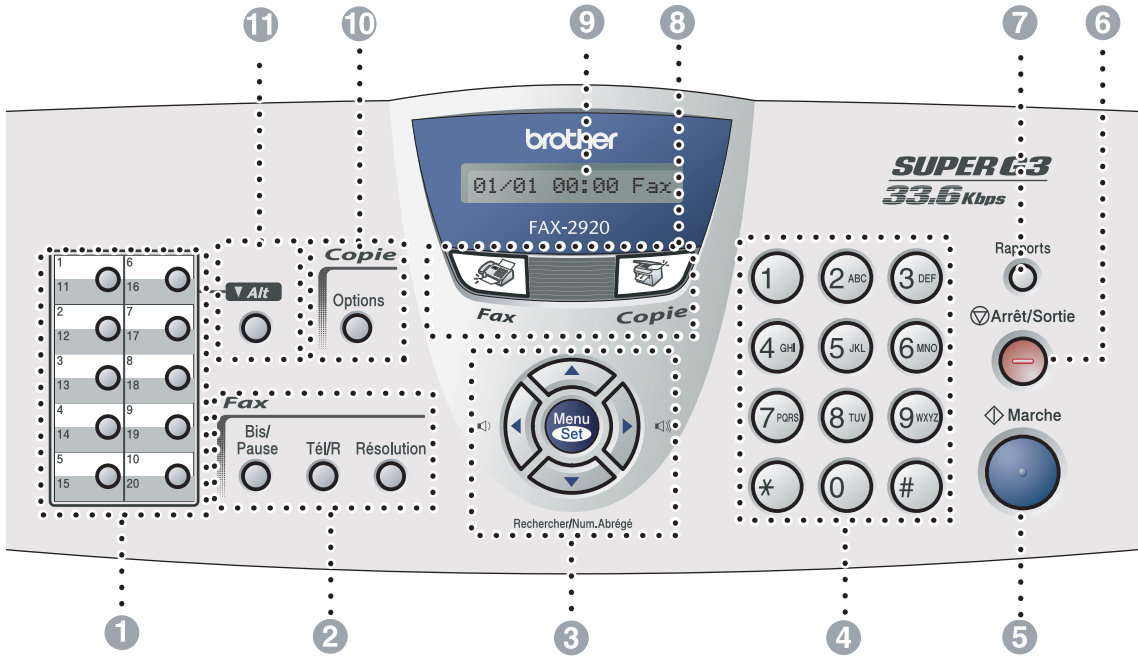

MFC-7225N

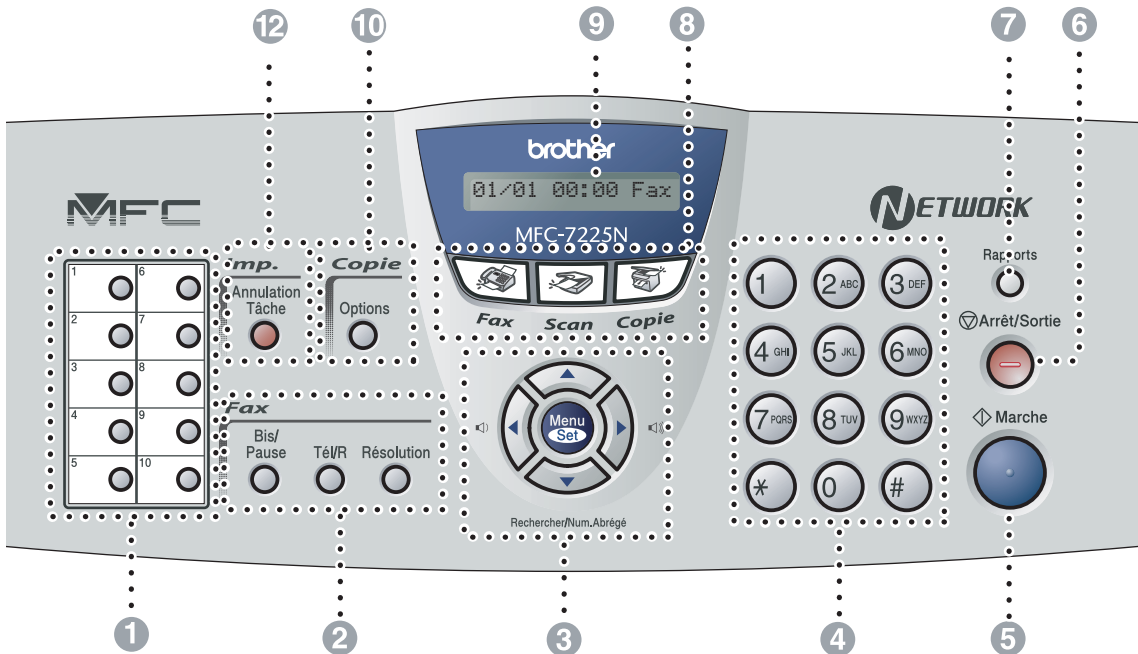

1 Monotouches

Ces 10 touches vous donnent un accès instantané aux 10 (MFC-7225N) ou 20 (FAX-2820, FAX-2825 et FAX-2920) numéros précédemment enregistrés.

2 Touches fax et téléphone:**Bis/Pause**

Permet de recomposer le dernier numéro appelé. Elle permet également d'insérer une pause entre les numéros à composition rapide.

Tél/R (FAX-2820, FAX-2920 et MFC-7225N uniquement)

Cette touche sert à avoir une conversation téléphonique après avoir décroché le combiné externe lors d'une pseudo-sonnerie F/T.

En outre, utilisez cette touche pour accéder à une ligne extérieure, ou pour transférer un appel vers un autre poste s'il est branché à un réseau PBX.

Tél/Secret/R (FAX-2825 uniquement)

Permet d'échanger la ligne entre le combiné et le haut-parleur de contrôle.

—OU—

Sert à placer les appels en attente.

—OU—

En outre, utilisez cette touche en appuyant sur la touche **Alt** pour accéder à une ligne externe et/ou pour rappeler l'opérateur ou pour transférer un appel à un autre poste qui est raccordé à un PBX.

Résolution

Définit la résolution lors de l'envoi d'un fax.

3 Touches de navigation:**Menu/Set**

La même touche est utilisée pour les opérations Menu et Régler (Menu/Set).

Permet d'accéder au menu pour programmer et enregistrer vos réglages dans l'appareil.



En mode de veille, vous pouvez appuyer ces touches pour régler le volume de la sonnerie.

▼ Rechercher/Num.Abrégé

Cette touche vous permet de consulter des numéros préprogrammés dans la mémoire de numérotation. Elle vous permet aussi de composer des numéros préprogrammés en appuyant sur # suivi d'un numéro à trois chiffres.



Appuyez sur cette touche pour un défilement avant ou arrière du menu.

▲ ou ▼

Appuyez sur cette touche pour faire défiler les menus et les options.

4 Pavé numérique

Ces touches servent à composer les numéros de téléphone ou de fax et tiennent lieu de clavier pour taper des informations dans l'appareil.

La touche ***** vous permet de commuter provisoirement le mode de numérotation pendant un appel téléphonique, de la numérotation par impulsions à la numérotation par tonalité.

5 Marche

Permet de commencer à envoyer des fax ou de faire des copies.

6 Arrêt/Sortie

Permet d'interrompre une opération ou de sortir du menu.

7 Rapports

Imprimez le rapport de vérification de transmission, la liste d'aide, la liste numéros à composition rapide, le journal des fax, les paramètres de l'utilisateur, le bon de commande et la configuration réseau*. (*MFC-7225N uniquement)

8 Touches mode:**Fax**

Permet d'accéder au mode Fax.

**Scan**

(MFC-7225N uniquement)

Permet d'accéder au mode Scan.

**Copie**

Permet d'accéder au mode Copie.

9 Affichage à cristaux liquides (LCD)

Affiche des messages à l'écran pour vous aider à configurer et à utiliser votre appareil.

10 Touche Copie (Réglages provisoires):**Options**

Vous pouvez sélectionner rapidement et simplement des réglages provisoires pour réaliser des copies.

11 Alt (FAX-2820, FAX-2825 et FAX-2920 uniquement)

Pour accéder les numéros des monotouches de 11 à 20, appuyez simultanément sur la touche **Alt** et sur la monotouche.

12 Touche d'imprimante: (MFC-7225N uniquement)**Annulation Tâche**

Vous pouvez annuler une tâche d'impression et nettoyer la mémoire d'imprimante.

Chargement de document

Vous pouvez envoyer un fax, copier et numériser en utilisant l'ADF (chargeur automatique de documents).



REMARQUE

La fonction de numérisation n'est pas disponible pour FAX-2820, FAX-2825 et FAX-2920.

Utilisation du chargeur automatique de documents (ADF)

L'ADF peut contenir jusqu'à 20 pages et faire passer chacune d'elles dans l'appareil. Utilisez du papier standard 80 g/m² et ventilez toujours les pages avant de les placer dans l'ADF.

! ATTENTION

- **N'UTILISEZ PAS** du papier gondolé, froissé, plié, déchiré, agrafé, doté de trombones, de colle ou de ruban adhésif.
- **N'UTILISEZ** ni carton, ni journal, ni tissu.

- Vérifiez que l'encre des documents est parfaitement sèche.
- Les documents faxés doivent avoir une largeur entre 147,3 et 215,9 mm et une longueur entre 100 et 356 mm.

- 1 Extrayez le support de document de l'ADF.

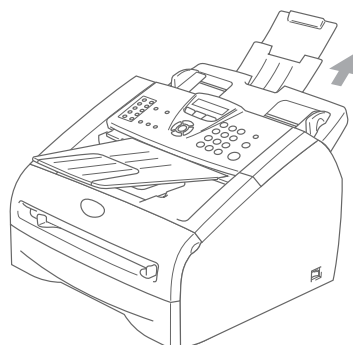

- 2 Ventilez bien les pages. Assurez-vous d'insérer les documents **face imprimée dessous, en engageant d'abord le bord supérieur** dans l'ADF jusqu'à ce qu'ils touchent le rouleau d'alimentation.

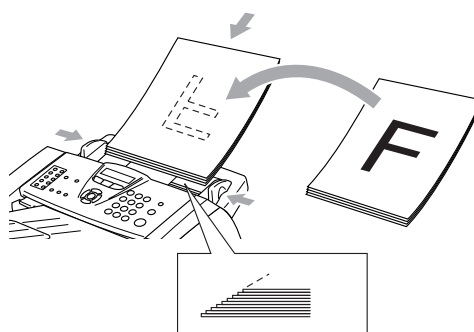

- 3 Réglez les guide-papier en fonction de la largeur de vos documents.

! ATTENTION

NE TIREZ PAS sur le document pendant la photocopie.

A propos du papier

Papier recommandé

Nous recommandons d'utiliser le papier suivant pour obtenir la meilleure qualité d'impression.

Type de papier	Article
Papier ordinaire	Xerox Premier 80 g/m ²
	Xerox Business 80 g/m ²
	M-real DATACOPY 80 g/m ²
	IGEPA X-Press 80 g/m ²
Papier recyclé	Xerox Recycled Supreme
Transparent	3M CG 3300
Étiquettes	Étiquettes laser Avery L7163

- Utilisez du papier copieur ordinaire.
- Utilisez du papier dont le grammage se situe entre 75 et 90 g/m².
- Utilisez du papier neutre. N'utilisez pas du papier acide ou alcalin.
- Utilisez du papier sens machine.
- Utilisez du papier dont la teneur en humidité est de 5% environ.

Choisir un papier acceptable

Nous vous recommandons de tester le papier (surtout pour les formats et types spéciaux de papier) sur l'appareil avant d'en acheter de grandes quantités.

Pour une impression optimale, utilisez un type de papier recommandé, surtout pour le papier ordinaire et les transparents. Pour plus de détails sur les spécifications de papier, appelez votre représentant autorisé le plus proche ou le lieu d'achat de votre appareil.

- Utilisez des étiquettes ou des transparents conçus pour les imprimantes laser.
- Si vous utilisez du papier spécial et l'appareil a du mal à rentrer par le biais du bac à papier, essayez à nouveau en utilisant la fente d'alimentation manuelle.
- Vous pouvez utiliser du papier recyclé dans cet appareil.

! ATTENTION

N'utilisez pas les type suivants de papier ou des enveloppes, un tel papier risque de créer des bourrage de papier et d'endommager votre appareil.

■ **N'utilisez pas:**

- Papier à jet d'encre;
- Papier couché, tel du papier couché au vinyle;
- Du papier préimprimé ou hautement texturé, ou du papier doté d'un en-tête imprimé en relief;
- Feuilles à étiquettes qui avec des étiquettes manquantes;
- Papier qui a été précédemment imprimé sur;
- Papier qui ne s'empile pas avec régularité;
- Papier qui présente un sens en travers;
- Papier endommagé, gondolé, froissé ou de forme irrégulière.

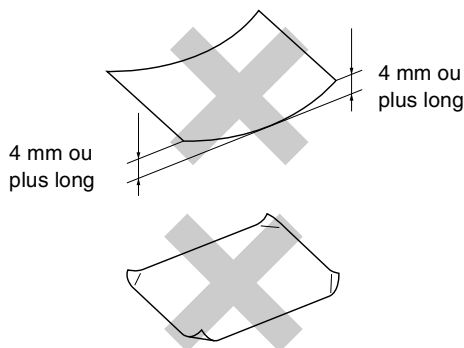

■ **N'utilisez pas:**

- Enveloppes qui sont du type à soufflets;
- Enveloppes qui sont estampées (qui comportent une écriture en relief);
- Enveloppes qui sont auto-adhésives;
- Enveloppes qui comportent des pinces;
- Enveloppes qui sont mal pliées;
- Enveloppes qui sont préimprimées à l'intérieur.

Volume de papier dans les bacs à papier

	Format de papier	Types de papier	Nombre de feuilles
Bac à papier	A4, Lettre, Executive, A5, A6, B5 et B6	Papier ordinaire, papier recyclé	jusqu'à 250 (80 g/m ²)
		Transparent	jusqu'à 10
Fente d'alimentation manuelle	Largeur: 69,9 - 215,9 mm Longueur: 116 - 406,4 mm	Papier ordinaire, papier recyclé, papier de qualité supérieure, enveloppe, étiquettes et transparent	1

Comment charger du papier

Pour charger du papier ou autre support dans le bac à papier

- 1 Sortez entièrement le bac à papier de l'appareil.

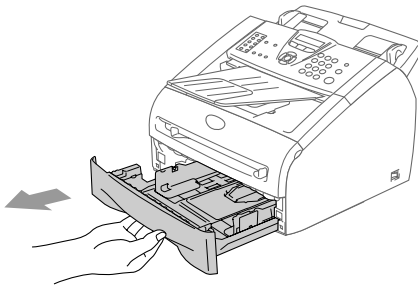

- 2 Tout en appuyant sur le levier de libération du guide-papier, faites glisser les dispositifs de réglage en fonction du format de papier. Vérifiez que les dispositifs de guidage reposent fermement dans les fentes.

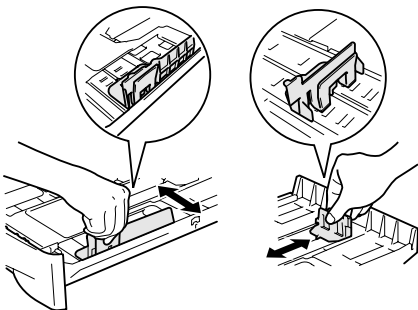

- 3 Déployez en éventail la pile de papier pour éviter les bourrages et les mauvaises alimentations.

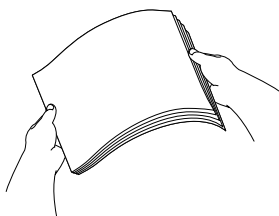

- 4 Placez le papier dans le bac à papier.

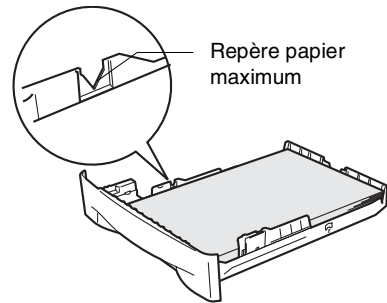

- 5 Remettez le bac à papier fermement dans l'appareil. Soulevez le support de sortie de document de l'ADF et déployez le volet du support bac de sortie avant d'utiliser l'appareil.

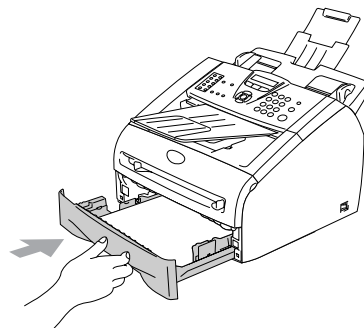

Volet support du bac de sortie papier

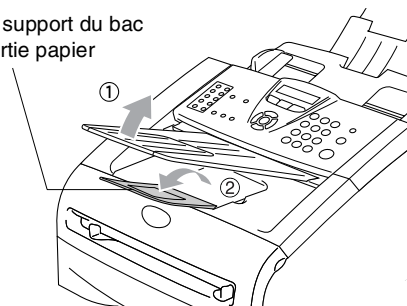

REMARQUE

Une fois le papier dans le bac à papier, n'oubliez pas:

- Vérifiez que le papier repose à plat dans le bac et sous le repère de papier maximum, et que les guides-papier touchent les bords de la pile de papier.
- Le côté imprimé est dessous.

Charger du papier ou autre support dans la fente d'alimentation manuelle

Vous pouvez charger des enveloppes et le support spécial d'impression un par un dans cette fente. Utilisez la fente d'alimentation manuelle pour imprimer ou faire une copie sur des étiquettes, des enveloppes ou du papier plus épais.

- 1 Faites coulisser les guide-papier en fonction du format de papier.

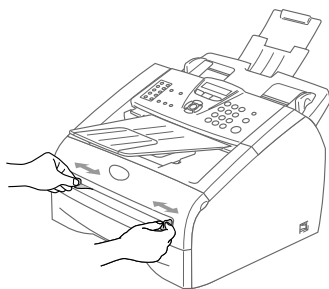

- 2 Des deux mains, placez une feuille de papier dans la fente d'alimentation manuelle jusqu'à ce que le bord avant du papier touche le rouleau d'alimentation du papier. Relâcher le papier quand vous sentez que l'appareil commence à alimenter le papier sur une courte distance.



REMARQUE

Une fois le papier dans la fente d'alimentation manuelle, n'oubliez pas:

- Le côté imprimé est dessus.
- Mettez le bord d'entrée (haut de la page) en premier et poussez-le doucement dans la fente.
- Vérifiez que le papier est droit et dans la bonne position dans la fente d'alimentation manuelle. Sinon, le papier ne rentrera pas correctement et entraînera un papier imprimé de travers ou un bourrage de papier.
- Ne placez pas plus d'une feuille ou d'enveloppe dans la fente d'alimentation manuelle à la fois pour éviter l'appareil de coincer.

A propos des télécopieurs

Tonalités de fax et prise de contact

Lors de l'envoi d'un fax, le télécopieur émet des tonalités d'appel de fax (tonalités CNG). Il s'agit de bips intermittents doux émis toutes les 4 secondes. Vous les entendrez après avoir composé le numéro et après avoir appuyé sur **Marche**, et ces bips continueront pendant 60 secondes environ après la numérotation. Pendant ce temps, le télécopieur émetteur doit commencer la "prise de contact" ou la connexion avec le télécopieur récepteur.

Chaque fois que vous utilisez les procédures automatiques pour transmettre un fax, vous envoyez des tonalités CNG sur la ligne téléphonique. Vous apprendrez rapidement à reconnaître ces bips doux chaque fois que vous répondez à un appel sur votre ligne de fax et donc à reconnaître l'arrivée d'un fax.

Le télécopieur récepteur répond en émettant des tonalités de réception de fax qui sont des tonalités stridentes et fortes. Un télécopieur récepteur émet des tonalités stridentes pendant 40 secondes environ sur la ligne téléphonique, et l'écran LCD affiche

Réception.

Si votre appareil est en mode Fax uniquement, il répondra à chaque appel automatiquement en émettant les tonalités de réception de fax. Si l'autre personne raccroche, votre appareil continue à émettre les "tonalités stridentes" pendant 40 secondes environ, et l'écran LCD continue à afficher Réception. Pour annuler la réception, appuyez sur **Arrêt/Sortie**.

La 'prise de contact' du fax représente la durée pendant laquelle les tonalités CNG du télécopieur émetteur et les "tonalités stridentes" du télécopieur récepteur se chevauchent. Cette durée doit être au moins de 2 à 4 secondes afin que les deux télécopieurs puissent comprendre comment l'autre envoie et reçoit le fax. La prise de contact ne commence que lorsque l'appel est intercepté et les tonalités CNG ne durent que 60 secondes environ après la numérotation. Il est donc important que le télécopieur récepteur réponde à l'appel le plus rapidement possible.

ECM (Mode de correction des erreurs)

Le mode de correction des erreurs (ECM) permet à l'appareil de vérifier une transmission de fax en cours. Si l'appareil détecte des erreurs lors de la transmission de fax, il renvoie les pages du fax ayant une erreur. Les transmissions ECM ne sont possibles qu'entre des télécopieurs qui disposent de cette fonction. Si c'est le cas, vous pouvez envoyer et recevoir des fax qui sont vérifiés continuellement par l'appareil.

Configuration initiale

Configuration de la date et de l'heure

Lorsque l'appareil n'est pas utilisé, il affiche la date et l'heure. Si vous avez configuré l'ID Station, la date et l'heure affichées par votre appareil seront imprimées sur tous les fax que vous envoyez. En cas de coupure de courant, il est possible que vous deviez régler à nouveau la date et l'heure. Les autres réglages ne seront pas affectés.



REMARQUE

Votre appareil peut enregistrer le date et l'heure jusqu'à 2 heures (pour FAX-2820 et FAX-2825) ou 4 jours (pour FAX-2920 et MFC-7225N) en cas de coupure de courant.

- 1 Appuyez sur **Menu/Set**, 0, 2.

2.Date/Heure

- 2 Tapez les deux derniers chiffres de l'année.

Appuyez sur **Menu/Set**.

- 3 Tapez les deux chiffres du mois.

Appuyez sur **Menu/Set**.

(Exemple: tapez 09 pour septembre ou 10 pour octobre.)

- 4 Tapez les deux chiffres du jour.

Appuyez sur **Menu/Set**.

(Exemple: tapez 06 pour le 6 du mois.)

- 5 Tapez l'heure exprimée en utilisant le format des 24 heures.

Appuyez sur **Menu/Set**.

(Exemple: tapez 15:25 pour trois heures vingt-cinq de l'après-midi.)

- 6 Appuyez sur **Arrêt/Sortie**.

L'écran LCD affiche alors la date et l'heure dès que l'appareil est inactif en mode Fax.

Quand l'appareil est en mode Veille, l'écran LCD affiche *Veille*.
(Voir *Durée de veille* à la page 2-7.)

Réglage de mode de numérotation par tonalité et par impulsions

- 1 Appuyez sur **Menu/Set**, 0, 4.

4.Tonal/Impuls.

- 2 Appuyez sur ▲ ou sur ▼ pour sélectionner *Impuls.* (ou *Tonal.*).

Appuyez sur **Menu/Set**.

- 3 Appuyez sur **Arrêt/Sortie**.

Configuration de l'ID Station

Vous devez mettre en mémoire votre nom ou le nom de votre société et le numéro de fax pour qu'ils puissent être imprimés sur toutes les pages de fax que vous envoyez.

Il est important de taper le numéro de fax dans le format international, à savoir conformément et rigoureusement à la séquence suivante:

- Le caractère "+" (plus) (en appuyant sur la touche ✱)
- L'indicatif de votre pays (par exemple: "44" pour le Royaume-Uni, "41" pour la Suisse)
- L'indicatif de votre région moins le premier "0" ("9" en Espagne)
- Un espace
- Votre numéro tel qu'il figure dans votre central local, en incluant des espaces pour en faciliter la lecture le cas échéant.

Exemple: si l'appareil est installé au Royaume-Uni et si une même ligne sert pour les fax et les appels vocaux et si votre numéro de téléphone national est le 0161 444 5555, vous devez remplir les rubriques fax et téléphone de votre ID station comme suit: +44 161 444 5555.

- 1 Appuyez sur **Menu/Set**, **0**, **3**.

3.ID station

- 2 Tapez votre numéro de fax (20 chiffres max.).

Appuyez sur **Menu/Set**.

- 3 Tapez votre numéro de téléphone (20 chiffres max.).

Appuyez sur **Menu/Set**.

(Si le numéro de téléphone et votre numéro de fax sont les mêmes, entrez à nouveau le même numéro.)



REMARQUE

- Vous ne pouvez pas saisir de trait d'union dans le numéro. Pour entrer un espace, appuyez une fois sur ► entre les chiffres.
- Le numéro de téléphone saisi ne sert que pour les fonctions de la page de garde. (Voir *Composer la page de garde électronique* à la page 3-9.)



Utilisez le pavé numérique pour saisir votre nom (20 caractères max.). (Voir *Saisie de texte* à la page B-11.)
Appuyez sur **Menu/Set**.



Appuyez sur **Arrêt/Sortie**.



REMARQUE

Si l'ID Station a déjà été programmée, un message à l'écran LCD vous demande d'appuyer sur **1** pour faire un changement ou sur **2** pour quitter sans changement.

Réglage du type de ligne téléphonique

Si vous branchez l'appareil sur un PBX ou ISDN pour envoyer ou recevoir des fax, vous devrez changer le type de ligne téléphonique en suivant la procédure suivante.

- 1 Appuyez sur **Menu/Set, 0, 5**.

5.Param. ligne

- 2 Appuyez sur ▲ ou sur ▼ pour sélectionner **PBX, ISDN (ou Normal)**.
Appuyez sur **Menu/Set**.

- 3 Appuyez sur **Arrêt/Sortie**.

PBX et TRANSFERT

Au départ, l'appareil est réglé à **Normal**, qui permet à l'appareil de brancher à une ligne standard de RTPC (réseau téléphonique public commuté). Toutefois, de nombreux bureaux utilisent un système téléphonique central ou un autocommutateur privé (PBX). Votre appareil peut être branché sur la plupart des types de PBX. La fonction rappel de l'appareil ne prend en charge que les rappels de type pause minutée (TBR). Le TBR fonctionne avec la plupart des systèmes PBX et vous permet d'avoir accès à une ligne extérieure ou de transférer un appel vers un autre poste. La fonction est active quand **Tél/R** ou **Tél/Secret/R** est enfoncée.



REMARQUE

- Vous pouvez programmer un appui de touche **Tél/R** ou **Tél/Secret/R** dans un numéro enregistré comme Monotouche ou Numéro abrégé. Lors de la programmation de la monotouche ou du numéro abrégé (**Menu/Set 2, 3, 1** ou **2, 3, 2**), appuyez tout d'abord sur **Tél/R** ou **Tél/Secret/R** ("!" s'affiche à l'écran), puis tapez le numéro de téléphone. Si vous procédez ainsi, vous n'avez pas besoin d'appuyer sur **Tél/R** ou **Tél/Secret/R** chaque fois que vous appelez en utilisant une Monotouche ou un Numéro abrégé. (Voir *Enregistrement des numéros pour faciliter la numérotation* à la page 5-1.) Par contre, si le PBX n'est pas sélectionné dans le paramètre Type de ligne téléphonique, vous ne pouvez pas utiliser la Monotouche ou le Numéro abrégé qui contient un appui **Tél/R** ou **Tél/Secret/R**.
- Pour FAX-2825:
Appuyez sur **Tél/Secret/R** tout en appuyant sur la touche **Alt**.

Configuration générale

Configuration de la temporisation de mode (FAX-2820, FAX-2825 et FAX-2920 uniquement)

L'appareil comprend deux touches de mode temporaire sur le panneau de commande: Fax et Copie. Vous pouvez changer le nombre de secondes ou de minutes que l'appareil laisse s'écouler après la dernière opération de Copie avant de repasser en mode Fax. Si vous sélectionnez **Off**, l'appareil conserve le dernier mode utilisé.

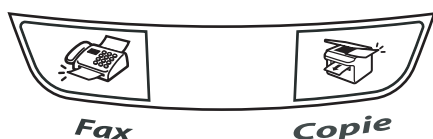

- 1 Appuyez sur **Menu/Set**, 1, 1.
- 2 Appuyez sur ▲ ou sur ▼ pour sélectionner 0 Sec, 30 Secs, 1 Min, 2 Mins, 5 Mins ou Off.
 Appuyez sur **Menu/Set**.
- 3 Appuyez sur **Arrêt/Sortie**.

Configuration de la temporisation de mode (MFC-7225N uniquement)

L'appareil dispose de trois touches de mode provisoire sur le panneau de commande: Fax, Scan et Copie. Vous pouvez changer le nombre de secondes ou de minutes que l'appareil laisse s'écouler après la dernière opération de numérisation ou de copie avant de repasser en mode Fax. Si vous sélectionnez **Off**, l'appareil conserve le dernier mode utilisé.



- 1 Appuyez sur **Menu/Set**, 1, 1.
- 2 Appuyez sur ▲ ou sur ▼ pour sélectionner 0 Sec, 30 Secs, 1 Min, 2 Mins, 5 Mins ou Off.
 Appuyez sur **Menu/Set**.
- 3 Appuyez sur **Arrêt/Sortie**.

Sélectionner le type de papier

Pour obtenir la meilleure qualité d'impression, réglez l'appareil pour le type de papier que vous utilisez.

- 1 Appuyez sur **Menu/Set, 1, 2.**

2.Type papier

- 2 Appuyez sur ▲ ou sur ▼ pour sélectionner *Normal*, *Fin*, *Épais*, *Lourd*, *Trsparent (Transparent)* ou *Recyclé (Papier recyclé)*.

Appuyez sur **Menu/Set.**

- 3 Appuyez sur **Arrêt/Sortie.**



REMARQUE

- L'appareil éjecte le papier, face imprimée dessous, sur le bac de sortie papier à l'avant de l'appareil. Lorsque vous utilisez des transparents ou des étiquettes, retirez immédiatement chaque feuille pour éviter le maculage ou les bourrages de papier.
- Vous pouvez sélectionner *Trsparent* à l'étape 2 si le format de papier *Letter* ou *A4* a été sélectionné (**Menu/Set, 1, 3**).

Configuration du format du papier

Vous pouvez utiliser sept formats de papier pour imprimer des copies: *Lettre*, *A4*, *B5*, *A5*, *B6*, *A6* et *Executive* et deux formats pour l'impression des fax: *Lettre* et *A4*. Quand vous changez le format de papier que vous chargez dans le bac à papier, vous devrez changer le réglage du format de papier en même temps ainsi votre appareil peut adapter à un fax entrant ou à une copie réduite à la page.



REMARQUE

Si vous avez sélectionné *Trsparent* comme type de papier (**Menu/Set, 1, 2**), vous ne pourrez sélectionner que le format de papier *Letter* ou *A4* à l'étape 2.

- 1 Appuyez sur **Menu/Set, 1, 3.**

3.Format papier

- 2 Appuyez sur ▲ ou sur ▼ pour sélectionner *Letter*, *A4*, *A5*, *A6*, *B5*, *B6* ou *Exécut..*

Appuyez sur **Menu/Set.**

- 3 Appuyez sur **Arrêt/Sortie.**

Réglage du volume de la sonnerie

Vous pouvez désactiver la sonnerie **Off** ou sélectionner le niveau du volume de la sonnerie.

- 1 Appuyez sur **Menu/Set, 1, 4, 1.**



1.Sonnerie

- 2 Appuyez sur ▲ ou sur ▼ pour sélectionner **Bas, Med, Haut** ou **Off**.
Appuyez sur **Menu/Set**.

- 3 Appuyez sur **Arrêt/Sortie**.

—OU—

Vous pouvez régler le volume de sonnerie lorsque l'appareil est inactif (n'est pas utilisé).

En mode  (Fax), appuyez sur  ◀ ou sur ▶  pour régler le volume. A chaque appui de ces touches, l'appareil sonne pour vous permettre d'entendre le réglage en question comme l'indique l'écran LCD. Le volume change à chaque appui de touche. Le nouveau réglage reste opérationnel tant qu'il n'est pas modifié.

Réglage du volume du bip sonore

Vous pouvez modifier le volume du bip sonore. Le réglage par défaut est **Med**. Le bip sonore étant activé, l'appareil émet un bip sonore à chaque pression sur une touche, en cas d'erreur et lors de l'envoi ou de la réception d'un fax.

- 1 Appuyez sur **Menu/Set, 1, 4, 2.**

2.Bip sonore

- 2 Appuyez sur ▲ ou sur ▼ pour sélectionner **Bas, Med, Haut** ou **Off**.
Appuyez sur **Menu/Set**.

- 3 Appuyez sur **Arrêt/Sortie**.

Réglage du volume du haut-parleur

Vous pouvez changer le volume du haut-parleur unidirectionnel de l'appareil.

- 1 Appuyez sur **Menu/Set, 1, 4, 3.**

3.Haut parleur

- 2 Appuyez sur ▲ ou sur ▼ pour sélectionner **Bas, Med, Haut** ou **Off**.
Appuyez sur **Menu/Set**.

- 3 Appuyez sur **Arrêt/Sortie**.

Mise en marche automatique de l'heure d'été

Vous avez la possibilité de configurer l'appareil de sorte qu'il passe automatiquement à l'heure d'été. Son horloge sera réinitialisée automatiquement de façon à avancer d'une heure au printemps et à revenir en arrière d'une heure en automne. Assurez-vous que vous avez réglé la date et l'heure exactes dans le paramètre *Date/Heure*.

- 1 Appuyez sur **Menu/Set**, **1**, **5**.

5.Heure été auto

- 2 Appuyez sur ▲ ou sur ▼ pour sélectionner **On** (ou **Off**).

Appuyez sur **Menu/Set**.

- 3 Appuyez sur **Arrêt/Sortie**.

Economie de toner

Vous pouvez économiser le toner en utilisant cette fonction. Quand vous régler la fonction *Economie de toner* sur **On**, l'impression semble plus claire. Le réglage par défaut est **Off**.

- 1 Appuyez sur **Menu/Set**, **1**, **6**, **1**.

1.Économie toner

- 2 Appuyez sur ▲ ou sur ▼ pour sélectionner **On** (ou **Off**).

Appuyez sur **Menu/Set**.

- 3 Appuyez sur **Arrêt/Sortie**.

Durée de veille

Sélectionner la durée de veille permet de réduire la consommation d'énergie et ce en éteignant l'unité de fusion à l'intérieur de l'appareil lorsque ce dernier est inactif. Vous pouvez choisir la durée d'inactivité (de 00 à 99 minutes) de l'appareil avant qu'il ne passe en mode de veille. La minuterie est automatiquement remise à zéro quand l'appareil reçoit un fax ou des données du PC* (*MFC-7225N uniquement) ou lorsqu'il fait une copie. Le réglage par défaut du fabricant est de 5 minutes. Lorsque l'appareil est en mode de veille, le terme *Veille* est affiché sur l'écran LCD. Si vous essayez d'imprimer ou de copier en mode de veille, il y aura un bref délai pendant la mise en température de l'unité de fusion.

- 1 Appuyez sur **Menu/Set**, **1**, **6**, **2**.

2.Tps Veille

- 2 Utilisez le pavé numérique pour saisir la durée d'inactivité de l'appareil avant qu'il ne passe en mode de veille (00 à 99).

Appuyez sur **Menu/Set**.

- 3 Appuyez sur **Arrêt/Sortie**.



REMARQUE

- Pour désactiver le mode de veille, appuyez simultanément sur **Marche** et **Options** à l'étape 2.
- Si l'appareil est en mode de veille lorsque vous changez la durée de veille, le nouveau réglage prend effet la prochaine fois que l'appareil copie, imprime ou est désactivé ou activé.

Régler le contraste de l'écran LCD

Vous pouvez changer le contraste pour rendre l'écran LCD plus clair ou plus foncé.

- 1 Appuyez sur **Menu/Set**, 1, 7.

7. Contraste LCD

- 2 Appuyez sur ▲ ou sur ▼ pour sélectionner **Clair** ou **Foncé**.

Appuyez sur **Menu/Set**.

- 3 Appuyez sur **Arrêt/Sortie**.

Sécurité

Vous pouvez programmer votre appareil avec les niveaux multiples de sécurité à l'aide du verrouillage TX (FAX-2820 et FAX-2825 uniquement), du sécurité mémoire (FAX-2920 et MFC-7225N uniquement) et du verrouillage de réglage.

Verrouillage TX (FAX-2820 et FAX-2825 uniquement)

La fonction Verrouillage TX empêche tout accès non autorisé à l'appareil. Vous ne pourrez pas continuer à programmer des fax en différé ou des tâches de relève. Toutefois, les fax en différé préprogrammés seront envoyés même si vous activez la fonction Verrouillage TX, ainsi ces fax ne seront pas perdus.

Lorsque la fonction Verrouillage TX est active, les opérations suivantes sont actives:

- Réception de fax
- Réadressage de fax (si la fonction Réadressage de fax était déjà réglée sur On)
- Extraction à distance (si la fonction Mémoriser fax était déjà réglée sur On)
- Recevoir des appels (FAX-2825 uniquement)

Lorsque la fonction Verrouillage TX est active, les opérations suivantes ne sont PAS disponibles:

- Transmission de fax
- Copie

Configuration le mot de passe



REMARQUE

- Si vous avez déjà réglé le mode de passe et souhaitez le modifier, voyez *Modification du mot de passe du verrouillage TX* ci-dessous.
- Si vous oubliez le mot de passe de Verrouillage TX, contactez votre revendeur Brother.

- 1 Appuyez sur **Menu/Set**, 1, 8, 1.

1.Verr. TX

- 2 Saisissez un nombre à quatre chiffres pour le mot de passe.

Appuyez sur **Menu/Set**.

Si vous saisissez le mot de passe pour la première fois, l'écran affiche **Vérif..**

- 3 Saisissez le mot de passe une deuxième fois.

Appuyez sur **Menu/Set**.

- 4 Appuyez sur **Arrêt/Sortie**.

Modification du mot de passe du verrouillage TX

- 1 Appuyez sur **Menu/Set**, 1, 8, 1.

1.Verr. TX

- 2 Appuyez sur ▲ ou sur ▼ pour sélectionner **Mot De Passe**.

Appuyez sur **Menu/Set**.

- 3 Saisissez le mot de passe à quatre chiffres que vous avez enregistré.

Appuyez sur **Menu/Set**.

- 4 Saisissez un nombre à quatre chiffres pour le nouveau mot de passe.

Appuyez sur **Menu/Set**.

- 5 Si l'écran LCD affiche **Vérif..**, saisissez à nouveau le nouveau mot de passe.

Appuyez sur **Menu/Set**.

- 6 Appuyez sur **Arrêt/Sortie**.

Activer le verrouillage TX

- 1 Appuyez sur **Menu/Set**, **1**, **8**, **1**.

1.Verr. TX

- 2 Appuyez sur ▲ ou sur ▼ pour sélectionner **Verr. TX**.

Appuyez sur **Menu/Set**.

- 3 Saisissez le mot de passe à quatre chiffres que vous avez enregistré.

Appuyez sur **Menu/Set**.

L'appareil se met hors ligne et l'écran LCD affiche **Mode verr. TX**.

Désactiver le verrouillage TX

- 1 Appuyez sur **Menu/Set**.

Saisissez le mot de passe à quatre chiffres que vous avez enregistré.

- 2 Appuyez sur **Menu/Set**.

Le verrouillage TX est désactivé automatiquement.



REMARQUE

Si vous tapez le mauvais mot de passe, l'écran LCD affiche **Erreur m.passe** et l'appareil reste hors ligne. L'appareil reste en mode Verrouillage TX jusqu'à la saisie du mot de passe enregistré.

Sécurité mémoire (FAX-2920 et MFC-7225N uniquement)

La fonction Sécurité mémoire empêche tout accès non autorisé à l'appareil. Vous ne pourrez pas continuer à programmer des fax en différé ou des tâches de relève. Toutefois, les fax en différé préprogrammés seront envoyés même si vous activez la fonction Sécurité mémoire, ainsi ces fax ne seront pas perdus.

Quand la fonction Sécurité mémoire est active, les opérations suivantes sont disponibles:

- Réception de fax en mémoire (en fonction du volume de la mémoire)
- Réadressage de fax (si la fonction Réadressage de fax était déjà réglée sur On)
- Extraction à distance (si la fonction Mémoriser fax était déjà réglée sur On)

Quand la fonction Sécurité mémoire est active, les opérations suivantes NE sont PAS disponibles:

- Transmission de fax
- Impression de réception des fax
- Copie
- Impression PC (MFC-7225N uniquement)
- Numérisation (MFC-7225N uniquement)



REMARQUE

- Pour imprimer les fax en mémoire, désactivez la fonction Sécurité mémoire.
- **MFC-7225N uniquement:** Vous devez désactiver la Réception de PC Fax avant de pouvoir activer la Sécurité mémoire. (Voir *Désactivation des options de fax à distance* à la page 6-3.)

Configuration le mot de passe



REMARQUE

- Si vous avez déjà réglé le mode de passe et souhaitez le modifier, voyez *Modification du mot de passe de la Sécurité mémoire* ci-dessous.
- Si vous oubliez le mot de passe de la fonction Sécurité mémoire, contactez votre revendeur Brother.

- 1 Appuyez sur **Menu/Set, 1, 8, 1.**

1.Sécurité mem

- 2 Saisissez un nombre à quatre chiffres pour le mot de passe.

Appuyez sur **Menu/Set.**

Si vous saisissez le mot de passe pour la première fois, l'écran affiche *Vérif..*

- 3 Saisissez le mot de passe une deuxième fois.

Appuyez sur **Menu/Set.**

- 4 Appuyez sur **Arrêt/Sortie.**

Modification du mot de passe de la Sécurité mémoire

- 1 Appuyez sur **Menu/Set, 1, 8, 1.**

1.Sécurité mem

- 2 Appuyez sur ▲ ou sur ▼ pour sélectionner *Mot De Passe.*

Appuyez sur **Menu/Set.**

- 3 Saisissez le mot de passe à quatre chiffres que vous avez enregistré.

Appuyez sur **Menu/Set.**

- 4 Saisissez un nombre à quatre chiffres pour le nouveau mot de passe.

Appuyez sur **Menu/Set.**

- 5 Si l'écran LCD affiche *Vérif..*, saisissez à nouveau le nouveau mot de passe.

Appuyez sur **Menu/Set.**

- 6 Appuyez sur **Arrêt/Sortie.**

Activer la fonction Sécurité mémoire

- 1 Appuyez sur **Menu/Set**, **1**, **8**, **1**.

1.Sécurité mem

- 2 Appuyez sur ▲ ou sur ▼ pour sélectionner *Sécurité*.

Appuyez sur **Menu/Set**.

- 3 Saisissez le mot de passe à quatre chiffres que vous avez enregistré.

Appuyez sur **Menu/Set**.

L'appareil se met hors ligne et l'écran LCD affiche *Mode sécurité*.



REMARQUE

En cas de panne de courant, les données restent en mémoire jusqu'à un maximum de 4 jours.

Désactivation de la fonction Sécurité mémoire

- 1 Appuyez sur **Menu/Set**.

Saisissez le mot de passe à quatre chiffres que vous avez enregistré.

- 2 La fonction Sécurité mémoire est désactivée automatiquement et l'écran LCD affiche la date et l'heure.



REMARQUE

Si vous tapez le mauvais mot de passe, l'écran LCD affiche *Erreur m.passe* et l'appareil reste hors ligne. L'appareil reste en mode de sécurité jusqu'à la saisie du mot de passe enregistré.

Verrouillage de réglage

La fonction Verrouillage de réglage empêche tout accès non autorisé aux réglages de l'appareil.

Lorsque la fonction Verrouillage de réglage est réglée sur *On*, les opérations suivantes ne sont PAS disponibles sans mot de passe:

- Date et heure
- ID Station
- Configuration de numéro à composition rapide (numéros monotouches, numéros abrégés et groupe de configuration)
- Temporisation du mode
- Type de papier
- Format du papier
- Volume
- L'heure d'été automatique
- Ecologie (Economie de Toner et Durée de veille)
- Contraste LCD
- Sécurité (verrouillage TX ou sécurité mémoire et verrouillage de réglage)

Configuration le mot de passe



REMARQUE

- Si vous avez déjà réglé le mode de passe et souhaitez le modifier, voyez *Modification du mot de passe du verrouillage de réglage* à la page suivante.
- Si vous oubliez le mot de passe de Verrouillage de réglage, contactez votre revendeur Brother.

- 1 Appuyez sur **Menu/Set**, 1, 8, 2.

2.Verr. réglage

- 2 Saisissez un nombre à quatre chiffres pour le mot de passe.

Appuyez sur **Menu/Set**.

Si vous saisissez le mot de passe pour la première fois, l'écran affiche *Vérif.*

- 3 Saisissez le mot de passe une deuxième fois.

Appuyez sur **Menu/Set**.

- 4 Appuyez sur **Arrêt/Sortie**.

Modification du mot de passe du verrouillage de réglage

- 1 Appuyez sur **Menu/Set**, 1, 8, 2.

2.Verr. réglage

- 2 Appuyez sur ▲ ou sur ▼ pour sélectionner *Mot De Passe*.

Appuyez sur **Menu/Set**.

- 3 Saisissez le mot de passe à quatre chiffres que vous avez enregistré.

Appuyez sur **Menu/Set**.

- 4 Saisissez un nombre à quatre chiffres pour le nouveau mot de passe.

Appuyez sur **Menu/Set**.

- 5 Si l'écran LCD affiche *Vérif.*, saisissez à nouveau le nouveau mot de passe.

Appuyez sur **Menu/Set**.

- 6 Appuyez sur **Arrêt/Sortie**.

Activation du verrouillage de réglage

- 1 Appuyez sur **Menu/Set**, 1, 8, 2.

2.Verr. réglage

- 2 Appuyez sur ▲ ou sur ▼ pour sélectionner *On*.

Appuyez sur **Menu/Set**.

- 3 Saisissez le mot de passe à quatre chiffres que vous avez enregistré.

Appuyez sur **Menu/Set**.

- 4 Appuyez sur **Arrêt/Sortie**.

Désactivation du verrouillage de réglage

- 1 Appuyez sur **Menu/Set**, 1, 8, 2.

2.Verr. réglage

- 2 Saisissez le mot de passe à quatre chiffres que vous avez enregistré.

Appuyez deux fois sur **Menu/Set**.

- 3 Appuyez sur **Arrêt/Sortie**.



REMARQUE

Si vous tapez le mauvais mot de passe, l'écran LCD affiche *Erreur m.passe*. L'appareil reste en mode Verrouillage de réglage jusqu'à la saisie du mot de passe enregistré.

3

Configuration de la transmission

Comment passer en mode Fax

Avant d'envoyer des fax ou de changer les configurations d'envoi ou de réception de fax, vérifiez que la touche  (Fax) est

allumée en vert. Sinon, appuyez sur  (Fax) pour passer en mode Fax. Le réglage par défaut est le mode Fax.

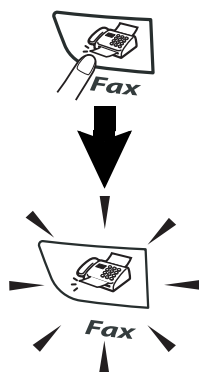

Comment composer un numéro

Vous pouvez composer le numéro d'une des manières suivantes.

Numérotation manuelle

Composez tous les chiffres du numéro de téléphone ou de fax.



Numérotation par monotouche

Appuyez sur la monotouche de l'emplacement que vous souhaitez appeler. (Voir *Enregistrement des numéros monotouches* à la page 5-1.)

REMARQUE

- FAX-2820, FAX-2825 et FAX-2920 uniquement:

Pour composer les numéros des monotouches de 11 à 20, appuyez simultanément sur la touche **Alt** et sur la monotouche.

- **Alt** n'est pas disponible pour MFC-7225N.

FAX-2820, FAX-2825 et FAX-2920

MFC-7225N

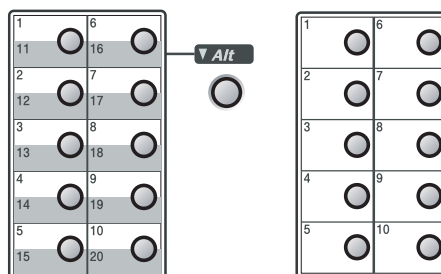

Recomposition du numéro de fax

Si vous envoyez un fax manuellement et que la ligne est occupée, appuyez sur **Bis/Pause**, puis sur **Marche** pour réessayer. Si vous souhaitez rappeler le dernier numéro composé, vous pouvez économiser du temps en appuyant sur **Bis/Pause** et sur **Marche**.

Bis/Pause ne fonctionne que si vous avez composé le numéro à partir du panneau de commande.

Si vous envoyez un fax automatiquement et que la ligne est occupée, l'appareil recompose automatiquement le numéro une fois à cinq minutes d'intervalle.

Comment transmettre un fax

Transmission automatique

C'est la méthode de transmission de fax la plus simple.

Appuyez immédiatement sur **Marche** après la numérotation. (Pour un exemple de fax automatique, suivez les étapes à *Faxer à partir de l'ADF* à la page 3-3.)

Faxer à partir de l'ADF

- 1 Si le symbole n'est pas allumé en vert, appuyez sur  (**Fax**).
- 2 Insérez le document face vers le bas dans l'ADF.
- 3 Composez le numéro de fax.
Appuyez sur **Marche**. L'appareil se met à numériser le document.

Transmission manuelle (FAX-2820, FAX-2920 et MFC-7225N avec un téléphone externe uniquement)

La transmission manuelle vous permet d'entendre la tonalité de numérotation, la sonnerie et la tonalité de réception de fax lorsque vous envoyez un fax.

- 1 Si le symbole n'est pas allumé en vert, appuyez sur  (**Fax**).
- 2 Chargez votre document.
- 3 décrochez le combiné du téléphone externe et attendez la tonalité.
- 4 Sur le téléphone externe, composez le numéro de fax que vous souhaitez appeler.
- 5 Quand vous entendez la tonalité de fax, appuyez sur **Marche**.
- 6 Raccrochez le combiné du téléphone externe.

Transmission manuelle (FAX-2825 uniquement)

La transmission manuelle vous permet d'entendre la tonalité de numérotation, la sonnerie et la tonalité de réception de fax lorsque vous envoyez un fax.

- 1 Si le symbole n'est pas allumé en vert, appuyez sur  (**Fax**).
- 2 Chargez votre document.
- 3 décrochez le combiné et attendez la tonalité.
- 4 Composez le numéro de fax que vous souhaitez appeler.
- 5 Quand vous entendez la tonalité de fax, appuyez sur **Marche**.
- 6 Raccrochez le combiné.

Message Mémoire saturée

Si le message *Mémoire saturée* s'affiche pendant la numérotation de la première page d'un fax, appuyez sur **Arrêt/Sortie** pour annuler le fax.

Si le message *Mémoire saturée* s'affiche pendant la numérotation d'une page ultérieure, vous aurez la possibilité d'appuyer sur **Marche** pour transmettre les pages déjà numérotées, ou d'appuyer sur **Arrêt/Sortie** pour annuler l'opération.



REMARQUE

Si le message *Mémoire saturée* s'affiche pendant le fax et vous ne voulez pas supprimer vos fax enregistrés pour nettoyer la mémoire, vous pouvez envoyer le fax en temps réel. (Voir *Transmission en temps réel* à la page 3-6.)

Opérations de transmission de base

Transmission de fax en utilisant les réglages multiples

Lorsque vous transmettez un fax, vous pouvez choisir parmi les combinaisons suivantes de réglage: page de garde, contraste, résolution, mode international, horloge pour fax différé, transmission par relève ou transmission en temps réel.

- 1 Si le symbole n'est pas allumé en vert, appuyez sur  (**Fax**).

Après chaque réglage accepté, l'écran LCD vous demande si vous souhaitez apporter d'autres réglages:

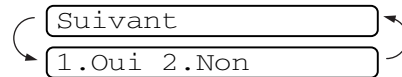

- 2 Appuyez sur **1** pour sélectionner d'autres réglages. L'écran LCD retourne sur le menu `Param. TX..`

—OU—

Appuyez sur **2** si vous avez terminé la sélection des réglages puis passez à l'étape suivante.

Contraste

Si votre document est très clair ou très foncé, vous pouvez, si vous le souhaitez, changer le contraste.

Utilisez **Clair** pour envoyer un document clair.

Utilisez **Foncé** pour envoyer un document foncé.

1 Si le symbole n'est pas allumé en vert, appuyez sur  (**Fax**).

2 Chargez votre document.

3 Appuyez sur **Menu/Set**, **2**, **2**, **1**.

1.Contraste

4 Appuyez sur **▲** ou sur **▼** pour sélectionner **Auto**, **Clair** ou **Foncé**. Appuyez sur **Menu/Set**.

Résolution de fax

Après avoir chargé le document, vous pouvez utiliser la touche **Résolution** pour changer provisoirement la configuration (pour ce fax uniquement). En mode Fax , appuyez sur **Résolution** et sur **▲** ou sur **▼** pour sélectionner la configuration souhaitée, puis appuyez sur **Menu/Set**.

—OU—

Vous pouvez changer le réglage par défaut:

1 Si le symbole n'est pas allumé en vert, appuyez sur  (**Fax**).

2 Appuyez sur **Menu/Set**, **2**, **2**, **2**.

2.Résolution fax

3 Appuyez sur **▲** ou sur **▼** pour sélectionner la résolution souhaitée. Appuyez sur **Menu/Set**.

Standard	Convient pour la plupart des documents dactylographiés.
Fine	Bon pour les petits caractères et transmet un peu plus lentement qu'en résolution Standard.
S.Fine	Bon pour les petits caractères ou les dessins et transmet un peu plus lentement qu'en résolution Fin.
Photo	A utiliser quand le document présente différents niveaux de gris ou il s'agit d'une photographie. Il s'agit de la transmission la plus lente.

Multitâche

Vous pouvez composer un numéro et commencer à numériser le fax dans la mémoire—même lorsque l'appareil transmet à partir de la mémoire, reçoit un fax ou imprime les données du PC* (*MFC-7225N uniquement). L'écran LCD affiche le nouveau numéro de tâche.



REMARQUE

- Le nombre de pages que vous pouvez numériser dans la mémoire varie en fonction des données qu'elles contiennent.
- Si le message *Mémoire saturée* s'affiche pendant la numérisation de la première page d'un fax, appuyez sur **Arrêt/Sortie** pour annuler la numérisation. Si le message *Mémoire saturée* s'affiche pendant la numérisation d'une page ultérieure, vous pouvez appuyer sur **Marche** pour transmettre les pages déjà numérisées, ou appuyer sur **Arrêt/Sortie** pour annuler l'opération.

Transmission en temps réel

Lorsque vous transmettez un fax, l'appareil numérise les documents en mémoire avant de les transmettre. Ensuite, dès que la ligne téléphonique est libre, l'appareil commence à composer le numéro puis à transmettre.

En cas de saturation de la mémoire, l'appareil transmet le document en temps réel (même si *Tx Immédiat* est réglé sur *Off*).

Il se peut parfois que vous souhaitiez envoyer un document important immédiatement sans avoir à attendre la transmission depuis la mémoire. Vous pouvez régler *Tx Immédiat* sur *On* pour tous les documents ou *Fax suivant:On* pour le fax suivant uniquement.

- 1 Si le symbole n'est pas allumé en vert, appuyez sur  (**Fax**).
- 2 Appuyez sur **Menu/Set, 2, 2, 5**.
- 3 Pour changer le réglage, appuyez sur ▲ ou sur ▼ pour sélectionner *On*, *Fax suivant:On*, *Fax suivant:Off* ou *Off*.
Appuyez sur **Menu/Set**.

Diffusion

La diffusion est l'envoi automatique d'un même fax à plusieurs numéros de fax. Vous pouvez inclure dans la même diffusion des groupes, des monotouches, des numéros abrégés et jusqu'à 50 numéros composés manuellement.

Appuyez sur **Menu/Set** entre les numéros. Utilisez la touche **Rechercher/Num.Abrégé** pour faciliter la sélection des numéros. (Pour configurer les numéros à numérotation de groupe, voir *Configuration de groupes de diffusion* à la page 5-3.)

Une fois la diffusion terminée, l'appareil imprime un rapport de diffusion pour vous faire savoir les résultats de l'opération.

- 1 Si le symbole n'est pas allumé en vert, appuyez sur  (**Fax**).
- 2 Chargez votre document.
- 3 Tapez un numéro en utilisant un numéro monotouche, un numéro abrégé, un numéro de groupe, la fonction Rechercher ou la numérotation manuelle à l'aide du pavé numérique.
Appuyez sur **Menu/Set** après chaque numéro.
- 4 Après avoir saisi tous les numéros de fax, appuyez sur **Marche**.



REMARQUE

- Si vous n'avez pas épuisé tous les numéros pour les groupes, les codes d'accès ou les numéros de cartes de crédit, vous pouvez 'diffuser' des fax à un nombre maximum de 260 numéros différents (MFC-7225N) ou 270 numéros différents (FAX-2820, FAX-2825 et FAX-2920).
- La mémoire disponible varie en fonction des tâches dans la mémoire et du nombre d'emplacements utilisés pour la diffusion. Si vous diffusez vers tous les numéros disponibles, vous ne pourrez pas utiliser la fonction Multitâche ni la fonction Fax en différé.
- Tapez les numéros à longue séquence de numérotation comme à la normale, mais n'oubliez pas que chaque numéro monotouche/numéro abrégé compte pour un numéro et donc le nombre d'emplacements que vous pouvez enregistrer est limité. (Voir *Codes d'accès et numéros de cartes de crédit* à la page 5-4.)
- En cas de saturation de la mémoire, appuyez sur **Arrêt/Sortie** pour interrompre la tâche ou s'il y a eu numérisation de plus d'une page, appuyez sur **Marche** pour transmettre la partie se trouvant en mémoire.

Vérification de l'état des tâches

Vous pouvez vérifier quelles sont les tâches qui se trouvent toujours en attente dans la mémoire. (S'il n'y a pas de tâches en mémoire, l'écran LCD affiche Pas job en att..)

- 1 Appuyez sur **Menu/Set, 2, 6.**

6.Jobs en att.

- 2 S'il y a plus d'une tâche en attente, appuyez sur ▲ ou sur ▼ pour faire défiler la liste.

- 3 Appuyez sur **Arrêt/Sortie.**

Annulation d'un fax en cours d'exécution

Si vous voulez annuler un fax, alors que l'appareil est en train de le numériser, composer ou transmettre, appuyez sur **Arrêt/Sortie.**

Annulation d'une tâche programmée

Vous pouvez annuler un fax qui est enregistré et en attente en mémoire.

- 1 Appuyez sur **Menu/Set, 2, 6.**

6.Jobs en att.

Les tâches en attente s'affichent à l'écran LCD.

- 2 S'il y a une tâche ou plus en attente, appuyez sur ▲ ou sur ▼ pour sélectionner la tâche que vous souhaitez annuler.

Appuyez sur **Menu/Set.**

—OU—

S'il n'y a qu'une tâche en attente, passez à l'étape 3.

- 3 Appuyez sur **1** pour annuler.

Pour annuler une autre tâche, passez à l'étape 2.

—OU—

Appuyez sur **2** pour quitter sans annuler.

- 4 Appuyez sur **Arrêt/Sortie.**

Opérations de transmission avancées

Composer la page de garde électronique

La page de garde est transmise à l'appareil récepteur de correspondant. Votre page de garde comporte le nom enregistré dans la mémoire des numéros monotouches ou des numéros abrégés. Si le numéro est composé manuellement, le nom reste vide.

La page de garde comporte votre ID d'appareil ainsi que le nombre de pages que vous envoyez. (Voir *Configuration de l'ID Station* à la page 2-2.) Si vous faites régler la page de garde sur **On** pour tous les fax (**Menu/Set, 2, 2, 7**), le nombre des pages n'est pas indiqué sur la page de garde.

Vous pouvez sélectionner un commentaire à inclure sur votre page de garde.

1. Sans note
2. Appelez SVP
3. Urgent
4. Confidentiel

Au lieu d'utiliser un des commentaires prédéfinis, vous pouvez saisir deux propres messages personnels, de 27 caractères au maximum. Utilisez le tableau à B-11 pour saisir les caractères. (Voir *Composer vos propres commentaires* à la page 3-9.)

5. (Défini par l'utilisateur)
6. (Défini par l'utilisateur)

La plupart des réglages de **Param. TX.** sont provisoires pour vous permettre d'effectuer des changements pour chaque fax envoyé. Cependant, lorsque vous configurez votre page de garde et les commentaires de la page de garde, vous changez les réglages par défaut afin qu'ils soient disponibles pendant la transmission.

Composer vos propres commentaires

Vous pouvez définir jusqu'à deux propres commentaires personnels.

- 1 Si le symbole n'est pas allumé en vert, appuyez sur  (**Fax**).
- 2 Appuyez sur **Menu/Set, 2, 2, 8**.
- 3 Appuyez sur ▲ ou ▼ pour sélectionner 5 ou 6 pour votre propre commentaire. Appuyez sur **Menu/Set**.
- 4 Utilisez le pavé numérique pour saisir votre commentaire personnalisé. Appuyez sur **Menu/Set**. (Voir *Saisie de texte* à la page B-11.)

Page de garde pour le fax suivant uniquement

Si vous n'avez pas encore réglé votre ID Station, cette fonction ne fonctionnera pas. Assurez-vous que vous avez programmé l'ID Station avant de continuer.

(Voir *Configuration de l'ID Station* à la page 2-2.) Si vous voulez envoyer uniquement une page de garde avec un fax particulier, votre appareil vous demandera de saisir le nombre de pages que vous envoyez afin qu'il puisse être imprimé sur la page de garde.

- 1 Si le symbole n'est pas allumé en vert, appuyez sur  (**Fax**).
- 2 Chargez votre document.
- 3 Appuyez sur **Menu/Set, 2, 2, 7**.
- 4 Appuyez sur ▲ ou ▼ pour sélectionner **Fax suivant:On** (ou **Fax suivant:Off**). Appuyez sur **Menu/Set**.

- 5 Appuyez sur ▲ ou sur ▼ pour sélectionner l'un des commentaires standard ou vos propres commentaires.

Appuyez sur **Menu/Set**.

- 6 Tapez deux chiffres pour indiquer le nombre de pages que vous envoyez.

Appuyez sur **Menu/Set**.

(Par exemple, tapez **0 2** pour 2 pages ou tapez **0 0** pour laisser le nombre de pages vide. En cas d'erreur, appuyez sur ◀ pour revenir en arrière et retaper le nombre de pages.)

Envoyer une page de garde pour tous les fax

Si vous n'avez pas encore réglé votre ID Station, cette fonction ne fonctionnera pas. Assurez-vous que vous avez programmé l'ID Station avant de continuer. (Voir *Configuration de l'ID Station* à la page 2-2.)

Vous pouvez programmer l'appareil pour envoyer une page de garde chaque fois que vous transmettez un fax. Le nombre de pages de votre fax n'est pas inclus quand vous utilisez cette option.

- 1 Si le symbole n'est pas allumé en vert,

appuyez sur  (**Fax**).

- 2 Appuyez sur **Menu/Set, 2, 2, 7**.

7.Param. pg

- 3 Appuyez sur ▲ ou sur ▼ pour sélectionner **On** (ou **Off**).

Appuyez sur **Menu/Set**.

- 4 Si vous avez sélectionné **On**, appuyez sur ▲ ou sur ▼ pour sélectionner l'un des commentaires standard ou vos propres commentaires.

Appuyez sur **Menu/Set**.

Utiliser une page de garde imprimée

Si vous préférez utiliser une page de garde imprimée sur laquelle vous pourrez écrire manuellement, vous pouvez imprimer un exemplaire de la page et le joindre à votre fax.

- 1 Si le symbole n'est pas allumé en vert, appuyez sur  (**Fax**).

- 2 Appuyez sur **Menu/Set, 2, 2, 7**.

7.Param. pg

- 3 Appuyez sur ▲ ou sur ▼ pour sélectionner **Imp. exemple**.

Appuyez sur **Menu/Set**.

- 4 Appuyez sur **Marche**. Votre appareil imprime une copie de votre page de garde.

Mode international

Si vous avez des difficultés à envoyer un fax à l'étranger, par exemple à cause de perturbations sur la ligne téléphonique, nous vous recommandons d'activer le mode international. Après la transmission d'un fax en mode international, l'appareil désactive automatiquement la fonction.

- 1 Si le symbole n'est pas allumé en vert, appuyez sur  (**Fax**).

- 2 Chargez votre document.

- 3 Appuyez sur **Menu/Set, 2, 2, 9**.

9.Mode outre-mer

- 4 Appuyez sur ▲ ou sur ▼ pour sélectionner **On** (ou **Off**).

Appuyez sur **Menu/Set**.

Fax en différé

Pendant la journée, vous pouvez enregistrer un maximum de 50 fax dans la mémoire pour les transmettre dans les 24 heures qui suivent. Ces fax seront transmis à l'heure de la journée que vous programmez dans l'étape 4.

- 1 Si le symbole n'est pas allumé en vert, appuyez sur  (**Fax**).

- 2 Chargez votre document.

- 3 Appuyez sur **Menu/Set**, **2**, **2**, **3**.

3. Envoi différé

- 4 Appuyez sur **Menu/Set** pour accepter l'heure affichée.

—OU—

Tapez l'heure à laquelle vous souhaitez transmettre le fax (format 24 heures).

(Par exemple, tapez 19:45 pour sept heures quarante-cinq de l'après-midi.)

Appuyez sur **Menu/Set**.

1.Doc 2.Mémoire

Appuyez sur **1** pour quitter le document papier en attente dans l'ADF.

—OU—

Appuyez sur **2** pour numériser le document en mémoire.



REMARQUE

Le nombre de pages que vous pouvez numériser dans la mémoire varie en fonction des données qu'elles contiennent.

Transmission par lot en différé

Avant d'envoyer les fax en différé, votre appareil réalisera des économies en triant tous les fax en mémoire par destination et par heure programmée. Tous les fax en différé programmés pour être transmis à la même heure à un même numéro de fax seront envoyés en une seule transmission pour gagner du temps.

- 1 Si le symbole n'est pas allumé en vert, appuyez sur  (**Fax**).

- 2 Appuyez sur **Menu/Set**, **2**, **2**, **4**.

4.TX différé

- 3 Appuyez sur **▲** ou sur **▼** pour sélectionner **On** (ou **Off**).

Appuyez sur **Menu/Set**.

- 4 Appuyez sur **Arrêt/Sortie**.

Configuration de la transmission par relève (standard)

En mode de transmission par relève, l'appareil chargé d'un document attend afin qu'un autre télécopieur vienne en extraire le document en question.



REMARQUE

- Lorsqu'un correspondant effectue une opération de relève sur votre appareil pour venir y chercher un fax, c'est lui qui paie la communication.
- Lorsque vous effectuez une opération de relève sur le télécopieur d'un correspondant pour en extraire un fax, c'est vous qui payez la communication.



REMARQUE

- Si vous appuyez sur **1** à l'étape **4**, le document reste dans l'ADF jusqu'à la relève de votre appareil. Si vous souhaitez utiliser l'ADF avant que ne se produise la transmission par relève, vous devez utiliser **Menu/Set, 2, 6** pour annuler la tâche.
- Si vous appuyez sur **2** à l'étape **4**, le document sera enregistré en mémoire de l'appareil et peut être extrait à partir de n'importe quel autre télécopieur jusqu'à la suppression du fax de la mémoire à l'aide du réglage du menu Annulation d'une tâche. (Voir *Annulation d'une tâche programmée* à la page 3-8.)

1 Si le symbole n'est pas allumé en vert, appuyez sur  (**Fax**).

2 Chargez votre document.

3 Appuyez sur **Menu/Set, 2, 2, 6**.

6.Relevé TX

4 Appuyez sur ▲ ou sur ▼ pour sélectionner **Standard**.

Appuyez sur **Menu/Set**.

1.Doc 2.Mémoire

Appuyez sur **1** pour quitter le document papier en attente dans l'ADF.

—OU—

Appuyez sur **2** pour numériser le document en mémoire.

Configuration de la transmission par relève avec code sécurisé

La transmission par relève avec code sécurisé est un moyen d'empêcher des documents de tomber entre les mauvaises mains lorsque l'appareil est réglé pour une opération de relève.



REMARQUE

- Lorsqu'un correspondant effectue une opération de relève sur votre appareil pour venir y chercher un fax, c'est lui qui paie la communication.
- Lorsque vous effectuez une opération de relève sur le télécopieur d'un correspondant pour en extraire un fax, c'est vous qui payez la communication.

1

Si le symbole n'est pas allumé en vert, appuyez sur  (**Fax**).

2

Chargez votre document

3

Appuyez sur **Menu/Set**, **2**, **2**, **6**.

6.Relevé TX

4

Appuyez sur ▲ ou sur ▼ pour sélectionner *Protégé*.

Appuyez sur **Menu/Set**.

5

Saisissez un numéro à quatre chiffres.

Appuyez sur **Menu/Set**.

1.Doc 2.Mémoire

Appuyez sur **1** pour quitter le document papier en attente dans l'ADF.

—OU—

Appuyez sur **2** pour numériser le document en mémoire.



REMARQUE

- Si vous appuyez sur **1** à l'étape **5**, le document reste dans l'ADF jusqu'à la relève de votre appareil. Si vous souhaitez utiliser l'ADF avant que ne se produise la transmission par relève, vous devez tout d'abord annuler cette tâche.
- Si vous appuyez sur **2** à l'étape **5**, le document sera enregistré en mémoire de l'appareil et peut être extrait à partir de n'importe quel autre télécopieur jusqu'à la suppression du fax de la mémoire à l'aide du réglage du menu *Annulation d'une tâche*. (Voir *Annulation d'une tâche programmée* à la page 3-8.)
- Vous pouvez uniquement utiliser la fonction de relève protégée avec un autre télécopieur de la marque Brother.

Opérations de réception de base

Sélection du mode Réception

Il existe quatre modes Réception différents sur votre appareil. Vous pouvez sélectionner le mode qui correspond le mieux à vos besoins.

LCD	Fonctionnement	Application
Fax (réception automatique)	L'appareil répond automatiquement à tout appel comme s'il s'agissait d'un fax.	Pour les lignes de fax spécialisées.
Fax/Tél (fax et téléphone) (FAX-2825 ou l'appareil avec un téléphone externe ou supplémentaire)	L'appareil contrôle la ligne et répond automatiquement à tous les appels. S'il s'agit d'un fax, l'appareil accepte le fax. S'il ne s'agit pas d'un fax, l'appareil sonne (pseudo-sonnerie double) pour que vous preniez l'appel.	Utilisez ce mode si vous pensez recevoir de nombreux fax et peu d'appels téléphoniques. Vous ne pouvez pas utiliser un répondeur sur la même ligne, même s'il est branché sur une prise téléphonique séparée sur la même ligne. Quand ce mode est actif, vous ne pouvez pas utiliser le service de Messagerie vocale de la compagnie de téléphone.
Tel/Rep. Ext (avec un répondeur externe uniquement)	Le répondeur externe (REP) répond automatiquement à tous les appels. Les messages vocaux sont mémorisés sur le répondeur externe. S'il est un appel de fax, l'appareil reçoit le fax.	Utilisez ce mode, si vous souhaitez utiliser un répondeur branché sur votre appareil. La configuration REP externe ne fonctionne qu'avec un répondeur externe. La fonction Longueur de sonnerie ne fonctionne pas dans ce mode.
Manuel (réception manuelle) (FAX-2825, l'appareil avec un téléphone externe ou supplémentaire)	Vous contrôlez la ligne téléphonique et vous devez répondre vous-même à tous les appels.	Utilisez ce mode si vous ne recevez pas beaucoup de fax, ou si vous utilisez un ordinateur sur la même ligne. Si vous répondez et si vous entendez une tonalité de fax, attendez que l'appareil prenne l'appel, puis raccrochez. (Voir <i>Détection de fax (FAX-2820, FAX-2920 et MFC-7225N uniquement)</i> à la page 4-3.)

Comment sélectionner ou changer le mode Réception

- 1 Appuyez sur **Menu/Set, 0, 1.**

1.Mode réponse

- 2 Appuyez sur ▲ ou sur ▼ pour sélectionner Fax, Fax/Tél, Tel/Rep.Ext ou Manuel.

Appuyez sur **Menu/Set.**

- 3 Appuyez sur **Arrêt/Sortie.**

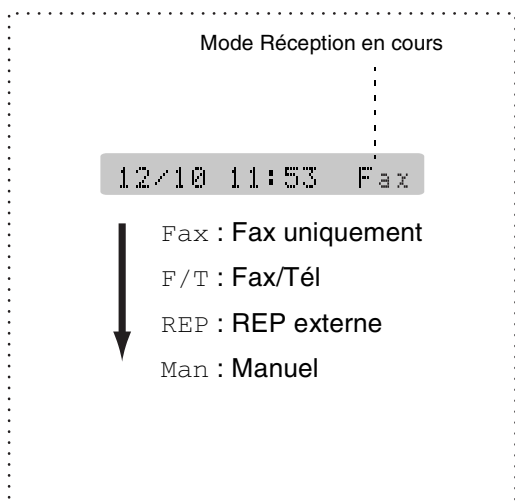

Configuration de la longueur de sonnerie

La Longueur de sonnerie détermine le nombre de sonneries émises par l'appareil avant qu'il ne réponde en mode Fax ou en mode Fax/Tél. Si vous avez des téléphones supplémentaires externes et l'appareil partagent la même ligne, réglez la longueur de sonnerie sur 4. (Voir *Fonctionnement avec des téléphones supplémentaires* à la page A-1 et *Détection de fax (FAX-2820, FAX-2920 et MFC-7225N uniquement)* à la page 4-3.)

- 1 Si le symbole n'est pas allumé en vert, appuyez sur  (Fax).
 - 2 Appuyez sur **Menu/Set, 2, 1, 1.**
- 1.Long. sonnerie
- 3 Appuyez sur ▲ ou sur ▼ pour sélectionner le nombre de sonneries avant que l'appareil n'intercepte l'appel (03 – 05).
Appuyez sur **Menu/Set.**
 - 4 Appuyez sur **Arrêt/Sortie.**

Configuration de la durée de sonnerie F/T (mode Fax/Tél uniquement)

Si le mode Réception est réglé sur Fax/Tél, il vous faudra déterminer la durée pendant laquelle l'appareil émet la pseudo-sonnerie double spéciale vous indiquant la présence d'un appel vocal. (S'il s'agit d'un fax, l'appareil reçoit le fax.)

Cette pseudo-sonnerie double intervient après la sonnerie initiale émise par la compagnie de téléphone. Seul l'appareil sonne et aucun autre téléphone sur la même ligne n'émettra la pseudo-sonnerie double spéciale. Néanmoins, vous pouvez intercepter l'appel sur n'importe quel téléphone relié à la même ligne que l'appareil. (Voir *Pour le mode Fax/Tél uniquement* à la page A-1.)

1 Si le symbole n'est pas allumé en vert, appuyez sur  (Fax).

2 Appuyez sur **Menu/Set**, 2, 1, 2.

2.Durée son. F/T

3 Appuyez sur ▲ ou sur ▼ pour sélectionner la durée de la sonnerie de l'appareil vous signalant un appel vocal (20, 30, 40 ou 70 secondes).

Appuyez sur **Menu/Set**.

4 Appuyez sur **Arrêt/Sortie**.

REMARQUE

Même si l'appelant raccroche pendant la pseudo-sonnerie double, l'appareil continue à sonner pendant le reste de la durée programmée.

Détection de fax (FAX-2820, FAX-2920 et MFC-7225N uniquement)

Lorsque vous utilisez cette fonction, vous ne devez pas appuyer sur **Marche** ou le code de réception de fax *51 quand vous répondez à un appel de fax. Sélectionner **On** permet à l'appareil de recevoir des appels fax automatiquement, même si vous décrochez le combiné d'un téléphone supplémentaire ou d'un téléphone externe. Quand Réception s'affiche sur l'écran LCD ou quand vous entendez des 'bips stridents' dans le combiné d'un téléphone supplémentaire connecté à une autre prise murale/téléphonique, remplacez le combiné et l'appareil se charge du reste.

REMARQUE

■ Si votre appareil ne branche pas un appel de fax lorsque vous décrochez le combiné d'un téléphone supplémentaire ou externe (soit parce que cette fonction est réglée sur **Off** soit en raison de problèmes de la ligne téléphonique), vous devez activer manuellement l'appareil. Appuyez sur *51. (Voir *Fonctionnement avec des téléphones supplémentaires* à la page A-1.)

■ Si vous envoyez des fax à partir d'un ordinateur connecté sur la même ligne téléphonique et que l'appareil les intercepte, réglez Détection de fax sur **Off**.

1 Si le symbole n'est pas allumé en vert, appuyez sur  (Fax).

2 Appuyez sur **Menu/Set**, 2, 1, 3.

3.Détection fax

3 Appuyez sur ▲ ou sur ▼ pour sélectionner **On** (ou **Off**).

Appuyez sur **Menu/Set**.

4 Appuyez sur **Arrêt/Sortie**.

Détection de fax (FAX-2825 uniquement)

Lorsque vous utilisez cette fonction, vous ne devez pas appuyer sur **Marche** ou le code de réception de fax *51 quand vous répondez à un appel de fax. Il suffit de tenir le combiné et d'attendre quelques secondes. Sélectionner **On** permet à l'appareil de recevoir des appels fax automatiquement, même si vous décrochez le combiné de l'appareil ou le combiné d'un téléphone supplémentaire ou externe. Quand **Réception** s'affiche sur l'écran LCD ou quand vous entendez des 'bips stridents' dans le combiné d'un téléphone supplémentaire connecté à une autre prise murale/téléphonique, remplacez le combiné et l'appareil se charge du reste. **Semi** l'appareil accepte de recevoir le fax uniquement si vous avez pris l'appel sur l'appareil.



REMARQUE

- Si votre appareil ne branche pas un appel de fax lorsque vous décrochez le combiné (soit parce que cette fonction est réglée sur **Off** soit en raison de problèmes de la ligne téléphonique), appuyez sur **Marche** sur l'appareil.
- Si votre appareil ne branche pas un appel de fax lorsque vous décrochez le combiné d'un téléphone supplémentaire ou externe (soit parce que cette fonction est réglée sur **Off** ou **Semi** soit en raison de problèmes de la ligne téléphonique), vous devez activer manuellement l'appareil. Appuyez sur *51. (Voir *Fonctionnement avec des téléphones supplémentaires* à la page A-1.)
- Si vous envoyez des fax à partir d'un ordinateur connecté sur la même ligne téléphonique et que l'appareil les intercepte, réglez **Détection de fax** sur **Off**.

- 1 Si le symbole n'est pas allumé en vert, appuyez sur  (**Fax**).
- 2 Appuyez sur **Menu/Set, 2, 1, 3**.

3.Détection fax
- 3 Appuyez sur ▲ ou sur ▼ pour sélectionner **On**, **Semi** ou **Off**.
Appuyez sur **Menu/Set**.
- 4 Appuyez sur **Arrêt/Sortie**.

Impression d'un fax entrant réduit (réduction automatique)

Si vous choisissez **On**, l'appareil réduit automatiquement un fax entrant à ce qu'il puisse s'imprimer sur une feuille de type Lettre ou A4. L'appareil calcule le facteur de réduction en utilisant le format du document et le réglage de votre Format papier (**Menu/Set, 1, 3**).

- 1 Si le symbole n'est pas allumé en vert, appuyez sur  (**Fax**).
- 2 Appuyez sur **Menu/Set, 2, 1, 5**.

5.Réduction auto
- 3 Utilisez ▲ ou ▼ pour sélectionner **On** (ou **Off**).
Appuyez sur **Menu/Set**.
- 4 Appuyez sur **Arrêt/Sortie**.



REMARQUE

- Si vous recevez des fax séparés sur deux pages, utilisez ce réglage. Mais si l'envoi de documents est trop long, l'appareil peut imprimer sur deux pages.
- Si les marges gauche et droite sont coupées, activez ce réglage.
- Lorsque cette fonction est réglée sur **On**, les fax A4 qu'on vous envoie peuvent sembler légèrement réduits même si votre appareil les imprime sur le papier A4. C'est parce que l'appareil doit imprimer l'ID Station de télécopieur émetteur en haut de la page.

Opérations de réception avancées

Impression d'un fax à partir de la mémoire

Si vous avez sélectionné **Mémoriser fax** (**Menu/Set, 2, 5, 1**), vous pouvez tout de même imprimer un fax depuis la mémoire lorsque vous êtes sur l'appareil. (Voir *Configuration de la fonction Mémoriser fax* à la page 6-1.)

- 1 Appuyez sur **Menu/Set, 2, 5, 3**.

3.Impr. document

- 2 Appuyez sur **Marche**.

Réglage de la densité d'impression

Vous pouvez régler la densité d'impression et rendre vos pages imprimées plus foncées ou plus claires.

- 1 Si le symbole n'est pas allumé en vert, appuyez sur  (**Fax**).

- 2 Appuyez sur **Menu/Set, 2, 1, 7**.

7.Densité toner

- 3 Appuyez sur ▲ pour rendre l'impression plus foncée.

—OU—

Appuyez sur ▼ pour rendre l'impression plus claire.

Appuyez sur **Menu/Set**.

- 4 Appuyez sur **Arrêt/Sortie**.

Réception en mémoire

Dès qu'il n'y a plus de papier dans le bac à papier pendant la réception d'un fax, l'écran affiche **Vérif. Papier**; veuillez alors rajouter du papier dans le bac à papier. (Voir *Comment charger du papier* à la page 1-10.)

Si Récp. en mem. est On ...

La réception de fax en cours continue, les pages restantes étant mises en mémoire, s'il y a de la mémoire. Les fax entrants suivants seront également mis en mémoire et ce jusqu'à saturation de la mémoire; ensuite l'appareil ne répondra plus automatiquement au fax entrant. Pour imprimer toutes les données mises en mémoire, placez du papier dans le bac à papier puis appuyez sur **Marche**.

Si Récp. en mem. est Off ...

La réception de fax en cours continue, les pages restantes étant mises en mémoire, s'il y a de la mémoire. L'appareil ne répondra automatiquement aux appels de fax entrant suivant que lorsque du papier aura été rajouté dans le bac à papier. Pour imprimer le dernier fax reçu, mettez du papier dans le bac à papier puis appuyez sur **Marche**.

- 1 Si le symbole n'est pas allumé en vert, appuyez sur  (**Fax**).

- 2 Appuyez sur **Menu/Set, 2, 1, 6**.

6.Récp. en mem.

- 3 Appuyez sur ▲ ou sur ▼ pour sélectionner **On** (ou **Off**).

Appuyez sur **Menu/Set**.

- 4 Appuyez sur **Arrêt/Sortie**.

Relève

La relève consiste à aller chercher des fax sur un autre télécopieur. Vous pouvez utiliser votre appareil pour effectuer une 'relève' sur d'autres appareils.

Tous les correspondants impliqués par les opérations de relève doivent configurer leurs télécopieurs respectifs pour la fonction de relève.



REMARQUE

- Lorsque vous effectuez une opération de relève sur le télécopieur d'un correspondant pour en extraire un fax, c'est vous qui payez la communication.
- Certains télécopieurs ne prennent pas en charge la fonction de relève.

Configuration pour réception par relève (standard)

Dans le cas de la réception par relève, vous appelez un autre télécopieur pour en extraire un fax.

- 1 Si le symbole n'est pas allumé en vert, appuyez sur  (Fax).
- 2 Appuyez sur **Menu/Set, 2, 1, 8.**
- 3 Appuyez sur ▲ ou sur ▼ pour sélectionner *Standard*.
Appuyez sur **Menu/Set**.
- 4 Tapez le numéro de fax que vous appelez pour l'opération de relève.
Appuyez sur **Marche**.
L'écran LCD affiche *Compos...*

Relève protégée

La relève protégée est un moyen d'empêcher les documents de tomber entre les mauvaises mains lorsque l'autre télécopieur est réglé pour une opération de relève.

Configuration pour réception par relève (en sécurité)

Veillez à utiliser le même code sécurisé que votre correspondant.

- 1 Si le symbole n'est pas allumé en vert, appuyez sur  (Fax).
- 2 Appuyez sur **Menu/Set, 2, 1, 8.**
- 3 Appuyez sur ▲ ou sur ▼ pour sélectionner *Protégé*.
Appuyez sur **Menu/Set**.
- 4 Tapez le code sécurisé à quatre chiffres.
Le télécopieur que vous appelez a le même code sécurisé.
- 5 Appuyez sur **Menu/Set**.
- 6 Tapez le numéro de fax que vous appelez pour l'opération de relève.
- 7 Appuyez sur **Marche**.
L'écran LCD affiche *Compos...*



REMARQUE

Vous pouvez uniquement utiliser la fonction de relève protégée avec un autre télécopieur de la marque Brother. Toute personne effectuant une opération de relève pour recevoir un fax doit saisir le code sécurisé de relève.

Configuration pour réception par relève (minuterie)

Vous pouvez configurer l'appareil pour commencer la réception par relève en différé.

1 Si le symbole n'est pas allumé en vert, appuyez sur  (**Fax**).

2 Appuyez sur **Menu/Set, 2, 1, 8**.

8.Relève RC

3 Appuyez sur ▲ ou sur ▼ pour sélectionner *Standard*, *Protégé* ou *Env.Diff..*

Appuyez sur **Menu/Set**.

4 Saisissez l'heure (exprimée en utilisant le format des 24 heures) du début de la relève.

Exemple: tapez 21:45 pour neuf heures quarante-cinq du soir.

5 Appuyez sur **Menu/Set**.

6 Tapez le numéro de fax que vous appelez pour l'opération de relève.

Appuyez sur **Marche**.

L'appareil effectue l'appel de relève à l'heure que vous avez programmée.



REMARQUE

Vous ne pouvez programmer qu'une seule relève en différé.

Relève séquentielle

L'appareil peut demander des documents auprès de plusieurs télécopieurs en une seule opération. Il vous suffit de spécifier plusieurs destinations au cours de l'étape 5. En fin d'opération, un rapport de relève séquentielle s'imprimera.

1 Si le symbole n'est pas allumé en vert, appuyez sur  (**Fax**).

2 Appuyez sur **Menu/Set, 2, 1, 8**.

8.Relève RC

3 Appuyez sur ▲ ou sur ▼ pour sélectionner *Standard*, *Protégé* ou *Env.Diff..*

Appuyez sur **Menu/Set** lorsque l'écran affiche le réglage souhaité.

4 Si vous avez sélectionné *Standard*, allez à l'étape 5.

- Si vous avez sélectionné *Protégé*, tapez un code à quatre chiffres et appuyez sur **Menu/Set**, ensuite, allez à l'étape 5.

- Si vous avez sélectionné *Env.Diff..*, tapez l'heure (exprimée en utilisant le format des 24 heures) du début de la relève et appuyez sur **Menu/Set**, puis allez à l'étape 5.

5 Spécifiez les télécopieurs de destination, vous souhaitez appeler pour la relève en utilisant une monotouche, un numéro abrégé, la fonction Recherche, un numéro de groupe (Voir *Configuration de groupes de diffusion* à la page 5-3) ou le pavé numérique. Vous devez appuyer sur **Menu/Set** entre chaque emplacement.

6 Appuyez sur **Marche**.

L'appareil appelle chaque numéro ou groupe tour à tour pour la relève d'un document.



REMARQUE

- Appuyez sur **Arrêt/Sortie** pendant que l'appareil compose le numéro pour annuler l'opération de relève.
- Pour annuler toutes les tâches de relève de réception séquentielle, appuyez sur **Menu/Set, 2, 6**. (Voir *Annulation d'une tâche programmée* à la page 3-8.)

5

Numéros à composition rapide et options de numérotation

Enregistrement des numéros pour faciliter la numérotation

Vous pouvez programmer votre appareil pour effectuer les types suivants de numérotation facile: Monotouches, numéros abrégés et groupes pour la diffusion de fax. Lorsque vous composez un numéro à composition rapide, l'écran LCD affiche le nom, s'il a été enregistré, ou le numéro.



REMARQUE

Même en cas de coupure de courant, les numéros à composition rapide qui sont enregistrés dans la mémoire seront conservés.

Enregistrement des numéros monotouches

Votre appareil dispose de 10 monotouches qui vous permettent d'enregistrer 10 (MFC-7225N) ou 20 (FAX-2820, FAX-2825 et FAX-2920) numéros de fax ou de téléphone pour une numérotation automatique. Pour avoir accès aux numéros 11 à 20 (FAX-2820, FAX-2825 et FAX-2920), appuyez simultanément sur la touche **Alt** et sur la monotouche. L'écran LCD affiche le nom, si vous l'enregistrez, ou le numéro.



REMARQUE

Alt n'est pas disponible pour MFC-7225N.

FAX-2820, FAX-2825 et FAX-2920

MFC-7225N

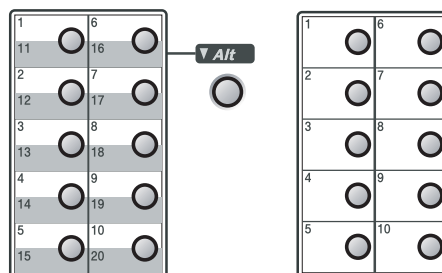

- 1 Appuyez sur **Menu/Set**, **2**, **3**, **1**.

1 . Num . monotouche
- 2 Appuyez sur la monotouche sur laquelle vous souhaitez enregistrer un numéro.
- 3 Tapez le numéro de téléphone ou de fax (20 chiffres max.).
 Appuyez sur **Menu/Set**.
- 4 Utilisez le pavé numérique pour saisir le nom (15 caractères max.).
 Appuyez sur **Menu/Set**.
 (Consultez le tableau à la page B-11 pour vous faciliter la saisie des lettres.)
 —OU—
 Appuyez sur **Menu/Set** pour enregistrer le numéro sans l'associer à un nom.
- 5 Passez à l'étape 2 pour enregistrer une autre monotouche.
 —OU—
 Appuyez sur **Arrêt/Sortie**.

Enregistrement des numéros abrégés

Vous pouvez enregistrer des numéros abrégés que vous pouvez composer simplement en appuyant sur quelques touches (**Rechercher/Num.Abrégé**, #, le numéro à trois chiffres et **Marche**). L'appareil peut enregistrer 200 numéros abrégés.

- 1 Appuyez sur **Menu/Set**, **2**, **3**, **2**.

2.Num.abregé

- 2 Utilisez le pavé numérique pour saisir un numéro abrégé à trois chiffres (001 - 200).

(Exemple: appuyez sur **005**.)

Appuyez sur **Menu/Set**.

- 3 Tapez le numéro de téléphone ou de fax (20 chiffres max.).

Appuyez sur **Menu/Set**.

- 4 Utilisez le pavé numérique pour saisir le nom (15 caractères max.).

Appuyez sur **Menu/Set**.

(Consultez le tableau à la page B-11 pour vous faciliter la saisie des lettres.)

—OU—

Appuyez sur **Menu/Set** pour enregistrer le numéro sans l'associer à un nom.

- 5 Passez à l'étape 2 pour enregistrer un autre numéro abrégé.

—OU—

Appuyez sur **Arrêt/Sortie**.

Changement des numéros monotouches / les numéros abrégés

Si vous tentez d'enregistrer un numéro monotouche ou un numéro abrégé là où il y en a déjà un, l'écran LCD affiche le nom (ou le numéro) enregistré et vous invite à prendre l'une des actions suivantes:

- 1 

Appuyez sur **1** pour changer le numéro enregistré.

—OU—

Appuyez sur **2** pour quitter sans modification.

Pour changer le numéro ou le nom enregistré:

- Si vous souhaitez changer un caractère, utilisez ◀ ou ▶ pour placer le curseur sous le caractère à modifier puis tapez dessus.
- Si vous voulez supprimer le numéro complet ou le nom complet, appuyez sur **Arrêt/Sortie** lorsque le curseur se trouve sous le premier chiffre ou la première lettre. Les caractères au-dessus et à droite du curseur seront supprimés.

- 2 Tapez un nouveau numéro.

Appuyez sur **Menu/Set**.

- 3 Suivez les instructions à partir de l'étape 4 dans les sections Enregistrement des numéros à monotouche et Enregistrement des numéros abrégés. (Voir *Enregistrement des numéros monotouches* à la page 5-1 et *Enregistrement des numéros abrégés* à la page 5-2.)

Configuration de groupes de diffusion

Les groupes, qui peuvent être enregistrés sur une monotouche ou dans un emplacement de numéro abrégé, vous permettent d'envoyer le même fax à plusieurs numéros de fax en appuyant sur une seule monotouche et sur **Marche** ou sur **Rechercher/Num.Abrégé, #**, l'emplacement à trois chiffres et **Marche**. Tout d'abord, vous devrez enregistrer chaque numéro de fax sous forme d'une monotouche ou d'un numéro abrégé. Ensuite, vous pourrez les regrouper dans un groupe. Chaque groupe occupe une monotouche ou un emplacement de numéro abrégé. Vous pouvez programmer jusqu'à huit groupes ou vous pouvez assigner jusqu'à 219 (FAX-2820, FAX-2825 et FAX-2920) numéros et 209 (MFC-7225N) numéros à un seul grand groupe. (Voir *Enregistrement des numéros monotouches* à la page 5-1 et *Enregistrement des numéros abrégés* à la page 5-2.)

- 1 Appuyez sur **Menu/Set, 2, 3, 3**.

G01: 3 . Groupement

- 2 Décidez où vous souhaitez enregistrer le groupe.

—ET—

Appuyez sur une monotouche.

—OU—

Appuyez sur **Rechercher/Num.Abrégé** et saisissez l'emplacement à trois chiffres, puis appuyez sur **Menu/Set**.

(Exemple, appuyez sur la monotouche **2**, ou appuyez sur **Rechercher/Num.Abrégé 0 4 5** pour l'emplacement de numéro abrégé 045.)

- 3 Utilisez le pavé numérique pour saisir le numéro du groupe (de 1 à 8).

Groupe No:G01

Appuyez sur **Menu/Set**.

(Exemple: appuyez sur **1** pour le Groupe 1.)

- 4 Pour inclure des numéros monotouches ou des numéros abrégés dans le groupe, tapez-les de la façon suivante:

Par exemple pour le numéro monotouche 4, appuyez sur la monotouche **4**. L'écran LCD affiche *** 004**. Pour l'emplacement de numéro abrégé 009, appuyez sur **Rechercher/Num.Abrégé**, puis tapez **0 0 9** sur le pavé numérique.

G01: * 004#009

- 5 Appuyez sur **Menu/Set** pour accepter les numéros pour ce groupe.
- 6 Utilisez le pavé numérique et le tableau à la page B-11 pour spécifier un nom de groupe.

Appuyez sur **Menu/Set**.

(Par exemple, tapez NOUVEAUX CLIENTS.)

- 7 Appuyez sur **Arrêt/Sortie**.



REMARQUE

Vous pouvez imprimer une liste de tous les numéros monotouches et de tous les numéros abrégés. Les numéros de groupe seront marqués dans la colonne GROUPE. (Voir *Impression des rapports* à la page 7-2.)

Options de numérotation

Codes d'accès et numéros de cartes de crédit

Parfois, vous avez le choix entre plusieurs sociétés de téléphone interurbain pour faire un appel. Les tarifs peuvent varier en fonction de l'heure et de la destination. Pour profiter des tarifs réduits, vous pouvez enregistrer les codes d'accès ou les sociétés de téléphone interurbain et les numéros de cartes de crédit sous forme de monotouches et de numéros abrégés. Vous pouvez enregistrer ces longues séquences de numérotation en les divisant et en leur assignant différentes numéros monotouches et numéros abrégés dans n'importe quelle combinaison. Vous pouvez même inclure la numérotation manuelle par le biais du pavé numérique. (Voir *Enregistrement des numéros monotouches* à la page 5-1 et *Enregistrement des numéros abrégés* à la page 5-2.)

Par exemple, peut-être avez-vous enregistré '555' sur la monotouche **1** et '7000' sur la monotouche **2**. Si vous appuyez sur la monotouche **1**, la monotouche **2**, et **Marche**, vous composerez le '555-7000'.

Pour changer un numéro provisoirement, vous pouvez remplacer une partie du numéro par une numérotation manuelle sur le pavé numérique.

Par exemple, pour changer le numéro et composer le 555-7001, appuyez sur la monotouche **1** puis tapez **7001** en utilisant le pavé numérique.

Pause

Appuyez sur **Bis/Pause** pour insérer une pause de 3,5 secondes entre les numéros. Si vous composez un numéro à l'étranger, vous pouvez appuyer autant de fois que nécessaire sur **Bis/Pause** pour augmenter la durée de la pause.

Tonalité ou impulsions

Si vous avez un service de numérotation par impulsions et que vous souhaitez envoyer des signaux à fréquences vocales (par exemple pour les services bancaires téléphoniques), suivez les instructions ci-dessous. Si vous avez un service Touch Tone, vous n'aurez pas besoin de cette fonction pour envoyer des signaux à fréquences vocales.

- 1 Décrochez le combiné ou le combiné du téléphone externe.
- 2 Appuyez sur * sur le panneau de commande de l'appareil. Ensuite, les chiffres composés transmettront des signaux à fréquences vocales.

Quand vous raccrochez, l'appareil se remet en service de numérotation par impulsions.

Configuration d'options de fax à distance



REMARQUE

- Vous ne pouvez utiliser qu'une option de fax à distance à la fois:
Réadressage de fax—OU—Mémoriser fax—OU—Réception PC-FAX*—OU—Off.
*MFC-7225N uniquement
- Si vous modifiez les options de fax à distance et des fax reçus sont laissés dans la mémoire de votre appareil, le message de l'écran LCD apparaîtra.
(Voir *Changement d'options de fax à distance* à la page 6-3.)

Configuration du Réadressage de fax

Lorsque vous sélectionnez la fonction Réadressage de fax, votre appareil enregistre le fax reçu dans la mémoire. Puis l'appareil compose le numéro de fax préalablement programmé et retransmet le fax.

- 1 Appuyez sur **Menu/Set**, 2, 5, 1.
- 2 Appuyez sur ▲ ou sur ▼ pour sélectionner **Réadressage fax**.
Appuyez sur **Menu/Set**.
L'écran LCD vous invite à taper le numéro de fax où les fax seront retransmis.
- 3 Tapez le numéro de réadressage (20 chiffres max.).
Appuyez sur **Menu/Set**.
- 4 Appuyez sur ▲ ou sur ▼ pour sélectionner **Copie sauv.:On** ou **Copie sauv.:Off**.

Appuyez sur **Menu/Set**.



REMARQUE

Si vous sélectionnez **Copie sauv.:On**, l'appareil aussi imprimera le fax à votre appareil pour qui vous ayez une copie. Il s'agit d'une fonction de sécurité en cas de coupure de courant avant l'envoi de fax ou en cas de problème sur le télécopieur récepteur. Les FAX-2920 et MFC-7225N peuvent enregistrer des fax jusqu'à 4 jours en cas de coupure de courant. Les fax enregistrés dans la mémoire du FAX-2820 et du FAX-2825 seront supprimés.

- 5 Appuyez sur **Arrêt/Sortie**.

Configuration de la fonction Mémoriser fax

Lorsque vous sélectionnez la fonction Mémoriser fax, votre appareil enregistre le fax reçu dans la mémoire. Vous pourrez récupérer les fax reçus depuis un autre poste par le biais des commandes **Extraction à distance**.

- 1 Appuyez sur **Menu/Set**, 2, 5, 1.
- 2 Appuyez sur ▲ ou sur ▼ pour sélectionner **Mémoriser fax**.
Appuyez sur **Menu/Set**.
- 3 Appuyez sur **Arrêt/Sortie**.



REMARQUE

Si vous avez configuré **Mémoriser fax**, l'appareil imprime automatiquement une copie de sauvegarde.

Configuration de réception de PC-Fax (MFC-7225N uniquement)

Si vous sélectionnez la fonction de Récep. Fax PC, votre appareil enregistre provisoirement vos fax reçus dans sa mémoire et les envoie ensuite automatiquement au PC. Vous pouvez utiliser votre PC pour afficher et enregistrer ces fax.

Lorsque la fonction Impression de sauvegarde est réglée sur *off*, vos fax sont automatiquement effacés de la mémoire de votre appareil lorsqu'ils ont été avec succès envoyés à votre PC. Lorsque la fonction Impression de sauvegarde est réglée sur *on*, vos fax sont effacés lorsqu'ils ont été avec succès imprimés et envoyés au PC.

- 1 Appuyez sur **Menu/Set**, **2**, **5**, **1**.

1.Réadr/enrgst

- 2 Appuyez sur ▲ ou sur ▼ pour sélectionner Récep. Fax PC.

Appuyez sur **Menu/Set**.

- 3 Appuyez sur ▲ ou sur ▼ pour sélectionner Copie sauv.:On ou Copie sauv.:Off.

Copie sauv.:On

Appuyez sur **Menu/Set**.

- 4 Appuyez sur **Arrêt/Sortie**.



REMARQUE

- Avant de pouvoir utiliser la fonction de réception de PC-Fax ou de transférer des fax à votre PC, vous devez:
 - Brancher votre appareil à un PC;
 - Activer le PC; et
 - Installer le logiciel **MFL Pro Suite** et exécuter **Réception PC-FAX**. (Pour plus de détails, voir *Configuration de la réception PC-FAX* du guide d'utilisation du logiciel sur le CD-ROM.)
- En cas de coupure de courant, le MFC-7225N enregistrera vos fax dans la mémoire pendant jusqu'à 4 jours. Toutefois, si vous sélectionnez Copie sauv.:On, l'appareil imprimera le fax pour que vous ayez une copie en cas de coupure de courant avant l'envoi du fax au PC.
- Si vous recevez un message d'erreur et si l'appareil est incapable d'imprimer les fax en mémoire, vous pouvez utiliser ce réglage pour transférer vos fax à votre PC. (Pour plus de détails, voir *Messages d'erreur* à la page 11-1.)
- Vous devez désactiver la Réception de PC-Fax avant de pouvoir activer la Sécurité mémoire.

Désactivation des options de fax à distance

- 1 Appuyez sur **Menu/Set**, 2, 5, 1.

1. Réadr/enrgst

- 2 Appuyez sur ▲ ou sur ▼ pour sélectionner Off.

Appuyez sur **Menu/Set**.

- 3 Appuyez sur **Arrêt/Sortie**.



REMARQUE

Si vous réglez la fonction d'options de fax à distance sur *Off* et des fax reçus sont laissés dans la mémoire de votre appareil, d'autres messages à l'écran LCD apparaissent après l'étape 2. (Voir *Changement d'options de fax à distance*.)

Changement d'options de fax à distance

Si des fax reçus sont laissés dans la mémoire de votre appareil lorsque vous changez l'option de fax à distance, l'écran LCD vous demandera la question suivante:

Eff. tous doc.?
1.Oui 2.Non

—OU—

Imprim.tous fax?
1.Oui 2.Non

- Si vous appuyez sur **1**, des fax dans la mémoire seront effacés ou imprimés avant de changement de réglage.
- Si vous appuyez sur **2**, des fax dans la mémoire ne seront pas effacés ou imprimés et le paramètre ne changera pas. Si une copie de sauvegarde a déjà été imprimée, elle ne sera plus imprimée.

(Pour MFC-7225N uniquement)

Si des fax reçus sont laissés dans la mémoire de l'appareil lorsque vous changez à Récep. Fax PC de l'autre option de fax à distance (Réadressage fax ou Mémoriser fax), l'écran LCD vous demandera le message suivant:

Envoy. fax à PC?
1.Oui 2.Non

- Si vous appuyez sur **1**, et Copie sauv. est réglé sur *On*, des fax dans la mémoire seront effacés avant de changement de réglage. Si vous appuyez sur **1** et l'impression de sauvegarde est réglé sur *Off*, des fax dans la mémoire seront envoyés à votre PC avant de changement de réglage.
- Si vous appuyez sur **2**, des fax dans la mémoire ne seront pas effacés ou transférés à votre PC et le paramètre ne changera pas.

Configuration de votre code d'accès à distance

Le code d'accès à distance vous permet d'avoir accès aux fonctions Extraction à distance quand vous n'êtes pas à proximité de votre appareil. Avant de pouvoir utiliser l'accès à distance et les fonctions d'extraction à distance, vous devez configurer votre propre code. Le code par défaut est le code inactif (--- *).

- 1 Appuyez sur **Menu/Set**, 2, 5, 2.

2.Accès à dist

- 2 Tapez un code à trois chiffres en utilisant les chiffres 0-9, * ou #.

Appuyez sur **Menu/Set**. (L'astérisque ' * ' pré-réglé ne peut pas être modifié.)



REMARQUE

N'utilisez pas le même code comme votre code de réception de fax (* 51) ou code de réponse de téléphone (#51).

(Voir *Fonctionnement avec des téléphones supplémentaires* à la page A-1.)

- 3 Appuyez sur **Arrêt/Sortie**.



REMARQUE

Vous pouvez changer votre code à tout moment en saisissant un nouveau. Si vous souhaitez rendre votre code inactif, appuyez sur **Arrêt/Sortie** au cours de l'étape 2 pour restaurer le réglage inactif (--- *) et appuyez sur **Menu/Set**.

Extraction à distance

Vous pouvez appeler votre appareil à partir de n'importe quel téléphone à touches "touch tone" ou télécopieur, vous pouvez ensuite utiliser le code d'accès à distance ainsi que les commandes à distance pour récupérer vos fax. N'oubliez pas de découper la carte d'accès pour extraction à distance qui se trouve sur la dernière page et conservez-la tout le temps sur vous.

Utilisation de votre code d'accès à distance

- 1 Composez votre numéro de fax à partir d'un téléphone ou d'un autre télécopieur à touches (à l'aide de "touch tone").

- 2 Dès que votre appareil répond à l'appel, tapez immédiatement votre code d'accès à distance (3 chiffres suivis de *).

- 3 L'appareil signale la réception de fax:

1 bip long — Fax

Aucun bip — Pas de messages

- 4 L'appareil émet deux bips courts pour vous inviter à entrer une commande. Si avant d'entrer une commande, vous attendez plus de 30 secondes, l'appareil raccrochera. L'appareil émet trois bips si vous entrez une commande inconnue.

- 5 Appuyez sur **9 0** pour réinitialiser l'appareil une fois l'interrogation terminée.

- 6 Raccrochez.



REMARQUE

Si votre appareil est en mode *Manuel* et si vous souhaitez utiliser les fonctions d'extraction à distance, vous pouvez accéder à votre appareil en attendant environ 30 secondes après le début de la sonnerie puis en tapant le code d'accès à distance dans les 30 secondes.

Commandes à distance

Suivez les commandes ci-dessous pour accéder aux fonctions quand vous n'êtes pas à proximité de votre appareil. Après avoir appelé l'appareil et tapé votre code d'accès à distance (3 chiffres suivis de *), le système émet deux bips courts pour vous inviter à entrer une commande à distance.

Commandes à distance	Détails de l'opération
95 Changez les configurations Réadressage de fax ou Mémoriser fax	
1 OFF	Vous pouvez sélectionner off après avoir extrait ou effacé tous les messages. Si vous entendez un bip long, le changement a été accepté. Si vous entendez trois bips courts, le changement est impossible car les conditions n'ont pas été respectées (par exemple, enregistrement d'un numéro de réadressage de fax). Vous pouvez enregistrer votre numéro de réadressage de fax en tapant 4. (Voir <i>Changement de votre numéro de réadressage de fax</i> à la page 6-6.) Une fois le numéro enregistré, la fonction Réadressage de fax sera activée.
2 Réadressage de fax	
4 Numéro de réadressage de fax	
6 Mémoriser fax	
96 Extraction d'un fax	
2 Extrayez tous les fax	Tapez le numéro d'un télécopieur à distance pour y recevoir (tous) le(s) fax mémorisé(s). (Voir page 6-6.)
3 Effacez des fax de la mémoire	Si vous entendez un long bip, les fax ont été effacés de la mémoire.
97 Vérifiez l'état des réceptions	
1 Fax	Vous pouvez vérifier si votre appareil a reçu des fax. Si c'est le cas, vous entendrez un bip long. Sinon, vous entendrez trois bips courts.
98 Changez le mode Réception	
1 REP externe	Si vous entendez un bip long, votre changement a été accepté.
2 Fax/Tél	
3 Fax uniquement	
90 Sortie	Appuyez sur 9 0 pour quitter le mode Extraction à distance. Attendez le bip long, puis raccrochez le combiné.

Extraction des fax

Vous pouvez appeler votre appareil depuis n'importe quel téléphone à touches "touch tone" et laisser envoyer vos fax à un télécopieur.

- 1 Composez votre numéro de fax.
- 2 Dès que votre appareil répond à l'appel, tapez immédiatement votre code d'accès à distance (3 chiffres suivis de ✱). Si vous entendez un bip long, vous avez des messages.
- 3 Dès que vous entendez deux bips courts, utilisez le pavé numérique pour composer le **9 6 2**.
- 4 Attendez le bip long, puis à l'aide du pavé numérique, tapez le numéro du télécopieur à distance auquel vous souhaitez que soient envoyés vos fax, puis tapez **##** (jusqu'à 20 chiffres).



REMARQUE

Vous ne pouvez pas utiliser ✱ et # en guise de chiffres. Toutefois, si vous souhaitez programmer une pause, appuyez sur #.

- 5 Appuyez sur **9 0** pour réinitialiser l'appareil une fois l'interrogation terminée.
- 6 Dès que votre appareil émet un bip, raccrochez. Votre appareil appelle l'autre télécopieur qui imprimera vos fax.

Changement de votre numéro de réadressage de fax

Vous pouvez changer le numéro par défaut de réadressage de fax depuis un autre téléphone ou télécopieur à touches (à l'aide de "touch tone").

- 1 Composez votre numéro de fax.
- 2 Dès que votre appareil répond à l'appel, tapez immédiatement votre code d'accès à distance (3 chiffres suivis de ✱). Si vous entendez un bip long, vous avez des messages.
- 3 Quand vous entendez deux bips courts, utilisez le pavé numérique pour appuyer sur **9 5 4**.
- 4 Attendez le bip long, puis à l'aide du pavé numérique, tapez le nouveau numéro du télécopieur à distance auquel vous souhaitez que soient retransmis vos fax, puis tapez **##** (jusqu'à 20 chiffres).



REMARQUE

Vous ne pouvez pas utiliser ✱ et # en guise de chiffres. Toutefois, si vous souhaitez programmer une pause, appuyez sur #.

- 5 Appuyez sur **9 0** pour réinitialiser l'appareil une fois l'interrogation terminée.
- 6 Dès que votre appareil émet un bip, raccrochez.

Configuration et activité de fax

Vous devez configurer le Rapport de vérification de transmission et la Périodicité du journal dans le tableau des menus.

Appuyez sur **Menu/Set, 2, 4, 1.**

1.Rap. transmis.

—OU—

Appuyez sur **Menu/Set, 2, 4, 2.**

2.Périod.journal

Personnalisation du rapport de vérification de transmission

Vous pouvez vous servir du rapport de transmission pour prouver que vous avez envoyé un fax. Ce rapport indique l'heure et la date de la transmission ainsi que le résultat de la transmission (OK). Si vous sélectionnez **On** ou **On+Image**, le rapport imprimera pour chaque fax transmis.

Si vous envoyez de nombreux fax au même endroit, peut-être que les numéros de tâches ne suffiront pas pour savoir quel fax retransmettre. Sélectionnez **On+Image** ou **Off+Image** pour imprimer, comme pense-bête, une partie de la première page du fax sur le rapport.



REMARQUE

Si le rapport de vérification est mis sur **Off** ou sur **Off+Image**, le rapport ne s'imprime pas s'il y a une erreur de transmission. Et dans la colonne **RESULT**, il indique **ERREUR**.

- 1 Appuyez sur **Menu/Set, 2, 4, 1.**

1.Rap. transmis.

- 2 Appuyez sur **▲** ou sur **▼** pour sélectionner **On**, **On+Image**, **Off** ou **Off+Image**.

Appuyez sur **Menu/Set**.

- 3 Appuyez sur **Arrêt/Sortie**.

Réglage de la périodicité du journal

Vous pouvez régler l'appareil pour qu'il imprime un journal selon des intervalles spécifiques (tous les 50 fax, toutes les 6, 12 ou 24 heures, tous les 2 ou 7 jours). Si vous réglez la périodicité sur **Off**, vous pouvez imprimer le rapport en suivant les étapes sur l'Impression de rapports.

Le réglage par défaut est
Tous les 50 fax.

- 1 Appuyez sur **Menu/Set**, **2**, **4**, **2**.

2.Périod.journal

- 2 Appuyez sur ▲ ou sur ▼ pour choisir une périodicité.

Appuyez sur **Menu/Set**.

(Si vous choisissez 7 jours, l'écran LCD vous invite à choisir le jour qui marquera le début du décompte des 7 jours.)

- 3 Saisissez l'heure pour commencer à imprimer suivant le format des 24 heures.

Appuyez sur **Menu/Set**.

(Exemple: tapez 19:45 pour sept heures quarante-cinq du soir.)

- 4 Appuyez sur **Arrêt/Sortie**.



REMARQUE

- Si vous sélectionnez 6, 12, 24 heures, 2 ou 7 jours, l'appareil imprimera le rapport à l'heure sélectionnée et supprimera toutes les tâches de sa mémoire. Si la mémoire de l'appareil sature avec 200 tâches avant l'heure sélectionnée, l'appareil imprimera le journal plus tôt et supprimera toutes les tâches de la mémoire. Si vous souhaitez un rapport supplémentaire avant l'heure sélectionnée, vous pouvez l'imprimer sans suppression des tâches dans la mémoire.
- Si vous avez sélectionné **Tous les 50 fax**, l'appareil imprimera le journal quand il aura enregistré 50 tâches.

Impression des rapports

Les rapports suivants sont disponibles:

1. **Rapp. Trans.**
Permet d'imprimer un rapport de vérification de transmission à l'issue de chaque fax envoyé.
2. **Aide**
Dresse la liste d'aide pour que vous puissiez, d'un simple coup d'œil, voir comment programmer rapidement votre appareil.
3. **Comp-Rapide**
Dresse dans l'ordre numérique la liste des noms et des numéros enregistrés dans la mémoire des numéros abrégés et des monotouches.
4. **Journal Fax**
Dresse la liste des informations sur les derniers fax entrants et sortants. (TX indique une transmission.) (RX indique une réception.)
5. **Config.Util**
Dresse la liste de vos configurations.
6. **Config Réseau**
(MFC-7225N uniquement)
Dresse la liste de vos configurations réseau.
7. **Bon Commande**
Vous pouvez imprimer un bon de commande d'accessoires que vous remplirez et enverrez à votre revendeur Brother.

Comment imprimer un rapport

- 1 Appuyez sur **Rapports**.
- 2 Appuyez sur ▲ ou sur ▼ pour sélectionner le rapport souhaité.
Appuyez sur **Menu/Set**.
—**OU**—
Tapez le numéro du rapport que vous souhaitez imprimer.
Exemple: appuyez sur **2** pour imprimer la Liste d'aide.

Utiliser la fonction photocopie de votre appareil

Votre appareil peut vous servir de photocopieuse, pour faire jusqu'à 99 copies à la fois.

Passer en mode Copie

Avant de faire des copies, vérifiez que la touche  (**Copie**) est allumée en vert.

Sinon, appuyez sur  (**Copie**) pour passer en mode **Copie**. Le réglage par défaut est le mode Fax. Vous pouvez changer la durée en secondes ou en minutes pendant laquelle l'appareil reste en mode **Copie**. (Voir *Configuration de la temporisation de mode (FAX-2820, FAX-2825 et FAX-2920 uniquement)* à la page 2-4 ou Voir *Configuration de la temporisation de mode (MFC-7225N uniquement)* à la page 2-4.)

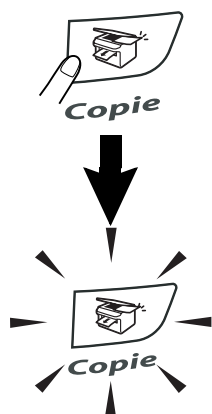

L'écran LCD affiche le réglage par défaut de l'option copie

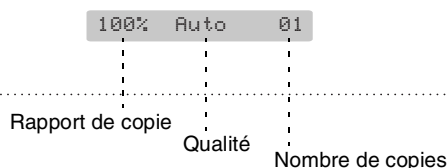

La surface imprimable de votre appareil commence à 2 mm environ des deux côtés et à 3 mm du haut ou du bas du papier.

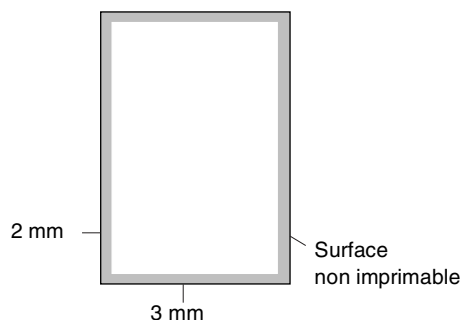

REMARQUE

Cette surface imprimable indiquée ci-dessus est pour une seule copie ou une copie 1 en 1 avec le papier A4. La surface imprimable change par le format de papier.

Faire une seule copie

- 1 Appuyez sur  (**Copie**) pour l'allumer en vert.
- 2 Chargez votre document. (Voir *Chargement de document* à la page 1-7.)
- 3 Appuyez sur **Marche**.

Faire plusieurs copies

- 1 Appuyez sur  (**Copie**) pour l'allumer en vert.
- 2 Chargez votre document.
- 3 Utilisez le pavé numérique pour taper le nombre de copies que vous souhaitez (jusqu'à 99).
- 4 Appuyez sur **Marche**.



REMARQUE

Pour trier les copies, appuyez sur **Options** et ▲ ou sur ▼ pour sélectionner **Empil./Trier**. (Voir *Trier des copies en utilisant l'ADF* à la page 8-5.)

Arrêter le processus de copie

Pour arrêter le processus de copie, appuyez sur **Arrêt/Sortie**.

Utilisation de touche de copie provisoire

Quand vous voulez changer rapidement les réglages de copie temporairement pour la copie suivante, utilisez la touche **Options**. Vous pouvez utiliser différentes combinaisons.

Touche
d'options





REMARQUE

- L'appareil reprend ses réglages par défaut dans les 60 secondes qui suivent la copie, ou si la temporisation de mode repasse l'appareil en mode Fax. (Voir *Configuration de la temporisation de mode (FAX-2820, FAX-2825 et FAX-2920 uniquement)* à la page 2-4 ou Voir *Configuration de la temporisation de mode (MFC-7225N uniquement)* à la page 2-4.)
- Vous pouvez sauvegarder les réglages de la qualité et du contraste utilisés le plus souvent en les réglant par défaut. (Voir *Modifier les réglages par défaut de l'option copie* à la page 8-7.)

Changer les réglages de copie provisoires

Utilisez la touche **Options** pour initialiser rapidement les réglages de copie suivants provisoirement pour la copie suivante.

Appuyez sur Options 	Sélections du menu Δ →  ▽ sélectionner	Options Δ →  ▽ sélectionner	Page
	Agrand. / Réduc.	50%/70%/78%/83%/85%/91%/94%/97%/100%/104%/141%/200%/Manuel (50-200%)/Auto	8-4
	Qualité	Auto Texte Photo	8-5
	Empil. / Trier	Empil Trier	8-5
	Contraste	▼ -□□□□■+ ▲ ▼ -□□□■□+ ▲ ▼ -□□■□□+ ▲ ▼ -□■□□□+ ▲ ▼ -■□□□□+ ▲	8-5
	Mise en page	Off(1 en 1) 2 en 1 (P) 2 en 1 (L) 4 en 1 (P) 4 en 1 (L)	8-6

REMARQUE

Les réglages du fabricant sont affichés en caractères gras.

Après avoir choisi vos réglages en appuyant sur **Menu/Set**, l'écran LCD affiche Réglage temp.. Appuyez sur **Marche** si vous avez terminé la configuration.

Agrandissement ou réduction de l'image copiée

Vous pouvez sélectionner les facteurs d'agrandissement ou de réduction suivants.

Auto calcule automatiquement le facteur de réduction pour le format de papier installé pour l'appareil (**Menu/Set, 1, 3**).

Manuel (50-200%) vous permet de saisir un rapport entre 50 et 200%.

<p>Appuyez sur</p>  <p>et sur ▲ ou sur ▼ pour sélectionner Agrand./Réduc..</p>	100%
	104% EXE→LTR
	141% A5→A4
	200%
	Auto
	Manuel (50-200%)
	50%
	70% A4→A5
	78% LGL→LTR
	83% LGL→A4
	85% LTR→EXE
	91% Full Page
	94% A4→LTR
	97% LTR→A4

- 1 Appuyez sur  (**Copie**) pour l'allumer en vert.
- 2 Chargez votre document.
- 3 Utilisez le pavé numérique pour taper le nombre de copies que vous souhaitez (jusqu'à 99).
- 4 Appuyez sur **Options** et sur ▲ ou sur ▼ pour sélectionner **Agrand./Réduc..**
Appuyez sur **Menu/Set**.

- 5 Appuyez sur ▲ ou sur ▼ pour sélectionner le rapport d'agrandissement ou de réduction souhaité.

Appuyez sur **Menu/Set**.

—OU—

Utilisez le pavé numérique pour saisir un rapport d'agrandissement ou de réduction entre 50% et 200%.

Appuyez sur **Menu/Set**.

(Exemple: appuyez sur **5 3** pour saisir 53%.)

- 6 Appuyez sur **Marche**.



REMARQUE

Les options copie spéciale (2 en 1 (P), 2 en 1 (L), 4 en 1 (P) ou 4 en 1 (L)) ne sont pas disponibles avec Agrandissement/Réduction.

Qualité

Vous pouvez sélectionner la qualité de la copie. Le réglage par défaut est *Auto*.

Auto	Convient aux documents contenant à la fois du texte et des photos.
Texte	Convient aux documents ne contenant que du texte.
Photo	Convient à la copie de photos.

- 1 Appuyez sur  (**Copie**) pour l'allumer en vert.
- 2 Chargez votre document.
- 3 Utilisez le pavé numérique pour taper le nombre de copies que vous souhaitez (jusqu'à 99).
- 4 Appuyez sur **Options** et sur ▲ ou sur ▼ pour sélectionner *Qualité*.
Appuyez sur **Menu/Set**.
- 5 Appuyez sur ▲ ou sur ▼ pour sélectionner la qualité de copie que vous voulez (*Auto*, *Texte* ou *Photo*).
Appuyez sur **Menu/Set**.
- 6 Appuyez sur **Marche**.

Trier des copies en utilisant l'ADF

Vous pouvez trier plusieurs copies. Les pages seront empilées dans l'ordre (1, 2, 3),  (1, 2, 3) etc.



- 1 Appuyez sur  (**Copie**) pour l'allumer en vert.
- 2 Chargez votre document.
- 3 Utilisez le pavé numérique pour taper le nombre de copies que vous souhaitez (jusqu'à 99).
- 4 Appuyez sur **Options** et sur ▲ ou sur ▼ pour sélectionner *Empil./Trier*.
Appuyez sur **Menu/Set**.
- 5 Appuyez sur ▲ ou sur ▼ pour sélectionner *Trier*.
Appuyez sur **Menu/Set**.
- 6 Appuyez sur **Marche**.

Contraste

Vous pouvez régler le contraste de la copie pour rendre les copies plus foncées ou plus claires.

- 1 Appuyez sur  (**Copie**) pour l'allumer en vert.
- 2 Chargez votre document.
- 3 Utilisez le pavé numérique pour taper le nombre de copies que vous souhaitez (jusqu'à 99).
- 4 Appuyez sur **Options** et sur ▲ ou sur ▼ pour sélectionner *Contraste*.
Appuyez sur **Menu/Set**.
- 5 Appuyez sur ▲ pour augmenter le contraste.
—OU—
Appuyez sur ▼ pour diminuer le contraste.
Appuyez sur **Menu/Set**.
- 6 Appuyez sur **Marche**.

Copie N en 1 (Tracé page)

Vous pouvez réduire le nombre de copies en utilisant la fonction de copie N en 1. Cela vous permet de copier deux ou quatre pages sur une seule page et ainsi d'économiser du papier.



REMARQUE

- Assurez-vous que le format de papier est réglé sur *Letter* ou *A4*.
- Vous ne pouvez utiliser la fonction de copie N en 1 que pour le format de copie 100%.
- (P) désigne le format Portrait et (L) désigne le format Paysage.

- 1 Appuyez sur  (**Copie**) pour l'allumer en vert.
- 2 Chargez votre document.
- 3 Utilisez le pavé numérique pour taper le nombre de copies que vous souhaitez (jusqu'à 99).
- 4 Appuyez sur **Options** et sur ▲ ou sur ▼ pour sélectionner *Mise en page*.
Appuyez sur **Menu/Set**.
- 5 Appuyez sur ▲ ou ▼ pour sélectionner 2 en 1 (P), 2 en 1 (L), 4 en 1 (P) ou 4 en 1 (L).
Appuyez sur **Menu/Set**.
- 6 Appuyez sur **Marche** pour numériser le document.

Lors de l'utilisation de l'ADF, placez le document face *imprimée dessous* dans le sens indiqué ci-dessous.

2 en 1 (P)

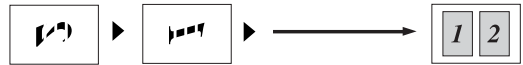

2 en 1 (L)

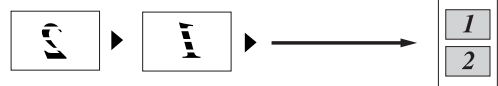

4 en 1 (P)



4 en 1 (L)

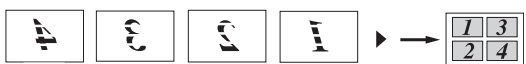

Modifier les réglages par défaut de l'option copie

Vous pouvez sauvegarder les réglages de la qualité et du contraste utilisés le plus souvent en les réglant par défaut. Les nouveaux paramètres seront conservés en mémoire jusqu'à ce que vous les modifiez à nouveau.

Qualité

- 1 Appuyez sur **Menu/Set, 3, 1.**

1.Qualité

- 2 Appuyez sur ▲ ou sur ▼ pour sélectionner **Auto, Texte ou Photo.**

Appuyez sur **Menu/Set.**

- 3 Appuyez sur **Arrêt/Sortie.**

Ajuster le contraste

Vous pouvez régler le contraste de la copie pour rendre les copies plus foncées ou plus claires.

- 1 Appuyez sur **Menu/Set, 3, 2.**

2.Contraste

- 2 Appuyez sur ▲ pour augmenter le contraste.

—OU—

Appuyez sur ▼ pour diminuer le contraste.

Appuyez sur **Menu/Set.**

- 3 Appuyez sur **Arrêt/Sortie.**

Message Mémoire saturée

S'il y a saturation de mémoire alors que vous faites des copies, le message à l'écran LCD vous permettra de passer à l'étape suivante.

Si le message **Mémoire saturée** s'affiche pendant la numérisation d'une page ultérieure, vous aurez la possibilité d'appuyer sur **Marche** pour copier les pages déjà numérisées, ou d'appuyer sur **Arrêt/Sortie** pour annuler l'opération.



REMARQUE

Pour obtenir plus de mémoire, désactivez la fonction **Mémoriser fax**.

(Voir *Désactivation des options de fax à distance* à la page 6-3.)

—OU—

Imprimez les fax qui sont dans la mémoire.

(Voir *Impression d'un fax à partir de la mémoire* à la page 4-5.)

Si le message **Mémoire saturée** s'affiche, vous pourrez faire des copies si, tout d'abord, vous imprimez les fax entrants se trouvant dans la mémoire afin de libérer la mémoire à 100%.

Le guide de l'utilisateur sur le CD-ROM comprend les guides d'utilisation du logiciel et de l'utilisateur en réseau pour les fonctions disponibles lors du raccordement à un ordinateur (par exemple, Impression et Numérisation). La disponibilité des fonctions figurées ci-dessous varie selon le modèle:

- Utilisation de la fonction impression de l'appareil
(Voir le chapitre 1 dans le guide d'utilisation du logiciel sur CD-ROM.)
- Comment numériser
(Voir le chapitre 2 dans le guide d'utilisation du logiciel sur CD-ROM.)
- Utilisation du ControlCenter2.0
(Voir le chapitre 3 dans le guide d'utilisation du logiciel sur CD-ROM.)
- Utilisation de la configuration à distance
(Voir le chapitre 4 dans le guide d'utilisation du logiciel sur CD-ROM.)
- Utilisation du logiciel PC-FAX de Brother
(Voir le chapitre 5 dans le guide d'utilisation du logiciel sur CD-ROM.)
- Utilisation de votre appareil avec un Macintosh®
(Voir le chapitre 7 dans le guide d'utilisation du logiciel sur CD-ROM.)
- Numérisation en réseau
(Voir le chapitre 6 dans le guide d'utilisation du logiciel sur CD-ROM.)
- Impression réseau
(Voir le chapitre 1 dans le guide d'utilisation du logiciel sur CD-ROM.)



REMARQUE

Voir aussi *Comment accéder au guide d'utilisateur complet (MFC-7225N uniquement)* à la page 1-3.

Spécifications IEC 60825-1

Cet appareil est un produit laser de type classe 1 comme il est défini dans les spécifications IEC 60825-1. L'étiquette illustrée ci-dessous est fixée à l'appareil dans les pays qui l'exigent.



Cet appareil est équipé d'une diode laser de type Classe 3B qui émet un rayonnement laser invisible dans le scanner. Le scanner ne doit jamais être ouvert, et ce quelles que soient les circonstances.

Diode laser

Longueur d'onde: 770 - 810 nm

Puissance de sortie: 5 mW max.

Classe du laser: Classe 3B



AVERTISSEMENT

L'utilisation de commandes, d'ajustements ou de procédures autres que ceux spécifiés dans ce manuel risque d'entraîner une exposition dangereuse aux rayons.

Déconnectez le périphérique

Ce produit doit être installé près d'une prise de courant facilement accessible. En cas d'urgence, débranchez le cordon d'alimentation de la prise de courant pour effectuer une mise hors tension complète.

Connexion LAN (MFC-7225N uniquement)

! ATTENTION

Ne reliez pas cet appareil à une connexion LAN qui est soumise à des surtensions.

Interférence radio (modèle 220-240V uniquement)

Ce produit est conforme aux dispositions de la directive EN55022 (Publication CISPR 22)/Classe B. Lors de branchement de l'appareil à un ordinateur, faire attention d'employer les câbles d'interface suivants.

1. Un câble USB qui ne doit pas dépasser une longueur de 2,0 mètres.
2. Un câble d'interface parallèle blindé avec des conducteurs à paires torsadées, marqué "conforme IEEE 1284". Le câble ne doit pas dépasser une longueur de 2,0 mètres.

Consignes de sécurité importantes

- 1 Lisez toutes ces instructions.
- 2 Conservez-les pour référence ultérieure.
- 3 Respectez tous les avertissements et instructions figurant sur le produit.
- 4 Débranchez ce produit de la prise murale avant de nettoyer l'intérieur de l'appareil. N'utilisez pas de produits nettoyants liquides ou en aérosol. Utilisez un chiffon humide pour le nettoyer.
- 5 Ne placez pas ce produit sur un chariot, un socle ou une table si ces derniers sont instables. Le produit risquerait de tomber et une telle chute pourrait abîmer le produit.
- 6 Les fentes et ouvertures pratiquées sur le boîtier ainsi qu'à l'arrière ou sur le dessous de l'appareil servent à la ventilation; pour assurer le bon fonctionnement du produit et pour le protéger contre toute surchauffe, veillez à ne jamais bloquer ou couvrir ces ouvertures. Pour éviter toute obturation de ces ouvertures, ne placez jamais le produit sur un lit, un canapé, un tapis ou toute autre surface similaire. Ne le placez jamais sur ou près d'un radiateur ou autre produit de chauffage. Ce produit ne doit jamais être placé dans une installation intégrée sans aération suffisante.
- 7 Ce produit doit être fonctionné du type de source d'alimentation indiqué sur l'étiquette. Si vous n'êtes pas sûr du type d'alimentation disponible, appelez votre revendeur ou la compagnie d'électricité de votre région.
- 8 Ce produit est équipé d'une fiche de mise à la terre à 3 fils. Il est recommandé de n'utiliser qu'une prise d'alimentation mise à la terre. Il s'agit d'une fonction de sécurité. Si vous ne pouvez pas insérer la fiche dans la prise de courant, appelez votre électricien pour qu'il remplace votre prise obsolète. Evitez tout expédient qui priverait l'appareil de la connexion à la terre.
- 9 N'utilisez que le cordon d'alimentation fourni avec cet appareil.
- 10 Evitez de placer des objets sur le cordon d'alimentation. Ne placez pas ce produit dans un endroit où l'on risque de marcher/trébucher sur le cordon d'alimentation.
- 11 Ne placez rien devant l'appareil. Cela pourrait bloquer la réception des fax. Ne posez rien sur le chemin des fax reçus.
- 12 Attendez que les pages soient sorties de l'appareil avant de les saisir.
- 13 Débranchez ce produit de la prise de courant et référez-vous tout l'entretien au personnel de service autorisé de Brother dans les conditions suivantes:
 - Lorsque le cordon d'alimentation est abîmé ou effiloché.
 - Si du liquide s'est répandu dans le produit.
 - Si le produit a été exposé à la pluie ou à l'eau.
 - Si le produit ne fonctionne pas normalement lorsqu'on suit les instructions. Limitez-vous aux réglages expliqués dans le manuel. Un mauvais réglage des autres commandes peut endommager l'appareil et pourra souvent nécessiter un travail très long par un technicien qualifié pour que le produit puisse à nouveau fonctionner normalement.
 - Si le produit est tombé ou le coffre est abîmé.
 - Si le comportement de l'appareil est sensiblement modifié, ce qui indique la nécessité d'une révision.

- 14 Pour protéger votre produit contre les surtensions, nous recommandons l'utilisation d'un dispositif de protection de puissance (protecteur de surtension).
- 15 Pour réduire le risque de feu, de choc électrique ou de blessures, prenez note des points suivants:
- N'utilisez pas ce produit à proximité d'appareils qui utilisent l'eau, près d'une piscine ou dans une cave humide.
 - N'utilisez pas le téléphone de l'appareil pendant un orage (il y a possibilité de choc électrique) et n'utilisez pas le téléphone pour signaler une fuite de gaz si vous êtes à proximité d'une telle fuite de gaz.
 - Ne jetez pas les piles dans un feu. Elles pourraient exploser. Consultez les indicatifs locaux pour de possibles instructions en matière d'élimination des déchets.

Marques commerciales

Le logo Brother est une marque déposée de Brother Industries, Ltd.

Brother est une marque déposée de Brother Industries, Ltd.

Multi-Function Link est une marque déposée de Brother International Corporation.

© 2004-2005 Brother Industries, Ltd. Tous droits réservés.

Windows et Microsoft sont des marques déposées de Microsoft aux Etats-Unis et dans d'autres pays.

Macintosh et TrueType sont des marques déposées d'Apple Computer, Inc.

PaperPort et OmniPage OCR sont des marques déposées de ScanSoft, Inc.

Presto! PageManager est une marque déposée de NewSoft Technology Corporation.

Chaque société dont le titre logiciel est mentionné dans ce manuel dispose d'un accord de licence logiciel spécifique pour ses programmes privés.

Tous les autres noms de marques et de produits mentionnés dans le guide de l'utilisateur, ce guide d'utilisation du logiciel* et le guide de l'utilisateur en réseau* (*MFC-7225N uniquement) sont des marques déposées de leurs sociétés respectives.

Dépistage des pannes

Messages d'erreur

Comme pour tout appareil sophistiqué de bureautique, des problèmes peuvent survenir. Dans ce cas, votre appareil identifie le problème et affiche un message d'erreur. La liste ci-dessous explique les messages d'erreur les plus fréquents.

Vous pouvez corriger la plupart des problèmes par vous-même. Si vous avez besoin d'autre aide, le Centre de Solutions Brother vous offre les FAQ et conseils de dépistage des pannes les plus récents.

Consultez le site <http://solutions.brother.com>.

MESSAGES D'ERREUR		
MESSAGE D'ERREUR	CAUSE	ACTION
Appareil chaud	L'intérieur de l'appareil est trop chaud.	<p>Ecoutez l'appareil pour vous assurer que le ventilateur de refroidissement tourne.</p> <p>Vérifiez que les trous de ventilation ne sont pas couverts ou bloqués.</p> <p>Si le ventilateur tourne et des trous de ventilation sont clairs, vous devez laisser l'appareil refroidir pendant plusieurs minutes avant de l'utiliser de nouveau.</p> <p>Si le ventilateur ne tourne pas, suivez les suggestions ci-dessous.</p> <p>(Pour FAX-2920 et MFC-7225N)</p> <p>Coupez l'interrupteur d'alimentation de l'appareil puis rallumez. Si le message d'erreur continue, laissez l'appareil pendant plusieurs minutes puis essayez-le. (L'appareil peut être coupé pendant jusqu'à 4 jours sans perdre des fax enregistrés dans la mémoire.)</p> <p>(Pour FAX-2820 et FAX-2825)</p> <p>Lorsque vous coupez l'interrupteur d'alimentation de l'appareil, sa mémoire sera supprimée. Pour vérifier si l'appareil a des fax dans sa mémoire, voir <i>Vérification si l'appareil a des fax dans sa mémoire</i> à la page 11-5. S'il y a des fax, vous devez les sauvegarder avant de suivre les suggestions ci-dessous (Voir <i>Réadressage des fax à autre télécopieur</i> à la page 11-5). Coupez l'interrupteur d'alimentation de l'appareil puis rallumez. Si le message d'erreur continue, laissez l'appareil pendant plusieurs minutes puis essayez-le.</p>
Bourrage arrière	Du papier est coincé à l'arrière de l'appareil.	(Voir <i>Bourrages de papier</i> à la page 11-6.)
Bourrage bac	Du papier est coincé dans le bac à papier de l'appareil.	(Voir <i>Bourrages de papier</i> à la page 11-6.)
Bourrage interne	Du papier est coincé à l'intérieur de l'appareil.	(Voir <i>Bourrages de papier</i> à la page 11-6.)

MESSAGES D'ERREUR		
MESSAGE D'ERREUR	CAUSE	ACTION
Capot laté. ouv.	Le capot arrière n'est pas entièrement fermé.	Fermez le capot arrière de l'appareil.
Capot ouvert	Le capot avant n'est pas entièrement fermé.	Fermez le capot avant de l'appareil.
Déconnecté	L'appel a été interrompu par votre correspondant ou son télécopieur.	Essayez à nouveau de transmettre ou de recevoir.
Données mém. (FAX-2920 et MFC-7225N uniquement)	Des données d'impression restent dans la mémoire de l'appareil.	Relancez l'impression à partir de votre ordinateur.
	(MFC-7225N uniquement) Des données d'impression restent dans la mémoire de l'appareil. Le câble USB ou parallèle a été débranché alors que l'ordinateur envoyait les données vers l'appareil.	Appuyez sur Annulation Tâche . L'appareil annulera la tâche et la supprimera de la mémoire. Essayez à nouveau d'imprimer.
Err. Connexion	Vous avez essayé d'extraire un document d'un télécopieur qui n'était pas programmé en mode d'attente de relève.	Vérifiez la configuration de relève en attente de l'autre télécopieur.
Erreur com.	Une ligne téléphonique de mauvaise qualité a provoqué une erreur de communication.	Ressayez l'envoi de fax ou essayez le branchement de l'appareil à l'autre ligne téléphonique. Si le problème persiste, appelez la compagnie de téléphone pour faire vérifier votre ligne.
Erreur tambour	Il est nécessaire de nettoyer le tambour.	Voir <i>Nettoyage du tambour</i> à la page 11-16.
Fin de vie toner	L'ensemble de cartouche de toner et de tambour n'est pas installé correctement. —OU— Il n'y a plus de toner et l'impression n'est alors plus possible.	Réinstallez l'ensemble de la cartouche de toner et de tambour. —OU— Remplacez la cartouche de toner par une cartouche neuve. (Voir <i>Remplacement de la cartouche de toner (TN-2000)</i> à la page 11-23.)
Fin vie tambour	Le tambour approche sa fin de vie.	Utilisez le tambour jusqu'à ce que vous ayez un problème de qualité d'impression; puis remplacez le tambour par un neuf. Voir <i>Remplacement du tambour (DR-2000)</i> à la page 11-26.

MESSAGES D'ERREUR		
MESSAGE D'ERREUR	CAUSE	ACTION
Initial. Imposs. (Initialiser) Impress. imposs. Numér. Imposs.	L'appareil présente un problème mécanique.	(Pour FAX-2920 et MFC-7225N) Coupez l'interrupteur d'alimentation de l'appareil puis rallumez. Si le message d'erreur continue, laissez l'appareil pendant plusieurs minutes et puis ressayer d'imprimer, de copier ou de numériser. (L'appareil peut être coupé pendant jusqu'à 4 jours sans perdre des fax enregistrés dans la mémoire.) (Pour FAX-2820 et FAX-2825) Lorsque vous coupez l'interrupteur d'alimentation de l'appareil, sa mémoire sera supprimée. Pour vérifier si l'appareil a des fax dans sa mémoire, voir <i>Vérification si l'appareil a des fax dans sa mémoire</i> à la page 11-5. S'il y a des fax, vous devez les sauvegarder avant de suivre les suggestions ci-dessous (Voir <i>Réadressage des fax à autre télécopieur</i> à la page 11-5). Coupez l'interrupteur d'alimentation de l'appareil puis rallumez. Si le message d'erreur continue, laissez l'appareil pendant plusieurs minutes et puis ressayer d'imprimer, de copier ou de numériser.
Mémoire saturée	La mémoire de l'appareil est saturée.	(Transmission de fax ou opération de copie en cours) Appuyez sur Marche pour envoyer ou copier les pages numérisées. —OU— Appuyez sur Arrêt/Sortie et attendez que les autres opérations en cours se sont terminés, puis essayez à nouveau. —OU— Supprimez les fax de la mémoire. (Voir <i>Message Mémoire saturée</i> à la page 8-7.) (Opération d'impression en cours (FAX-2920 et MFC-7225N uniquement)) Réduisez la résolution d'impression. (Pour les détails <i>Onglet Avancé</i> du guide d'utilisation du logiciel sur le CD-ROM (MFC-7225N uniquement).) —OU— Supprimez les fax de la mémoire. (Voir <i>Message Mémoire saturée</i> à la page 8-7.) Activez la fonction Protection de page. (Voir <i>Options du périphérique</i> du guide d'utilisation du logiciel sur le CD-ROM (MFC-7225N uniquement).)
Non assigné	Vous avez essayé d'accéder à une monotonche ou un numéro abrégé que vous n'avez pas programmé.	Définissez la monotonche ou le numéro abrégé. (Voir <i>Enregistrement des numéros monotonches</i> à la page 5-1 et <i>Enregistrement des numéros abrégés</i> à la page 5-2.)
Pas de cartouche	L'ensemble de cartouche de toner et de tambour n'est pas installé ou n'est pas correctement installé.	Réinstallez la cartouche de toner.
Pas Rép/Occupé	Le numéro que vous avez composé ne répond pas ou sonne occupé.	Vérifiez le numéro et retentez l'appel.

MESSAGES D'ERREUR		
MESSAGE D'ERREUR	CAUSE	ACTION
Refroidissement Attendre SVP	La température du tambour ou de la cartouche de toner est trop élevée. L'appareil interrompt sa tâche d'impression en cours et se met en mode de refroidissement. Pendant le mode de refroidissement, on entend le ventilateur de refroidissement tourner; l'écran de l'appareil affiche Refroidissement, et Attendre SVP.	Veillez patientez 20 minutes pour permettre le refroidissement de l'appareil.
Toner bas	Si l'écran LCD affiche Toner bas , vous pouvez toujours imprimer, cependant, l'appareil vous signale que le toner approche sa fin de vie et aura bientôt de remplacer.	Commandez une nouvelle cartouche de toner maintenant.
Unité chaude	L'unité de fusion est trop chaude.	(Pour FAX-2920 et MFC-7225N)
Echec préchauf.	L'unité de fusion est trop froide.	Coupez l'interrupteur d'alimentation de l'appareil, puis vérifiez l'environnement de l'appareil. S'il se trouve à un endroit trop chaud ou trop froid, essayez de refroidir ou de réchauffer la chambre en enclenchant le climatiseur ou le chauffage. Sinon, changez l'emplacement. Ensuite, mettez l'interrupteur d'alimentation de l'appareil sur ON. (L'appareil peut être débranché pendant jusqu'à 4 jours sans perdre des fax enregistrés dans la mémoire.) (Pour FAX-2820 et FAX-2825) Lorsque vous coupez l'interrupteur d'alimentation de l'appareil, sa mémoire sera supprimée. (Pour vérifier si des fax sont dans la mémoire de l'appareil, voir <i>Vérification si l'appareil a des fax dans sa mémoire</i> à la page 11-5.) S'il y a des fax, vous devez les sauvegarder avant de suivre les suggestions ci-dessous. (Pour sauvegarder les fax, voir <i>Réadressage des fax à autre télécopieur</i> à la page 11-5.) Ensuite, coupez l'interrupteur d'alimentation de l'appareil. Vérifiez l'environnement de l'appareil. S'il se trouve à un endroit trop chaud ou trop froid, essayez de refroidir ou de réchauffer la chambre en enclenchant le climatiseur ou le chauffage. Ou, déplacez l'appareil à l'autre endroit. Ensuite, mettez l'interrupteur d'alimentation de l'appareil sur ON.
Vérif. document	Le document n'a pas été correctement inséré ou alimenté, ou le document numérisé par le biais de l'ADF était trop long.	Voir <i>Bourrages de documents</i> à la page 11-6. Voir <i>Utilisation du chargeur automatique de documents (ADF)</i> à la page 1-7.
Vérif. Papier	L'appareil n'a plus de papier ou le papier est mal chargé dans le bac à papier.	Rechargez le papier dans le bac à papier, et puis appuyez sur Marche . —OU— Retirez le papier et rechargez-le et puis appuyez sur Marche .
Vérif. taille	Le format du papier ne convient pas.	Chargez du papier du bon format (Lettre ou A4), puis appuyez sur Marche .

Vérification si l'appareil a des fax dans sa mémoire

- 1 Appuyez sur **Menu/Set**, **9, 0, 1**.
- 2 Si l'écran LCD affiche *Aucunes données*, il n'y a pas de fax laissés dans la mémoire de l'appareil.
—OU—
Si l'écran LCD affiche *Entrez num. fax*, il y a de fax dans la mémoire de l'appareil.



REMARQUE

Vous pouvez transférer le rapport du journal des fax sur un autre télécopieur en appuyant sur **Menu/Set**, **9, 0, 2** à l'étape 1.

- Vous pouvez transférer les fax à un autre télécopieur. Voir *Réadressage des fax à autre télécopieur*.
- (MFC-7225N uniquement)
Vous pouvez transférer les fax de la mémoire de l'appareil à votre PC. Voir *Transfert des fax à votre PC (MFC-7225N uniquement)*.

Réadressage des fax à autre télécopieur

Si vous n'avez pas configuré votre ID Station, vous ne pouvez pas entrer le mode de réadressage de fax. (Voir *Configuration de l'ID Station* à la page 2-2.)

- 1 Saisissez le numéro de fax sur lequel vous voulez transférer les fax.
- 2 Appuyez sur **Marche**.

Transfert des fax à votre PC (MFC-7225N uniquement)

Vous pouvez transférer les fax de la mémoire de votre appareil à votre PC.

- 1 Appuyez sur **Arrêt/Sortie**.
- 2 Assurez-vous que vous avez installé **MFL Pro Suite** sur votre PC, puis activez **Réception PC-FAX** sur le PC. (Pour plus de détails sur la Réception de PC-Fax, voir le logiciel PC-FAX de Brother dans le guide d'utilisation du logiciel sur le CD-ROM.)
- 3 Vérifiez que vous avez réglé *Récep. Fax PC* sur l'appareil. (Voir *Configuration de réception de PC-Fax (MFC-7225N uniquement)* à la page 6-2.)
Pendant la configuration, l'écran LCD vous demande si vous voulez transférer les fax à votre PC.
- 4 Pour transférer tous les fax à votre PC, appuyez sur **1**.
—OU—
Pour quitter et laisser les fax dans la mémoire, appuyez sur **2**.



REMARQUE

S'il y a une erreur sur l'écran LCD de l'appareil, une fois les fax transférés, débranchez l'appareil de la source de courant pendant quelques minutes, et puis rebranchez-le.

Bourrages de documents

Si le document est coincé, suivez les étapes ci-dessous.

Des documents peuvent se coincer s'ils ne sont pas correctement insérés ou chargés, ou s'ils sont trop longs. Suivez l'étapes ci-dessous pour enlever un bourrage de documents.

- 1 Ouvrez le capot du panneau de commande.
- 2 Retirez soigneusement le document coincé vers l'avant de l'appareil.

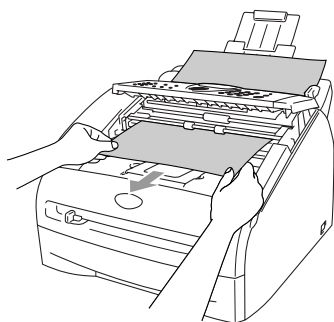

- 3 Fermez le capot du panneau de commande.
Appuyez sur **Arrêt/Sortie**.

Bourrages de papier

Pour dégager les bourrages de papier, veuillez suivre les instructions figurant dans cette section.

! AVERTISSEMENT

Immédiatement après l'utilisation de l'appareil, certaines pièces à l'intérieur de l'appareil sont extrêmement chaudes. Lorsque vous ouvrez le capot avant ou le capot arrière de l'appareil, ne touchez jamais les pièces ombrées indiquées dans le diagramme suivant.

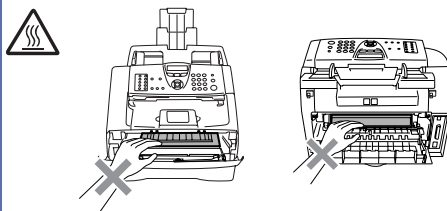

Le papier est coincé à l'intérieur de l'appareil

- 1 Sortez entièrement le bac à papier de l'appareil.
- 2 Sortez sur le papier coincé de l'ouverture du bac à papier.

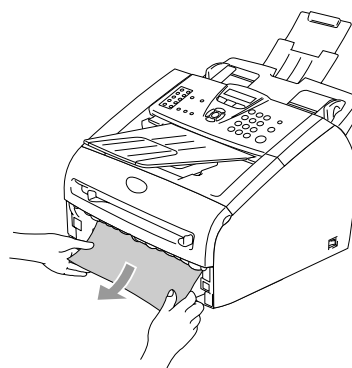

- 3 Ouvrez le capot avant.

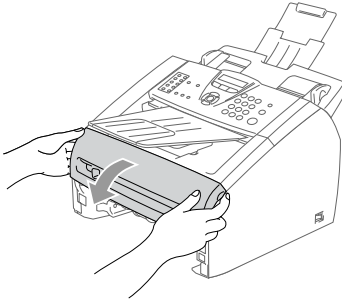

- 4 Retirez l'ensemble de tambour et de cartouche de toner. Il se peut que le papier coincé soit retiré avec l'ensemble de la cartouche de toner et de tambour, ou cela peut libérer le papier ainsi vous pouvez le sortir de tambour ou de l'ouverture du bac à papier.

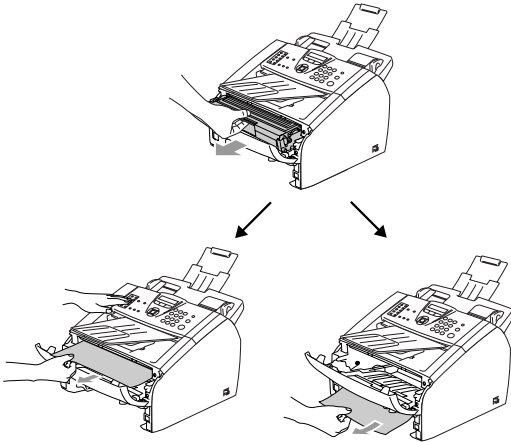

- 5 Remettez l'ensemble de tambour et de cartouche de toner dans l'appareil.

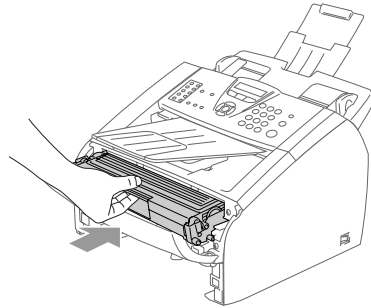

- 6 Fermez le capot avant.

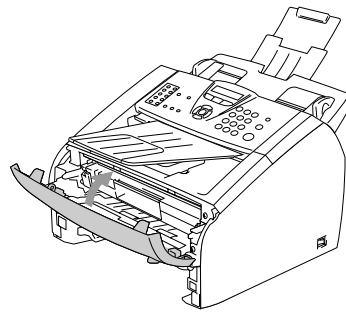

- 7 Insérez le bac à papier dans l'appareil.

! ATTENTION

Pour éviter d'abîmer l'appareil par électricité statique, ne touchez pas les électrodes indiquées dans le diagramme suivant.

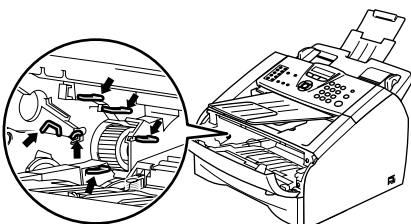

Du papier est coincé à l'arrière de l'appareil

- 1 Ouvrez le capot avant.

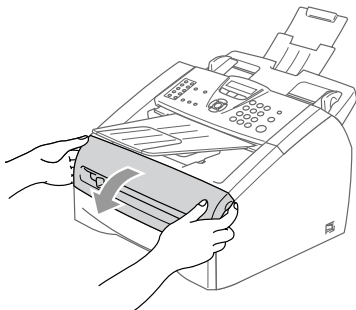

- 2 Retirez l'ensemble de tambour et de cartouche de toner.

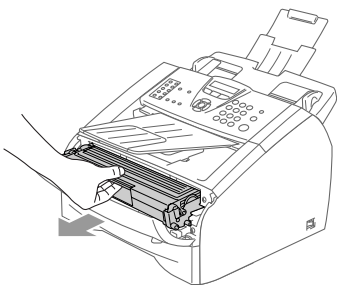

- 3 Ouvrez le capot arrière.

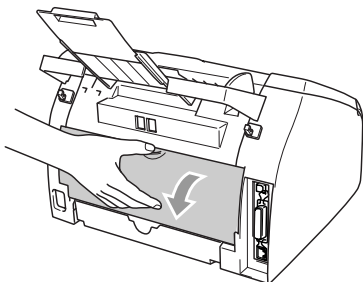

- 4 Tirez la languette vers vous pour ouvrir le capot de toboggan arrière.

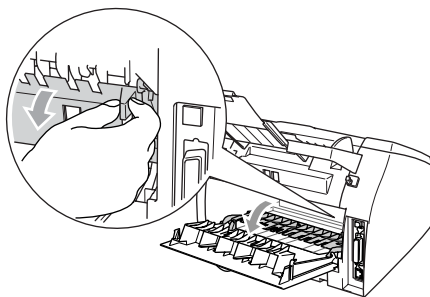

- 5 Retirez le papier coincé de l'unité de fusion. Si vous ne pouvez pas retirer facilement le papier coincé, appuyez avec une main sur la languette bleue et retirez lentement le papier avec l'autre main.

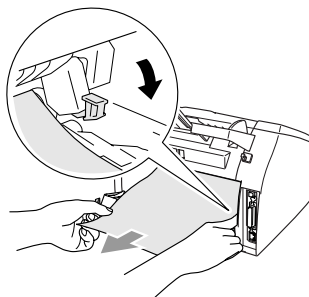

- 6 Fermez le capot arrière.

- 7 Remettez l'ensemble de tambour et de cartouche de toner dans l'appareil.

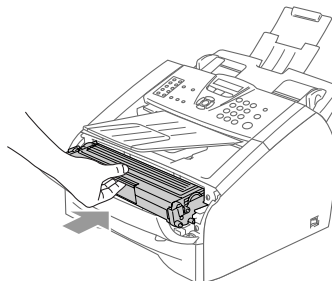

- 8 Fermez le capot avant.

Du papier est coincé dans l'ensemble de tambour et de cartouche de toner

- 1 Ouvrez le capot avant.

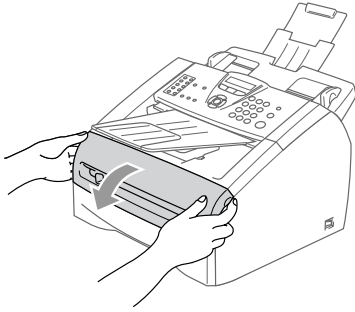

- 2 Retirez l'ensemble de tambour et de cartouche de toner.

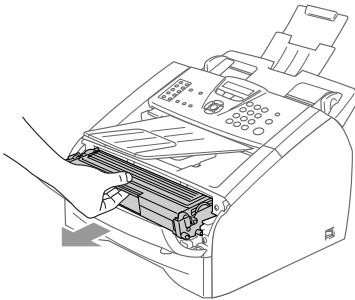

- 3 Appuyez sur le levier de verrouillage situé sur la gauche et sortez la cartouche de toner du tambour. Sortez le papier coincé s'il y en a dans le tambour.

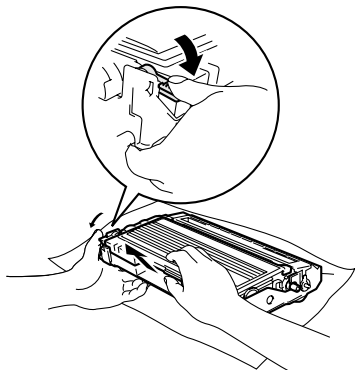

- 4 Remettez la cartouche de toner dans le tambour jusqu'à ce que vous entendiez un déclic de verrouillage. Si elle est bien placée, le levier de verrouillage se soulève automatiquement.

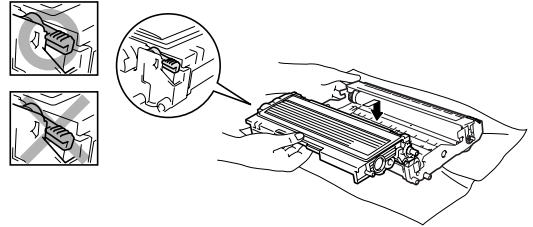

- 5 Remettez l'ensemble de tambour et de cartouche de toner dans l'appareil.

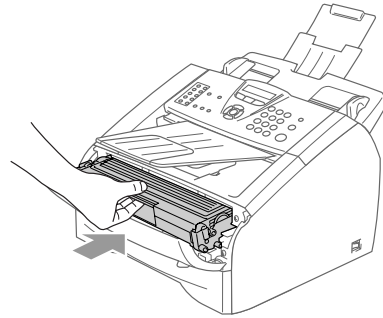

- 6 Fermez le capot avant.

Si votre appareil présente des difficultés de fonctionnement

Si vous pensez que vos fax présentent une anomalie, faites d'abord une copie. Si la copie vous donne satisfaction, le problème ne vient sans doute pas de votre appareil. Consultez le tableau ci-dessous pour obtenir des conseils de dépiage des pannes.

Le Centre de Solutions Brother vous offre les FAQ et conseils de dépiage des pannes les plus récents.

Consultez le site <http://solutions.brother.com>.

PROBLEME	SUGGESTIONS
Impression ou réception de fax	
<ul style="list-style-type: none"> • Impression condensée • Stries horizontales • Parties inférieures/supérieures des phrases sont coupées. • Lignes manquantes 	Généralement ceci est dû à une mauvaise connexion téléphonique. Si votre copie semble bonne, vous avez probablement eu une mauvaise connexion avec parasites ou brouillage sur la ligne téléphonique. Demandez à votre correspondant de retransmettre le fax.
Mauvaise qualité d'impression.	Voir <i>Améliorer la qualité d'impression</i> à la page 11-15.
Stries verticales noires lors de la réception	Parfois, des stries verticales/lignes noires figurent sur les fax que vous recevez. Le fil éliminateur d'effet de couronne primaire de votre appareil peut être sale, ou le scanner du télécopieur de votre correspondant peut être sale. Nettoyez votre fil éliminateur d'effet de couronne primaire (Voir <i>Nettoyage de fil éliminateur d'effet de couronne</i> à la page 11-23), ou demandez à votre correspondant de faire une copie pour voir si le problème vient de son appareil. Essayez de recevoir un fax en provenance d'un autre télécopieur. Si le problème persiste, demandez l'intervention à Brother ou à votre revendeur.
Les fax reçus semblent être des pages coupées ou des pages vides.	Si les fax reçus sont divisés et imprimés sur deux pages ou si vous recevez une page supplémentaire blanche, le réglage du format du papier n'est peut-être pas correct pour le papier que vous utilisez. (Voir <i>Configuration du format du papier</i> à la page 2-5.) Vérifiez que le réglage de menu de la réduction automatique est activé. (Voir <i>Impression d'un fax entrant réduit (réduction automatique)</i> à la page 4-4.)
Ligne téléphonique ou connexions	
La numérotation ne fonctionne pas.	Vérifiez la présence d'une tonalité. Changez le réglage <i>Tonal/Impuls..</i> (Voir <i>Tonalité ou impulsions</i> à la page 5-4.) Vérifiez toutes les connexions des cordons. Vérifiez la connexion du cordon d'alimentation. Si un téléphone externe est branché à l'appareil, envoyez un fax manuel en décrochant le combiné de téléphone externe et en composant le numéro. Attendez jusqu'à ce que vous entendiez la tonalité de réception de fax avant d'appuyer sur Marche .
L'appareil ne répond pas aux appels.	Vérifiez que le mode de réception de l'appareil est programmé correctement. (Voir <i>Opérations de transmission de base</i> à la page 3-4.) Vérifiez la présence d'une tonalité. Si possible, appelez votre appareil pour voir s'il répond. S'il ne répond toujours pas, vérifiez le branchement du cordon de la ligne téléphonique. S'il n'y a pas de sonnerie quand vous appelez l'appareil, contactez votre compagnie de téléphone pour faire vérifier la ligne.
Transmission des fax	
Mauvaise qualité de transmission de fax	Essayez de passer en mode de résolution <i>Fin</i> ou <i>Sup.fin</i> . Faites une copie pour vérifier le fonctionnement du scanner de l'appareil. Si la qualité de la copie n'est pas bonne, nettoyez le scanner. (Voir <i>Nettoyage du scanner</i> à la page 11-21.)





PROBLEME	SUGGESTIONS
Le rapport de vérification de transmission indique 'RESULT:NG' ou 'RESULT:ERREUR'.	<p>Il y a sans doute des parasites ou du brouillage provisoirement sur la ligne téléphonique. Ressayez l'envoi de fax. (MFC-7225N uniquement)</p> <p>Si vous envoyez un message PC FAX et que vous obtenez le message 'RESULT:NG' sur le rapport de vérification de transmission, il s'agit peut-être d'une saturation de mémoire au niveau de votre appareil. Pour libérer de la mémoire, désactivez la fonction Mémoriser fax (Voir <i>Désactivation des options de fax à distance</i> à la page 6-3), imprimez les fax se trouvant dans la mémoire (Voir <i>Impression d'un fax à partir de la mémoire</i> à la page 4-5) ou annulez un fax en différé ou une tâche de relève (Voir <i>Annulation d'un fax en cours d'exécution</i> à la page 3-8). Si le problème persiste, demandez à votre compagnie de téléphone de vérifier la ligne.</p> <p>Si vous obtenez fréquemment les erreurs de transmission dû à une interférence possible sur la ligne téléphonique, essayez de changer le réglage de compatibilité à De base. (Voir <i>Compatibilité</i> à la page 11-19.)</p>
Stries verticales noires lors de la transmission.	Si la copie que vous avez faite présente le même problème, votre scanner est sale. (Voir <i>Nettoyage du scanner</i> à la page 11-21.)
Manipulation des appels entrants	
L'appareil 'entend' la voix comme s'il s'agissait d'une tonalité de fax (CNG).	Si Détection fax est réglée sur On, votre appareil est plus sensible aux sons. Il se peut, à tort, interpréter certaines voix ou musiques sur la ligne comme s'il s'agissait d'un appel provenant d'un télécopieur émetteur et répondre avec une tonalité de réception de fax. Désactivez l'appareil en appuyant sur Arrêt/Sortie . Essayez d'éviter ce problème en mettant la fonction Détection de fax sur Off. (Voir <i>Détection de fax (FAX-2820, FAX-2920 et MFC-7225N uniquement)</i> à la page 4-3 et <i>Détection de fax (FAX-2825 uniquement)</i> à la page 4-4.)
Transfert d'un appel fax à l'appareil.	Si vous avez pris l'appel sur l'appareil, appuyez sur Marche et raccrochez immédiatement. Si vous avez répondu à un téléphone externe ou supplémentaire, composez votre code de réception de fax (réglage par défaut est (*51). Quand l'appareil répond, raccrochez.
Services téléphoniques spécifiques sur une seule ligne.	<p>Si vous avez des services téléphoniques spécifiques (ex. mise en attente, mise en attente/ID appelant, messagerie vocale, répondeur, système d'alarme ou autre service personnalisé) sur une seule ligne téléphonique avec votre appareil, ceci peut créer un problème de transmission ou de réception des fax.</p> <p>Exemple: Si vous vous abonnez à la Mise en attente ou à un autre service personnalisé et son signal arrive par la ligne pendant que votre appareil transmet ou reçoit un fax, ce signal peut provisoirement interrompre ou perturber les fax. La fonction ECM de Brother devrait permettre de surmonter ce problème. Ceci est lié à l'industrie des systèmes téléphoniques et est commun à tous les dispositifs qui transmettent et reçoivent des informations sur une seule ligne partagée dotée de ces services spécifiques. S'il est essentiel pour votre entreprise d'éviter la moindre interruption, nous recommandons l'installation d'une ligne séparée sans service spécifique.</p>
Problèmes avec le menu Configuration	
L'appareil émet un bip quand vous essayez d'avoir accès aux menus Configuration de la réception et Configuration de la transmission.	Si la touche Fax  n'est pas allumée, appuyez dessus pour mettre l'appareil en mode Fax. Les options Configuration de la réception (Menu/Set, 2, 1) et Configuration de la transmission (Menu/Set, 2, 2) ne sont disponibles que lorsque l'appareil est en mode Fax.
Problèmes de qualité de copie	
Des stries verticales apparaissent sur les copies.	Parfois des stries verticales apparaissent sur les copies. Soit le scanner est sale soit le fil éliminateur d'effet de couronne primaire est sale. Nettoyez les tous les deux. (Voir <i>Nettoyage du scanner</i> à la page 11-21, <i>Nettoyage de la fenêtre du scanner laser</i> à la page 11-22 et <i>Nettoyage du tambour</i> à la page 11-16.)

PROBLEME	SUGGESTIONS
Problèmes d'imprimante	
L'appareil n'imprime pas.	<p>Vérifiez que:</p> <ul style="list-style-type: none"> • L'appareil est branché et l'interrupteur d'alimentation est sur On. (Voir le Guide d'installation rapide, page 7.) <p>—OU—</p> <ul style="list-style-type: none"> • La cartouche de toner et le tambour sont installés correctement. (Voir <i>Remplacement du tambour (DR-2000)</i> à la page 11-26.) <p>—OU—</p> <ul style="list-style-type: none"> • Le câble d'interface est solidement connecté entre l'appareil et l'ordinateur. (Voir le Guide d'installation rapide.) <p>—OU—</p> <ul style="list-style-type: none"> • Le bon pilote d'imprimante a été installé et sélectionné. <p>—OU—</p> <ul style="list-style-type: none"> • Regardez si l'écran LCD affiche un message d'erreur. (Voir <i>Messages d'erreur</i> à la page 11-1.) <p>—OU—</p> <ul style="list-style-type: none"> • L'appareil est en ligne (on line). Cliquez sur Démarrer, puis sur Imprimantes et télécopieurs. Cliquez avec le bouton droit sur 'Brother MFC-7225N'. Vérifiez que la case "Use Printer Offline" n'est pas cochée.
L'appareil imprime alors qu'on ne s'y attend pas ou imprime n'importe quoi.	<p>(Pour FAX-2920 et MFC-7225N)</p> <p>Coupez l'interrupteur d'alimentation de l'appareil puis rallumez. Si le message d'erreur continue, laissez l'appareil pendant plusieurs minutes puis ressayer-le. (L'appareil peut être coupé pendant jusqu'à 4 jours sans perdre des fax enregistrés dans la mémoire.)</p> <p>(Pour FAX-2820 et FAX-2825)</p> <p>Lorsque vous coupez l'interrupteur d'alimentation de l'appareil, sa mémoire sera supprimée. Pour vérifier si l'appareil a des fax dans sa mémoire voir <i>Vérification si l'appareil a des fax dans sa mémoire</i> à la page 11-5. S'il y a des fax, vous devez les sauvegarder avant de suivre les suggestions ci-dessous (Voir <i>Réadressage des fax à autre télécopieur</i> à la page 11-5). Coupez l'interrupteur d'alimentation de l'appareil puis rallumez. Si le message d'erreur continue, laissez l'appareil pendant plusieurs minutes puis ressayer-le.</p>
L'appareil imprime les deux premières pages correctement puis sur certaines pages, il manque du texte.	<p>Votre ordinateur ne reconnaît pas le signal intégral du tampon d'entrée de l'appareil. Vérifiez que vous branchez correctement le câble d'interface. (Voir le Guide d'installation rapide.)</p>
L'appareil ne peut pas imprimer les pages entières d'un document. Le message <i>Mémoire saturée</i> s'affiche.	<p>Réduisez la résolution d'impression. (Voir <i>Onglet Avancé</i> du guide d'utilisation du logiciel sur le CD-ROM (MFC-7225N uniquement).)</p> <p>Réduisez la complexité de votre document puis essayez à nouveau. Réduisez la qualité graphique ou le nombre de polices de caractères dans votre logiciel.</p> <p>Activez la fonction Protection de page (Voir les Options du périphérique du guide d'utilisation du logiciel sur le CD-ROM (MFC-7225N uniquement).)</p>
Mes en-têtes ou bas de page apparaissent lorsque je visualise mon document à l'écran mais ils n'apparaissent pas lorsque j'imprime le document.	<p>Votre appareil peut imprimer 62 lignes par page. Les deux premières et les deux dernières lignes de chaque page sont réservées et ne peuvent pas être imprimées. Réglez les marges du haut et du bas dans votre document pour en tenir compte.</p>





PROBLEME	SUGGESTIONS
Problèmes de numérisation (MFC-7225N uniquement)	
Des erreurs TWAIN s'affichent pendant la numérisation.	Vérifiez que le pilote TWAIN de Brother est sélectionné comme source primaire. Dans PaperPort®, cliquez sur Numériser dans le menu Fichier et sélectionnez le pilote TWAIN Brother.
Problèmes de logiciel (MFC-7225N uniquement)	
Ne peut pas installer le logiciel ou imprimer.	Faites passer le programme Réparez MFL-Pro Suite sur le CD-ROM. Ce programme sert à réparer et à réinstaller le logiciel.
Ne peut pas effectuer une impression du type '2 en 1' ou '4 en 1'.	Vérifiez que le réglage Format papier est identique dans l'application et dans le pilote d'imprimante.
Appareil n'imprime pas d'Adobe Illustrator	Essayez de réduire la résolution d'impression. (Voir <i>Onglet Avancé</i> du guide d'utilisation du logiciel sur le CD-ROM (MFC-7225N uniquement).)
Lorsque les polices ATM sont utilisées, certains caractères manquent ou d'autres sont imprimés à leur place	Si vous utilisez Windows® 98/98SE/Me, sélectionnez 'Réglages imprimante' dans le menu 'Démarrer'. Sélectionnez les propriétés du 'Brother MFC-7225N'. Cliquez sur 'Paramètres du spouleur' dans l'onglet 'Détails'. Sélectionnez 'Brut' dans 'Format des données du spouleur'.
Le message d'erreur 'Impossible d'écrire sur LPT1' ou 'LPT1 déjà occupé' s'affiche.	1. Vérifiez que l'appareil est sous tension (branché sur une prise de courant et l'interrupteur d'alimentation sur ON) et qu'il est raccordé directement à l'ordinateur par le câble parallèle bidirectionnel IEEE-1284. Le câble ne doit pas passer par un autre périphérique (du type lecteur Zip, lecteur CD-ROM externe ou boîtes de commutation). 2. Vérifiez que l'appareil n'affiche aucun message d'erreur à l'écran LCD. 3. Vérifiez qu'aucun autre pilote de périphérique, communiquant également par le port parallèle, ne se lance automatiquement quand vous démarrez l'ordinateur (ex. pilotes pour lecteur Zip, lecteur CD-ROM externe, etc.). Où vérifier : (<i>lignes de commande Load=, Run= dans le fichier win.ini ou dans le groupe de configuration</i>) 4. Consultez le fabricant de votre ordinateur pour confirmer que les paramètres du port parallèle dans le BIOS de l'ordinateur sont réglés pour prendre en charge un appareil bidirectionnel, à savoir Mode port parallèle - ECP.
Le message d'erreur 'MFC occupé' s'affiche.	
Problèmes de manipulation de papier	
L'appareil n'alimente pas de papier. L'écran LCD indique <i>Vérif. Papier</i> ou un message de bourrage de papier.	S'il n'y a pas de papier, chargez une nouvelle pile de papier dans le bac à papier. S'il y a du papier dans le bac à papier, vérifiez qu'il est bien droit. Si le papier est ondulé, redressez-le. Il est parfois utile de sortir le papier, de renverser la pile et de le remettre dans le bac à papier. Réduisez la quantité de papier dans le bac à papier puis essayez à nouveau. Vérifiez que le mode d'alimentation manuel n'est pas sélectionné dans le pilote d'imprimante. Si l'écran LCD affiche <i>Bourrage interne, Bourrage arrière</i> ou <i>Bourrage bac</i> et si vous avez encore des problèmes, voir <i>Bourrages de papier</i> à la page 11-6.
L'appareil n'alimente pas le papier à partir de la fente d'alimentation manuelle.	Réinsérez le papier fermement, chargez une feuille à la fois. Vérifiez que l'option Mode à alimentation manuelle est sélectionnée dans le pilote d'imprimante.
Comment puis-je charger des enveloppes?	Vous pouvez charger des enveloppes à partir de la fente d'alimentation manuelle. Votre logiciel doit être réglé pour imprimer le format des enveloppes que vous utilisez. Ceci est généralement fait par le biais du menu Mise en page ou Configuration document dans votre logiciel. Vous devez vous reporter au manuel équipé de votre application de logiciel.
Quel papier puis-je utiliser?	Vous pouvez utiliser du papier ordinaire, du papier recyclé, des enveloppes, des transparents et des étiquettes prévus pour des appareils laser. (Pour plus d'informations sur le papier que vous pouvez utiliser, voir <i>A propos du papier</i> à la page 1-8.)
Comment puis-je éliminer les bourrages de papier?	Voir <i>Bourrages de papier</i> à la page 11-6.

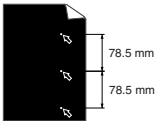
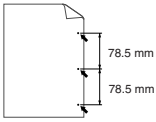
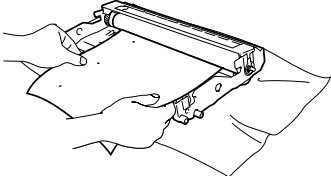
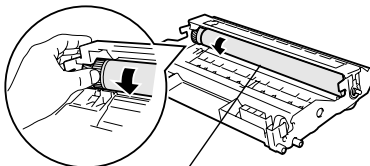
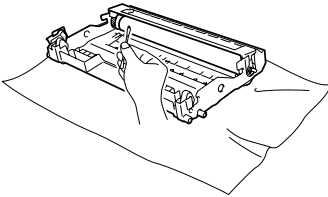

PROBLEME	SUGGESTIONS
Problèmes de qualité d'impression	
Les pages imprimées sont gondolées.	Ce problème peut être causé par un papier mince ou épais de qualité inférieure. Sélectionnez le Type de Papier qui correspond au type de support que vous utilisez. (Voir <i>A propos du papier</i> à la page 1-8.)
Les pages imprimées sont souillées.	Il se peut que le réglage Type de papier ne corresponde pas au type de support que vous utilisez— OU —Le support est peut-être trop épais et présente une surface rugueuse. (Voir <i>A propos du papier</i> à la page 1-8 et <i>Onglet Élémentaire</i> du guide d'utilisation du logiciel sur le CD-ROM (MFC-7225N uniquement).)
Les pages imprimées sont trop claires.	Si ce problème se produit lorsqu'on fait des copies ou imprime des fax reçus, désactivez le mode Economie de toner sur le réglage de menu de l'appareil. (Voir <i>Economie de toner</i> à la page 2-7.) Désactivez le mode Economie de Toner sous l'onglet Avancé dans le pilote d'imprimante. (Voir <i>Onglet Avancé</i> du guide d'utilisation du logiciel sur le CD-ROM (MFC-7225N uniquement).)
Problèmes de réseau (MFC-7225N uniquement)	
Je ne peux pas imprimer sur le réseau	Vérifiez que votre appareil est sous tension et qu'il est en ligne et prêt. Imprimez une liste de configuration réseau et vérifiez les réglages en cours. (Voir <i>Impression des rapports</i> à la page 7-1.) Raccordez le câble LAN au concentrateur (hub) pour vérifier que le câblage et les connexions réseau sont corrects. Si possible, essayez de connecter l'appareil sur un port différent de votre hub en utilisant un autre câble. Si les connexions sont correctes, l'appareil affiche LAN Actif.

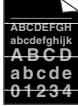
Améliorer la qualité d'impression

Exemples d'impression de mauvaise qualité	Recommandation
 <p>Impression à peine visible</p>	<p>Vérifiez l'environnement de l'appareil. Des conditions comme l'humidité, les températures élevées, etc., peuvent entraîner cette anomalie d'impression. (Voir <i>Où placer l'appareil</i> à la page 1-2.)</p> <p>Si la page entière est trop claire, le mode Economie de toner est peut-être activé. Désactivez le mode Economie de toner dans l'onglet Avancé des Propriétés de l'imprimante du pilote.</p> <p>—OU—</p> <p>Si ce problème se produit lorsqu'on fait des copies ou imprime des fax reçus, désactivez le mode Economie de toner dans le réglage de menu de l'appareil. (Voir <i>Economie de toner</i> à la page 2-7.)</p> <p>Nettoyez la fenêtre du scanner et le fil éliminateur d'effet de couronne primaire du tambour. (Voir <i>Nettoyage de la fenêtre du scanner laser</i> à la page 11-22 et <i>Nettoyage de fil éliminateur d'effet de couronne</i> à la page 11-23.) Si la qualité d'impression ne s'améliore pas, installez un nouveau tambour. (Voir <i>Remplacement du tambour (DR-2000)</i> à la page 11-26.)</p> <p>Installez une nouvelle cartouche de toner. (Voir <i>Remplacement de la cartouche de toner (TN-2000)</i> à la page 11-23.)</p>
 <p>Fond gris</p>	<p>Vérifiez que le papier que vous utilisez satisfait aux spécifications recommandées. (Voir <i>A propos du papier</i> à la page 1-8.)</p> <p>Vérifiez l'environnement de l'appareil – les températures élevées et l'humidité élevée peuvent augmenter la quantité de fond grisé. (Voir <i>Où placer l'appareil</i> à la page 1-2.)</p> <p>Installez une nouvelle cartouche de toner. (Voir <i>Remplacement de la cartouche de toner (TN-2000)</i> à la page 11-23.)</p> <p>Nettoyez le fil éliminateur d'effet de couronne primaire du tambour. (Voir <i>Nettoyage de fil éliminateur d'effet de couronne</i> à la page 11-23.) Si la qualité d'impression ne s'améliore pas, installez un nouveau tambour. (Voir <i>Remplacement du tambour (DR-2000)</i> à la page 11-26.)</p>
 <p>Impression fantôme</p>	<p>Vérifiez que le papier que vous utilisez satisfait à nos spécifications. Ce problème peut être causé par du papier rugueux ou un support d'impression épais. (Voir <i>A propos du papier</i> à la page 1-8.)</p> <p>Assurez-vous que vous avez choisi le support approprié dans le pilote d'imprimante ou le réglage approprié du menu Type de papier de l'appareil. (Voir <i>Onglet Élémentaire</i> du guide d'utilisation du logiciel sur le CD-ROM (MFC-7225N uniquement) et <i>Sélectionner le type de papier</i> à la page 2-5.)</p> <p>Installez un nouveau tambour. (Voir <i>Remplacement du tambour (DR-2000)</i> à la page 11-26.)</p>
 <p>Taches de toner</p>	<p>Vérifiez que le papier que vous utilisez satisfait à nos spécifications. Le problème peut être causé par du papier rugueux. (Voir <i>A propos du papier</i> à la page 1-8.)</p> <p>Nettoyez le fil éliminateur d'effet de couronne primaire et le tambour. (Voir <i>Nettoyage de fil éliminateur d'effet de couronne</i> à la page 11-23 et <i>Nettoyage du tambour</i> à la page 11-16.) Si la qualité d'impression ne s'améliore pas, installez un nouveau tambour. (Voir <i>Remplacement du tambour (DR-2000)</i> à la page 11-26.)</p>
 <p>Impression faible</p>	<p>Vérifiez que le papier que vous utilisez satisfait à nos spécifications. (Voir <i>A propos du papier</i> à la page 1-8.) Choisissez le mode Papier épais dans le pilote d'imprimante ou dans le réglage du menu Type de papier de l'appareil, ou utilisez du papier plus mince que celui utilisé actuellement. Vérifiez l'environnement de l'appareil car une humidité élevée peut entraîner une impression faible. (Voir <i>Où placer l'appareil</i> à la page 1-2.)</p> <p>Nettoyez le fil éliminateur d'effet de couronne primaire du tambour. (Voir <i>Nettoyage de fil éliminateur d'effet de couronne</i> à la page 11-23.) Si la qualité d'impression ne s'améliore pas, installez un nouveau tambour. (Voir <i>Remplacement du tambour (DR-2000)</i> à la page 11-26.)</p>

Exemples d'impression de mauvaise qualité	Recommandation
 <p data-bbox="226 401 333 421">Tout en noir</p>	<p data-bbox="463 280 1131 330">Nettoyez le fil éliminateur d'effet de couronne primaire du tambour. (Voir <i>Nettoyage de fil éliminateur d'effet de couronne</i> à la page 11-23.)</p> <p data-bbox="463 338 1173 388">Si la qualité d'impression ne s'améliore pas, installez un nouveau tambour. (Voir <i>Remplacement du tambour (DR-2000)</i> à la page 11-26.)</p>
 <p data-bbox="120 575 443 662">Des taches blanches sur du texte et des graphiques noirs à des intervalles 78,5 mm</p>  <p data-bbox="120 807 443 855">Des taches noires à des intervalles 78,5 mm</p>	<h2 data-bbox="463 434 861 473">Nettoyage du tambour</h2> <p data-bbox="463 484 1225 562">De la poussière, de la poudre de papier, de la colle, etc. peut coller sur la surface du tambour photosensible (OPC) et causer des taches noires ou blanches sur les documents imprimés.</p> <p data-bbox="463 568 1184 616">Faites quelques copies d'une feuille de papier blanche. (Voir <i>Faire plusieurs copies</i> à la page 8-2.)</p> <p data-bbox="463 622 1208 670">Si vous voyez toujours les taches sur des documents imprimés après avoir fait plusieurs copies, nettoyez le tambour comme suit:</p> <ol data-bbox="463 676 1225 782" style="list-style-type: none"> 1 Retirez l'ensemble de tambour et de cartouche de toner et retirez la cartouche de toner du tambour. 2 Placez l'échantillon d'impression devant le tambour de sorte que vous sachiez exactement quelle position du tambour est la cause de l'impression mauvaise.  <ol data-bbox="463 981 1225 1029" style="list-style-type: none"> 3 Tournez la roue d'engrenage noire sur le tambour pendant que vous vérifiez la surface du tambour OPC. <p data-bbox="467 1035 937 1074">! Ne touchez pas le tambour OPC des doigts.</p>  <p data-bbox="799 1255 1039 1275">Surface du tambour OPC</p> <ol data-bbox="463 1294 1225 1367" style="list-style-type: none"> 4 Quand vous trouvez la substance sur la surface du tambour qui correspond à l'échantillon d'impression, <i>tamponnez</i> doucement la surface du tambour OPC avec un tampon d'ouate imbibé légèrement d'alcool isopropyl. <p data-bbox="467 1373 1190 1412">! Ne frottez pas car un tel mouvement risque d'endommager le tambour.</p>  <p data-bbox="467 1624 1211 1721">! N'essayez pas de nettoyer la surface du tambour OPC à l'aide d'un objet pointu comme un stylo à bille, etc., car il risquerait de causer un endommagement permanent du tambour.</p> <p data-bbox="463 1746 1225 1796">Si la qualité d'impression ne s'améliore toujours pas, vous devez installer un nouveau tambour. (Voir <i>Remplacement du tambour (DR-2000)</i> à la page 11-26.)</p>

Exemples d'impression de mauvaise qualité	Recommandation
 <p>Marques noires de toner sur la page</p>	<p>Vérifiez que le papier que vous utilisez satisfait à nos spécifications. (Voir <i>A propos du papier</i> à la page 1-8.)</p> <p>Si vous utilisez des feuilles d'étiquettes pour imprimantes laser, la colle des feuilles peut parfois coller sur la surface du tambour OPC. Nettoyez le tambour. (Voir <i>Nettoyage du tambour</i> à la page 11-16.)</p> <p>N'utilisez pas du papier ayant des trombones ou des agrafes au risque d'érafler la surface du tambour.</p> <p>Si le tambour non déballé est exposé à la lumière directe du soleil ou à la lumière de la pièce, il risque de s'abîmer.</p> <p>Le tambour est peut-être abîmé. Utilisez un nouveau tambour. (Voir <i>Remplacement du tambour (DR-2000)</i> à la page 11-26.)</p>
 <p>Traits blancs en travers de la page</p>	<p>Vérifiez que le papier que vous utilisez satisfait à nos spécifications. Ce problème peut être causé par du papier rugueux ou un support d'impression épais. (Voir <i>A propos du papier</i> à la page 1-8.)</p> <p>Assurez-vous que vous avez choisi le support approprié dans le pilote d'imprimante ou le réglage approprié du menu Type de papier de l'appareil. (Voir <i>Onglet Élémentaire</i> du guide d'utilisation du logiciel sur le CD-ROM (MFC-7225N uniquement) et <i>Sélectionner le type de papier</i> à la page 2-5.)</p> <p>Le problème peut disparaître de lui-même. Essayez d'imprimer plusieurs pages pour éliminer ce problème, surtout si l'appareil est resté longtemps sans être utilisé.</p> <p>Essayez d'éliminer le problème en essuyant la fenêtre du scanner laser à l'aide d'un chiffon doux. (Voir <i>Nettoyage de la fenêtre du scanner laser</i> à la page 11-22.)</p> <p>Le tambour est peut-être abîmé. Utilisez un nouveau tambour. (Voir <i>Remplacement du tambour (DR-2000)</i> à la page 11-26.)</p>
 <p>Traits en travers de la page</p>	<p>Nettoyez le fil éliminateur d'effet de couronne primaire dans le tambour. (Voir <i>Nettoyage de fil éliminateur d'effet de couronne</i> à la page 11-23.)</p> <p>Essayez d'éliminer le problème en essuyant la fenêtre du scanner laser à l'aide d'un chiffon doux. (Voir <i>Nettoyage de la fenêtre du scanner laser</i> à la page 11-22.)</p> <p>Le tambour est peut-être abîmé. Utilisez un nouveau tambour. (Voir <i>Remplacement du tambour (DR-2000)</i> à la page 11-26.)</p>
 <p>Traits noirs verticaux sur la page Les pages imprimées présentent des taches de toner dans le sens vertical de la page.</p>	<p>Nettoyez le fil éliminateur d'effet de couronne primaire du tambour. (Voir <i>Nettoyage de fil éliminateur d'effet de couronne</i> à la page 11-23.)</p> <p>Vérifiez que la languette bleue du fil éliminateur d'effet de couronne primaire est sur sa position d'origine (▲).</p> <p>Le tambour est peut-être abîmé. Installez un nouveau tambour. (Voir <i>Remplacement du tambour (DR-2000)</i> à la page 11-26.)</p> <p>La cartouche de toner est peut-être abîmée. Mettez une nouvelle cartouche de toner. (Voir <i>Remplacement de la cartouche de toner (TN-2000)</i> à la page 11-23.)</p> <p>Vérifiez qu'aucun morceau de papier se trouvant à l'intérieur de l'appareil ne recouvre la fenêtre du scanner laser.</p> <p>Le dispositif de fixation est peut-être abîmé. Demandez l'intervention de votre revendeur ou d'un technicien Brother.</p>
 <p>Traits blancs dans le sens vertical de la page</p>	<p>Essayez d'éliminer le problème en essuyant la fenêtre du scanner laser à l'aide d'un chiffon doux. (Voir <i>Nettoyage de la fenêtre du scanner laser</i> à la page 11-22.)</p> <p>La cartouche de toner est peut-être abîmée. Mettez une nouvelle cartouche de toner. (Voir <i>Remplacement de la cartouche de toner (TN-2000)</i> à la page 11-23.)</p>

Exemples d'impression de mauvaise qualité	Recommandation
 <p data-bbox="211 401 351 423">Page de travers</p>	<p data-bbox="465 282 1223 359">Vérifiez que le papier (ou autre support d'impression) est chargé correctement dans le bac à papier et que les dispositifs de guidage ne sont ni trop serrés ni trop lâches contre la pile de papier.</p> <p data-bbox="465 369 1007 390">Réglez correctement les dispositifs de guidage du papier.</p> <p data-bbox="465 399 1223 448">Si vous utilisez la fente d'alimentation manuelle, voir <i>Charger du papier ou autre support dans la fente d'alimentation manuelle</i> à la page 1-11.</p> <p data-bbox="465 457 838 479">Le bac à papier est peut-être trop plein.</p> <p data-bbox="465 488 1201 510">Vérifiez le type et la qualité du papier. (Voir <i>A propos du papier</i> à la page 1-8.)</p>
 <p data-bbox="196 641 364 662">Gondolé ou ondulé</p>	<p data-bbox="465 527 1192 575">Vérifiez le type et la qualité du papier. Les températures élevées et l'humidité élevée font gondoler le papier.</p> <p data-bbox="465 585 1223 633">Si vous n'utilisez pas souvent l'appareil, il se peut que le papier soit resté trop longtemps dans le bac à papier. Retournez la pile de papier dans le bac à papier.</p> <p data-bbox="465 643 1211 681">En outre, ventilez la pile de papier puis faites tourner le papier sur 180° dans le bac à papier.</p>
 <p data-bbox="117 815 443 836">Papier froissé ou présentant des plis</p>	<p data-bbox="465 701 906 722">Vérifiez que le papier est chargé correctement.</p> <p data-bbox="465 732 1201 753">Vérifiez le type et la qualité du papier. (Voir <i>A propos du papier</i> à la page 1-8.)</p> <p data-bbox="465 763 1223 811">Renversez la pile de papier dans le bac ou faites tourner le papier de 180° dans le bac à papier.</p>

Compatibilité

Si vous avez des difficultés d'envoyer ou de recevoir un fax dû à une interférence possible sur la ligne téléphonique, nous vous conseillons d'ajuster le paramètre Egalisation pour être compatible pour réduire la vitesse de modem pour les opérations de fax.

- 1 Appuyez sur **Menu/Set, 2, 0, 1.**

1.Compatibilité

- 2 Appuyez sur ▲ ou sur ▼ pour sélectionner **De base** ou **Normale** (ou **Elevée***).

(*FAX-2920 et MFC-7225N uniquement)

Appuyez sur **Menu/Set.**

- 3 Appuyez sur **Arrêt/Sortie.**



REMARQUE

- **De base** réduit le débit de modem à 9600 ppp. A moins qu'une interférence soit un problème périodique sur votre ligne téléphonique, il se peut que vous préfériez de l'utiliser seulement au besoin.
- **Normale** règle le débit de modem à 14400 ppp.
- **Elevée** règle le débit de modem à 33600 ppp (FAX-2920 et MFC 7225N uniquement).
- Lorsque vous changez la compatibilité sur **De base**, la fonction ECM n'est pas disponible.

Emballage et transport de l'appareil

Lorsque vous transportez l'appareil, utilisez son emballage d'origine. Tout appareil mal emballé risque d'invalider la garantie.

- 1 Coupez l'interrupteur d'alimentation de l'appareil.
- 2 Débranchez l'appareil de la prise murale téléphonique.
- 3 Débranchez tous les câbles et le cordon d'alimentation CA de l'appareil.
- 4 Ouvrez le capot avant.
- 5 Retirez le tambour et la cartouche de toner. Laissez la cartouche de toner dans le tambour.
- 6 Placez le tambour et la cartouche de toner dans le sac en plastique et fermez le sac.
- 7 Fermez le capot avant.
Enlevez le support de sortie de document de l'ADF, le combiné* et le cordon en spirale du combiné. (*FAX-2825 uniquement)
- 8 Emballez l'appareil dans le sac en plastique et placez-le dans son carton d'origine avec les emballages d'origine.

- 9 Emballez l'ensemble de tambour et de la cartouche de toner, le cordon d'alimentation CA, le cordon de la ligne téléphonique, le combiné* (*FAX-2825 uniquement), le volet du support de sortie de document de l'ADF et la documentation dans le carton d'origine comme il est indiqué ci-dessous:

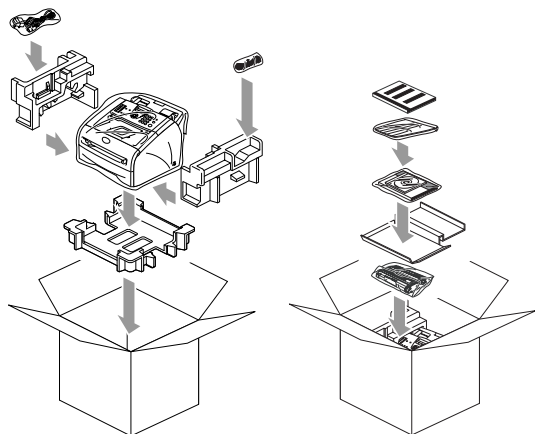

- 10 Fermez le carton avec du ruban adhésif.

Entretien courant

! ATTENTION

Le tambour contient du toner, il est donc impératif de la manipuler avec soin. Si du toner se répand et que vous vous salissez les mains ou les vêtements, réagissez immédiatement en essuyant ou en lavant à l'eau froide.

Nettoyage de l'extérieur de l'appareil

! ATTENTION

- Utilisez des détergents neutres. Nettoyage avec du liquide volatil comme diluant ou benzine risque d'endommager la surface extérieure de l'appareil.
- *N'utilisez pas* de substances ammoniacales pour nettoyage.
- *N'utilisez pas* d'alcool isopropylique pour retirer la saleté du panneau de commande. Cela risque de fissurer le panneau.

- 1 Sortez entièrement le bac à papier de l'appareil.

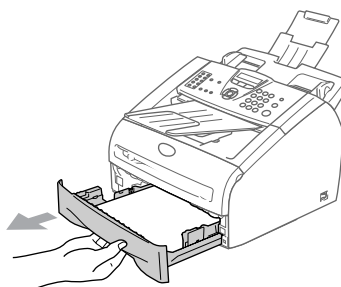

- 2 Essuyez l'extérieur de l'appareil avec un chiffon doux pour éliminer la poussière.

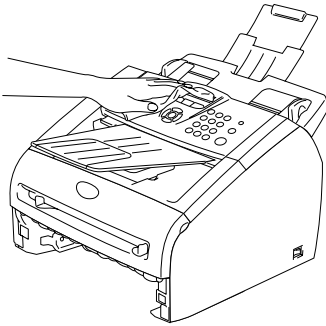

- 3 Enlevez tout papier qui est dans le bac à papier.

- 4 Essuyez l'intérieur du bac à papier avec un chiffon doux pour éliminer la poussière.

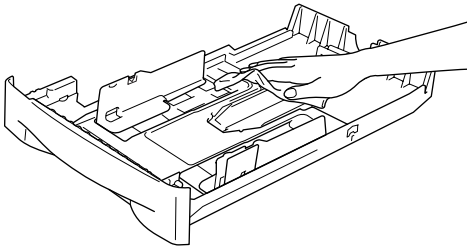

- 5 Chargez de nouveau le papier et mettez le bac à papier dans l'appareil.

Nettoyage du scanner

- 1 Coupez l'interrupteur d'alimentation de l'appareil.
- 2 Soulevez le capot du panneau de commande.
- 3 Mouillez un petit chiffon doux propre, non pelucheux avec de l'alcool isopropyl et retirez soigneusement la saleté du couvercle de la vitre et la barre blanche au-dessus de lui.

Capot du panneau de commande

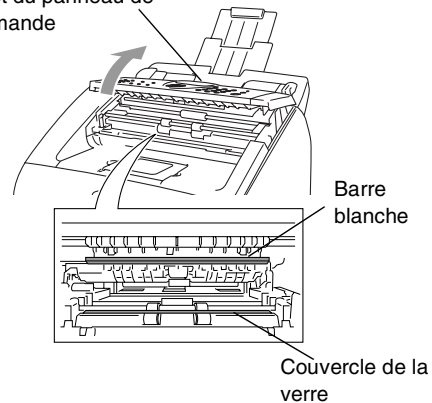

- 4 Fermez le capot du panneau de commande.

Nettoyage de la fenêtre du scanner laser

! ATTENTION

- Veillez à *ne pas* utiliser d'alcool isopropyl pour nettoyer la fenêtre du scanner laser.
- Veillez à *ne pas* toucher la fenêtre du scanner laser des doigts.

- 1 Avant de nettoyer l'intérieur de l'appareil, coupez l'interrupteur d'alimentation de l'appareil. Débranchez tout d'abord le cordon de la ligne téléphonique puis débranchez le cordon d'alimentation de la prise de courant.
- 2 Ouvrez le capot avant et sortez l'ensemble de tambour et de cartouche de toner.

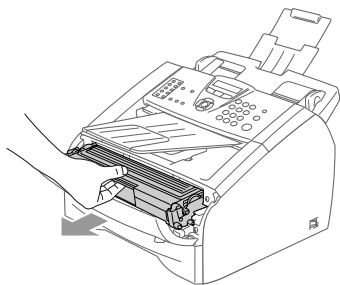

! AVERTISSEMENT

Immédiatement après l'utilisation de l'appareil, certaines pièces à l'intérieur de l'appareil sont extrêmement **CHAUDES!** Lorsque vous ouvrez le capot avant de l'appareil, ne touchez jamais les pièces ombrées indiquées dans le diagramme ci-dessous.

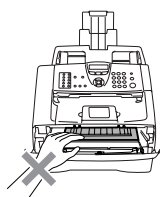

! ATTENTION

Pour éviter d'abîmer l'appareil par électricité statique, ne touchez pas les électrodes illustrées ci-dessous.

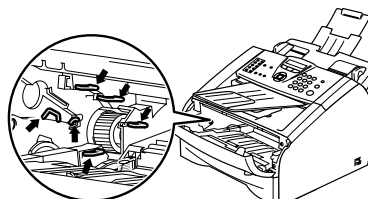

- 3 Nettoyez doucement la fenêtre du scanner laser en l'essuyant à l'aide d'un chiffon doux propre, *sec*. Veillez à ne pas utiliser d'alcool isopropylique.

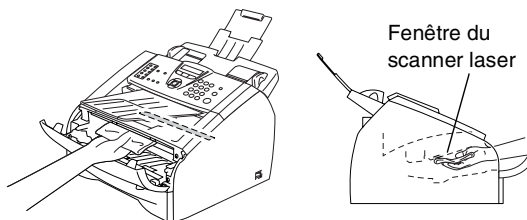

- 4 Remettez l'ensemble de tambour et de cartouche de toner dans l'appareil.

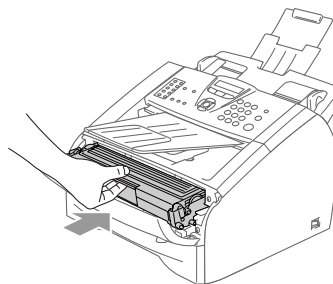

- 5 Fermez le capot avant.
- 6 Rebranchez d'abord le cordon d'alimentation de l'appareil dans la prise de courant puis rebranchez le cordon de la ligne téléphonique.

Mettez l'interrupteur d'alimentation de l'appareil sur ON.

Nettoyage de fil éliminateur d'effet de couronne

Nous vous recommandons de placer le tambour et la cartouche de toner sur un tissu ou un grand morceau de papier jetable pour éviter de renverser et de répandre du toner.

- 1 Ouvrez le capot avant et sortez l'ensemble de tambour et de cartouche de toner.

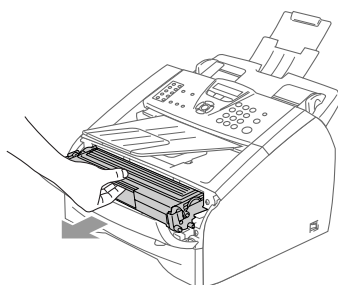

- 2 Nettoyez le fil éliminateur d'effet de couronne primaire du tambour en faisant coulisser doucement et plusieurs fois la languette bleue de la droite vers la gauche.

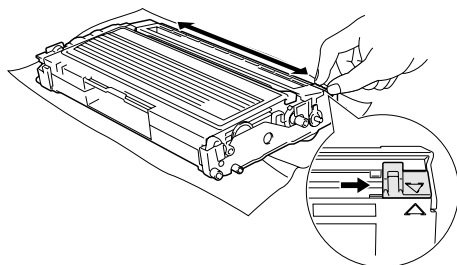

- 3 Retournez la languette bleue sur sa position d'origine (▼).

! ATTENTION

Si vous ne retournez pas la languette bleue sur sa position d'origine (▼), vos pages imprimées risquent d'avoir des stries noires verticales.

- 4 Réinstallez le tambour et la cartouche de toner dans l'appareil.
- 5 Fermez le capot avant.

Remplacement de la cartouche de toner (TN-2000)

La cartouche de toner peut imprimer *jusqu'à* 2.500 pages. Lorsque le niveau de la cartouche de toner baisse, l'écran LCD affiche `Toner bas`. Le nombre actuel de pages varie en fonction du type de document moyen que vous imprimez (à savoir lettre standard, graphiques détaillés).

REMARQUE

C'est une bonne idée que d'avoir une nouvelle cartouche de toner de réserve que vous pourrez utiliser dès que le message `Toner bas` s'affiche.

Éliminez la cartouche de toner usagée séparément des déchets domestiques conformément aux réglementations locales. Vous pouvez aussi consulter notre site d'écologie www.brothergreen.co.uk pour de plus amples informations concernant le recyclage. Fermez bien la cartouche de toner afin que la poudre de toner ne se déverse pas hors de la cartouche. Si vous avez des questions, consultez votre bureau local chargé des éliminations des déchets.

A chaque remplacement de la cartouche de toner, nous vous recommandons de nettoyer l'appareil et le tambour. (Voir *Nettoyage de la fenêtre du scanner laser* à la page 11-22 et *Nettoyage de fil éliminateur d'effet de couronne* à la page 11-23.)

Comment remplacer la cartouche de toner

! AVERTISSEMENT

Immédiatement après l'utilisation de l'appareil, certaines pièces à l'intérieur de l'appareil sont extrêmement **CHAUDES!** Ne touchez jamais les parties grisées indiquées sur l'illustration.

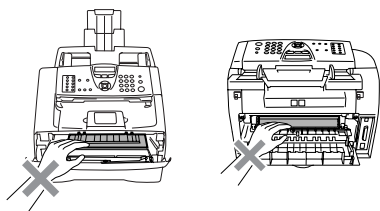

- 1 Ouvrez le capot avant et sortez l'ensemble de tambour et de cartouche de toner.

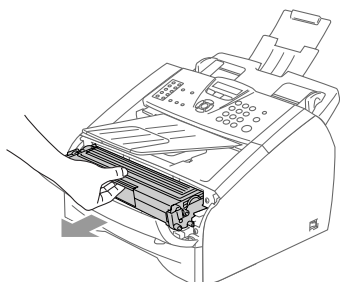

! ATTENTION

Pour éviter d'abîmer l'appareil par électricité statique, ne touchez pas les électrodes illustrées ci-dessous.

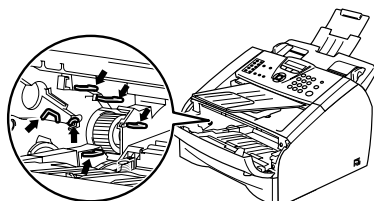

- 2 Appuyez sur le levier de verrouillage situé sur la gauche et sortez la cartouche de toner du tambour.

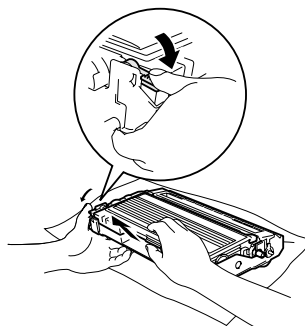

! ATTENTION

- Placez le tambour sur un tissu ou un grand papier jetable pour éviter de renverser et de répandre du toner.
- Manipulez la cartouche de toner avec soin. Si du toner se répand sur vos mains ou vos vêtements, réagissez immédiatement en essuyant ou en lavant à l'eau froide.

- 3 Déballez la nouvelle cartouche de toner. Placez la cartouche de toner usagée dans le sac en aluminium et éliminez conformément aux réglementations locales.

! ATTENTION

- Les appareils de Brother sont conçus pour fonctionner avec du toner à une spécification particulière et fonctionnera pour un niveau de performances optimales lorsqu'ils sont utilisés avec des cartouches de toner de marque Brother d'origine (**TN-2000**). Brother ne peut garantir ces performances optimales si du toner ou des cartouches de toner de spécifications différentes sont utilisées. Brother ne recommande pas donc l'utilisation des cartouches autres que celles de marque Brother d'origine avec cet appareil.
- Si le tambour ou d'autre pièce de cet appareil sont endommagés à la suite de l'utilisation d'autres produit du fabricant avec cet appareil, toute réparation rendue nécessaire ne sera pas couverte par la garantie.
- Ne déballez la cartouche de toner qu'immédiatement avant de l'installer dans l'appareil. Laisser une cartouche de toner déballée pendant longtemps a pour effet de réduire sa durée de vie.
- *Ne touchez pas* les pièces ombrées indiquées dans les illustrations pour empêcher tout avilissement à la qualité d'impression.

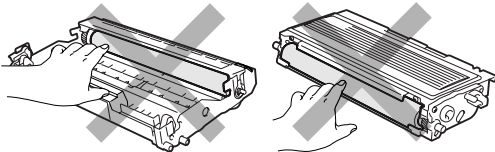

- 4 Secouez doucement la cartouche de toner cinq ou six fois pour distribuer le toner de façon homogène à l'intérieur de la cartouche.

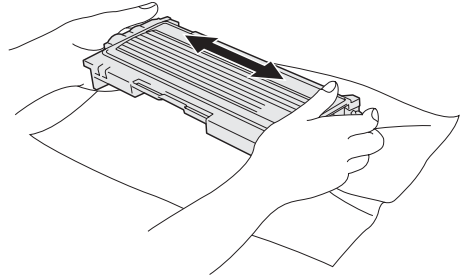

- 5 Enlevez le couvercle de protection.

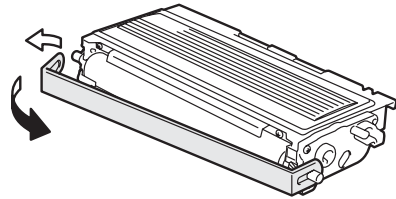

- 6 Insérez la nouvelle cartouche de toner dans le tambour jusqu'à ce qu'elle s'enclenche. Si elle est bien placée, le levier de verrouillage se soulève automatiquement.

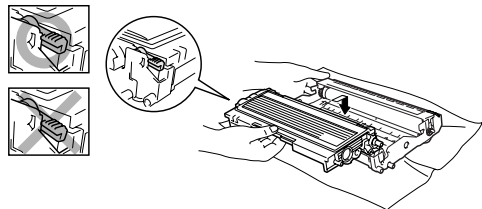

- 7 Nettoyez le fil éliminateur d'effet de couronne primaire du tambour en faisant coulisser doucement et plusieurs fois la languette bleue de la droite vers la gauche. Retournez la languette bleue sur sa position d'origine (▼) avant de réinstaller le tambour et la cartouche de toner.

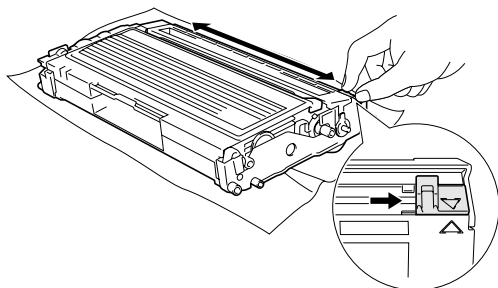

- 8 Installez l'ensemble de tambour et de la cartouche de toner dans l'appareil.
- 9 Fermez le capot avant.

Remplacement du tambour (DR-2000)

L'appareil utilise un tambour pour créer des images imprimées sur papier. Lorsque l'écran LCD affiche `Fin vie tambour`, cela signifie que le tambour approche la fin de sa durée de vie et qu'il est temps d'en acheter un nouveau.

Même si l'écran affiche `Fin vie tambour`, vous pourrez sans doute continuer à imprimer pendant un moment sans avoir à remplacer le tambour. Toutefois, s'il y a une détérioration visible de la qualité de l'impression (même avant l'affichage du message `Fin vie tambour`), remplacez le tambour. Nettoyez l'appareil quand vous remplacez le tambour. (Voir *Nettoyage de la fenêtre du scanner laser* à la page 11-22.)

! ATTENTION

Lorsque vous retirez le tambour, manipulez-le avec soin car il contient du toner. Si du toner se répand et que vous vous salissez les mains ou les vêtements, réagissez immédiatement en essuyant ou en lavant à l'eau froide.

REMARQUE

Le tambour est une pièce consommable qu'il est nécessaire de remplacer régulièrement. De nombreux facteurs déterminent la durée de vie du tambour : température, humidité, type de papier, et combien de toner vous utilisez pour le nombre de pages par tâche d'impression. Durée de vie du tambour estimée *jusqu'à* 12.000 pages. Le nombre actuel de pages imprimées par le tambour peut être considérablement inférieur à ces estimations. N'ayant aucun contrôle sur les nombreux facteurs qui déterminent la durée de vie réelle du tambour, nous ne pouvons pas garantir un nombre minimum de pages imprimées par le tambour.



AVERTISSEMENT

Immédiatement après l'utilisation de l'appareil, certaines pièces à l'intérieur de l'appareil sont extrêmement **CHAUDES!** Veuillez faire attention.

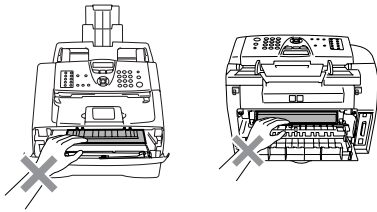

- 1 Ouvrez le capot avant et sortez l'ensemble de tambour et de cartouche de toner.

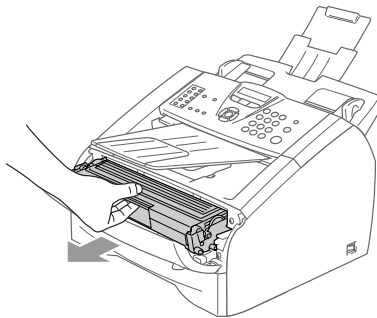

ATTENTION

Pour éviter d'abîmer l'imprimante par électricité statique, ne touchez pas les électrodes illustrées ci-dessous.

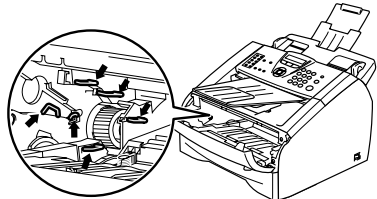

- 2 Appuyez sur le levier de verrouillage situé sur la gauche et sortez la cartouche de toner du tambour.

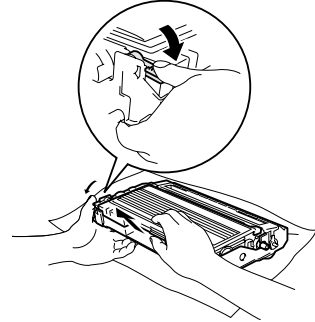

REMARQUE

Éliminez le tambour usagé séparément des déchets domestiques conformément aux réglementations locales. Fermez bien le tambour afin que la poudre de toner ne se déverse pas. Si vous avez des questions, consultez votre bureau local chargé des éliminations des déchets.



ATTENTION

Ne déballez le nouveau tambour qu'immédiatement avant de l'installer. Placez le tambour usagé dans le sac en plastique.



- 3 Déballez le nouveau tambour.



- 4 Installez la cartouche de toner dans le nouveau tambour jusqu'à ce qu'il s'enclenche en place. Si elle est bien placée, le levier de verrouillage se soulève automatiquement.

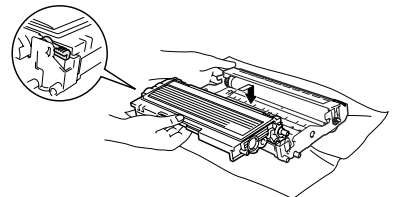

- 5 Réinstallez le tambour et la cartouche de toner dans l'appareil.
- 6 Ne fermez pas le capot avant.
- 7 Appuyez sur **Options**.

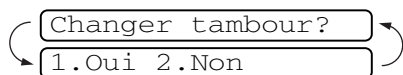

Pour confirmer que vous installez un nouveau tambour, appuyez sur **1**.

- 8 Lorsque l'écran LCD indique **Confirme**, fermez le capot avant.

! ATTENTION

Si du toner se répand et que vous vous salissez les mains ou les vêtements, réagissez immédiatement en essuyant ou en lavant à l'eau froide.

Informations sur l'appareil

Vérification des numéros de série

Vous pouvez visualiser le numéro de série de l'appareil sur l'écran LCD.

- 1 Pour le FAX-2820, FAX-2825 et FAX-2920, appuyez sur **Menu/Set, 4, 1**.
—OU—
Pour le MFC-7225N, appuyez sur **Menu/Set, 6, 1**.

1.No. de série

- 2 Appuyez sur **Arrêt/Sortie**.

Vérification des compteurs de pages

Vous pouvez visualiser les compteurs de pages du MFC pour des copies, des pages d'imprimante, des rapports et des listes, des fax ou un total récapitulatif.

- 1 Pour le FAX-2820, FAX-2825 et FAX-2920, appuyez sur **Menu/Set, 4, 2**.
—OU—
Pour le MFC-7225N, appuyez sur **Menu/Set, 6, 2**.

2.Compteur page

- 2 Appuyez sur **▲** ou sur **▼** pour sélectionner **Total**, **Copie**, **Impr.*** ou **Liste/Fax**.

Total :XXXXXX

Copie :XXXXXX

Impr. :XXXXXX *

(* FAX-2920 et MFC-7225N uniquement)

Liste/Fax:XXXXXX

- 3 Appuyez sur **Arrêt/Sortie**.

Vérification de la durée de vie du tambour

Vous pouvez visualiser la durée de vie du tambour de l'appareil sur l'écran LCD.

- 1 Pour le FAX-2820, FAX-2825 et FAX-2920, appuyez sur **Menu/Set, 4, 3.**

—OU—

Pour le MFC-7225N, appuyez sur **Menu/Set, 6, 3.**

3.Vie tambour

Restante:XXX%

- 2 Appuyez sur **Arrêt/Sortie.**

Opérations de réception avancées

Fonctionnement avec des téléphones supplémentaires

Si vous répondez à un appel de fax sur un téléphone supplémentaire, ou externe qui est correctement branché à l'appareil, vous pouvez faire basculer l'appel sur votre appareil en utilisant le code de réception de fax. Lorsque vous appuyez sur le code de réception de fax ***51**, l'appareil commence à recevoir le fax.

Si vous répondez à un appel et que vous n'entendez personne sur la ligne, concluez qu'il s'agit d'un fax manuel.

Appuyez sur ***51** et attendez la tonalité stridente ou l'affichage *Réception* sur l'écran LCD de l'appareil, puis raccrochez.



REMARQUE

Vous pouvez aussi utiliser la fonction Détection fax pour faire basculer automatiquement l'appel sur votre appareil. (Voir *Détection de fax (FAX-2820, FAX-2920 et MFC-7225N uniquement)* à la page 4-3 et *Détection de fax (FAX-2825 uniquement)* à la page 4-4.)

Pour le mode Fax/Tél uniquement

Lorsque l'appareil est en mode Fax/Tél, il se sert de la durée de sonnerie F/T (pseudo-sonnerie double) pour vous signaler la présence d'un appel vocal.

Si vous êtes près d'un téléphone supplémentaire, décrochez le combiné pendant la durée de la sonnerie F/T puis tapez **#51** entre les pseudo-sonneries doubles. Si personne n'est en ligne, ou si quelqu'un veut vous envoyer un fax, basculez l'appel sur l'appareil en tapant ***51**.

(FAX-2820, FAX-2920 et MFC-7225N uniquement)

Décrochez le combiné du téléphone externe puis appuyez sur **Tél/R** pour répondre.

Utilisation d'un combiné externe sans fil

Si le support du téléphone sans fil est raccordé (voir page A-2) et si généralement vous transportez le combiné sans fil ailleurs, il est plus simple de répondre aux appels pendant la Longueur de sonnerie.

Changement des codes à distance

Si vous voulez utiliser la fonction Activation à distance, vous devez activer les codes à distance. Le code de réception de fax préprogrammé est *51. Le code de réponse de téléphone préprogrammé est #51. Si vous le souhaitez, vous pouvez les remplacer avec vos propres codes.

- 1 Si le symbole n'est pas allumé en vert, appuyez sur  (Fax).
- 2 Appuyez sur **Menu/Set**, **2**, **1**, **4**.
- 3 Appuyez sur ▲ ou sur ▼ pour sélectionner **On** (ou **Off**).
 Appuyez sur **Menu/Set**.
- 4 Saisissez le nouveau code de réception de fax.
 Appuyez sur **Menu/Set**.
- 5 Saisissez le nouveau code de réponse de téléphone.
 Appuyez sur **Menu/Set**.
- 6 Appuyez sur **Arrêt/Sortie**.



REMARQUE

- Si vous êtes toujours débranché lorsque vous accédez à distance à votre répondeur externe, remplacez le code de réception de fax et le code de réponse de téléphone à un autre code à trois chiffres avec les numéros **0-9**, *****, **#**.
- Les codes à distance peuvent ne pas fonctionner avec certains systèmes téléphoniques.

Branchement d'un appareil externe à votre appareil

Branchement d'un téléphone externe

Vous pouvez brancher un téléphone séparé à votre appareil comme illustré sur le schéma ci-dessous.

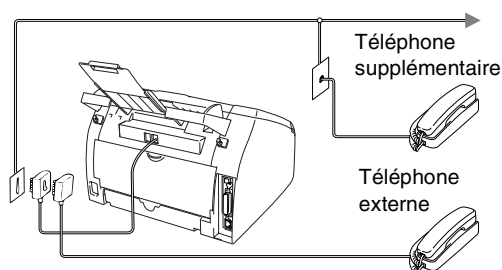

Lorsque vous utilisez un téléphone externe, l'écran LCD affiche **Téléphone** (FAX-2820, FAX-2920 et MFC-7225N uniquement) ou **Tel. Ext. Occupé** (FAX-2825 uniquement).

Branchement d'un répondeur téléphonique externe (REP)

Séquence

Vous pouvez, si vous le souhaitez, brancher un répondeur externe. Toutefois, quand un répondeur **externe** et l'appareil partagent la même ligne téléphonique, le répondeur répond à tous les appels et l'appareil essaie de "détecter" une tonalité d'appel de fax (CNG). Si une telle tonalité est détectée, l'appareil intercepte l'appel et reçoit le fax. En l'absence de tonalité d'appel de fax, l'appareil laisse le répondeur continuer à émettre le message sortant afin que l'appelant puisse laisser un message vocal.

Le répondeur doit répondre au bout de quatre sonneries (toutefois, le réglage recommandé est de deux sonneries). L'appareil ne peut pas entendre la tonalité CNG avant l'interception de l'appel par le répondeur, et avec quatre sonneries, il ne reste que 8 à 10 secondes d'émission de tonalité CNG pour la "prise de contact" entre les télécopieurs. Veillez à bien suivre les consignes figurant dans ce guide pour l'enregistrement de votre message sortant. Nous ne recommandons pas l'utilisation de la fonction d'économiseur de taxe sur votre répondeur externe s'il y a plus de cinq sonneries.

REMARQUE

Si vous ne recevez pas tous vos fax, réduisez le réglage de la longueur de sonnerie sur votre répondeur externe.

Mauvaise configuration

Ne branchez pas un répondeur ailleurs sur la même ligne téléphonique.

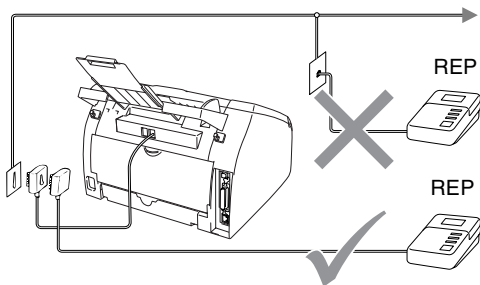

Lorsque le répondeur répond à un appel, l'écran LCD affiche **Téléphone** (FAX-2820, FAX-2920 et MFC-7225N uniquement) ou **Tel. Ext. Occupé** (FAX-2825 uniquement).

Branchements

Le répondeur externe doit être branché comme indiqué dans l'illustration précédente.

- 1 Réglez le nombre de sonneries du répondeur externe sur une ou deux sonneries. (Le réglage de la longueur de sonnerie de l'appareil n'est pas concerné.)
- 2 Enregistrez le message sortant sur votre répondeur externe.
- 3 Programmez le répondeur pour qu'il réponde aux appels.
- 4 Réglez le mode Réception sur **Tel / Rep. Ext.**
(Voir *Sélection du mode Réception* à la page 4-1.)

Enregistrement du message sortant (OGM) sur un répondeur externe

Les contraintes de durée sont importantes pour l'enregistrement de ce message.

- 1 Enregistrez 5 secondes de silence au début de votre message. (Ceci permet à l'appareil de détecter la tonalité d'appel de fax CNG des transmissions automatiques avant qu'elle ne prenne fin.)
- 2 Votre message parlé ne doit pas durer plus de 20 secondes.

REMARQUE

Nous vous recommandons de commencer votre message OGM par une période de silence de 5 secondes parce que l'appareil ne peut pas détecter la tonalité d'appel de fax sur une voix sonore ou forte. Vous pouvez essayer d'omettre cette pause, mais si votre appareil a des difficultés à recevoir des fax, enregistrez à nouveau le message OGM mais cette fois-ci en incluant cette pause.

Branchements multilignes (PBX)

La plupart des bureaux utilisent un central téléphonique. Alors qu'il est souvent relativement simple de brancher l'appareil sur un système d'intercommunication ou sur un standard privé (Private Branch Exchange – autocommutateur privé), nous vous recommandons de contacter la compagnie qui a installé votre système téléphonique pour lui demander de brancher l'appareil pour vous. Il est recommandé d'avoir une ligne séparée pour l'appareil.

Si l'appareil doit être branché sur un système multilignes, demandez à votre installateur de brancher l'appareil sur la dernière ligne du système. Ceci évite d'activer l'appareil à chaque appel reçu.

En cas d'installation de l'appareil sur un réseau PBX

- 1 Le bon fonctionnement de l'appareil relié à un PBX n'est pas garanti en toutes circonstances. Tous les problèmes doivent être signalés en premier lieu à la compagnie qui s'occupe de votre PBX.
- 2 Si tous les appels entrants sont pris par un standard téléphonique, il est recommandé de régler le mode Réception sur Manuel. Tous les appels entrants doivent d'abord être considérés comme des appels téléphoniques.
- 3 Vérifiez que le type de ligne téléphonique est réglé à un réseau PBX. (Voir *Réglage du type de ligne téléphonique* à la page 2-3.)

Services spécifiques sur votre ligne téléphonique

Si votre ligne téléphonique assure les fonctions suivantes: Messagerie vocale, Mise en attente des appels, Mise en attente des appels/ID appelant, RingMaster, répondeur, système d'alarme ou autre service personnalisé, ceci peut provoquer un problème pour le fonctionnement de votre appareil. (Voir *Services téléphoniques spécifiques sur une seule ligne*, à la page 11-11.)

Programmation à l'écran

Votre appareil est conçu pour sa facilité d'utilisation et comporte la programmation à l'écran LCD grâce aux touches de navigation. La programmation conviviale vous aide à tirer pleinement parti de toutes les fonctionnalités de votre appareil.

Comme la programmation se fait sur l'écran LCD, nous avons créé des instructions progressives qui s'affichent à l'écran pour vous aider à programmer votre appareil. Il vous suffit donc de suivre les instructions qui s'affichent et qui vous guident dans le choix des menus et des options de programmation.

Tableau des menus

Le tableau des menus qui commence à la page B-3 vont vous aider à comprendre les sélections et les options de menu que vous pouvez trouver dans les programmes de l'appareil. Une fois que vous connaîtrez la programmation, vous pouvez utiliser le tableau des menus en tant que référence rapide lorsque vous voulez changer vos réglages.



REMARQUE

Vous pouvez programmer votre appareil en appuyant sur **Menu/Set** puis en tapant les numéros des menus.

Par exemple pour régler le Volume du bip sonore à *Bas*.





Appuyez sur **Menu/Set**, **1**, **4**, **2** et ▲ ou sur ▼ pour sélectionner *Bas*.

Appuyez sur **Menu/Set**.

Autonomie de la mémoire

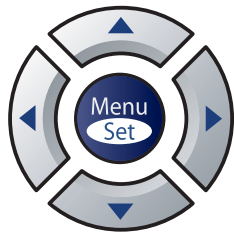
En cas de panne de courant, vous ne perdrez pas vos configurations de menu car elles sont enregistrées de manière permanente. Les configurations provisoires (ex. contraste, mode international, etc.) seront perdues. Il est également possible que vous deviez régler à nouveau la date et l'heure.

Touches de navigation

	
	Permet d'avoir accès au menu Permet d'aller au niveau de menu suivant Permet d'accepter une option
	Permet de parcourir le niveau du menu en cours
	Permet de revenir au niveau du menu précédent ou de passer au niveau suivant du menu
	Permet de quitter le menu

Vous pouvez accéder au mode menu en appuyant sur **Menu/Set**.

Lorsque vous accédez au menu, l'écran LCD défile.

Appuyez sur **1** pour afficher le menu Configuration générale

1. Param. général

—OU—

Appuyez sur **2** pour afficher le menu Fax

2. Fax

—OU—

Appuyez sur **3** pour afficher le menu Copie

3. Copie

⋮

Appuyez sur **0** pour afficher le menu Configuration initiale

0. Param. syst.

Vous pouvez parcourir plus rapidement chaque niveau de menu en appuyant sur la flèche de la direction souhaitée: ▲ ou ▼.

Sélectionnez une option en appuyant sur **Menu/Set** lorsque l'option s'affiche sur l'écran LCD.

L'écran LCD affiche ensuite le niveau suivant du menu.

Appuyez sur ▲ ou sur ▼ pour défiler jusqu'à la sélection du menu suivant.

Appuyez sur **Menu/Set**.

Quand vous avez terminé le réglage d'une option, l'écran LCD affiche *Confirme*.

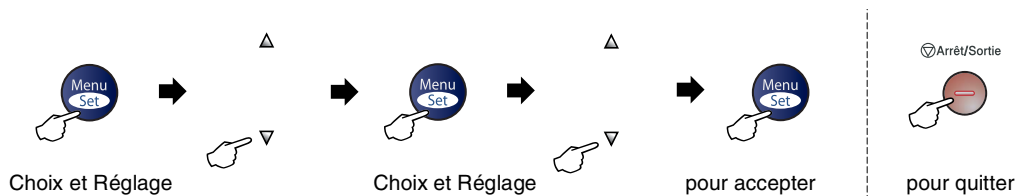

Menu principal	Sous-menu	Sélections du menu	Options	Descriptions	Page	
1. Param. général	1. Mode Chrono. (FAX-2820, FAX-2825 et FAX-2920 uniquement)	—	5 Mins 2 Mins 1 Min 30 Secs 0 Sec Off	Permet de régler l'heure à laquelle repasser en mode Fax.	2-4	
	1. Mode Chrono. (MFC-7225N uniquement)	—	5 Mins 2 Mins 1 Min 30 Secs 0 Sec Off	Permet de régler l'heure à laquelle repasser en mode Fax.	2-4	
	2. Type papier	—	Fin Normal Épais Lourd Trsparent Recyclé	Permet d'identifier le type de papier dans le bac à papier.	2-5	
	3. Format papier	—	A4 Letter Exécut. A5 A6 B5 B6	Permet d'identifier le type de papier dans le bac à papier.	2-5	
	4. Volume	1. Sonnerie	—	Haut Med Bas Off	Permet de régler le volume de la sonnerie.	2-6
		2. Bip sonore	—	Haut Med Bas Off	Permet de régler le volume du bip sonore.	2-6
		3. Haut parleur	—	Haut Med Bas Off	Permet de régler le volume du haut-parleur.	2-6
	5. Heure été auto	—	—	On Off	Permet de changer automatiquement à l'heure d'été.	2-7



REMARQUE

Les réglages du fabricant sont affichés en caractères gras.

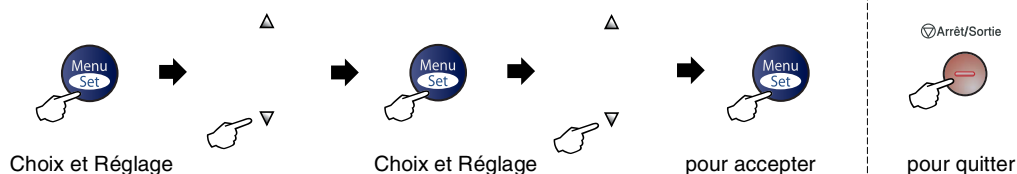

Menu principal	Sous-menu	Sélections du menu	Options	Descriptions	Page	
1. Param. général (suite)	6. Ecologie	1. Économie toner	On Off	Augmente la durée de vie de la cartouche de toner.	2-7	
		2. Tps Veille	(0-99) 05 Min	Economie de courant.	2-7	
	7. Contraste LCD	—	Clair Foncé	Ajustez le contraste de l'écran LCD.	2-8	
	8. Sécurité	1. Verr. TX (FAX-2820 et FAX-2825 uniquement)			Interdit la plupart des opérations sauf la réception des fax.	2-8
		1. Sécurité mem (FAX-2920 et MFC-7225N uniquement)			Interdit la plupart des opérations sauf la réception de fax en mémoire.	2-9
		2. Verr. réglage			Interdit les réglages pour la date et l'heure, l'ID Station, le numéro à composition rapide et la configuration générale.	2-11
	2. Fax	1. Param. RC. (Uniquement en mode Fax)	1. Long. sonnerie	03-05 (03)	Permet de régler le nombre de sonneries avant que l'appareil ne prenne l'appel en mode Fax uniquement ou Fax/Tél.	4-2
2. Durée son. F/T			70 Secs 40 Secs 30 Secs 20 Secs	Permet de régler la durée de la pseudo-sonnerie double en mode Fax/Tél.	4-3	
3. Détection fax			On Semi* Off (*FAX-2825 uniquement)	Permet de recevoir des fax sans avoir à appuyer sur Marche .	4-3	
4. Code distance			On (*51, #51) Off	Vous pouvez répondre à tous les appels à partir d'un téléphone supplémentaire ou externe et utiliser des codes pour activer ou désactiver l'appareil. Vous pouvez personnaliser ces codes.	A-2	



REMARQUE

Les réglages du fabricant sont affichés en caractères gras.

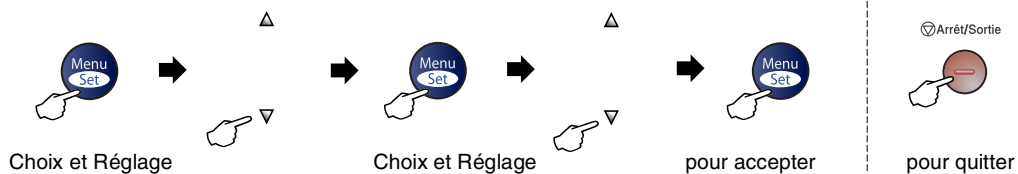

Menu principal	Sous-menu	Sélections du menu	Options	Descriptions	Page
2. Fax (suite)	1. Param. RC. (Uniquement en mode Fax) (suite)	5. Réduction auto	On Off	Permet de réduire la taille des fax entrants.	4-4
		6. Récp. en mem.	On Off	Permet de mémoriser automatiquement tous les fax entrants en cas d'épuisement du papier.	4-5
		7. Densité toner	▼-□□□□■+ ▲ ▼-□□□■□+ ▲ ▼-□□■□□+ ▲ ▼-□■□□□+ ▲ ▼-■□□□□+ ▲	Imprime de manière plus foncée ou plus claire.	4-5
		8. Relève RC	Standard Protégé Env. Diff.	Permet de régler votre appareil pour appeler un autre télécopieur pour en extraire un fax.	4-6
	2. Param. TX. (Uniquement en mode Fax)	1. Contraste	Auto Clair Foncé	Permet de changer la clarté ou la noirceur d'un fax que vous transmettez.	3-5
		2. Résolution fax	Standard Fine S. Fine Photo	Permet de régler la résolution par défaut des fax sortants.	3-5
		3. Envoi différé	—	Permet de régler l'heure (exprimée en utilisant le format des 24 heures) à laquelle les fax différés seront transmis.	3-11
		4. TX différé	On Off	Permet de combiner tous les fax en différé envoyés au même numéro de fax et à la même heure de la journée en une seule transmission.	3-11
		5. Tx Immédiat	Off On Fax suivant:On Fax suivant:Off	Permet d'envoyer un fax sans utiliser la mémoire.	3-6
		6. Relevé TX	Standard Protégé	Permet de régler le document sur votre appareil pour qu'il puisse être relevé par un autre télécopieur.	3-12



REMARQUE

Les réglages du fabricant sont affichés en caractères gras.

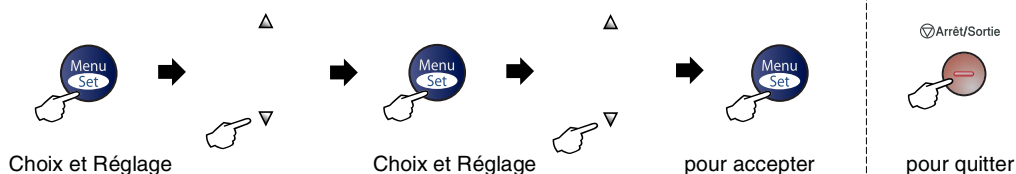

Menu principal	Sous-menu	Sélections du menu	Options	Descriptions	Page
2. Fax (suite)	2. Param. TX. (Uniquement en mode Fax) (suite)	7. Param. pg	Off On Fax suivant:On Fax suivant:Off Imp. exemple	Envoie automatiquement une page de garde que vous avez programmée.	3-10
		8. Note pg	—	Vous pouvez définir vos propres commentaires pour la page de garde du fax.	3-9
		9. Mode outre-mer	On Off	Si vous avez des difficultés d'envoyer des fax à l'étranger, réglez la fonction sur On.	3-10
	3. Entr. abrégées	1. Num. monotouche		Permet d'enregistrer les numéros monotouches afin que vous puissiez composer simplement en appuyant sur une touche (et Marche).	5-1
		2. Num. abrégé	—	Permet d'enregistrer les numéros abrégés afin que vous puissiez composer simplement en appuyant sur quelques touches (et Marche).	5-2
		3. Groupement	—	Permet de définir un numéro de groupe à des fins de diffusion.	5-3
	4. Param. Rapport	1. Rap. transmis.	On On+Image Off Off+Image	Configuration initiale pour le rapport de vérification de transmission et le journal des fax.	7-1
		2. Périod. journal	Tous les 7 jours Tous les 2 jours Toutes les 24hrs Toutes les 12hrs Toutes les 6hrs Tous les 50 fax Off		7-2



REMARQUE

Les réglages du fabricant sont affichés en caractères gras.

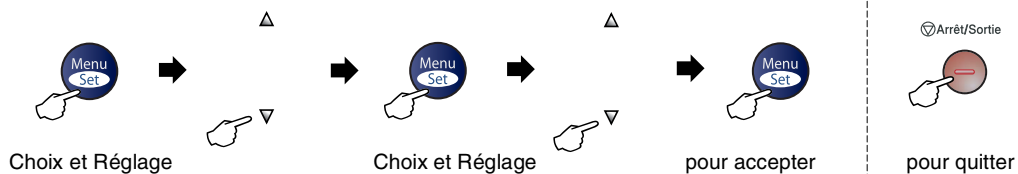

Menu principal	Sous-menu	Sélections du menu	Options	Descriptions	Page
2. Fax (suite)	5. Opt. acc. dist	1. Réadr/enrgst	Off Réadressage fax Mémoriser fax Récep. Fax PC* (*MFC-7225N uniquement) (Impression de sauvegarde)	Règle l'appareil à réadresser des fax pour enregistrer des fax entrants dans la mémoire (pour que vous puissiez les extraire lorsque vous êtes loin de votre appareil). L'option Réception de PC-Fax sur MFC-7225N vous permet d'envoyer des fax sur votre PC. Si vous avez sélectionné Réadressage de fax ou Réception de PC-Fax, vous pouvez activer la fonction de sécurité Impression de sauvegarde.	6-1
		2. Accès à dist	---*	Vous devez programmer votre propre code pour l'extraction à distance.	6-4
		3. Impr. document	—	Permet d'imprimer les fax entrants enregistrés dans la mémoire.	4-5
	6. Jobs en att.	—	—	Permet de vérifier quelles tâches sont dans la mémoire et d'annuler des tâches sélectionnées.	3-8
	0. Divers	1. Compatibilité (Pour FAX-2820 et FAX-2825)	Normale De base	Permet de régler le paramètre Egalisation pour les problèmes de transmission.	11-19
	1. Compatibilité (Pour FAX-2920 et MFC-7225N)	Elevée Normale De base	Permet de régler le paramètre Egalisation pour les problèmes de transmission.	11-19	
3. Copie	1. Qualité	—	Texte Auto Photo	Permet de sélectionner la résolution Copie pour votre type de document.	8-7
	2. Contraste	—	▼-□□□□■+ ▲ ▼-□□□□□+ ▲ ▼-□□■□□+ ▲ ▼-□■□□□+ ▲ ▼-■□□□□+ ▲	Permet de régler le contraste pour les copies.	8-7



REMARQUE

Les réglages du fabricant sont affichés en caractères gras.

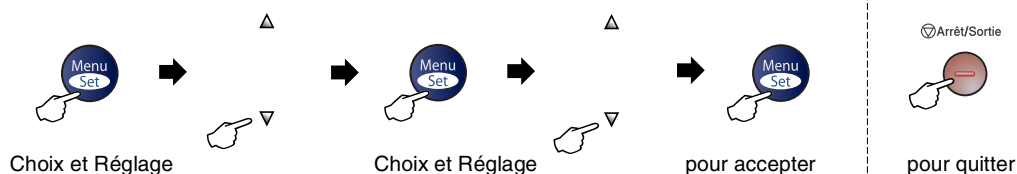

Menu principal	Sous-menu	Sélections du menu	Options	Descriptions	Page
4. Imprimante (MFC-7225N uniquement)	1. Emulation	—	Auto HP LaserJet BR-Script 3	Sélectionne le mode d'émulation.	Voir le guide d'utilisation du logiciel sur le CD-ROM
	2. Options imp.	1. Polices res.	—	Imprime une liste des polices de caractères internes de l'appareil.	
		2. Configuration	—	Imprime une liste des réglages de l'imprimante de l'appareil.	
	3. Réinit. impr.	—	—	Permet de ramener le réglage d'imprimante (PCL) aux paramètres par défaut du fabricant.	
5. Réseau (MFC-7225N uniquement)	1. Config. TCP/IP	1. Méthode BOOT	Auto Statiq RARP BOOTP DHCP	Vous pouvez sélectionner la méthode BOOT qui correspond le mieux à vos besoins.	Voir le guide de l'utilisateur en réseau sur le CD-ROM
		2. Adresse IP	[000-255]. [000-255]. [000-255]. [000-255]	Saisissez l'adresse IP.	
		3. Masq. SS. réseau	[000-255]. [000-255]. [000-255]. [000-255]	Saisissez le masque de sous-réseau.	
		4. Passerelle	[000-255]. [000-255]. [000-255]. [000-255]	Saisissez l'adresse de passerelle.	
		5. Nom du nœud	BRN_XXXXXX	Saisissez le nom de nœud.	
		6. Config. WINS	Auto Statiq	Vous pouvez choisir le mode de configuration WINS.	
		7. Serveur WINS	(Primaire) 000.000.000.000 (Secondaire) 000.000.000.000	Permet de spécifier l'adresse IP du serveur WINS primaire ou secondaire.	



REMARQUE

Les réglages du fabricant sont affichés en caractères gras.

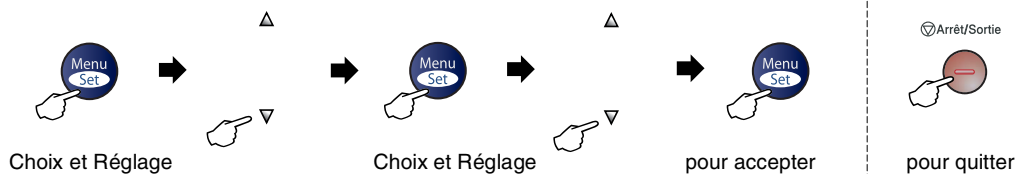

Menu principal	Sous-menu	Sélections du menu	Options	Descriptions	Page
5. Réseau (MFC-7225N uniquement) (suite)	1. Config. TCP/IP (suite)	8. Serveur DNS	(Primaire) 000.000.000.000 (Secondaire) 000.000.000.000	Permet de spécifier l'adresse IP du serveur DNS primaire ou secondaire.	Voir le guide de l'utilisateur en réseau sur le CD-ROM
		9. APIPA	On Off	Attribue automatiquement l'adresse IP à partir d'une gamme d'adresses locales-lien.	
	2. Para. divers	1. Ethernet	Auto 100B-FD 100B-HD 10B-FD 10B-HD	Permet de sélectionner le mode de lien Ethernet.	
	0. Réinit. d'usine	—	—	Permet de rétablir tous les paramètres réseau aux réglages par défaut du fabricant.	
4. Info. appareil (FAX-2820, FAX-2825 et FAX-2920)	1. No. de série	—	—	Permet de vérifier le numéro de série de votre appareil.	11-28
	2. Compteur page	—	Total Copie Impr.* Liste/Fax (*FAX-2920 uniquement)	Permet de vérifier le nombre total de pages que l'appareil a imprimé durant sa vie.	11-28
	3. Vie tambour	—	—	Vous pouvez vérifier le pourcentage de durée de vie disponible du tambour.	11-29
6. Info. appareil (MFC-7225N)	1. No. de série	—	—	Permet de vérifier le numéro de série de votre appareil.	11-28
	2. Compteur page	—	Total Copie Impr. Liste/Fax	Permet de vérifier le nombre total de pages que l'appareil a imprimé durant sa vie.	11-28
	3. Vie tambour	—	—	Vous pouvez vérifier le pourcentage de durée de vie disponible du tambour.	11-29



REMARQUE

Les réglages du fabricant sont affichés en caractères gras.

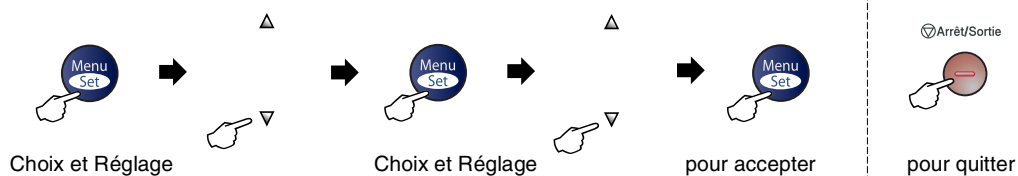

Menu principal	Sous-menu	Sélections du menu	Options	Descriptions	Page
0. Param. syst .	1. Mode réponse	—	Fax Fax/Tél Tel/Rep. Ext Manuel	Vous pouvez sélectionner le mode de réception qui correspond le mieux à vos besoins.	4-1
	2. Date/Heure	—	—	Permet de programmer la date et l'heure sur l'écran LCD et sur les en-têtes des fax que vous envoyez.	2-1
	3. ID station	—	Fax: Tel: Nom:	Permet de programmer votre nom et votre numéro de fax qui figureront sur chaque page transmise par fax.	2-2
	4. Tonal/Impuls.	—	Tonal . Impuls .	Permet de sélectionner le mode de numérotation.	2-1
	5. Param. ligne	—	Normal PBX ISDN	Permet de sélectionner le type de ligne téléphonique.	2-3



REMARQUE

Les réglages du fabricant sont affichés en caractères gras.

Saisie de texte

Quand vous configurez certaines sélections de menu comme l'ID Station, il vous faudra sans doute taper du texte dans l'appareil. Juste au-dessus de la plupart des touches du pavé numérique, il y a trois ou quatre lettres. Les touches **0**, **#** et ***** n'ont pas de lettres car elles sont assignées à des caractères spéciaux.

Pour accéder au caractère souhaité, appuyez sur la touche numérique concernée autant de fois que nécessaire.

Appuyez sur la touche	une fois	deux fois	trois fois	quatre fois
2	A	B	C	2
3	D	E	F	3
4	G	H	I	4
5	J	K	L	5
6	M	N	O	6
7	P	Q	R	S
8	T	U	V	8
9	W	X	Y	Z

Insertion d'espaces

Pour insérer un espace dans un numéro de fax, appuyez une fois sur ► entre les chiffres. Pour insérer un espace dans le nom, appuyez deux fois sur ► entre les caractères.

Corrections

Pour corriger une lettre tapée par erreur, appuyez sur ◀ pour déplacer le curseur sous le mauvais caractère. Puis appuyez sur **Arrêt/Sortie**. La lettre située au-dessus ainsi que les lettres situées à droite du curseur seront supprimées. Retapez le caractère souhaité. Vous pouvez également revenir en arrière et taper (par écrasement) sur les lettres non souhaitées.

Lettres répétées

Si vous devez taper un caractère assigné à la même touche numérique que le caractère précédent, appuyez sur ► pour déplacer le curseur vers la droite avant d'appuyer sur la touche en question.

Caractères spéciaux et symboles

Appuyez sur *****, **#** ou sur **0**, puis appuyez sur ◀ ou sur ► pour placer le curseur sous le caractère spécial ou le symbole souhaité. Appuyez sur **Menu/Set** pour le sélectionner.

Appuyez sur ***** pour (espace) ! " # \$ % & ' ()
* + , - . / €

Appuyez sur **#** pour ; < = > ? @ [] ^ _

Appuyez sur **0** pour Ä Ë Ö Ü À Ç È É 0

Accès pour extraction à distance

Possibilité d'accéder à votre appareil depuis un téléphone distant à touches.

ADF (chargeur automatique de document)

Le document peut être placé dans l'ADF et numérisé automatiquement une page à la fois.

Annulation tâche

Permet d'annuler une tâche programmée comme un fax en différé ou une relève.

Code d'accès à distance

Code à quatre chiffres (--- ✱) qui vous permet d'appeler et d'accéder à votre appareil depuis un poste distant.

Code de réception de fax

Appuyez sur ce code (✱ 5 1) lorsque vous répondez à un appel de fax sur un téléphone supplémentaire ou un téléphone externe.

Code de réponse de téléphone (mode Fax/Tél uniquement)

Lorsque l'appareil répond à un appel vocal, il émet des pseudo-sonneries doubles. Vous pouvez décrocher sur un téléphone supplémentaire en tapant ce code (# 5 1).

Contraste

Réglage permettant de compenser les documents foncés ou clairs en faisant des fax ou des copies plus clairs lorsque les documents sont foncés ou plus foncés lorsque les documents sont clairs.

Détection de fax

Permet à votre appareil de répondre aux tonalités CNG si vous interrompez un appel de fax en le prenant.

Diffusion

La capacité d'envoyer le même fax à plusieurs destinataires.

Durée de sonnerie F/T

Durée pendant laquelle l'appareil Brother sonne (lorsque le mode de réponse est réglé sur Fax/Tél) afin de vous inviter à prendre un appel vocal reçu.

Echelle de gris

Tons de gris disponibles pour copier et télécopier des photos.

ECM (Mode de correction des erreurs)

Détecte les erreurs qui surviennent en cours de transmission de fax et retransmet les pages affectées du fax.

Erreur de communication (ou Erreur com.)

Erreur en cours de transmission ou de réception de fax généralement causée par des parasites ou du brouillage sur la ligne.

Fax en différé

Permet de transmettre un fax plus tard dans la journée.

Fax manuel (FAX-2820, FAX-2920 et MFC-7225N uniquement)

Lorsque vous décrochez le combiné de votre téléphone externe pour entendre le télécopieur récepteur prendre l'appel avant d'appuyer sur **Marche** pour lancer la transmission.

Fax manuel (FAX-2825 uniquement)

Lorsque vous décrochez le combiné ou téléphone externe pour entendre le télécopieur récepteur prendre l'appel avant d'appuyer sur **Marche** pour commencer à envoyer.

Fax/Tél

Vous pouvez recevoir des fax et des appels téléphoniques. N'utilisez pas ce mode si vous utilisez un répondeur téléphonique (REP).

Groupe de compatibilité

Aptitude d'un télécopieur à communiquer avec un autre. La compatibilité est assurée entre les groupes ITU-T.

ID Station

Informations enregistrées qui figurent en haut des pages faxées. Elles comprennent le nom de l'émetteur et le numéro de télécopieur.

Impression de sauvegarde (backup)

Votre appareil imprime une copie de tous les fax reçus et enregistrés dans sa mémoire.

Il s'agit d'une fonction de sécurité pour ne perdre aucun message en cas de panne de courant.

Impulsions

Forme de numérotation au cadran sur une ligne téléphonique.

Journal des fax

Dresse la liste des informations sur les derniers 200 fax entrants et sortants. TX indique une transmission. RX indique une réception.

LCD (affichage à cristaux liquides)

L'écran d'affichage de l'appareil qui indique des messages interactifs au cours de la programmation à l'écran et qui indique la date et l'heure lorsque l'appareil est en veille.

Liste d'aide

Une sortie papier du tableau du menu complet que vous pouvez utiliser pour programmer votre appareil quand vous n'avez pas le guide de l'utilisateur sous la main.

Liste numéros à composition rapide

Liste des noms et des numéros enregistrés dans l'ordre numérique dans la mémoire des monotouches et des numéros abrégés.

Longueur de sonnerie

Nombre de sonneries avant que l'appareil ne réponde en mode Fax et Fax/Tél.

Mémoriser fax

Vous pouvez enregistrer des fax reçus dans la mémoire.

Méthode d'encodage

Méthode d'encodage des informations contenues dans le document. Tous les télécopieurs doivent utiliser au minimum la norme Huffman modifiée (MH). Votre appareil est capable de méthodes de compression supérieure, à savoir MR (Modified Read), MMR (Modified Modified Read) et JBIG* (*FAX-2920 et MFC-7225N uniquement), si le télécopieur récepteur a la même capacité.

Mode international

Apporte des changements provisoires à la tonalité de fax pour tenir compte des parasites et du brouillage sur les lignes téléphoniques à l'étranger.

Mode menu

Mode de programmation pour changer la configuration de l'appareil.

Monotouche

Touches sur le panneau de commande de l'appareil où vous pouvez enregistrer des numéros pour faciliter la composition. FAX-2820, FAX-2825 et FAX-2920 uniquement:

Vous pouvez enregistrer un deuxième numéro sur chaque touche si vous appuyez simultanément sur **Alt** et la monotouche.

Multitâche

Votre appareil peut numériser les fax sortants ou les tâches programmées en mémoire et simultanément, il peut transmettre un fax de la mémoire ou recevoir ou imprimer un fax entrant.

Numérisation

(MFC-7225N uniquement)

Procédé qui consiste à envoyer une image électronique d'un document papier dans votre ordinateur.

Numéro abrégé

Un numéro programmé pour une composition rapide. Vous devez appuyer sur la touche **Rechercher/Num.Abrégé**, puis sur **#**, puis composer le code à trois chiffres, et **Marche** pour lancer la composition du numéro.

Numéro de groupe

Une combinaison de monotouches et de numéros abrégés qui sont enregistrés sur une monotouche ou dans un endroit d'un numéro abrégé pour la diffusion.

OCR (reconnaissance optique de caractères) (MFC-7225N uniquement)

L'application logicielle intégrée ScanSoft® OmniPage® permet de convertir une image de texte en texte modifiable.

Paramètres de l'utilisateur

Rapport imprimé indiquant les paramètres en cours de l'appareil.

Pause

Permet d'insérer une pause de 3,5 secondes dans la séquence de numérotation enregistrée dans les monotouches et les numéros abrégés. Appuyez sur **Bis/Pause** à plusieurs reprises pour des pauses plus longues.

Périodicité du journal

Intervalle programmé entre l'impression automatique des rapports du journal des fax. Vous pouvez imprimer le journal des fax sur demande sans pour autant interrompre le cycle.

Réadressage de fax

Permet d'envoyer un fax reçu dans la mémoire de l'appareil à un autre numéro de télécopieur programmé.

Réception sans papier

Réception des fax dans la mémoire de l'appareil quand ce dernier n'a plus de papier.

Rechercher

Liste alphabétique électronique des monotouches, des numéros abrégés et des numéros de groupe enregistrés.

Recomposition automatique

Une fonction qui permet à votre appareil de recomposer le dernier numéro de fax cinq minutes après si le document n'a pas été transmis parce que la ligne du correspondant était occupée.

Réduction automatique

Permet de réduire la taille des fax entrants.

Réglages provisoires

Vous pouvez sélectionner certaines options pour chaque transmission de fax et copie sans pour autant modifier les réglages par défaut.

Relève

Le procédé par lequel un télécopieur appelle un autre télécopieur pour en extraire des fax en attente.

REP (répondeur téléphonique)

Vous pouvez raccorder un répondeur externe à votre appareil.

Résolution fine

La résolution est 203 x 196 ppp. Elle est utilisée pour les graphiques et impressions de petite taille.

Résolution photo

Réglage de résolution qui utilise différentes nuances de gris pour la meilleure représentation photographique.

Résolution standard

203 x 97 ppp. Elle sert pour du texte de format standard et permet la transmission la plus rapide.

Résolution super fin

203 x 392 ppp. Idéal pour l'impression de très petite taille et le dessin au trait.

Résolution

Le nombre de lignes verticales et horizontales par pouce. Voir: Standard, Fin, Super fin et Photo.

Tâches restantes

Permet de vérifier les tâches en attente dans la mémoire et d'annuler des tâches individuellement.

Téléphone externe

Un REP (répondeur téléphonique) ou un téléphone branché sur l'appareil.

Téléphone supplémentaire

Une téléphone en utilisant la même ligne que votre fax mais branchée à une prise murale séparée.

Tonalité

Forme de numérotation sur la ligne téléphonique pour les téléphones Touch Tone.

Tonalités CNG

Tonalités spéciales (bips sonores) émises par les télécopieurs lors d'une transmission automatique pour indiquer à l'appareil récepteur que les signaux proviennent d'un fax.

Tonalités de fax

Signaux émis par les télécopieurs émetteurs et récepteurs lorsqu'ils échangent des informations.

Transmission automatique de fax

Envoi d'un fax sans décrocher le combiné ou le combiné d'un téléphone externe.

Transmission en temps réel

Lorsque la mémoire est saturée, vous pouvez envoyer les fax en temps réel.

Transmission par lot

Une fonction d'économie des coûts qui permet de transmettre tous les fax différés adressés au même numéro en une seule transmission.

Transmission

Procédé qui consiste à transmettre des fax par le biais de lignes téléphoniques depuis votre appareil vers le télécopieur récepteur.

Vérification XMIT (rapport de vérification de transmission)

Une liste de chaque fax envoyé, qui indique la date, l'heure et le numéro.

Volume de la sonnerie

Réglage du volume de la sonnerie de l'appareil.

Volume du bip sonore

Réglage du volume du bip sonore émis à l'appui d'une touche ou en cas d'erreur.

Description de produit

Généralités

Volume de la mémoire	8 Mo (FAX-2820 et FAX-2825) 16 Mo (FAX-2920) 32 Mo (MFC-7225N)
Chargeur automatique de document (ADF)	Jusqu'à 20 pages
Bac à papier	250 feuilles (80 g/m ²)
Type d'imprimante	Laser
Méthode d'impression	Electrophotographie par numérisation par faisceau laser à semi-conducteur
LCD (Affichage à cristaux liquides)	16 caractères × 1 ligne
Source d'alimentation	220 - 240V 50/60Hz
Consommation électrique	Copie: Moyenne 475 W Attente : Moyenne 80 W Veille : Moyenne 10 W

Dimensions

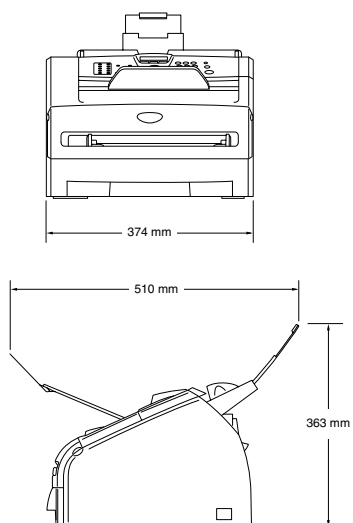

Poids

Sans le tambour/cartouche de toner:
7,25 kg

Bruit

Fonctionnement: 53 dB A ou moins
Attente: 30 dB A ou moins

Température

Fonctionnement: 10 - 32,5°C
Stockage: 0 - 40°C

Humidité

Fonctionnement: 20 à 80% (sans condensation)
Stockage: 10 à 90% (sans condensation)

Support d'impression

Entrée papier

Bac à papier

- Type de papier:
Papier ordinaire, papier recyclé ou transparents ¹
- Format du papier:
A4, Lettre, Executive, A5, A6, B5 et B6
Pour plus de détails, voir les pages 1-8 et 1-9.
- Poids du papier:
60 - 105 g/m²
- Capacité maximale du bac à papier: Jusqu'à 250 feuilles de papier ordinaire de 80 g/m² ou jusqu'à 10 transparents

Fente d'alimentation manuelle

- Type de papier:
Papier ordinaire, papier recyclé, transparents ¹, enveloppes, papier de qualité supérieure ou étiquettes ¹
- Format du papier:
Largeur: 69,9 - 215,9 mm
Longueur: 116 - 406,4 mm
Pour plus de détails, voir les pages 1-8 et 1-9.
- Poids du papier:
60 - 161 g/m²
- Capacité maximale du bac à papier: Une feuille à la fois

Sortie papier

Jusqu'à 100 feuilles de papier ordinaire A4 (sortie face imprimée dessous dans le bac de sortie papier)

¹ Pour les transparents ou les étiquettes, nous recommandons de retirer les pages imprimées du bac de sortie papier dès qu'elles sortent du MFC afin d'éviter les traces de maculage.

Copie

Couleur/Noir et blanc

Noir et blanc

Taille document

Largeur ADF: 147,3 à 215,9 mm
Hauteur ADF: 100 à 356 mm

Copies multiples

Empile ou trie jusqu'à 99 pages

Réduction/Agrandissement

50% à 200% (par incréments de 1%)

Résolution

Impression max.: 600 x 300 ppp
Numéris. max.: 200 x 300 ppp

Fax

Compatibilité	ITU-T Groupe 3
Système d'encodage	MH/MR/MMR/JBIG* (*n'est pas disponible pour FAX-2820 et FAX-2825)
Débit modem	Repli automatique: 14400 ppp (FAX-2820 et FAX-2825) 33600 ppp (FAX-2920 et MFC-7225N)
Taille document	Largeur ADF: 147,3 à 215,9 mm Hauteur ADF: 100 à 356 mm
Largeur de numérisation	Max. 208 mm
Largeur d'impression	Max. 208 mm
Echelle des gris	64 niveaux
Types de relèvements	Standard, Protégé, Différé, Séquentiel
Réglage du contraste	Automatique/Clair/Foncé (réglage manuel)
Résolution	• Horizontale 203 points/pouce (8 points/mm) • Vertical Standard - 3,85 lignes/mm Fin - 7,7 lignes/mm Photo - 7,7 lignes/mm Superfin - 15,4 lignes/mm
Monotouche	10 (MFC-7225N) 20 (10 x 2) (FAX-2820, FAX-2825 et FAX-2920)
Numéro abrégé	200 postes
Diffusion	270 postes (FAX-2820, FAX-2825 et FAX-2920) 260 postes (MFC-7225N)
Recomposition automatique	3 fois à 5 minutes d'intervalle
Réponse automatique	3, 4 ou 5 sonneries
Source de communication	Réseau téléphonique commuté public.
Transmission de mémoire	Jusqu'à 500 ¹ / 400 ² pages (FAX-2820 et FAX-2825) Jusqu'à 600 ¹ / 500 ² pages (FAX-2920 et MFC-7225N)
Réception sans papier	Jusqu'à 500 ¹ / 400 ² pages (FAX-2820 et FAX-2825) Jusqu'à 600 ¹ / 500 ² pages (FAX-2920 et MFC-7225N)

¹ "Pages" se réfère au "Tableau N° 1 standard Brother" (lettre commerciale typique, résolution standard, code MMR). Les spécifications et la documentation imprimée peuvent faire l'objet de changement sans préavis.

² "Pages" se réfère au "Tableau d'essai ITU-T n° 1" (lettre commerciale typique, résolution standard, code MMR). Les spécifications et la documentation imprimée peuvent faire l'objet de changement sans préavis.

Scanner (MFC-7225N uniquement)

Couleur/Monochromie (N&B)	Noir et blanc
Compatibilité TWAIN	Oui (Windows® 98/98SE/Me/2000 Professional/XP/ Windows NT® Workstation Version 4.0) Mac OS® 9.1 - 9.2/Mac OS® X 10.2.4 ou version plus récente
Compatibilité WIA	Oui (Windows® XP)
Résolution	Jusqu'à 1200 × 1200 ppp (interpolé) Jusqu'à 200 × 400 ppp (optique)
Taille document	Largeur ADF: 147,3 à 215,9 mm Hauteur ADF: 100 à 356 mm
Largeur de numérisation	Max. 215,9 mm
Echelle des gris	256 niveaux

Imprimante (FAX-2920 et MFC-7225N uniquement)

Emulation	Système d'impression Brother pour Windows® PCL6 et BR-Script (PostScript®) Niveau 3 (MFC-7225N uniquement)
Pilote d'imprimante	Prise en charge pour Windows® 98/98SE/Me/2000 Professional/XP/ Windows NT® Workstation Version 4.0 Prise en charge pour Mac OS® 9.1 - 9.2/Mac OS® X 10.2.4 ou version plus récente
Résolution	Jusqu'à 1200 x 600 points par pouce (ppp) HQ1200 (jusqu'à 2400 x 600 ppp) (MFC-7225N uniquement)
Qualité de l'impression	Mode d'impression normale Mode d'impression économie (économie de toner)
Vitesse d'impression	jusqu'à 14 pages/minute (format A4) (FAX-2920) jusqu'à 20 pages/minute (format A4) (MFC-7225N) <small>* En fonction du type standard Brother. Hors temps nécessaire pour alimenter l'appareil en papier.</small>
Première impression	Moins de 10 secondes

Interfaces (FAX-2920 et MFC-7225N uniquement)

Interface	Câble recommandé
Parallèle (MFC-7225N uniquement)	Un câble parallèle, blindé et bidirectionnel conforme à la norme IEEE1284 et ne dépassant pas 2,0 m de long.
USB	Un câble d'interface USB 2.0 ne mesurant pas plus de 2,0 m.
Câble LAN (MFC-7225N uniquement) (Des câbles ne sont pas inclus.)	Câble UTP Ethernet catégorie 5 ou plus.



REMARQUE

Votre appareil présente une interface Full-Speed USB 2.0. Cette interface est compatible avec Hi-Speed USB 2.0; toutefois, le taux maximum de transfert de données sera de 12 Mbits/s. Le MFC peut aussi être raccordé à un ordinateur muni d'une interface USB 1.1.

Veillez à utiliser un câble d'interface USB 2.0 ne mesurant pas plus de 2,0 m de long.

Téléchargez le logiciel en option de la site Web de Brother (les utilisateurs de FAX-2920 uniquement)

Vous pouvez télécharger le pilote d'imprimante de Brother et le logiciel de PC-Fax du Centre de Solutions Brother pour utiliser votre télécopieur comme imprimante et pour envoyer des fax de votre PC.

Consultez notre site

<http://solutions.brother.com>

En même temps, vous pouvez télécharger le Guide d'utilisation du logiciel pour la configuration et l'utilisation du logiciel de PC-Fax.

Configuration de l'ordinateur (FAX-2920 et MFC-7225N uniquement)

Configuration minimale de l'ordinateur						
Plate-forme et système d'exploitation de l'ordinateur		Vitesse minimale du processeur	RAM minimum	RAM recommandée	Espace disponible sur le disque dur	
					pour les pilotes	pour les applications
Système d'exploitation Windows®	98, 98SE	Pentium® II ou équivalent	32 Mo	64 Mo	90 Mo	130 Mo
	Me		64 Mo	128 Mo		
	NT® Workstation 4.0				128 Mo	256 Mo
	2000 Professional					
XP						
Système d'exploitation Apple® Macintosh®	Mac OS® 9.1 - 9.2 (Impression, Numérisation ¹ et Envoi PC-Fax uniquement)	Tous les modèles de base répondent aux exigences minimum		64 Mo	80 Mo	200 Mo
	Mac OS® X 10.2.4 ou version plus récente		128 Mo	160 Mo		
REMARQUE: Toutes les marques déposées mentionnées ici sont la propriété de leur société respective.						
Pour obtenir les pilotes les plus récents, consultez le "Brother Solutions Center" (Centre de Solutions Brother): http://solutions.brother.com/						

¹ Numérisation est disponible pour MFC-7225N uniquement.

La touche spéciale "Scan" et la numérisation réseau directe (MFC-7225N) sont prises en charge dans Mac OS® X 10.2.4 ou version plus récente.

Consommables

Durée de vie des cartouches de toner (TN-2000) Cartouche de toner standard: Jusqu'à 2.500 pages *
* (sur format lettre ou A4 avec couverture d'impression 5%)



REMARQUE

La durée de vie du toner varie en fonction du type de travail imprimé.

Durée de vie du tambour (DR-2000) Jusqu'à 12.000 pages



REMARQUE

De nombreux facteurs déterminent la durée de vie du tambour : température, humidité, type de papier, toner utilisé et nombre de pages par tâche d'impression.

Réseau (LAN) (MFC-7225N uniquement)

LAN	Vous pouvez connecter votre MFC à un réseau pour une impression réseau, une numérisation réseau et une transmission PC-Fax. Le logiciel gestion de réseau BRAdmin Professional de Brother est également inclus.
Prise en charge pour	Windows® 98/98SE/Me/2000/XP/Windows NT® Workstation Version 4.0 Mac OS® 9.1 - 9.2/Mac OS® X 10.2.4 ou version plus récente* Ethernet 10/100 BASE-TX Auto Negotiation
Protocoles	TCP/IP ARP, RARP, BOOTP, DHCP, APIPA (Auto IP), WINS/NetBIOS LPR/LPD, Port9100, mDNS, FTP, TELNET, IPP, RawPort, SNMP, HTTP, TFTP, SMTP *Mac OS® 9.1 - 9.2 (Pilote laser de Brother sur TCP/IP) *Mac OS® X 10.2.4 ou version plus récente (mDNS) *La touche spéciale "Scan" et la numérisation réseau directe sont prises en charge dans Mac OS® X 10.2.4 ou version plus récente. Utilitaires inclus: BRAdmin Professional (Windows®)



REMARQUE

BRAdmin Professional n'est pas pris en charge sous Mac OS®.

Serveur d'impression/numérisation sans fil externe en option (NC-2200w) (MFC-7225N uniquement)

Serveur d'impression/numérisation sans fil externe NC-2200w (en option)

Le raccordement du serveur d'impression/numérisation sans fil externe en option (NC-2200w) au port USB de votre MFC vous permettra d'imprimer et de numériser sur un réseau sans fil.

Types de réseau

LAN sans fil IEEE 802.11b

Prise en charge pour

Windows® 98/98SE/Me/2000/XP/Windows NT® Workstation Version 4.0
Mac OS® X 10.2.4 ou version plus récente

Protocoles

TCP/IP
ARP, RARP, BOOTP, DHCP, APIPA (Auto IP), WINS/NetBIOS, DNS, LPR/LPD, Port9100, SMB Print, IPP, RawPort, mDNS, TELNET, SNMP, HTTP



REMARQUE

Vous pouvez affecter la touche **Scan** à un seul ordinateur raccordé au réseau.

A

- ADF (chargeur automatique de document) 1-7
- AIDE
 - Liste d'aide 7-2
 - Messages à l'écran LCD B-1
 - à l'aide des touches de navigation B-2
 - Tableau des menus B-1, B-3
- Annulation
 - fax en mémoire 3-8
 - Réadressage de fax 6-1
 - tâches attendant la recomposition de numéro 3-8
- Automatique
 - réception de fax 4-1
 - Détection de fax 4-3, 4-4
 - recomposition du numéro de fax 3-3
 - transmission 3-3
- Autonomie de la mémoire B-1

B

- Bourrages
 - document 11-6
 - papier 11-6
- Branchement
 - REP externe A-2
 - téléphone externe A-2
- Branchements multilignes (PBX) A-4

C

- capot ADF 11-6
- Cartouche de toner
 - remplacement 11-23, 11-24
- Codes d'accès, enregistrement et numérotation 5-4
- Codes de fax
 - Code d'accès à distance 6-4
 - Code de réception de fax A-1
 - Code de réponse de téléphone A-1
 - modification 6-4, A-2
- Configuration
 - Date et heure 2-1
 - ID Station (en-tête de fax)
 - saisie de texte 2-2

- Consignes de sécurité iv, 10-2
- Consommables S-8
- Copie
 - Agrandissement/Réduction 8-3
 - contraste 8-7
 - copies multiples 8-2
 - Mémoire saturée 8-7
 - passer en mode Copie 8-1
 - réglage de la qualité 8-7
 - réglages par défaut 8-7
 - surface imprimable 8-1
 - Touche qualité 8-5
 - Tracé page 8-6
 - une seule copie 8-1

D

- Date et heure 2-1
- Dépistage des pannes 11-1
 - bourrage de documents 11-6
 - bourrage de papier 11-6
 - messages d'erreur à l'écran LCD 11-1
 - si vous avez des problèmes
 - appels entrants 11-11
 - impression 11-10
 - ligne téléphonique 11-19
 - manipulation du papier 11-13
 - problèmes d'imprimante 11-12
- Diffusion 3-7
 - configuration de groupes pour 5-3
- Durée de veille 2-7

E

- Echelle de gris S-4, S-5
- ECM (Mode de correction des erreurs) 1-12
- Egalisation 11-19
- Entretien, courant 11-20
- Extraction à distance 6-4
 - code d'accès 6-4
 - récupérer vos fax 6-6

F

Fax	
réception	4-1
compatibilité	11-19
d'un téléphone supplémentaire	A-1
extraction depuis un poste distant	6-6
Longueur de sonnerie,	
configuration	4-2
Réadressage de fax	6-1
réduction en fonction du papier	4-4
transmission	3-1
à partir de l'ADF	3-3
annulation dans la mémoire	3-8
automatique	3-3
compatibilité	11-19
contraste	3-5
depuis la mémoire	
(Multitâche)	3-3, 3-6
Diffusion	3-7
international	3-10
passer en mode Fax	3-1
résolution	3-5
Transmission en temps réel	3-6

G

Groupes de diffusion	5-3
----------------------	-----

I

Impression	
bourrages de papier	11-6
fax depuis la mémoire	4-5
pilotes	S-5
problèmes	11-10
rapport	7-2
résolution	S-5
spécifications	S-5

L

LCD	
(affichage à cristaux liquides)	B-1, B-2
Ligne téléphonique	
branchements	A-3
multilignes (PBX)	A-4
problèmes	11-10
Longueur de sonnerie, configuration	4-2

M

Manuel	
numérotation	3-1
réception	4-1
transmission	3-3, 3-4
Mémoriser fax	6-1
activation	6-1
impression depuis la mémoire	4-5
Message Mémoire saturée	3-4
Messages d'erreur à l'écran LCD	11-1
Err. com.	11-2
Impossible d'imprimer	11-3
Impossible d'initialiser	11-3
Impossible de numériser	11-3
Mémoire saturée	11-3
pendant la numérisation d'un	
document	8-7
Non enregistré	3-2
Pas de papier alimenté	11-4
Mode Fax/Tél	
Code de réception de fax	A-1
Code de réponse de téléphone	A-1
Durée de sonnerie F/T	4-3
Longueur de sonnerie	4-2
réception de fax	A-1
réponse sur des téléphones	
supplémentaires	A-1
sonnerie double (appels vocaux)	4-3
Mode Réception	4-1
Fax uniquement	4-1
Fax/Tél	4-1
Manuel	4-1
REP externe	4-1
Mode, saisie	
Copie	8-1
Fax	3-1
Scan	1-6
Monotouche	
à l'aide de	3-1
configuration	5-1
modification	5-2
Multitâche	3-6

N

- Nettoyage
 - fenêtre du scanner laser 11-22
 - fil éliminateur d'effet de couronne 11-23
- Numéro à composition rapide
 - Codes d'accès et numéros de cartes de crédit
 - configuration 5-4
 - Diffusion 3-7
 - à l'aide de groupes 3-7
 - Numéro abrégé
 - à l'aide de 3-2
 - configuration 5-2
 - modification 5-2
 - Numérotation de groupe
 - configuration de groupes de diffusion 5-3
 - modification 5-2
 - Numérotation par monotouche
 - à l'aide de 3-1
 - configuration 5-1
 - modification 5-2
 - Rechercher 3-2
- Numéro abrégé
 - enregistrement 5-2
 - modification 5-2
 - numérotation 3-2
- Numéros de cartes de crédit 5-4
- Numérotation
 - codes d'accès et numéros de cartes de crédit 5-4
 - Groupes 3-7
 - manuelle 3-1
 - Monotouche 3-1
 - Numéro abrégé 3-2
 - recomposition automatique du numéro de fax 3-3
 - transmission automatique 3-3
 - transmission manuelle 3-3, 3-4
 - une pause 5-4

P

- Page de garde
 - commentaires personnalisés 3-9
 - formulaire imprimé 3-10
 - pour le fax suivant uniquement 3-9
 - pour tous les fax 3-10
- Panne de courant B-1

- Papier 1-8, S-3
 - Format 2-5
 - taille de document 1-7
 - Type 2-5
- Prises
 - EXT
 - REP (répondeur) A-2
 - téléphone externe A-2
- Programmation de votre MFC B-1, B-2

R

- Rapports 7-1
 - comment imprimer 7-2
- Configuration réseau 7-2
- Journal des fax 7-2
 - Périodicité du journal 7-2
- Liste d'aide 7-2
- Liste numéros à composition rapide 7-2
- Paramètres de l'utilisateur 7-2
- Vérification de transmission 7-1
- Réadressage de fax
 - changement à distance 6-5, 6-6
- Redial/Pause 3-3
- Réduction
 - copies 8-4
 - fax entrant 4-4
- REP (répondeur téléphonique),
 - externe 4-1, A-2
 - branchement A-2, A-3
 - enregistrement OGM A-3
 - mode de réception 4-1
- Répondeur (REP) A-2
 - branchement A-3
- Résolution
 - configuration pour fax suivant 3-5
 - copie S-3
 - fax (Standard, Fin, SuperFin, Photo) ... S-4
 - impression S-5
 - numérisation S-5

S

- Sécurité mémoire 2-9
- Services téléphoniques spécifiques
 - sur une seule ligne A-4

T

Tableau de sélection du menu	B-1
Tambour	
nettoyage	11-16, 11-23
remplacement	11-26
Téléphone externe, branchement	A-2
Téléphone sans fil	A-1
Téléphone supplémentaire, utilisation	A-1
Texte, saisie	B-11
caractères particuliers	B-11
Tonalités CNG	1-12
Transmission par lot en différé	3-11
Transport de l'appareil	11-19

V

Verrouillage de réglage	2-11
Volume, réglage	2-6
bip sonore	2-6
haut-parleur	2-6
sonnerie	2-6
Vue d'ensemble du panneau de commande	1-5, 1-6

Carte d'accès pour extraction à distance

Si vous pensez recevoir des fax alors que vous n'avez pas accès physique à votre appareil, la carte d'accès pour extraction à distance (voir ci-dessous) vous sera utile pour les procédures d'extraction. Il vous suffit de découper la carte et de la plier en deux pour la placer dans votre portefeuille ou dans votre agenda. Gardez-la sous la main et elle vous sera utile pour tirer le meilleur parti des fonctions réadressage de fax, et extraction à distance de votre appareil.

CARTE D'ACCES POUR EXTRACTION A DISTANCE

VERIFICATION DE L'ETAT DES RECEPTIONS
Appuyez sur **9 7 1**
1 bip long — Fax
3 bips courts — Pas de message

CHANGEMENT DU MODE RECEPTION
Appuyez sur **9 8**
puis pour Tel/Rep.Ext, appuyez sur **1**.
Fax/Tél, appuyez sur **2**.
Fax, appuyez sur **3**.

QUITTER L'OPERATION A DISTANCE
Appuyez sur **9 0**.

Utilisation du code d'accès à distance

- 1** Composez votre numéro de fax à partir d'un téléphone ou d'un télécopieur à touches.
- 2** Dès que votre appareil répond à l'appel, tapez immédiatement votre code d'accès à distance (3 chiffres suivis de *).
- 3** L'appareil vous indique les types de messages reçus:
1 bip long — Fax
Pas de bip — pas de message.
- 4** Après l'émission de 2 bips courts, entrez une commande.
- 5** Appuyez sur **9 0** pour réinitialiser votre appareil une fois que vous avez terminé.
- 6** Raccrochez.

← Pli
← Pli

Changement du code d'accès à distance

- 1 Appuyez sur **Menu/Set**, 2, 5, 2.
- 2 Tapez un code à trois chiffres en utilisant les chiffres 0-9, * ou #.
L'astérisque * ne peut pas être modifié.
- 3 Appuyez sur **Menu/Set**.
- 4 Appuyez sur **Arrêt/Sortie**.

Commandes à distance

CHANGEMENT DE LA CONFIGURATION DU READRESSAGE DE FAX

Appuyez sur 9 5.
puis pour Désactiver cette fonction, appuyez sur 1.
Sélectionner la fonction de Réadressage de fax, appuyez sur 2.

Pli

Programmer le numéro de Réadressage de fax, appuyez sur 4.
Tapez le numéro du télécopieur auquel vous souhaitez que soient envoyés vos fax puis tapez **##**.
Activer la fonction **Mémoriser fax**, appuyez sur 6.

EXTRACTION D'UN FAX

Appuyez sur 9 6.
puis pour Extraire tous les fax, appuyez sur 2.
tapez le numéro du télécopieur distant puis tapez **##**.
Après l'émission du bip sonore, raccrochez et patientez.
Supprimer tous les fax, appuyez sur 3.

Pli



L'utilisation de cet appareil est uniquement agréée dans le pays où il a été acheté ; les sociétés Brother locales, de même que leurs représentants, assureront uniquement le soutien technique des télécopieurs achetés dans leurs pays d'implémentation respectifs.