

Black **Trinitron**

KV-14V5B

KV-14V6B

HiBlack **Trinitron**

KV-21V5B

KV-21V6B

Mode d'emploi **F**

Bedienungsanleitung **D**

Istruzioni per l'uso **I**

Trinitron Colour Video TV

VHS Video

COMBO

SHOWVIEW



PAL SECAM NTSC4.43

AVERTISSEMENT

Afin d'éviter tout risque d'incendie et d'électrocution, ne pas exposer l'appareil à la pluie ou à l'humidité.

Pour éviter tout risque de décharge électrique, ne pas ouvrir le coffre. Confier l'entretien uniquement à un personnel qualifié.

Attention

Certains programmes télévisés, films, bandes vidéo ou autres peuvent être protégés par droits d'auteur. L'enregistrement de telles informations sans autorisation préalable constitue une violation de ces droits.

Système couleur de votre appareil

Ce téléviseur vidéo est conçu pour capter des émissions télévisées suivant les systèmes couleur PAL (B/G) et SECAM (L) ainsi que pour l'enregistrement et la lecture suivant les systèmes couleur PAL et SECAM. Le téléviseur vidéo peut également reproduire des enregistrements vidéo suivant le système couleur NTSC.

Précautions

Consignes de sécurité

Consignes générales:

- Ne pas exposer l'appareil à la pluie ou à l'humidité.
- Ne pas ouvrir le coffre.

Exploitation:

- Ne brancher le Combo que sur courant alternatif 220-240 V, 50 Hz.
- Ne plus utiliser l'appareil si un liquide ou objet quelconque venait à s'introduire à l'intérieur, et le faire vérifier immédiatement.
- Débrancher l'appareil en retirant la fiche de la prise murale si vous n'avez pas l'intention de l'utiliser pendant une période prolongée. Pour débrancher le cordon d'alimentation, tirer sur la fiche, jamais sur le cordon.

Installation:

- Laissez un espace libre de 5 cm autour de l'appareil de façon à permettre une ventilation adéquate.
- Ne pas installer l'appareil dans un local surchauffé, humide, poussiéreux.
- Ne pas installer l'appareil dans un local soumis à des vibrations mécaniques.

Confiez l'entretien uniquement à un personnel qualifié.

En ce qui concerne la condensation d'humidité

Si l'appareil est transporté directement d'un endroit froid vers un endroit chaud, l'humidité risque de se condenser sur le tambour de la tête vidéo. Si c'est le cas, la bande risque de coller au tambour et d'être endommagée ou bien l'appareil ne fonctionnera pas convenablement. Pour éviter les dommages dus à la condensation, ne laissez pas une cassette dans le compartiment quand l'appareil est inutilisé. Lorsque vous transportez l'appareil d'un endroit froid à un endroit chaud, attendez environ 10 minutes avant de l'utiliser.

Si les boutons de commande sont inopérants à cause de la condensation d'humidité, laissez l'appareil pendant plus d'une heure avec l'alimentation branchée.

Table des matières

Installation

Etape 1 — Préparation	4
Vérification des accessoires fournis	4
Mise en place des piles dans la télécommande	4
Etape 2 — Raccordement de l'antenne	5
Raccordement d'une antenne intérieure (KV-14V5B, KV-14V6B uniquement)	5
Raccordement à une antenne extérieure	5
Etape 3 — Réglage des canaux	6
Choix de la langue du menus	6
Présélection automatique des canaux	7
Présélection manuelle des canaux	8
Saut de numéros de chaîne	9
Attribution d'un nom à une chaîne TV	10
Réglage fin manuel	11
Syntonisation temporaire d'une chaîne	12
Sélection d'une chaîne codée (KV-14V6B, KV-21V6B uniquement)	13
Etape 4 — Réglage manuel du ShowView*	14
Réglage des canaux guide	14
Etape 5 — Réglage de l'horloge	16

Fonctions de base

Regarder la télévision	17
Mise en marche et arrêt du Combo	17
Sélection des chaînes TV	17
Réglage du volume sonore	17
Réglage de l'image	18
Arrêt momentané du son	19
Affichage d'informations à l'écran	19
Visualisation des images de l'appareil raccordé	19
Utilisation des écouteurs	19
Visualisation du télétexte	20
Activation et désactivation du télétexte	20
Utilisation de Fasttext	20
Lecture d'une cassette vidéo	22
Introduction d'une cassette vidéo	22
Ejection d'une cassette vidéo	22
Protection d'une cassette contre tout effacement accidentel	22
Lecture d'une cassette	23
Remise à zéro du compteur de bande	23
Lecture répétée d'une cassette (RELECT REPEAT)	24
Relecture automatique d'une scène	24
Sélection du système couleur	25
Affichage d'informations à l'écran	25
Visualisation d'émissions en mode 16:9e	26
Enregistrement de programmes télévisés	27
Enregistrement de programmes télévisés	27
Enregistrement avec le Combo hors tension	27
Enregistrer une émission de télévision tout en regardant une autre (KV-14V6B, KV-21V6B uniquement)	27

Enregistrement de programmes télévisés déclenché par la minuterie	28
Réglage de la minuterie	28
Utilisation du Combo avant le déclenchement d'un enregistrement par minuterie	30
Vérification des réglages de la minuterie	31
Modification ou annulation des réglages de la minuterie	31
Enregistrement immédiat par minuterie	32
Enregistrement par minuterie avec signaux VPS/PDC	33
Enregistrement d'émissions télévisées à l'aide du ShowView	34

Fonctions complémentaires

Arrêt automatique—Temporisateur	36
Mise en marche à un moment prédéfini— Déclenchée par minuterie	37
Utilisation de la fonction BLOCAGE FONCTIONS	38
Recherche à l'aide de la fonction INDEX	39
Amélioration de la qualité des images vidéo	40
Ajustement de l'alignement	40
Optimisation de la qualité d'image (fonction OPC)	41
Auto-nettoyeur de tête de lecture	41
Raccordement d'autres appareils	42
Visualisation d'images à partir d'autres appareils	42
Montage avec un autre magnétoscope	43
Regarder une chaîne codée (KV-14V6B, KV-21V6B uniquement)	43

Informations complémentaires

Guide de dépannage	44
Entretien du Combo	46
Nettoyage des têtes vidéo	46
Têtes vidéo usagées	46
Vérification des têtes vidéo toutes les 1000 heures de fonctionnement	46
Caractéristiques techniques	47
Canaux captables et indications des canaux	47
Liste des éléments/commandes	48
Combo — Panneau avant	48
Télécommande	49

* ShowView est une marque déposée par Gemstar Development Corp. Le système ShowView est fabriqué sous licence de Gemstar Development Corporation.

Les instructions contenues dans le présent mode d'emploi concernent les modèles KV-14V5B, KV-14V6B, KV-21V5B et KV-21V6B. Avant d'entamer la lecture de ce mode d'emploi, vérifiez la désignation de votre modèle à l'arrière du Combo. C'est le modèle KV-14V6B qui est représenté dans toutes les illustrations. Toute différence de fonctionnement est indiquée dans le texte, par exemple : "KV-14V5B, KV-14V6B uniquement".

Etape 1 — Préparation

Vérification des accessoires fournis

Vous devez trouver dans le carton d'emballage les accessoires suivants :

- Télécommande
- 2 piles R6 (format AA)
- Antenne (KV-14V5B, KV-14V6B uniquement)

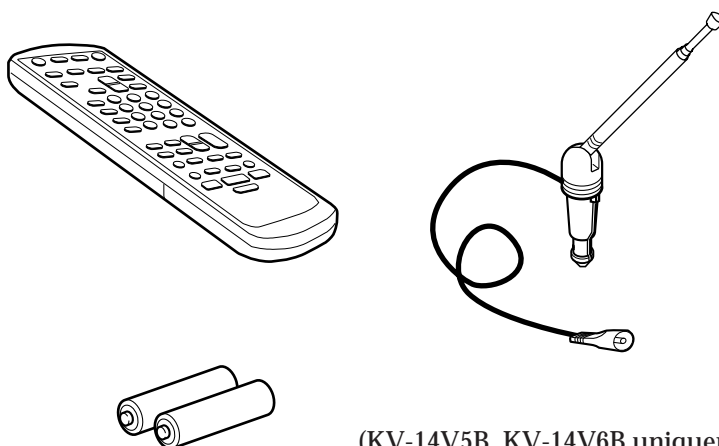

(KV-14V5B, KV-14V6B uniquement)

Mise en place des piles dans la télécommande

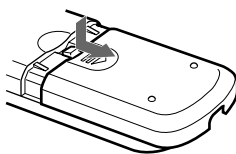

Retournez la télécommande, et retirez le couvercle du logement à piles.

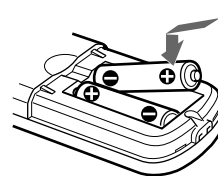

Remettez le couvercle en place.

Insérez 2 piles R6 en respectant la polarité.

Remarque

Respectez l'environnement!
Jetez vos batteries usagées dans les dispositifs prévus à cet effet.

Etape 2 — Raccordement de l'antenne

Raccordement d'une antenne intérieure (KV-14V5B, KV-14V6B uniquement)

Si votre signal VHF/UHF local est puissant, l'utilisation d'une antenne intérieure peut vous permettre d'obtenir une image plus claire. Raccordez l'antenne fournie de la façon suivante :

- 1 Introduisez l'antenne jusqu'à ce qu'elle s'encliquette.
- 2 Après avoir mis le Combo sous tension, ajustez l'orientation de l'antenne de façon à obtenir la meilleure qualité de réception possible. N'oubliez pas non plus d'ajuster l'antenne pour la chaîne sur laquelle vous voulez enregistrer. Si la réception est médiocre, raccordez une antenne extérieure à votre téléviseur vidéo.

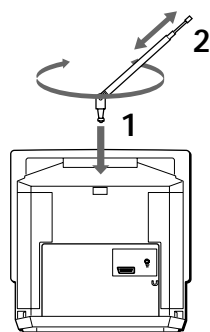

Raccordement à une antenne extérieure

Pour améliorer la réception TV et enregistrer une image vidéo de qualité, raccordez une antenne extérieure à votre Combo.

Raccordement à une antenne VHF ou combinée VHF/UHF—câble coaxial de 75 ohms (rond)

Fixez le connecteur d'antenne IEC à un câble coaxial de 75 ohms. Branchez-le ensuite sur la prise Υ (antenne) à l'arrière du Combo.

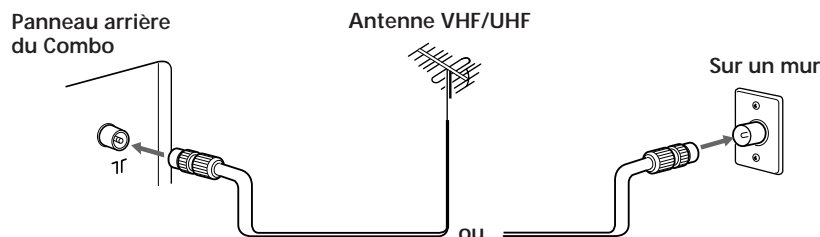

Raccordement aux antennes VHF et UHF

Fixez les extrémités du câble d'antenne au mixeur VHF/UHF (non fourni). Branchez-le ensuite sur la prise Υ (antenne) à l'arrière du Combo.

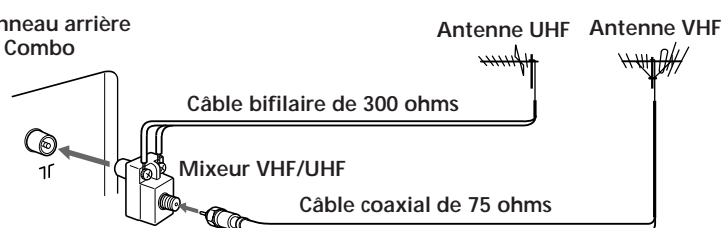

Après avoir raccordé l'antenne, branchez le cordon d'alimentation sur une prise murale.

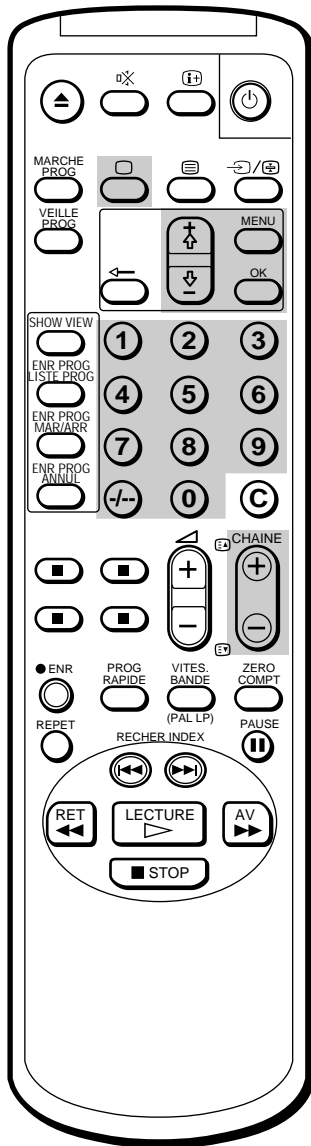

Etape 3 — Réglage des canaux



Vous pouvez présélectionner automatiquement ou manuellement jusqu'à 80 canaux.

La méthode automatique est plus simple et permet de présélectionner en une seule opération tous les canaux pouvant être captés. Utilisez la méthode manuelle si vous souhaitez attribuer un à un des numéros de chaînes aux canaux.

Avant de commencer

- Appuyez sur le commutateur principal ① situé derrière le couvercle à l'avant du Combo pour le mettre sous tension.
Si le témoin lumineux  du Combo est allumé en rouge (indiquant par là que le Combo est en mode de veille), appuyez sur , CHAINE +/- ou une touche numérique de la télécommande.



Choix de la langue des menus

Vous pouvez sélectionner une des langues pour le menu et les informations à l'écran.

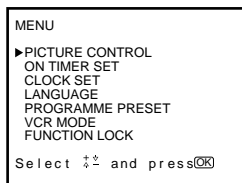

Le réglage initial est en anglais.

- Appuyez sur MENU.
Le menu principal s'affiche à l'écran.



- Pointez le curseur () sur "LANGUAGE" à l'aide de la touche +  ou - , et appuyez sur OK.
Le menu LANGUAGE apparaît.



- Choisissez la langue à l'aide de la touche +  ou - , et appuyez sur OK.
La langue sélectionnée apparaît en vert et le menu s'affiche dans la langue sélectionnée.
- Appuyez sur MENU pour revenir à l'écran initial.

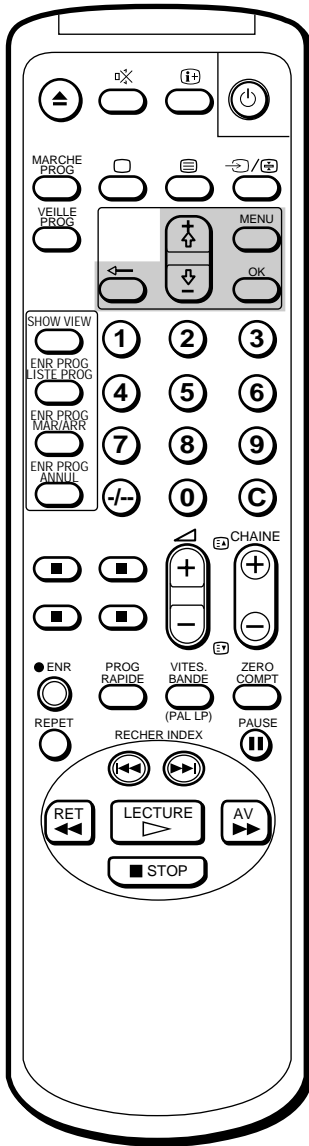

Pour arrêter la présélection automatique des canaux
Appuyez sur la touche ← de la télécommande.

Présélection automatique des canaux

- 1 Appuyez sur MENU pour que le menu principal s'affiche à l'écran.
- 2 Pointez le curseur (▶) sur "PRESELECTION" à l'aide de la touche + ⬆ ou - ⬇, et appuyez sur OK.
Le menu PRESELECTION apparaît.

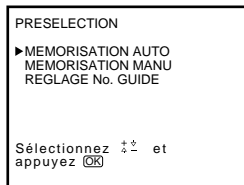

- 3 Pointez le curseur (▶) sur "MEMORISATION AUTO" à l'aide de la touche + ⬆ ou - ⬇, et appuyez sur OK.
Le menu MEMORISATION AUTO apparaît.

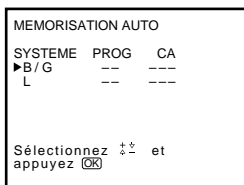

- 4 Amenez le curseur (▶) sur "B/G" (pour les pays d'Europe de l'Ouest) ou sur "L" (France) à l'aide de la touche + ⬆ ou - ⬇ et appuyez ensuite sur OK.

Le numéro de la chaîne que vous regardiez précédemment apparaît en rouge à la position "PROG".

Sélectionnez à l'aide de la touche + ⬆ ou - ⬇ le numéro de chaîne à partir duquel vous voulez démarrer la présélection et appuyez ensuite sur OK. Vous ne pouvez pas commencer la présélection à 00.

La position CA devient rouge.

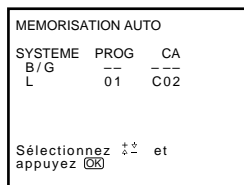

- 5 Sélectionnez le canal à l'aide des touches + ⬆ ou - ⬇, et appuyez ensuite sur OK.

Le téléviseur vidéo commence le balayage et la présélection de tous les canaux captables à partir du numéro de chaîne sélectionné à l'étape 4.

Les numéros de chaînes et de canaux mémorisés sont affichés en séquence sur l'écran. Lorsque la présélection est terminée, l'écran initial réapparaît.

Tous les canaux disponibles sont désormais mémorisés sous des numéros de touche successifs.

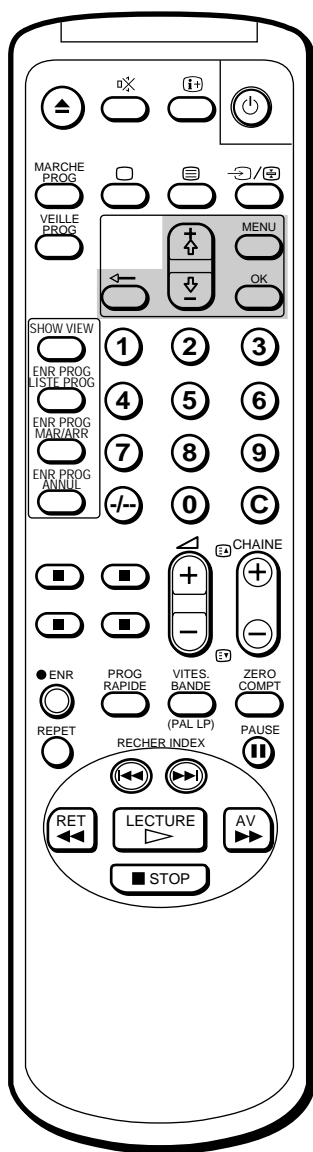

Pour les numéros de chaînes au delà de 6

L'affichage défile si vous appuyez sur \downarrow de façon répétée.

En cas d'erreur

Appuyez sur \leftarrow pour revenir à la position précédente.

Présélection manuelle des canaux

- 1 Appuyez sur MENU pour que le menu principal s'affiche à l'écran.
- 2 Pointez le curseur (\blacktriangleright) sur "PRESELECTION" à l'aide de la touche + \uparrow ou \downarrow , et appuyez sur OK.
Le menu PRESELECTION apparaît.

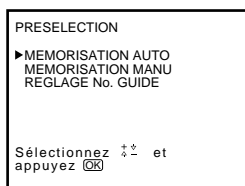

- 3 Pointez le curseur (\blacktriangleright) sur "MEMORISATION MANU" à l'aide de la touche + \uparrow ou \downarrow , et appuyez sur OK.
Le menu MEMORISATION MANU apparaît.

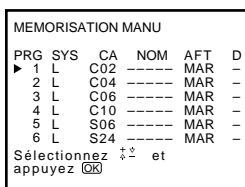

- 4 A l'aide de + \uparrow ou \downarrow , amenez le curseur (\blacktriangleright) sur la chaîne (touche numérique) que vous souhaitez présélectionner le canal et appuyez ensuite sur OK.
La position "SYS" devient rouge.

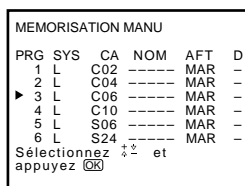

- 5 Sélectionnez le système "B/G" (pour les pays d'Europe de l'Ouest) ou "L" (France) à l'aide de la touche + \uparrow ou \downarrow et appuyez ensuite sur OK.
La position CA vire au rouge.
- 6 Sélectionnez le canal à présélectionner à l'aide des touches + \uparrow ou \downarrow et appuyez ensuite sur OK.
- 7 Le Combo commence le balayage des canaux captables. Lorsqu'un canal a été trouvé, l'exploration s'arrête. Si vous voulez présélectionner ce canal, appuyez sur OK. Sinon, appuyez sur + \uparrow ou \downarrow pour rechercher un autre canal.
- 8 Répétez les étapes 4 à 7 pour mémoriser d'autres canaux.
- 9 Lorsque la présélection est terminée, appuyez sur MENU pour revenir à l'écran initial.

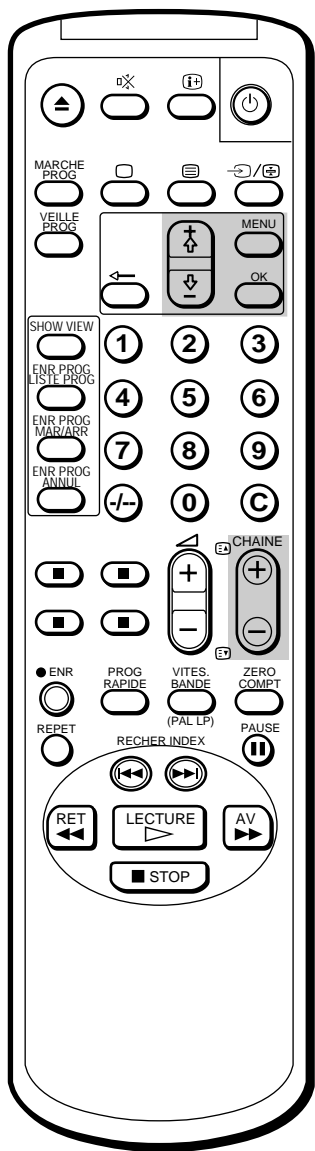

Saut de numéros de chaîne

Lors de la sélection des chaînes à l'aide des touches CHAINE +/-, vous pouvez ignorer certains numéros de chaînes inutilisées.

- 1 Appuyez sur MENU pour que le menu principal s'affiche à l'écran.
- 2 Pointez le curseur (▶) sur "PRESELECTION" à l'aide de la touche + ⬆ ou - ⬇, et appuyez sur OK.
Le menu PRESELECTION apparaît.
- 3 Pointez le curseur (▶) sur "MEMORISATION MANU" à l'aide de la touche + ⬆ ou - ⬇, et appuyez sur OK.
Le menu MEMORISATION MANU apparaît.
- 4 Utilisez + ⬆ ou - ⬇ pour pointer le curseur (▶) sur le numéro de programme que vous souhaitez ignorer, et appuyez sur OK.
La colonne "SYS" apparaît en rouge.

MEMORISATION MANU						
PRG	SYS	CA	NOM	AFT	D	
1	L	C02	-----	MAR	-	
2	L	C04	-----	MAR	-	
▶ 3	L	C06	-----	MAR	-	
4	L	C10	-----	MAR	-	
5	L	S06	-----	MAR	-	
6	L	S24	-----	MAR	-	

Sélectionnez ⬆ et ⬇ et appuyez [OK]

- 5 Appuyez sur + ⬆ ou - ⬇ jusqu'à ce que les signes "---" apparaissent dans la colonne "SYS", et appuyez sur OK.

MEMORISATION MANU						
PRG	SYS	CA	NOM	AFT	D	
1	L	C02	-----	MAR	-	
2	L	C04	-----	MAR	-	
▶ 3	---	C06	-----	MAR	-	
4	L	C10	-----	MAR	-	
5	L	S06	-----	MAR	-	
6	L	S24	-----	MAR	-	

Sélectionnez ⬆ et ⬇ et appuyez [OK]

Lorsque vous sélectionnez des programmes à l'aide des touches CHAINE +/-, le numéro de chaîne saute.

- 6 Répétez les étapes 4 et 5 pour passer d'autres numéros de chaîne.
- 7 Appuyez sur MENU pour revenir à l'écran initial.

Pour les numéros de programmes au delà de 6
L'affichage défile si vous appuyez sur - ⬇ de façon répétée.

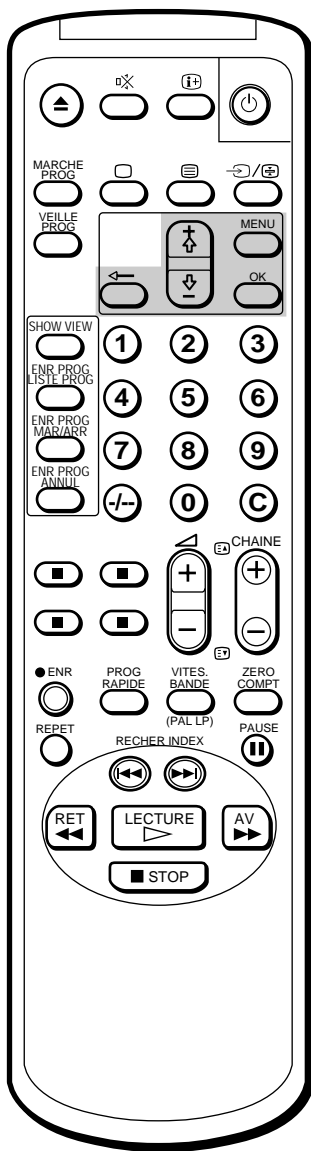

En cas d'erreur

Appuyez sur **←** pour revenir à la position précédente.

Attribution d'un nom à une chaîne TV

Il est possible d'identifier une chaîne en lui attribuant un nom de cinq caractères au maximum (lettres ou chiffres) qui s'affichera à l'écran (p.ex., MTV).

- 1 Appuyez sur MENU pour que le menu principal s'affiche à l'écran.
- 2 Pointez le curseur (▶) sur "PRESELECTION" à l'aide de la touche + ⬆ ou - ⬇, et appuyez sur OK.
Le menu PRESELECTION apparaît.
- 3 Pointez le curseur (▶) sur "MEMORISATION MANU" à l'aide de la touche + ⬆ ou - ⬇, et appuyez sur OK.
Le menu MEMORISATION MANU apparaît.

MEMORISATION MANU					
PRG	SYS	CA	NOM	AFT	D
▶ 1	L	C02	----	MAR	-
2	L	C04	----	MAR	-
3	L	C06	----	MAR	-
4	L	C10	----	MAR	-
5	L	S06	----	MAR	-
6	L	S24	----	MAR	-

Sélectionnez ⬆ ⬇ et appuyez **OK**

- 4 Utilisez la touche + ⬆ ou - ⬇ pour pointer le curseur (▶) sur la chaîne que vous souhaitez nommer, et appuyez sur OK de façon répétée jusqu'à ce que la première position de la colonne "NOM" devienne rouge.
- 5 Sélectionnez une lettre ou un numéro à l'aide de la touche + ⬆ ou - ⬇, et appuyez sur OK.
La prochaine position devient rouge également. Sélectionnez d'autres caractères de la même manière. Pour laisser une position en blanc, sélectionnez "-", et appuyez sur OK.

MEMORISATION MANU					
PRG	SYS	CA	NOM	AFT	D
1	L	C02	----	MAR	-
2	L	C04	MTV--	MAR	-
3	L	C06	----	MAR	-
4	L	C10	----	MAR	-
5	L	S06	----	MAR	-
6	L	S24	----	MAR	-

Sélectionnez ⬆ ⬇ et appuyez **OK**

- 6 Une fois tous les caractères sélectionnés, appuyez sur OK de façon répétée jusqu'à ce que le curseur apparaisse. Le nom que vous avez choisi est désormais mémorisé.
- 7 Répétez les étapes 4 à 6 pour nommer d'autres canaux.
- 8 Appuyez sur MENU pour revenir à l'écran initial.

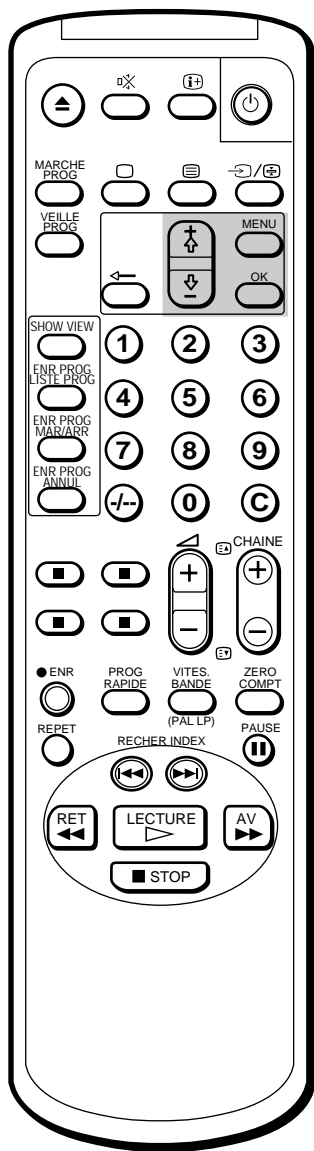

Réglage fin manuel

Normalement, la fonction de réglage fin automatique (AFT) fonctionne déjà. Si toutefois l'image n'est pas satisfaisante, vous pouvez utiliser la fonction de réglage fin manuel pour en améliorer la réception.

- 1 Appuyez sur MENU pour que le menu principal s'affiche à l'écran.
- 2 Pointez le curseur (▶) sur "PRESELECTION" à l'aide de la touche + ⬆ ou - ⬇, et appuyez sur OK.
Le menu PRESELECTION apparaît.
- 3 Pointez le curseur (▶) sur "MEMORISATION MANU" à l'aide de la touche + ⬆ ou - ⬇, et appuyez sur OK.
Le menu MEMORISATION MANU apparaît.
- 4 A l'aide des touches + ⬆ ou - ⬇, amenez le curseur (▶) sur la position de chaîne dont vous voulez effectuer la syntonisation fine et appuyez plusieurs fois de suite sur OK jusqu'à ce que la position AFT devienne rouge.

MEMORISATION MANU						
PRG	SYS	CA	NOM	AFT	D	
1	L	C02	-----	MAR	-	
2	L	C04	-----	MAR	-	
▶	3	L	C06	-----	MAR	-
4	L	C10	-----	MAR	-	
5	L	S06	-----	MAR	-	
6	L	S24	-----	MAR	-	

Sélectionnez ⬆ ⬇ et appuyez [OK]

- 5 Syntonisez finement le canal tout en maintenant la touche + ⬆ ou - ⬇ enfoncée de façon à obtenir la meilleure réception télévisée. Lorsque vous appuyez sur ces touches, la fréquence change de -15 à +15.

MEMORISATION MANU						
PRG	SYS	CA	NOM	AFT	D	
1	L	C02	-----	MAR	-	
2	L	C04	-----	MAR	-	
▶	3	L	C06	-----	-3	-
4	L	C10	-----	MAR	-	
5	L	S06	-----	MAR	-	
6	L	S24	-----	MAR	-	

Sélectionnez ⬆ ⬇ et appuyez [OK]

- 6 Lorsque vous avez terminé la syntonisation fine, appuyez sur OK.
Le curseur (▶) apparaît. Le niveau de syntonisation fine est à présent mémorisé.
- 7 Répétez les étapes 4 à 6 pour régler d'autres canaux.
- 8 Appuyez sur MENU pour revenir à l'écran initial.

Pour réactiver le réglage fin automatique (AFT)

Recommencez depuis le début et sélectionnez la valeur "MAR" à l'étape 5.

F

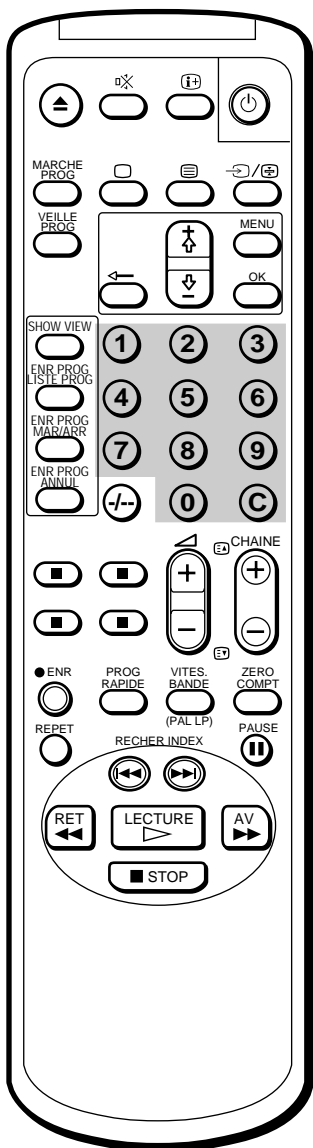

Syntonisation temporaire d'une chaîne

Vous pouvez syntoniser temporairement une chaîne, même si cette chaîne n'a pas été présélectionnée.

- 1 Appuyez sur la touche C de la télécommande.
Pour syntoniser une chaîne câblée, appuyez deux fois sur C. L'indication "C" (pour les chaînes VHF/UHF) ou "S" (pour les chaînes câblées) apparaît à l'écran.
- 2 Introduisez le numéro de chaîne à deux chiffres à l'aide des touches numériques de la télécommande (par ex., pour la chaîne 4, appuyez sur 0 et puis sur 4).
La chaîne apparaît. Cette chaîne n'est cependant pas enregistrée dans la mémoire du Combo.

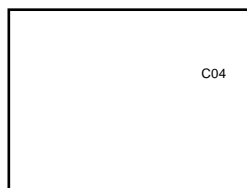

Remarque (KV-14V6B, KV-21V6B uniquement)

Pour pouvoir enregistrer une émission captée via un décodeur, vous devez présélectionner la chaîne conformément à la procédure de "Présélection manuelle des canaux" à la page 8 ou de "Sélection d'une chaîne codée" à la page 13 et syntonisez la chaîne suivant la méthode de "Sélection des chaînes TV" à la page 17.

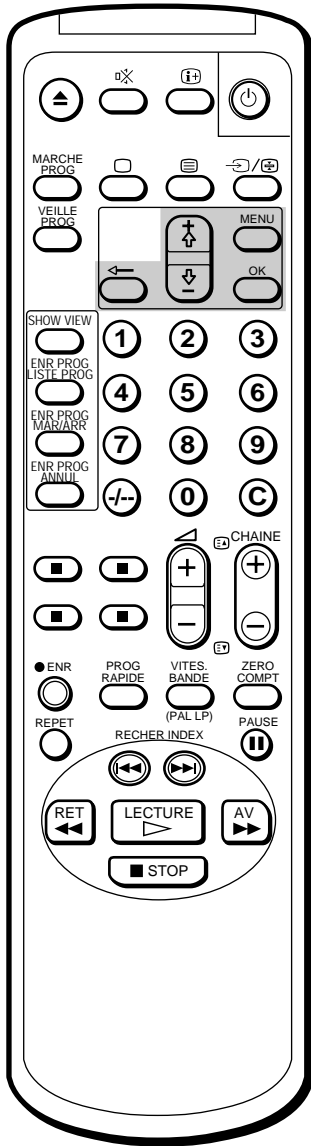

Sélection d'une chaîne codée (KV-14V6B, KV-21V6B uniquement)

Vous pouvez regarder une chaîne codée en raccordant un décodeur connecteur \rightarrow 1/ \rightarrow 1 à l'arrière du Combo.

- 1 Appuyez sur MENU pour que le menu principal s'affiche à l'écran.
- 2 Amenez le curseur (▶) sur "PRESELECTION" à l'aide des touches + ◀ or - ▶ et appuyez ensuite sur OK.
Le menu PRESELECTION apparaît.
- 3 Amenez le curseur (▶) sur "MEMORISATION MANU" à l'aide des touches + ◀ or - ▶ et appuyez ensuite sur OK.
Le menu MEMORISATION MANU apparaît.
- 4 Amenez le curseur (▶) sur la position de programmation que vous souhaitez sélectionner pour le décodeur et appuyez ensuite sur OK jusqu'à ce que la position D devienne rouge.

MEMORISATION MANU						
PRG	SYS	CA	NOM	AFT	D	
1	L	C02	-----	MAR	-	
2	L	C04	-----	MAR	-	
▶ 3	L	C06	-----	MAR	-	
4	L	C10	-----	MAR	-	
5	L	S06	-----	MAR	-	
6	L	S24	-----	MAR	-	

Sélectionnez \uparrow et \downarrow et appuyez OK

- 5 Appuyez sur + ◀ or - ▶ jusqu'à ce que l'indication ● apparaisse à la position D et appuyez ensuite sur OK.

MEMORISATION MANU						
PRG	SYS	CA	NOM	AFT	D	
1	L	C02	-----	MAR	-	
2	L	C04	-----	MAR	-	
3	L	C06	-----	MAR	●	
4	L	C10	-----	MAR	-	
5	L	S06	-----	MAR	-	
6	L	S24	-----	MAR	-	

Sélectionnez \uparrow et \downarrow et appuyez OK

- 6 Appuyez sur MENU pour revenir à l'écran initial.

Remarque

Pendant l'enregistrement d'un programme enregistré via le décodeur, vous ne pourrez pas visualiser d'autres programmes via le décodeur.

Etape 4 — Réglage manuel du ShowView

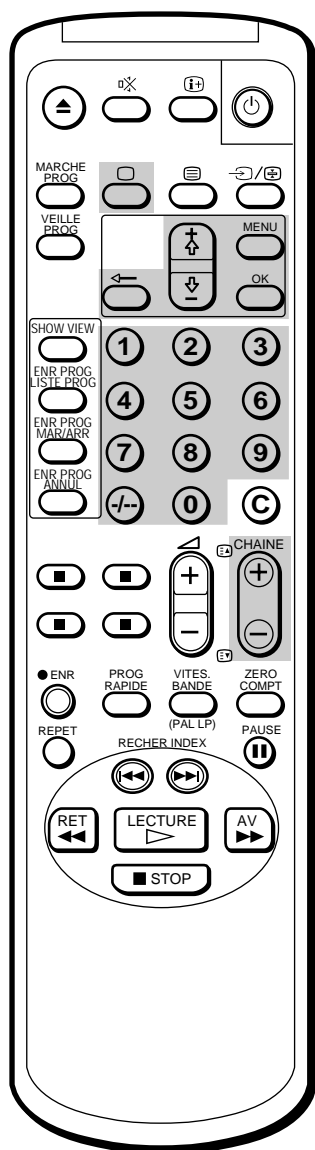

La fonction ShowView vous permet de simplifier les opérations de programmation de votre Combo pour effectuer des enregistrements par programmateur. Pour cela, vous devez au préalable coordonner la position de chaîne de chaque canal avec le canal guide (le numéro attribué par avance à chaque chaîne de télévision). Pour connaître les numéros de canal guide, consultez le guide des programmes télévisés pour votre région qui mentionne les numéros ShowView.

Avant de commencer

- Si le témoin du Combo est allumé en rouge (indiquant par là que le téléviseur vidéo est en mode de veille), appuyez sur , CHAINE +/- ou sur une touche numérique de la télécommande.

Réglage des canaux guide

- 1 Appuyez sur MENU pour afficher le menu principal. Le menu principal apparaît.

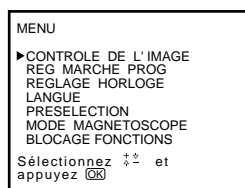

- 2 Amenez le curseur (▶) en regard de "PRESELECTION" à l'aide des touches + ⬆ ou - ⬇ et appuyez ensuite sur OK. Le menu PRESELECTION apparaît.

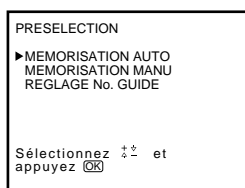

- 3 Amenez le curseur (▶) en regard de "REGLAGE No. GUIDE" à l'aide des touches + ⬆ ou - ⬇ et appuyez ensuite sur OK. Le menu REGLAGE No. GUIDE apparaît.

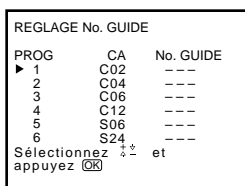

En cas d'erreur

Appuyez sur pour revenir à la position précédente.

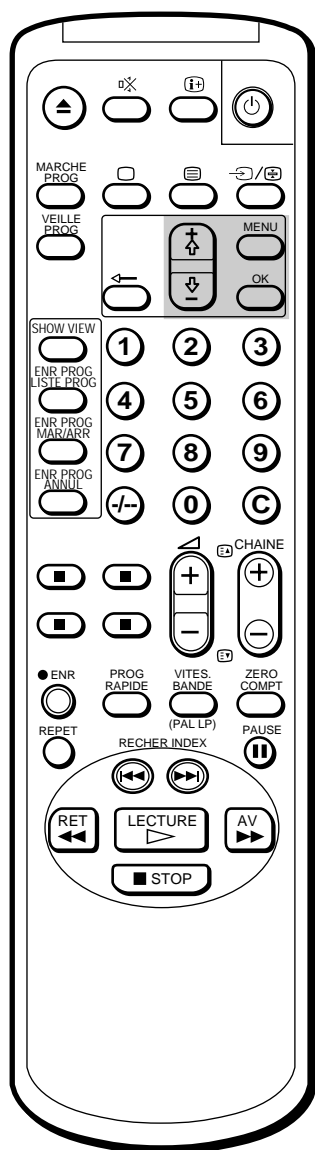

- 4 A l'aide des touches + \uparrow ou - \downarrow , amenez le curseur (►) en regard de la chaîne (touche numérique) sur laquelle vous souhaitez présélectionner le canal guide et appuyez ensuite sur OK. La position No. GUIDE devient rouge.

REGLAGE No. GUIDE		
PROG	CA	No. GUIDE
1	C02	---
2	C04	---
3	C06	---
4	C10	---
5	S06	---
6	S24	---

Sélectionnez \uparrow / \downarrow et appuyez OK

- 5 Sélectionnez le canal guide que vous voulez présélectionner à l'aide des touches + \uparrow ou - \downarrow et appuyez ensuite sur OK.

REGLAGE No. GUIDE		
PROG	CA	No. GUIDE
1	C02	---
2	C04	---
► 3	C06	99
4	C10	---
5	S06	---
6	S24	---

Sélectionnez \uparrow / \downarrow et appuyez OK

- 6 Répétez les étapes 4 et 5 pour présélectionner d'autres canaux.
- 7 Lorsque vous avez terminé la présélection, appuyez sur MENU pour revenir à l'écran de départ.

F

Etape 5 — Réglage de l'horloge

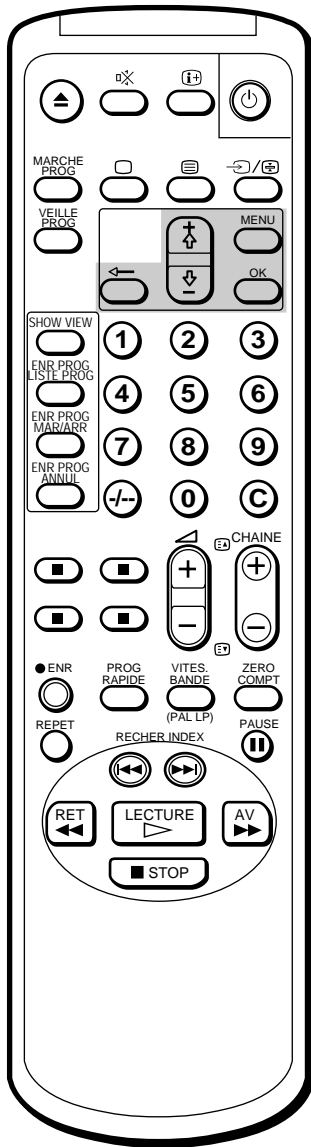

Vous devez régler l'horloge avant d'utiliser les fonctions d'enregistrement déclenchées par la minuterie et la minuterie rapide.

- 1 Appuyez sur MENU pour que le menu principal s'affiche à l'écran.

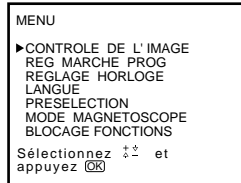

- 2 Pointez le curseur (▶) sur "REGLAGE HORLOGE" à l'aide de la touche + ⬆ ou - ⬇, et appuyez sur OK. Le menu REGLAGE HORLOGE apparaît.

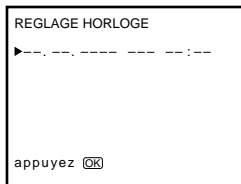

- 3 Appuyez sur OK pour modifier l'horloge. La position du jour devient rouge.

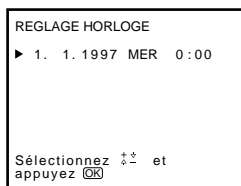

- 4 Sélectionnez le jour de la semaine à l'aide de la touche + ⬆ ou - ⬇, et appuyez sur OK. La position du mois devient rouge.

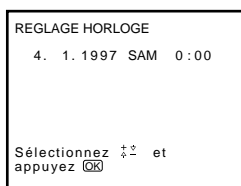

- 5 Utilisez les touches + ⬆ ou - ⬇ et OK pour définir le mois, l'année, l'heure et les minutes de la même manière qu'au cours de l'étape 4.

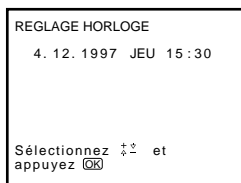

- 6 Après avoir réglé les minutes, appuyez sur OK. L'horloge commence à fonctionner.
- 7 Appuyez sur MENU pour revenir à l'écran initial.

En cas d'erreur

Appuyez sur ⬅ pour revenir à la position précédente.

L'horloge ne fonctionne plus et "--/--" est affiché

Vous devez régler à nouveau l'horloge.

Regarder la télévision

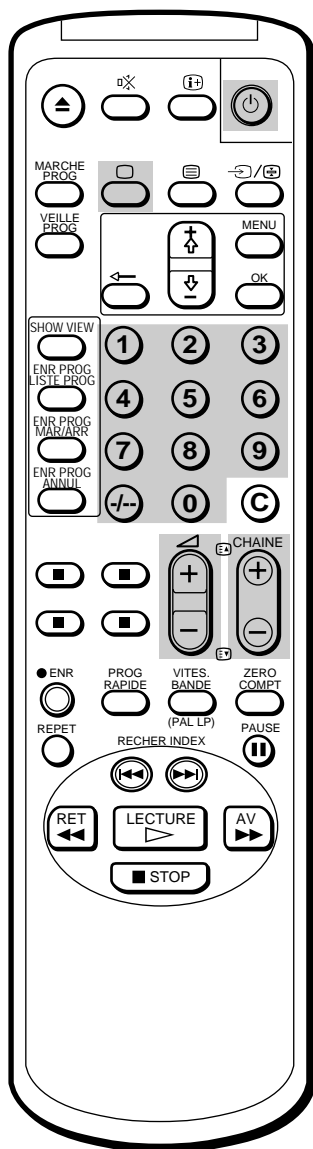
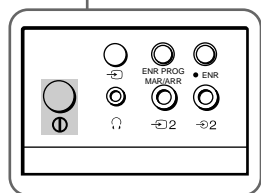
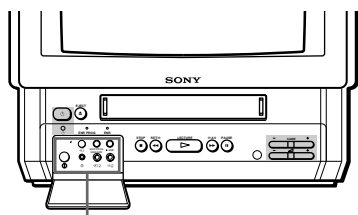

Cette section décrit les fonctions de base relatives au fonctionnement du téléviseur. La plupart des opérations peuvent être exécutées à l'aide de la télécommande.

Mise en marche et arrêt du Combo

Mise en marche

Appuyez sur le commutateur principal ① situé derrière le couvercle à l'avant du Combo.

Appuyez sur □, CHAINE +/- ou les touches numériques de la télécommande ou sur CHAINE +/- du Combo si le témoin ① est allumé en rouge (indiquant par là que le Combo est en mode de veille).

Arrêt temporaire du Combo

Appuyez sur la touche ①.

Le Combo passe en mode veille et le témoin lumineux ① à l'avant du Combo s'allume en rouge.

Pour remettre sous tension

Appuyez sur □, CHAINE +/- ou sur les touches numériques de la télécommande, ou sur CHAINE +/- du Combo.

Pour mettre l'appareil hors tension

Appuyez sur le commutateur ① du Combo.

Sélection des chaînes TV

Appuyez sur CHAINE +/- ou sur les touches numériques de la télécommande, ou sur la touche CHAINE +/- du Combo.

Pour sélectionner un numéro à deux chiffres à l'aide des touches numériques

Appuyez sur -/-, puis sur les touches numériques.

Par exemple, pour choisir 14, appuyez sur -/-, 1 et 4.

Réglage du volume sonore

Appuyez sur la touche ▲ +/-.

Remarque

Quand le commutateur principal ① est désactivé, aucune fonction vidéo ne peut être utilisée.

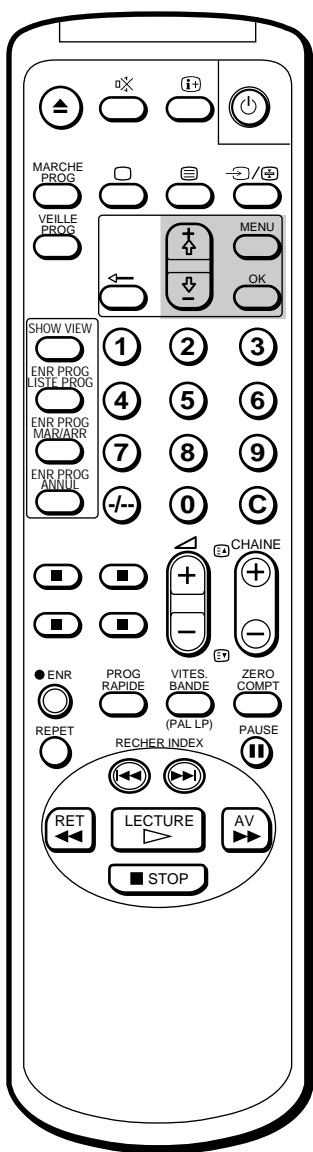

Remarque

Le réglage du paramètre TEINTE n'est possible que pour les images du système couleur NTSC.

Réglage de l'image

1 Appuyez sur MENU pour que le menu principal s'affiche à l'écran.

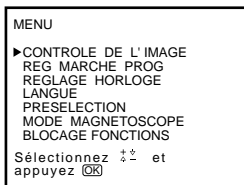

2 Pointez le curseur (►) sur "CONTROLE DE L'IMAGE" à l'aide de la touche + ↑ ou - ↓, et appuyez sur OK.

Le menu CONTROLE DE L'IMAGE apparaît.



3 Utilisez + ↑ ou - ↓ pour sélectionner le paramètre que vous souhaitez régler et appuyez sur OK.

4 Procédez au réglage à l'aide de la touche + ↑ ou - ↓, et appuyez sur OK. A chaque pression, les barres verticales augmentent ou diminuent et le chiffre situé à droite change en fonction du niveau de réglage. (Voir le tableau ci-dessous.)

5 Répétez les étapes 3 et 4 pour régler d'autres paramètres.

6 Appuyez sur MENU pour revenir sur l'écran initial. Les niveaux de réglage sont désormais mémorisés.

Effet de chaque réglage

CONTROLE DE L'IMAGE	Effet
CONTRASTE	Moins Plus
COULEURS	Moins Plus
LUMINOSITE	Plus sombre Plus claire
TEINTE	Plus vert Plus rouge
NETTETE	Contours doux Contours nets
RAZ	Rétablit les réglages d'usine.

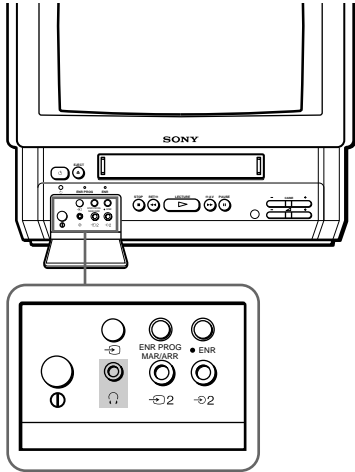

Arrêt momentané du son

Appuyez sur .
Le symbole apparaît à l'écran et reste affiché.
Pour restaurer le son normal, appuyez à nouveau sur ou .

Affichage d'informations à l'écran

Appuyez sur pour afficher à l'écran les informations suivantes.
Pour que le numéro et le nom de la chaîne restent affichés à l'écran, appuyez à nouveau sur .
Pour effacer ces informations, appuyez sur jusqu'à ce qu'elles disparaissent.

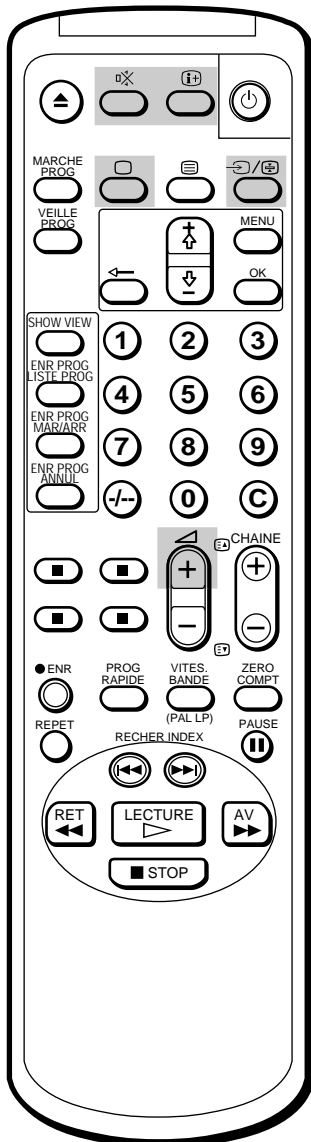
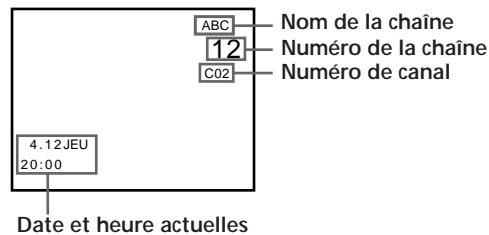

Visualisation des images de l'appareil raccordé

Appuyez plusieurs fois de suite sur jusqu'à ce que l'indicateur d'entrée voulu soit affiché.
Pour revenir à une image TV normale, appuyez sur jusqu'à ce que le numéro de chaîne apparaisse ou appuyez une fois sur la touche de la télécommande. Pour plus de détails concernant les images vidéo, reportez-vous à la page 42.

Utilisation des écouteurs

Branchez les écouteurs (non fournis) sur la prise (écouteurs) située à l'intérieur du panneau avant du Combo.
Le son du haut-parleur est coupé.

F

Visualisation du télétexte

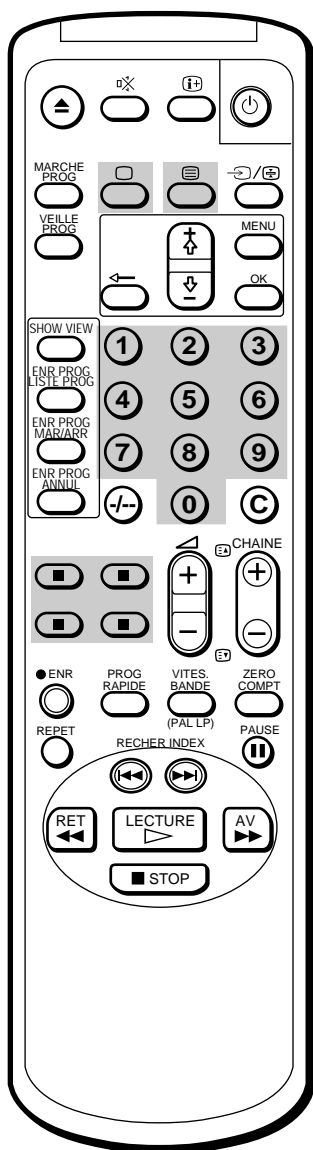

Pour changer le canal du télétexte

- Appuyez d'abord sur pour revenir au mode de télévision et répétez ensuite les étapes 1 à 3.
- Si le signal d'un canal télévisé est faible, des erreurs de télétexte risquent de se produire.

Les stations de télévision retransmettent via les canaux télévisés un service d'informations dénommé Télétexte. Le service télétexte vous permet de recevoir à tout moment des informations très diversifiées telles que les prévisions météorologiques.

Activation et désactivation du télétexte

- 1 Sélectionnez le canal télévisé sur lequel est retransmis le service télétexte que vous voulez consulter.
- 2 Appuyez sur pour afficher le télétexte.
Une page de télétexte (en principe, la page d'index) s'affiche. S'il n'y a pas de diffusion de télétexte, l'indication P100 s'affiche sur un écran noir.
- 3 Appuyez sur les touches numériques pour introduire le numéro à trois chiffres de la page de télétexte de votre choix.
Les numéros sont affichés à l'écran et la page demandée apparaît quelques secondes plus tard.
Si vous avez fait une erreur, tapez n'importe quel numéro à trois chiffres et introduisez ensuite le bon numéro de page.
- 4 Appuyez sur pour revenir au mode de télévision.

Utilisation de Fasttext

La fonction Fasttext vous permet d'accéder à une page de télétexte en appuyant uniquement sur une seule touche. Lorsqu'une page de Fasttext est retransmise, un menu à codes de couleur apparaît dans le bas de l'écran. Les couleurs de ce menu correspondent aux touches rouge, verte, jaune et bleue de la télécommande. Ces touches de fonction de couleur sont les touches Fasttext en mode de télétexte.

Appuyez sur la touche de couleur correspondant à la couleur de code du menu. La page en question s'affiche dans les secondes qui suivent.

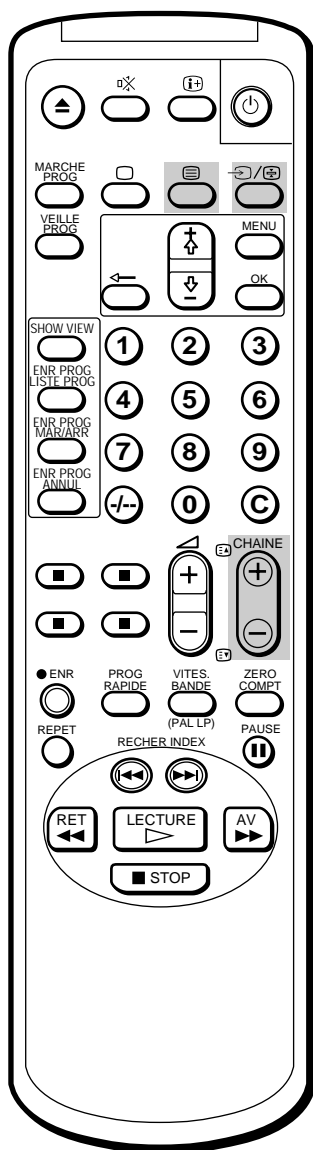

Accès à la page suivante ou précédente

Appuyez sur CHAINE +/- / / .

La page suivante ou précédente apparaît à l'écran.

Incrustation d'une page de télétexte sur l'image télévisée

Chaque fois que vous appuyez sur la touche , l'écran change selon la séquence suivante :



Pour empêcher la mise à jour ou le remplacement d'une page de télétexte

Une page de télétexte peut se composer de plusieurs sous-pages. Vous pouvez arrêter le défilement de la page de façon à en lire le contenu à votre rythme.

Appuyez sur la touche  (attente).

Le symbole  apparaît à l'écran et la sous-page sélectionnée est conservée.

Appuyez à nouveau sur la touche  pour revenir au mode de télétexte normal.

Lecture d'une cassette vidéo

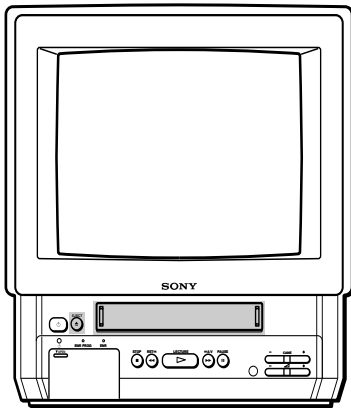

Cette section décrit les procédures d'utilisation d'une cassette vidéo. Vous découvrirez d'autres fonctions pratiques à utiliser pendant la lecture d'une cassette dans la section "Fonctions complémentaires" à partir de la page 136.

Introduction d'une cassette vidéo

- 1 Appuyez sur , CHAINE +/- ou les touches numériques de la télécommande ou sur CHAINE +/- du Combo si le témoin est allumé en rouge (indiquant par là que le Combo est en mode de veille).
- 2 Insérez une cassette en prenant soin d'orienter la flèche vers le haut, et exercez une légère pression. La cassette est automatiquement chargée dans son compartiment.

Le témoin apparaît à l'écran et reste affiché jusqu'au chargement complet de la cassette.

S'il est en mode veille, le Combo s'allume automatiquement.

Ejection d'une cassette vidéo

Appuyez sur la touche EJECT du Combo, ou sur la touche de la télécommande.

Le témoin apparaît à l'écran et reste affiché jusqu'à ce que la cassette soit éjectée.

Vous pouvez éjecter une cassette même lorsque le Combo est en veille.

Protection d'une cassette contre tout effacement accidentel

La cassette est munie d'une languette de sécurité destinée à prévenir tout effacement accidentel. Brisez la languette de sécurité à l'aide d'un tournevis ou d'un ustensile similaire pour empêcher tout enregistrement.

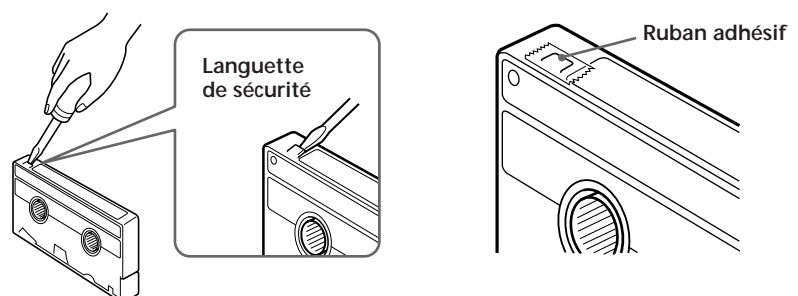
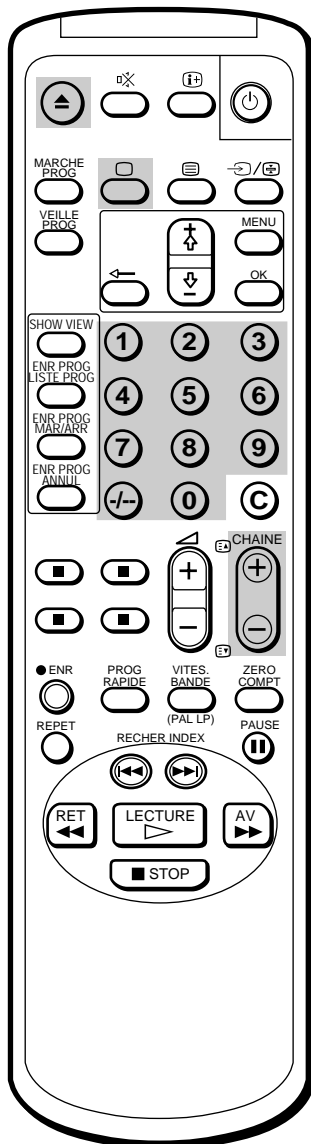

Si vous percez cette protection à l'aide d'un tournevis ou d'un outil similaire, la cassette sera éjectée en cas de tentative d'enregistrement.

Pour enregistrer sur une cassette ainsi protégée, il suffit de recouvrir la cavité à l'aide d'un morceau de ruban adhésif.

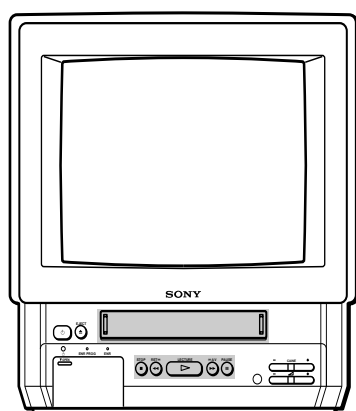



Lecture d'une cassette

- 1 Si le témoin  du Combo est allumé en rouge (indiquant par là que le Combo est en mode de veille), appuyez sur  CHAINE +/- ou sur les touches numériques de la télécommande.
- 2 Introduisez la cassette.
Si vous introduisez une cassette dont la languette de sécurité est brisée, la lecture démarre immédiatement.
- 3 Appuyez sur LECTURE .
La lecture démarre. Des informations s'affichent automatiquement à l'écran et disparaissent au bout de quelques secondes.



Pour arrêter la lecture

Appuyez sur STOP .

Le Combo repasse en mode télévision.

Pour interrompre momentanément la lecture

Appuyez sur PAUSE . L'image se fige.

Pour reprendre la lecture, appuyez à nouveau sur PAUSE  ou sur LECTURE .

Si vous laissez votre Combo en mode de pause, la lecture normale redémarre après environ 5 minutes.



Pour avancer rapidement la bande

Appuyez sur STOP  et ensuite sur AV .

Pour rembobiner la bande



Appuyez sur STOP  et ensuite sur RET .

Pour effectuer une recherche à haute vitesse

En cours de lecture, appuyez sur la touche RET (rembobinage)  ou AV (avance rapide)  et maintenez-la enfoncée. L'image défile à grande vitesse à l'écran.

Pour reprendre la lecture normale, relâchez la touche.

Pour visionner l'image en mode d'avance rapide ou de rembobinage

Appuyez sur la touche AV  et maintenez-la enfoncée en cours d'avance rapide ou RET  en cours de rembobinage. Vous pouvez visionner l'image pendant que vous maintenez la pression sur la touche.

Lorsque vous relâchez la touche, le mode d'avance rapide ou de rembobinage est restauré.

Remise à zéro du compteur de bande

Le compteur de bande vous permet de retrouver certaines scènes après la lecture. Appuyez sur la touche ZERO COMPT de la télécommande pour remettre le compteur sur "0:00:00", avant de commencer la lecture. Le compteur est automatiquement remis à "0:00:00" chaque fois qu'une cassette est insérée. Le Combo continue à compter la longueur de la bande, sans tenir compte des passages dépourvus de signaux vidéos.

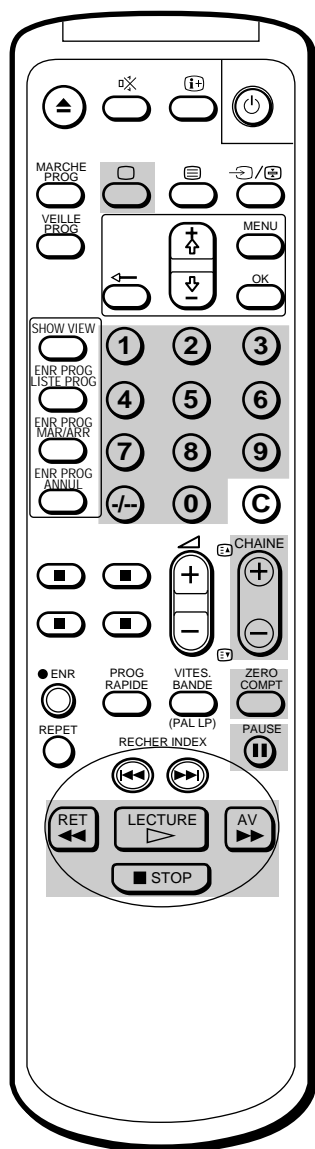

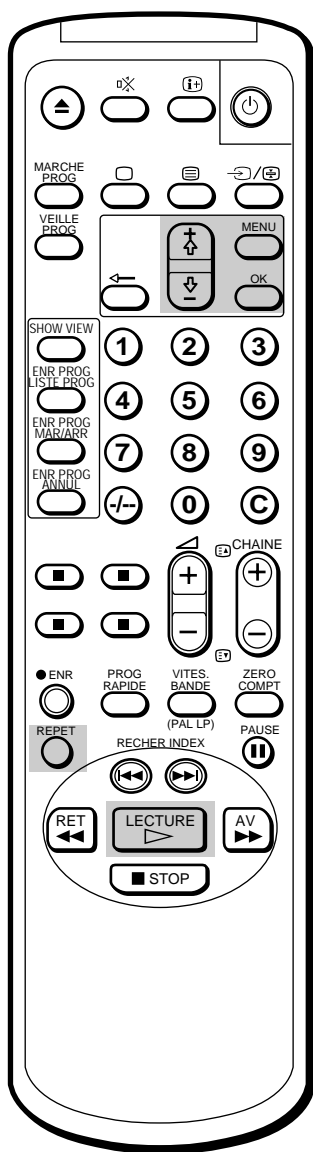

Lecture répétée d'une cassette (RELECT AUTO)

Vous pouvez reproduire de façon répétitive un passage d'une cassette.

- 1 Appuyez sur MENU.
Le menu principal apparaît.
- 2 A l'aide des touches + \uparrow ou - \downarrow , amenez le curseur (▶) sur "MODE MAGNETOSCOPE" et appuyez ensuite sur OK.

```

MODE MAGNETOSCOPE
▶ALIGNEMENT
OPC :          MAR
RELECT AUTO : ARR
FORMAT :      NORMAL
STANDARD :    AUTO

Sélectionnez  $\uparrow$   $\downarrow$  et
appuyez [OK]
  
```

- 3 A l'aide des touches + \uparrow ou - \downarrow , amenez le curseur (▶) sur "RELECT AUTO" et appuyez ensuite sur OK.
- 4 A l'aide des touches + \uparrow ou - \downarrow , sélectionnez MAR.

```

MODE MAGNETOSCOPE
ALIGNEMENT
OPC :          MAR
RELECT AUTO : MAR
FORMAT :      NORMAL
STANDARD :    AUTO

Sélectionnez  $\uparrow$   $\downarrow$  et
appuyez [OK]
  
```

- 5 Appuyez sur LECTURE \blacktriangleright .
La lecture démarre. Lorsque la cassette arrive en fin de bande, elle est rembobinée automatiquement et la lecture redémarre à nouveau.

Relecture automatique d'une scène

Vous pouvez actionner la touche REPET de votre télécommande pour répéter automatiquement la lecture d'une scène.

Appuyez sur REPET.
La cassette est rembobinée sur dix secondes de visualisation et la lecture redémarre automatiquement.

Si vous désirez répéter la lecture d'une séquence de plus de dix secondes, appuyez plusieurs fois de suite sur REPET. Chaque fois que vous appuyez sur la touche, vous ajoutez dix secondes de lecture, jusqu'à un total de 40 secondes.

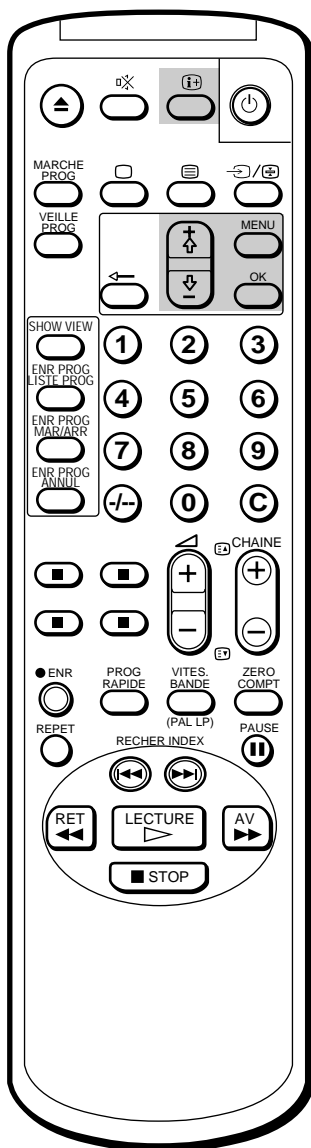

Sélection du système couleur

En principe, laissez le réglage du système couleur sur AUTO. Si toutefois vous voyez apparaître des rayures sur l'écran en cours de lecture, il est possible que vous deviez sélectionner le système couleur dans lequel la cassette a été enregistrée.

- 1 Appuyez sur MENU.
Le menu principal apparaît.
- 2 A l'aide des touches + ou - , amenez le curseur (▶) sur "MODE MAGNETOSCOPE" et appuyez ensuite sur OK.

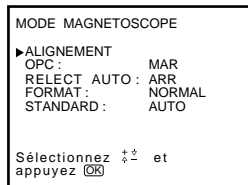

- 3 A l'aide des touches + ou - , amenez le curseur sur (▶) "STANDARD" et appuyez ensuite sur OK.
- 4 Appuyez sur les touches + ou - jusqu'à ce que le système couleur correspondant apparaisse (PAL/SECAM ou NTSC) et appuyez ensuite sur OK.

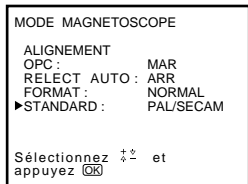

- 5 Appuyez sur MENU pour revenir à l'écran initial.

Affichage d'informations à l'écran

Remarque

Le mode d'utilisation de la bande s'affiche à l'écran à chaque changement de mode (même si le témoin F n'apparaît pas).

Appuyez sur F pour afficher à l'écran les informations suivantes. Pour afficher à l'écran uniquement la quantité de bande restante et la situation du compteur de bande linéaire, appuyez à nouveau sur F . Pour faire disparaître ces informations, appuyez sur F jusqu'à ce qu'elles ne soient plus visibles.

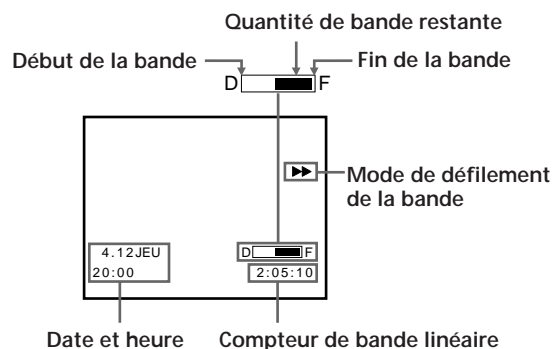

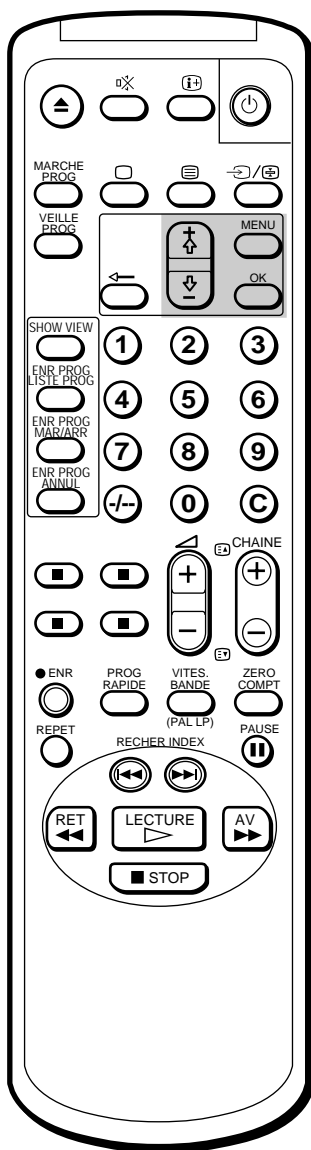

Visualisation d'émissions en mode 16:9e

Pour visualiser des enregistrements d'émissions diffusées en mode 16:9e, réglez votre Combo en mode 16:9e de façon à prévenir toute distorsion de l'image de lecture.

- 1 Appuyez sur MENU.
Le menu principal apparaît.
- 2 A l'aide des touches + ↕ ou - ↕, amenez le curseur (▶) sur "MODE MAGNETOSCOPE" et appuyez ensuite sur OK.

```

MODE MAGNETOSCOPE
▶ALIGNEMENT
OPC : MAR
RELECT AUTO : ARR
FORMAT : NORMAL
STANDARD : AUTO

Sélectionnez ↕ et
appuyez OK
          
```
- 3 A l'aide des touches + ↕ ou - ↕, amenez le curseur (▶) sur "FORMAT" et appuyez ensuite sur OK.

```

MODE MAGNETOSCOPE
ALIGNEMENT
OPC : MAR
RELECT AUTO : ARR
▶FORMAT : 16:9
STANDARD : AUTO

Sélectionnez ↕ et
appuyez OK
          
```
- 5 Appuyez sur MENU pour revenir à l'écran initial.

Remarque

Lorsque vous changez de chaîne, que vous commutez des sources d'entrée ou que vous mettez le système sous et hors tension, le Combo revient en mode normal.

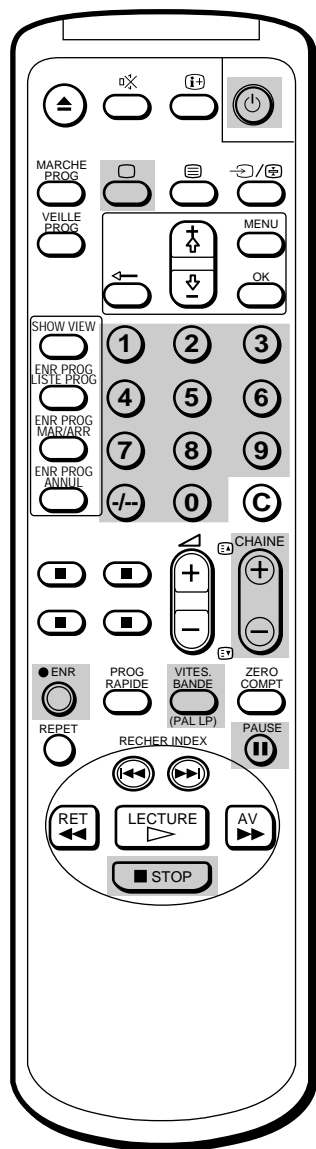
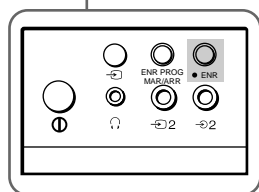
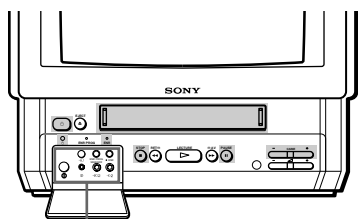

Enregistrement de programmes télévisés



Remarque (KV-14V6B, KV-21V6B uniquement)

Pour enregistrer une émission sur une chaîne codée, vous devez régler la chaîne codée comme expliqué dans la section "Sélection d'une chaîne codée" (page 13).

Enregistrement de programmes télévisés

- 1 Appuyez sur la touche , CHAINE +/- ou sur les touches numériques de la télécommande, ou sur la touche CHAINE +/- du Combo si le témoin  est allumé en rouge (indiquant par là que le Combo est en mode de veille).
- 2 Insérez une cassette munie de sa languette de sécurité.
- 3 Appuyez sur VITES. BANDE pour sélectionner la vitesse d'enregistrement, SP (lecture standard) ou LP (longue durée). Le mode LP permet d'allonger la durée d'enregistrement de votre cassette.

Durée d'enregistrement maximum

Mode SP : 4 heures avec une cassette E-240

Mode LP : 8 heures avec une cassette E-240

(Pour les enregistrements en SECAM, utilisez uniquement le mode SP.)

- 4 Sélectionnez le numéro de la chaîne en appuyant sur CHAINE +/- ou sur les touches numériques de la télécommande. Pour les numéros composés de deux chiffres (p.ex., 14), appuyez d'abord sur +/- puis sur 1 et 4.
 - 5 Appuyez sur ENR .
- Le témoin lumineux ENR sur le panneau avant du Combo s'allume et l'enregistrement commence.

Pour arrêter l'enregistrement

Appuyez sur STOP .



Lorsque la fin de la bande est atteinte, le rembobinage s'effectue automatiquement jusqu'au début de la bande, puis s'arrête. Cette fonction n'est pas active lorsque le Combo est hors tension.

Pour interrompre momentanément l'enregistrement

Appuyez sur PAUSE .

Pour reprendre l'enregistrement, appuyez à nouveau sur PAUSE .

Cette touche vous permet d'éliminer une scène lors de l'enregistrement.

- 1 Appuyez sur PAUSE  lorsqu'une scène que vous ne souhaitez pas enregistrer apparaît.
L'enregistrement s'interrompt.
- 2 Appuyez à nouveau sur PAUSE  pour reprendre l'enregistrement à la scène voulue.
Celui-ci redémarre au point où il a été interrompu à l'étape 1.

Si le mode de pause d'enregistrement reste activé pendant plus d'environ 5 minutes, le Combo arrête l'enregistrement.

Enregistrement avec le Combo hors tension

Appuyez sur la touche .

L'écran TV s'éteint et le témoin lumineux  s'allume.

L'enregistrement se poursuit.

Enregistrer une émission de télévision tout en regardant une autre (KV-14V6B, KV-21V6B uniquement)

Vous pouvez regarder une émission de télévision et en enregistrer une autre en même temps si votre Combo est doté de deux syntoniseurs. Seuls les modèles KV-14V6B et KV-21V6B sont équipés de deux syntoniseurs. Sélectionnez la position de programmation voulue à l'aide des touches CHAINE +/- ou des touches numériques de la télécommande ou encore des touches CHAINE +/- du Combo.

Enregistrement de programmes télévisés déclenché par la minuterie

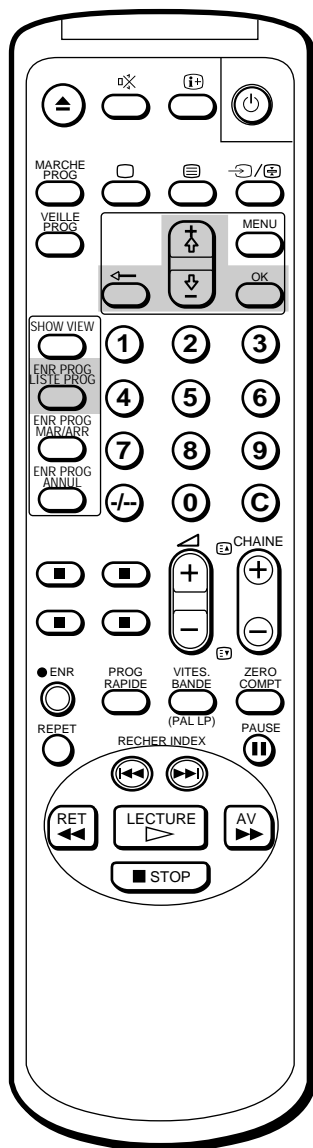

En cas d'erreur pendant le réglage de la minuterie

Appuyez sur **←** pour revenir à la position précédente, et corrigez la valeur.

Si le début d'enregistrement est programmé pour une heure antérieure à l'heure actuelle

Toutes les valeurs de réglage seront effacées.

La fonction d'enregistrement déclenché par minuterie vous permet de prérégler votre Combo pour qu'il enregistre jusqu'à six programmes sur une période d'un mois.

Avant de commencer

- Appuyez sur **□**, CHAINE +/- ou sur les touches numériques de la télécommande ou encore sur CHAINE +/- du Combo pour mettre le Combo sous tension.
- Assurez-vous de l'exactitude de l'heure et de la date de l'horloge. Sinon, le message "Veillez régler l'heure" s'affiche à l'écran. Voir la section "Réglage de l'horloge", page 16.
- Assurez-vous que la cassette utilisée est munie de sa languette de sécurité. Dans le cas contraire, le message "Pour l'enregistrement utilisez une cassette non protégée [avec son taquet.]" s'affiche à l'écran.
- Si vous utilisez une antenne intérieure, ajustez-la pour la réception de la chaîne sur laquelle vous voulez enregistrer.

Réglage de la minuterie

Exemple : Voici comment enregistrer en mode SP une émission diffusée sur la chaîne 26, de 20 h 15 à 21 h 55, le samedi 6 décembre 1997.

- 1 Appuyez sur ENR PROG LISTE PROG.
La LISTE PROG (liste des programmes) apparaît.

LISTE PROG				20:00
VPS / PDC:	ARR		4. 12JEU	
DATE	DEBUT	STOP	PRG	
---	---	---	---	---
---	---	---	---	---
---	---	---	---	---
---	---	---	---	---
Sélectionnez \uparrow \downarrow et				
appuyez OK				

- 2 Appuyez sur OK.
La date du jour apparaît en rouge.

- 3 Appuyez sur \uparrow \downarrow jusqu'à ce que "6 SAM" apparaisse.
Pour l'enregistrement quotidien ou hebdomadaire, voir la section "Enregistrement quotidien/hebdomadaire", page 30.

LISTE PROG				20:00
VPS / PDC:	ARR		4. 12JEU	
DATE	DEBUT	STOP	PRG	
6 SAM	---	---	---	---
---	---	---	---	---
---	---	---	---	---
---	---	---	---	---
Sélectionnez \uparrow \downarrow et				
appuyez OK				

- 4 Appuyez sur OK, puis définissez l'heure de début d'enregistrement sur "20" à l'aide de la touche \uparrow \downarrow .

LISTE PROG				20:00
VPS / PDC:	ARR		4. 12JEU	
DATE	DEBUT	STOP	PRG	
6 SAM	20	---	---	---
---	---	---	---	---
---	---	---	---	---
---	---	---	---	---
Sélectionnez \uparrow \downarrow et				
appuyez OK				

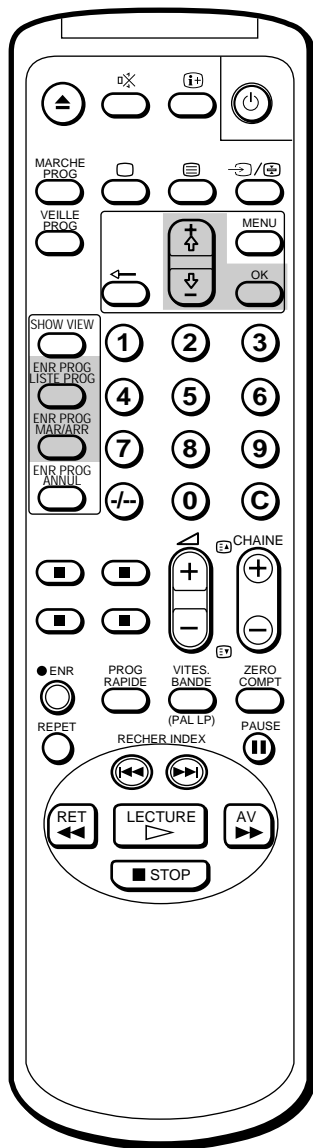

Si les réglages effectués sont incorrects

Un message s'affiche à l'écran pour interrompre les réglages.

Si vous déclenchez le commutateur ①

Les touches ENR PROG sont inopérantes.

5 Appuyez sur OK, puis réglez les minutes sur "15" à l'aide de + ⬆ ou - ⬇.

LISTE PROG			20:00
VPS / PDC:	ARR	4. 12JEU	
DATE	DEBUT	STOP	PRG
6 SAM	20:15	---	---
---	---	---	---
---	---	---	---
---	---	---	---
---	---	---	---
---	---	---	---
Sélectionnez ⬆ et			
appuyez [OK]			

6 Appuyez sur OK, puis réglez l'heure d'arrêt de l'enregistrement sur "21", à l'aide de + ⬆ ou - ⬇.

LISTE PROG			20:00
VPS / PDC:	ARR	4. 12JEU	
DATE	DEBUT	STOP	PRG
6 SAM	20:15	21:---	---
---	---	---	---
---	---	---	---
---	---	---	---
---	---	---	---
---	---	---	---
Sélectionnez ⬆ et			
appuyez [OK]			

7 Appuyez sur OK, puis réglez les minutes sur "55" à l'aide de + ⬆ ou - ⬇.

LISTE PROG			20:00
VPS / PDC:	ARR	4. 12JEU	
DATE	DEBUT	STOP	PRG
6 SAM	20:15	21:55	---
---	---	---	---
---	---	---	---
---	---	---	---
---	---	---	---
---	---	---	---
Sélectionnez ⬆ et			
appuyez [OK]			

8 Appuyez sur OK, puis réglez la chaîne sur "26" à l'aide de + ⬆ ou - ⬇.

LISTE PROG			20:00
VPS / PDC:	ARR	4. 12JEU	
DATE	DEBUT	STOP	PRG
6 SAM	20:15	21:55	26 -
---	---	---	---
---	---	---	---
---	---	---	---
---	---	---	---
---	---	---	---
Sélectionnez ⬆ et			
appuyez [OK]			

9 Appuyez sur OK et réglez ensuite la vitesse d'enregistrement sur SP à l'aide des touches + ⬆ ou - ⬇.

LISTE PROG			20:00
VPS / PDC:	ARR	4. 12JEU	
DATE	DEBUT	STOP	PRG
6 SAM	20:15	21:55	26 SP
---	---	---	---
---	---	---	---
---	---	---	---
---	---	---	---
---	---	---	---
Sélectionnez ⬆ et			
appuyez [OK]			

10 Appuyez sur OK.

Le curseur (▶) apparaît à gauche.

11 Lorsque vous souhaitez programmer d'autres enregistrements, appuyez sur - ⬇ pour placer le curseur sur la ligne suivante, puis répétez les étapes 2 à 10.

12 Appuyez sur ENR PROG MAR/ARR.

Le témoin lumineux ENR PROG du panneau avant s'allume et le Combo entre en mode d'attente d'enregistrement par minuterie.

Appuyez sur ENR PROG LISTE PROG pour que LISTE PROG disparaisse. Appuyez sur ⏻ pour arrêter le Combo si vous ne souhaitez plus l'utiliser. Celui-ci s'allumera automatiquement au moment prédéfini pour l'enregistrement, et s'arrêtera également à l'heure prévue.

F

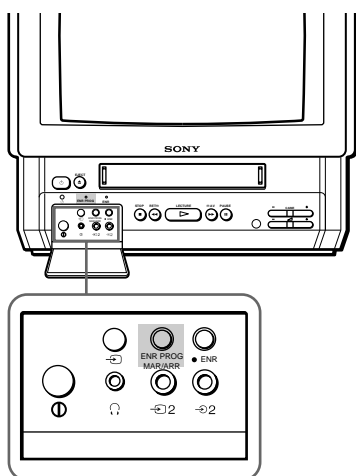

Enregistrement quotidien/hebdomadaire

Vous pouvez prérégler le Combo pour qu'il enregistre un même programme tous les jours de la semaine (enregistrement quotidien) ou un certain jour chaque semaine (enregistrement hebdomadaire). Appuyez sur - ⇄ à l'étape 3 jusqu'à ce que la valeur souhaitée apparaisse à la position "DATE". A chaque pression, les choix défilent successivement de la manière suivante:

4 (aujourd'hui) → LUN-DIM → LUN-SAM → LUN-VEN → CHAQUE SAM → CHAQUE VEN → CHAQUE JEU → CHAQUE MER → CHAQUE MAR → CHAQUE LUN → CHAQUE DIM → 3 (mois suivant) → 2 ...

Pour arrêter l'enregistrement par minuterie

Appuyez sur ENR PROG MAR/ARR.
Le témoin ENR PROG s'éteint.

Utilisation du Combo avant le déclenchement d'un enregistrement par minuterie

Vous pouvez visualiser un programme télévisé, vérifier les réglages de la minuterie et rétablir le mode d'attente d'enregistrement par minuterie. Appuyez toutefois sur ENR PROG MAR/ARR pour éteindre le témoin lumineux ENR PROG à l'avant du Combo pour effectuer les opérations suivantes:

- éjecter la cassette
- utiliser les touches de commande de bande
- modifier ou annuler les réglages de la minuterie

Veillez à appuyer à nouveau sur ENR PROG MAR/ARR pour que le témoin lumineux ENR PROG se rallume après avoir effectué les opérations précitées.

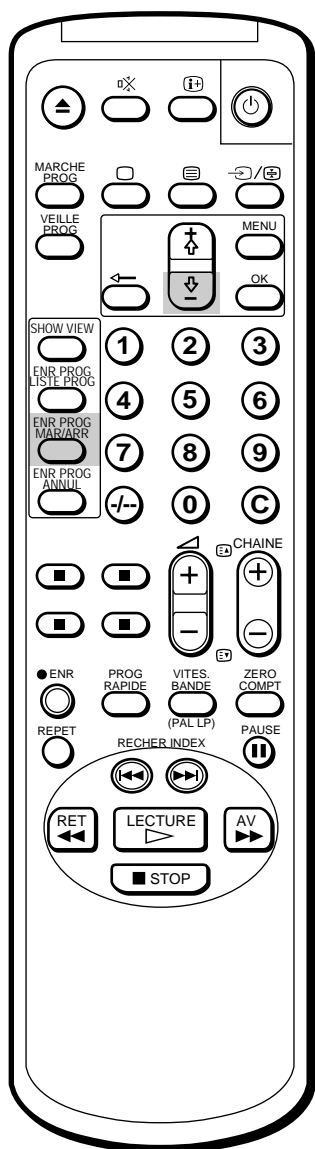

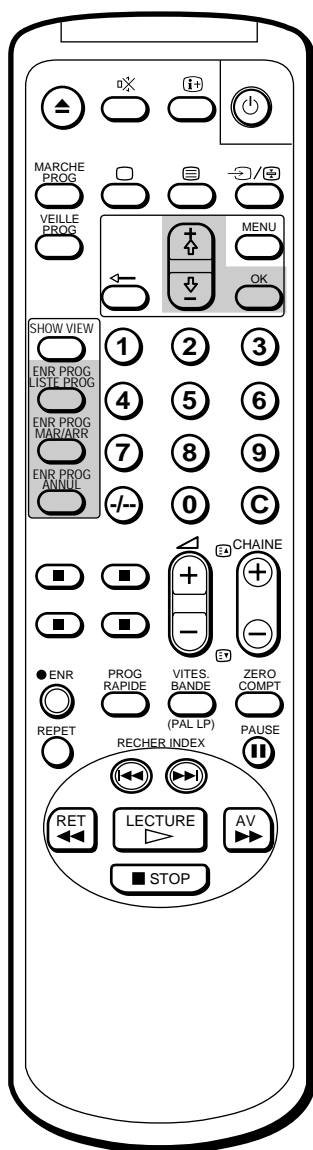

Vérification des réglages de la minuterie

Vous pouvez afficher la liste des réglages prédéfinis.

Appuyez sur ENR PROG LISTE PROG.
La liste de programmes LISTE PROG apparaît.

LISTE PROG	ARR	4.	20:00
VPS / PDC:	ARR	4.	12JEU
DATE	DEBUT	STOP	PRG
▶ 6	SAM	20:15	21:55 26 SP
▶ 7	DIM	8:30	10:15 50 SP
LUN-SAM	23:00	0:00	1 SP
CHOUEDM	9:55	12:30	12 LP
---	---	---	---
---	---	---	---
Sélectionnez ↑↓ et			
appuyez [OK]			

Appuyez à nouveau sur ENR PROG LISTE PROG pour faire disparaître LISTE PROG.

Modification ou annulation des réglages de la minuterie

- 1 Appuyez sur ENR PROG MAR/ARR pour que le témoin lumineux ENR PROG du panneau avant du Combo s'éteigne.
- 2 Appuyez sur ENR PROG LISTE PROG pour que LISTE PROG s'affiche.
- 3 Sélectionnez le réglage que vous souhaitez modifier ou annuler à l'aide de la touche + ↑ ou - ↓.

LISTE PROG	ARR	4.	20:00
VPS / PDC:	ARR	4.	12JEU
DATE	DEBUT	STOP	PRG
▶ 6	SAM	20:15	21:55 26 SP
▶ 7	DIM	8:30	10:15 50 SP
LUN-SAM	23:00	0:00	1 SP
CHOUEDM	9:55	12:30	12 LP
---	---	---	---
---	---	---	---
Sélectionnez ↑↓ et			
appuyez [OK]			

- 4 **Pour modifier le réglage**
Appuyez sur + ↑ ou - ↓ et sur OK, puis redéfinissez tous les paramètres. Reportez-vous à la section "Réglage de la minuterie", étapes 2 à 10 des pages 28 et 29.

Pour annuler le réglage

Appuyez sur ENR PROG ANNUL.

- 5 Appuyez sur ENR PROG LISTE PROG pour revenir à l'écran initial.
- 6 Si la liste comporte d'autres programmations de la minuterie, appuyez sur ENR PROG MAR/ARR pour repasser en mode d'attente d'enregistrement par minuterie.

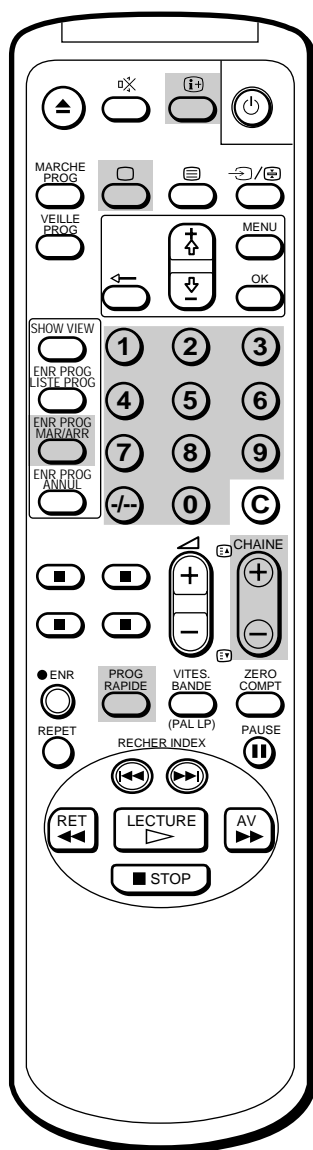

Enregistrement immédiat par minuterie

Cette fonction permet de programmer votre Combo pour démarrer immédiatement un enregistrement avec la minuterie et l'arrêter automatiquement après une durée prédéfinie.

Vous ne pouvez utiliser cette fonction que si l'horloge a déjà été réglée.

Si un enregistrement est en cours

- 1 Appuyez sur PROG RAPIDE de la télécommande.
"QUICK TIMER 0:00" s'affiche à l'écran.
- 2 Appuyez sur PROG RAPIDE de façon répétée pour sélectionner la durée d'enregistrement. A chaque pression, les choix de durée défilent de la manière suivante :

0:00 → 0:30 → 1:00 → → 7:30 → 8:00

L'enregistrement se poursuit même si vous arrêtez votre Combo. Lorsque la durée prédéfinie s'est écoulée, l'enregistrement s'arrête automatiquement.

Si aucun enregistrement n'est en cours

- 1 Appuyez sur , CHAINE +/- ou sur les touches numériques de la télécommande ou encore sur CHAINE +/- du Combo pour mettre le Combo sous tension.
- 2 Insérez une cassette munie de sa languette de sécurité.
- 3 Sélectionnez la position de programme que vous souhaitez enregistrer.
- 4 Appuyez sur PROG RAPIDE de la télécommande.
"QUICK TIMER 0:00" apparaît à l'écran.
- 5 Appuyez sur PROG RAPIDE de façon répétée pour sélectionner la durée d'enregistrement. A chaque pression, les choix de durée défilent de la manière suivante :

0:00 → 0:30 → 1:00 → → 7:30 → 8:00

La durée d'enregistrement apparaît en rouge et l'enregistrement débute. L'enregistrement se poursuit même si vous arrêtez votre Combo. Lorsque la durée prédéfinie est écoulée, l'enregistrement s'arrête automatiquement.

Pour modifier la durée d'un enregistrement immédiat par minuterie après le début de l'enregistrement

Appuyez sur PROG RAPIDE jusqu'à ce que la période souhaitée apparaisse.

Pour afficher la durée restante pendant un enregistrement immédiat par minuterie

Appuyez sur . La durée d'enregistrement diminue minute par minute.

Pour interrompre un enregistrement immédiat par minuterie

Appuyez sur ENR PROG MAR/ARR.

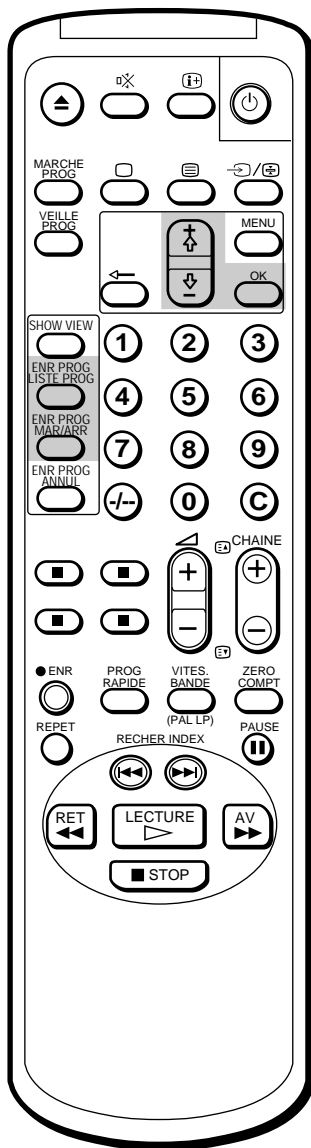

Enregistrement par minuterie avec signaux VPS/PDC

Le système de diffusion allemand transmet des signaux VPS (Video Programme System) ou des signaux PDC (Programme Delivery Control) avec ses émissions télévisés. Ces signaux garantissent que les enregistrements par minuterie s'effectueront comme prévu, indépendamment des retards, décalages ou interruptions de diffusion. Par exemple, si un bulletin d'information urgent interrompt la diffusion d'un programme normal, l'enregistrement s'arrête. Dès que le programme initial reprend, l'enregistrement reprend également.

F

- 1 Si le témoin lumineux ENR PROG du panneau avant du Combo est allumé, appuyez sur ENR PROG MAR/ARR pour l'éteindre.
- 2 Appuyez sur ENR PROG LISTE PROG. L'écran LISTE PROG apparaît.

LISTE PROG			20:00
VPS / PDC:	ARR	4.	12JEU
DATE	DEBUT	STOP	PRG
6 SAM	20:15	21:55	26SP
7 DIM	8:30	10:15	50SP
LUN-SAM	23:00	0:00	1SP
CHAQUE DM	9:55	12:30	12LP
---	---	---	---
---	---	---	---
Sélectionnez ↑↓ et			
appuyez [OK]			

- 3 A l'aide des touches + ↑ ou - ↓, sélectionnez VPS/PDC et appuyez ensuite sur OK. VPS/PDC vire au rouge.

LISTE PROG			20:00
VPS / PDC:	ARR	4.	12JEU
DATE	DEBUT	STOP	PRG
6 SAM	20:15	21:55	26SP
7 DIM	8:30	10:15	50SP
LUN-SAM	23:00	0:00	1SP
CHAQUE DM	9:55	12:30	12LP
---	---	---	---
---	---	---	---
Sélectionnez ↑↓ et			
appuyez [OK]			

- 4 A l'aide des touches + ↑ ou - ↓, sélectionnez MAR et appuyez ensuite sur OK.

LISTE PROG			20:00
VPS / PDC:	MAR	4.	12JEU
DATE	DEBUT	STOP	PRG
6 SAM	20:15	21:55	26SP
7 DIM	8:30	10:15	50SP
LUN-SAM	23:00	0:00	1SP
CHAQUE DM	9:55	12:30	12LP
---	---	---	---
---	---	---	---
Sélectionnez ↑↓ et			
appuyez [OK]			

- 5 Réglez le programmeur suivant la procédure de "Réglage de la minuterie" (pages 28 et 29).

Remarques concernant l'enregistrement VPS/PDC

- Si des périodes d'enregistrement se chevauchent en raison d'un décalage d'horaire d'émission VPS/PDC, le programme diffusé en premier sera enregistré en priorité. L'enregistrement du second programme débute après la fin du premier enregistrement.
- Lorsque le Combo ne reçoit aucun signal VPS/PDC, si celui-ci est trop faible ou n'est pas émis, l'enregistrement par minuterie est effectué sans la fonction VPS/PDC.
- (KV-14V5B, KV-21V5B uniquement) Si vous utilisez la fonction d'enregistrement VPS/PDC pendant que vous regardez la télévision, la chaîne affichée change automatiquement pour la chaîne programmée en vue de l'enregistrement et vous ne pouvez la changer. N'activez la fonction d'enregistrement VPS/PDC que lorsque le Combo se trouve en mode de veille. Si vous regardez la télévision en continu, annulez l'enregistrement VPS/PDC programmé.

Enregistrement d'émissions télévisées à l'aide du ShowView

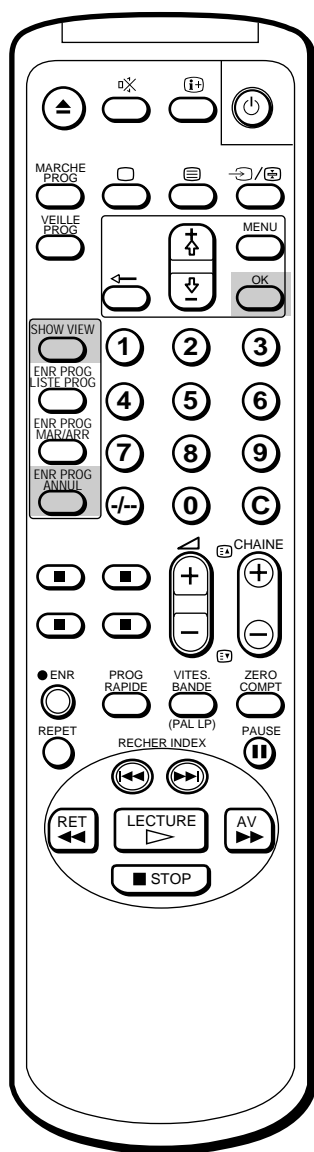

Si vous avez fait une erreur durant l'introduction du numéro ShowView de l'émission

Appuyez sur ENR PROG ANNUL et réintroduisez le numéro correct.

La fonction ShowView permet de simplifier la procédure de réglage des enregistrements par programmeur. Avec la fonction ShowView, il vous suffit d'introduire le code à 9 chiffres de l'émission de votre choix qui est indiqué dans votre guide des programmes télévisés pour que tous les réglages requis soient effectués automatiquement. Pour pouvoir exploiter cette fonction, vous devez d'abord configurer votre Combo et attribuer des chaînes aux différents canaux guide. Pour plus de détails, reportez-vous à la section "Réglage manuel du ShowView" à la page 14.

Avant de commencer

- Appuyez sur , CHAINE +/- ou sur une touche numérique de la télécommande ou encore sur la touche CHAINE +/- du Combo de façon à le mettre sous tension.
- Vérifiez si la date et l'heure sont correctement réglées. Si ce n'est pas le cas, reportez-vous à la section "Réglage de l'horloge" à la page 16.
- Vérifiez si la languette de sécurité de la cassette est intacte.

- 1 Appuyez sur SHOWVIEW.
Le menu SHOWVIEW apparaît.

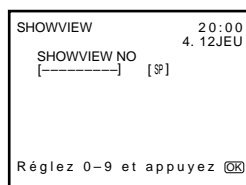

- 2 Appuyez sur les touches numériques pour introduire le numéro ShowView de l'émission à enregistrer.

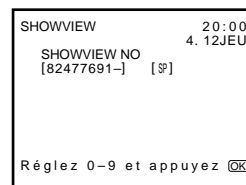

- 3 Appuyez sur OK.
Les données de l'enregistrement s'affichent : date, heures de début et de fin, numéro de chaîne.



Vérifiez si les données de l'enregistrement sont correctes. Si ce n'est pas le cas, appuyez sur ENR PROG ANNUL pour annuler le réglage.

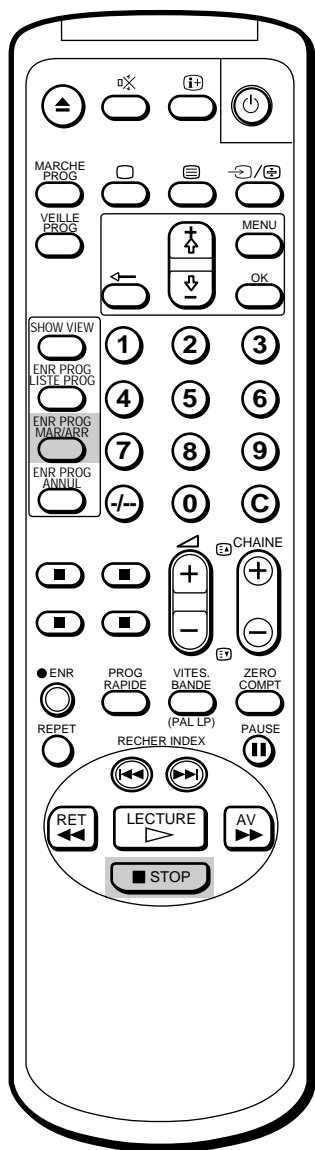

4 Répétez les étapes 2 à 3 pour programmer d'autres réglages.

5 Appuyez sur ENR PROG MAR/ARR.

Le témoin ENR PROG à l'avant du Combo s'allume et le Combo passe en mode de veille d'enregistrement par programmeur.

Pour arrêter l'enregistrement

Pour arrêter le Combo pendant un enregistrement, appuyez sur STOP ■.

F

Arrêt automatique — Temporisateur

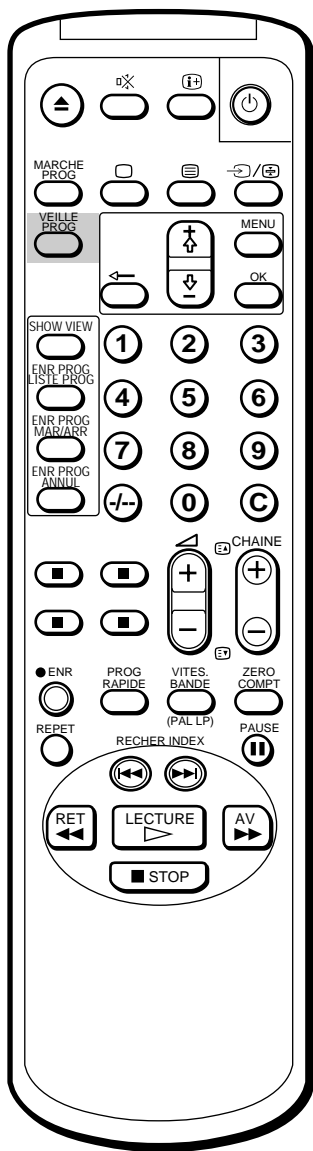

Vous pouvez automatiquement faire passer le Combo en mode veille après un certain laps de temps.

Appuyez sur VEILLE PROG.

A chaque pression, les choix de durée (en minutes) défilent comme suit:

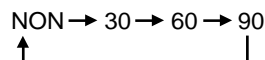

Une minute avant le passage en mode veille, le message “Bonne nuit” est affiché à l’écran.

Pour désactiver le temporisateur

Appuyez sur VEILLE PROG pour sélectionner la valeur “NON”.

Mise en marche à un moment prédéfini — Déclenchée par minuterie

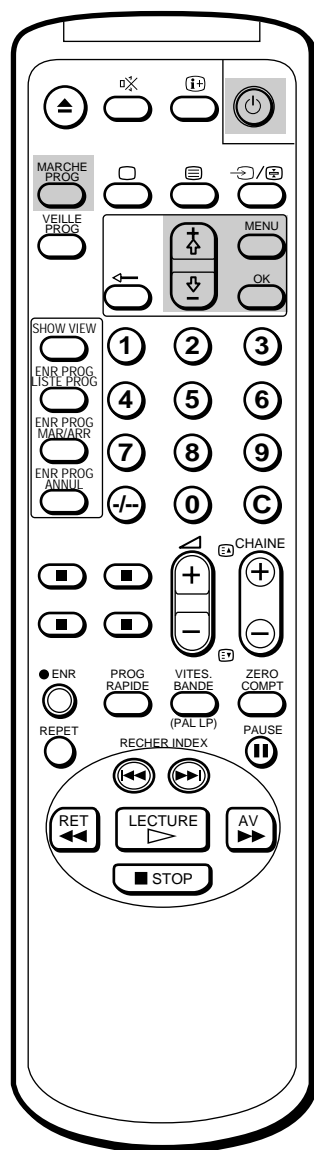

Vous pouvez présélectionner votre Combo pour qu'il se mette automatiquement en marche à une heure prédéfinie pour un programme télévisé ou pour la lecture d'une bande vidéo.

- 1 Appuyez sur MENU pour que le menu principal s'affiche à l'écran.
- 2 Pointez le curseur (▶) sur "REG MARCHÉ PROG" à l'aide de la touche + ⬆ ou - ⬇, et appuyez sur OK.
Le menu REG MARCHÉ PROG apparaît.

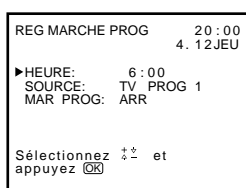

- 3 Appuyez sur OK.
La position de réglage de l'heure apparaît en rouge.
- 4 Réglez l'heure à l'aide de + ⬆ ou - ⬇ et appuyez sur OK.
La section des minutes s'affiche en rouge.
- 5 Réglez les minutes (une par une) à l'aide de + ⬆ ou - ⬇ et appuyez sur OK.
Le curseur pointe sur "HEURE".
- 6 Pointez le curseur (▶) sur "SOURCE" à l'aide de la touche + ⬆ ou - ⬇, et appuyez sur OK.
- 7 Sélectionnez TV ou VCR (lecture vidéo) à l'aide des touches + ⬆ ou - ⬇ et appuyez ensuite sur OK.
Quand vous choisissez TV, sélectionnez aussi le numéro de programme avec + ⬆ ou - ⬇ et appuyez sur OK.

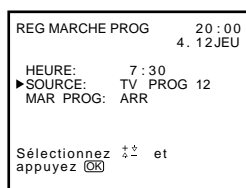

Pour faire disparaître le message

Appuyez sur n'importe quelle touche du Combo ou de la télécommande.

- 8 Amenez le curseur (▶) sur "MAR PROG" à l'aide de + ⬆ ou - ⬇ et appuyez sur OK. Sélectionnez ensuite MAR + ⬆ ou - ⬇ et appuyez sur OK.
- 9 Appuyez sur MENU pour revenir à l'écran initial.
- 10 Appuyez sur MARCHÉ PROG.
Si vous n'utilisez pas le Combo, appuyez sur ⏻ pour mettre le Combo en mode veille.

A l'heure pré-réglée, le Combo s'allume automatiquement.
Si vous n'appuyez sur aucune touche pendant 2 heures, le Combo s'arrêtera automatiquement.

Utilisation de la fonction BLOCAGE FONCTIONS

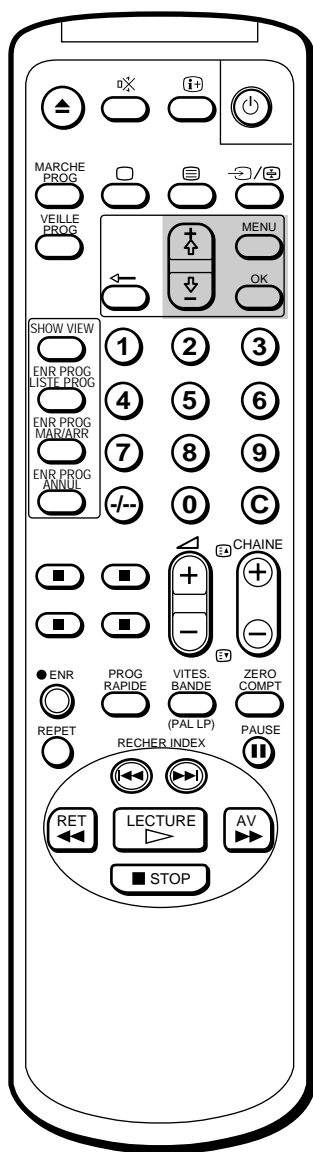

La fonction BLOCAGE FONCTIONS verrouille les touches situées à l'avant du Combo. Vous pouvez utiliser cette fonction pour empêcher de petits enfants de changer les chaînes, de regarder des cassettes vidéo, etc.

- 1 Appuyez sur MENU.
Le menu principal apparaît.
- 2 A l'aide des touches + ↕ ou - ↘, amenez le curseur (▶) sur "BLOCAGE FONCTIONS" et appuyez ensuite sur OK.
Le menu BLOCAGE FONCTIONS apparaît.

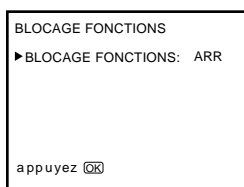

- 3 Appuyez sur OK pour lancer le réglage de la fonction BLOCAGE FONCTIONS.
La section MAR/ARR devient rouge.
A l'aide des touches + ↕ ou - ↘, sélectionnez ARR ou MAR et appuyez ensuite sur OK.
ARR : Réglage par défaut.
MAR : Les touches du Combo sont devenues inopérantes (à l'exception de la touche POWER).

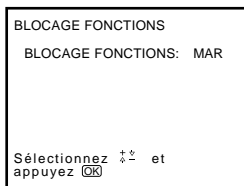

La télécommande reste opérationnelle, même lorsque la fonction BLOCAGE FONCTIONS est activée.

Recherche à l'aide de la fonction INDEX

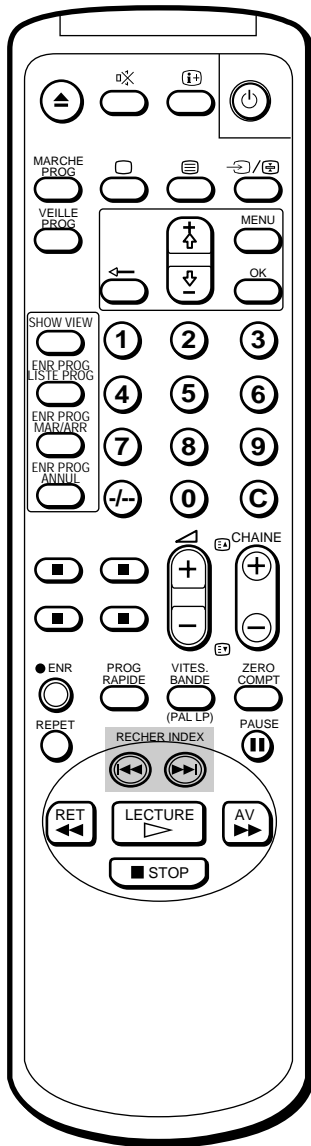

Le Combo insère sur la cassette des signaux d'index au début de chaque enregistrement. Ces signaux peuvent être utilisés pour rechercher un enregistrement déterminé. Votre Combo peut rechercher jusqu'à 99 signaux d'index en avant ou en arrière.

- 1 Introduisez une cassette.
- 2 Appuyez plusieurs fois de suite sur RECHER INDEX ◀◀/▶▶ pour spécifier le nombre de signaux d'index que vous voulez rechercher en avant ou en arrière.



Le magnétoscope entame la recherche et le décompte des numéros d'index apparaît à l'écran. Arrivé à zéro, la lecture démarre automatiquement.

Pour arrêter la recherche

Appuyez sur STOP ■.

F

Amélioration de la qualité des images vidéo

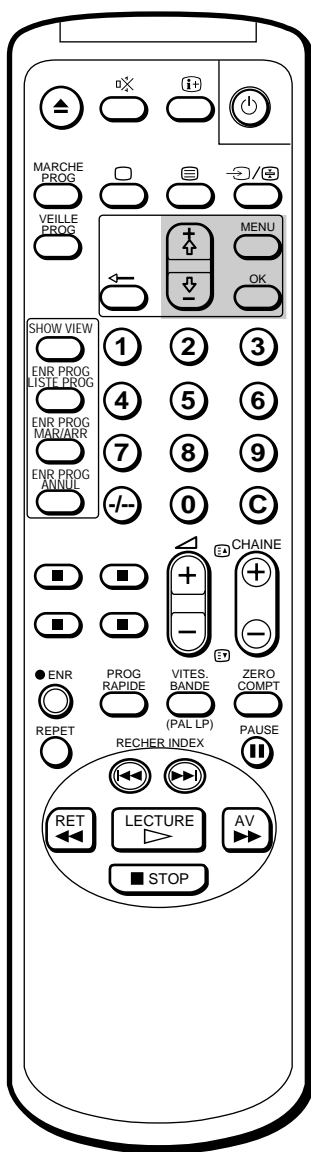

Pour revenir à l'alignement automatique
Sélectionnez AUTO dans le menu ALIGNEMENT à l'aide de la touche + ↕ ou - ↘, et appuyez sur OK.

Ajustement de l'alignement

Ajustement automatique de l'alignement

L'alignement est ajusté automatiquement sur ce Combo. L'indicateur ALIGNEMENT AUTO apparaît pendant la recherche de la meilleure condition d'alignement.

Ajustement manuel de l'alignement

Si l'image de la bande lue est déformée ou neigeuse, réglez manuellement la synchronisation.

- 1 Appuyez sur MENU pour que le menu principal s'affiche à l'écran.
- 2 Pointez le curseur (▶) sur "ALIGNEMENT" à l'aide de la touche + ↕ ou - ↘, et appuyez sur OK.
Le menu ALIGNEMENT apparaît.

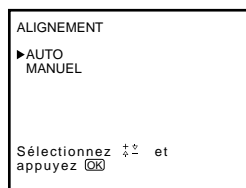

- 3 Sélectionnez MANUEL à l'aide de la touche + ↕ ou - ↘, et appuyez sur OK.
La règle d'alignement apparaît à l'écran.

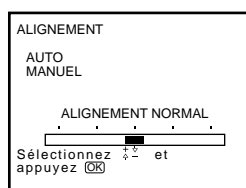

- 4 Utilisez la touche + ↕ ou - ↘ pour ajuster l'alignement et obtenir la meilleure image.
- 5 Appuyez sur OK.
Le menu principal est réaffiché.
- 6 Appuyez sur MENU pour revenir à l'écran initial.

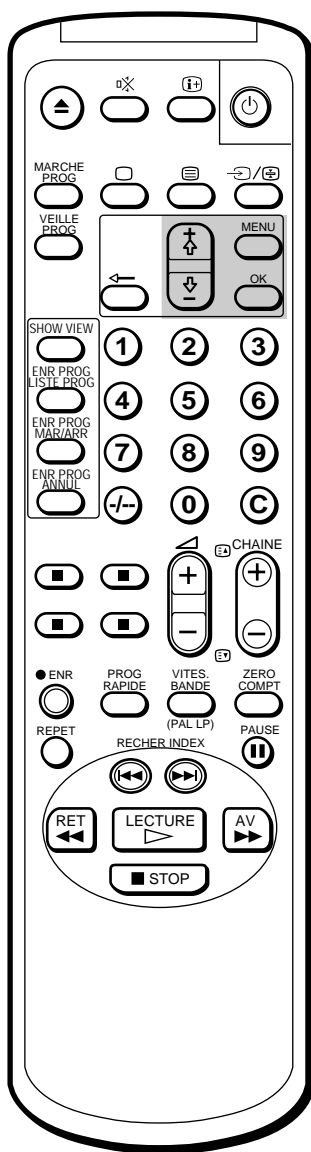

Optimisation de la qualité d'image (fonction OPC)

Cette fonction vous permet d'améliorer la qualité de lecture et d'enregistrement en réglant automatiquement les paramètres système en fonction de l'état de la cassette vidéo.

Cette fonction est réglée en usine sur la position MAR. Pour conserver la meilleure qualité d'image possible, il est préférable de laisser cette fonction activée. La fonction OPC est opérante avec tous les types de cassettes, même avec des cassettes de location.

Pour changer le réglage, utilisez le menu.

- 1 Appuyez sur MENU pour que le menu principal s'affiche à l'écran.
- 2 Pointez le curseur (▶) sur "MODE MAGNETOSCOPE" à l'aide de la touche + ⬆ ou - ⬇, et appuyez sur OK.

Le menu MODE MAGNETOSCOPE apparaît.

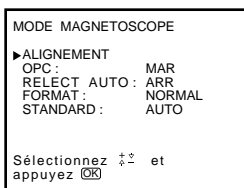

- 3 Pointez le curseur (▶) sur "OPC" à l'aide de la touche + ⬆ ou - ⬇, et appuyez sur OK.
- 4 Sélectionnez MAR ou ARR à l'aide de la touche + ⬆ ou - ⬇, et appuyez sur OK.

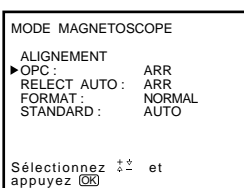

- 5 Appuyez sur MENU pour effacer le menu principal.

Auto-nettoyeur de tête de lecture

L'auto-nettoyeur de tête de lecture intégré à l'appareil est en fonction à chaque fois qu'une cassette est insérée ou retirée. Si l'effet du nettoyage se révèle insuffisant malgré des insertions et éjections répétées, utilisez la cassette de nettoyage Sony V-25CL. Pour plus de renseignements concernant le nettoyage de la tête de lecture, voir page 46.

F

Raccordement d'autres appareils

Visualisation d'images à partir d'autres appareils

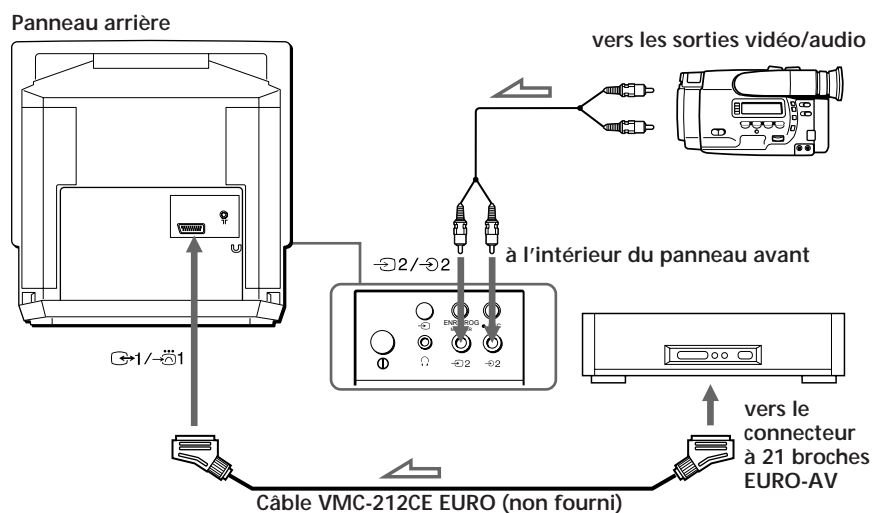

Pour visualiser le signal d'entrée vidéo

Appuyez de façon répétée sur \rightarrow jusqu'à ce que l'indicateur d'entrée souhaité apparaisse à l'écran.

- \rightarrow 1 pour entrée audio/vidéo ou entrée RVB par l'intermédiaire du connecteur \rightarrow 1/ \rightarrow 1
- \rightarrow pour l'entrée audio/RGB via le connecteur \rightarrow 1/ \rightarrow 1
- \rightarrow 2 pour l'entrée audio/vidéo via les prises \rightarrow 2/ \rightarrow 2 situées derrière le couvercle à l'avant du Combo.

Remarque

Pour raccorder un appareil en option comme une console de jeux vidéo, utilisez les câbles de connexion recommandés par le fabricant de l'appareil.

Montage avec un autre magnétoscope

Vous pouvez copier une bande en utilisant un magnétoscope supplémentaire.

Montage à partir d'un autre magnétoscope

Les connexions sont identiques à celles décrites dans la section "Visualisation d'images à partir d'autres appareils".

Montage sur un autre magnétoscope

Panneau arrière

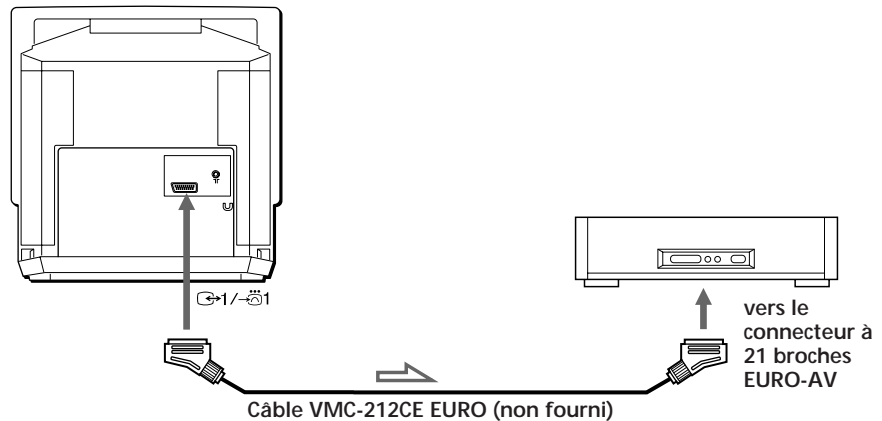





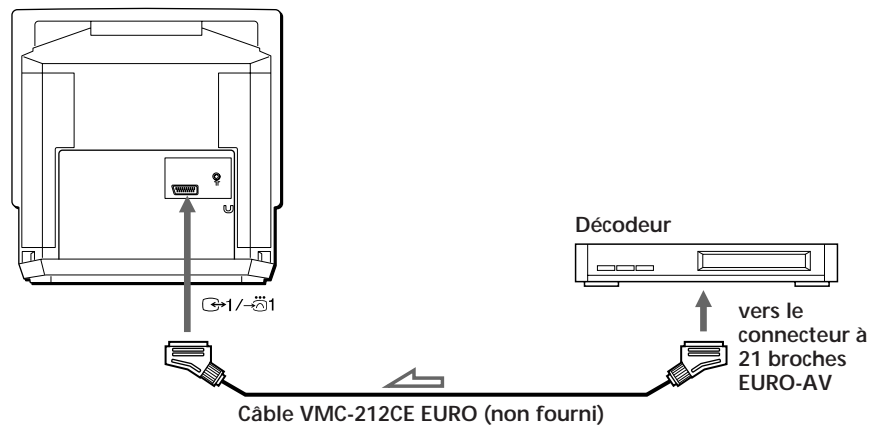

Regarder une chaîne codée (KV-14V6B, KV-21V6B uniquement)

Vous pouvez raccorder le décodeur au connecteur $\text{↔} 1/\text{↔} 1$ à l'aide du câble VMC-212CE EURO. Réglez le décodeur suivant la procédure de "Sélection d'une chaîne codée" (page 13).

Panneau arrière



Guide de dépannage

Fonction	Symptômes	Causes possibles et solutions
Réception TV	Pas d'image (écran éteint), pas de son	<ul style="list-style-type: none"> • Le câble d'alimentation est débranché. ➔ Branchez le cordon d'alimentation. • Le Combo est à l'arrêt. ➔ Appuyez sur , CHAINE +/- ou sur un numéro de chaîne sur la télécommande ou encore sur CHAINE +/- sur le Combo.
	Image normale, pas de son	<ul style="list-style-type: none"> • Les écouteurs sont branchés sur la prise . ➔ Débranchez les écouteurs. • Le symbole  est affiché à l'écran. ➔ Appuyez sur . • Appuyez sur  +/-.
	Pas de couleur ou mauvaises couleurs (écran sombre) pour les programmes en couleur, son normal	<ul style="list-style-type: none"> • Réglez les paramètres "CONTRASTE", "COULEURS" et "LUMINOSITE" dans le menu CONTROLE DE L'IMAGE (page 18).
	Pas d'image, pas de son à partir de la source d'entrée vidéo	<ul style="list-style-type: none"> • Le cordon de connexion entre le Combo et la source d'entrée est débranché. ➔ Vérifiez s'il est correctement branché. • L'entrée n'est pas sélectionnée correctement. ➔ Appuyez sur  jusqu'à ce que l'indicateur d'entrée voulu soit affiché (page 42).
Horloge et minuterie	L'horloge ne fonctionne plus et --/-- est affiché.	<ul style="list-style-type: none"> • L'alimentation a été interrompue, le commutateur principal  a été désactivé ou le cordon d'alimentation a été débranché pendant plus d'une semaine. ➔ Réglez à nouveau l'horloge et la minuterie, le cas échéant (pages 16, 28 et 34).
Lecture	L'appareil est allumé mais la bande n'avance pas.	<ul style="list-style-type: none"> • L'unité de sécurité a été activée. ➔ Eteindre l'appareil, déconnecter le cordon d'alimentation et laisser reposer l'appareil pendant environ 1 minute.
	Mauvaise image de lecture	<ul style="list-style-type: none"> • Le réglage STANDARD dans le menu MODE MAGNETOSCOPE n'est pas correct. ➔ Réglez STANDARD sur le système dans lequel la cassette a été enregistrée (page 25). • Ajustez l'alignement (page 40). • Les têtes vidéo sont sales. ➔ Nettoyez les têtes à l'aide de la cassette de nettoyage Sony V-25CL (page 46). Si la cassette de nettoyage n'est pas disponible dans votre région, confiez le nettoyage des têtes à votre représentant Sony le plus proche. (Ne pas utiliser le type de bande de nettoyage humide que l'on trouve dans le commerce. Celle-ci pourrait endommager les têtes de lecture.) • La bande est défectueuse. ➔ Utilisez une nouvelle bande.
	Pertes de son.	<ul style="list-style-type: none"> • La bande est usée. ➔ Utilisez une nouvelle bande.

Fonction	Symptômes	Causes possibles et solutions
Enregistrement	La cassette est éjectée lorsque vous appuyez sur ENR ●.	<ul style="list-style-type: none"> • La languette de sécurité sur la cassette a été retirée. <ul style="list-style-type: none"> ➔ Recouvrez la cavité à l'aide d'un morceau de ruban adhésif, ou utilisez une autre cassette munie de sa languette de sécurité (page 22).
	Impossible d'effectuer un enregistrement.	<ul style="list-style-type: none"> • Aucune cassette n'a été insérée. <ul style="list-style-type: none"> ➔ Insérez une cassette munie de sa languette de sécurité. • La fin de bande est atteinte. <ul style="list-style-type: none"> ➔ Rembobinez la bande.
	Une émission codée n'a pas été enregistrée.	<ul style="list-style-type: none"> • La chaîne codée n'a pas été réglée correctement. <ul style="list-style-type: none"> ➔ Vérifiez les étapes de réglage (page 13).
	Impossible de regarder une émission pendant l'enregistrement d'une autre émission.	<ul style="list-style-type: none"> • Vérifiez le numéro de votre modèle. <ul style="list-style-type: none"> ➔ Seuls les modèles KV-14V6B et KV-21V6B permettent de regarder une émission tout en enregistrant une autre.
Enregistrement déclenché par minuterie	Impossible de régler la minuterie.	<ul style="list-style-type: none"> • L'horloge n'a pas été réglée. <ul style="list-style-type: none"> ➔ Réglez l'heure et la date (page 16). • Vous avez fait une erreur lors du réglage de la minuterie. <ul style="list-style-type: none"> ➔ Vérifiez les étapes de réglage (pages 28 et 29).
	La cassette est éjectée lorsque vous appuyez sur ENR PROG MAR/ARR.	<ul style="list-style-type: none"> • La languette de sécurité a été retirée. <ul style="list-style-type: none"> ➔ Recouvrez la cavité à l'aide d'un morceau de ruban adhésif, ou utilisez une autre cassette munie de la languette de sécurité.
	Le témoin lumineux ENR PROG ne s'allume pas, même en appuyant sur ENR PROG MAR/ARR.	<ul style="list-style-type: none"> • Aucune cassette n'a été insérée. <ul style="list-style-type: none"> ➔ Insérez une cassette munie de sa languette de sécurité. • La fin de bande est atteinte. <ul style="list-style-type: none"> ➔ Rebobinez la bande. • Aucun réglage de minuterie n'a été réalisé. <ul style="list-style-type: none"> ➔ Entrez le programme à enregistrer par la minuterie (pages 28 et 29).
	L'enregistrement par minuterie ne s'est pas déclenché.	<ul style="list-style-type: none"> • Vous n'avez pas appuyé sur ENR PROG MAR/ARR. • L'alimentation a été coupée pendant plus d'une semaine.
Divers	Impossible d'introduire une cassette.	<ul style="list-style-type: none"> • Une autre cassette est déjà dans le logement. <ul style="list-style-type: none"> ➔ Appuyez sur ▲ pour l'éjecter.
	La télécommande ne fonctionne pas.	<ul style="list-style-type: none"> • Les piles sont épuisées. <ul style="list-style-type: none"> ➔ Remplacez les piles (page 4). • Les piles sont mal installées. <ul style="list-style-type: none"> ➔ Vérifiez le sens des polarités (page 4).

Entretien du Combo

Nettoyage des têtes vidéo

Lorsque les images de lecture sont parasitées ou à peine visibles, ou quand aucune image n'apparaît, les têtes vidéo sont sans doute sales. En pareil cas, nettoyez les têtes vidéo à l'aide de la cassette de nettoyage V-25CL (non fournie) ou confiez-en le nettoyage au service après-vente Sony.

Symptômes provoqués par des têtes vidéo encrassées

- Image normale
- Image mauvaise
- Image peu visible
- Pas d'image (ou l'écran est noir et blanc)

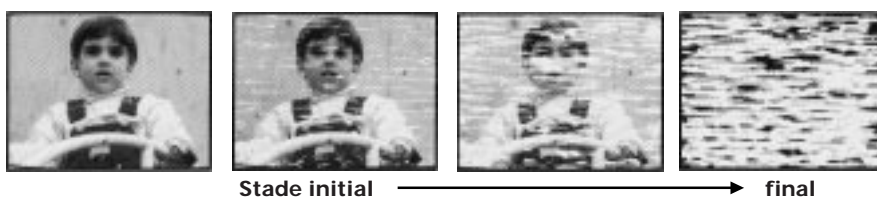

Têtes vidéo usagées

Si l'image est toujours de mauvaise qualité après avoir nettoyé les têtes vidéo, il est probable que les têtes soient usées et que leur remplacement s'impose. Contactez à cet effet le service après-vente Sony le plus proche.

Vérification des têtes vidéo toutes les 1000 heures de fonctionnement

Un téléviseur vidéo est un appareil de haute précision. Il doit enregistrer ou reproduire des bandes magnétiques sur lesquelles des signaux d'image sont enregistrés à partir d'un téléviseur couleur ou d'un caméscope. Les têtes vidéo ou les pièces mécaniques d'entraînement de la bande s'encrassent ou s'usent après une durée d'utilisation prolongée. Faites contrôler votre Combo toutes les 1000 heures de fonctionnement.

Remarque

N'utilisez pas les bandes de nettoyage humidifiées vendues dans le commerce, car cela pourrait endommager les têtes de lecture.

Caractéristiques techniques

Section TV

Système de télévision	B/G, L
Système couleur	PAL/SECAM NTSC _{3,58} /NTSC _{4,43} (entrée vidéo uniquement)
Couverture des chaînes	Voir "Canaux captables et indications des canaux" ci-dessous.
Tube image	KV-14V5B, KV-14V6B Black Trinitron KV-21V5B, KV-21V6B HiBlack Trinitron
Entrée d'antenne	Prise d'antenne de 75 ohms pour VHF/UHF

Section vidéo

Format	Standard VHS
Système d'enregistrement vidéo	Système à 2 têtes rotatives à balayage hélicoïdal
Système d'enregistrement audio	Monaural
Signal vidéo	PAL/SECAM
Vitesse d'entraînement de bande	PAL/SECAM SP: 23,39 mm/sec. LP: 11,70 mm/sec. (PAL uniquement) NTSC (lecture uniquement) SP: 33,35 mm/sec. EP: 11,12 mm/sec.
Durée maximum d'enregistrement	SP : 4 heures avec une cassette E-240 LP : 8 heures avec une cassette E-240

Entrées et sorties

Entrées	LINE IN VIDEO: prise phono (1), 1 Vc-c, 75 ohms, asymétrique, synchro négative LINE IN AUDIO: prise phono (1) Niveau d'entrée: 500 mVrms (modulation à 100%) EURO-AV: 21 broches
---------	---

Sortie	EURO-AV: 21 broches
Prise écouteurs	Miniprise monaurale

Données générales

Horloge	A quartz
Alimentation de secours de l'horloge	Approx. sept jours
Alimentation électrique	Courant alternatif 220-240 V, 50 Hz
Consommation électrique	KV-14V5B: 67 W KV-14V6B: 73 W KV-21V5B: 97 W KV-21V6B: 103 W
Température de fonctionnement	de 5°C à 40°C
Température d'entreposage	de -20°C à 60°C
Dimensions	KV-14V5B, KV-14V6B Approx. 397 × 409 × 426 mm (L/H/P) KV-21V5B, KV-21V6B Approx. 526 × 518 × 476 mm (L/H/P)
Poids	KV-14V5B, KV-14V6B Approx. 14 kg KV-21V5B, KV-21V6B Approx. 24 kg

Accessoires fournis

Télécommande (1)
Piles R6 (format AA) (2)
Antenne (1) (KV-14V5B, KV-14V6B uniquement)

La conception et les caractéristiques sont modifiables sans préavis.

Remarque

Cet appareil est conforme à la Directive 89/336/EEC, en ce qui concerne la suppression des interférences.

Canaux captables et indications des canaux

Système	Canaux captables	Indications des canaux
L	F2 .. F10, F21 .. F69	C02 .. C10, C21 .. C69
Télédistribution TV	B .. Q, S21 .. S41	S01 .. S23, S24 .. S44
B/G/H	E2 .. E12, E21 .. E69	C02 .. C12, C21 .. C69
Télédistribution TV (1)	S1 .. S41	S01 .. S41
Télédistribution TV (2)	S01 .. S05, M1 .. M10, U1 .. U10	S42 .. S46, S01 .. S10, S11 .. S20
Italie	A, B, C, D, E, F, G, H, H1, H2	C13, C14, C15, C16, C17, C18, C19, C20, C11, C12

Liste des éléments/commandes

Combo — Panneau avant

Cette section décrit brièvement les différentes touches et commandes du Combo et de la télécommande. Pour plus d'informations, reportez-vous aux pages indiquées.

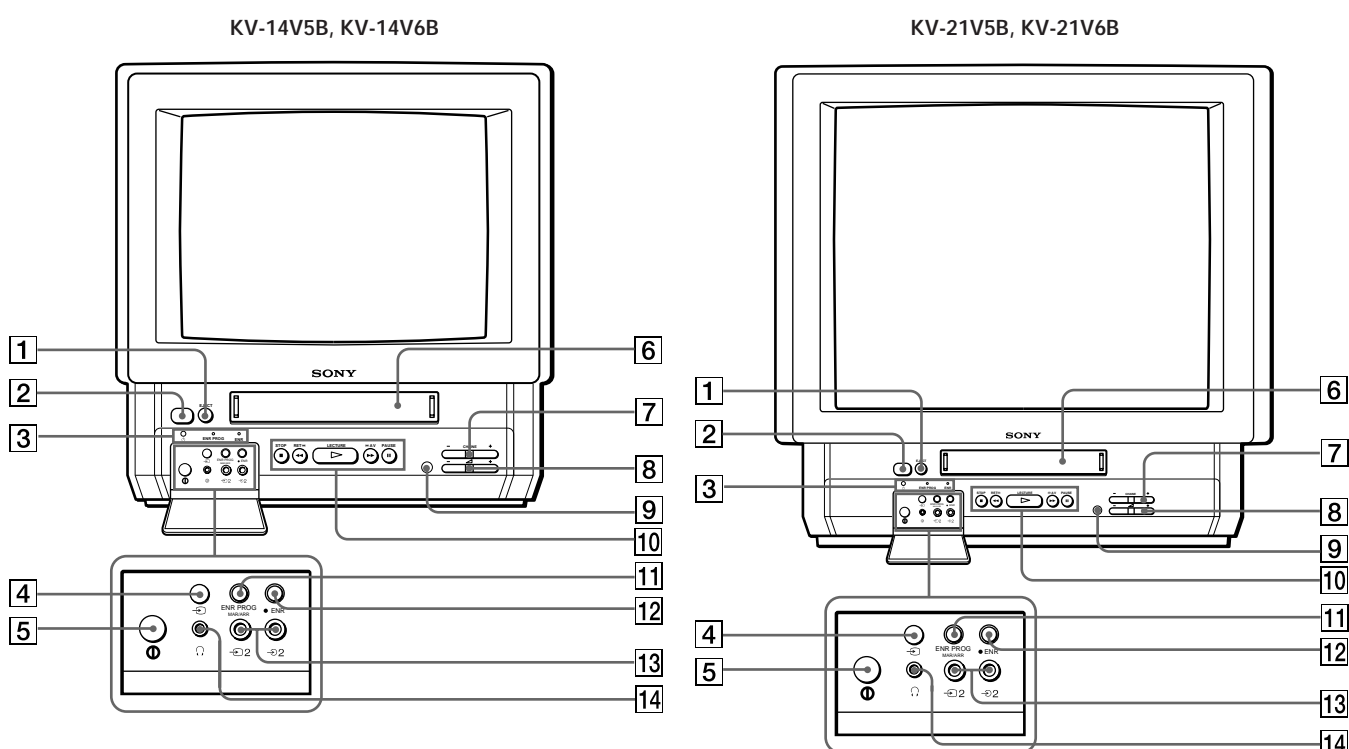

- | | |
|--|--|
| <p>1 Touche EJECT ▲ (page 22)</p> <p>2 Touche ⏻ (veille) (page 17)</p> <p>3 Témoins
 ⏻ (veille) (page 17)
 ENR PROG (enregistrement) (page 29)
 ENR (enregistrement) (page 27)</p> <p>4 Touche ↵ (sélection d'entrée) (pages 19, 42)</p> <p>5 Commutateur principal ① (pages 6, 17)</p> <p>6 Logement cassette (page 22)</p> <p>7 Touches CHAINE (programme) +/- (pages 17, 27)</p> | <p>8 Touches ▲ (volume) +/- (page 17)</p> <p>9 Capteur des signaux de la télécommande</p> <p>10 Touches de transport de bande (page 23)</p> <p>11 Touche ENR PROG MAR/ARR (pages 29, 30)</p> <p>12 Touche ENR ● (enregistrement) (page 27)</p> <p>13 Prises ↵ 2 / ↵ 2 (entrées vidéo/audio) (page 42)</p> <p>14 Prise ⏻ (écouteurs) (page 19)</p> |
|--|--|

Télécommande

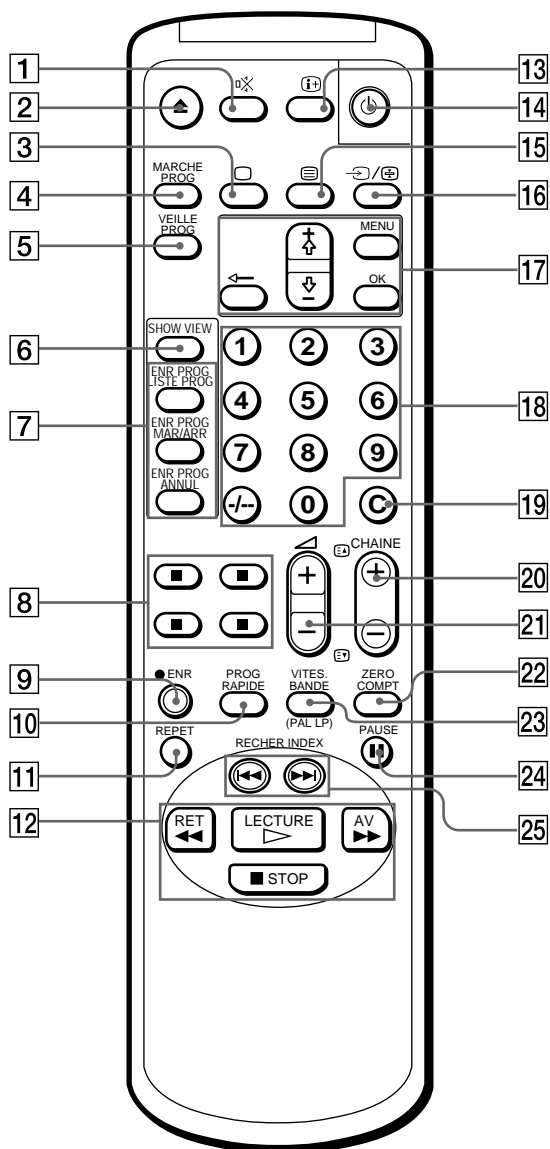

- 1 Touche (coupure du son) (page 19)
- 2 Touche (éjection) (page 22)
- 3 Touche (mise sous tension du téléviseur)
(pages 6, 17)
- 4 Touche MARCHÉ PROG (page 37)
- 5 Touche VEILLE PROG (page 36)
- 6 Touches SHOWVIEW (page 34)
- 7 Touches ENR PROG
ENR PROG LISTE PROG (pages 28, 31)
MAR/ARR (pages 29, 30)
ANNUL (page 31, 34)
- 8 Touche d'exploitation du télétexte (page 20)
- 9 Touche ENR (enregistrement) (page 27)
- 10 Touche PROG RAPIDE (page 32)
- 11 Touche REPET (page 24)
- 12 Touches de transport de bande (page 23)
LECTURE , STOP , RET (rembobinage)
, AV (avance rapide)
- 13 Touche (affichage à l'écran) (pages 19, 25)
- 14 Touche (veille) (page 17)
- 15 Touche (télétexte) (page 20)
- 16 Touche (sélection d'entrée)/ (attente)
(pages 19, 21, 42)
- 17 Touches de menu (pages 6, 7)
MENU
+ / -

OK
- 18 Touche numériques (pages 17, 27, 34)
- 19 Touche C (syntonisation directe) (page 12)
- 20 Touches CHAINE (programme) + / - / /
(accès aux pages de télétexte) (pages 17, 21, 27)
- 21 Touches (volume) + / - (page 17)
- 22 Touche ZERO COMPT (page 23)
- 23 Touche VITES. BANDE (page 27)
- 24 Touche PAUSE (pages 23, 27)
- 25 Touches RECHER INDEX / (page 39)

F

ACHTUNG

- Um Feuer und die Gefahr eines elektrischen Schlags zu vermeiden, setzen Sie das Gerät niemals Regen oder sonstiger Feuchtigkeit aus. Im Inneren des Geräts liegen sehr hohe Spannungen an. Öffnen Sie deshalb niemals das Gehäuse des Geräts, und überlassen Sie Reparaturen ausschließlich Fachpersonal.
- Dieses Fernsehgerät entspricht laut dem abgedruckten Zulassungsschein den gesetzlichen Bestimmungen der Röntgenverordnung. Die auf Grund der Auflage 2 gemessene Dosisleistung liegt unterhalb des gesetzlich zugelassenen Wertes.

Vorsicht

Fernsehprogramme, Filme und Videobänder usw. können urheberrechtlich geschützt sein. Unerlaubtes Aufzeichnen solcher Materialien verstößt gegen das Urheberrecht.

Farbsystem

Dieses Video-TV-Gerät kann Fernsehprogramme, die auf den Farbsystemen PAL (B/G) und SECAM (L) basieren, empfangen und im PAL- und SECAM-Farbsystem aufnehmen und wiedergeben. Außerdem kann das Video-TV-Gerät NTSC-Kassetten wiedergeben.

Vorsichtsmaßnahmen

Sicherheitsinformationen

Allgemeine Sicherheitshinweise:

- Das Gerät keinesfalls Regen oder sonstiger Feuchtigkeit aussetzen.
- Die Rückwand des Video-TV-Geräts keinesfalls öffnen.

Zum sicheren Betrieb:

- Das Gerät nur mit 220–240 V Wechselstrom betreiben, 50 Hz.
- Sollten Flüssigkeiten oder Fremdkörper in das Innere des Geräts gelangt sein, das Gerät sofort überprüfen lassen.
- Ziehen Sie den Netzstecker aus der Steckdose, wenn Sie das Gerät für längere Zeit nicht benutzen wollen. Ziehen Sie dabei immer am Stecker, niemals am Kabel selbst.

Aufstellung:

- Um das Gerät 5 cm Platz lassen, damit eine ausreichende Luftzufuhr gegeben ist.
- Das Gerät nicht an einem heißen, feuchten oder übermäßig staubigen Platz aufstellen.
- Das Gerät nicht an einem Platz aufstellen, an dem es Erschütterungen und Vibrationen ausgesetzt ist.

Zu Ihrem eigenen Schutz sollten Sie Reparaturen ausschließlich von Fachpersonal durchführen lassen.

Kondensation

Wenn das Gerät direkt von einem kalten an einen warmen Ort gebracht wird, kann sich auf der Videokopfwalze Kondensation bilden. In diesem Fall kann das Band an der Videokopfwalze kleben bleiben und beschädigt werden, oder das Gerät arbeitet nicht ordnungsgemäß. Um solche Schäden zu vermeiden, lassen Sie nie eine Kassette im Kassettenfach, wenn das Gerät nicht benutzt wird. Wenn Sie das Gerät von einem kalten an einen warmen Ort bringen, warten Sie vor dem Betrieb ungefähr 10 Minuten.

Wenn die Bandbetriebstasten aufgrund von Feuchtigkeitskondensation nicht funktionieren, lassen Sie das Gerät über eine Stunde lang eingeschaltet stehen.

Inhaltsverzeichnis

Erste Schritte

Schritt 1 — Vorbereitung	54
Auspacken	54
Einlegen der Batterien in die Fernbedienung ...	54
Schritt 2 — Anschluß der Antenne	55
Anschluß einer Zimmerantenne (nur KV-14V5B, KV-14V6B)	55
Anschluß einer Außenantenne	55
Schritt 3 — Senderabspeicherung	56
Auswählen der Menüsprache	56
Automatisches Abspeichern von Sendern	57
Manuelles Abspeichern von Sendern	58
Überspringen nicht belegter Programmspeicherplätze	59
Individuelle Senderkennung	60
Manuelles Feinabstimmen eines Senders	61
Vorübergehendes Einstellen eines Senders	62
Abspeichern eines Pay-TV-Kanals (nur KV-14V6B, KV-21V6B)	63
Schritt 4 — Einrichten von ShowView*	64
Einstellen der Leitzahlen	64
Schritt 5 — Einstellen der Uhr	66

Grundfunktionen des Video-TV-Geräts

TV-Betrieb	67
Ein- und Ausschalten des Video-TV-Geräts	67
Programmwahl	67
Einstellen der Lautstärke	67
Einstellen des Bildes	68
Abschalten des Tons	69
Einblenden der Informationsanzeigen auf dem Bildschirm	69
Anschauen des Videobildes (Videoeingangsbetrieb)	69
Anschluß von Kopfhörern	69
Anzeigen von Videotext	70
Ein- und Ausschalten von Videotext	70
Die TOPtext-Funktion	70
Wiedergabe einer Videokassette	72
Einlegen der Videokassette	72
Herausnehmen einer Videokassette	72
Schützen einer Kassette vor versehentlichem Löschen	72
Wiedergabe einer Kassette	73
Zurückstellen des Bandzählers	73
Wiederholte Wiedergabe einer Kassette (AUTO REPEAT)	74
Automatisches Wiederholen einer Szene	74
Einstellen des Farbsystems	75
Aufrufen der Bildschirmanzeigen	75
Anzeigen von Programmen im 16:9-Modus	76
Aufnahme von TV-Programmen	77
Aufnahmen von TV-Programmen	77
Aufnahme bei ausgeschaltetem TV-Gerät	77
Anzeigen eines Fernsehsenders und gleichzeitiges Aufnehmen eines anderen (nur KV-14V6B, KV-21V6B)	77

Aufnahme von TV-Programmen mit dem Timer	78
Programmieren des Timers	78
Benutzung des Video-TV-Geräts vor der Timer-Aufnahme	80
Überprüfen der Timer-Einstellungen	81
Ändern oder Löschen von Timer- Einstellungen	81
Aufnahmen mit dem Sofort-Timer	82
Timer-Aufnahme mit dem Video-Programm-System VPS/PDC	83
Aufnahmen von Fernsehprogrammen mit ShowView	84

Weitere Funktionen

Automatische Abschaltfunktion (Sleep Timer)	86
Automatische Einschaltfunktion (On Timer)	87
Die Funktion FUNKTIONSSPERRE	88
Suchen mit der Funktion INDEX	89
Verbessern der Videobildqualität	90
Einstellen der Spurlage	90
Einstellen des Bildes mit der OPC-Funktion ...	91
Automatische Reinigung der Videoköpfe	91
Anschluß und Betrieb eines anderen Videorecorders	92
Anschluß eines anderen Videorecorders zur Wiedergabe	92
Überspielen mit einem anderen Videorecorder	93
Anzeigen des Pay-TV-Kanals (nur KV-14V6B, KV-21V6B)	93

Weitere Informationen

Störungsbehebung	94
Wartung	96
Reinigung der Videoköpfe	96
Abgenutzte Videoköpfe	96
Überprüfen der Videoköpfe nach jeweils 1000 Betriebsstunden	96
Technische Daten	97
Empfangbare Kanäle und Kanalanzeigen	97
Lage und Funktion der Teile und Bedienelemente	98
Video-TV-Gerät — Vorderseite	98
Fernbedienung	99

* ShowView wurde von der Gemstar Development Corporation als Warenzeichen beantragt. Das ShowView-System ist von der Gemstar Development Corporation lizenziert.

Die Anweisungen in dieser Anleitung beziehen sich auf die Modelle KV-14V5B, KV-14V6B, KV-21V5B und KV-21V6B. Sehen Sie zunächst nach, welche Modellnummer Ihr Video-TV-Gerät hat. Sie finden diese Nummer an der Rückseite des Geräts. Die Abbildungen in der gesamten Anleitung zeigen das Modell KV-14V6B. Auf Unterschiede in der Bedienung wird im Text deutlich hingewiesen, z. B. "nur KV-14V5B, KV-14V6B".

Schritt 1 — Vorbereitung

Auspacken

Nehmen Sie alle Teile aus dem Karton, und prüfen Sie, ob folgendes vorhanden ist:

- Fernbedienung
- Zwei R6-Batterien (Größe AA)
- Antenne (nur KV-14V5B, KV-14V6B)

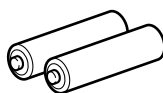
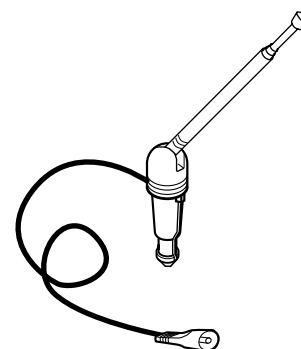
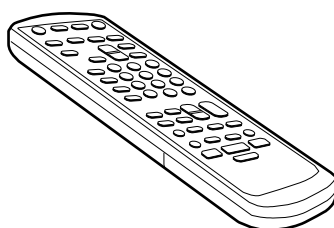

(nur KV-14V5B, KV-14V6B)

Einlegen der Batterien in die Fernbedienung

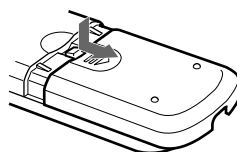

Fernbedienung umdrehen und den Batteriefachdeckel abnehmen.

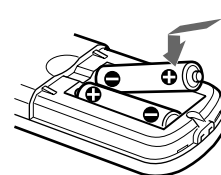

Das Batteriefach schließen.

Die beiden R6-Batterien mit der richtigen Polarität einlegen.

Hinweis

Hinweis: Entsorgen Sie verbrauchte Batterien immer gemäß den geltenden Umweltschutzbestimmungen.

Schritt 2 — Anschluß der Antenne

Anschluß einer Zimmerantenne (nur KV-14V5B, KV-14V6B)

Wenn das VHF/UHF-Signal in Ihrer Gegend stark genug ist, können Sie schon mit einer Zimmerantenne ein scharfes Bild erzielen. Schließen Sie die mitgelieferte Antenne folgendermaßen an.

- 1 Setzen Sie die Antenne ein, so daß sie mit einem Klicken einrastet.
- 2 Schalten Sie das Video-TV-Gerät ein, und richten Sie die Antenne so aus, daß der Empfang optimal ist.
Achten Sie darauf, auch die Antenne auf den aufzunehmenden Kanal einzustellen. Schließen Sie bei schlechtem Empfang eine Außenantenne an Ihr Video-TV-Gerät an.

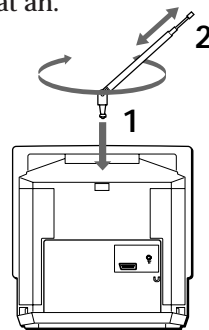

Anschluß einer Außenantenne

Sie erhalten einen besseren Fernsehempfang und ein klares Videobild, wenn Sie eine Außenantenne an das Video-TV-Gerät anschließen.

Zum Anschließen einer VHF-Antenne oder einer kombinierten VHF/UHF-Antenne wird ein rundes Koaxial-Antennenkabel (75 Ohm) benötigt

Den IEC-Antennenstecker mit dem Koaxial-Antennenkabel (75 Ohm) verbinden.

Danach den Stecker in die Antennenbuchse Γ an der Rückseite des Video-TV-Geräts einstecken.

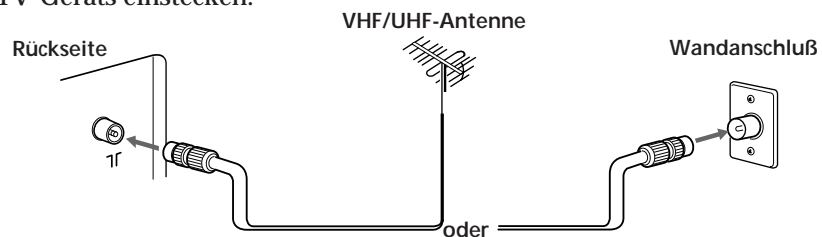

Anschluß einer VHF- und einer UHF-Antenne

Die Enden des Antennenkabels mit dem VHF/UHF-Signalmischgerät (nicht mitgeliefert) verbinden. Danach das Signalmischgerät in die Antennenbuchse Γ an der Rückseite des Video-TV-Geräts einstecken.

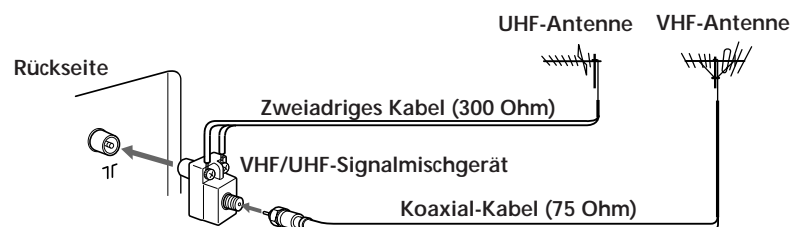

Wenn Sie die Antenne angeschlossen haben, verbinden Sie das Netzkabel mit einer Netzsteckdose.

Schritt 3 — Senderabspeicherung

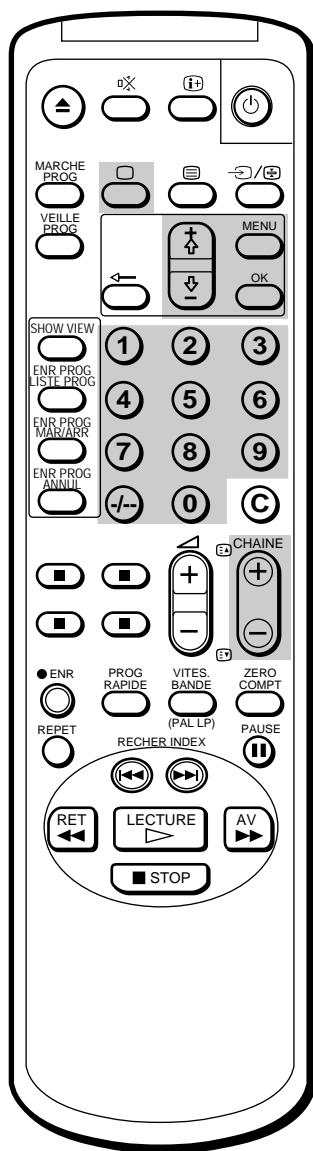

Sie können bis zu 80 Fernsehkanäle automatisch oder manuell abspeichern.

Wenn Sie alle empfangbaren Sender auf einmal abspeichern wollen, sollten Sie die automatische Methode verwenden. Möchten Sie die Sender einzeln mit Kanalnummer in der von Ihnen gewünschten Reihenfolge abspeichern, empfiehlt sich die manuelle Methode.

Bevor Sie beginnen

- Schalten Sie das Fernsehgerät mit dem Schalter ① hinter der Klappe an der Vorderseite des Video-TV-Geräts ein.

Wenn die Anzeige  auf dem Video-TV-Gerät rot leuchtet, d. h. das Video-TV-Gerät sich im Bereitschaftsmodus befindet, drücken Sie , CHAINE +/- oder eine beliebige Zahlentaste auf der Fernbedienung.



Auswählen der Menüsprache

Sie können aus mehreren Sprachen eine Sprache für die Menüs und die Anzeigeeinformationen auswählen.

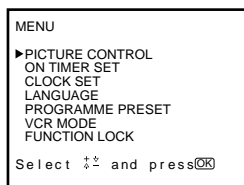

Werkseitig ist Englisch eingestellt.

- 1 Die Taste MENU drücken.
Das Hauptmenü wird eingeblendet.

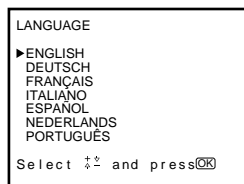

- 2 Mit +  oder -  den Cursor  auf "LANGUAGE" stellen und anschließend OK drücken.
Das Menü LANGUAGE wird eingeblendet.



- 3 Mit +  oder -  die gewünschte Sprache wählen und danach OK drücken.
Die ausgewählte Sprache wird grün angezeigt, und das Menü erscheint in der ausgewählten Sprache.
- 4 Die Taste MENU drücken, um zum ursprünglichen Bildschirm zurückzukehren.

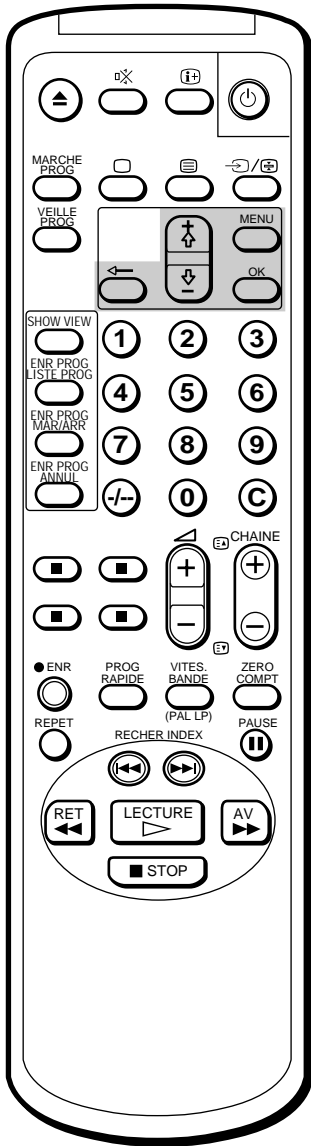

Beenden der automatischen Senderabspeicherung
Auf der Fernbedienung **←** drücken.

Automatisches Abspeichern von Sendern

- 1 Die Taste MENU drücken, um das Hauptmenü einzublenden.
- 2 Den Cursor (▶) mit + ⬆ oder - ⬇ auf "SENDERABSPEICHERUNG" stellen und anschließend OK drücken.
Das Menü SENDERABSPEICHERUNG wird eingeblendet.

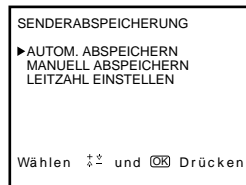

- 3 Den Cursor (▶) mit + ⬆ oder - ⬇ auf "AUTOM. ABSPEICHERN" stellen und anschließend OK drücken.
Das Menü AUTOM. ABSPEICHERN wird eingeblendet.

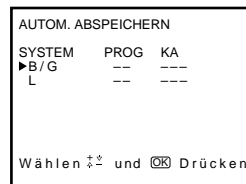

- 4 Stellen Sie den Cursor (▶) mit + ⬆ oder - ⬇ auf "B/G" (westeuropäische Länder) oder "L" (Frankreich), und drücken Sie OK.
Die Nummer des Programms, das Sie zuvor gesehen haben, wird an der Position "PROG" rot angezeigt.
Wählen Sie mit + ⬆ oder - ⬇ die Programmnummer aus, mit der das Gerät beim Speichern beginnen soll, und drücken Sie OK. Sie können das Abspeichern jedoch nicht bei 00 beginnen.
Die Position KA wird rot angezeigt.

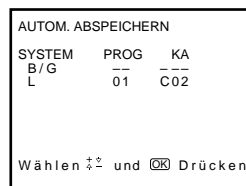

- 5 Den Kanal mit + ⬆ oder - ⬇ auswählen und OK drücken.
Das Video-TV-Gerät beginnt, alle empfangbaren Kanäle ab der in Schritt 4 ausgewählten Programmnummer zu suchen und abzuspeichern.
Eingestellte Programm- und Kanalnummern werden nacheinander auf dem Fernsehschirm angezeigt. Wenn die Senderabspeicherung beendet ist, erscheint wieder die vorherige Bildschirmanzeige. Die verfügbaren Kanäle sind nun auf aufeinanderfolgenden Programmplätzen abgespeichert.

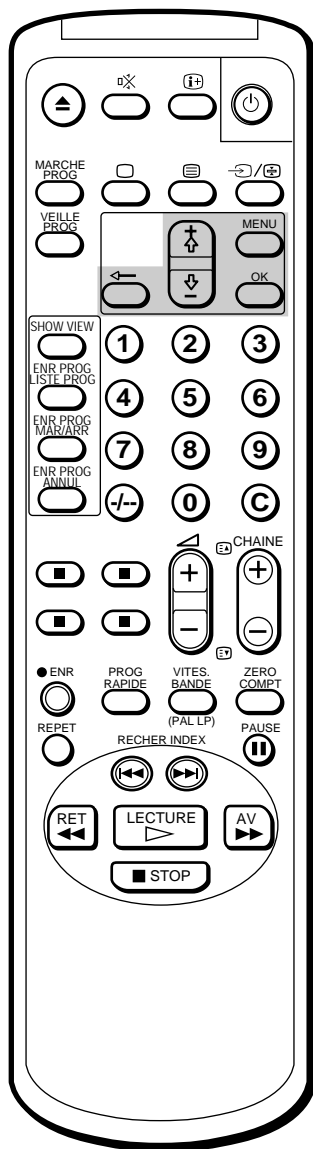

Manuelles Abspeichern von Sendern

- 1 Die Taste MENU drücken, um das Hauptmenü einzublenden.
- 2 Den Cursor (▶) mit + ⬆ oder - ⬇ auf "SENDERABSPEICHERUNG" stellen und anschließend OK drücken.
Das Menü SENDERABSPEICHERUNG wird eingeblendet.

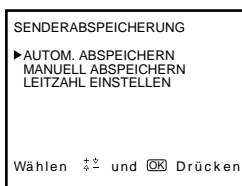

- 3 Den Cursor (▶) mit + ⬆ oder - ⬇ auf "MANUELL ABSPEICHERN" stellen und anschließend OK drücken.
Das Menü MANUELL ABSPEICHERN wird eingeblendet.

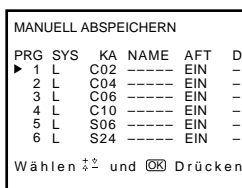

- 4 Den Cursor (▶) mit + ⬆ oder - ⬇ an den Programmplatz (Zahlentaste) stellen, auf dem Sie den Kanal abspeichern möchten, und OK drücken.
Die Position "SYS" wird rot angezeigt.

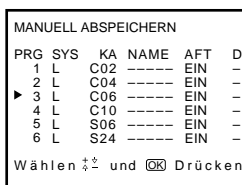

- 5 Wählen Sie mit + ⬆ oder - ⬇ die Option "B/G" (westeuropäische Länder) oder "L" (Frankreich), und drücken Sie OK.
Die Option KA wird jetzt rot angezeigt.

- 6 Mit + ⬆ oder - ⬇ den abzuspeichernden Kanal auswählen und OK drücken.

- 7 Das Gerät beginnt mit der Suche nach empfangbaren Kanälen. Wird ein Kanal gefunden, stoppt die Suche. Wenn Sie diesen Kanal abspeichern wollen, OK drücken. Andernfalls mit + ⬆ oder - ⬇ nach einem anderen Kanal suchen.

- 8 Die Schritte 4 bis 7 wiederholen, um weitere Sender abzuspeichern.

- 9 Nach dem Abspeichern MENU drücken, um zum ursprünglichen Bildschirm zurückzukehren.

Für Programmplätze über 6

Taste - ⬇ wiederholt drücken, damit weitergeblättert wird.

Falls Sie einen Fehler gemacht haben

Taste ⬅ drücken, um zur vorhergehenden Position zurückzukehren.

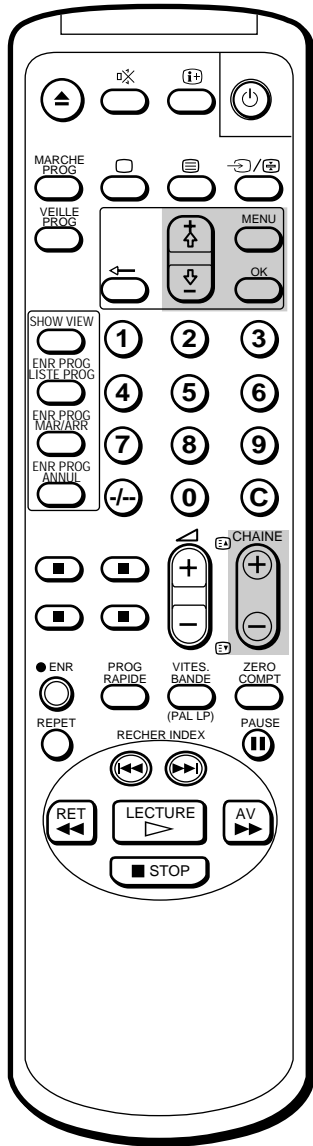

Überspringen nicht belegter Programmspeicherplätze

Bei der Programmwahl mit den Tasten CHAINE +/- können Sie nicht belegte Programmplätze überspringen.

- 1 Die Taste MENU drücken, um das Hauptmenü einzublenden.
- 2 Den Cursor (▶) mit + ⬆ oder - ⬇ auf "SENDERABSPEICHERUNG" stellen und anschließend OK drücken.
Das Menü SENDERABSPEICHERUNG wird eingeblendet.
- 3 Den Cursor (▶) mit + ⬆ oder - ⬇ auf "MANUELL ABSPEICHERN" stellen und anschließend OK drücken.
Das Menü MANUELL ABSPEICHERN wird eingeblendet.
- 4 Den Cursor (▶) mit + ⬆ oder - ⬇ auf den Programmplatz stellen, der übersprungen werden soll, und anschließend OK drücken.
Die Position "SYS" wird rot angezeigt.

MANUELL ABSPEICHERN						
PRG	SYS	KA	NAME	AFT	D	
1	L	C02	-----	EIN	-	
2	L	C04	-----	EIN	-	
▶	L	C06	-----	EIN	-	
4	L	C10	-----	EIN	-	
5	L	S06	-----	EIN	-	
6	L	S24	-----	EIN	-	

Wählen ⬆ und Ⓚ Drücken

- 5 + ⬆ oder - ⬇ mehrmals drücken, bis "---" in der Position "SYS" erscheint.
Anschließend OK drücken.

MANUELL ABSPEICHERN						
PRG	SYS	KA	NAME	AFT	D	
1	L	C02	-----	EIN	-	
2	L	C04	-----	EIN	-	
▶	---	C06	-----	EIN	-	
4	L	C10	-----	EIN	-	
5	L	S06	-----	EIN	-	
6	L	S24	-----	EIN	-	

Wählen ⬆ und Ⓚ Drücken

Bei der Programmwahl mit den Tasten CHAINE +/- wird der gewählte Programmplatz nun übersprungen.

Für Programmplätze über 6
Taste - ⬇ wiederholt drücken, damit weitergeblättert wird.

- 6 Die Schritte 4 und 5 wiederholen, um weitere Programmspeicherplätze zu überspringen.
- 7 Die Taste MENU drücken, um zum ursprünglichen Bildschirm zurückzukehren.

D

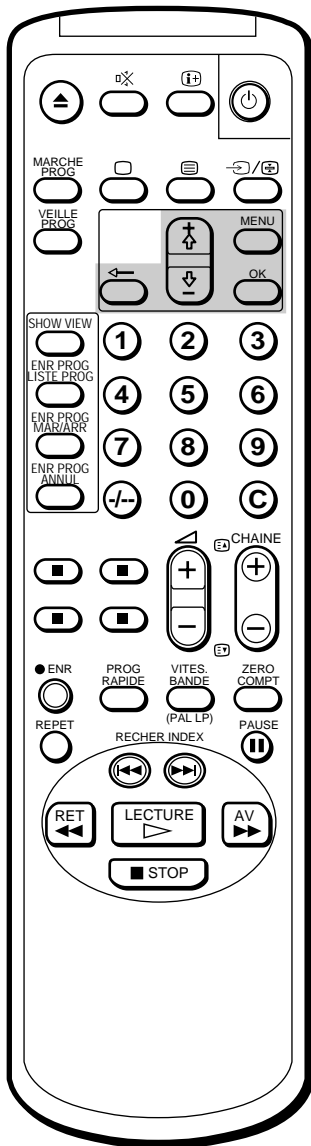

Falls Sie einen Fehler gemacht haben

Die Taste ← drücken, um zur vorhergehenden Position zurückzukehren.

Individuelle Senderkennung

Zur individuellen Vergabe eines Namens für einen Programmspeicherplatz (z. B. ARD oder MTV) stehen Ihnen bis zu 5 Zeichen (Zahlen oder Buchstaben) zur Verfügung. Mit Hilfe dieser Funktion können Sie problemlos erkennen, welchen Sender Sie eingestellt haben.

- 1 MENU drücken, um das Hauptmenü einzublenden.
- 2 Den Cursor (▶) mit + ⬆ oder - ⬇ auf "SENDERABSPEICHERUNG" stellen und anschließend OK drücken.
Das Menü SENDERABSPEICHERUNG wird eingeblendet.
- 3 Den Cursor (▶) mit + ⬆ oder - ⬇ auf "MANUELL ABSPEICHERN" stellen und anschließend OK drücken.
Das Menü MANUELL ABSPEICHERN wird eingeblendet.

MANUELL ABSPEICHERN					
PRG	SYS	KA	NAME	AFT	D
▶ 1	L	C02	----	EIN	-
2	L	C04	----	EIN	-
3	L	C06	----	EIN	-
4	L	C10	----	EIN	-
5	L	S06	----	EIN	-
6	L	S24	----	EIN	-

Wählen ⬆⬇ und Ⓚ Drücken

- 4 Den Cursor (▶) mit + ⬆ oder - ⬇ auf den Programmplatz stellen, den Sie benennen möchten. Danach die Taste OK so oft drücken, bis das erste Zeichen der Position "NAME" rot hervorgehoben wird.
- 5 Mit + ⬆ oder - ⬇ eine Zahl oder einen Buchstaben wählen und danach OK drücken.
Nun wird die nächste Stelle rot hervorgehoben. Die vier weiteren Zeichen auf die gleiche Weise wählen. Falls Sie eine Stelle leer lassen möchten, "-" wählen und danach OK drücken.

MANUELL ABSPEICHERN					
PRG	SYS	KA	NAME	AFT	D
1	L	C02	----	EIN	-
2	L	C04	MTV--	EIN	-
3	L	C06	----	EIN	-
4	L	C10	----	EIN	-
5	L	S06	----	EIN	-
6	L	S24	----	EIN	-

Wählen ⬆⬇ und Ⓚ Drücken

- 6 Nachdem Sie alle Zeichen vergeben haben, drücken Sie so oft OK, bis der Cursor erscheint. Nun ist die von Ihnen gewählte Senderkennung gespeichert.
- 7 Die Schritte 4 bis 6 für alle weiteren Sender, die Sie benennen möchten, wiederholen.
- 8 Die Taste MENU drücken, um zum ursprünglichen Bildschirm zurückzukehren.

Manuelles Feinabstimmen eines Senders

Normalerweise stellt die automatische Feinabstimmung (AFT) die Sender optimal ein. Falls die Bildqualität jedoch nicht zufriedenstellend sein sollte, können Sie sie mit der manuellen Feinabstimmung korrigieren.

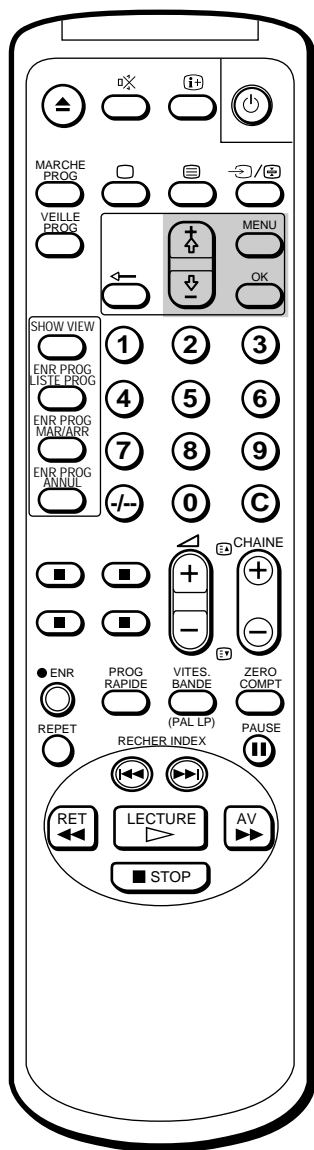

Wiedereinschalten der automatischen Feinabstimmung (AFT)

Den Vorgang von Anfang an wiederholen und in Schritt 5 "EIN" wählen.

- 1 MENU drücken, um das Hauptmenü einzublenden.
- 2 Den Cursor (▶) mit + ⬆ oder - ⬇ auf "SENDERABSPEICHERUNG" stellen und anschließend OK drücken.
Das Menü SENDERABSPEICHERUNG wird eingeblendet.
- 3 Den Cursor (▶) mit + ⬆ oder - ⬇ auf "MANUELL ABSPEICHERN" stellen und anschließend OK drücken.
Das Menü MANUELL ABSPEICHERN wird eingeblendet.
- 4 Den Cursor (▶) mit + ⬆ oder - ⬇ an den Programmplatz stellen, den Sie manuell feinabstimmen wollen, und so oft OK drücken, bis die Position AFT rot angezeigt wird.

MANUELL ABSPEICHERN						
PRG	SYS	KA	NAME	AFT	D	
1	L	C02	-----	EIN	-	
2	L	C04	-----	EIN	-	
▶	3	L	C06	-----	EIN	-
4	L	C10	-----	EIN	-	
5	L	S06	-----	EIN	-	
6	L	S24	-----	EIN	-	

Wählen ⬆ und ⬇ Drücken

- 5 Die Kanäle feinabstimmen und dazu + ⬆ oder - ⬇ so lange gedrückt halten, bis der bestmögliche Fernsehempfang eingestellt ist. Wenn Sie diese Tasten gedrückt halten, wechselt die Frequenz von -15 bis +15.

MANUELL ABSPEICHERN						
PRG	SYS	KA	NAME	AFT	D	
1	L	C02	-----	EIN	-	
2	L	C04	-----	EIN	-	
▶	3	L	C06	-----	-3	-
4	L	C10	-----	EIN	-	
5	L	S06	-----	EIN	-	
6	L	S24	-----	EIN	-	

Wählen ⬆ und ⬇ Drücken

- 6 Nach dem Feinabstimmen OK drücken.
Der Cursor (▶) erscheint. Der Wert für die Feinabstimmung ist nun gespeichert.
- 7 Die Schritte 4 bis 6 wiederholen, um weitere Sender feinabzustimmen.
- 8 Die Taste MENU drücken, um zum ursprünglichen Bildschirm zurückzukehren.

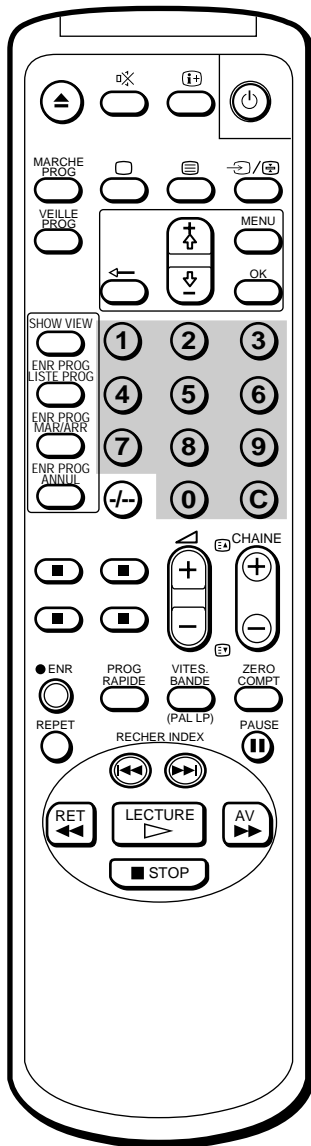

Vorübergehendes Einstellen eines Senders

Sie können einen Sender vorübergehend einstellen, auch wenn er nicht abgespeichert wurde.

- 1 Drücken Sie C auf der Fernbedienung.
Wenn Sie einen Kabelkanal einstellen wollen, drücken Sie zweimal C. Die Anzeige "C" (bei VHF/UHF-Kanälen) bzw. "S" (bei Kabelkanälen) erscheint auf dem Bildschirm.
- 2 Geben Sie mit den Zahlentasten auf der Fernbedienung eine zweistellige Zahl für den Kanal ein. Beispiel: Für Kanal 4 drücken Sie 0 und dann 4. Der Kanal wird angezeigt. Dieser Kanal wird jedoch nicht im Speicher des Video-TV-Geräts abgelegt.

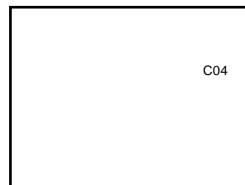

Hinweis (nur KV-14V6B, KV-21V6B)

Wenn Sie ein über einen Pay-TV-Decoder empfangenes Programm aufnehmen wollen, müssen Sie den Kanal wie auf Seite 58 unter "Manuelles Abspeichern von Sendern" oder auf Seite 63 unter "Abspeichern eines Pay-TV-Kanals" erläutert abspeichern und dann den Kanal wie auf Seite 67 unter "Programmwahl" beschrieben einstellen.

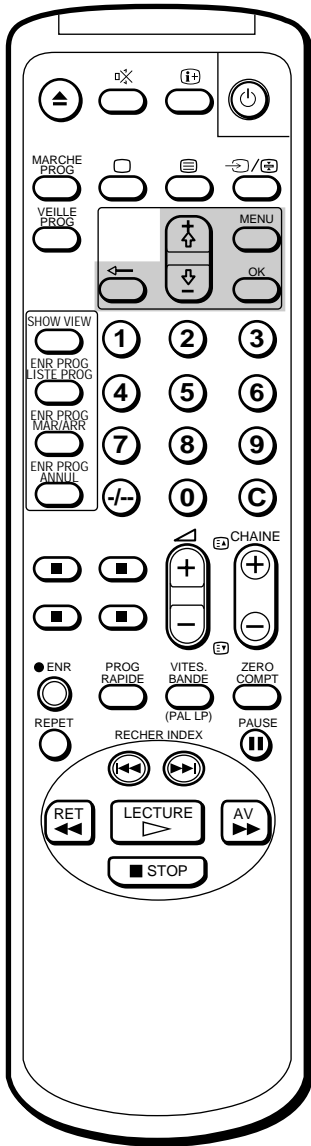

Abspeichern eines Pay-TV-Kanals (nur KV-14V6B, KV-21V6B)

Sie können einen Pay-TV-Kanal empfangen, indem Sie einen Pay-TV-Decoder an den Anschluß \rightarrow 1/ \rightarrow 1 an der Rückseite des Geräts anschließen.

- 1 MENU drücken, um das Hauptmenü einzublenden.
- 2 Den Cursor (▶) mit + ⬆ or - ⬇ auf "SENDERABSPEICHERUNG" stellen und OK drücken.
Das Menü SENDERABSPEICHERUNG wird eingeblendet.
- 3 Den Cursor (▶) mit + ⬆ or - ⬇ auf "MANUELL ABSPEICHERN" stellen und OK drücken.
Das Menü MANUELL ABSPEICHERN wird eingeblendet.
- 4 Den Cursor (▶) auf den Programmplatz stellen, auf den Sie den Pay-TV-Decoder einstellen wollen, und OK drücken, bis die Position D rot angezeigt wird.

MANUELL ABSPEICHERN						
PRG	SYS	KA	NAME	AFT	D	
1	L	C02	-----	EIN	-	
2	L	C04	-----	EIN	-	
▶ 3	L	C06	-----	EIN	-	
4	L	C10	-----	EIN	-	
5	L	S06	-----	EIN	-	
6	L	S24	-----	EIN	-	

Wählen ⬆ und [OK] Drücken

- 5 + ⬆ or - ⬇ drücken, bis ● an der Position D erscheint, und OK drücken.

MANUELL ABSPEICHERN						
PRG	SYS	KA	NAME	AFT	D	
1	L	C02	-----	EIN	-	
2	L	C04	-----	EIN	-	
3	L	C06	-----	EIN	-	
4	L	C10	-----	EIN	-	
5	L	S06	-----	EIN	-	
6	L	S24	-----	EIN	-	●

Wählen ⬆ und [OK] Drücken

- 6 Die Taste MENU drücken, um zum ursprünglichen Bildschirm zurückzukehren.

Hinweis

Beim Aufnehmen eines Programms, auf das der Pay-TV-Decoder eingestellt ist, können die Signale anderer Programmplätze nicht gleichzeitig empfangen werden.

D

Schritt 4 — Einrichten von ShowView

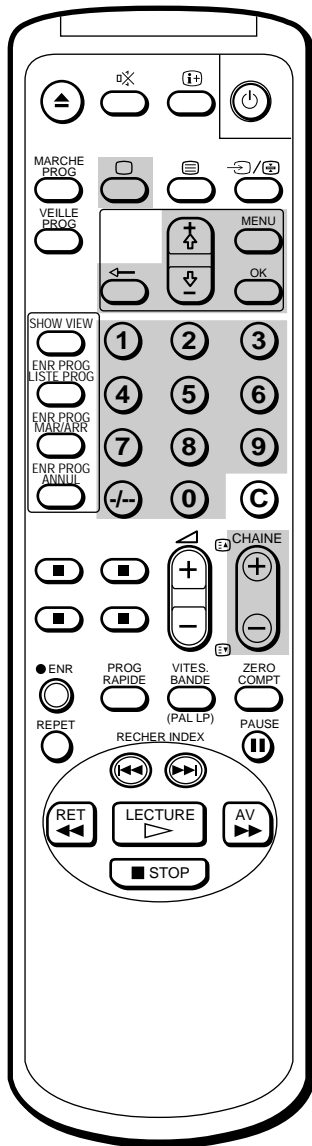

Falls Sie einen Fehler gemacht haben

Die Taste drücken, um zur vorhergehenden Position zurückzukehren.

Die ShowView-Funktion erleichtert das Programmieren des Video-TV-Geräts für Timer-Aufnahmen. Sie müssen dazu den Programmspeicherplätzen der einzelnen Kanäle eine Leitzahl zuordnen. Die Leitzahl ist eine Zahl, die jedem Fernsehsender im voraus zugewiesen wird. Die Leitzahlen finden Sie in Programmzeitschriften, die die ShowView-Nummern angeben.

Vorbereitungen

- Wenn die Anzeige am Video-TV-Gerät rot leuchtet, d. h. das Video-TV-Gerät sich im Bereitschaftsmodus befindet, drücken Sie , CHAINE +/- oder eine Zahlentaste auf der Fernbedienung.

Einstellen der Leitzahlen

- 1 Rufen Sie mit MENU das Hauptmenü auf. Das Hauptmenü wird angezeigt.

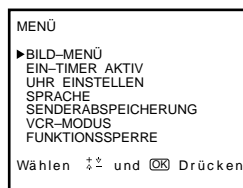

- 2 Stellen Sie den Cursor (►) mit + ⬆ oder - ⬇ auf "SENDERABSPEICHERUNG", und drücken Sie OK. Das Menü SENDERABSPEICHERUNG wird angezeigt.

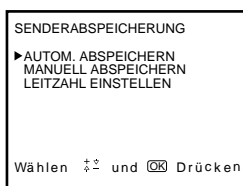

- 3 Stellen Sie den Cursor (►) mit + ⬆ oder - ⬇ auf "LEITZAHL EINSTELLEN", und drücken Sie OK. Das Menü LEITZAHL EINSTELLEN wird angezeigt.

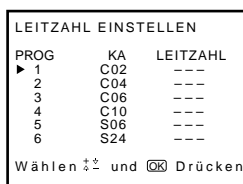

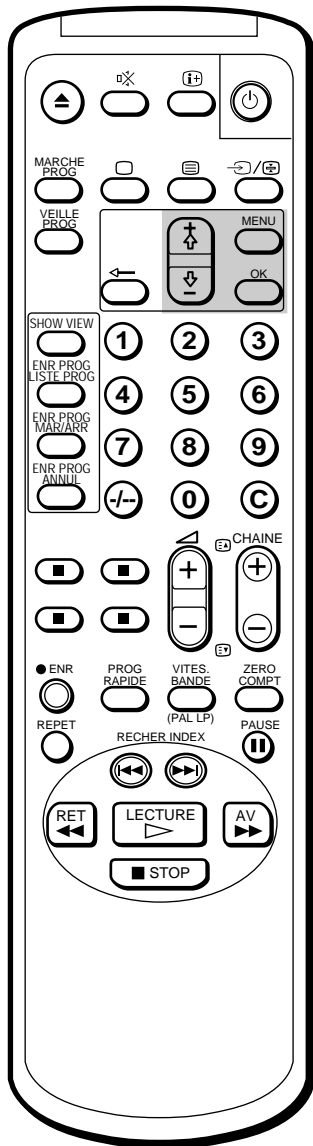

- 4 Stellen Sie den Cursor (▶) mit + ⬆ oder - ⬇ auf die Programmposition (Zahlentaste), der Sie die Leitzahl zuweisen möchten, und drücken Sie OK.

Die Option LEITZAHL wird jetzt rot angezeigt.

LEITZAHL EINSTELLEN		
PROG	KA	LEITZAHL
1	C02	---
2	C04	---
3	C06	---
4	C10	---
5	S06	---
6	S24	---

Wählen ⬆⬆ und [OK] Drücken

- 5 Wählen Sie mit + ⬆ oder - ⬇ die Leitzahl aus, die Sie einstellen möchten, und drücken Sie OK.

LEITZAHL EINSTELLEN		
PROG	KA	LEITZAHL
1	C02	---
2	C04	---
▶ 3	C06	99
4	C10	---
5	S06	---
6	S24	---

Wählen ⬆⬆ und [OK] Drücken

- 6 Stellen Sie die Leitzahlen für weitere Kanäle wie in Schritt 4 und 5 beschrieben ein.
- 7 Nachdem Sie die Einstellung beendet haben, schalten Sie mit MENU wieder zum ursprünglichen Bild zurück.

D

Schritt 5 — Einstellen der Uhr

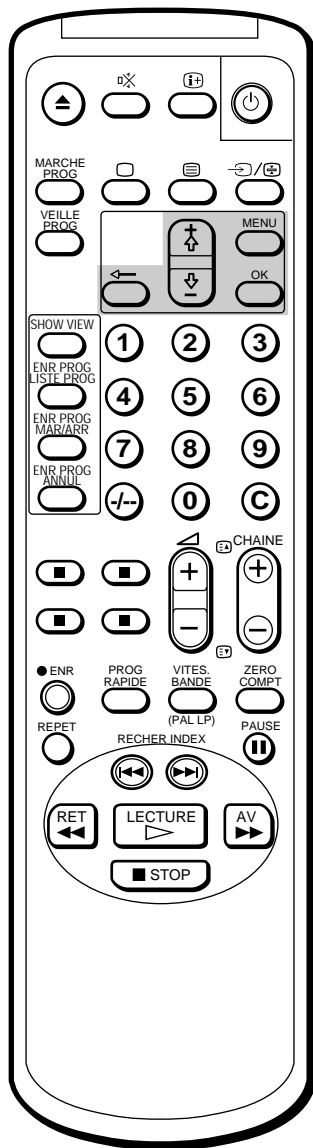

Falls Sie einen Fehler gemacht haben

Die Taste ← drücken, um zur vorhergehenden Position zurückzukehren.

Die Uhr steht, und "--/--" wird angezeigt

Die Uhr neu einstellen.

Um mit dem Timer und dem Sofort-Timer arbeiten bzw. aufnehmen zu können, müssen Sie die Uhr einstellen.

- 1 Die Taste MENU drücken, um das Hauptmenü einzublenden.

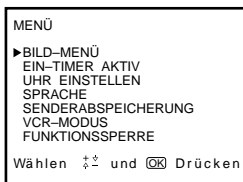

- 2 Mit + ⬆ oder - ⬇ den Cursor (►) auf "UHR EINSTELLEN" stellen und anschließend OK drücken.

Das Menü UHR EINSTELLEN wird eingeblendet.

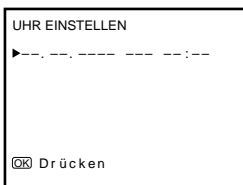

- 3 OK drücken, um mit dem Einstellen der Uhr zu beginnen. Die Tagesposition wird rot angezeigt.

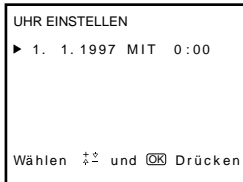

- 4 Mit + ⬆ oder - ⬇ den Tag einstellen und anschließend OK drücken. Danach wird die Monatsposition rot angezeigt.

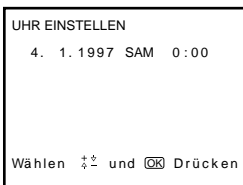

- 5 Genau wie in Schritt 4 mit + ⬆ oder - ⬇ und durch anschließendes Drücken von OK den Monat und das Jahr sowie Stunden und Minuten einstellen.

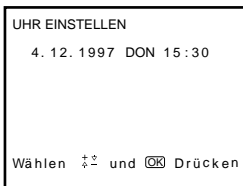

- 6 Nach dem Einstellen der Minuten OK drücken. Danach beginnt die Uhr zu laufen.

- 7 Die Taste MENU drücken, um zum ursprünglichen Bildschirm zurückzukehren.

TV-Betrieb

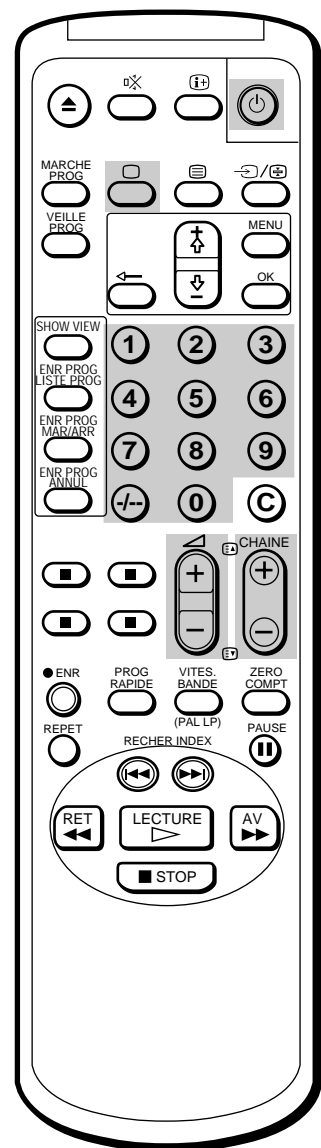
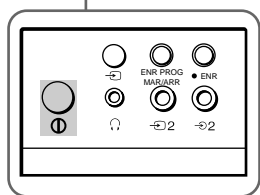
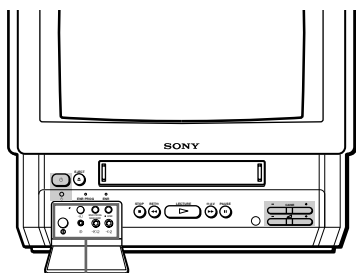

Hinweis



Wenn der Netzschalter ① ausgeschaltet ist, steht keine der Videofunktionen zur Verfügung.

Dieser Teil der Bedienungsanleitung erläutert die Grundfunktionen, die Sie beim TV-Betrieb am häufigsten verwenden werden. Die meisten dieser Funktionen können mit der Fernbedienung ausgeführt werden.

Ein- und Ausschalten des Video-TV-Geräts

Einschalten

Drücken Sie den Schalter ① hinter der Klappe an der Vorderseite des Video-TV-Geräts.

Die Taste , CHAINE +/- oder die Zahlentasten auf der Fernbedienung oder CHAINE +/- am Video-TV-Gerät drücken, wenn die Anzeige  rot leuchtet, d. h. das Video-TV-Gerät sich im Bereitschaftsmodus befindet.

Vorübergehendes Ausschalten

Die Taste  drücken.

Das Video-TV-Gerät wechselt in den Bereitschaftsbetrieb, und vorne am Gerät leuchtet die Anzeige  rot auf.

So schalten Sie das Gerät wieder ein

Drücken Sie , CHAINE +/- oder die Zahlentasten an der Fernbedienung oder die Tasten CHAINE +/- am Video-TV-Gerät.

So schalten Sie die Hauptstromversorgung aus

Drücken Sie den Schalter ① des Video-TV-Geräts.

Programmwahl

Am Gerät CHAINE +/-, auf der Fernbedienung CHAINE +/- oder die Zahlentasten drücken.

Auswählen einer zweistelligen Nummer mit den Zahlentasten

Zuerst  drücken, danach die zwei Zahlentasten.

Wenn Sie z. B. Programmplatz 14 wählen wollen, drücken Sie , danach die 1 und die 4.

Einstellen der Lautstärke

 +/- drücken.

D

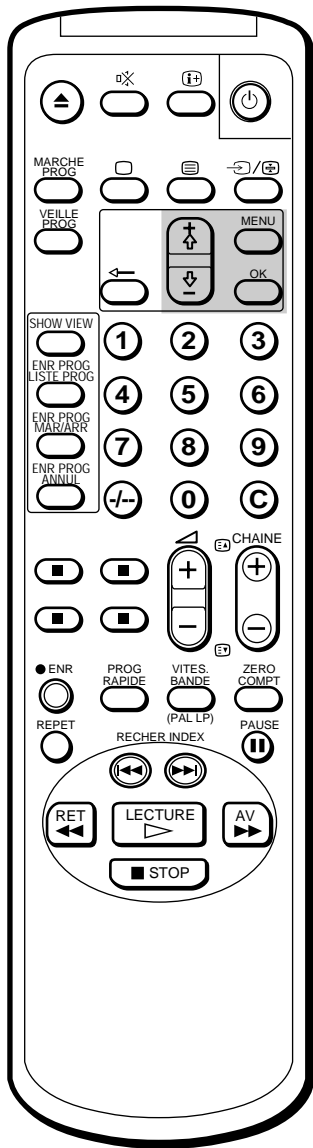

Anmerkung

Die Funktion FARBTON steht nur im Farbsystem NTSC zur Verfügung.

Einstellen des Bildes

- 1 Die Taste MENU drücken, um das Hauptmenü einzublenden.

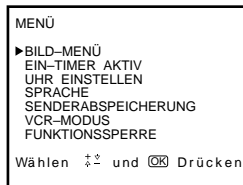

- 2 Den Cursor (►) mit + ⬆ oder - ⬇ auf "BILD-MENÜ" stellen und anschließend OK drücken. Das Menü BILD-MENÜ wird eingeblendet.

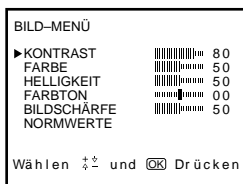

- 3 Mit + ⬆ oder - ⬇ die Einstellung auswählen, die geändert werden soll, und anschließend OK drücken.
- 4 Mit + ⬆ oder - ⬇ den gewünschten Wert einstellen und anschließend OK drücken. Die vorgenommenen Änderungen werden durch die vertikalen Balken und den Wert am rechten Rand angezeigt. Einzelheiten finden Sie in der Tabelle unten.
- 5 Die Schritte 3 und 4 wiederholen, um weitere Einstellungen vorzunehmen.
- 6 Die Taste MENU drücken, um zum ursprünglichen Bildschirm zurückzukehren. Die vorgenommenen Änderungen werden gespeichert.

Möglichkeiten der Bildeinstellung

BILD-MENÜ	Wirkung
KONTRAST	Weniger Mehr
FARBE	Weniger Mehr Farbe
HELLIGKEIT	Dunkler Heller
FARBTON	Grünlich Rötlich
BILDSCHÄRFE	Weicher Schärfen
NORMWERTE	Alle Bildwerte werden auf die Werkseinstellungen zurückgesetzt.

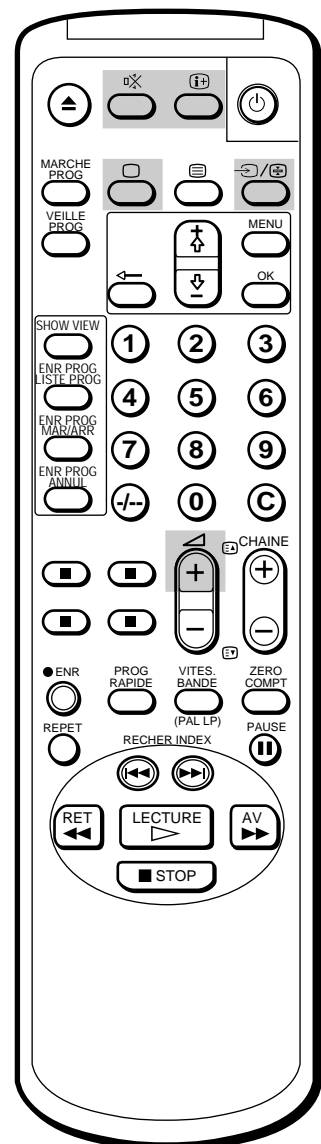
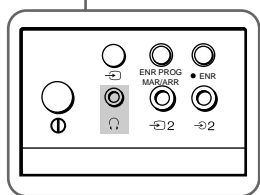
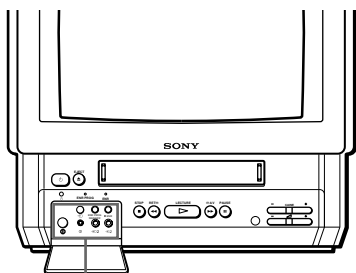

Abschalten des Tons

Die Taste  drücken.

Die Anzeige  erscheint und bleibt auf dem Bildschirm.

Um wieder den normalen Ton wiederzugeben, erneut  drücken oder  + drücken.

Einblenden der Informationsanzeigen auf dem Bildschirm

Die Taste  drücken, um folgende Informationsanzeigen einzublenden.

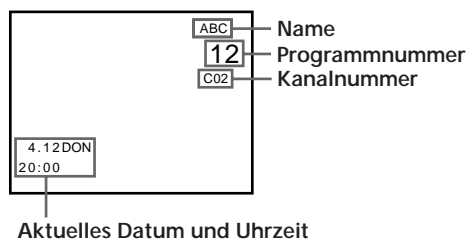

 erneut drücken, damit die Programm- und die Kanalnummer sowie der Name des Kanals auf dem Bildschirm angezeigt bleiben.

Zum Löschen der Anzeigen so oft  drücken, bis keine Anzeige mehr auf dem Bildschirm erscheint.



Anschauen des Videobildes (Videoeingangsbetrieb)

Die Taste  so oft drücken, bis die gewünschte Eingangsanzeige erscheint.

Um zum normalen TV-Betrieb zurückzukehren, so oft  drücken, bis der gewünschte Programmplatz angezeigt wird, oder  auf der Fernbedienung einmal drücken. Einzelheiten zum Videoeingangsbild finden Sie auf Seite 92.

Anschluß von Kopfhörern

Die Kopfhörer (nicht mitgeliefert) an die -Buchse (Kopfhörerbuchse) hinter der Abdeckung vorne am Gerät anschließen.

Der Ton aus den Lautsprechern ist abgestellt.

Anzeigen von Videotext

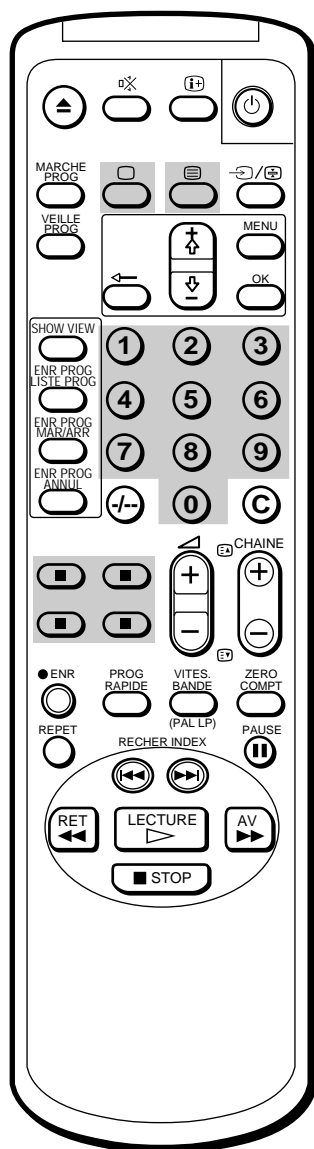



So wechseln Sie den Videotextkanal

- Mit  zunächst zum Fernsehmodus zurückkehren und dann wie in Schritt 1 bis 3 erläutert vorgehen.
- Wenn das Signal des Fernsehkanals schwach ist, kann der Videotext Fehler enthalten.

Fernsehsender strahlen über die Fernsehkanäle Informationen, den sogenannten Videotext, aus. Mit Videotext können Sie jederzeit die verschiedensten Informationen wie z. B. Wettervorhersagen oder Nachrichten empfangen.

Ein- und Ausschalten von Videotext

- 1 Den Fernsehkanal mit dem gewünschten Videotext-Service auswählen.
- 2 Mit  den Videotext aufrufen.
Eine Videotextseite (normalerweise die Indexseite) wird eingeblendet. Wenn kein Videotext ausgestrahlt wird, erscheint die Anzeige P100 auf einem schwarzen Fernsehschirm.
- 3 Mit den Zahlentasten die gewünschte dreistellige Videotextnummer eingeben.
Die Zahlen werden auf dem Fernsehschirm angezeigt, und die angeforderte Seite erscheint innerhalb von ein paar Sekunden. Wenn Sie einen Fehler gemacht haben, drei beliebige Ziffern eingeben und anschließend die korrekte Seitenzahl nochmals eingeben.
- 4 Mit  zum Fernsehmodus zurückkehren.

Die TOPtext-Funktion

Dank dieser Funktion können Sie mit einem Tastendruck auf eine bestimmte Videotextseite zugreifen. Wenn TOPtext ausgestrahlt wird, erscheint am unteren Rand des Fernsehschirms ein farbcodiertes Menü. Die Farben des Menüs entsprechen der roten, grünen, gelben und blauen Taste auf der Fernbedienung. Diese farbigen Tasten fungieren im Videotextmodus als TOPtext-Tasten.

Die gewünschte farbige Taste des farbcodierten Menüs drücken. Die entsprechende Seite wird innerhalb von ein paar Sekunden eingeblendet.

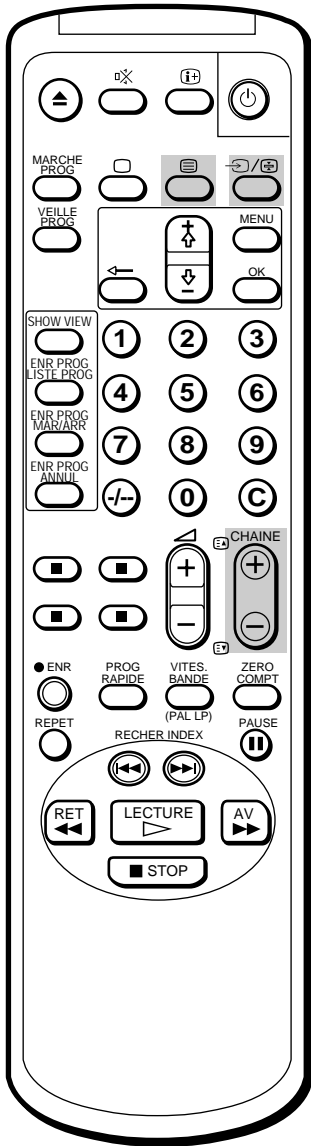

Zugreifen auf die nächste oder vorhergehende Seite

CHAINE +/- / / drücken.

Die nächste bzw. vorhergehende Seite erscheint auf dem Fernsehschirm.

Einblenden einer Videotextseite in das Fernsehbild

Mit jedem Tastendruck auf wechselt die Bildschirmanzeige folgendermaßen:



Verhindern der Aktualisierung oder Änderung einer Videotextseite

Eine Videotextseite kann aus mehreren Zusatzseiten bestehen. Sie können den Seitenwechsel stoppen, um den Text in einer Ihnen angenehmen Geschwindigkeit lesen zu können.

(Halten) drücken.

Das Symbol erscheint auf dem Fernsehschirm, und die ausgewählte Zusatzseite bleibt angezeigt.

Nochmals drücken, um zum normalen Videotextmodus zurückzukehren.

D

Wiedergabe einer Videokassette

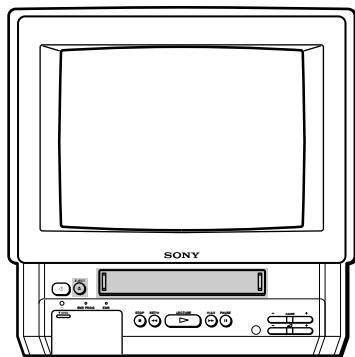

In diesem Abschnitt wird erläutert, wie Sie eine Videokassette einlegen und wiedergeben. Weitere Funktionen, die Sie bei der Wiedergabe verwenden können, finden Sie im Abschnitt "Weitere Funktionen" auf Seite 86.

Einlegen der Videokassette

- 1 Die Taste , CHAINE +/- oder die Zahlentasten auf der Fernbedienung oder CHAINE +/- am Video-TV-Gerät drücken, wenn die Anzeige rot leuchtet, d. h. das Video-TV-Gerät sich im Bereitschaftsmodus befindet.
- 2 Die Kassette mit nach oben weisender Pfeilmarkierung vorsichtig in das Kassettenfach hineinschieben, bis sie vom Einzugsmechanismus eingezogen wird.

Bis die Kassette eingezogen ist, leuchtet im Display die Anzeige auf. Wenn sich das Video-TV-Gerät im Bereitschaftsmodus befand, schaltet es sich automatisch ein. Wenn Sie eine Kassette einlegen, bei der die Überspielschutzlasche entfernt wurde, beginnt die Wiedergabe automatisch.

Herausnehmen einer Videokassette

Auf der Fernbedienung die Taste oder am Gerät die Taste EJECT drücken.

Die Anzeige im Display leuchtet auf und erlischt erst, wenn die Kassette ausgeworfen wurde.

Die Kassette kann auch ausgeworfen werden, wenn sich das Gerät im Bereitschaftsmodus befindet.

Schützen einer Kassette vor versehentlichem Löschen

Die Kassette wird mit einer Überspielschutzlasche geliefert, um sie vor versehentlichem Löschen zu schützen. Brechen Sie die Überspielschutzlasche mit einem Schraubenzieher o. ä. heraus, damit die Kassette nicht mehr überspielt werden kann.

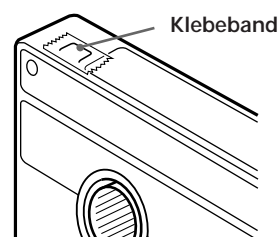
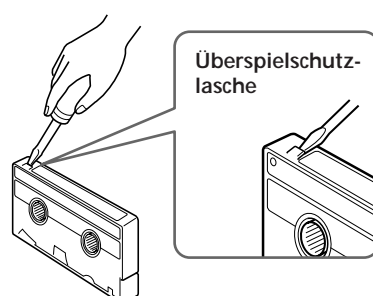
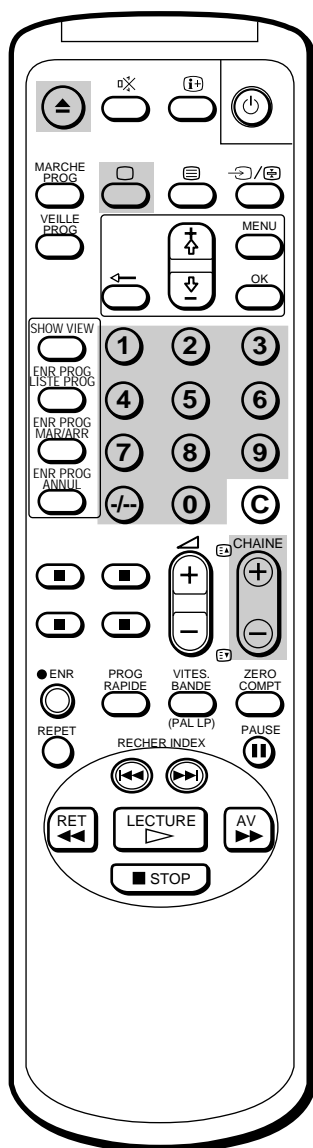

Eine Kassette mit herausgebrochener Überspielschutzlasche wird ausgeworfen, wenn Sie versuchen, sie zu bespielen.

Soll die Kassette wieder bespielt werden, überkleben Sie die Öffnung einfach mit Klebeband.

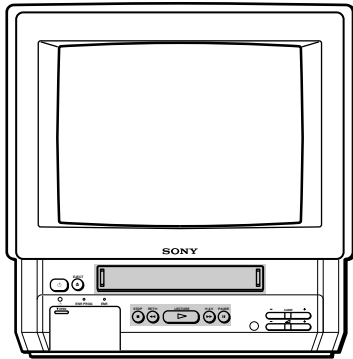





Wiedergabe einer Kassette

- 1 Wenn die Anzeige  auf dem Video-TV-Gerät rot leuchtet, d. h. das Video-TV-Gerät sich im Bereitschaftsmodus befindet, drücken Sie , CHAINE +/- oder eine beliebige Zahlentaste auf der Fernbedienung.
- 2 Legen Sie eine Kassette ein.
Wenn Sie eine Kassette mit herausgebrochener Überspielschutzlasche einlegen, beginnt die Wiedergabe sofort.
- 3 Drücken Sie LECTURE .

Stoppen der Wiedergabe

Die Taste STOP  drücken.
Das Video-TV-Gerät wechselt zum normalen TV-Bildschirm.

Kurzes Unterbrechen der Wiedergabe

Die Taste PAUSE  drücken. Die Wiedergabe wird unterbrochen.
Zum Fortsetzen der Wiedergabe erneut PAUSE  oder LECTURE  drücken.

Wenn Sie das Video-TV-Gerät im Pausemodus lassen, wird die normale Wiedergabe nach etwa 5 Minuten wiederaufgenommen.

Vorspulen des Bands

Erst STOP  und dann AV  drücken.

Zurückspulen des Bands

Erst STOP  und dann RET  drücken.



Durchsuchen eines Bandes bei hoher Geschwindigkeit

Während der Wiedergabe die Taste RET (Zurückspulen)  oder AV (Vorspulen)  drücken und gedrückt halten.

Das Bild erscheint im Zeitraffer auf dem Fernsehschirm.

Um die normale Wiedergabe fortzusetzen, die Taste wieder loslassen.

Anzeigen des Bildes beim Vor- bzw. Zurückspulen

Beim Vorspulen die Taste AV  drücken und gedrückt halten, beim Zurückspulen die Taste RET .

Während Sie die Taste gedrückt halten, wird das Bild angezeigt.

Wenn Sie die Taste loslassen, wird das Vor- bzw. Zurückspulen fortgesetzt.

Zurückstellen des Bandzählers

Mit dem Bandzähler können Sie eine bestimmte Szene nach der Wiedergabe leichter wiederfinden. Dazu muß der Bandzähler vor der Wiedergabe durch Drücken der Taste ZERO COMPT auf der Fernbedienung auf "0:00:00" gestellt werden. Beim Einlegen einer Kassette wird der Bandzähler automatisch auf Null gesetzt. Das Video-TV-Gerät registriert die Länge des wiedergegebenen Bands. Beachten Sie jedoch, daß der Bandzähler nur dann mitzählt, wenn auf dem Band Videosignale aufgezeichnet sind.

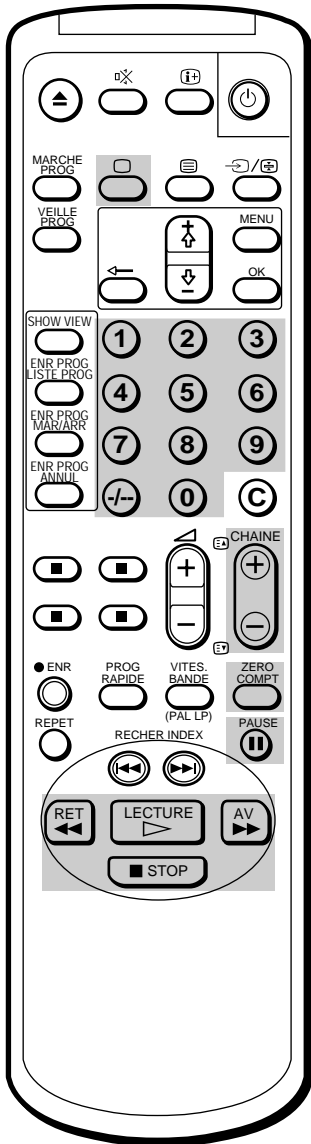

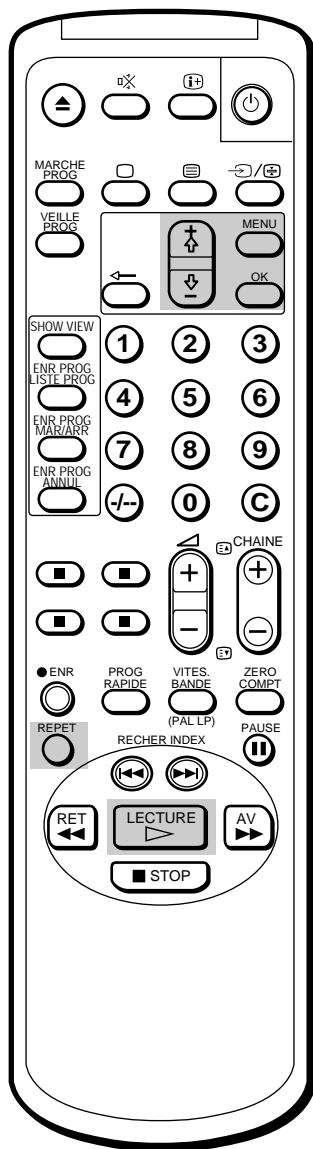

Wiederholte Wiedergabe einer Kassette (AUTO REPEAT)

Sie können den bespielten Teil eines Bandes wiederholt wiedergeben lassen.

- 1 Drücken Sie MENU.
Das Hauptmenü wird angezeigt.
- 2 Stellen Sie den Cursor (▶) mit den Tasten + ⬆ oder - ⬇ auf "VCR-MODUS", und drücken Sie dann OK.

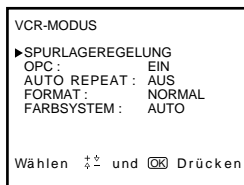

- 3 Stellen Sie den Cursor (▶) mit den Tasten + ⬆ oder - ⬇ auf "AUTO REPEAT", und drücken Sie dann OK.
- 4 Wählen Sie mit den Tasten + ⬆ oder - ⬇ die Option EIN.

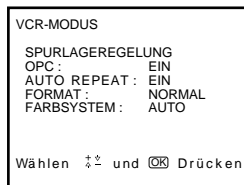

- 5 Drücken Sie LECTURE ▷.
Die Wiedergabe beginnt. Wenn das Bandende erreicht ist, wird das Band automatisch zurückgespult, und die Wiedergabe beginnt erneut.

Automatisches Wiederholen einer Szene

Mit der Taste REPET auf der Fernbedienung können Sie automatisch einzelne Szenen nochmals wiedergeben lassen.

Drücken Sie REPET.
Das Gerät spult zehn Sekunden der Aufnahme zurück und startet die Wiedergabe dann automatisch.

Wenn Sie mehr als zehn Sekunden wiederholen lassen wollen, drücken Sie REPET mehrmals. Mit jedem Tastendruck werden zehn Sekunden zur Wiedergabedauer hinzugefügt, bis zu einer Dauer von maximal 40 Sekunden.

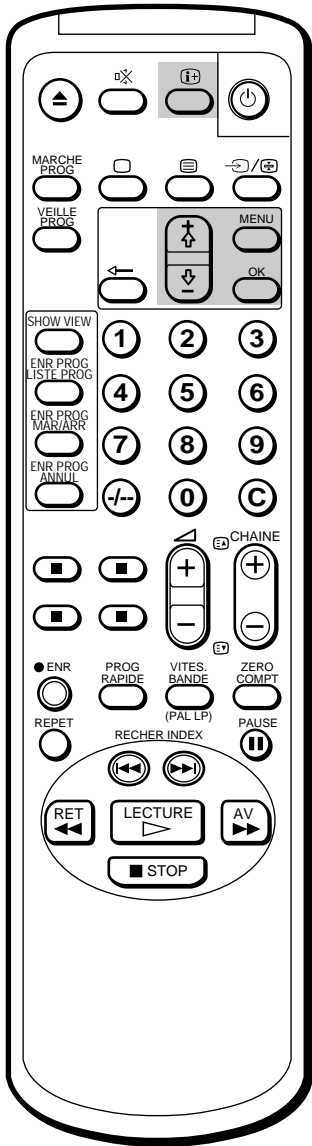

Einstellen des Farbsystems

In der Regel ist die Einstellung für das Farbsystem auf AUTO gesetzt. Wenn während der Wiedergabe jedoch Streifen auf dem Bildschirm zu sehen sind, müssen Sie das Farbsystem möglicherweise auf das System einstellen, mit dem das Band aufgezeichnet wurde.

- 1 Drücken Sie MENU.
Das Hauptmenü wird angezeigt.
- 2 Stellen Sie den Cursor (▶) mit den Tasten + ⬆ oder - ⬇ auf "VCR-MODUS", und drücken Sie dann OK.

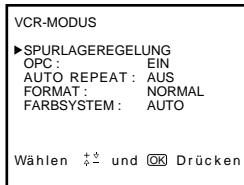

- 3 Stellen Sie den Cursor (▶) mit den Tasten + ⬆ oder - ⬇ auf "FARBSYSTEM", und drücken Sie dann OK.
- 4 Drücken Sie die Tasten + ⬆ oder - ⬇, bis das entsprechende Farbsystem (PAL/SECAM oder NTSC) erscheint, und drücken Sie dann OK.

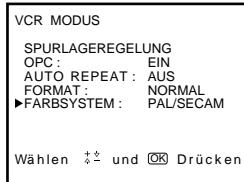

- 5 Drücken Sie MENU, um zum vorherigen Bildschirm zurückzukehren.

Aufrufen der Bildschirmanzeigen

Die Taste **⊕** drücken, um die unten aufgeführten Bildschirmanzeigen einzublenden. Damit nur die Anzeige für das restliche Band und der lineare Bandzähler auf dem Bildschirm angezeigt werden, erneut **⊕** drücken.

Zum Löschen der Anzeigen so oft **⊕** drücken, bis keine Anzeige mehr erscheint.

Anmerkung

Die Bandlauf-Betriebsart wird angezeigt, wenn Änderungen an der Einstellung vorgenommen werden. Die Anzeige erfolgt auch dann, wenn **⊕** ausgeschaltet ist.

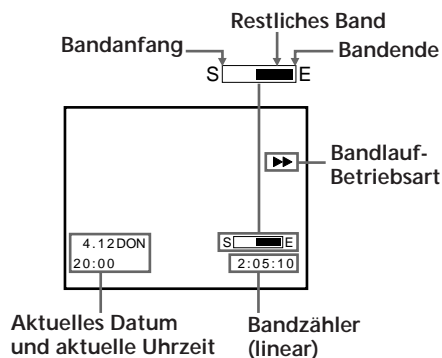

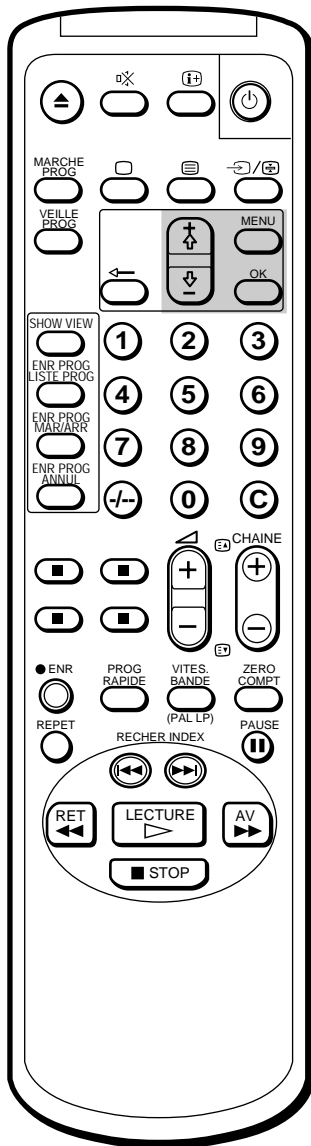

Anzeigen von Programmen im 16:9-Modus

Wenn Sie Aufnahmen von Sendungen wiedergeben, die ursprünglich im 16:9-Modus ausgestrahlt wurden, können Sie Ihr Video-TV-Gerät in den 16:9-Modus schalten, damit das Bild nicht verzerrt angezeigt wird.

- 1 Drücken Sie MENU.
Das Hauptmenü wird angezeigt.
- 2 Stellen Sie den Cursor (▶) mit den Tasten + ⬆ oder - ⬇ auf "VCR-MODUS", und drücken Sie dann OK.

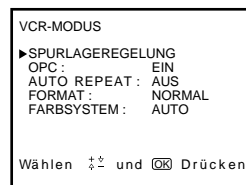

- 3 Stellen Sie den Cursor (▶) mit den Tasten + ⬆ oder - ⬇ auf "FORMAT", und drücken Sie dann OK.
- 4 Wählen Sie mit den Tasten + ⬆ oder - ⬇ die Option 16:9, und drücken Sie dann OK.

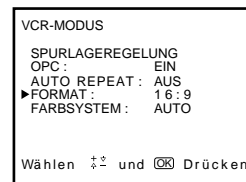

- 5 Drücken Sie MENU, um zum vorherigen Bildschirm zurückzukehren.

Hinweis

Wenn Sie den Kanal wechseln, eine andere Eingangsquelle wählen oder das Gerät ein- und ausschalten, schaltet das Video-TV-Gerät wieder in den normalen Betrieb zurück.

Aufnahme von TV-Programmen

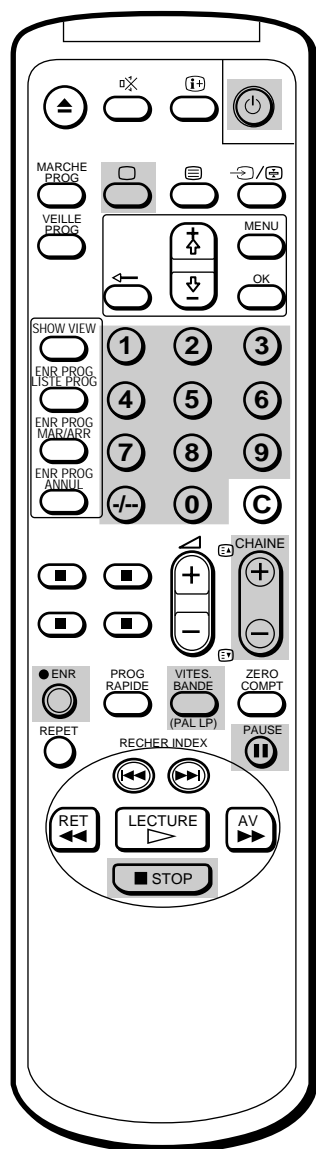
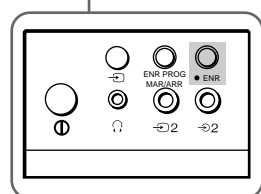
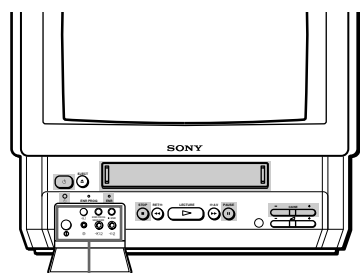

Hinweis (nur KV-14V6B, KV-21V6B)

Wenn Sie ein Pay-TV-Programm aufnehmen wollen, müssen Sie den gewünschten Pay-TV-Kanal wie unter "Abspeichern eines Pay-TV-Kanals" (Seite 63) erläutert einstellen.

Aufnehmen von TV-Programmen

- 1 Die Taste , CHAINE +/- oder die Zahlentasten auf der Fernbedienung oder CHAINE +/- am Video-TV-Gerät drücken, wenn die Anzeige rot leuchtet, d. h. das Video-TV-Gerät sich im Bereitschaftsmodus befindet.
- 2 Eine Kassette mit Überspielschutzlasche in das Kassettenfach einlegen.
- 3 Wählen Sie mit VITES. BANDE die Aufnahmegeschwindigkeit SP (Standard Play-Standardmodus) oder LP (Long Play-Langspielmodus) aus. Wenn Sie im LP-Modus aufnehmen, verlängert sich die Aufnahmedauer.

Maximale Aufnahmedauer

SP-Modus: 4 Stunden mit E-240

LP-Modus: 8 Stunden mit E-240

Verwenden Sie beim Aufnehmen im SECAM-System nur den SP-Modus.

- 4 Mit CHAINE +/- oder den Zahlentasten auf der Fernbedienung den gewünschten Programmplatz wählen. Bei zweistelligen Nummern, z. B. 14, zuerst +/- und anschließend 1 und 4 drücken.
- 5 Die Taste ENR drücken.

Die Anzeige ENR vorne am Gerät leuchtet auf, und die Aufnahme beginnt.

Beenden der Aufnahme

Die Taste STOP drücken.

Wenn das Ende der Kassette erreicht ist, wird das Band automatisch an den Anfang zurückgespult. Diese Funktion steht nicht zur Verfügung, wenn das Gerät ausgeschaltet ist.

Kurzes Unterbrechen der Aufnahme

Die Taste PAUSE drücken.

Wenn die Aufnahme fortgesetzt werden soll, PAUSE erneut drücken.

Mit dieser Funktion kann die Aufnahme kurzzeitig unterbrochen werden, um z. B. eine unerwünschte Szene nicht aufzunehmen.

- 1 Wenn eine unerwünschte Szene beginnt, PAUSE drücken. Die Aufnahme wird gestoppt.
- 2 Wenn die Unterbrechung enden soll, erneut PAUSE drücken. Die Aufnahme wird an der Stelle, an der sie in Schritt 1 unterbrochen wurde, fortgesetzt.

Bleibt das Video-TV-Gerät länger als etwa 5 Minuten im Aufnahmepausemodus, wird die Aufnahme gestoppt.

Aufnahme bei ausgeschaltetem TV-Gerät

Die Taste drücken.

Der TV-Bildschirm wird ausgeschaltet, und die Bereitschaftsanzeige leuchtet auf.

Die Aufnahme wird fortgesetzt.

Anzeigen eines Fernsehsenders und gleichzeitiges Aufnehmen eines anderen (nur KV-14V6B, KV-21V6B)

Sie können gleichzeitig ein Fernsehprogramm anschauen und ein anderes aufnehmen, wenn das Video-TV-Gerät über zwei Tuner verfügt. Nur die Modelle KV-14V6B und KV-21V6B sind mit zwei Tunern ausgestattet.

Mit CHAINE +/- oder den Zahlentasten auf der Fernbedienung oder mit CHAINE +/- am Gerät den gewünschten Programmplatz auswählen.

Aufnahme von TV-Programmen mit dem Timer

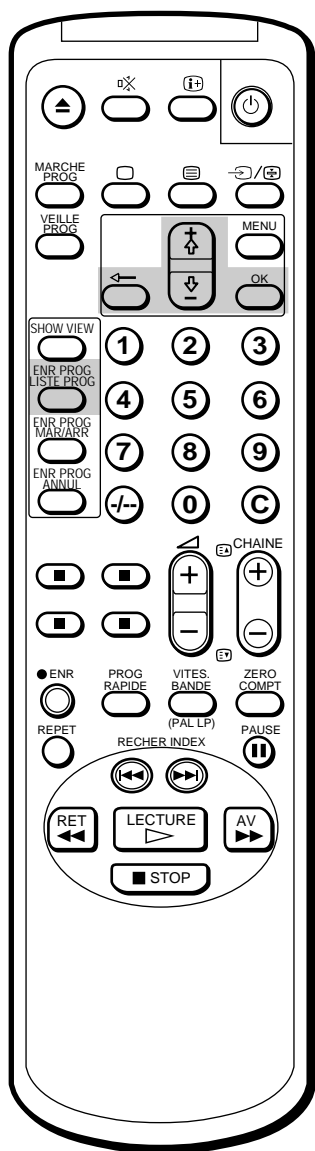

Falls Sie einen Fehler gemacht haben

Die Taste **←** drücken, um an die vorhergehende Eingabeposition zurückzukehren und die Eingabe zu korrigieren.

Wenn Sie als Einschaltzeit für die Aufnahme einen bereits vergangenen Zeitpunkt einstellen

Wird die Einstellung gelöscht.

Der Timer ermöglicht das Programmieren von bis zu sechs Aufnahmen, die sich über einen Monat erstrecken können.

Vor Beginn der Programmierung

- Zum Einschalten des Video-TV-Geräts die Taste **⏻**, CHAINE +/- oder die Zahlentasten auf der Fernbedienung oder CHAINE +/- am Video-TV-Gerät drücken.
- Darauf achten, daß Datum und Uhrzeit richtig eingestellt sind. Falls nicht, wird die Meldung "Die Zeit einstellen" angezeigt. Weitere Einzelheiten enthält der Abschnitt "Einstellen der Uhr" auf Seite 66.
- Darauf achten, daß die Überspielschutzlasche der Videokassette unversehrt ist. Wenn Sie versuchen, eine Kassette ohne Überspielschutzlasche einzulegen, erscheint die Meldung "Nur Cassetten mit vorhandenem Löschschieber können bespielt werden".
- Den aufzunehmenden Kanal einstellen, wenn Sie eine Zimmerantenne benutzen.

Programmieren des Timers

Beispiel: Am Samstag, dem 6. Dezember 1997, soll von 20:15 bis 21:55 eine Sendung auf Programmposition 26 im SP-Modus aufgenommen werden.

- 1 Die Taste ENR PROG LISTE PROG drücken. Der Bildschirm **TIMER ÜBERSICHT** erscheint.

TIMER ÜBERSICHT	20:00
VPS / PDC : AUS	4. 12DON
DATUM	START STOP PRG
---	---
---	---
---	---
---	---
---	---
---	---

Wählen **↔** und **OK** Drücken

- 2 Die Taste OK drücken. Das aktuelle Datum wird in Rot angezeigt.

- 3 So oft **+ ↕** drücken, bis "6 SAM" erscheint. Einzelheiten zur täglich oder wöchentlich wiederkehrenden Aufnahme finden Sie im Abschnitt "Täglich/wöchentlich wiederkehrende Aufnahme" auf Seite 80.

TIMER ÜBERSICHT	20:00
VPS / PDC : AUS	4. 12DON
DATUM	START STOP PRG
6 SAM	---
---	---
---	---
---	---
---	---

Wählen **↔** und **OK** Drücken

- 4 OK drücken. Danach mit **+ ↕** oder **- ↕** die Stunde für die Einschaltzeit einstellen ("20").

TIMER ÜBERSICHT	20:00
VPS / PDC : AUS	4. 12DON
DATUM	START STOP PRG
6 SAM 20	---
---	---
---	---
---	---
---	---

Wählen **↔** und **OK** Drücken

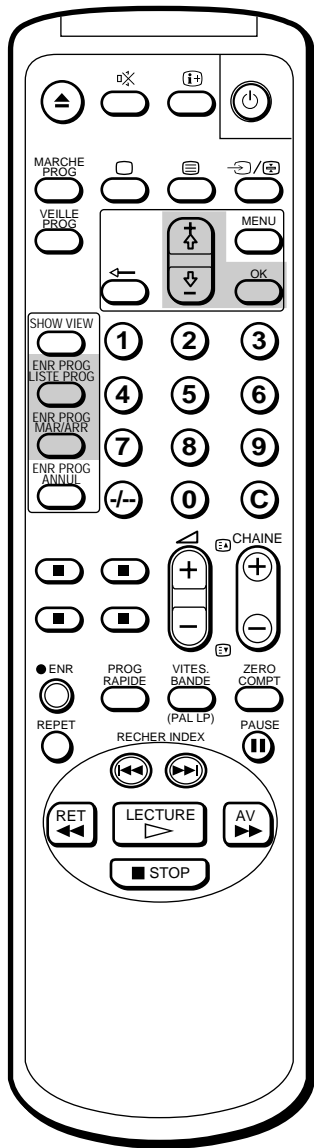

Wenn Sie beim Programmieren die falschen Schritte ausführen
Erscheint auf dem TV-Bildschirm eine entsprechende Meldung.

Wenn Sie den Schalter ① ausschalten
Die Tasten ENR PROG funktionieren nicht.

- 5** OK drücken. Danach mit + ↕ oder - ↘ die Minuten für die Einschaltzeit einstellen ("15").

TIMER ÜBERSICHT	20:00
VPS / PDC : AUS	4. 12DON
DATUM	START STOP PRG
6 SAM	20:15 ---
---	---
---	---
---	---
---	---
---	---

Wählen ↕ und OK Drücken

- 6** OK drücken. Danach mit + ↕ oder - ↘ die Stunde für die Ausschaltzeit einstellen ("21").

TIMER ÜBERSICHT	20:00
VPS / PDC : AUS	4. 12DON
DATUM	START STOP PRG
6 SAM	20:15 21:---
---	---
---	---
---	---
---	---
---	---

Wählen ↕ und OK Drücken

- 7** OK drücken. Danach mit + ↕ oder - ↘ die Minuten für die Ausschaltzeit einstellen ("55").

TIMER ÜBERSICHT	20:00
VPS / PDC : AUS	4. 12DON
DATUM	START STOP PRG
6 SAM	20:15 21:55
---	---
---	---
---	---
---	---
---	---

Wählen ↕ und OK Drücken

- 8** OK drücken. Danach mit + ↕ oder - ↘ den Programmplatz "26" einstellen.

TIMER ÜBERSICHT	20:00
VPS / PDC : AUS	4. 12DON
DATUM	START STOP PRG
6 SAM	20:15 21:55 26-
---	---
---	---
---	---
---	---
---	---

Wählen ↕ und OK Drücken

- 9** OK drücken. Danach die Aufnahmegeschwindigkeit mit den Tasten + ↕ oder - ↘ auf SP einstellen.

TIMER ÜBERSICHT	20:00
VPS / PDC : AUS	4. 12DON
DATUM	START STOP PRG
6 SAM	20:15 21:55 26 SP
---	---
---	---
---	---
---	---
---	---

Wählen ↕ und OK Drücken

- 10** OK drücken.
Der Cursor (▶) wird am linken Rand angezeigt.
- 11** Zum Programmieren weiterer Aufnahmevorgänge - ↘ drücken, um den Cursor in die nächste Zeile zu stellen. Anschließend die Schritte 2 bis 10 wiederholen.
- 12** Die Taste ENR PROG MAR/ARR drücken.
Die Anzeige ENR PROG vorne am Gerät leuchtet auf, und das Gerät schaltet in den Bereitschaftsmodus für den Timer-gesteuerten Aufnahmebetrieb um.

Die Taste ENR PROG LISTE PROG drücken, um den Bildschirm TIMER ÜBERSICHT auszublenden.

Das Video-TV-Gerät ausschalten, es sei denn, Sie möchten sich gerade eine Sendung im Fernsehen anschauen.

Das Video-TV-Gerät schaltet sich zur eingestellten Einschaltzeit automatisch ein und zur programmierten Ausschaltzeit automatisch aus.

D

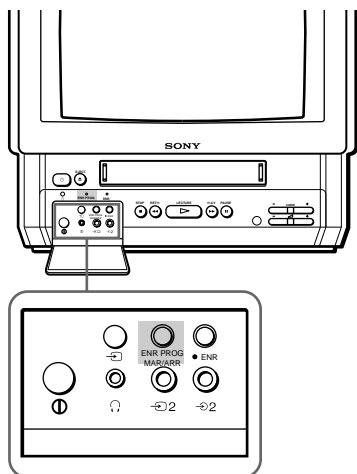

Täglich/wöchentlich wiederkehrende Aufnahme

Sie können das Video-TV-Gerät für täglich oder wöchentlich wiederkehrende Aufnahmen vorprogrammieren. Bei der täglichen Aufnahme wird eine Sendung jeden Tag zur selben Uhrzeit aufgenommen, während bei der wöchentlichen Aufnahme eine Sendung jede Woche am selben Wochentag aufgenommen wird.

Drücken Sie in Schritt 3 die Taste -◇, bis in der Position "DATUM" die gewünschte Einstellung angezeigt wird. Je nachdem, wie oft Sie -◇ drücken, ändern sich die Anzeigen wie folgt:

4 (Aktuelles Datum) → MON-SON → MON-SAM → MON-FRE → JEDEN SAM → JEDEN FRE → JEDEN DON → JEDEN MIT → JEDEN DIE → JEDEN MON → JEDEN SON → 3 (nächster Monat) → 2 ...

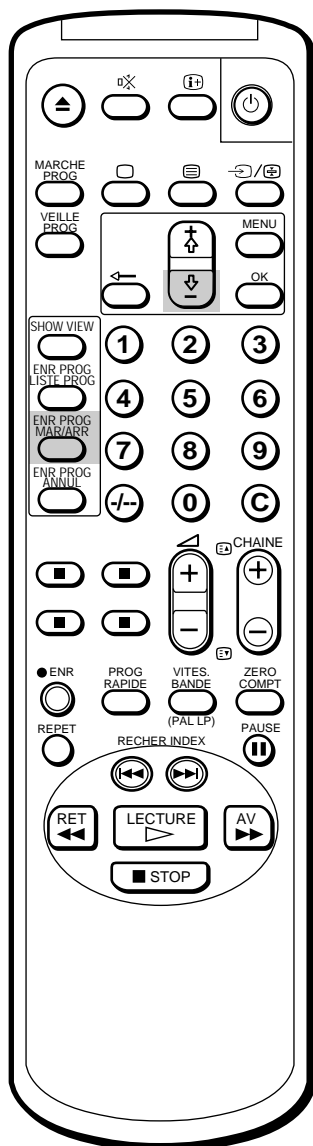

Stoppen der Timer-gesteuerten Aufnahme

Die Taste ENR PROG MAR/ARR drücken.

Die Anzeige ENR PROG erlischt.

Benutzung des Video-TV-Geräts vor der Timer-Aufnahme

Im Bereitschaftsmodus für die Timer-gesteuerte Aufnahme können Sie sich Sendungen im Fernsehen anschauen, die Timer-Einstellungen überprüfen und den Zähler zurückstellen. Sie müssen jedoch ENR PROG MAR/ARR drücken, um die Anzeige ENR PROG vorne am Video-TV-Gerät auszuschalten und folgende Funktionen ausführen zu können:

- Auswerfen der Kassette
- Verwenden der Bandbedienungsstasten
- Ändern oder Löschen der Timer-Einstellungen

Vergessen Sie nicht, hinterher erneut ENR PROG MAR/ARR zu drücken, damit die Anzeige ENR PROG wieder aufleuchtet und die Timer-Funktion wieder aktiviert wird.

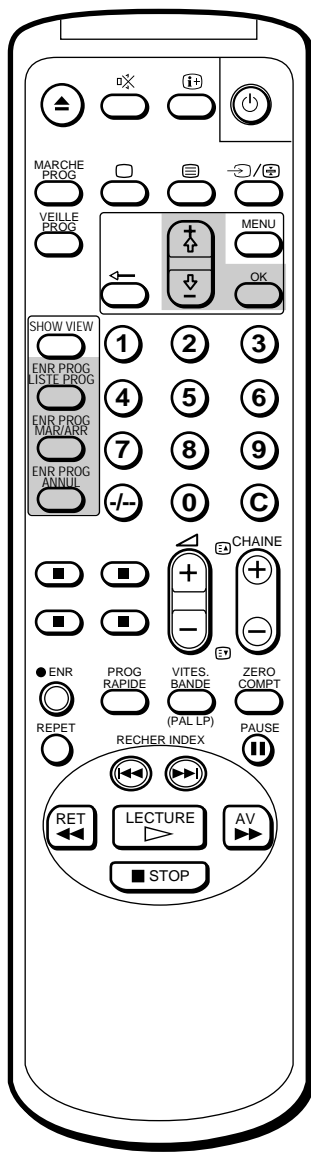

Überprüfen der Timer-Einstellungen

Auf dem Bildschirm kann eine Liste der programmierten Timer-Einstellungen angezeigt werden.

Die Taste ENR PROG LISTE PROG drücken.
Der Bildschirm TIMER ÜBERSICHT erscheint.

TIMER ÜBERSICHT		20:00
VPS / PDC :	AUS	4. 12DON
DATUM	START	STOP PRG
▶ 6	SAM 20:15	21:55 26 SP
7	SON 8:30	10:15 50 SP
MON-SAM 23:00		0:00 1 SP
JEDEN SON	9:55	12:30 12 LP
--	--:--	--:-- --
--	--:--	--:-- --

Wählen \uparrow/\downarrow und OK Drücken

Zum Ausblenden des Bildschirms TIMER ÜBERSICHT erneut ENR PROG LISTE PROG drücken.

Ändern oder Löschen von Timer-Einstellungen

- 1 Die Taste ENR PROG MAR/ARR drücken. Daraufhin erlischt die Anzeige ENR PROG vorne am Gerät.
- 2 ENR PROG LISTE PROG drücken, um den Bildschirm TIMER ÜBERSICHT aufzurufen.
- 3 Mit \uparrow/\downarrow oder \leftarrow/\rightarrow die Einstellung auswählen, die geändert oder gelöscht werden soll.

TIMER ÜBERSICHT		20:00
VPS / PDC :	AUS	4. 12DON
DATUM	START	STOP PRG
▶ 6	SAM 20:15	21:55 26 SP
7	SON 8:30	10:15 50 SP
MON-SAM 23:00		0:00 1 SP
JEDEN SON	9:55	12:30 12 LP
--	--:--	--:-- --
--	--:--	--:-- --

Wählen \uparrow/\downarrow und OK Drücken

- 4 **Ändern der Einstellung**
Mit \uparrow/\downarrow oder \leftarrow/\rightarrow und OK alle Einstellungen neu eingeben.
Einzelheiten dazu finden Sie im Abschnitt "Programmieren des Timers" auf den Seiten 78 und 79 (Schritte 2 bis 10).

Löschen der Einstellung
Die Taste ENR PROG ANNUL drücken.

- 5 Die Taste ENR PROG LISTE PROG drücken, um zum ursprünglichen Bildschirm zurückzukehren.
- 6 Wenn noch weitere Timer-Aufnahmen programmiert sind, d. h. in der Liste angezeigt werden, muß die Taste ENR PROG MAR/ARR gedrückt werden, damit das Gerät in den Bereitschaftsmodus für den Timer-gesteuerten Aufnahmebetrieb wechselt.

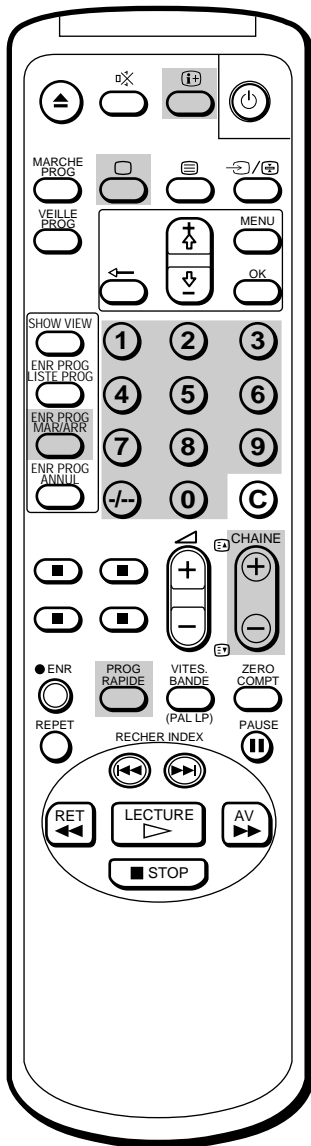

Aufnahmen mit dem Sofort-Timer

Sie können Ihr Video-TV-Gerät so programmieren, daß die Timer-Aufnahme sofort beginnt und nach einer bestimmten eingestellten Zeitspanne automatisch stoppt.

Wenn Datum und Uhrzeit nicht eingestellt wurden, läßt sich eine Aufnahme mit dem Sofort-Timer nicht durchführen.

Wenn bereits aufgenommen wird

- 1 Auf der Fernbedienung die Taste PROG RAPIDE drücken. Auf dem Bildschirm erscheint die Anzeige "QUICK TIMER 0:00".
- 2 PROG RAPIDE wiederholt drücken, um die gewünschte Aufnahmezeit einzustellen. Mit jedem Drücken der Taste wird die Aufnahmedauer um jeweils 30 Minuten erhöht:

0:00 → 0:30 → 1:00 → → 7:30 → 8:00

Die Aufnahme wird auch dann fortgesetzt, wenn Sie das Video-TV-Gerät ausschalten. Ist die eingestellte Zeitspanne verstrichen, stoppt die Aufnahme automatisch.

Wenn noch nicht aufgenommen wird

- 1 Zum Einschalten des Video-TV-Geräts die Taste , CHAINE +/- oder die Zahlentasten auf der Fernbedienung oder CHAINE +/- am Video-TV-Gerät drücken.
- 2 Eine Kassette mit Überspielschutzlasche einlegen.
- 3 Den gewünschten Programmplatz auswählen.
- 4 Auf der Fernbedienung die Taste PROG RAPIDE drücken. Auf dem Bildschirm erscheint die Anzeige "QUICK TIMER 0:00".
- 5 Die Taste PROG RAPIDE wiederholt drücken, um die gewünschte Aufnahmezeit einzustellen. Mit jedem Drücken der Taste wird die Aufnahmezeit um jeweils 30 Minuten erhöht:

0:00 → 0:30 → 1:00 → → 7:30 → 8:00

Die Zeitanzeige leuchtet gelb und die Aufnahme wird gestartet. Die Aufnahme wird auch dann fortgesetzt, wenn Sie das Video-TV-Gerät ausschalten. Ist die eingestellte Zeitspanne verstrichen, stoppt die Aufnahme automatisch.

Ändern der Aufnahmezeit nach Beginn der Sofort-Timer-Aufnahme

Die Taste PROG RAPIDE drücken, bis die gewünschte Zeitspanne angezeigt wird.

Anzeigen der noch verbleibenden Zeit während der Sofort-Timer-Aufnahme

Die Taste  drücken. Die noch verbleibende Aufnahmezeit wird angezeigt (in Minuten).

Stoppen der Sofort-Timer-Aufnahme

Die Taste ENR PROG MAR/ARR drücken.

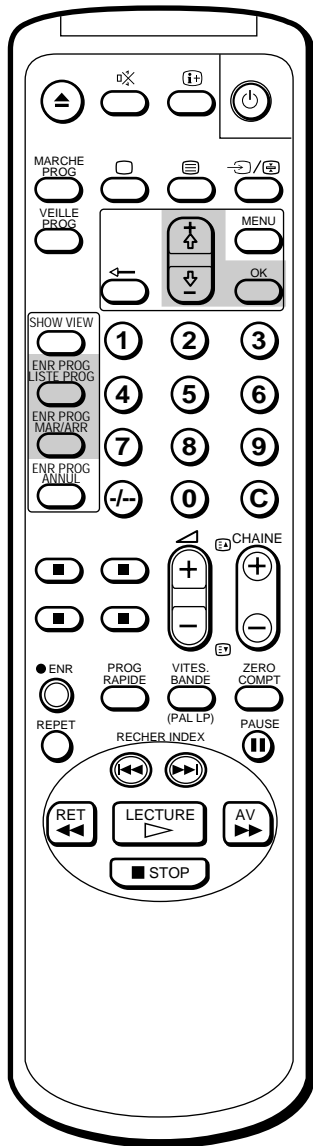

Timer-Aufnahme mit dem Video-Programm-System VPS/PDC

Die deutschen Sendeanstalten strahlen zusammen mit den TV-Programmen VPS-Codes (VPS = Video-Programm-System) bzw. PDC-Codes (PDC = Programme Delivery Control) aus, die den Timer über Sendezeitänderungen und Programmunterbrechungen informieren, so daß die programmierte Sendung trotz eventueller Programmänderungen korrekt aufgezeichnet wird. Wenn beispielsweise das reguläre Programm für eine wichtige Meldung unterbrochen wird, stoppt die Aufnahme automatisch. Sobald das reguläre Programm fortgesetzt wird, beginnt auch die Aufnahme wieder.

- 1 Wenn am Video-TV-Gerät die Anzeige ENR PROG leuchtet, die Taste ENR PROG MAR/ARR drücken, um die Anzeige auszuschalten.
- 2 Drücken Sie ENR PROG LISTE PROG. Der Bildschirm TIMER ÜBERSICHT erscheint.

TIMER ÜBERSICHT	20:00
VPS / PDC : AUS	4. 12DON
DATUM	START STOP PRG
▶ 6 SAM	20:15 21:55 26 SP
7 SON	8:30 10:15 50 SP
MON-SAM	23:00 0:00 1 SP
JEDEN SON	9:55 12:30 12 LP
---	---
---	---
---	---

Wählen \uparrow und OK Drücken

- 3 Wählen Sie mit den Tasten + \uparrow oder - \downarrow die Option VPS/PDC, und drücken Sie dann OK. VPS/PDC wird angezeigt.

TIMER ÜBERSICHT	20:00
▶ VPS / PDC : AUS	4. 12DON
DATUM	START STOP PRG
6 SAM	20:15 21:55 26 SP
7 SON	8:30 10:15 50 SP
MON-SAM	23:00 0:00 1 SP
JEDEN SON	9:55 12:30 12 LP
---	---
---	---
---	---

Wählen \uparrow und OK Drücken

- 4 Wählen Sie mit den Tasten + \uparrow oder - \downarrow die Option EIN, und drücken Sie dann OK.

TIMER ÜBERSICHT	20:00
VPS / PDC : EIN	4. 12DON
DATUM	START STOP PRG
6 SAM	20:15 21:55 26 SP
7 SON	8:30 10:15 50 SP
MON-SAM	23:00 0:00 1 SP
JEDEN SON	9:55 12:30 12 LP
---	---
---	---
---	---

Wählen \uparrow und OK Drücken

- 5 Stellen Sie den Timer wie in den Schritten unter "Programmieren des Timers" (Seite 78 und 79) beschrieben ein.

Anmerkungen zur VPS/PDC-Aufnahme

- Wenn sich beim VPS/PDC-Timer-Aufnahmebetrieb Aufnahmevorgänge aufgrund von Sendezeitänderungen überlappen, besitzt der erste Aufnahmevorgang Priorität. Der zweite Aufnahmevorgang beginnt erst dann, wenn die erste Sendung vollständig aufgenommen ist.
- Hat das Video-TV-Gerät kein VPS/PDC-Signal empfangen, weil das Empfangssignal zu schwach war oder die Sendeanstalt versehentlich kein VPS/PDC-Signal ausgestrahlt hat, erfolgt die Timer-Aufnahme ohne die VPS/PDC-Funktion, d. h. der Timer startet die Aufnahme zur vorprogrammierten Aufnahmezeit, auch wenn die Anzeige VPS/PDC leuchtet.
- (nur KV-14V5B, KV-21V5B)
Wenn Sie fernsehen und eine VPS/PDC-Aufnahme programmiert haben, wechselt das Programm automatisch zum Programm für die Timer-Aufnahme, und Sie können nicht mehr umschalten. Sie sollten also darauf achten, VPS/PDC nur einzustellen, wenn sich das Video-TV-Gerät im Bereitschaftsmodus befindet. Wenn Sie ohne Unterbrechung fernsehen möchten, löschen Sie die VPS/PDC-Timer-Programmierung.

Aufnahmen von Fernsehprogrammen mit ShowView

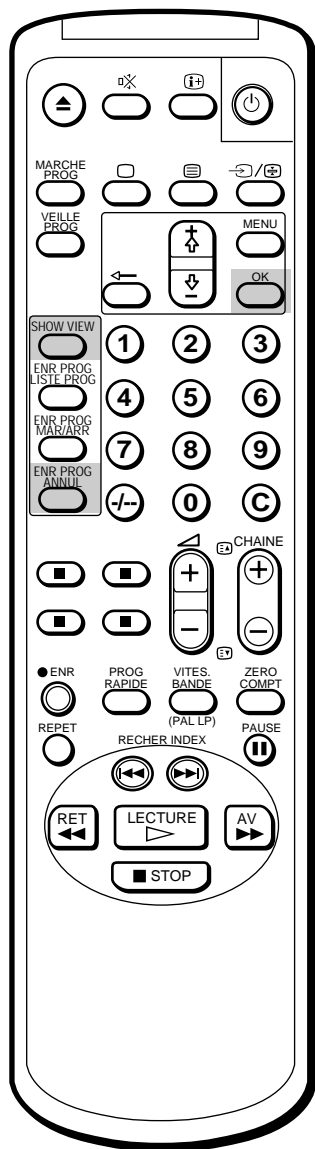

Wenn Sie beim Eingeben der ShowView-Nummer der Sendung einen Fehler gemacht haben

Drücken Sie ENR PROG ANNUL, und geben Sie dann die richtige Nummer ein.

Die ShowView-Funktion erleichtert Ihnen das Programmieren von Timer-Aufnahmen. Mit ShowView nehmen Sie alle erforderlichen Einstellungen vor, indem Sie einfach den 9stelligen Code der gewünschten Sendung eingeben, der in Ihrer Fernsehzeitschrift angegeben ist. Damit Sie diese Funktion nutzen können, müssen Sie Ihr Video-TV-Gerät zuerst einrichten und den verschiedenen Leit Zahlen Programmpositionen zuordnen. Einzelheiten dazu finden Sie unter "Einrichten von ShowView" auf Seite 64.

Vorbereitungen

- Schalten Sie das Video-TV-Gerät mit , CHAINE +/- oder einer Zahlentaste auf der Fernbedienung bzw. mit CHAINE +/- am Gerät selbst ein.
- Achten Sie darauf, daß Uhrzeit und Datum richtig eingestellt sind. Ist dies nicht der Fall, schlagen Sie unter "Einstellen der Uhr" auf Seite 66 nach.
- Achten Sie darauf, daß die Überspielschutzlasche der Videokassette unversehrt ist.

- 1 Drücken Sie SHOWVIEW.
Das Menü SHOWVIEW wird angezeigt.

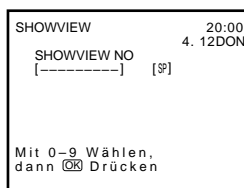

- 2 Geben Sie die ShowView-Nummer der gewünschten Sendung mit den Zahlentasten ein.

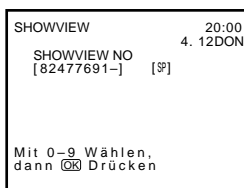

- 3 Drücken Sie OK.
Datum, Anfangs- und Endezeit sowie die Programmposition der Aufnahme werden angezeigt.



Überprüfen Sie die Angaben. Wenn die Angaben nicht korrekt sind, löschen Sie sie mit ENR PROG ANNUL.

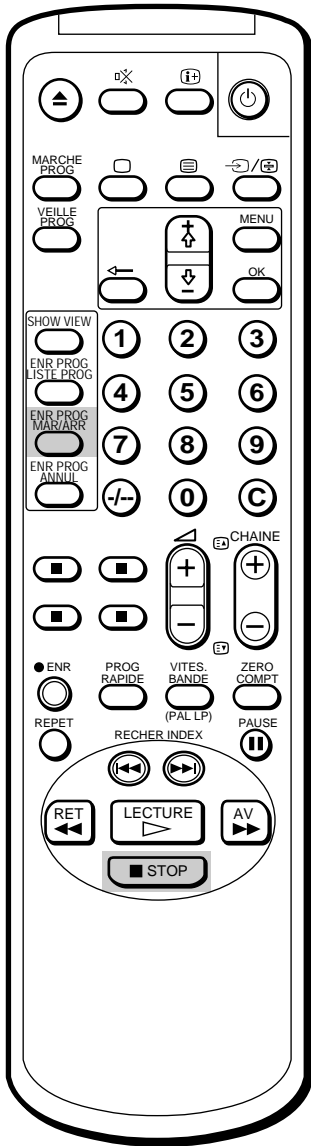

- 4 Wenn Sie weitere Timer-Einstellungen vornehmen möchten, gehen Sie wie in Schritt 2 bis 3 beschrieben vor.
- 5 Drücken Sie ENR PROG MAR/ARR.
Die Anzeige ENR PROG an der Vorderseite des Video-TV-Geräts leuchtet auf, und das Video-TV-Gerät schaltet in den Timer-Aufnahmebereitschaftsmodus.

So stoppen Sie die Aufnahme

Drücken Sie STOP ■, wenn Sie die Aufnahme beenden möchten.

D

Automatische Abschaltfunktion (Sleep Timer)

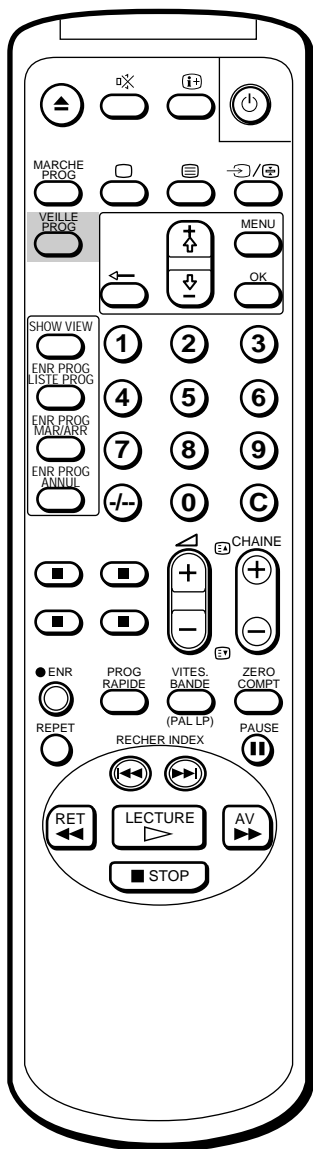

Sie können einen Zeitpunkt einstellen, an dem das Video-TV-Gerät automatisch in den Bereitschaftsbetrieb wechselt.

Die Taste VEILLE PROG drücken.
Wenn Sie diese Taste drücken, ändert sich die Angabe für den Zeitraum (in Minuten) folgendermaßen:

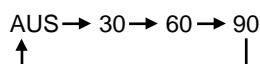

Eine Minute, bevor das Gerät in den Bereitschaftsbetrieb wechselt, erscheint auf dem Bildschirm die Meldung "Gute Nacht".

Löschen des Timers

Die Taste VEILLE PROG drücken und "AUS" auswählen.

Automatische Einschaltfunktion (On Timer)

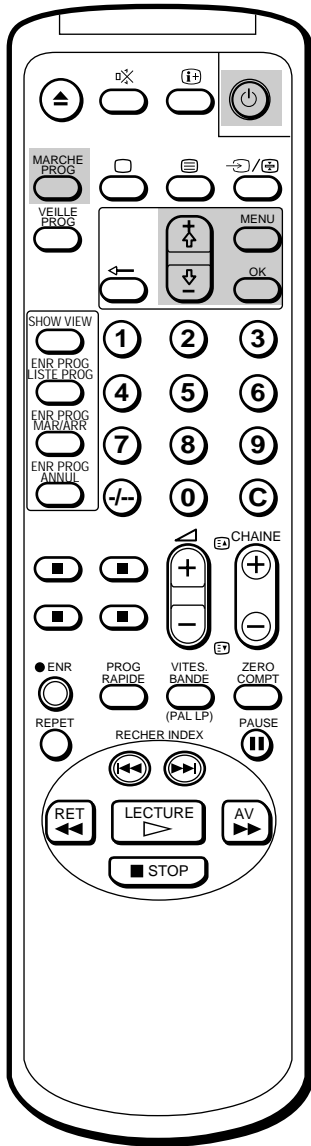

Löschen der Meldung
Eine beliebige Taste am Gerät oder auf der Fernbedienung drücken.

Sie können Ihr Video-TV-Gerät so programmieren, daß es sich zur gewünschten Zeit einschaltet. Dabei können Sie auswählen, ob die Fernseh- oder die Videofunktion aktiviert werden soll.

- 1 Die Taste MENU drücken, um das Hauptmenü anzuzeigen.
- 2 Den Cursor (▶) mit + ⬆ oder - ⬇ auf "EIN-TIMER AKTIV" stellen und OK drücken.
Das Menü EIN-TIMER AKTIV wird eingeblendet.



- 3 Die Taste OK drücken.
Die Positionen zum Einstellen der Stunden leuchten rot auf.
- 4 Mit + ⬆ oder - ⬇ die gewünschte Stunde einstellen und anschließend OK drücken.
Die Positionen für die Minuten leuchten rot auf.
- 5 Mit + ⬆ oder - ⬇ die Minuten einstellen und anschließend OK drücken.
Der Cursor erscheint neben "ZEIT".
- 6 Den Cursor (▶) mit + ⬆ oder - ⬇ zu "QUELLE" bewegen und anschließend OK drücken.
- 7 Mit den Tasten + ⬆ oder - ⬇ die Option TV oder VCR (Video-Wiedergabe) wählen und anschließend OK drücken.
Wenn Sie TV festgelegt haben, den gewünschten Programmplatz mit + ⬆ oder - ⬇ wählen und OK drücken.

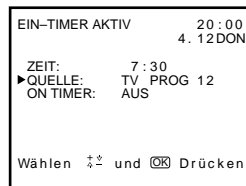

- 8 Den Cursor (▶) mit den Tasten + ⬆ oder - ⬇ auf "ON TIMER" stellen und OK drücken. Dann mit + ⬆ oder - ⬇ EIN wählen und OK drücken.
- 9 Die Taste MENU drücken, um zum ursprünglichen Bildschirm zurückzukehren.
- 10 Die Taste MARCHÉ PROG drücken.
Wenn Sie das Video-TV-Gerät nicht mehr benutzen, die Taste ⏻ drücken, um das Gerät in den Bereitschaftsbetrieb zu schalten.

Zur festgelegten Zeit schaltet sich das Gerät automatisch ein.
Wenn danach zwei Stunden lang keine Taste gedrückt wird, schaltet sich das Video-TV-Gerät automatisch wieder aus.

D

Die Funktion FUNKTIONSSPERRE

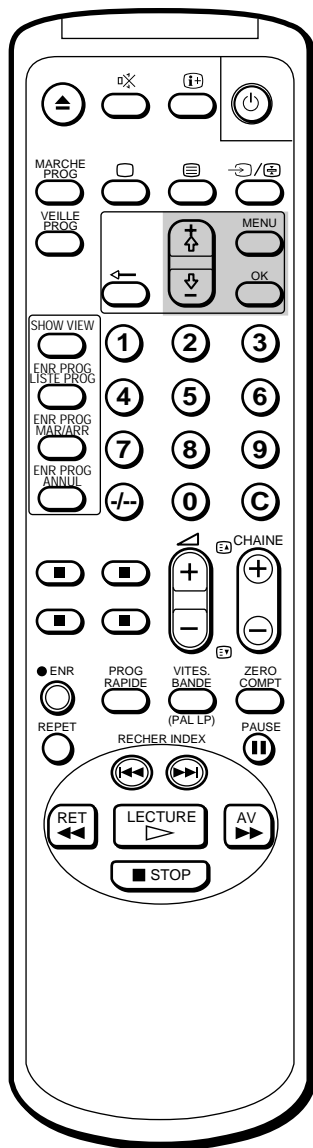

Mit der Sperrfunktion FUNKTIONSSPERRE lassen sich die Tasten an der Vorderseite des Video-TV-Geräts sperren. Damit können Sie verhindern, daß beispielsweise kleine Kinder Kanäle wechseln, Videos ansehen usw.

- 1 Drücken Sie MENU.
Das Hauptmenü wird angezeigt.
- 2 Stellen Sie den Cursor (▶) mit den Tasten + ⬆ oder - ⬇ auf "FUNKTIONSSPERRE", und drücken Sie dann OK.
Das Menü FUNKTIONSSPERRE wird eingeblendet.

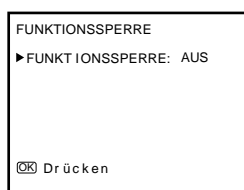

- 3 Drücken Sie OK. Nun können Sie die FUNKTIONSSPERRE einstellen. Die Optionen EIN/AUS werden rot angezeigt. Wählen Sie mit den Tasten + ⬆ oder - ⬇ die Option AUS oder EIN, und drücken Sie dann OK.
AUS: Werkseitige Einstellung.
EIN: Die Tasten am Video-TV-Gerät funktionieren nicht mehr (mit Ausnahme der Taste POWER).

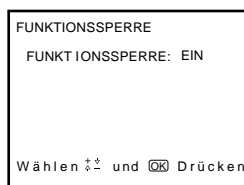

Die Fernbedienung funktioniert, auch wenn die Funktion FUNKTIONSSPERRE aktiviert ist.

Suchen mit der Funktion INDEX

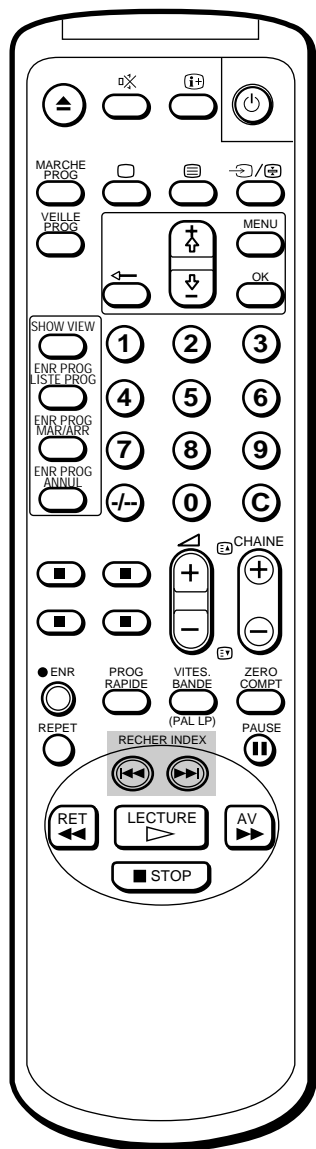

Das Video-TV-Gerät setzt jeweils am Anfang einer neuen Aufnahme als Markierung ein Indexsignal. Anhand dieser Signale können Sie hinterher bestimmte Aufnahmen mühelos wiederfinden. Das Video-TV-Gerät kann auf dem Band 99 Signale vor oder nach der aktuellen Position suchen.

- 1 Legen Sie eine Kassette ein.
- 2 Drücken Sie mehrmals RECHER INDEX ◀◀/▶▶ Damit geben Sie an, das wievielte Indexsignal vor oder nach der aktuellen Position der Videorecorder ansteuern soll.

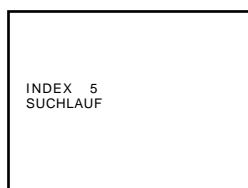

Das Gerät startet die Suche, und die Indexnummer wird am Fernsehschirm angezeigt und heruntergezählt, bis der Wert 0 erreicht ist. Wenn Null erreicht ist, startet die Wiedergabe automatisch.

So beenden Sie die Suche

Drücken Sie STOP ■.

D

Verbessern der Videobildqualität

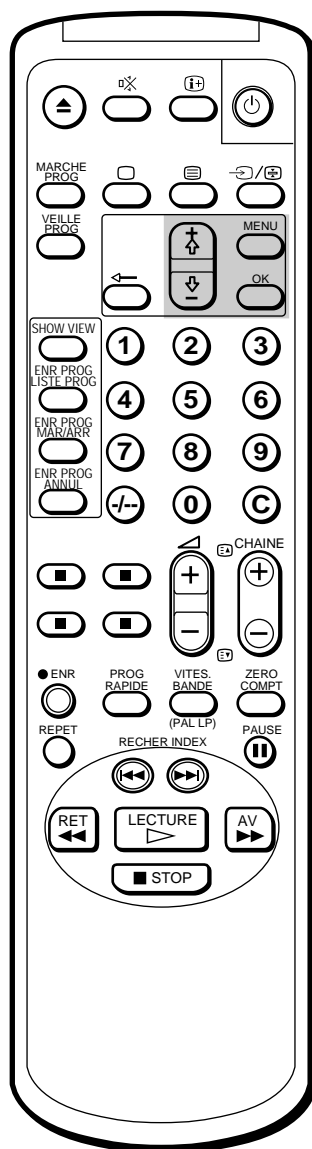

Umschalten auf automatische Spurlageneinstellung

Im Menü SPURLAGEREGELUNG mit + ⬆ oder - ⬇ AUTOMATIK auswählen und anschließend OK drücken.

Einstellen der Spurlage

Automatisches Einstellen der Spurlage

Dieses Video-TV-Gerät stellt die Spurlage automatisch möglichst gut ein. Während des Einstellvorgangs erscheint die Anzeige SPURL. -AUTO.

Manuelles Einstellen der Spurlage

Wenn auf dem Video-Wiedergabebild Streifen oder "Schnee" erscheinen, stellen Sie die Spurlage manuell ein.

- 1 Die Taste MENU drücken, um das Hauptmenü einzublenden.
- 2 Den Cursor (▶) mit + ⬆ oder - ⬇ auf "SPURLAGEREGELUNG" stellen und anschließend OK drücken. Das Menü SPURLAGEREGELUNG wird eingeblendet.

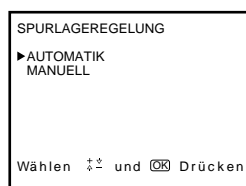

- 3 Mit + ⬆ oder - ⬇ MANUELL auswählen und anschließend OK drücken. Die Spurlageneinstellskala wird eingeblendet.

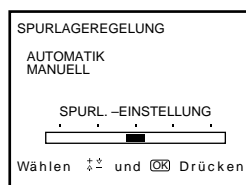

- 4 Mit + ⬆ oder - ⬇ die Spurlage optimal einstellen.
- 5 OK drücken. Das Hauptmenü wird wieder angezeigt.
- 6 Die Taste MENU drücken, um zum ursprünglichen Bildschirm zurückzukehren.

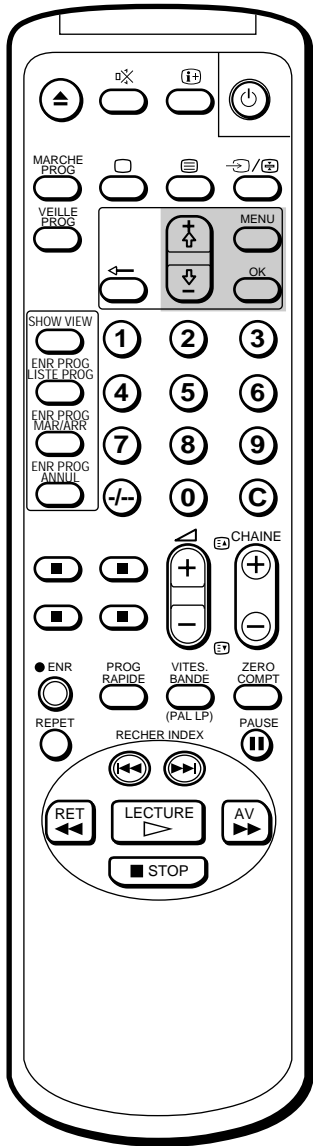

Einstellen des Bildes mit der OPC-Funktion

Diese Funktion verbessert die Aufnahme- und die Wiedergabequalität, indem die Systemparameter automatisch an den Zustand des Videobandes angepaßt werden.

Die Funktion wird werkseitig auf EIN gesetzt. Um eine bessere Bildqualität zu erzielen, lassen Sie die Funktion eingeschaltet. Die OPC-Funktion ist für alle Bandtypen geeignet, selbst für Leihkassetten. Ändern können Sie die Einstellung über die Menüanzeige.

- 1 Die Taste MENU drücken, um das Hauptmenü anzuzeigen.
- 2 Den Cursor (▶) mit + ⬆ oder - ⬇ auf "VCR-MODUS" stellen und anschließend OK drücken.
Das Menü VCR-MODUS wird eingeblendet.

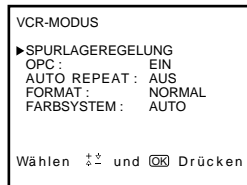

- 3 Den Cursor (▶) mit + ⬆ oder - ⬇ auf "OPC" stellen und anschließend OK drücken.
- 4 EIN oder AUS mit den Tasten + ⬆ oder - ⬇ wählen und anschließend OK drücken.

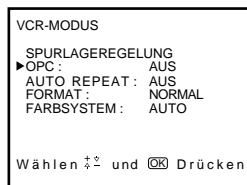

- 5 Die Taste MENU drücken, um das Hauptmenü auszublenden.

Automatische Reinigung der Videoköpfe

Die Reinigungsautomatik reinigt die Videoköpfe jedesmal, wenn eine Kassette eingelegt oder herausgenommen wird. Falls sich selbst nach mehrmaligem Einlegen bzw. Herausnehmen der Kassette kein überzeugender Reinigungseffekt erzielen läßt, sollten Sie die Videoköpfe mit der Sony-Reinigungskassette V-25CL reinigen. Einzelheiten zum Reinigen der Köpfe finden Sie auf Seite 96.

Anschluß und Betrieb eines anderen Videorecorders

Anschluß eines anderen Videorecorders zur Wiedergabe

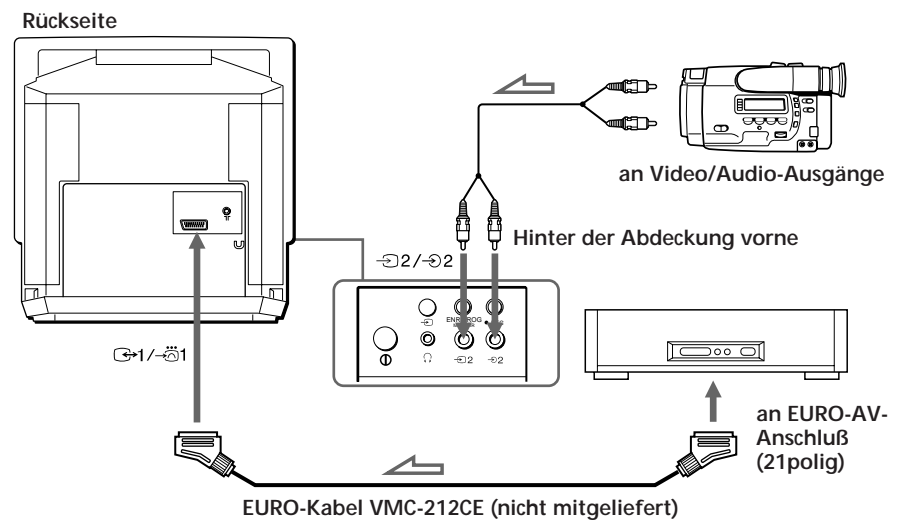

Hinweis

Verwenden Sie beim Anschließen zusätzlicher Geräte, z. B. von Videospielgeräten, die Verbindungskabel vom Hersteller des jeweiligen Geräts.

Wahl des Videoeingangssignals

↻ so oft drücken, bis auf dem Bildschirm die Anzeige für den gewünschten Videoeingang erscheint.

- ↻ 1 für Audio/Video- oder RGB-Eingang über den Anschluß ↻ 1/↻ 1
- ↻ für Audio-/RGB-Eingang über den Anschluß ↻ 1/↻ 1
- ↻ 2 für Audio-/Video-Eingang über die Buchsen ↻ 2/↻ 2 hinter der Klappe an der Vorderseite des Video-TV-Geräts

Überspielen mit einem anderen Videorecorder

Mit einem zusätzlichen Videorecorder können Kassetten überspielt werden.

Überspielen von einem anderen Videorecorder

Die notwendigen Anschlüsse und Verbindungen entsprechen denen im Abschnitt "Anschluß eines anderen Videorecorders zur Wiedergabe".

D

Überspielen auf einen anderen Videorecorder

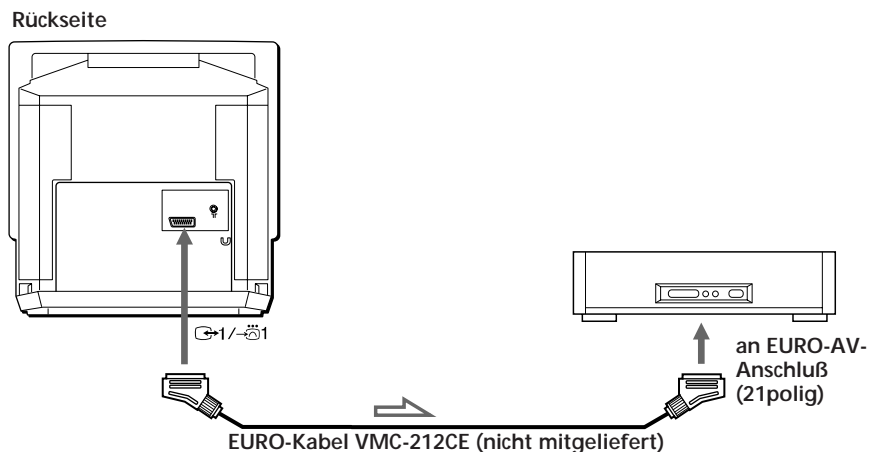





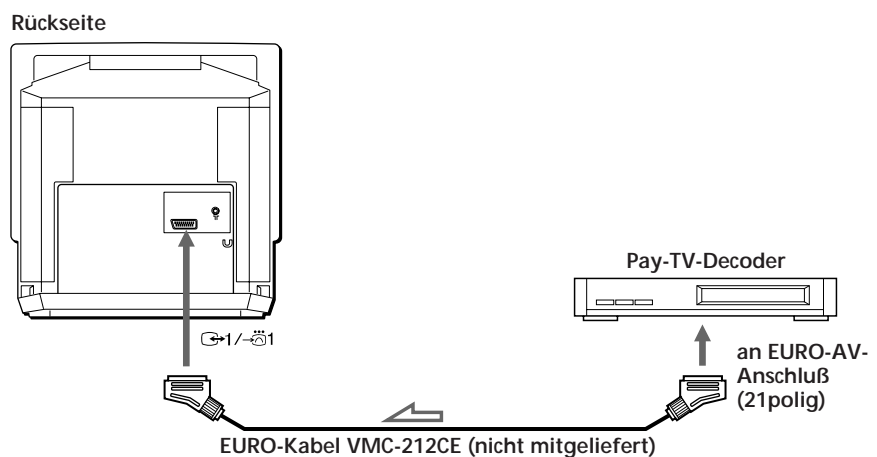

Anzeigen des Pay-TV-Kanals (nur KV-14V6B, KV-21V6B)

Sie können den Pay-TV-Decoder mit dem EURO-Scart-Kabel VMC-212CE an den Anschluß 1/1 anschließen. Stellen Sie den Pay-TV-Decoder wie in den Schritten unter "Abspeichern eines Pay-TV-Kanals" (Seite 63) erläutert ein.



Störungsbehebung

Funktion	Probleme	Mögliche Ursachen und Lösungen
TV-Empfang	Kein Bild (Bildschirm dunkel), kein Ton.	<ul style="list-style-type: none"> • Das Netzkabel ist nicht angeschlossen. ➔ Netzkabel anschließen. • Das Video-TV-Gerät ist ausgeschaltet. ➔ Die Taste , CHAINE +/- oder die Programmnummer auf der Fernbedienung oder CHAINE +/- am Video-TV-Gerät drücken.
	Gutes Bild, aber kein Ton.	<ul style="list-style-type: none"> • Die Kopfhörer sind noch an die -Buchse angeschlossen. ➔ Die Kopfhörer herausziehen. • Auf dem Bildschirm wird  angezeigt. ➔ Die Taste  drücken. •  +/- drücken.
	Keine oder nur wenig Farbe (Bildschirm dunkel) bei Farbprogrammen, guter Ton.	<ul style="list-style-type: none"> • Im Menü BILD-MENÜ (Seite 68) die Optionen KONTRAST, FARBE und HELLIGKEIT einstellen.
	Kein Bild, kein Ton von der Videoeingangsquelle.	<ul style="list-style-type: none"> • Das Verbindungskabel zwischen dem Video-TV-Gerät und der Eingangsquelle ist nicht angeschlossen. ➔ Das Kabel richtig anschließen. • Es wurde der falsche Eingang gewählt. ➔ Die Taste  drücken, bis die gewünschte Eingangsanzeige erscheint (Seite 92).
Uhr und Zeit	Die Uhr steht, und "--/--" wird angezeigt.	<ul style="list-style-type: none"> • Die Stromversorgung war über eine Woche lang unterbrochen, oder das Gerät war über eine Woche lang ausgeschaltet (Schalter ). ➔ Datum, Uhrzeit und Timer-Programmierungen gegebenenfalls neu einstellen (Seite 66, 78, 84).
Wiedergabe	Das Gerät wird mit Strom versorgt, das Band läuft jedoch nicht.	<ul style="list-style-type: none"> • Die Sicherheitsschaltung wurde aktiviert. ➔ Das Gerät ausschalten, das Netzkabel lösen und etwa 1 Minute abwarten.
	Kein klares Wiedergabebild.	<ul style="list-style-type: none"> • Die Einstellung FARBSYSTEM im Menü VCR-MODUS ist nicht korrekt. ➔ Setzen Sie FARBSYSTEM auf das Farbsystem, mit dem das Band aufgezeichnet wurde (Seite 75). • Die Spurlage einstellen (Seite 90). • Die Videoköpfe sind verschmutzt. ➔ Die Videoköpfe mit der Sony-Reinigungskassette V-25CL säubern (Seite 96). Wenn die Reinigungskassette nicht erhältlich ist, lassen Sie die Videoköpfe von der nächsten Sony-Kundendienststelle reinigen. Naßtyp-Reinigungskassetten dürfen nicht verwendet werden, da sie die Videoköpfe möglicherweise beschädigen könnten. • Das Band ist verbraucht. ➔ Eine neue Kassette verwenden.
	Tonaussetzer	<ul style="list-style-type: none"> • Das Band ist beschädigt. ➔ Eine andere Kassette verwenden.

Funktion	Probleme	Mögliche Ursachen und Lösungen
Aufnahme	Beim Drücken von ENR ● wird die Kassette ausgeworfen.	<ul style="list-style-type: none"> • Die Überspielschutzlasche der Kassette wurde herausgebrochen. <ul style="list-style-type: none"> ➔ Die Öffnung mit einem Stück Klebeband überkleben oder eine andere Kassette mit intakter Überspielschutzlasche verwenden (Seite 72).
	Aufnehmen ist nicht möglich.	<ul style="list-style-type: none"> • Es wurde keine Kassette eingelegt. <ul style="list-style-type: none"> ➔ Eine Kassette mit intakter Überspielschutzlasche einlegen. • Das Band ist am Ende angelangt. <ul style="list-style-type: none"> ➔ Das Band zurückspulen.
	Die Pay-TV-Sendung wurde nicht aufgenommen.	<ul style="list-style-type: none"> • Der Pay-TV-Kanal wurde nicht korrekt eingestellt. <ul style="list-style-type: none"> ➔ Überprüfen Sie die Schritte zum Einstellen des Kanals (Seite 63).
	Sie können nicht gleichzeitig ein Programm ansehen und ein anderes aufnehmen.	<ul style="list-style-type: none"> • Überprüfen Sie die Nummer Ihres Modells. <ul style="list-style-type: none"> ➔ Nur bei den Modellen KV-14V6B und KV-21V6B ist es möglich, ein Programm wiederzugeben und ein anderes aufzunehmen.
Timer-Aufnahme	Der Timer kann nicht programmiert werden.	<ul style="list-style-type: none"> • Die Uhr ist nicht eingestellt. <ul style="list-style-type: none"> ➔ Die aktuelle Zeit und das aktuelle Datum einstellen (Seite 66). • Beim Einstellen des Timers wurde ein Fehler gemacht. <ul style="list-style-type: none"> ➔ Die einzelnen Schritte überprüfen (Seite 78 bis 79).
	Beim Drücken von ENR PROG MAR/ARR wird die Kassette ausgeworfen.	<ul style="list-style-type: none"> • Die Überspielschutzlasche der Kassette wurde herausgebrochen. <ul style="list-style-type: none"> ➔ Die Öffnung mit einem Stück Klebeband überkleben oder eine andere Kassette mit intakter Überspielschutzlasche verwenden.
	Die Anzeige ENR PROG leuchtet nicht auf, obwohl ENR PROG MAR/ARR gedrückt wurde.	<ul style="list-style-type: none"> • Es wurde keine Kassette eingelegt. <ul style="list-style-type: none"> ➔ Eine Kassette mit intakter Überspielschutzlasche einlegen. • Das Band ist am Ende angelangt. <ul style="list-style-type: none"> ➔ Das Band zurückspulen. • Der Timer wurde nicht programmiert. <ul style="list-style-type: none"> ➔ Den Timer programmieren (Seite 78 bis 79).
	Der Timer hat die Aufnahme nicht ausgeführt.	<ul style="list-style-type: none"> • ENR PROG MAR/ARR wurde nicht gedrückt. • Die Stromversorgung war länger als eine Woche unterbrochen.
Sonstiges	Eine Kassette kann nicht eingelegt werden.	<ul style="list-style-type: none"> • Es ist bereits eine Kassette eingelegt. <ul style="list-style-type: none"> ➔ ▲ drücken, damit die Kassette ausgeworfen wird.
	Die Fernbedienung arbeitet nicht.	<ul style="list-style-type: none"> • Die Batterien sind leer. <ul style="list-style-type: none"> ➔ Die Batterien austauschen (Seite 54). • Die Batterien wurden nicht richtig eingelegt. <ul style="list-style-type: none"> ➔ Die Batterien richtig einlegen, dabei die Polarität beachten (Seite 54).

Wartung

Reinigung der Videoköpfe

Wenn das Wiedergabebild stark gestört oder fast nicht zu sehen ist oder sogar ganz ausfällt, sind wahrscheinlich die Videoköpfe verschmutzt und müssen gereinigt werden. Reinigen Sie in einem solchen Fall die Videoköpfe mit der Videokopf-Reinigungskassette V-25CL (nicht mitgeliefert), oder lassen Sie die Videoköpfe von einem Sony-Kundendienst reinigen.

Durch verschmutzte Videoköpfe hervorgerufene Symptome

- Normales Bild
- Stark gestörtes Bild
- Kaum erkennbares Bild
- Kein Bild (oder Schwarzweißbild)

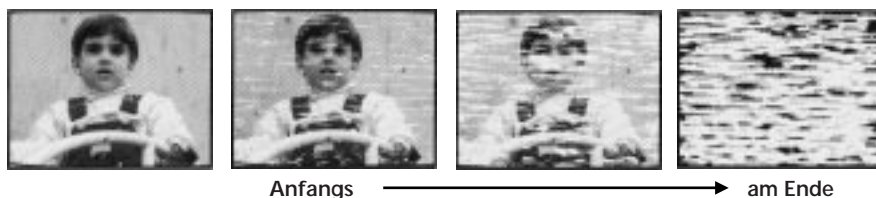

Abgenutzte Videoköpfe

Bleibt das Wiedergabebild auch nach der Reinigung gestört, müssen die Videoköpfe möglicherweise ausgetauscht werden. Wenden Sie sich an die nächste Sony-Kundendienststelle.

Überprüfen der Videoköpfe nach jeweils 1000 Betriebsstunden

Anmerkung

Keine der im Handel erhältlichen Naßtyp-Reinigungskassetten verwenden, da sie die Videoköpfe möglicherweise beschädigen.

Ein Video-TV-Gerät ist ein Präzisionsgerät, das die vom TV-Gerät oder einem Camcorder kommenden Signale auf Magnetbänder aufnimmt oder Aufgenommenes wiedergibt.

Die Videoköpfe bzw. die mechanischen Teile zum Transportieren des Bandes sind nach einer gewissen Zeit verschmutzt und abgenutzt. Lassen Sie das Video-TV-Gerät deshalb nach jeweils 1000 Betriebsstunden von einem Fachmann überprüfen.

Technische Daten

TV-Komponente

Fernsehsystem	B/G, L
Farbsystem	PAL/SECAM
	NTSC _{3.58} /NTSC _{4.43} (nur Videoeingang)
Kanalbereiche	Siehe "Empfangbare Kanäle und Kanalanzeigen" weiter unten.
Bildröhre	KV-14V5B, KV-14V6B Black Trinitron KV-21V5B, KV-21V6B HiBlack Trinitron
Antenneneingang	75 Ohm-Antennenbuchse für VHF/UHF-Antenne

Video-Komponente

Format	VHS-Standard
Video-Aufnahmesystem	Schrägspurverfahren (2 rotierende Köpfe)
Audio-Aufnahmesystem	Monaural
Videosignal	PAL/SECAM
Bandgeschwindigkeit	PAL/SECAM SP: 23,39 mm/Sek. LP: 11,70 mm/Sek. (nur PAL) NTSC (nur Wiedergabe): SP: 33,35 mm/Sek. EP: 11,12 mm/Sek.
Max. Aufnahmezeit	SP: 4 Stunden mit E-240 LP: 8 Stunden mit E-240

Ein- und Ausgänge

Eingänge	LINE IN VIDEO: Cinchbuchse (1) 1 Vp-p, 75 Ohm, unsymmetrisch, sync-negativ LINE IN AUDIO: Cinchbuchse (1) Eingangspiegel: 500 mV effektiver Mittelwert (100 % Modulation)
Ausgang	EURO-AV: 21polig
Kopfhörerbuchse	EURO-AV: 21polig Monaurale Minibuchse

Allgemeines

Uhr	Quartz-Locked-System
Notstromversorgung	der Uhr ca. 7 Tage
Stromversorgung	220-240 V Wechselspannung, 50 Hz
Leistungsaufnahme	KV-14V5B: 67 W KV-14V6B: 73 W KV-21V5B: 97 W KV-21V6B: 103 W
Betriebstemperatur	5 °C bis 40 °C
Lagertemperatur	-20 °C bis 60 °C
Abmessungen	KV-14V5B, KV-14V6B ca. 397 × 409 × 426 mm (B/H/T) KV-21V5B, KV-21V6B ca. 526 × 518 × 476 mm (B/H/T)
Gewicht	KV-14V5B, KV-14V6B ca. 14 kg KV-21V5B, KV-21V6B ca. 24 kg

Mitgeliefertes Zubehör

Fernbedienung (1)
R6-Batterien (Größe AA) (2)
Antenne (1) (nur KV-14V5B, KV-14V6B)

Änderungen, die dem technischen Fortschritt dienen, bleiben vorbehalten.

Anmerkung

Dieses Gerät erfüllt bezüglich Störstrahlungsunterdrückung die EU-Richtlinie 89/336/EEC.

Empfangbare Kanäle und Kanalanzeigen

System	Empfangbare Kanäle	Kanalanzeigen
L	F2 .. F10, F21 .. F69	C02 .. C10, C21 .. C69
Kabelfernsehen	B .. Q, S21 .. S41	S01 .. S23, S24 .. S44
B/G/H	E2 .. E12, E21 .. E69	C02 .. C12, C21 .. C69
Kabelfernsehen (1)	S1 .. S41	S01 .. S41
Kabelfernsehen (2)	S01 .. S05, M1 .. M10, U1 .. U10	S42 .. S46, S01 .. S10, S11 .. S20
Italien	A, B, C, D, E, F, G, H, H1, H2	C13, C14, C15, C16, C17, C18, C19, C20, C11, C12

Lage und Funktion der Teile und Bedienelemente

Video-TV-Gerät—Vorderseite

Im folgenden erhalten Sie eine kurze Übersicht über die Tasten und Bedienelemente am Gerät und auf der Fernbedienung. Nähere Erläuterungen finden Sie auf den jeweils angegebenen Seiten.

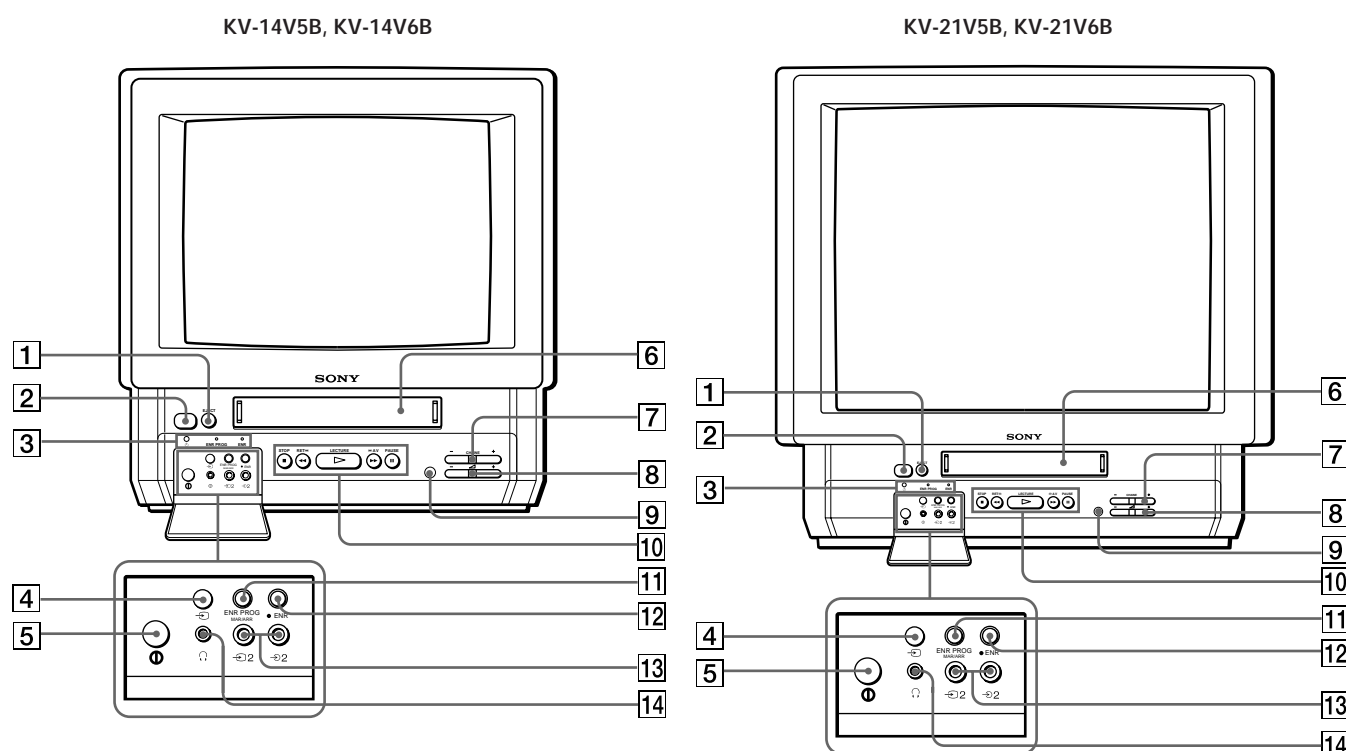

- | | |
|--|--|
| <p>1 Auswurf-taste (EJECT ▲) (Seite 72)</p> <p>2 Bereitschaftstaste (⏻) (Seite 67)</p> <p>3 Anzeigen
 ⏻ (Bereitschaft) (Seite 67)
 ENR PROG (Aufnahme) (Seite 79)
 ENR (Aufnahme) (Seite 77)</p> <p>4 Eingangswahl-taste (↔) (Seite 69, 92)</p> <p>5 Schalter ① (Seite 56, 67)</p> <p>6 Kassettenfach (Seite 72)</p> <p>7 Programmtasten (CHAINED +/–) (Seite 67, 77)</p> | <p>8 Lautstärke-tasten (▲ +/–) (Seite 67)</p> <p>9 Fernbedienungs-sensor</p> <p>10 Bandtransport-tasten (Seite 73)</p> <p>11 Ein-/Aus-Taste für Timer-Aufnahme (ENR PROG MAR/ARR) (Seite 79, 80)</p> <p>12 Aufnahme-taste (REC ●) (Seite 77)</p> <p>13 Video/Audio-Eingangsbuchsen (↔ 2/↔ 2) (Seite 92)</p> <p>14 Kopfhörer-buchse (🎧) (Seite 69)</p> |
|--|--|

Fernbedienung

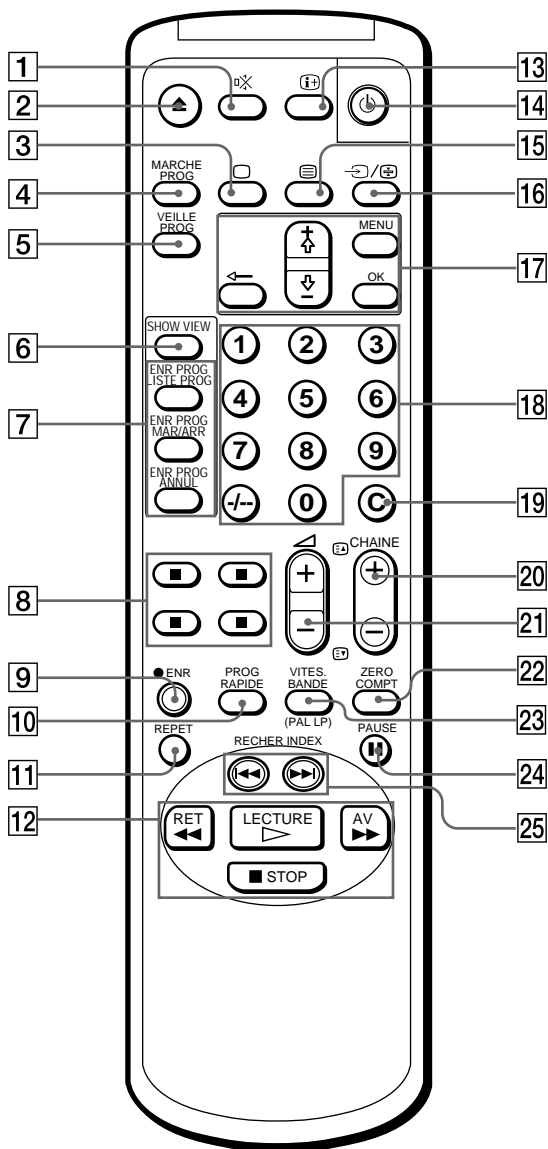

- 1 Taste zum Aus- bzw. Wiedereinschalten des Tons (🔇) (Seite 69)
- 2 Auswurf-taste (🔌) (Seite 72)
- 3 TV-Einschalt-taste (⏻) (Seite 56, 67)
- 4 Taste für die automatische Einschaltfunktion (MARCHE PROG) (Seite 87)
- 5 Taste für die automatische Abschaltfunktion (VEILLE PROG) (Seite 86)
- 6 SHOWVIEW-Taste (Seite 84)
- 7 Tasten für die Timer-Aufnahme (ENR PROG) ENR PROG LISTE PROG (Seite 78, 81) MAR/ARR (Seite 79, 80) ANNUL (Seite 81, 84)
- 8 Tasten für Videotext (Seite 70)
- 9 Aufnahmetaste (ENR ●) (Seite 77)
- 10 Sofort-Timer-Taste (PROG RAPIDE) (Seite 82)
- 11 Taste REPET (Seite 74)
- 12 Bandtransport-tasten (Seite 73) LECTURE ▷, STOP ■, RET (Zurückspulen) ◀◀, AV (Vorspulen) ▶▶
- 13 Taste zum Einblenden von Informationsanzeigen (ℹ) (Seite 69, 75)
- 14 Bereitschaftstaste (🔌) (Seite 67)
- 15 Taste ☰ (Videotext) (Seite 70)
- 16 Taste ↵ (Eingangswahl)/Taste ⏸ (Halten) (Seite 69, 71, 92)
- 17 Menütasten (Seite 56, 57) MENU + ⬆ oder - ⬇ ◀ OK
- 18 Zahlentasten (Seite 67, 77, 84)
- 19 Taste C (direktes Einstellen) (Seite 62)
- 20 Programmtasten (CHAINE +/-) (⏪/⏩) (Zugriff auf Videotextseiten) (Seite 67, 71, 77)
- 21 Tasten 🔊 (Lautstärke) +/- (Seite 67)
- 22 Taste zum Zurücksetzen des Bandzählers (ZERO COMPT) (Seite 73)
- 23 Taste VITES. BANDE (Seite 77)
- 24 Taste PAUSE ■■ (Seite 73, 77)
- 25 Tasten RECHER INDEX ◀◀/▶▶ (Seite 89)

D

ATTENZIONE

Per prevenire il pericolo di incendi o scosse elettriche, non esporre l'apparecchio alla pioggia o all'umidità.

Per evitare scosse elettriche, non aprire l'apparecchio. Per le riparazioni rivolgersi solo a personale qualificato.

Avvertenza

I programmi televisivi, i film, le videocassette e altri materiali video possono essere protetti da copyright.

La registrazione non autorizzata di tali materiali può essere perseguibile ai sensi delle norme sui diritti di autore.

Sistema di colore dell'apparecchio

Questo televisore è progettato per ricevere programmi TV basati sui sistemi di colore PAL (B/G) e SECAM (L) e per registrare e riprodurre su sistemi di colore PAL e SECAM. Con questo televisore è possibile inoltre la riproduzione di cassette sul sistema di colore NTSC.

Precauzioni

Sicurezza

Sicurezza generale:

- Non esporre l'apparecchio alla pioggia o all'umidità.
- Non aprire il pannello posteriore.

Funzionamento:

- Alimentare l'apparecchio solo a 220–240 V CA, 50 Hz.
- In caso di penetrazione di sostanze liquide o solide all'interno dell'apparecchio, farlo controllare al più presto da personale qualificato.
- Se si prevede di non utilizzare l'apparecchio per un lungo periodo, scollegarlo dalla presa di rete. Per staccare il cavo di alimentazione, estrarlo tenendolo per la spina. Non tirare mai il cavo tenendolo per il filo.

Installazione:

- Lasciare uno spazio di 5 cm intorno all'apparecchio per consentire una ventilazione adeguata.
- Non installare l'apparecchio in luoghi caldi, umidi o eccessivamente polverosi.
- Non installare l'apparecchio in luoghi soggetti a vibrazioni meccaniche.

Per l'assistenza rivolgersi solo a personale qualificato.

Informazioni sulla formazione di condensa

Se l'apparecchio viene portato direttamente da un luogo freddo ad uno caldo è possibile che l'umidità si condensi sulle testine video. In questo caso, il nastro potrebbe bloccarsi sulle testine e danneggiarsi, oppure l'apparecchio potrebbe non funzionare correttamente. Per evitare i possibili danni dovuti alla formazione di condensa, evitare di lasciare inserita una cassetta quando non si utilizza l'apparecchio. Quando si trasferisce l'apparecchio da un luogo freddo a uno caldo, attendere circa 10 minuti prima di utilizzarlo.

Se i tasti di azionamento della cassetta non funzionano a causa della formazione di condensa, lasciare acceso l'apparecchio per almeno un'ora.

Indice

Operazioni preliminari

Parte 1 — Preparazione	104
Controllo degli accessori in dotazione	104
Inserimento delle batterie nel telecomando	104
Parte 2 — Collegamento dell'antenna	105
Collegamento di un'antenna interna (solo KV-14V5B e KV-14V6B)	105
Collegamento di un'antenna esterna	105
Parte 3 — Sintonizzazione dei canali	106
Selezione della lingua utilizzata nei menu	106
Preselezione automatica dei canali	107
Preselezione manuale dei canali	108
Esclusione di posizioni di programma non utilizzate	109
Assegnazione di un nome ad un canale	110
Sintonia fine manuale	111
Sintonizzazione temporanea in un canale	112
Impostazione di un canale Pay-TV (solo KV-14V6B e KV-21V6B)	113
Parte 4 — Impostazione manuale di ShowView*	114
Impostazione dei canali guida	114
Parte 5 — Regolazione dell'orologio	116

Funzionamento di base

Visione dei programmi TV	117
Accensione e spegnimento del video TV	117
Selezione dei programmi TV	117
Regolazione del volume	117
Regolazione dell'immagine	118
Esclusione dell'audio	119
Visualizzazione delle informazioni sullo schermo	119
Visione degli ingressi in linea	119
Ascolto in cuffia	119
Visualizzazione di Televideo	120
Attivazione e disattivazione di Televideo	120
Uso di Fasttext	120
Riproduzione di una videocassetta	122
Inserimento di una videocassetta	122
Espulsione di una videocassetta	122
Protezione della cassetta da cancellazioni accidentali	122
Riproduzione di una videocassetta	123
Azzeramento del contatore del nastro	123
Riproduzione ripetuta di una videocassetta (AUTO PEREAT)	124
Ripetizione automatica di una scena	124
Impostazione del sistema di colore	125
Visualizzazione delle informazioni sullo schermo	125
Visualizzazione dei programmi in modo 16:9	126
Registrazione di programmi TV	127
Registrazione di programmi TV	127
Registrazione a televisore spento	127
Guardare un programma televisivo mentre se ne registra un altro (solo KV-14V6B e KV-21V6B)	127

Registrazione con il timer	128
Impostazione del timer	128
Uso del televisore prima dell'inizio della registrazione con il timer	130
Controllo delle impostazioni del timer	131
Modifica o cancellazione delle impostazioni del timer	131
Registrazione con il timer rapido	132
Registrazione con il timer con i segnali VPS/PDC	133
Registrazione di programmi televisivi con ShowView	134

Funzionamento avanzato

Spegnimento automatico — Funzione Sleep Timer	136
Accensione programmata — Funzione On Timer	137
Uso della funzione BLOCCO FUNZIONI	138
Ricerca mediante la funzione INDEX	139
Miglioramento della qualità dell'immagine	140
Regolazione dell'allineamento della traccia	140
Regolazione tramite la funzione di controllo ottimale dell'immagine (OPC)	141
Pulisci testine automatico	141
Collegamento di apparecchi opzionali	142
Visione di immagini da apparecchi opzionali	142
Duplicazione con un altro videoregistratore ..	143
Visione del canale Pay-TV (solo KV-14V6B e KV-21V6B)	143

Altre informazioni

Guida alla soluzione dei problemi	144
Manutenzione dell'apparecchio	146
Pulizia delle testine video	146
Testine video usurate	146
Controllo delle testine video ogni 1000 ore d'impiego	146
Caratteristiche tecniche	147
Canali ricevibili e visualizzazione dei canali ..	147
Identificazione delle parti e dei comandi	148
Apparecchio video TV — Lato frontale	148
Telecomando	149

* ShowView è un marchio registrato della Gemstar Development Corp. Il sistema ShowView viene prodotto sotto licenza della Gemstar Development Corporation.

Le istruzioni contenute in questo manuale si riferiscono ai modelli KV-14V5B, KV-14V6B, KV-21V5B e KV-21V6B. Prima di iniziare a leggere questo manuale, verificare il numero del modello presente sul retro del televisore. All'interno del manuale nelle illustrazioni viene utilizzato il modello KV-14V6B.

Qualsiasi diversità rispetto ai vari modelli viene indicata nel testo mediante, ad esempio, la dicitura: solo KV-14V5B e KV-14V6B.

Parte 1 — Preparazione

Controllo degli accessori in dotazione

Dopo aver estratto i componenti dalla scatola, assicurarsi che siano presenti i seguenti accessori:

- Telecomando
- Due batterie R6 (formato AA)
- Antenna (solo KV-14V5B e KV-14V6B)

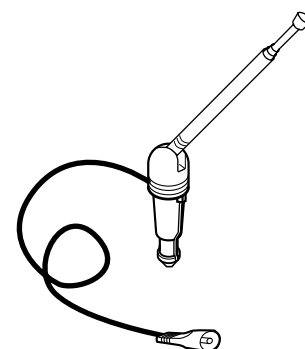
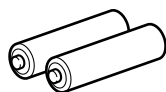
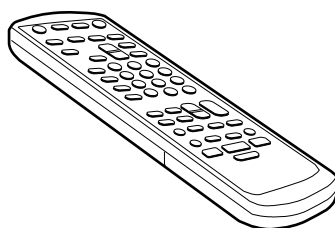

(solo KV-14V5B e KV-14V6B)

Inserimento delle batterie nel telecomando

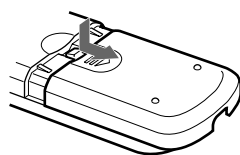

Capovolgere il telecomando e sfilare il coperchio.

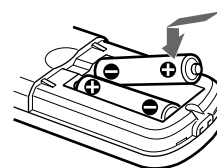

Richiudere il coperchio.

Inserire le due pile R6 posizionandole correttamente secondo la polarità.

Nota

Assicurarsi di riporre le batterie scariche negli appositi contenitori adibiti alla raccolta delle stesse.

Parte 2 — Collegamento dell'antenna

Collegamento di un'antenna interna (solo KV-14V5B e KV-14V6B)

È possibile utilizzare un'antenna interna ed ottenere un'immagine sufficientemente chiara, se il segnale VHF/UHF locale è forte. Per collegare l'antenna in dotazione procedere come descritto qui di seguito:

- 1 Inserire l'antenna fino a farla scattare.
- 2 Dopo aver acceso il televisore, regolare l'antenna per ottenere la ricezione migliore. Assicurarsi di regolare l'antenna anche per il canale che si desidera registrare. Se la ricezione è scarsa, collegare un'antenna esterna al televisore.

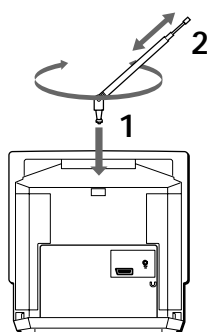

Collegamento di un'antenna esterna

Per una migliore ricezione e registrazione dei programmi TV e per una migliore qualità delle immagini, collegare il televisore a un'antenna esterna.

Per collegare un'antenna VHF o un'antenna VHF/UHF mediante un cavo coassiale da 75 Ohm (rotondo)

Applicare un connettore dell'antenna IEC ad un cavo coassiale da 75 Ohm. Inserire il connettore nella presa per l'antenna (⌏) posta sul retro dell'apparecchio.

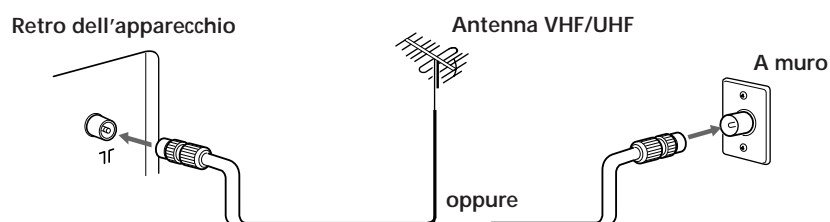

Per collegare due antenne separate VHF e UHF

Fissare le estremità dei cavi dell'antenna al miscelatore VHF/UHF (non in dotazione). Inserire il miscelatore nella presa per l'antenna (⌏) posta sul retro dell'apparecchio.

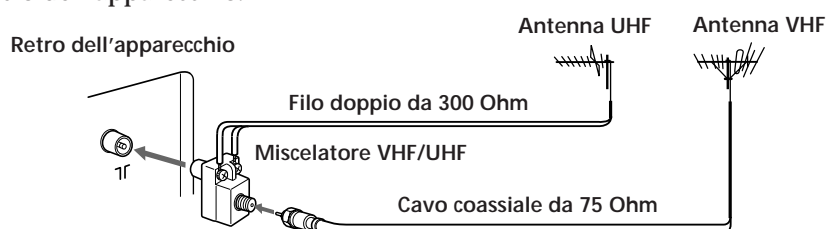

Dopo aver collegato l'antenna, collegare il cavo di alimentazione ad una presa a muro.

Parte 3 — Sintonizzazione dei canali

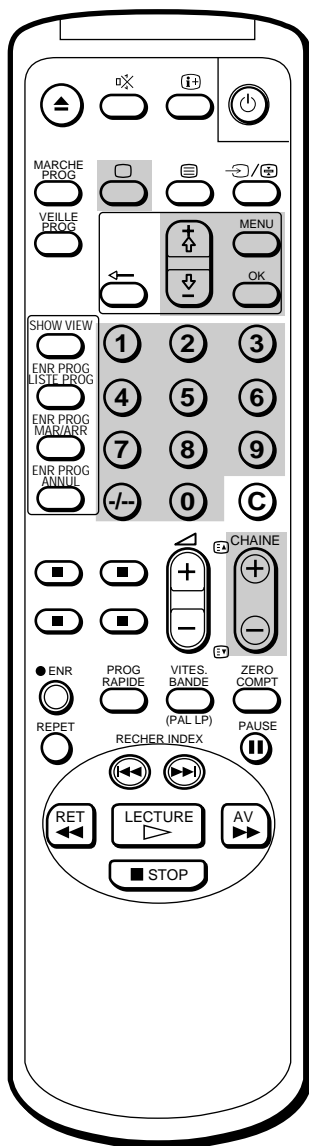

È possibile preselezionare in modo automatico o manuale fino ad un massimo di 80 canali televisivi.

La preselezione automatica risulta molto comoda se si desidera memorizzare tutti i canali ricevibili con una sola operazione. Usare invece la procedura manuale se si desidera assegnare i numeri di programma ai vari canali singolarmente.

Prima di iniziare

- Per accendere l'apparecchio video TV, premere l'interruttore ① (alimentazione principale), posto dietro al coperchio nel lato anteriore dell'apparecchio video TV.

Se la spia ① sull'apparecchio è rossa (ad indicare che l'apparecchio è in modo attesa), premere □, CHAINE +/- o un tasto numerico sul telecomando.

L'impostazione iniziale è in lingua inglese.

Selezione della lingua utilizzata nei menu

E' possibile selezionare la lingua di visualizzazione dei menu e delle informazioni a video.

L'impostazione iniziale è in lingua inglese.

- 1 Premere MENU.
Viene visualizzato il menu principale.

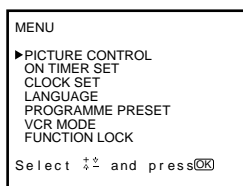

- 2 Spostare il cursore (▶) su "LANGUAGE" mediante i tasti + ⬆ o - ⬇ e premere OK.
Sullo schermo appare il menu LANGUAGE.

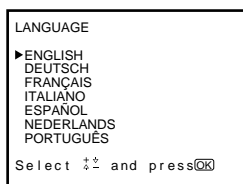

- 3 Selezionare la lingua desiderata con i tasti + ⬆ o - ⬇ e premere OK.
La lingua selezionata appare in colore verde e il menu appare nella lingua selezionata.
- 4 Premere MENU per tornare alla videata iniziale.

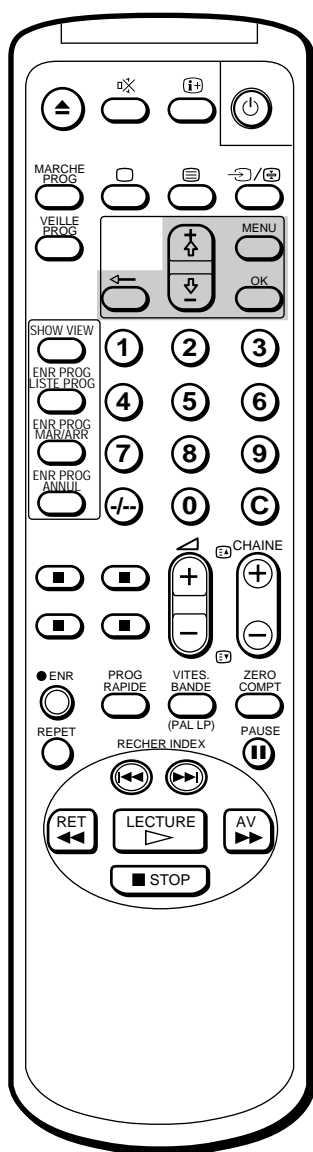

Interruzione della preselezione automatica dei canali
Premere il tasto ← sul telecomando.

Preselezione automatica dei canali

- 1 Premere il tasto MENU per visualizzare il menu principale.
- 2 Spostare il cursore (▶) su “PRESELEZIONE” con i tasti + ⬆ o - ⬇ e premere OK.
Sullo schermo appare il menu PRESELEZIONE.

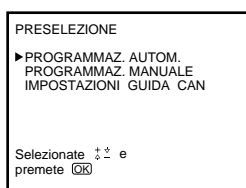

- 3 Spostare il cursore (▶) su “PROGRAMMAZ. AUTOM.” con i tasti + ⬆ o - ⬇ e premere OK.
Sullo schermo appare il menu PROGRAMMAZ. AUTOM.

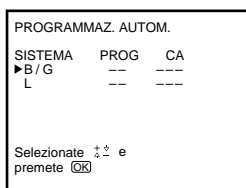

- 4 Spostare il cursore (▶) su “B/G” (per i paesi dell’Europa occidentale) o “L” (per la Francia) con + ⬆ o - ⬇ e premere OK.
Il numero del programma precedentemente sintonizzato appare in rosso nella posizione “PROG”.
Mediante i tasti + ⬆ o - ⬇, selezionare il numero di programma da cui si desidera iniziare la preselezione e premere OK. Non è possibile iniziare la preselezione da 00.
La posizione CA diventa rossa.

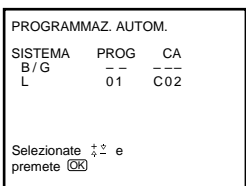

- 5 Selezionare il canale mediante i tasti + ⬆ o - ⬇ e premere OK.
L’apparecchio video TV inizia a ricercare e a preimpostare tutti i canali ricevibili dal numero di programma selezionato al passo 4.
Il programma preimpostato e i numeri di canale appaiono sullo schermo in sequenza. Terminata la preimpostazione, riappare la videata iniziale. Tutti i canali disponibili sono ora memorizzati in tasti numerici progressivi.

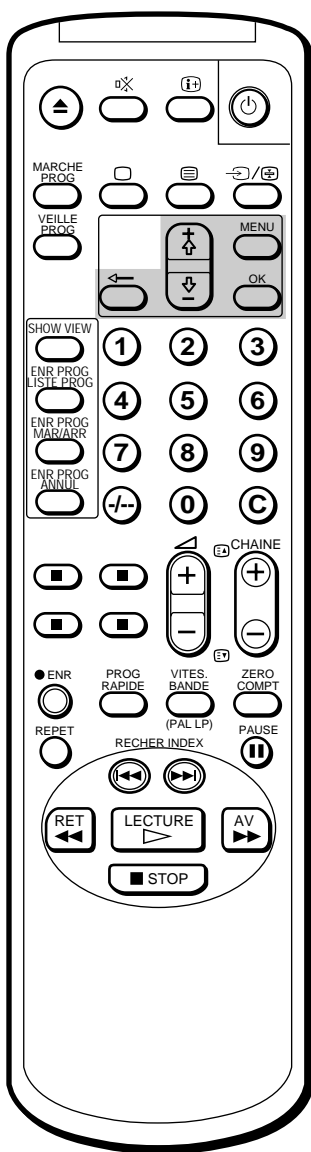

Per le posizioni di programma superiori al 6

La visualizzazione sullo schermo scorre premendo ripetutamente il tasto - ▾.

Se si è commesso un errore

Premere il tasto ◀ per tornare alla posizione precedente.

Preselezione manuale dei canali

- 1 Premere il tasto MENU per visualizzare il menu principale.
- 2 Spostare il cursore (▶) su "PRESELEZIONE" con i tasti + ⬆ o - ▾ e premere OK.
Sullo schermo appare il menu PRESELEZIONE.

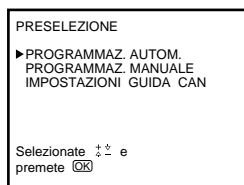

- 3 Spostare il cursore (▶) su "PROGRAMMAZ. MANUALE" con i tasti + ⬆ o - ▾ e premere OK.
Sullo schermo appare il menu PROGRAMMAZ. MANUALE.

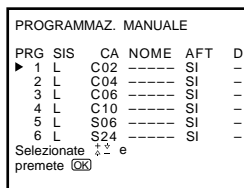

- 4 Mediante i tasti + ⬆ o - ▾, spostare il cursore (▶) sulla posizione di programma (tasto numerico) su cui si desidera preselezionare il canale, quindi premere OK.
La posizione SIS diventa rossa.

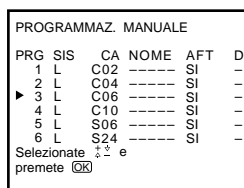

- 5 Selezionare il sistema "B/G" (per i paesi dell'Europa occidentale) o "L" (per la Francia) con + ⬆ o - ▾ e premere OK.
La posizione CA diventa rossa.
- 6 Selezionare il canale che si desidera preselezionare mediante i tasti + ⬆ o - ▾ e premere OK.
- 7 L'apparecchio video TV inizia a ricercare i canali ricevibili. Trovato il canale, la ricerca si arresta. Se si desidera preselezionare il canale appena trovato, premere OK. Diversamente, premere + ⬆ o - ▾ per ricercare un'altra canale.
- 8 Ripetere i passi da 4 a 7 per preselezionare altri canali.
- 9 Terminata la preselezione, premere MENU per tornare alla videata iniziale.

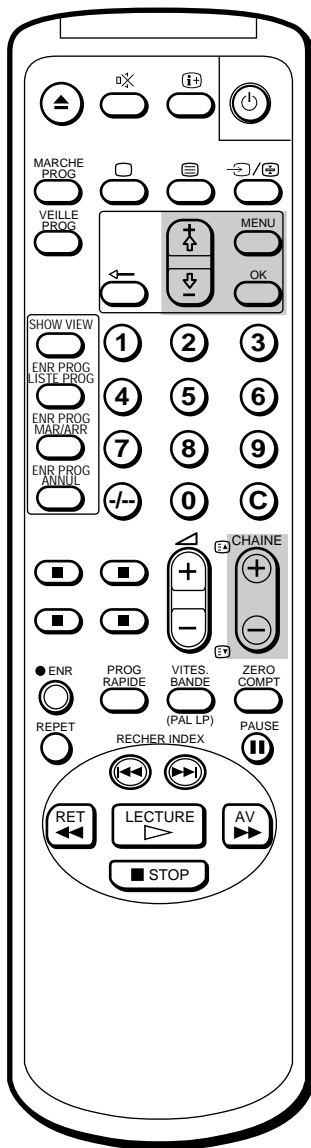

Esclusione di posizioni di programma non utilizzate

Durante la selezione dei programmi con i tasti CHAINE +/- è possibile escludere posizioni di programma non utilizzate.

- 1 Premere il tasto MENU per visualizzare sullo schermo il menu principale.
- 2 Spostare il cursore (▶) su "PRESELEZIONE" con i tasti + ⬆ o - ⬇ e premere il tasto OK.
Il menu PRESELEZIONE appare sullo schermo.
- 3 Spostare il cursore (▶) su "PROGRAMMAZ. MANUALE" con i tasti + ⬆ o - ⬇ e premere il tasto OK.
Il menu PROGRAMMAZ. MANUALE appare sullo schermo.
- 4 Mediante i tasti + ⬆ o - ⬇, spostare il cursore (▶) sulla posizione del programma che si desidera escludere e premere il tasto OK.
La posizione "SIS" diventa rossa.

PROGRAMMAZ. MANUALE						
PRG	SIS	CA	NOME	AFT	D	
1	L	C02	----	SI	-	
2	L	C04	----	SI	-	
▶ 3	L	C06	----	SI	-	
4	L	C10	----	SI	-	
5	L	S06	----	SI	-	
6	L	S24	----	SI	-	

Selezionate ⬆ ⬇ e
premete (OK)

- 5 Premere i tasti + ⬆ o - ⬇ finché nella posizione "SIS" non compare l'indicazione "---" quindi premere OK.

PROGRAMMAZ. MANUALE						
PRG	SIS	CA	NOME	AFT	D	
1	L	C02	----	SI	-	
2	L	C04	----	SI	-	
▶ 3	---	C06	----	SI	-	
4	L	C10	----	SI	-	
5	L	S06	----	SI	-	
6	L	S24	----	SI	-	

Selezionate ⬆ ⬇ e
premete (OK)

Per le posizioni di programma superiori al 6

La visualizzazione sullo schermo scorre premendo ripetutamente il tasto - ⬇.

Selezionando i programmi con i tasti CHAINE +/-, questa posizione di programma verrà esclusa.

- 6 Ripetere i passi 4 e 5 per escludere altre posizioni di programma.
- 7 Premere il tasto MENU per tornare alla videata iniziale.

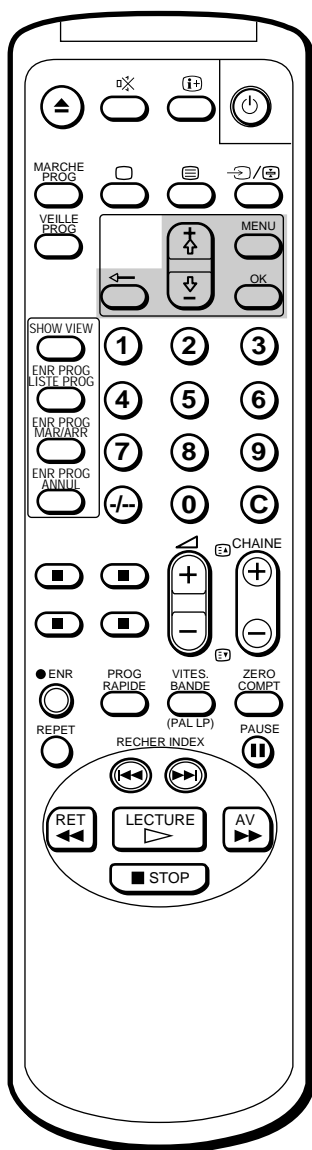

Se si è commesso un errore
Premere **←** per tornare alla
posizione precedente.

Assegnazione di un nome ad un canale

E' possibile assegnare ad ogni canale un nome composto da un massimo di cinque caratteri (lettere o numeri) che viene visualizzato sullo schermo (ad esempio MTV). Questa funzione consente di identificare con facilità il canale che si sta guardando.

- 1 Premere il tasto MENU per visualizzare sullo schermo il menu principale.
- 2 Spostare il cursore (▶) su "PRESELEZIONE" con i tasti + ⬆ o - ⬇ e premere il tasto OK.
Il menu PRESELEZIONE appare sullo schermo.
- 3 Spostare il cursore (▶) su "PROGRAMMAZ. MANUALE" con i tasti + ⬆ o - ⬇ e premere il tasto OK.
Il menu PROGRAMMAZ. MANUALE appare sullo schermo.

PROGRAMMAZ. MANUALE					
PRG	SIS	CA	NOME	AFT	D
▶ 1	L	C02	----	SI	-
2	L	C04	----	SI	-
3	L	C06	----	SI	-
4	L	C10	----	SI	-
5	L	S06	----	SI	-
6	L	S24	----	SI	-

Selezionate **↕** e
premete **OK**

- 4 Mediante i tasti + ⬆ o - ⬇, spostare il cursore (▶) sulla posizione del programma al quale si desidera assegnare un nome e premere ripetutamente il tasto OK finché il primo elemento della posizione "NOME" non diventa rosso.
- 5 Selezionare con i tasti + ⬆ o - ⬇ una lettera o una cifra, quindi premere il tasto OK.
L'elemento successivo diventa rosso. Selezionare con la stessa procedura gli altri caratteri del nome da assegnare. Se si desidera lasciare uno spazio vuoto, selezionare "-" e premere OK.

PROGRAMMAZ. MANUALE					
PRG	SIS	CA	NOME	AFT	D
1	L	C02	----	SI	-
2	L	C04	MTV--	SI	-
3	L	C06	----	SI	-
4	L	C10	----	SI	-
5	L	S06	----	SI	-
6	L	S24	----	SI	-

Selezionate **↕** e
premete **OK**

- 6 Terminata la selezione dei caratteri, premere ripetutamente il tasto OK finché non compare il cursore. La scritta di identificazione impostata viene memorizzata.
- 7 Ripetere i passi da 4 a 6 per assegnare un nome ad altri canali TV.
- 8 Premere il tasto MENU per tornare alla videata iniziale.

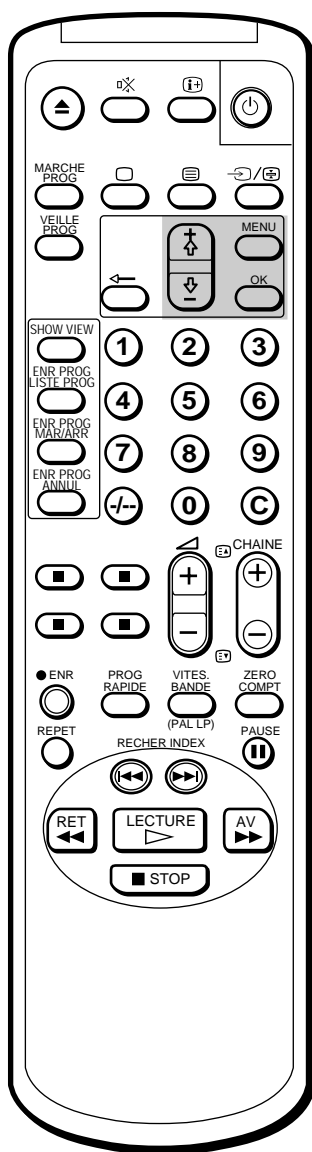

Per riattivare la funzione di sintonia fine automatica (AFT)
 Ripetere la procedura dall'inizio e selezionare "SI" al passo 5.

Sintonia fine manuale

Normalmente la funzione di sintonia fine automatica (AFT) provvede alla sintonizzazione ottimale dei canali. È possibile tuttavia usare la funzione di sintonia fine manuale qualora l'immagine fosse distorta, in modo da ottenere la migliore visione possibile.

- 1 Premere il tasto MENU per visualizzare sullo schermo il menu principale.
- 2 Spostare il cursore (▶) su "PRESELEZIONE" con i tasti + ⬆ o - ⬇ e premere il tasto OK.
Il menu PRESELEZIONE appare sullo schermo.
- 3 Spostare il cursore (▶) su "PROGRAMMAZ. MANUALE" con i tasti + ⬆ o - ⬇ e premere il tasto OK.
Il menu PROGRAMMAZ. MANUALE appare sullo schermo.
- 4 Mediante i tasti + ⬆ o - ⬇, spostare il cursore (▶) sulla posizione del programma di cui si desidera effettuare la sintonia fine, quindi premere OK più volte finché la posizione AFT non diventa rossa.

PROGRAMMAZ. MANUALE						
PRG	SIS	CA	NOME	AFT	D	
1	L	C02	-----	SI	-	
2	L	C04	-----	SI	-	
▶ 3	L	C06	-----	SI	-	
4	L	C10	-----	SI	-	
5	L	S06	-----	SI	-	
6	L	S24	-----	SI	-	

Selezionate ⬆ ⬇ e
premete OK

- 5 Per eseguire la sintonia fine del canale, tenere premuto il tasto + ⬆ o - ⬇, in modo da ottenere la ricezione televisiva ottimale. Tenendo premuti questi tasti, la frequenza cambia da -15 a +15.

PROGRAMMAZ. MANUALE						
PRG	SIS	CA	NOME	AFT	D	
1	L	C02	-----	SI	-	
2	L	C04	-----	SI	-	
▶ 3	L	C06	-----	SI	-3	
4	L	C10	-----	SI	-	
5	L	S06	-----	SI	-	
6	L	S24	-----	SI	-	

Selezionate ⬆ ⬇ e
premete OK

- 6 Terminata l'operazione di sintonia fine, premere OK.
Il cursore (▶) appare. Il livello di sintonia fine è ora memorizzato.
- 7 Ripetere i passi da 4 a 6 per sintonizzare manualmente altri programmi.
- 8 Premere il tasto MENU per tornare alla videata iniziale.

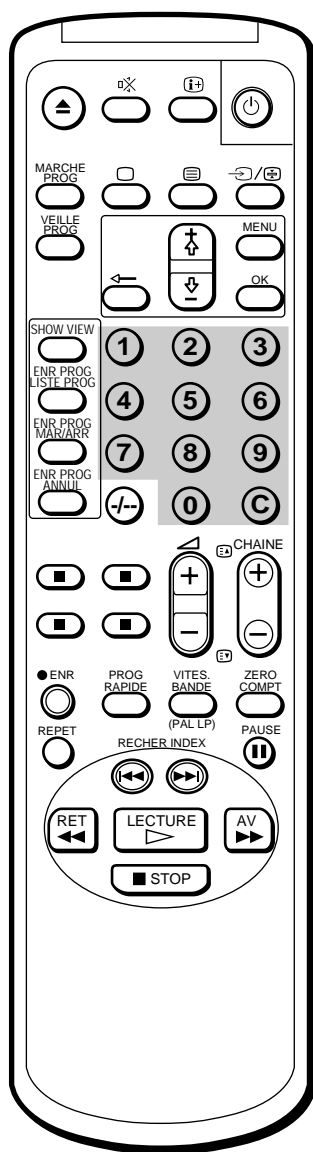

Sintonizzazione temporanea in un canale

È possibile sintonizzarsi temporaneamente in un canale, anche se questo non è stato preselezionato.

- 1 Sul telecomando, premere C.
Per sintonizzarsi in un canale via cavo, premere C due volte. Sullo schermo appaiono le indicazioni "C" (per i canali VHF/UHF) oppure "S" (per i canali via cavo).
- 2 Mediante i tasti numerici sul telecomando immettere il numero del canale a due cifre (ad esempio, per il canale 4, premere 0 e quindi 4). Il canale appare. Questo canale, comunque, non verrà memorizzato nella memoria dell'apparecchio video TV.

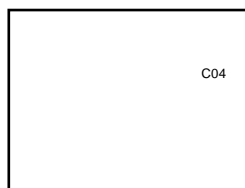

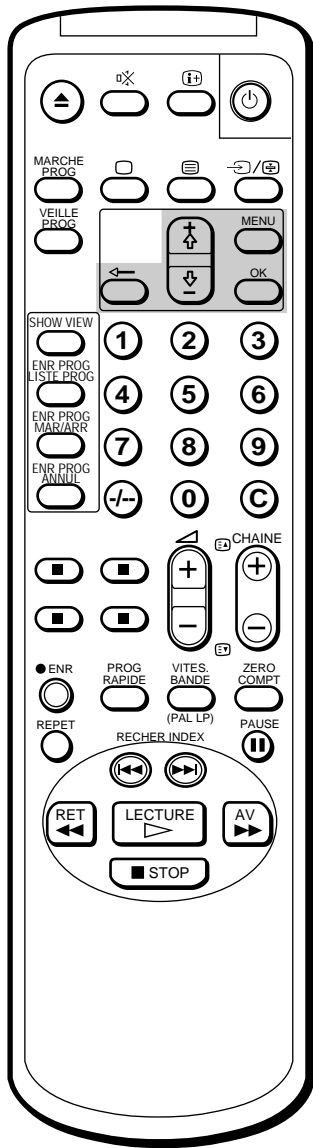

Nota (solo KV-14V6B e KV-21V6B)

Per registrare un programma ricevuto mediante un decodificatore Pay-TV, è necessario preselezionare il canale in base al metodo descritto a pagina 108 "Preselezione manuale dei canali" oppure a pagina 113 "Impostazione di un canale Pay-TV" e quindi sintonizzarsi nel canale in base al metodo descritto a pagina 117 "Selezione dei programmi TV".





Impostazione di un canale Pay-TV (solo KV-14V6B e KV-21V6B)

Per guardare un canale Pay-TV è necessario collegare un decodificatore Pay-TV al connettore  1/-/  sul retro dell'apparecchio video TV.



- 1 Premere MENU per visualizzare il menu principale.
- 2 Spostare il cursore (▶) su “PRESELEZIONE” mediante i tasti + ⬆ 0 - ⬇ e premere OK.
Appare il menu PRESELEZIONE.
- 3 Spostare il cursore (▶) su “PROGRAMMAZ. MANUALE” mediante i tasti + ⬆ 0 - ⬇ e premere OK.
Appare il menu PROGRAMMAZ. MANUALE.
- 4 Spostare il cursore (▶) sulla posizione del programma su cui si desidera impostare un decodificatore Pay-TV e premere OK finché la posizione D non diventa rossa.

PROGRAMMAZ. MANUALE					
PRG	SIS	CA	NOME	AFT	D
1	L	C02	-----	SI	-
2	L	C04	-----	SI	-
▶ 3	L	C06	-----	SI	-
4	L	C10	-----	SI	-
5	L	S06	-----	SI	-
6	L	S24	-----	SI	-

Selezionate   e premete 

- 5 Premere + ⬆ 0 - ⬇ finché ● non appare nella posizione D e premere OK.

PROGRAMMAZ. MANUALE					
PRG	SIS	CA	NOME	AFT	D
1	L	C02	-----	SI	-
2	L	C04	-----	SI	-
3	L	C06	-----	SI	●
4	L	C10	-----	SI	-
5	L	S06	-----	SI	-
6	L	S24	-----	SI	-

Selezionate   e premete 

- 6 Premere MENU per ritornare alla videata iniziale.

Nota

Durante la registrazione di un programma con il decodificatore Pay-TV, non è possibile vedere altri programmi mediante il decodificatore.

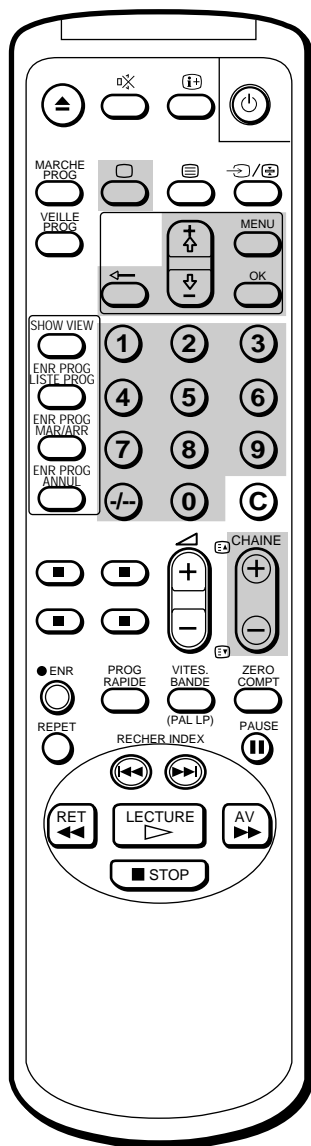

Parte 4 — Impostazione manuale di ShowView



Se si è commesso un errore
Premere ← per tornare alla
posizione precedente.

La funzione ShowView semplifica la programmazione delle registrazioni con il timer. Far corrispondere la posizione di programma di ogni canale al canale guida (il numero originariamente assegnato ad ogni stazione televisiva). Per ottenere i numeri del canale guida, consultare la guida televisiva locale che possiede i codici ShowView.

Prima di iniziare

- Se la spia  sull'apparecchio è rossa (ad indicare che l'apparecchio è in modo attesa), premere , CHAINE +/- o un tasto numerico sul telecomando.

Impostazione dei canali guida

- 1 Premere MENU per visualizzare il menu principale.
Appare il menu principale.



- 2 Spostare il cursore (▶) su “PRESELEZIONE” con i tasti + ↑ o - ↓ e premere OK.
Appare il menu PRESELEZIONE.

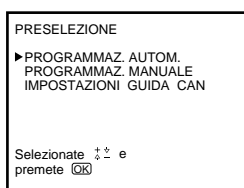

- 3 Spostare il cursore (▶) su “IMPOSTAZIONI GUIDA CAN” con i tasti + ↑ o - ↓ e premere OK.
Appare il menu IMPOSTAZIONI GUIDA CAN.

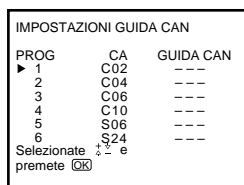

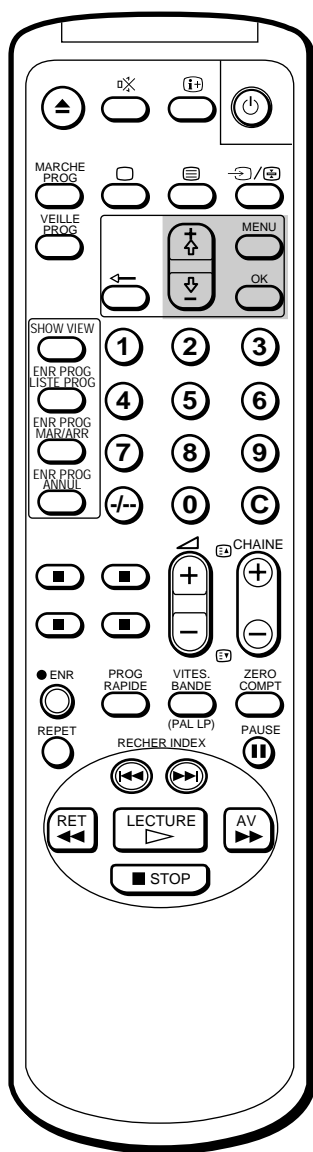

- 4 Mediante i tasti + \uparrow o - \downarrow spostare il cursore (►) sulla posizione del programma (tasto numerico) su cui si desidera preimpostare il canale guida, quindi premere OK.
La posizione GUIDA CAN diventa rossa.

IMPOSTAZIONI GUIDA CAN		
PROG	CA	GUIDA CAN
1	C02	---
2	C04	---
3	C06	---
4	C10	---
5	S06	---
6	S24	---

Selezionate \uparrow \downarrow e
premete **OK**

- 5 Selezionare il canale guida da preimpostare con i tasti + \uparrow o - \downarrow , quindi premere OK.

IMPOSTAZIONI GUIDA CAN		
PROG	CA	GUIDA CAN
1	C02	---
2	C04	---
► 3	C06	99
4	C10	---
5	S06	---
6	S24	---

Selezionate \uparrow \downarrow e
premete **OK**

- 6 Ripetere i passi 4 e 5 per preimpostare altri canali.
- 7 Terminata l'operazione di preimpostazione, premere MENU per tornare alla videata iniziale.

Parte 5 — Regolazione dell'orologio

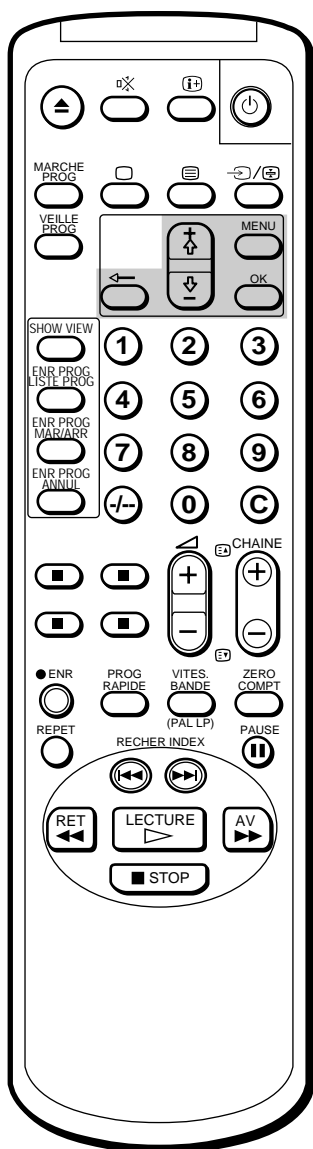

Se si è commesso un errore

Premere **←** per tornare alla posizione precedente.

L'orologio si è fermato e viene visualizzata l'indicazione "--/--"

E' necessario regolare nuovamente l'orologio.

La regolazione dell'orologio è necessaria per poter usare la registrazione con il timer e con il timer rapido.

- 1 Premere il tasto MENU per visualizzare il menu principale.

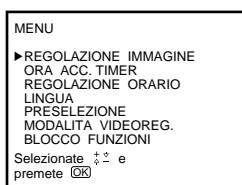

- 2 Spostare il cursore (►) su "REGOLAZIONE ORARIO" con i tasti + ⇧ o - ⇩ e premere il tasto OK.

Il menu REGOLAZIONE ORARIO appare sullo schermo.

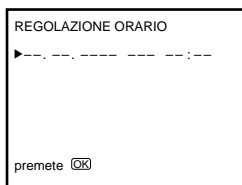

- 3 Premere OK per avviare la regolazione dell'orologio. L'indicazione del giorno appare in rosso.

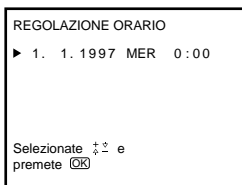

- 4 Impostare il giorno con i tasti + ⇧ o - ⇩ e premere OK. L'indicazione del mese appare in rosso.

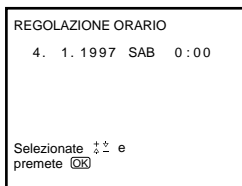

- 5 Utilizzando i tasti + ⇧ o - ⇩ e OK, impostare il mese, l'anno, l'ora e i minuti con la stessa procedura utilizzata al punto 4.

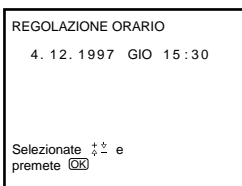

- 6 Dopo aver impostato i minuti, premere OK. L'orologio inizia a funzionare.

- 7 Premere il tasto MENU per tornare alla videata iniziale.

Visione dei programmi TV

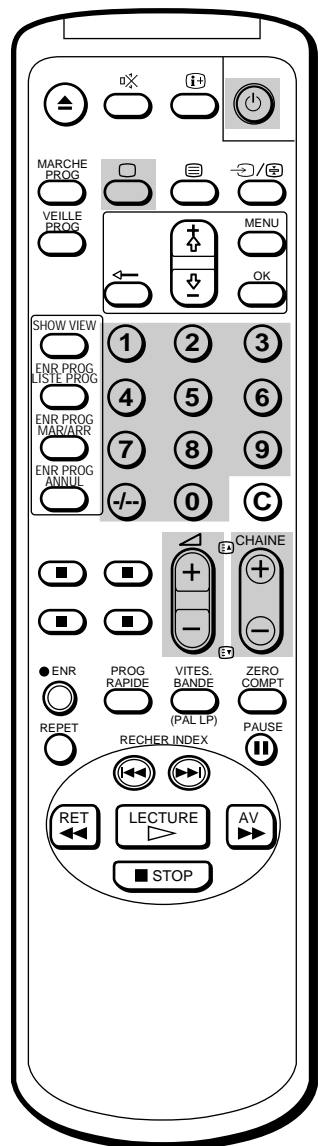
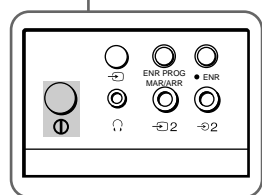
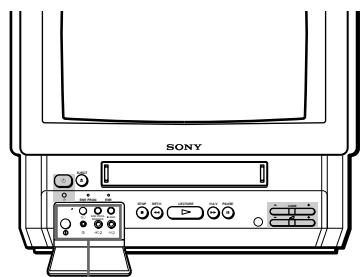

Questa parte del manuale spiega le funzioni principali che si possono utilizzare guardando il televisore. La maggior parte di queste funzioni è attivabile mediante il telecomando.

Accensione e spegnimento del video TV

Accensione

Premere l'interruttore ① (alimentazione principale) posto dietro al coperchio nel lato anteriore dell'apparecchio video TV.
Premere □, CHAINE +/- o i tasti numerici sul telecomando, oppure premere CHAINE +/- sul televisore quando la spia rossa ② si accende (ad indicare che l'apparecchio è in modo attesa).

Spegnimento temporaneo

Premere il tasto ③.
Il televisore entra in modo attesa, segnalato dall'accensione della spia rossa ④ sul lato anteriore dell'apparecchio.

Per riaccendere

Premere □, CHAINE +/- o i tasti numerici sul telecomando o CHAINE +/- sul televisore.

Spegnimento del televisore

Premere l'interruttore ① sul televisore.

Selezione dei programmi TV

Premere i tasti CHAINE +/- o i tasti numerici sul telecomando, oppure premere i tasti CHAINE +/- sul televisore.

Selezione dei programmi con numero a due cifre

Premere prima il tasto -/-, poi i tasti numerici appropriati.
Ad esempio, per selezionare il programma 14 e premere in successione i tasti -/-, 1 e 4.

Regolazione del volume

Premere i tasti ◁ +/-.

Nota

Quando l'interruttore ① è spento, nessuna operazione del televisore è possibile.

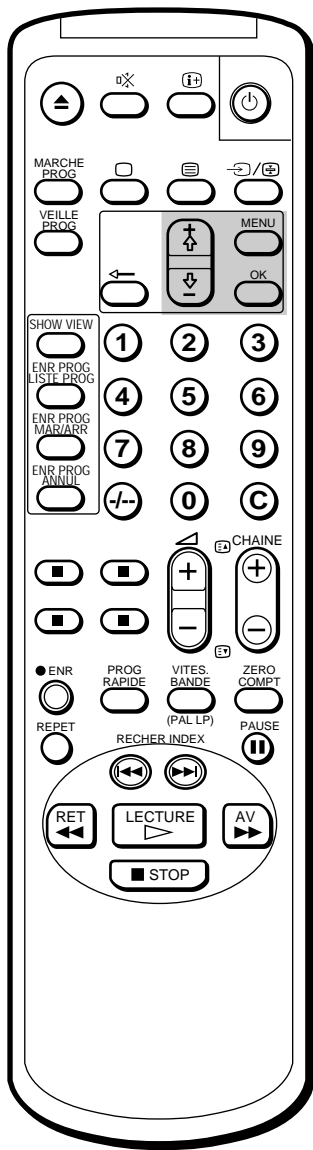

Nota

La regolazione HUE è disponibile solo per il sistema a colori NTSC.

Regolazione dell'immagine

1 Premere il tasto MENU per visualizzare il menu principale.

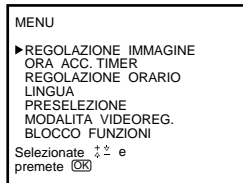

2 Spostare il cursore (▶) su "REGOLAZIONE IMMAGINE" con i tasti + ⬆ o - ⬇ e premere il tasto OK.

Il menu REGOLAZIONE IMMAGINE appare sullo schermo.



3 Selezionare con i tasti + ⬆ o - ⬇ l'opzione che si desidera regolare e premere il tasto OK.

4 Eseguire la regolazione con i tasti + ⬆ o - ⬇ e premere il tasto OK. Ad ogni pressione del tasto le barre verticali aumentano o diminuiscono e la cifra sul margine destro cambia per indicare il livello di regolazione. (Vedere la tabella qui di seguito).

5 Ripetere i passi 3 e 4 per eseguire ulteriori regolazioni.

6 Premere il tasto MENU per tornare alla videata iniziale. I livelli di regolazione impostati vengono memorizzati.

Effetti delle diverse opzioni

OPZIONE	Effetto
CONTRASTO	Meno Più
COLORE	Meno Più
LUMINOSITÀ	Più scuro Più chiaro
HUE	Più verde Più rosso
DEFINIZIONE	Più morbido Più nitido
RIPRISTINO	Ripristina i valori standard predefiniti in fabbrica.

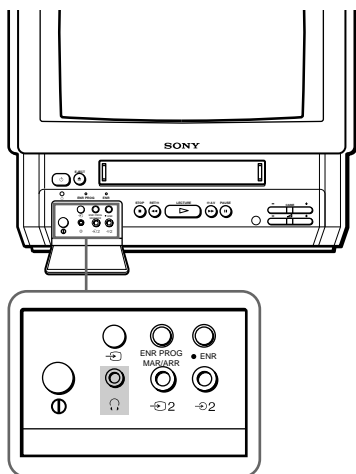

Esclusione dell'audio

Premere il tasto .

L'indicatore  appare e rimane sullo schermo.

Per ripristinare l'audio normale, premere nuovamente  o .

Visualizzazione delle informazioni sullo schermo

Per visualizzare sullo schermo le informazioni seguenti, premere il tasto .

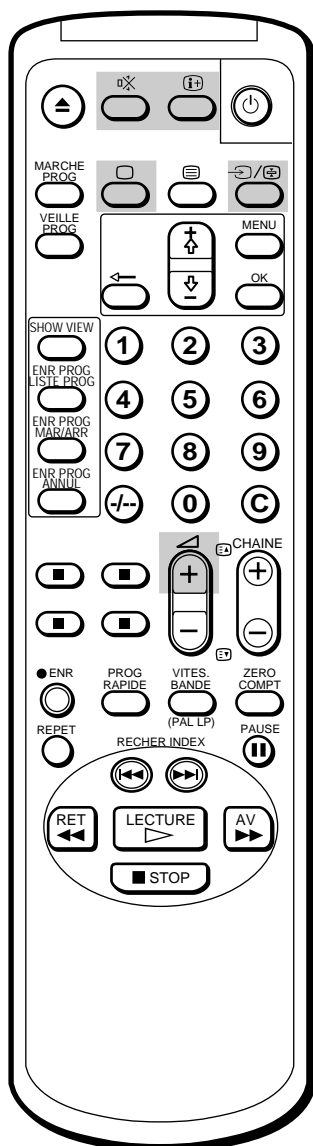
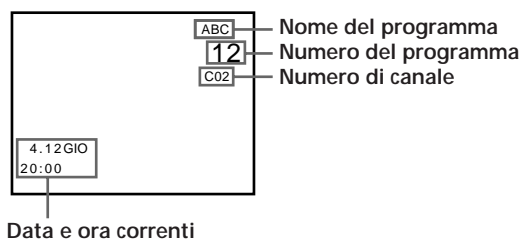

Premere nuovamente il tasto  per mantenere sullo schermo il numero di canale, il numero di programma e la sua denominazione.

Premere di nuovo il tasto  per cancellare dallo schermo le indicazioni.



Visione degli ingressi in linea

Premere più volte  finché sullo schermo non compare l'indicatore dell'ingresso desiderato.

Per tornare alla visualizzazione normale, premere sul telecomando il tasto  finché non compare la posizione di programma o premere  una volta sul telecomando. Per maggiori dettagli sulle immagini provenienti dagli ingressi video, vedere a pagina 142.

Ascolto in cuffia

Inserire le cuffie (non in dotazione) nell'apposita presa  (cuffie) posta dietro al coperchio sul pannello frontale del televisore.

Il suono del diffusore viene escluso.

Visualizzazione di Televideo

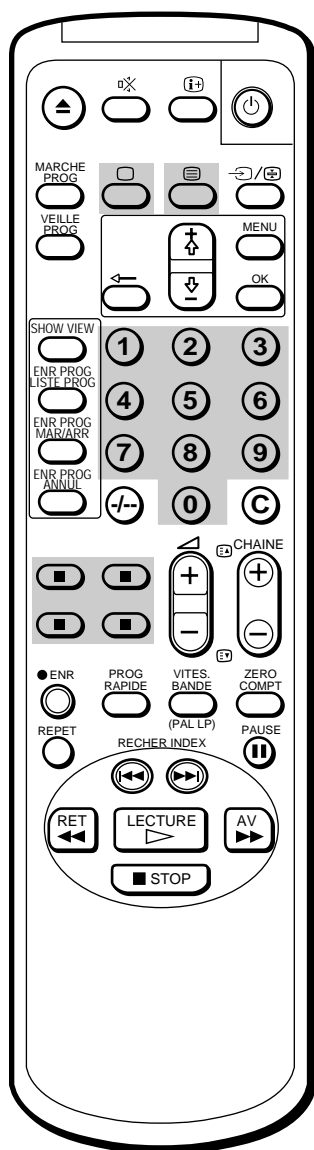



Per cambiare il canale Televideo

- Per prima cosa premere  per ritornare al modo TV, quindi ripetere i passi da 1 a 3.
- Se il segnale di un canale televisivo è debole, il servizio Televideo potrebbe essere difettoso.

Le stazioni televisive dispongono, attraverso i canali televisivi, di un servizio informativo chiamato Televideo. Il servizio Televideo permette di ricevere in qualsiasi momento varie informazioni quali le previsioni atmosferiche e i notiziari.

Attivazione e disattivazione di Televideo

- 1 Selezionare il canale televisivo che trasmette il servizio Televideo che si desidera guardare.
- 2 Premere  per visualizzare Televideo.
Viene visualizzata una pagina di Televideo (di solito la pagina dell'indice). In caso di assenza di trasmissioni Televideo, appare una schermata nera con l'indicazione P100.
- 3 Premere i tasti numerici per immettere le tre cifre corrispondenti al numero di Televideo desiderato.
I numeri sono visualizzati sullo schermo e la pagina richiesta appare dopo qualche secondo.
In caso di errore, digitare tre cifre a caso, quindi immettere nuovamente il numero di pagina corretto.
- 4 Premere  per ritornare al modo TV.

Uso di Fasttext

Questa caratteristica permette di accedere a una pagina di Televideo premendo un solo tasto. Quando viene trasmessa una pagina di Fasttext, un menu codificato a colori appare sulla parte inferiore dello schermo. I colori del menu corrispondono ai tasti rosso, verde, giallo e blu del telecomando. Questi tasti colorati agiscono come tasti Fasttext quando ci si trova in modo Televideo.

Premere il tasto colorato corrispondente al menu codificato a colori. La pagina viene visualizzata dopo qualche secondo.

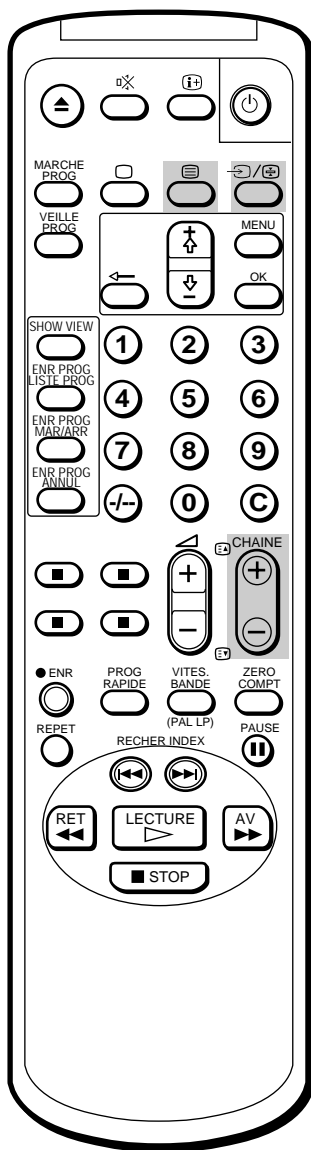

Accesso alla pagina successiva o precedente

Premere CHAINE +/- / / .

La pagina successiva o la precedente appare a schermo.

Sovrapposizione di una pagina di Televideo su un'immagine televisiva

Ad ogni pressione di , lo schermo cambia nel modo seguente:

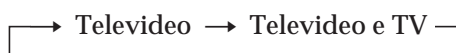

Come proteggere una pagina di Televideo da aggiornamenti o modifiche

Una pagina di Televideo può essere composta da diverse pagine secondarie. È possibile bloccare lo scorrimento della pagina in modo da poterla leggere a proprio agio.

Premere (arresto).

Appare il simbolo e la schermata della pagina secondaria selezionata viene trattenuta.

Premere per ripristinare il normale funzionamento di Televideo.

Riproduzione di una videocassetta

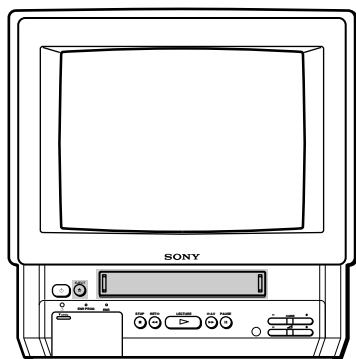

Questa parte del manuale spiega come inserire una videocassetta e riprodurla. Altre utili funzioni disponibili durante la riproduzione di una videocassetta sono descritte nella sezione "Funzionamento avanzato" a partire da pagina 136.

Inserimento di una videocassetta

1 Premere CHAINE +/- o i tasti numerici sul telecomando, oppure premere CHAINE +/- sul televisore quando la spia rossa si accende (ad indicare che l'apparecchio è in modo attesa).

2 Inserire delicatamente una cassetta con la freccia rivolta verso l'alto. La cassetta viene caricata automaticamente nel suo comparto.

Quando la cassetta è stata caricata, sullo schermo appare l'indicatore . Se il televisore si trova in modo di attesa, si accende automaticamente. Se si inserisce una cassetta priva della linguetta di sicurezza, la riproduzione inizia immediatamente.

Espulsione di una videocassetta

Premere il tasto EJECT sul televisore o il tasto sul telecomando. L'indicatore di cassetta rimane acceso finché la cassetta non viene espulsa.

E' possibile espellere la cassetta anche quando l'apparecchio è in modo di attesa.

Protezione della cassetta da cancellazioni accidentali

Le cassette sono dotate di una linguetta di sicurezza per proteggerle da cancellazioni accidentali. Per impedire la registrazione accidentale della cassetta, staccare la linguetta con un cacciavite o simili.

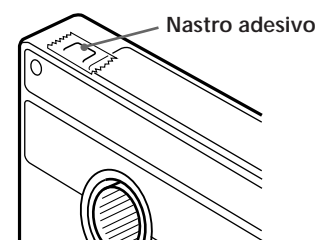
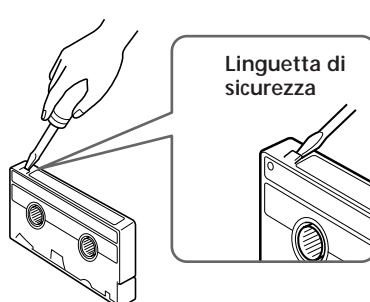
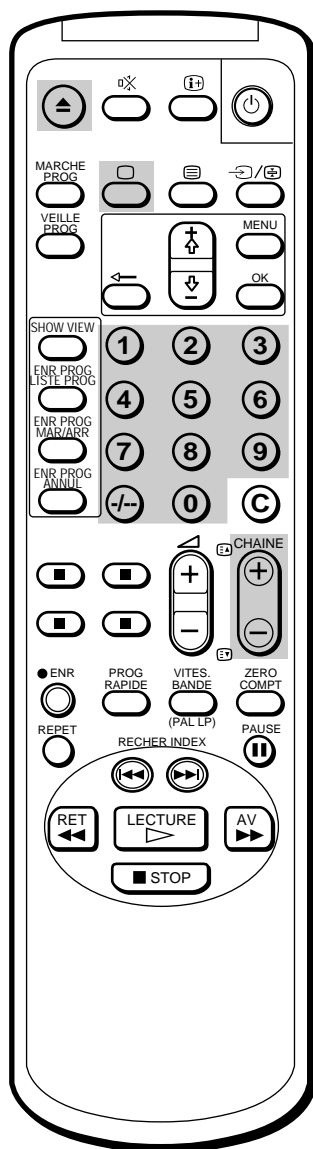

Se la linguetta di sicurezza è stata rimossa, la cassetta viene espulsa quando si prova a registrare.

Per registrare su una cassetta priva di linguetta di sicurezza, è sufficiente coprire il foro con del nastro adesivo.

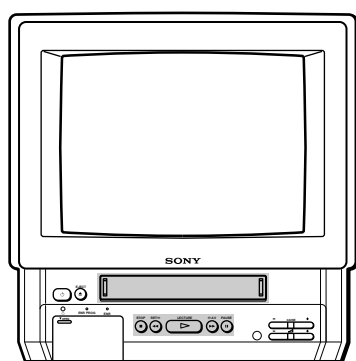



Riproduzione di una videocassetta

- 1 Premere , CHAINE +/- o un tasto numerico sul telecomando se la spia  sull'apparecchio è rossa (ad indicare che l'apparecchio è in modo attesa).
- 2 Inserire la cassetta.
Se si inserisce una cassetta priva di linguetta di sicurezza, la riproduzione ha inizio immediatamente.
- 3 Premere LECTURE .

Per interrompere la riproduzione

Premere STOP .

Sullo schermo riappaiono le normali immagini televisive.



Per interrompere temporaneamente la riproduzione

Premere PAUSE .

L'immagine si arresta. Premere di nuovo PAUSE  o LECTURE  per riprendere la riproduzione.

Se l'apparecchio video TV viene lasciato in modo pausa, la normale riproduzione riprende dopo circa 5 minuti.



Per far avanzare rapidamente il nastro

Premere STOP , quindi premere AV .

Per riavvolgere il nastro

Premere STOP , quindi premere RET .



Per effettuare la ricerca in una videocassetta ad alta velocità

In fase di riproduzione, tenere premuto il tasto RET  (riavvolgimento) o AV  (avanzamento rapido).

Sullo schermo TV appare un'immagine ad alta velocità.

Per riprendere la normale riproduzione, rilasciare il tasto.

Per visualizzare l'immagine in modalità avanzamento rapido o riavvolgimento

Tenere premuto il tasto AV  durante l'avanzamento rapido o RET  durante il riavvolgimento.

Mentre si tiene premuto il tasto, si può osservare l'immagine.

Quando si rilascia il tasto, riprende la modalità avanzamento o riavvolgimento.

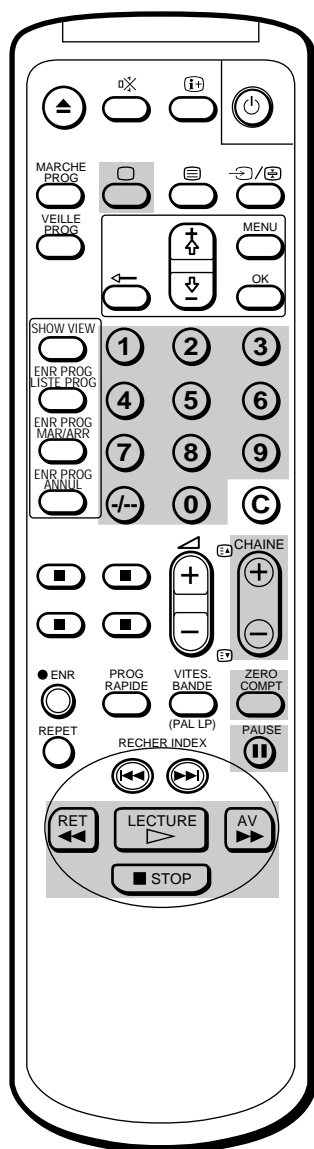

Azzeramento del contatore del nastro

La lettura del contatore del nastro visualizzata sul display è di aiuto nella localizzazione di una scena particolare dopo la riproduzione. Premere ZERO COMPT sul telecomando e riportare il contatore a "0:00:00" prima di riprodurre il nastro. Il contatore viene automaticamente reimpostato a "0:00:00" ogni volta che si inserisce una cassetta. Il televisore continua a conteggiare la lunghezza del nastro in fase di riproduzione. Si noti tuttavia che il contatore non conteggia le parti su cui non sono registrati segnali video.

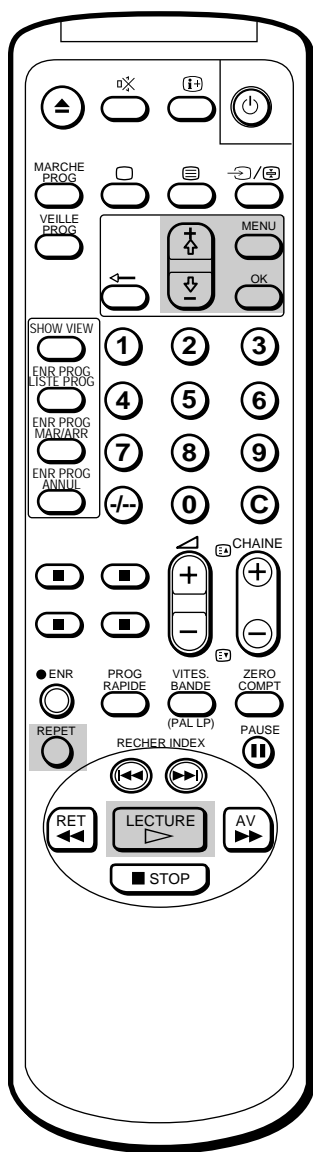

Riproduzione ripetuta di una videocassetta (AUTO REPEAT)

È possibile riprodurre ripetutamente una porzione registrata di una cassetta.

- 1 Premere MENU.
Viene visualizzato il menu principale.
- 2 Spostare il cursore (▶) su "MODALITA VIDEOREG". mediante i tasti + ⬆ o - ⬇ e premere OK.

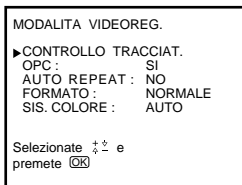

- 3 Spostare il cursore (▶) su "AUTO REPEAT" mediante i tasti + ⬆ o - ⬇ e premere OK.
- 4 Selezionare SI con i tasti + ⬆ o - ⬇.

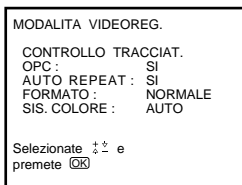

- 5 Premere LECTURE ▶.
- Inizia la riproduzione. Quando il nastro finisce, l'apparecchio lo riavvolge automaticamente quindi ricomincia la riproduzione.

Ripetizione automatica di una scena

È possibile utilizzare il tasto REPET sul telecomando per ripetere automaticamente delle scene.

Premere REPET.
Il nastro viene riavvolto per dieci secondi di tempo di visione e quindi la sua riproduzione viene avviata automaticamente.

Se si desidera una ripetizione superiore a dieci secondi, premere REPET ripetutamente. Ogni volta che si preme il tasto, vengono aggiunti 10 secondi al tempo di riproduzione, fino ad un massimo di 40 secondi.

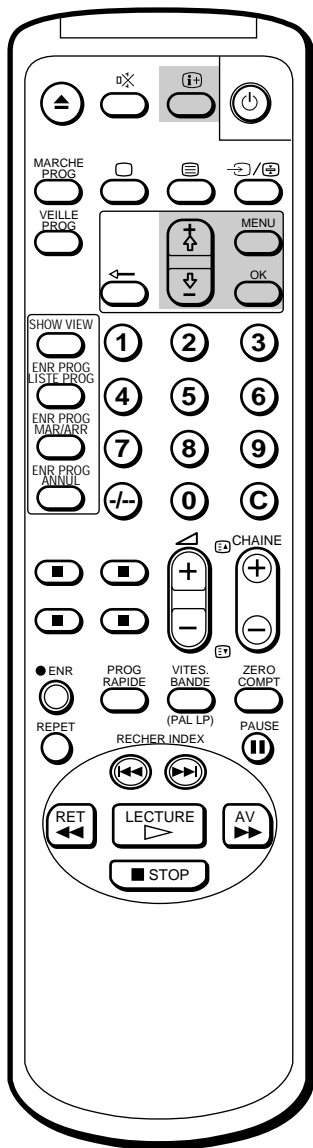

Nota

Il modo di azionamento del nastro viene visualizzato ogni volta che il modo viene cambiato (anche se **i+** è disinserito).

Impostazione del sistema di colore

Normalmente si consiglia di lasciare il sistema di colore su AUTO. Se, comunque, si notano delle righe sullo schermo durante la riproduzione di una cassetta, è preferibile impostare il sistema di colore con il sistema con cui è stata registrata la cassetta utilizzata.

- 1 Premere MENU.
Viene visualizzato il menu principale.
- 2 Spostare il cursore (▶) su "MODALITA VIDEOREG". mediante i tasti + ⬆ o - ⬇ e premere OK.

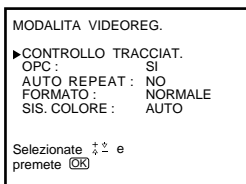

- 3 Spostare il cursore (▶) su "SIS. COLORE" mediante i tasti + ⬆ o - ⬇ e premere OK.
- 4 Premere i tasti + ⬆ o - ⬇ finchè non appare il sistema di colore corrispondente (PAL/SECAM o NTSC) e premere OK.

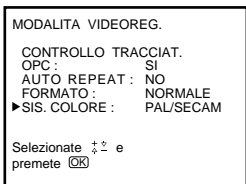

- 5 Premere MENU per tornare alla videata iniziale.

Visualizzazione delle informazioni sullo schermo

Premere **i+** per visualizzare sullo schermo le seguenti informazioni. Per visualizzare solo la porzione residua del nastro e il contatore lineare, premere nuovamente **i+**. Per cancellare i dati dallo schermo, tenere premuto **i+**.

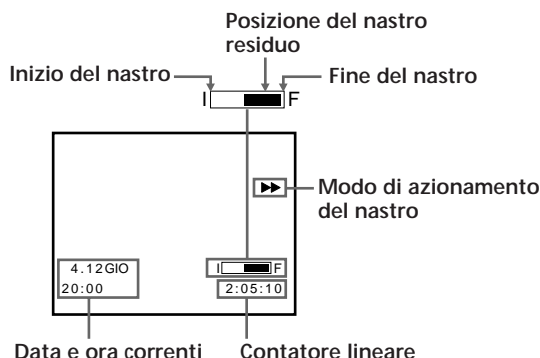

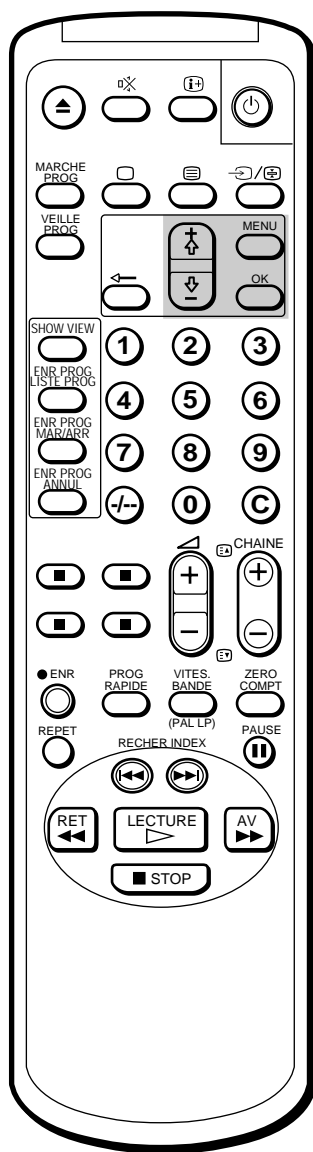

Visualizzazione dei programmi in modo 16:9

Durante la visione di registrazioni di programmi trasmessi originariamente in modo 16:9, impostare l'apparecchio video TV su modo 16:9 per evitare la visione distorta delle immagini.

- 1 Premere MENU.
Viene visualizzato il menu principale.
- 2 Spostare il cursore (▶) su "MODALITA VIDEOREG." mediante i tasti + ⬆ o - ⬇ e premere OK.

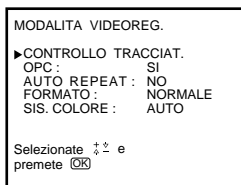

- 3 Spostare il cursore (▶) su "FORMATO" mediante i tasti + ⬆ o - ⬇ e premere OK.
- 4 Premere i tasti + ⬆ o - ⬇, selezionare 16:9 e quindi premere OK.

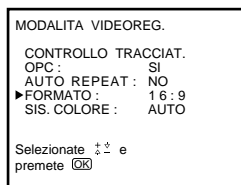

- 5 Premere MENU per tornare alla videata iniziale.

Nota

Quando si cambiano canali, si passa da una fonte di ingresso ad un'altra o si accende e si spegne l'apparecchio, questo torna ad essere impostato sul modo normale.

Registrazione di programmi TV

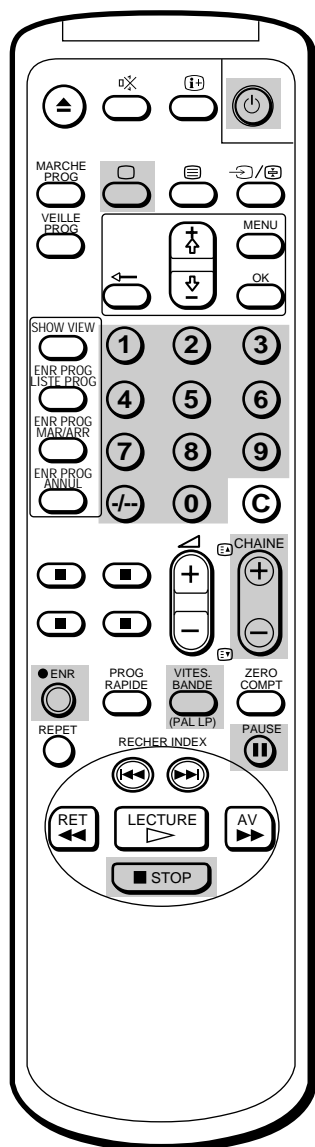
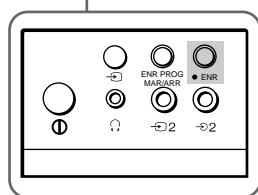
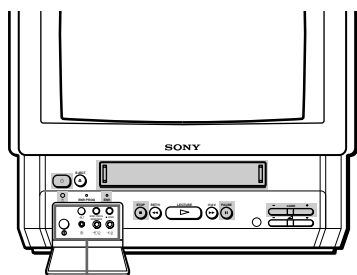

Registrazione di programmi TV

1 Premere \square , CHAINE +/- o i tasti numerici sul telecomando oppure premere CHAINE +/- sul televisore quando la spia rossa ⏻ si accende (ad indicare che l'apparecchio è in modo attesa).

2 Inserire una cassetta dotata di linguetta di sicurezza.

3 Premere VITES. BANDE per selezionare la velocità di registrazione, SP (riproduzione standard) o LP (riproduzione lunga). Registrando in modo di riproduzione LP la lunghezza della cassetta viene estesa.

Tempo di registrazione massimo

Modo di riproduzione standard: 4 ore con E-240

Modo di riproduzione LP: 8 ore con E-240

(Quando si registra in SECAM, utilizzare solo SP.)

4 Premere il tasto CHAINE +/- per selezionare la posizione di canale. È anche possibile usare i tasti numerici del telecomando. Per i numeri a due cifre (ad esempio 14) premere prima +/- e quindi le due cifre (1 e 4).

5 Premere ENR \bullet .

L'indicatore ENR sul videoregistratore si illumina e la registrazione ha inizio.

Per interrompere la registrazione

Premere STOP \blacksquare .

Quando il nastro raggiunge la fine, il televisore lo riavvolge automaticamente fino all'inizio. Questa funzione non è attiva quando il televisore è spento.

Per sospendere temporaneamente la registrazione

Premere PAUSE || .

Per riprendere la registrazione, premere di nuovo PAUSE || .

Con questo tasto è possibile interrompere la registrazione quando compare una scena non desiderata.

1 Premere PAUSE || quando appare una scena non desiderata.

La registrazione viene sospesa.

2 Premere di nuovo PAUSE || al momento desiderato per disattivare il modo pausa. La registrazione riprende dal punto in cui era stata interrotta al passo 1.

Quando il modo pausa di registrazione dura per circa 5 minuti, l'apparecchio video TV smette automaticamente di registrare.

Registrazione a televisore spento

Premere ⏻ .

Lo schermo si spegne e si accende l'indicatore ⏻ .

La registrazione continua.

Guardare un programma televisivo mentre se ne registra un altro (solo KV-14V6B, KV-21V6B)

È possibile guardare un programma televisivo e registrarne un altro contemporaneamente se l'apparecchio video TV dispone di due sintonizzatori. Solo i modelli KV-14V6B e KV-21V6B dispongono di due sintonizzatori.

Selezionare la posizione del programma desiderato mediante i tasti CHAINE +/- o i tasti numerici del telecomando o i tasti CHAINE +/- sull'apparecchio video TV.

Nota (solo KV-14V6B e KV-21V6B)

Per registrare un programma Pay-TV, impostare il programma Pay-TV desiderato come viene spiegato nella sezione sull'impostazione di un canale Pay-TV (pagina 113).

Registrazione con il timer

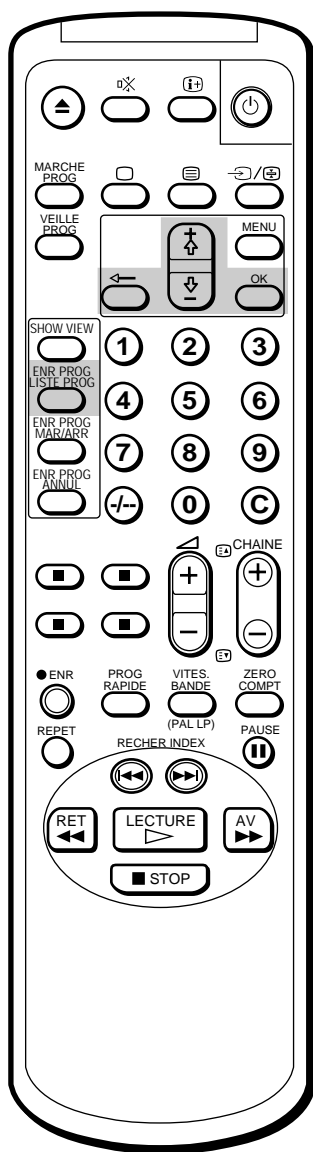

Se si è commesso un errore nella regolazione del timer

Premere **←** per tornare alla posizione precedente e correggere l'impostazione.

Se si immette un'ora di inizio registrazione precedente l'ora corrente

Tutti gli elementi dell'impostazione verranno cancellati.

La funzione di registrazione con il timer consente di predisporre la registrazione di un massimo di sei programmi nell'arco di un mese.

Prima di iniziare

- Premere **□**, CHAINE +/- o i tasti numerici sul telecomando, oppure premere CHAINE +/- sul televisore per passare alla TV.
- Controllare che la data e l'ora siano impostati correttamente. In caso contrario, sullo schermo appare il messaggio "Regolare l'orario". Vedere "Impostazione dell'orologio" a pagina 116.
- Controllare che la linguetta di sicurezza della cassetta non sia stata rimossa. Se si inserisce una cassetta priva di linguetta di sicurezza, appare il messaggio "Per la registrazione è necessario un nastro con la linguetta di sicurezza".
- Se si sta utilizzando un'antenna interna, regolare la ricezione del canale che si desidera registrare.

Impostazione del timer

Esempio: Registrazione di un programma trasmesso in modo di riproduzione standard sul canale 26, dalle ore 20:15 alle ore 21:55 di sabato, 6 dicembre 1997.

- 1 Premere ENR PROG LISTE PROG.
Appare la LISTA PROGRAMMI.

LISTA PROGRAMMI	20:00
VPS / PDC :	NO 4. 12 GIO
DATA INIZ. FINE PRG	
▶ ---	---
---	---
---	---
---	---
---	---
---	---
---	---
---	---
---	---

Selezionate **↑↓** e
premete **OK**

- 2 Premere OK.
La data corrente appare in rosso.

- 3 Premere il tasto **+ ↑** finché non appare "6 SAB".
Per la registrazione quotidiana e settimanale, vedere "Registrazione quotidiana/settimanale" a pagina 130.

LISTA PROGRAMMI	20:00
VPS / PDC :	NO 4. 12 GIO
DATA INIZ. FINE PRG	
6 SAB	---
---	---
---	---
---	---
---	---
---	---
---	---
---	---
---	---

Selezionate **↑↓** e
premete **OK**

- 4 Premere OK, quindi impostare l'ora d'inizio della registrazione su "20" con i tasti **+ ↑ 0 - ↓**.

LISTA PROGRAMMI	20:00
VPS / PDC :	NO 4. 12 GIO
DATA INIZ. FINE PRG	
6 SAB 20:--	---
---	---
---	---
---	---
---	---
---	---
---	---
---	---
---	---

Selezionate **↑↓** e
premete **OK**

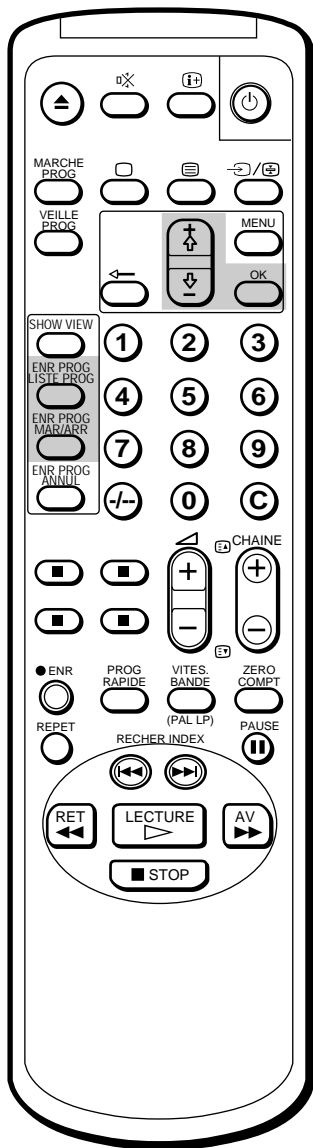

Se si cerca di eseguire un'operazione scorretta

Sullo schermo appare un messaggio allo scopo di interrompere l'impostazione.

Se si spegne l'interruttore ①

I tasti ENR PROG non sono attivabili.

- 5 Premere OK, quindi impostare i minuti d'inizio della registrazione su "15" con i tasti + ⏮ 0 - ⏭.

DATA	INIZ.	FINE	PRG
6 SAB	20:15	---	---
---	---	---	---
---	---	---	---
---	---	---	---
---	---	---	---

Selezionate $\uparrow \downarrow$ e premete [OK]

- 6 Premere OK, quindi impostare l'ora di fine della registrazione su "21" con i tasti + ⏮ 0 - ⏭.

DATA	INIZ.	FINE	PRG
6 SAB	20:15	21:---	---
---	---	---	---
---	---	---	---
---	---	---	---
---	---	---	---

Selezionate $\uparrow \downarrow$ e premete [OK]

- 7 Premere OK, quindi impostare i minuti di fine della registrazione su "55" con i tasti + ⏮ 0 - ⏭.

DATA	INIZ.	FINE	PRG
6 SAB	20:15	21:55	---
---	---	---	---
---	---	---	---
---	---	---	---
---	---	---	---

Selezionate $\uparrow \downarrow$ e premete [OK]

- 8 Premere OK, quindi impostare la posizione del programma su "26" con i tasti + ⏮ 0 - ⏭.

DATA	INIZ.	FINE	PRG
6 SAB	20:15	21:55	26 -
---	---	---	---
---	---	---	---
---	---	---	---
---	---	---	---

Selezionate $\uparrow \downarrow$ e premete [OK]

- 9 Premere OK, quindi impostare la velocità di registrazione su SP con i tasti + ⏮ 0 - ⏭.

DATA	INIZ.	FINE	PRG
6 SAB	20:15	21:55	26 SP
---	---	---	---
---	---	---	---
---	---	---	---
---	---	---	---

Selezionate $\uparrow \downarrow$ e premete [OK]

- 10 Premere OK. Il cursore (▶) appare sul margine sinistro.
- 11 Per predisporre la registrazione di altri programmi, premere il tasto - ⏭ per spostarsi nella riga successiva e ripetere i passi da 2 a 10.
- 12 Premere ENR PROG MAR/ARR. L'indicatore ENR PROG del televisore si accende e l'apparecchio entra in modo di attesa registrazione.

Premere ENR PROG LISTE PROG per cancellare dallo schermo la LISTA PROGRAMMI.

Premere ⏻ per spegnere se non si desidera guardare la TV.

L'apparecchio si accende automaticamente ed inizia la registrazione all'orario di inizio prefissato e si spegne all'orario di fine prefissato.

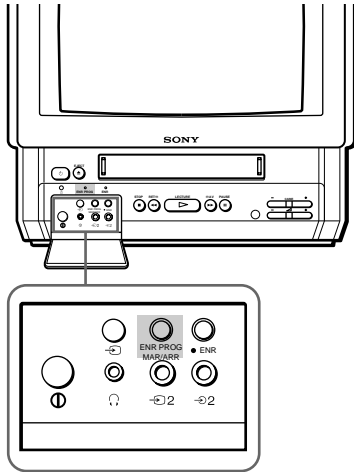

Registrazione quotidiana/settimanale

E' possibile predisporre il videoregistratore in modo che registri lo stesso programma ogni giorno della settimana (registrazione quotidiana) oppure lo stesso giorno di ogni settimana (registrazione settimanale). Al passo 3, premere il tasto - ∇ finché nella posizione "DATA" non appare l'impostazione desiderata. Ad ogni successiva pressione del tasto, l'indicazione sul display cambia come illustrato qui di seguito:

4 (oggi) → LUN-DOM → LUN-SAB → LUN-VEN → OGNI SAB → OGNI VEN → OGNI GIO → OGNI MER → OGNI MAR → OGNI LUN → OGNI DOM → 3 (un mese dopo) → 2.....

Per interrompere la registrazione con il timer

Premere ENR PROG MAR/ARR.
L'indicatore ENR PROG si spegne.

Uso del televisore prima dell'inizio della registrazione con il timer

Con il televisore in modo di attesa registrazione con il timer è possibile guardare un programma TV, controllare l'impostazione del timer e azzerare il contatore del nastro. Tuttavia, è necessario premere ENR PROG MAR/ARR per spegnere l'indicatore ENR PROG prima di eseguire le seguenti operazioni:

- espellere la cassetta
- utilizzare i tasti di azionamento della cassetta
- modificare o annullare l'impostazione del timer

Dopo aver eseguito una di queste operazioni, ricordarsi di premere di nuovo ENR PROG MAR/ARR per accendere l'indicatore ENR PROG.

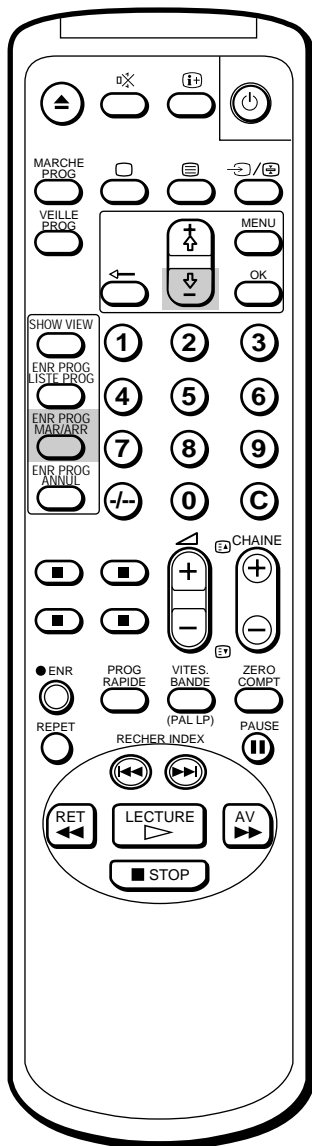

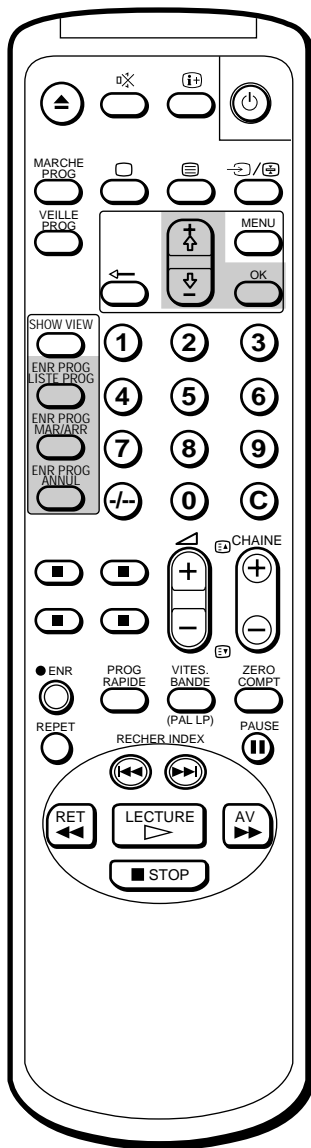

Controllo delle impostazioni del timer

E' possibile visualizzare le impostazioni del timer per controllare le registrazioni programmate.

Premere ENR PROG LISTE PROG.

Appare la LISTA PROGRAMMI.

LISTA PROGRAMMI	20:00
VPS / PDC: NO	4. 12 GIO
DATA	INIZ. FINE PRG
▶ 6 SAB	20:15 21:55 26 SP
7 DOM	8:30 10:15 50 SP
LUN-SAB	23:00 0:00 1 SP
OGNI DOM	9:55 12:30 12 LP
---	---
---	---
---	---
Selezionate ↑↓ e	
premete OK	

Premere di nuovo ENR PROG LISTE PROG per cancellare dallo schermo la LISTA PROGRAMMI.

Modifica o cancellazione delle impostazioni del timer

- 1 Premere ENR PROG MAR/ARR per spegnere l'indicatore ENR PROG sul televisore.
- 2 Premere ENR PROG LISTE PROG per visualizzare la LISTA PROGRAMMI.
- 3 Selezionare l'impostazione che si desidera modificare con i tasti + ↑ o - ↓.

LISTA PROGRAMMI	20:00
VPS / PDC: NO	4. 12 GIO
DATA	INIZ. FINE PRG
6 SAB	20:15 21:55 26 SP
▶ 7 DOM	8:30 10:15 50 SP
LUN-SAB	23:00 0:00 1 SP
OGNI DOM	9:55 12:30 12 LP
---	---
---	---
---	---
Selezionate ↑↓ e	
premete OK	

4 Per cambiare l'impostazione

Immettere di nuovo tutti gli elementi usando i tasti + ↑ o - ↓ e quindi premere OK.

Fare riferimento a "Impostazione del timer", passi da 2 a 10, alle pagine 128 e 129.

Per cancellare l'impostazione

Premere ENR PROG ANNUL.

- 5 Premere ENR PROG LISTE PROG per tornare alla videata iniziale.
- 6 Se la lista contiene altre impostazioni, premere ENR PROG MAR/ARR per ritornare al modo di attesa registrazione con il timer.

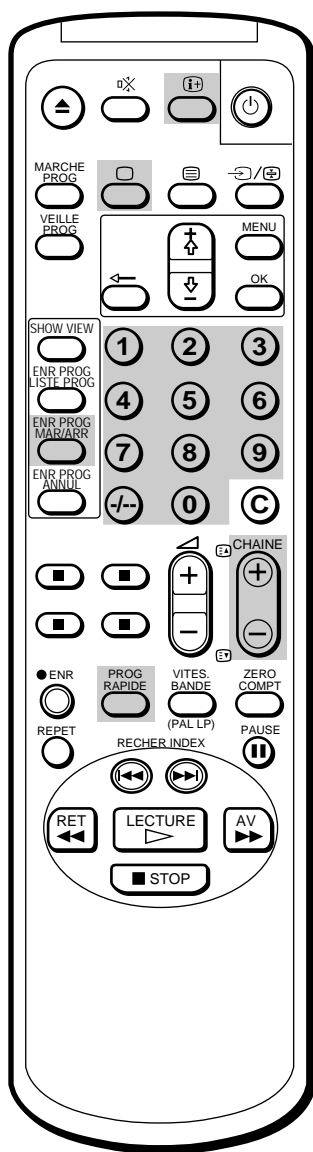

Per cambiare la durata della registrazione dopo l'inizio della registrazione con il timer rapido

Premere PROG RAPIDE finché non compare la durata desiderata.

Per visualizzare la durata di registrazione residua durante la registrazione con il timer rapido

Premere . La durata della registrazione diminuisce di un minuto per volta.

Per interrompere la registrazione con il timer rapido

Premere ENR PROG MAR/ARR.

Registrazione con il timer rapido

Questa funzione consente di predisporre il videoregistratore in modo che inizi la registrazione immediatamente e quindi si arresti automaticamente una volta trascorso il tempo di registrazione specificato.

Se l'orologio non è stato impostato, non è possibile registrare con il timer rapido.

Se si sta registrando

- 1 Premere PROG RAPIDE sul telecomando. Sullo schermo appare "QUICK TIMER 0:00".
- 2 Premere PROG RAPIDE ripetutamente per selezionare la durata della registrazione. Ad ogni pressione del tasto, la durata della registrazione varia ad incrementi di 30 minuti come illustrato qui sotto.

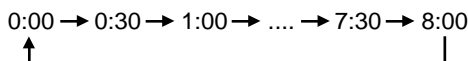

La registrazione continua anche se si spegne il televisore. Trascorso il periodo prestabilito, la registrazione si interrompe automaticamente.

Se non si sta registrando

- 1 Premere , CHAINE +/- o i tasti numerici sul telecomando, oppure premere CHAINE +/- sul televisore per passare alla TV.
- 2 Inserire una cassetta dotata di linguetta di sicurezza.
- 3 Selezionare la posizione di programma da cui si desidera registrare.
- 4 Premere PROG RAPIDE sul telecomando. Sullo schermo appare "QUICK TIMER 0:00".
- 5 Premere PROG RAPIDE ripetutamente per selezionare la durata della registrazione. Ad ogni pressione del tasto, la durata della registrazione varia ad incrementi di 30 minuti come illustrato qui sotto.

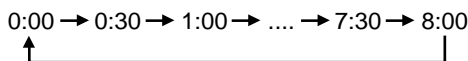

La durata della registrazione viene visualizzata in giallo e la registrazione ha inizio.

La registrazione continua anche se si spegne il televisore. Trascorso il periodo prestabilito, la registrazione si interrompe automaticamente.

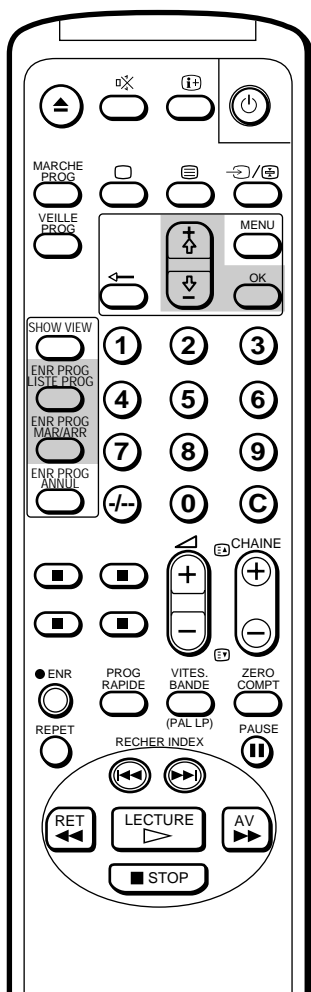

Note sulla registrazione VPS/PDC

- Se i tempi di registrazione si sovrappongono a causa di un cambiamento orario VPS/PDC, il programma trasmesso per primo avrà la priorità. La registrazione del secondo programma comincia non appena il primo programma è terminato.
- Se l'apparecchio video TV non può ricevere un segnale VPS/PDC perché troppo debole o perché la stazione non ha trasmesso i segnali VPS/PDC, la registrazione con il timer viene eseguita senza la funzione VPS/PDC.
- (solo KV-14V5B e KV-21V5B) Se si registra utilizzando la funzione VPS/PDC e si guarda la televisione allo stesso tempo, il programma cambia automaticamente sul programma registrato con il timer e non è più possibile cambiare canale. Assicurarsi di usare la registrazione VPS/PDC solo quando l'apparecchio video/TV è in modo standby o quando è spento. In caso di visione continuata delle trasmissioni televisive, cancellare la funzione di registrazione con il timer VPS/PDC.

Registrazione con il timer con i segnali VPS/PDC

Il sistema di radiodiffusione tedesco trasmette segnali VPS (Video Programme System)/PDC (Programmed Delivery Control) insieme ai programmi televisivi. Grazie a questi segnali le registrazioni impostate con il timer vengono eseguite, indipendentemente da ritardi, inizi anticipati o interruzioni nelle trasmissioni. Ad esempio, se un notiziario urgente interrompe la trasmissione di un normale programma, la registrazione viene interrotta per riprendere non appena il programma viene ristabilito.

- 1 Se la spia ENR PROG sul pannello anteriore è accesa, premere ENR PROG MAR/ARR per spegnerla.
- 2 Premere ENR PROG LISTE PROG. Appare la LISTA PROGRAMMI.

LISTA PROGRAMMI	20:00
VPS / PDC : NO	4. 12 GIO
DATA	INIZ. FINE PRG
▶ 6 SAB	20:15 21:55 26 SP
7 DOM	8:30 10:15 50 SP
LUN-SAB	23:00 0:00 1 SP
OGNI DOM	9:55 12:30 12 LP
---	---:---:---:---
---	---:---:---:---
---	---:---:---:---
Selezionate $\uparrow \downarrow$ e premete OK	

- 3 Selezionare VPS/PDC con i tasti + \uparrow o - \downarrow e premere OK. VPS/PDC appare in colore rosso.

LISTA PROGRAMMI	20:00
▶ VPS / PDC : SI	4. 12 GIO
DATA	INIZ. FINE PRG
6 SAB	20:15 21:55 26 SP
7 DOM	8:30 10:15 50 SP
LUN-SAB	23:00 0:00 1 SP
OGNI DOM	9:55 12:30 12 LP
---	---:---:---:---
---	---:---:---:---
---	---:---:---:---
Selezionate $\uparrow \downarrow$ e premete OK	

- 4 Selezionare SI con i tasti + \uparrow o - \downarrow e premere OK.

LISTA PROGRAMMI	20:00
VPS / PDC : SI	4. 12 GIO
DATA	INIZ. FINE PRG
6 SAB	20:15 21:55 26 SP
7 DOM	8:30 10:15 50 SP
LUN-SAB	23:00 0:00 1 SP
OGNI DOM	9:55 12:30 12 LP
---	---:---:---:---
---	---:---:---:---
---	---:---:---:---
Selezionate $\uparrow \downarrow$ e premete OK	

- 5 Per impostare il timer, seguire la procedura indicata nella sezione "Impostazione del timer" (pagine 128 e 129).

Registrazione di programmi televisivi con ShowView

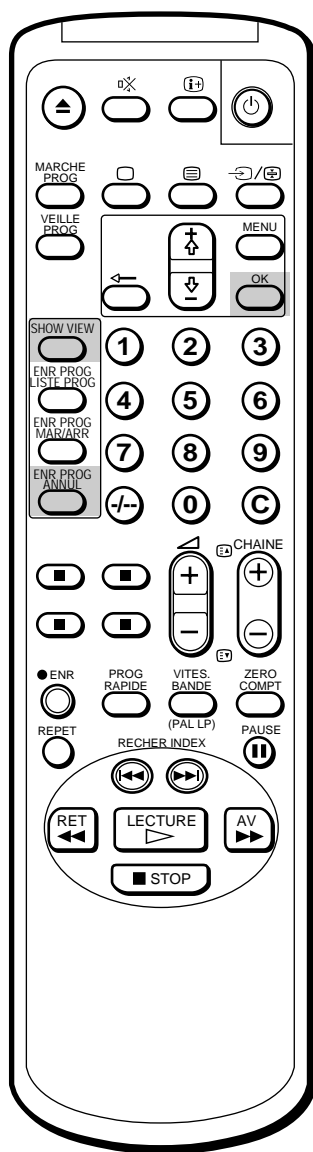

Se si è commesso un errore nell'inserire il codice ShowView del programma

Premere ENR PROG ANNUL ed inserire il codice corretto.

Con la funzione ShowView le registrazioni con il timer sono semplificate. Con ShowView tutte le necessarie impostazioni vengono fatte inserendo il codice a 9 cifre del programma desiderato, disponibile nella guida televisiva locale. Per utilizzare al meglio tale funzione, è necessario inizialmente impostare l'apparecchio ed assegnare le posizioni di programma ai vari canali guida. Per dettagli, vedere "Impostazione manuale di ShowView " a pagina 114.

Prima di iniziare

- Premere \square , CHAINE +/- o un tasto numerico sul telecomando, o CHAINE +/- sull'apparecchio per accenderlo.
- Assicurarsi che l'ora e la data siano corrette. Diversamente, fare riferimento alla sezione "Regolazione dell'orologio" a pagina 116.
- Assicurarsi che la cassetta inserita abbia la linguetta di sicurezza.

1 Premere SHOWVIEW.

Appare il menu SHOWVIEW.

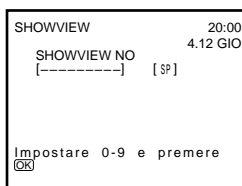

2 Premere i tasti numerici per inserire il codice ShowView del programma desiderato.

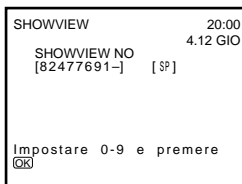

3 Premere OK.

Le informazioni sulla registrazione vengono visualizzate: data, ora di inizio e fine registrazione, numero di posizione del programma.

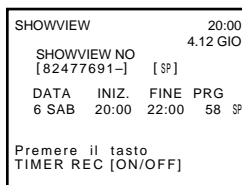

Verificare la correttezza delle informazioni. Diversamente, premere ENR PROG ANNUL per cancellare l'impostazione.

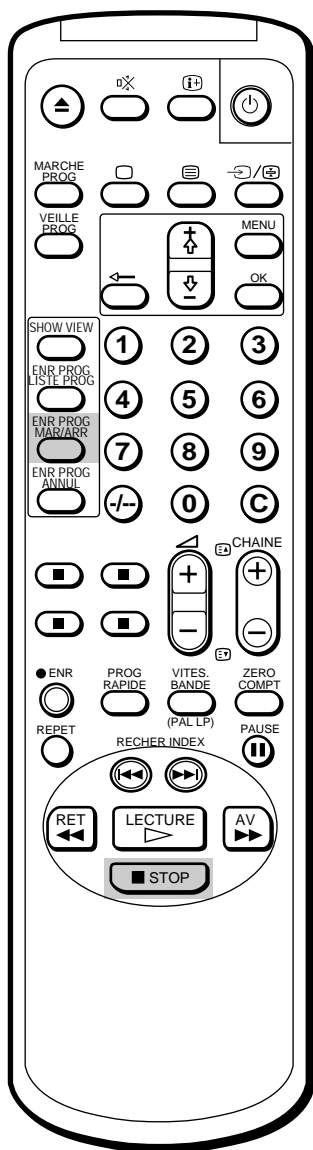

4 Ripetere i passi 2 e 3 per definire un'altra impostazione con il timer.

5 Premere ENR PROG MAR/ARR.

La spia ENR PROG sul pannello anteriore del video TV si accende e l'apparecchio entra in modo di attesa registrazione con il timer.

Per interrompere la registrazione

Per arrestare l'apparecchio video TV durante la registrazione, premere STOP ■.

Spegnimento automatico — Funzione Sleep Timer

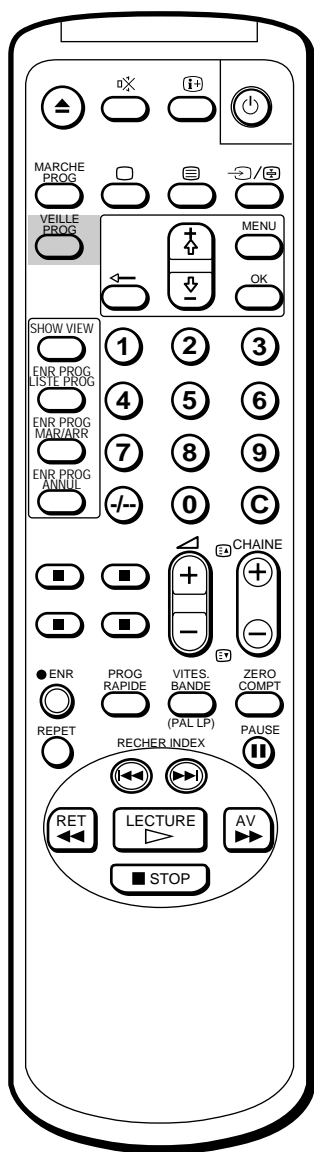

E' possibile far entrare automaticamente il televisore in modo attesa (standby) dopo un periodo di tempo prestabilito.

Premere VEILLE PROG.

Ad ogni pressione del tasto, il tempo di spegnimento (in minuti) cambia nel modo seguente:

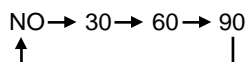

Un minuto prima che il televisore entri in modo attesa, sullo schermo compare il messaggio di “Buona notte.”

Per annullare lo spegnimento automatico

Premere VEILLE PROG per selezionare “NO”.

Accensione programmata — Funzione On Timer

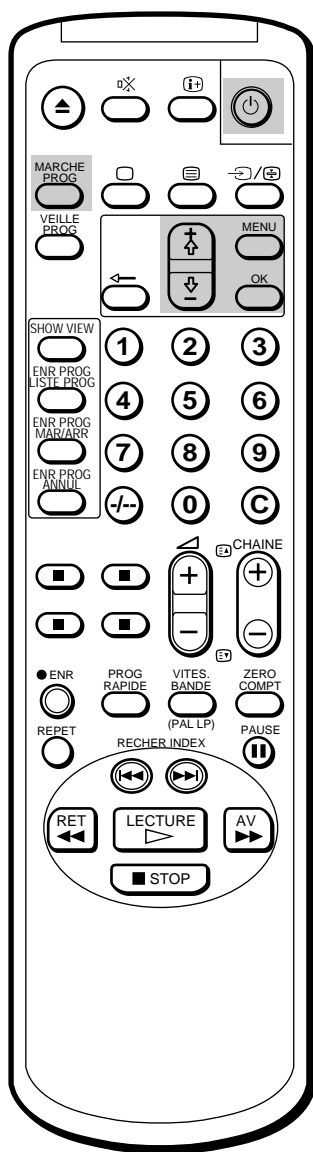

Per cancellare il messaggio

Premere un tasto qualsiasi sul televisore o sul telecomando.

E' possibile impostare il televisore in modo che si accenda automaticamente all'ora desiderata. Si può selezionare l'accensione normale del televisore o l'avvio di una riproduzione.

- 1 Premere MENU per visualizzare il menu principale.
- 2 Spostare il cursore (▶) su "ORA ACC. TIMER" con il tasto + ◀ o - ▶ e premere OK.
Sullo schermo appare il menu ORA ACC. TIMER.

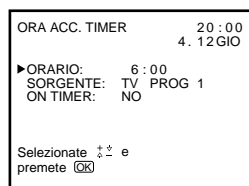

- 3 Premere OK.
Viene evidenziato in rosso il campo dell'ora per la regolazione del timer.
- 4 Impostare l'ora con i tasti + ◀ o - ▶ e premere OK.
Viene evidenziato in rosso il campo dei minuti.
- 5 Impostare i minuti (uno alla volta) con i tasti + ◀ o - ▶ e premere OK.
Il cursore viene visualizzato di fianco a "ORARIO".
- 6 Spostare il cursore (▶) su "SORGENTE" con i tasti + ◀ o - ▶ e premere OK.
- 7 Selezionare TV o VCR (riproduzione video) con i tasti + ◀ o - ▶ e premere OK.
Se si seleziona TV, selezionare anche la posizione di programma con + ◀ o - ▶ e premere OK.

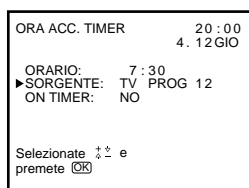

- 8 Spostare il cursore (▶) su "ON TIMER" con i tasti + ◀ o - ▶ e premere OK, quindi selezionare SI con + ◀ o - ▶ e premere OK.
- 9 Premere MENU per ritornare alla videata iniziale.
- 10 Premere MARCHE PROG.
Se non si desidera guardare il televisore, premere ⏻ per impostare il modo attesa.

Il televisore si accende automaticamente all'ora programmata e sullo schermo compare per cinque minuti il messaggio di "Buon giorno!". Se non si preme alcun tasto per 2 ore, il televisore si spegne automaticamente.

Uso della funzione BLOCCO FUNZIONI

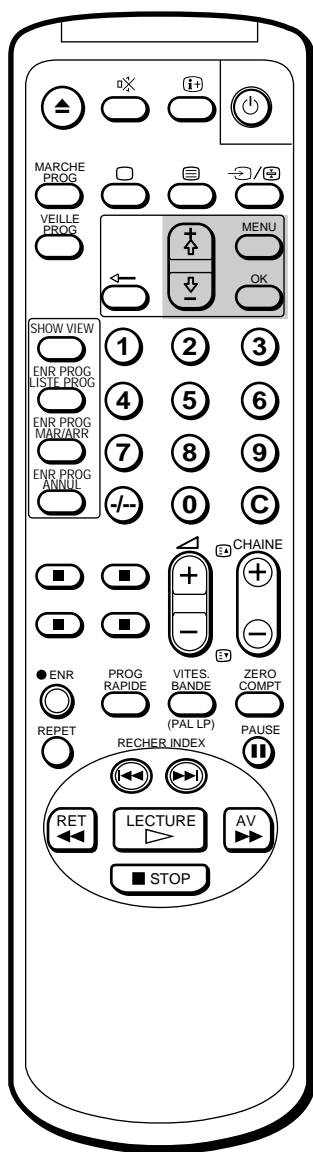

La funzione BLOCCO FUNZIONI impedisce l'uso dei tasti situati sul lato frontale dell'apparecchio video TV. Si può utilizzare questa funzione per impedire che i bambini possano cambiare canale, vedere delle cassette, ecc.

- 1 Premere MENU.
Viene visualizzato il menu principale.
- 2 Spostare il cursore (▶) su "BLOCCO FUNZIONI" con i tasti + ⬆ o - ⬇ e premere OK.
Il menu BLOCCO FUNZIONI appare.

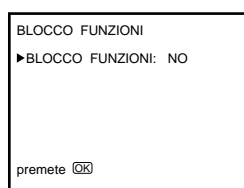

- 3 Premere OK per iniziare ad impostare BLOCCO FUNZIONI.
La parte SI/NO diventa verde.
Selezionare NO o SI con i tasti + ⬆ o - ⬇ e premere OK.
NO: Impostazione in fabbrica.
SI: I tasti sull'apparecchio video TV non funzionano (ad eccezione del tasto POWER).

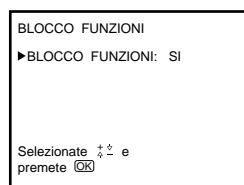

Il telecomando continua a funzionare anche con l'attivazione di BLOCCO FUNZIONI.

Ricerca mediante la funzione INDEX

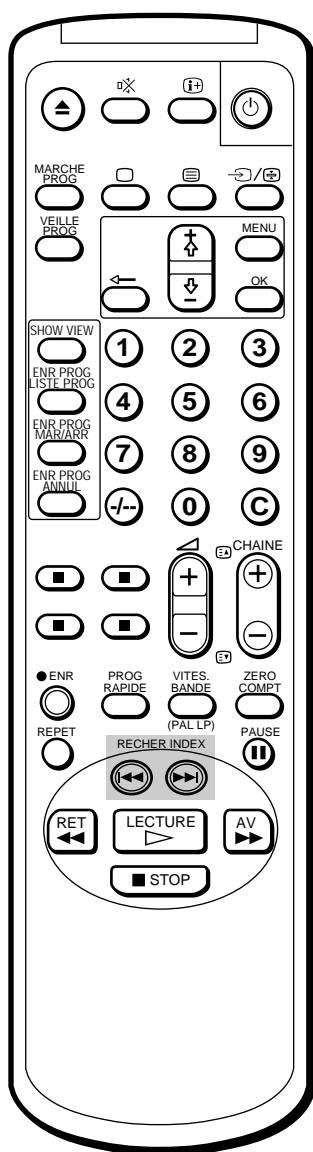

L'apparecchio video TV inserisce nel nastro un segnale di indice nel punto in cui inizia ogni registrazione. Questi segnali possono essere utilizzati in seguito per trovare una registrazione specifica. L'apparecchio video TV è in grado di cercare avanti e indietro in un nastro fino a 99 segnali.

- 1 Inserire la cassetta.
- 2 Premere RECHER INDEX **◀◀/▶▶** ripetutamente per specificare il numero di segnali di indice da ricercare in avanti o indietro.

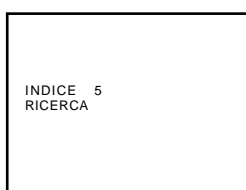

La ricerca inizia e il numero di indice appare sullo schermo, fino ad arrivare allo zero. Quando lo zero viene raggiunto, la riproduzione inizia automaticamente.

Per arrestare la ricerca

Premere STOP ■.

Miglioramento della qualità dell'immagine

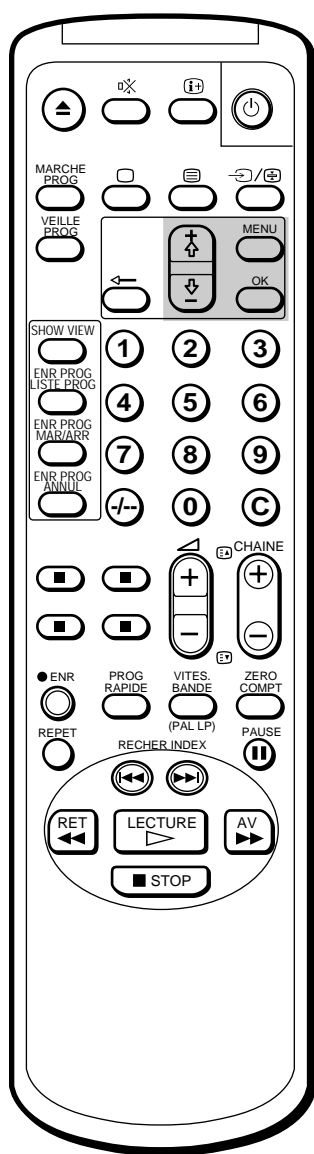

Per ritornare alla regolazione automatica

Con i tasti + \uparrow o - \downarrow , selezionare AUTOMATICA nel menu CONTROLLO TRACCIAT. e premere OK.

Regolazione dell'allineamento della traccia

Regolazione automatica

La regolazione delle condizioni di allineamento della traccia video avviene in modo automatico. L'indicatore TRACCIATURA AUTO appare mentre il televisore cerca le condizioni di allineamento della traccia migliori.

Regolazione manuale

Se le immagini riprodotte appaiono disturbate, regolare l'allineamento della traccia manualmente.

- 1 Premere MENU per visualizzare il menu principale.
- 2 Spostare il cursore (▶) su "CONTROLLO TRACCIAT." con i tasti + \uparrow o - \downarrow e premere OK per visualizzare il menu CONTROLLO TRACCIAT.

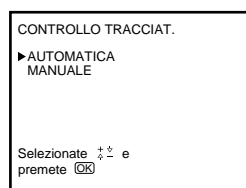

- 3 Selezionare MANUALE con i tasti + \uparrow o - \downarrow e premere OK per visualizzare il misuratore dell'allineamento della traccia.

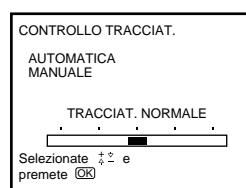

- 4 Con i tasti + \uparrow o - \downarrow , regolare l'allineamento della traccia per ottenere la migliore immagine possibile.
- 5 Premere OK. Sullo schermo ricompare il menu principale.
- 6 Premere MENU per ritornare alla videata iniziale.

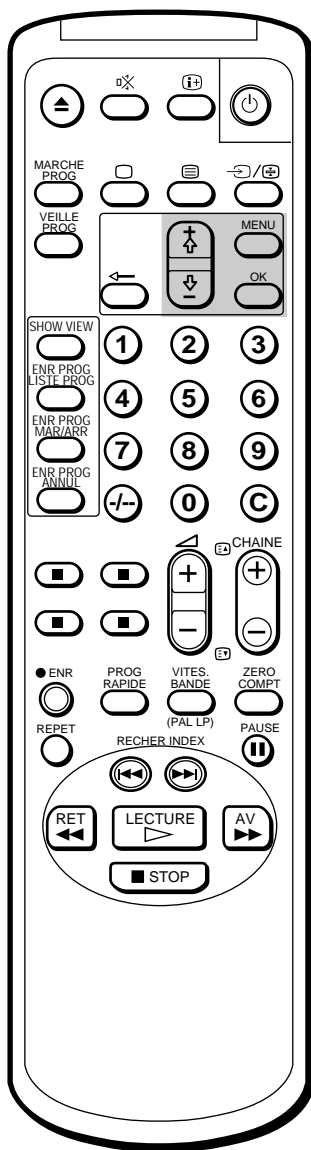

Regolazione tramite la funzione di controllo ottimale dell'immagine (OPC)

Questa funzione consente di migliorare la qualità della riproduzione e della registrazione regolando automaticamente i parametri del sistema in funzione delle condizioni della videocassetta.

Questa funzione viene normalmente impostata su SI in fabbrica. Per mantenere una qualità ottimale delle immagini, si consiglia di lasciare questa funzione attiva. La funzione OPC funziona con tutti i tipi di cassette, anche con quelle noleggiate.

Per modificare l'impostazione, usare il display del menu.

- 1 Premere MENU per visualizzare il menu principale.
- 2 Spostare il cursore (▶) su "MODALITA VIDEOREG". con i tasti + ◀ o ▶ - e premere OK per visualizzare il menu corrispondente.

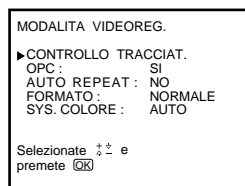

- 3 Spostare il cursore (▶) su "OPC" con i tasti + ◀ o ▶ - e premere OK.
- 4 Selezionare SI o NO con i tasti + ◀ o ▶ - e premere OK.

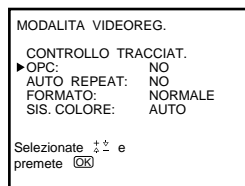

- 5 Premere MENU per cancellare dallo schermo il menu principale.

Pulisci testine automatico

Questo dispositivo incorporato nell'apparecchio pulisce automaticamente le testine quando si inserisce o si espelle una videocassetta. Se questa pulizia non è sufficiente anche dopo un utilizzo ripetuto, pulire le testine con il prodotto V-25CL della Sony specifico per questo tipo di pulizia. Per ulteriori informazioni sulla pulizia delle testine, vedere a pagina 146.

Collegamento di apparecchi opzionali

Visione di immagini da apparecchi opzionali

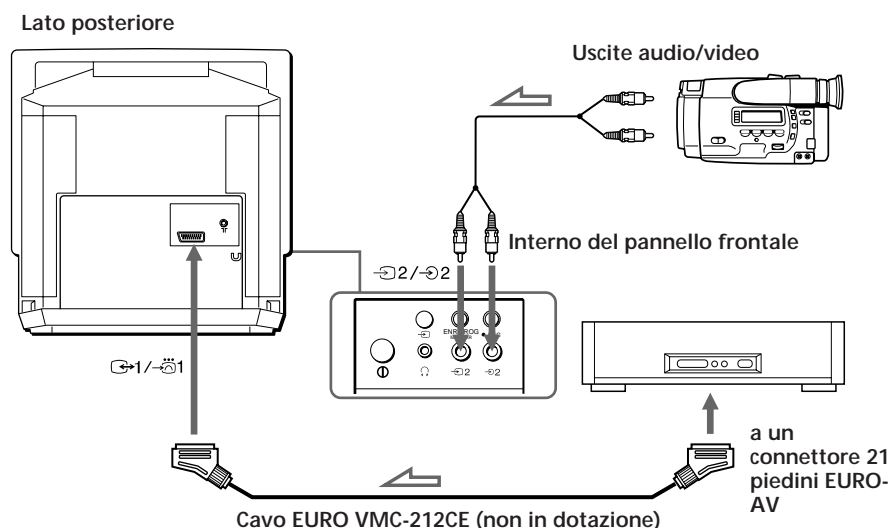

Per vedere il segnale dell'ingresso video

Premere ripetutamente il tasto fino a quando l'indicatore di ingresso desiderato non appare sullo schermo.

- 1 per l'ingresso audio/video o l'ingresso RGB mediante il connettore 1/ 1.
- per l'ingresso audio/RGB mediante il connettore 1/ 1.
- 2 per l'ingresso audio/video mediante le prese 2/ 2 poste dietro al coperchio nella parte frontale dell'apparecchio video TV.

Nota

Per collegare apparecchi opzionali, come ad esempio videogame, utilizzare esclusivamente i cavi di collegamento consigliati dal produttore dell'apparecchio.

Duplicazione con un altro videoregistratore

Usando un altro videoregistratore è possibile duplicare una cassetta.

Duplicazione da un altro videoregistratore

I collegamenti sono uguali a quelli illustrati nella sezione “Visione di immagini da apparecchi opzionali”.

Duplicazione su un altro videoregistratore

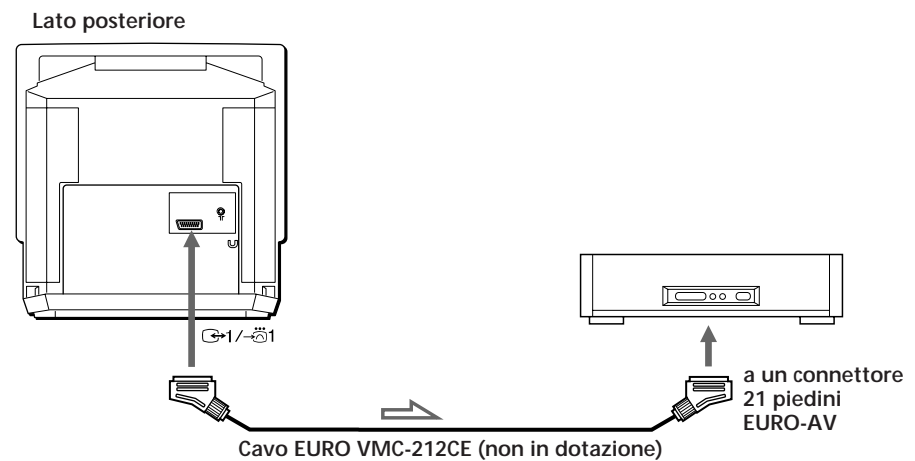





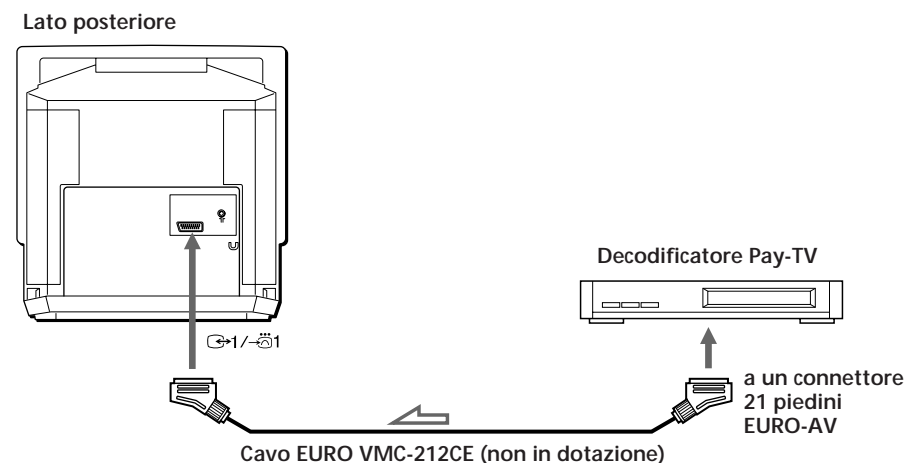

Visione del canale Pay-TV (solo KV-14V6B e KV-21V6B)

È possibile collegare il decodificatore Pay-TV al connettore mediante il cavo VMC-212CE EURO. Impostare il decodificatore Pay-TV seguendo la procedura illustrata in “Impostazione di un canale Pay-TV” (pagina 113).



Guida alla soluzione dei problemi

Funzione	Problema	Possibili cause e soluzioni
Ricezione TV	Assenza totale di immagine e suono	<ul style="list-style-type: none"> • Il cavo di alimentazione CA non è collegato. <ul style="list-style-type: none"> ➔ Collegare il cavo di alimentazione CA. • Il televisore è spento. <ul style="list-style-type: none"> ➔ Premere , CHAINE +/- o i tasti numerici sul telecomando, oppure premere CHAINE +/- sul televisore.
	L'immagine è buona ma il suono è assente.	<ul style="list-style-type: none"> • Le cuffie sono collegate alla presa . ➔ Scollegare le cuffie. • Sullo schermo è visualizzato l'indicatore . ➔ Premere il tasto . • Premere  +/-.
	L'immagine è scadente o assente (schermo scuro) per i programmi a colori, ma il suono è presente.	<ul style="list-style-type: none"> • Regolare le opzioni "CONTRASTO", "COLORE" e "LUMINOSITÀ" nel menu "REGOLAZIONE IMMAGINE". (Vedere a pagina 118.)
	Assenza di immagine e di suono dalla fonte di ingresso video.	<ul style="list-style-type: none"> • Il cavo che collega il televisore alla fonte di ingresso è scollegato. <ul style="list-style-type: none"> ➔ Collegare saldamente e il cavo. • L'ingresso non è selezionato correttamente. <ul style="list-style-type: none"> ➔ Premere  finché sullo schermo non appare l'indicatore di ingresso desiderato. (Vedere a pagina 142.)
Orologio e timer	L'orologio si è fermato e viene visualizzata l'indicazione "--/--".	<ul style="list-style-type: none"> • Si è verificata un'interruzione di corrente, l'interruttore  (alimentazione principale) è spento o il cavo di alimentazione è rimasto scollegato per più di una settimana. <ul style="list-style-type: none"> ➔ Se necessario, regolare di nuovo l'orologio e il timer. (Vedere pagine 116, 128, 134.)
Riproduzione	L'apparecchio è acceso, ma la videocassetta non si avvia.	<ul style="list-style-type: none"> • E' stato attivato il dispositivo di sicurezza. <ul style="list-style-type: none"> ➔ Spegnerne l'apparecchio, scollegare il cavo di alimentazione CA e aspettare un minuto.
	L'immagine di riproduzione non è nitida.	<ul style="list-style-type: none"> • L'impostazione SIS. COLORE nel menu MODALITA VIDEOREG. non è corretta. <ul style="list-style-type: none"> ➔ Impostare SIS. COLORE sul sistema di colore con cui è stata registrata la cassetta. (Vedere a pagina 125.) • Regolare l'allineamento della traccia. (Vedere a pagina 140.) • Le testine video sono sporche. <ul style="list-style-type: none"> ➔ Pulire le testine con la cassetta di pulizia Sony V-25CL (vedere a pagina 146.) Se la cassetta di pulizia non è disponibile nella propria zona, far pulire le testine presso un centro di assistenza Sony. (Non usare cassette di pulizia a liquido reperibili in commercio perché possono danneggiare le testine video). • La videocassetta è consumata. <ul style="list-style-type: none"> ➔ Usare una videocassetta nuova.
	Il sonoro si interrompe	<ul style="list-style-type: none"> • La videocassetta è difettosa. <ul style="list-style-type: none"> ➔ Usare una videocassetta nuova.

Funzione	Problema	Possibili cause e soluzioni
Registrazione	La videocassetta viene espulsa quando si preme ENR ●.	<ul style="list-style-type: none"> • La linguetta di sicurezza della cassetta è stata rimossa. ➔ Coprire l'apertura lasciata dalla linguetta con del nastro adesivo, oppure utilizzare un'altra cassetta provvista di linguetta di sicurezza. (Vedere a pagina 122.)
	La registrazione non avviene.	<ul style="list-style-type: none"> • Non è stata inserita la cassetta. ➔ Inserire una cassetta dotata di linguetta di sicurezza. • Il nastro è alla fine. ➔ Riavvolgere il nastro.
	Un programma su Pay-TV non è stato registrato.	<ul style="list-style-type: none"> • Il canale Pay-TV non è stato impostato correttamente. ➔ Controllare la procedura di impostazione. (Vedere a pagina 113.)
	Non è possibile vedere un programma mentre se ne registra un altro.	<ul style="list-style-type: none"> • Verificare il numero di modello. ➔ Solo i modelli KV-14V6B e KV-21V6B sono in grado di riprodurre un programma mentre se ne sta registrando un altro.
Registrazione con il timer	Non si riesce a impostare il timer.	<ul style="list-style-type: none"> • Non è stato regolato l'orologio. ➔ Impostare l'ora e la data. (Vedere a pagina 116.) • E' stato fatto un errore nell'impostazione del timer. ➔ Controllare la regolazione. (Vedere pagine 128, 129.)
	La videocassetta viene espulsa quando si preme ENR PROG MAR/ARR.	<ul style="list-style-type: none"> • La linguetta di sicurezza della cassetta è stata rimossa. ➔ Coprire l'apertura lasciata dalla linguetta con del nastro adesivo oppure utilizzare un'altra cassetta provvista di linguetta di sicurezza.
	L'indicatore ENR PROG non si illumina quando si preme il tasto ENR PROG MAR/ARR.	<ul style="list-style-type: none"> • Non è stata inserita la cassetta. ➔ Inserire una cassetta dotata di linguetta di sicurezza. • Il nastro è alla fine. ➔ Riavvolgere il nastro. • Non è stata impostata alcuna registrazione con il timer. ➔ Impostare la registrazione con il timer. (Vedere pagine 128, 129.)
	La registrazione con il timer non è stata eseguita.	<ul style="list-style-type: none"> • Non è stato premuto il tasto ENR PROG MAR/ARR. • Si è verificata un'interruzione di corrente di durata superiore a una settimana.
Altro	Non si riesce ad inserire la cassetta.	<ul style="list-style-type: none"> • E' già inserita un'altra cassetta. ➔ Premere il tasto ▲ per espellere la cassetta.
	Il telecomando non funziona.	<ul style="list-style-type: none"> • Le pile sono scariche. ➔ Sostituire le pile. (Vedere a pagina 104.) • Le pile sono state inserite scorrettamente. ➔ Inserire le pile con la polarità corretta. (Vedere a pagina 104.)

Manutenzione dell'apparecchio

Pulizia delle testine video

Quando le immagini di riproduzione sono disturbate o a malapena visibili o quando non appare alcuna immagine, le testine video possono essere sporche. In tal caso, pulire le testine video con la cassetta di pulizia V-25CL (non in dotazione) oppure rivolgersi al personale tecnico della Sony per la pulizia delle testine.

Sintomi causati da testine video sporche

- Immagine normale
- Immagine disturbata
- Immagine poco visibile
- Immagine assente (o in bianco e nero)

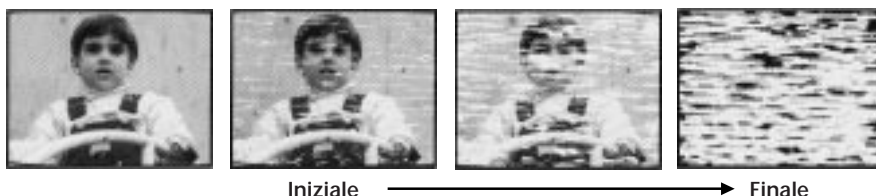

Testine video usurate

Se il televisore continua a visualizzare un'immagine scadente anche dopo la pulizia delle testine, sarà necessario sostituirle. Rivolgersi al proprio rivenditore autorizzato o ad un centro di assistenza Sony.

Controllo delle testine video ogni 1000 ore d'impiego

Nota

Non utilizzare cassette di pulizia a liquido reperibili in commercio perché possono danneggiare le testine video.

Un video TV è un apparecchio di alta precisione. Può registrare o riprodurre da nastri magnetici registrati da un televisore a colori o da una videocamera.

Le testine video e le parti meccaniche per il trascinamento del nastro diventano sporche o usurate dopo un uso prolungato, per cui è consigliabile far controllare il video TV ogni 1000 ore di impiego.

Caratteristiche tecniche

Sezione TV

Sistema televisivo	B/G, L
Sistema di colore	PAL, SECAM NTSC _{3,58} /NTSC _{4,43} (solo ingresso video)
Copertura canali	Vedere la tabella "Canali ricevibili e visualizzazione dei canali" qui di seguito.
Cinescopio a colori	KV-14V5B, KV-14V6B Black Trinitron KV-21V5B, KV-21V6B HiBlack Trinitron
Ingressi antenna	Presa antenna da 75 ohm per VHF/UHF
Frequenza intermedia	FI Video: 38,9 MHz FI Audio: 33,4 MHz

Sezione video

Formato	VHS standard
Sistema videoregistratore	Sistema di scansione elicoidale con 2 testine rotanti
Sistema di registrazione audio	Mono
Segnale video	PAL/SECAM
Velocità cassetta	PAL/SECAM SP: 23,39 mm/sec. LP: 11,70 mm/sec. (solo PAL) NTSC (solo riproduzione) SP: 33,35 mm/sec. EP: 11,12 mm/sec.
Tempo di registrazione massimo	SP: 4 ore con E-240 LP: 8 ore con E-240

Ingressi e uscite

Ingressi	LINE IN VIDEO: presa fono (1) 1 Vp-p, 75 ohm, non bilanciata, sinc. negativa LINE IN AUDIO: presa fono (1) Livello di ingresso: 500 mV _{rm} (modulazione 100%) EURO-AV: a 21 piedini
----------	---

Uscita	EURO-AV: a 21 piedini
Presa cuffie	Minipresa mono

Caratteristiche generali

Orologio	Quarzo
Backup orologio	Circa sette giorni
Alimentazione	220-240 V CA, 50 Hz
Consumo	KV-14V5B: 67 W KV-14V6B: 73 W KV-21V5B: 97 W KV-21V6B: 103 W
Temperatura di utilizzo	Da 5° a 40°C
Temperatura di stoccaggio	Da -20° a 60°C
Dimensioni	KV-14V5B, KV-14V6B Circa 397 × 409 × 426 mm (larghezza/altezza/profondità) KV-21V5B, KV-21V6B Circa 526 × 518 × 476 mm (larghezza/altezza/profondità)
Peso	KV-14V5B, KV-14V6B Circa 14 kg KV-21V5B, KV-21V6B Circa 24 kg

Accessori in dotazione

- Telecomando (1)
- Pile R6 (formato AA) (2)
- Antenna (1) (solo KV-14V5B e KV-14V6B)

Il design e le caratteristiche tecniche sono soggetti a modifiche senza preavviso.

Nota

Questo apparecchio è conforme alla Direttiva CEE 89/336/EEC sull'eliminazione delle interferenze.

Canali ricevibili e visualizzazione dei canali

Sistema	Canali ricevibili	Visualizzazione dei canali
L	F2 .. F10, F21 .. F69	C02 .. C10, C21 .. C69
Cavo TV	B .. Q, S21 .. S41	S01 .. S23, S24 .. S44
B/G/H	E2 .. E12, E21 .. E69	C02 .. C12, C21 .. C69
Cavo TV (1)	S1 .. S41	S01 .. S41
Cavo TV (2)	S01 .. S05, M1 .. M10, U1 .. U10	S42 .. S46, S01 .. S10, S11 .. S20
Italia	A, B, C, D, E, F, G, H, H1, H2	C13, C14, C15, C16, C17, C18, C19, C20, C11, C12

Identificazione delle parti e dei comandi

Apparecchio video TV — Lato frontale

Questa sezione descrive i tasti e i comandi del video TV e del telecomando. Per ulteriori informazioni, fare riferimento alle pagine indicate di fianco alle descrizioni.

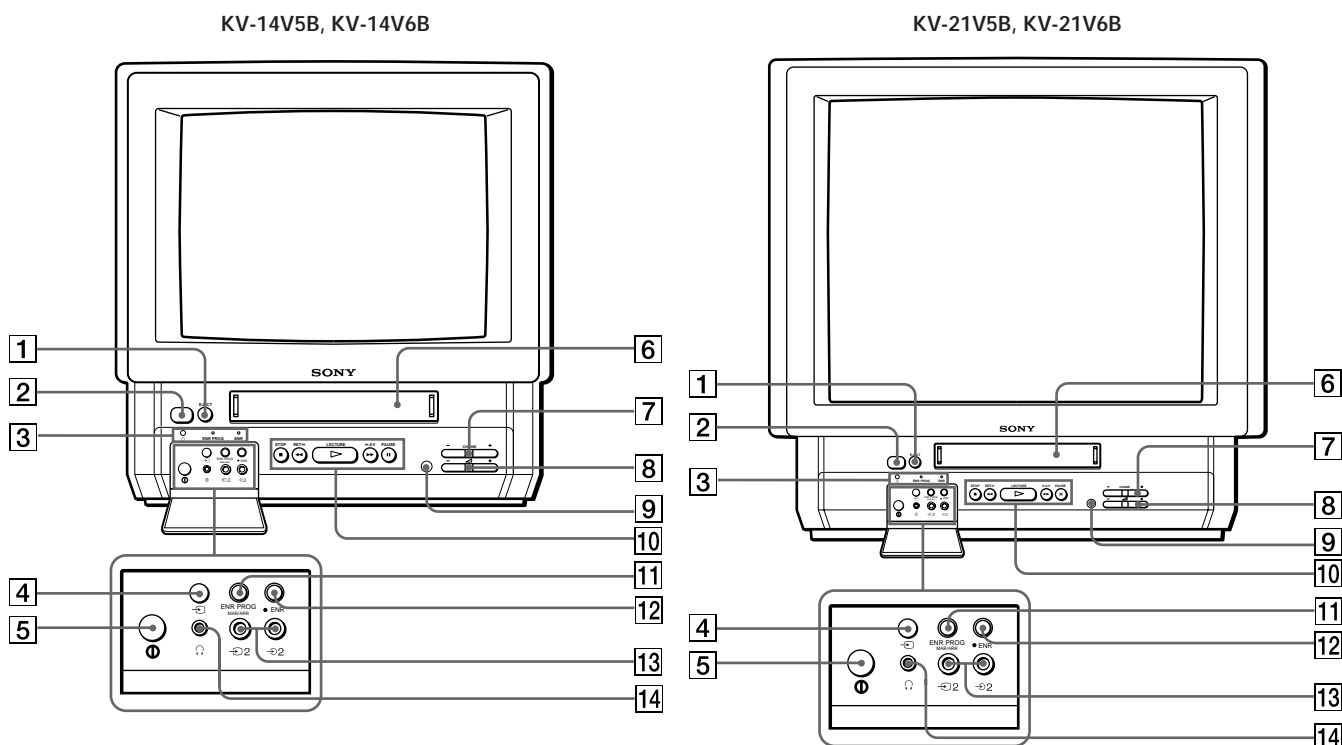

1 Tasto di espulsione EJECT ▲ (pagina 122)

2 Tasto attesa ⏻ (standby) (pagina 117)

3 Indicatori

⏻ (attesa) (pagina 117)

ENR PROG (registrazione) (pagina 129)

ENR (registrazione) (pagina 127)

4 Tasto selettore ingresso ↻ (pagine 119 e 142)

5 Interruttore Ⓛ (alimentazione principale)
(pagine 106, 117)

6 Comparto cassetta (pagina 122)

7 Tasti programma CHAINE +/- (pagine 117,
127)

8 Tasti di regolazione volume ▲ + / - ▼ (pagina
117)

9 Sensore telecomando

10 Tasti trasporto nastro (pagina 123)

11 Tasto ENR PROG MAR/ARR (pagine 129 e 130)

12 Tasto registrazione ENR ● (pagina 127)

13 Prese ↻ 2 / ↻ 2 (ingressi video/audio) (pagina
142)

14 Presa cuffie 🎧 (pagina 119)

Telecomando

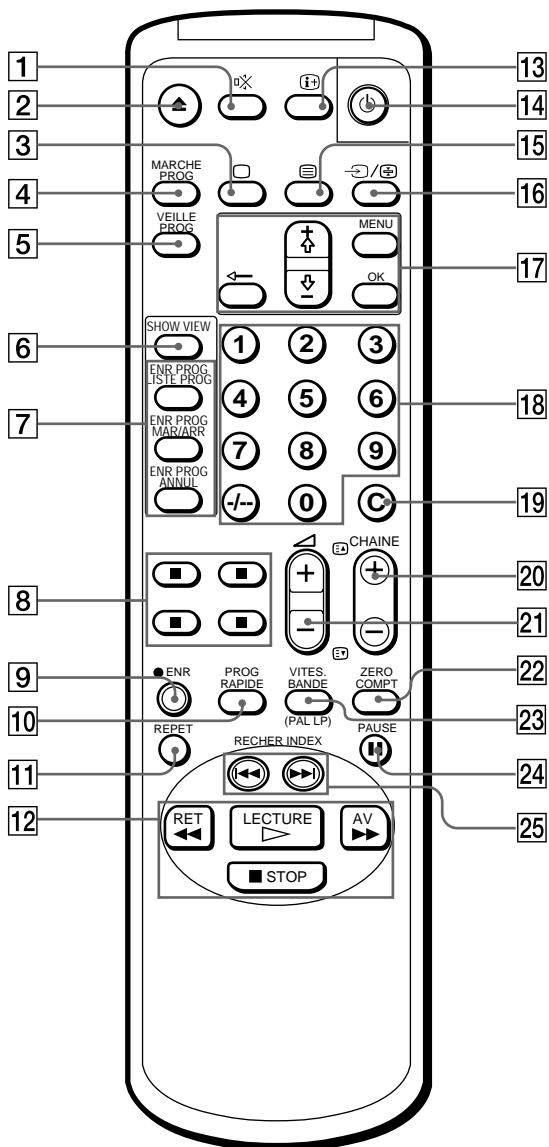

- 1 Tasto esclusione audio (pagina 119)
- 2 Tasto espulsione (pagina 122)
- 3 Tasto (accensione TV) (pagine 106 e 117)
- 4 Tasto MARCHE PROG (pagina 137)
- 5 Tasto VEILLE PROG (pagina 136)
- 6 Tasto SHOWVIEW (pagina 134)
- 7 Tasti ENR PROG
 - ENR PROG LISTE PROG (pagine 128 e 131)
 - MAR/ARR (pagine 129 e 130)
 - ANNUL (pagine 131 e 134)
- 8 Tasti azionamento Teletext (pagina 120)
- 9 Tasto registrazione ENR (pagina 127)
- 10 Tasto PROG RAPIDE (pagina 132)
- 11 Tasto REPET (pagina 124)
- 12 Tasti di trasporto del nastro (pagina 123)
 - LECTURE , STOP ,
 - RET (riavvolgimento) ,
 - AV (avanzamento rapido)
- 13 Tasto visualizzazione dati (pagine 119 e 125)
- 14 Tasto attesa (standby) (pagina 117)
- 15 Tasto (Televideo) (pagina 120)
- 16 Tasto (selettore ingresso)/ (arresto) (pagine 119, 121 e 142)
- 17 Tasti di controllo menu (pagine 106 e 107)
 - MENU
 - + / -
 -
 - OK
- 18 Tasti numerici (pagine 117, 127 e 134)
- 19 Tasto C (sintonizzazione diretta) (pagina 112)
- 20 Tasti di programma CHAINE +/-//
 - (accesso pagina Teletext) (pagine 117, 121 e 127)
- 21 Tasti (volume) +/- (pagina 117)
- 22 Tasto ZERO COMPT (pagina 123)
- 23 Tasto VITES. BANDE (pagina 127)
- 24 Tasto PAUSE (pagine 123 e 127)
- 25 Tasti RECHER INDEX / (pagina 139)

