

Manuel de l'appareil photo numérique Snap HD mobile

MHS-CM1/CM3

▼ CLIQUEZ !



Table des matières



Préparation



Opérations de base



Utilisation des fonctions pour la prise de vue



Utilisation des fonctions pour la visualisation



Personnalisation des réglages



Visualisation d'images sur un écran de téléviseur



Dépannage



Divers



Index

Remarques sur l'utilisation de l'appareil

Types de « Memory Stick » compatibles avec votre appareil photo

- Pour l'enregistrement de films, il est recommandé d'utiliser un « Memory Stick PRO Duo » d'au moins 512 Mo portant la marque :
 - MEMORY STICK PRO DUO* (« Memory Stick PRO Duo »)
 - MEMORY STICK PRO-HG DUO (« Memory Stick PRO-HG Duo »)
- * Il peut être utilisé qu'il porte la marque Mark2 ou non.
- Le bon fonctionnement d'un « Memory Stick PRO Duo » d'une capacité jusqu'à 16 Go sur cet appareil photo a été vérifié.
- Pour connaître la durée de prise de vue d'un « Memory Stick PRO Duo », reportez-vous à la page 23.

« Memory Stick PRO Duo »/« Memory Stick PRO-HG Duo »
(Ce format peut être utilisé avec votre appareil photo.)



« Memory Stick »
(Ce format ne peut pas être utilisé avec votre appareil photo.)



- « Memory Stick PRO Duo » et « Memory Stick PRO-HG Duo » sont tous les deux désignés sous l'abréviation « Memory Stick PRO Duo » dans le présent mode d'emploi.
- Vous ne pouvez utiliser aucun autre type de carte mémoire que ceux mentionnés ci-dessus.
- Le « Memory Stick PRO Duo » ne peut être utilisé qu'avec des appareils compatibles « Memory Stick PRO ».
- N'apposez pas d'étiquette ni autre objet similaire sur un « Memory Stick PRO Duo » ou sur un adaptateur pour « Memory Stick Duo ».

Si vous utilisez un « Memory Stick PRO Duo » avec un appareil compatible « Memory Stick »

N'oubliez pas d'insérer le « Memory Stick PRO Duo » dans l'adaptateur pour « Memory Stick Duo ».

Adaptateur pour « Memory Stick Duo »



Remarques sur la batterie

- Chargez la batterie intégrée avant d'utiliser votre appareil photo pour la première fois.
- Vous pouvez recharger la batterie même si elle n'est pas complètement déchargée. Vous pouvez aussi utiliser la batterie même si elle n'est que partiellement chargée.
- Si vous prévoyez que l'appareil photo restera longtemps inutilisé, déchargez la batterie et rangez-le dans un endroit frais et sec. Ceci maintiendra la batterie en bon état de fonctionnement.
- Pour plus d'informations sur la batterie, voir page 71.

Pas d'indemnisation en cas d'enregistrement manqué

- Dans le cas où l'enregistrement ou la lecture serait impossible en raison d'un dysfonctionnement de l'appareil ou d'une anomalie du support d'enregistrement, etc., ceci ne pourra en aucun cas donner lieu à une indemnisation.

Mémoire interne et sauvegarde sur « Memory Stick PRO Duo »

- Ne mettez pas l'appareil photo hors tension ou ne retirez pas le « Memory Stick PRO Duo » lorsque le témoin d'accès est allumé ; cela risquerait de détruire les données de la mémoire interne ou du « Memory Stick PRO Duo ».
- Protégez toujours vos données en effectuant une copie de sauvegarde.

Modification du réglage de la langue

- Des captures d'écran dans votre langue sont utilisées pour illustrer les procédures d'utilisation. Si nécessaire, modifiez la langue d'affichage à l'écran avant d'utiliser votre appareil photo (page 20).

Remarques sur l'enregistrement et la lecture

- Cet appareil n'est étanche ni à la poussière, ni aux projections liquides, ni encore à l'eau.
- Avant d'enregistrer des événements importants, effectuez un test de prise de vue, afin de vous assurer que l'appareil fonctionne correctement.
- Veillez à ne pas mouiller l'appareil. La pénétration d'eau dans l'appareil peut provoquer des anomalies qui, dans certains cas, peuvent être irrémédiables.
- Ne dirigez pas l'appareil vers le soleil ou vers une forte lumière. Vous risqueriez de vous abîmer les yeux de manière irréversible. Ceci pourrait également entraîner un dysfonctionnement de l'appareil.
- N'utilisez pas l'appareil près de sources de fortes ondes radioélectriques ou de radiations. L'appareil risquerait de ne pas pouvoir enregistrer ou lire correctement.
- Une utilisation de l'appareil dans des endroits couverts de sable ou poussiéreux peut provoquer des dysfonctionnements.
- Si de la condensation d'humidité se produit, mettez l'appareil hors tension et attendez environ une heure avant de le réutiliser.
- Ne secouez pas et ne heurtez pas l'appareil. Ceci pourrait non seulement provoquer des dysfonctionnements et empêcher l'enregistrement des images, mais aussi rendre le support d'enregistrement inutilisable ou provoquer une détérioration ou une perte des données d'image.
- Quand vous introduisez ou éjectez le « Memory Stick PRO Duo », veillez à ce que le « Memory Stick PRO Duo » ne soit pas éjecté trop brusquement et ne tombe pas.
- Avant de raccorder votre appareil photo à un autre appareil à l'aide d'un câble, veillez à insérer la fiche du connecteur dans le bon sens. Si vous insérez la fiche en forçant dans le mauvais sens, vous risquez d'endommager la borne et de provoquer un mauvais fonctionnement de l'appareil photo.

- La lecture de films autres que ceux enregistrés, modifiés ou composés à l'aide de cet appareil photo n'est pas garantie.

Remarques sur l'écran LCD et l'objectif

- L'écran LCD a été fabriqué avec une technologie de très haute précision et plus de 99,99 % des pixels sont opérationnels pour une utilisation efficace. Cependant, on peut constater de très petits points noirs et/ou lumineux (blancs, rouges, bleus ou verts) apparaissant en permanence sur l'écran LCD. Ces points sont normaux pour ce procédé de fabrication et n'affectent aucunement l'enregistrement.

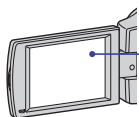

Points noirs, blancs, rouges, bleus et verts

- Une exposition prolongée de l'écran LCD ou de l'objectif aux rayons directs du soleil peut provoquer des dysfonctionnements. Soyez attentif lorsque vous placez l'appareil près d'une fenêtre ou à l'extérieur.
- N'exercez aucune pression sur l'écran LCD. Ceci pourrait décolorer l'écran et provoquer un dysfonctionnement.
- Les images peuvent laisser une traînée sur l'écran LCD dans un endroit froid. Ceci n'est pas une anomalie.

Remarque concernant la mise au rebut/le transfert à des tiers

- Lors de l'utilisation du logiciel intégré à l'appareil photo, des informations personnelles telles que des ID et des adresses électroniques peuvent être enregistrées dans la mémoire interne de l'appareil photo. Lors du transfert de l'appareil photo à des tiers ou de sa mise au rebut, veillez à supprimer au préalable les informations saisies.

Remarques relatives à la compatibilité des données d'image

- Cet appareil photo prend en charge le « format MP4 » comme format de fichiers vidéo. Par conséquent, les films enregistrés à l'aide de cet appareil photo ne peuvent pas être lus par des appareils qui ne prennent pas en charge le « format MP4 ».

- Cet appareil photo ne prend pas en charge le « format AVCHD » et n'est donc pas compatible avec la lecture et l'enregistrement de films au « format AVCHD », notamment avec un appareil photo numérique HD.
- Les images fixes enregistrées à l'aide de cet appareil photo sont compressées/enregistrées au format JPEG^{*1}. L'extension du fichier est « .JPG ».
- Cet appareil est conforme à la norme universelle DCF^{*2} établie par la JEITA^{*3}.
- La lecture sur un autre appareil d'images fixes/films enregistrés avec cet appareil et la lecture sur cet appareil d'images fixes enregistrées ou montées sur un autre appareil ne sont pas garanties.

^{*1} Joint Photographic Experts Group

^{*2} Design rule for Camera File system

^{*3} Japan Electronics and Information
Technology Industries Association

Avertissement sur les droits d'auteur

- Les émissions de télévision, films, cassettes vidéo et autres œuvres peuvent être protégés par des droits d'auteur. L'enregistrement non autorisé de telles œuvres peut constituer une infraction à la loi sur les droits d'auteur.

A propos de ce Guide pratique

- Les photos utilisées comme exemple dans ce Guide pratique sont des images reproduites et non des photos réelles prises avec cet appareil.
- La conception et les spécifications des supports d'enregistrement et d'autres accessoires peuvent être modifiées sans avis préalable.

Manipulation de l'appareil photo

- Lorsque vous transportez l'appareil photo, fermez le panneau LCD de la manière illustrée.

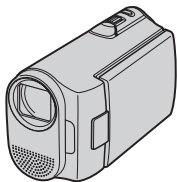

- Veillez à ne pas bloquer l'objectif avec le doigt lors de la prise de vue.

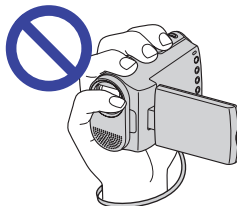
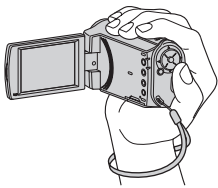
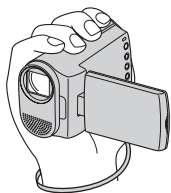

- Ne tenez pas l'appareil en saisissant uniquement le panneau LCD.

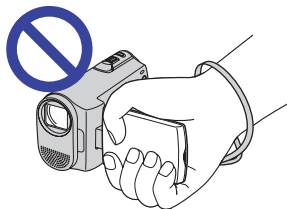

- Voir page 15 pour savoir comment installer la dragonne.

Table des matières

Remarques sur l'utilisation de l'appareil	2
Manipulation de l'appareil photo	5
Identification des pièces.....	9
Indicateurs à l'écran.....	11

Préparation

Vérification des accessoires fournis	15
1 Recharge de la batterie intégrée.....	16
2 Insertion d'un « Memory Stick PRO Duo » (vendu séparément).....	18
3 Mise sous tension de l'appareil/réglage de l'horloge	19
Modification du réglage de la langue.....	20







Opérations de base

Sélection de la taille de l'image en fonction de l'utilisation	21
Prise de vue.....	24
Visualisation d'images	30
Suppression d'images.....	32
Sélection des images à télécharger sur un site Web (Sharemark).....	34
Utilisation des paramètres de menu	36
Paramètres du menu.....	37







Utilisation des fonctions pour la prise de vue

Menu de prise de vue	38
Appareil : Sélection d'un mode Appareil photo	
Réglages : Sélection des réglages de prise de vue	

Utilisation des fonctions pour la visualisation

<i>Menu de visualisation</i>	39
 (Dossier) : Sélection du dossier pour la visualisation d'images	
 (Protéger) : Protection contre un effacement accidentel	
DPOF : Ajout d'un repère de demande d'impression	
 (Diapo) : Lecture d'une série d'images	
 (Pivoter) : Rotation d'une image fixe	
 (Diviser) : Coupe de films	
 (Réglages) : Modification des paramètres de réglages	

Personnalisation des réglages

<i>Utilisation des paramètres de réglages</i>	47
 Appareil Photo	48
Zoom numérique	Aff apr capt
Guide fonct	Suppr.scintil.
 Outil Memory Stick.....	49
Formater	Chg doss ENR.
Créer dossier ENREG.	Copier
 Outil mémoire intern	51
Formater	
 Réglages 1	52
Rétroécl LCD	 Langue
Bip	Initialiser
 Réglages 2.....	53
N° de fichier	Sortie Vidéo
Connexion USB	Réglage heure

Visualisation d'images sur un écran de téléviseur

Visualisation d'images sur un écran de téléviseur	57
---	----

Dépannage

Dépannage	60
Indicateurs d'avertissement et messages.....	66

Divers

Pour utiliser votre appareil à l'étranger — Sources d'alimentation	68
A propos des « Memory Stick »	69
Remarques relatives à la batterie intégrée	71

Index

Index	72
-------------	----

Identification des pièces

Pour plus d'informations sur le fonctionnement, reportez-vous aux pages indiquées entre parenthèses.

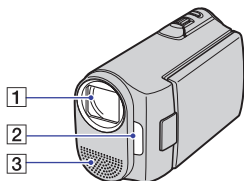

- 1** Objectif
- 2** Lampe vidéo (28)
- 3** Micro

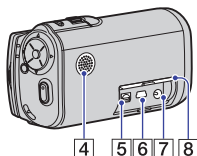

- 4** Haut-parleur
- 5** Prise A/V OUT (57)
 - A utiliser lors du raccordement à un téléviseur, etc. avec un câble de raccordement A/V.
- 6** Prise Ψ (USB) (54)
 - A utiliser lors du raccordement à un ordinateur via un câble USB.
- 7** Prise DC IN (16)
 - A utiliser lors du raccordement à l'adaptateur secteur afin de charger la batterie ou d'utiliser l'appareil photo sur secteur.
- 8** Cache de la prise

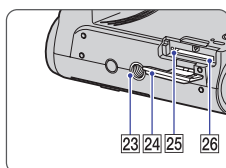
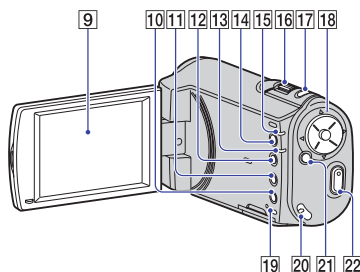

- 9** Ecran LCD (26)
- 10** Touche $\text{■} \text{■} \text{■} \text{■}$ / ■ (Taille d'image/ Supprimer) (21, 32)
- 11** Touche ⌂ (Sharemark) (34)
- 12** Touche MENU (36)
- 13** CHG : Témoin de charge de la batterie (16)
- 14** Touche ON/OFF (marche/arrêt) (19)
- 15** Témoin d'alimentation
- 16** Manette de zoom
 - Pour la prise de vue : Zoom (W/T) (28)
 - Pour la visualisation : Zoom de lecture/ $\text{■} \text{■}$ (Index) (31)
- 17** Touche PHOTO (24)
- 18** Touche de commande
 - Menu activé : \blacktriangle / \blacktriangledown / \blacktriangleleft / \blacktriangleright / \bullet (36)
 - Menu désactivé : DISP/LIGHT/ ⌂ / ⌂ (26, 28)
- 19** Touche RESET
 - Pour réinitialiser l'appareil. La valeur par défaut de la date et des paramètres n'est pas rétablie.
- 20** Crochet pour dragonne (15)
- 21** Touche \blacktriangleright (Lecture) (24, 30, 34)

Identification des pièces

22 Touche MOVIE (24)

23 Douille de trépied (face inférieure)

- Utilisez un trépied ayant une longueur de vis de moins de 5,5 mm (7/32 pouces). Si la longueur de la vis est supérieure à 5,5 mm (7/32 pouces), vous ne parviendrez pas à fixer solidement l'appareil sur le trépied et il pourrait être endommagé.

24 Cache du « Memory Stick Duo » (18)

25 Témoin d'accès (18)

26 Fente pour « Memory Stick Duo »

Indicateurs à l'écran

Chaque fois que vous appuyez sur ▲ (DISP) sur la touche de commande, l'affichage change (page 26). Pour plus d'informations sur le fonctionnement, reportez-vous aux pages indiquées entre parenthèses.

En mode d'attente de prise de vue

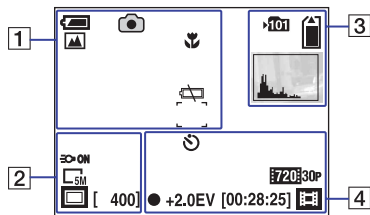

Lors de l'enregistrement de films





1

Affichage	Indication
	Charge restante (17)
	Mode de prise de vue (24) <ul style="list-style-type: none"> Lors du passage en mode de prise de vue, s'affiche pendant environ deux secondes.
Qx1.3	Facteur d'agrandissement (28)
	Mode appareil photo (Sélection de scène) (38)
	Macro (28)
	Avertissement batterie déchargée (66)
	Cadre du télémètre AF (25)





2

Affichage	Indication
ON	Lampe vidéo (28)
	Taille d'image (23)
	Mode de prise de vue d'images fixes (24)
[400]	Nombre restant d'images enregistrables (23)
	Menu/Menu de guidage (36) <ul style="list-style-type: none"> Appuyez sur MENU pour activer/désactiver le menu/menu de guidage.

3

Affichage	Indication
	Dossier d'enregistrement (49) • N'apparaît pas lors de l'utilisation de la mémoire interne.
	Support d'enregistrement
	Histogramme (26)

4

Affichage	Indication
	Retardateur (29)
	Taille d'image (23)
	Indicateur de verrouillage AE/AF (25)
+2.0EV	Valeur d'exposition
[00:28:25]	Durée enregistrable restante (23)
2000	Vitesse d'obturation
F4.5	Valeur d'ouverture
	Mode d'enregistrement de films (24)

5

Affichage	Indication
	Enregistrement de films
00:00:05	Durée d'enregistrement (23)

Remarque

- Les indicateurs et leur position sont approximatifs et peuvent être différents de ceux que vous voyez réellement.

Lors de la lecture d'images fixes

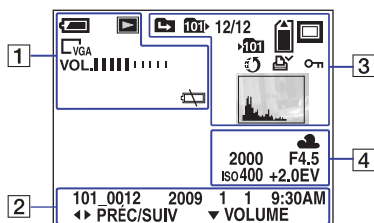

Lors de la lecture de films

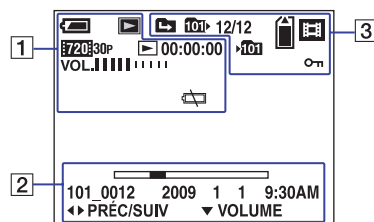











1

Affichage	Indication
	Charge restante (17)
	Mode de lecture (30) <ul style="list-style-type: none"> Lors du passage en mode de lecture, s'affiche pendant environ deux secondes.
	Taille d'image (23)
	Lecture/Arrêt/Avance rapide du diaporama (30, 42)
	Avance rapide/ Rembobinage
00:00:00	Compteur
VOL. ██████████	Volume (30)
Qx1.3	Facteur d'agrandissement (31)
	Avertissement batterie déchargée (66)

2

Affichage	Indication
	Barre de lecture
101_0012	Numéro de dossier-fichier (49)
2009 1 1 9:30 AM	Date et heure d'enregistrement de l'image en lecture
◀ PRÉC/ SUIV	Sélection des images
▼ VOLUME	Réglage du volume
	Menu/Menu de guidage (36)

3

Affichage	Indication
	Changement de dossier (39) • N'apparaît pas lors de l'utilisation de la mémoire interne.
	Dossier de lecture (39) • N'apparaît pas lors de l'utilisation de la mémoire interne.
12/12	Numéro d'image/Nombre d'images enregistrées dans le dossier sélectionné
	Support de lecture
	Mode d'enregistrement
	Dossiers d'enregistrement (49)
	Sharemark (34)
	Repère de demande d'impression (DPOF) (41)
	Protéger (39)
	Histogramme (26) •  apparaît lorsque l'affichage de l'histogramme est désactivé.

4

Affichage	Indication
	Balance des blancs
2000	Vitesse d'obturation
F4.5	Valeur d'ouverture
ISO400	Sensibilité ISO
+2.0EV	Valeur d'exposition

Remarque

- Les indicateurs et leur position sont approximatifs et peuvent être différents de ceux que vous voyez réellement.



Vérification des accessoires fournis

- Adaptateur secteur (1)/
Cordon d'alimentation (1)

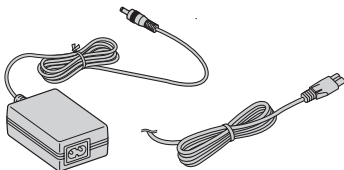

- Câble A/V composite (1)

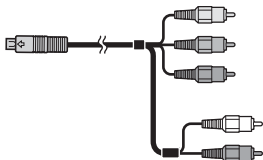

- Câble de raccordement A/V (1)



- Câble USB (1)

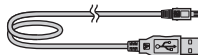

- Dragonne (1)

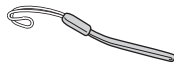

- Capuchon d'objectif (1)



Installé sur l'objectif en usine.

- CD-ROM (1)
 - PMB (Picture Motion Browser) y compris le Manuel de PMB
 - Manuel de l'appareil photo numérique Snap HD mobile (PDF)
- Mode d'emploi (1)

Fixez la dragonne et passez la main dans la boucle afin d'éviter que l'appareil tombe, etc. et soit endommagé.

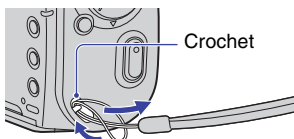

1 Recharge de la batterie intégrée

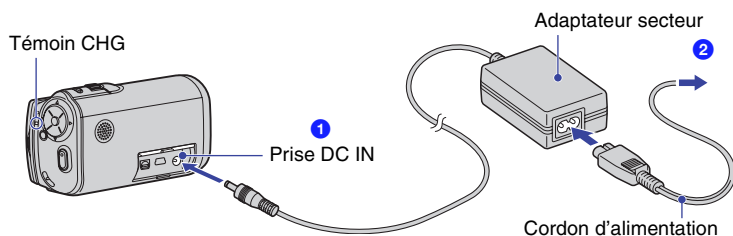

- Une batterie est intégrée dans l'appareil.

1 Veillez à mettre l'appareil hors tension, puis connectez l'adaptateur secteur à sa prise DC IN.

2 Raccordez le cordon d'alimentation à une prise murale.

- Le témoin CHG s'allume et la charge commence.

Lorsque le témoin CHG s'éteint, la charge est terminée.





Durée de charge

Temps de charge pleine
Environ 90 minutes

- Durée de la charge d'une batterie complètement déchargée à une température de 25 °C (77 °F). La charge peut durer plus longtemps dans certaines circonstances ou conditions.
- Pour connaître le nombre d'images pouvant être enregistrées, reportez-vous à la page 23.
- Raccordez l'adaptateur secteur à une prise murale aisément accessible située à proximité.
- Même si le témoin CHG n'est pas allumé, l'adaptateur secteur n'est pas isolé du secteur tant qu'il reste branché à la prise murale. En cas de problème lors de l'utilisation de l'adaptateur secteur, coupez immédiatement l'alimentation en débranchant la fiche de la prise murale.
- Une fois la charge terminée, débranchez le cordon d'alimentation de la prise murale.

Pour vérifier l'autonomie de la batterie

Appuyez sur la touche ON/OFF pour mettre l'appareil sous tension, puis vérifiez la charge restante de la batterie sur l'écran LCD.

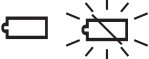
Témoin de charge restante					
Consignes de charge restante	Charge restante suffisante	Batterie presque pleine	Batterie à moitié chargée	Batterie faible, l'enregistrement/lecture va bientôt s'interrompre.	Chargez la batterie. (L'indicateur d'avertissement clignote.)

- Il faut environ une minute pour que l'indicateur d'autonomie de la batterie correct apparaisse.
- Il se peut que l'indicateur d'autonomie de la batterie affiché ne soit pas correct dans certaines circonstances.
- L'écran de réglage de l'horloge apparaît lors de la mise sous tension initiale de l'appareil (page 19).

2 Insertion d'un « Memory Stick PRO Duo » (vendu séparément)

1 Cache du « Memory Stick Duo »

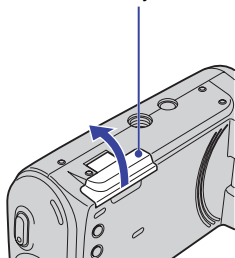

2 Insérez le « Memory Stick PRO Duo » à fond de la manière illustrée, jusqu'à ce qu'il émette un déclic.

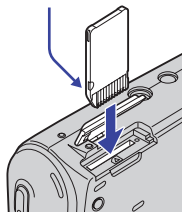

1 Ouvrez le cache du « Memory Stick Duo ».

2 Insérez le « Memory Stick PRO Duo » (vendu séparément) à fond, jusqu'à ce qu'il émette un déclic.

3 Refermez le cache du « Memory Stick Duo ».

En l'absence de « Memory Stick PRO Duo » dans l'appareil

L'appareil enregistre/lit des images à l'aide de la mémoire interne (environ 12 Mo).

Retrait du « Memory Stick PRO Duo »

Ouvrez le cache du « Memory Stick Duo ».

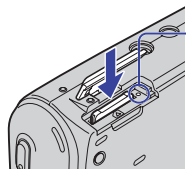

Vérifiez que le **témoin d'accès** est éteint, puis appuyez une fois sur le « Memory Stick PRO Duo ».

- Ne retirez jamais le « Memory Stick PRO Duo » lorsque le témoin d'accès est allumé. Cela risque d'endommager les données du « Memory Stick PRO Duo ».

3 Mise sous tension de l'appareil/réglage de l'horloge

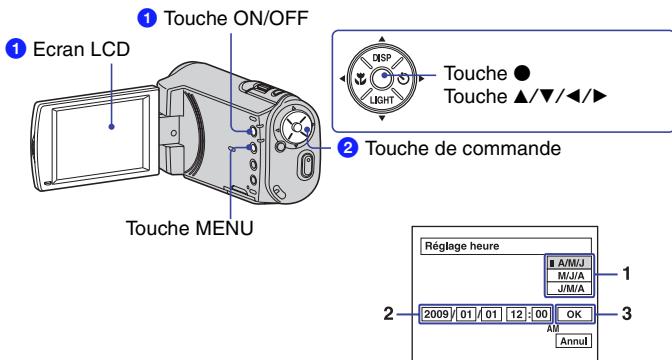

1 Ouvrez le panneau LCD pour mettre l'appareil sous tension.

- Ouvrez le panneau LCD jusqu'à un angle de 90 degrés par rapport à l'appareil photo (①), puis faites-le pivoter jusqu'à obtenir l'angle souhaité (②).

② 180 degrés (max.)

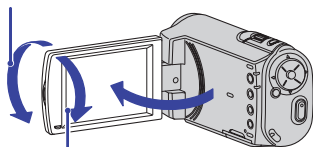

② 90 degrés (max.)

① 90 degrés (max.)

- Vous pouvez également mettre l'appareil sous tension en appuyant sur la touche ON/OFF.
- Si vous faites pivoter le panneau LCD à 180 degrés, vous pouvez le refermer avec l'écran LCD tourné vers l'extérieur. Cette position est pratique pour la lecture.

2 Réglez l'horloge avec la touche de commande.

- 1 Sélectionnez le format d'affichage de la date avec ▲/▼, puis appuyez sur ●.
- 2 Sélectionnez chaque paramètre avec ◀/▶ et réglez la valeur numérique avec ▲/▼.
- 3 Sélectionnez [OK] avec ▶, puis appuyez sur ●.

3 Mise sous tension de l'appareil/réglage de l'horloge

Pour mettre l'appareil hors tension

Appuyez sur la touche ON/OFF.

- Vous pouvez également mettre l'appareil hors tension en refermant le panneau LCD.

Modification de la date et de l'heure



Appuyez sur MENU et sélectionnez [Réglage heure] dans  (Réglages 2) (page 56).

Lorsque vous mettez l'appareil sous tension

Si vous utilisez l'appareil avec la batterie et si vous ne l'utilisez pas pendant cinq minutes environ, il s'éteint automatiquement pour économiser la batterie (fonction de mise hors tension automatique).

- L'appareil photo ne se met pas automatiquement hors tension s'il est raccordé à l'adaptateur secteur.

Modification du réglage de la langue

Vous pouvez changer la langue des indications à l'écran. Pour sélectionner la langue à l'écran, appuyez sur MENU et sélectionnez [ Langue] dans  (Réglages 1) (page 52).



Sélection de la taille de l'image en fonction de l'utilisation

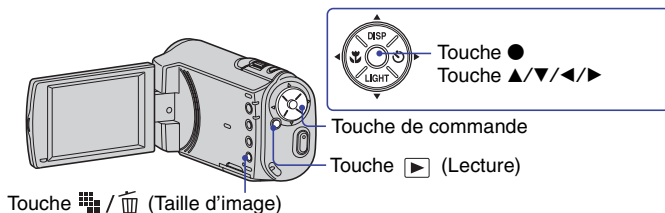

1 Vérifiez que l'appareil photo est réglé en mode d'enregistrement.

- Si l'appareil photo est réglé en mode de lecture, appuyez sur la touche (Lecture) pour passer en mode d'enregistrement. s'affiche pendant environ deux secondes.

2 Appuyez sur la touche / (Taille d'image).

3 Sélectionnez (Taille photo) ou (Taille film) avec sur la touche de commande, puis sélectionnez la taille d'image souhaitée avec .

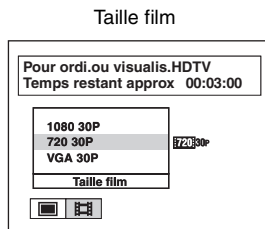
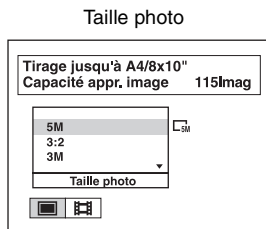

- L'utilisation recommandée et le nombre de prises de vue restant s'affichent dans la partie supérieure de l'écran LCD.

4 Appuyez sur / (Taille d'image) pour valider ce réglage.

Sélection de la taille de l'image en fonction de l'utilisation

Les réglages par défaut sont repérés par ✓.

	Taille d'image	Indications
✓	5M (2592×1944)	Pour impression A4 max. (8×10")
	3:2* (2592×1728)	Photographier avec rapport 3:2
	3M (2048×1536)	Pour impression de 10×15 cm (4×6") ou de 13×18 cm (5×7") max.
	2M (1632×1224)	Pour impression de 10×15 cm (4×6") max.
	VGA (640×480)	Prenez de petites photos à joindre aux e-mails

* Les images sont enregistrées avec le même rapport de format 3:2 que le papier de tirage photo, le papier carte postale, etc.

	Taille d'image de film	Consignes d'utilisation
	1080 30P ^{*1*}	Enregistrement de films de qualité HD (haute définition) dans un format adapté au visionnage sur un ordinateur ou un téléviseur haute définition
✓	720 30P	Enregistrement de films de qualité HD (haute définition) dans un format adapté au visionnage sur un ordinateur
	VGA 30P ^{*2}	Enregistrement de films de qualité SD (définition standard) dans un format adapté au téléchargement sur des sites Web

^{*1} Filmez le sujet dans un endroit lumineux, car l'image enregistrée est assombrie.

^{*2} La plage de prise de vue possible est rétrécie.

- Les films réalisés avec cet appareil sont enregistrés au « format MP4 » MPEG-4 AVC/H.264 Main Profile AAC LC progressif, à environ 30 images par seconde.
 - MPEG : Movie Picture Experts Group
 - AVC : Advanced Video Codec
- Plus la taille d'image est grande, meilleure est la qualité.

Nombre d'images fixes et durée d'enregistrement de films

Le nombre d'images fixes et la durée d'enregistrement de films peuvent varier selon les conditions de prise de vue.

Nombre approximatif d'images fixes

(Unité : Images)

Capacité Taille/Qualité	Mémoire interne	« Memory Stick PRO Duo » formaté avec cet appareil							
	Environ 12 Mo	128 Mo	256 Mo	512 Mo	1 Go	2 Go	4 Go	8 Go	16 Go
5M	3	50	95	190	390	770	1550	3100	6200
3:2	4	70	135	270	550	1100	2200	4400	8800
3M	9	80	155	305	620	1250	2500	5000	10000
2M	15	130	235	480	980	2000	4000	8000	16000
VGA	75	780	1500	2950	6000	12000	23500	48000	96000

- Lorsque le nombre d'images restant à prendre est supérieur à 9 999, l'indicateur « >9999 » apparaît.
- Lorsque vous utilisez cet appareil pour visualiser des images enregistrées sur un modèle Sony antérieur, il se peut que la taille d'image affichée soit différente de la taille réelle.
- Valeurs mesurées avec un « Memory Stick PRO Duo » fabriqué par Sony Corporation. Le nombre d'images fixes et la durée des films peuvent varier en fonction des conditions de prise de vue et des supports d'enregistrement.
- Quand vous mesurez la capacité d'un support, 1 Go est égal à 1 milliard d'octets, dont une partie est utilisée pour la gestion des données.

Durée d'enregistrement approximative des films

Le tableau suivant affiche les durées d'enregistrement maximales approximatives. Il s'agit de durées maximales pour tous les fichiers de films. Il est possible de filmer en continu pendant 25 minutes environ.

(Unité : heure : minute : seconde)

Capacité Taille	Mémoire interne	« Memory Stick PRO Duo » formaté avec cet appareil					
	Environ 12 Mo	512 Mo	1 Go	2 Go	4 Go	8 Go	16 Go
1080 30P	0:00:15	0:10:00	0:20:00	0:40:00	1:20:00	2:50:00	5:40:00
720 30P	0:00:20	0:15:00	0:30:00	1:00:00	2:05:00	4:10:00	8:30:00
VGA 30P	0:00:45	0:30:00	1:00:00	2:00:00	4:00:00	8:10:00	16:30:00

- Valeurs mesurées avec un « Memory Stick PRO Duo » fabriqué par Sony Corporation. La durée de prise de vue restante pour les films varie selon les conditions de prise de vue, celles du sujet et le type de « Memory Stick ».

Prise de vue

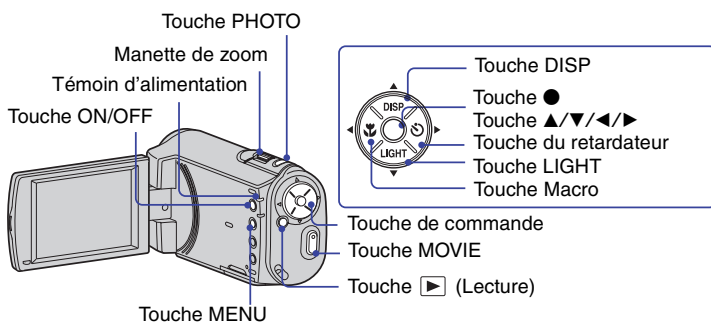

1 Ouvrez le panneau LCD pour mettre l'appareil sous tension.

- Vous pouvez également mettre l'appareil sous tension en appuyant sur la touche ON/OFF.

2 Vérifiez la composition.

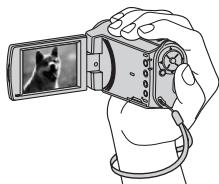

Placez le sujet au centre du cadre de l'écran.

3 Commencez la prise de vue.

Lors d'une prise de vue d'images fixes :

- Maintenez la touche PHOTO enfoncée à mi-course pour effectuer la mise au point. Une fois la mise au point réglée sur le sujet, le cadre du télémètre AF (vert) s'affiche. Un bit retentit et l'indicateur ● de verrouillage AE/AF (vert) s'allume dans la partie centrale inférieure, légèrement du côté gauche de l'écran.
 - L'angle de vue bascule vers le format (4:3 ou 3:2) adapté à la taille de prise de vue de l'image fixe.

En mode d'attente



En enfonçant la touche PHOTO à mi-course

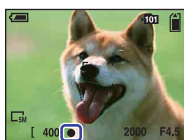

Indicateur de verrouillage AE/AF

- Enfoncez complètement la touche PHOTO.
 - Des bandes noires apparaissent en haut et en bas de l'image lorsque la taille d'image est de [1080 30P] ou de [720 30P].
 - Vous ne pouvez pas enregistrer d'images fixes pendant l'enregistrement de films.
 - Lors de la prise de vue d'images fixes, l'angle de vue est différent de celui utilisé en mode d'attente de prise de vue.

Lors d'une prise de vue de films :

Appuyez sur MOVIE.

Pour arrêter l'enregistrement, appuyez de nouveau sur MOVIE.

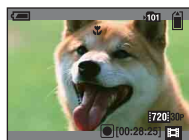

- Des bandes noires apparaissent en haut et en bas de l'image lorsque la taille d'image est de [1080 30P] ou de [720 30P].

- Il est possible de filmer en continu pendant 25 minutes environ.

Si vous éprouvez des difficultés à effectuer la mise au point sur un sujet lors de la prise de vue d'une image fixe

- La distance de prise de vue minimale est d'environ 50 cm (19 3/4 po.) (W)/100 cm (39 3/8 po.) (T) (à partir de l'avant de l'objectif). Lorsque d'une prise de vue d'un sujet plus proche, utilisez le mode Macro (prise de vue rapprochée) (page 28).
- Si l'appareil ne peut pas effectuer de mise au point automatique sur le sujet, l'indicateur de verrouillage AE/AF se met à clignoter lentement et le bip ne retentit pas. Recomposez le cadre et effectuez une nouvelle mise au point sur le sujet.
- La mise au point peut être difficile dans les situations suivantes :
 - Il fait sombre et le sujet est distant.
 - Le contraste entre le sujet et l'arrière-plan est faible.
 - Le sujet est vu à travers une vitre.
 - Le sujet se déplace rapidement.
 - Présence d'une lumière réfléchissante ou de surfaces brillantes.
 - Le sujet est en contre-jour ou à proximité d'une lumière clignotante.

Changement de l'affichage à l'écran

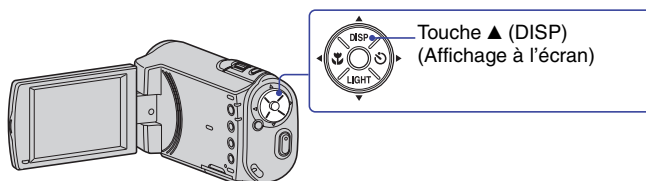

Chaque fois que vous appuyez sur ▲ (DISP) sur la touche de commande, l'affichage change comme suit.

Affichage de l'histogramme

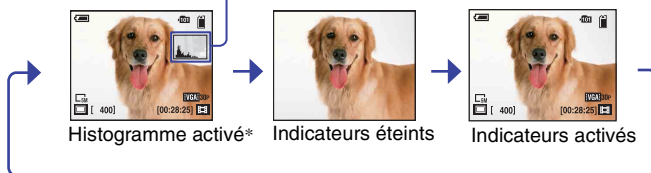

* Lors de la lecture, les informations d'image s'affichent.

- Si vous appuyez plus longtemps sur la touche ▲ (DISP), vous pouvez intensifier le rétroéclairage LCD.
- Si vous visualisez des images avec une lumière extérieure lumineuse, réglez la luminosité du rétroéclairage LCD au maximum. Toutefois, dans de telles conditions, l'autonomie de la batterie peut diminuer rapidement.
- L'écran LCD n'affiche aucune information lorsque l'appareil est raccordé à un téléviseur.

- L'histogramme n'apparaît pas dans les situations suivantes :
 - En cours de prise de vue
 - lors de l'affichage du menu
 - lors de l'enregistrement de films
- En cours de lecture
 - lors de l'affichage du menu
 - en mode planche index
 - lors de l'utilisation du zoom de lecture
 - lors de la rotation d'images fixes
 - lors de la lecture de films
- L'histogramme affiché peut être très différent lors de la prise de vue et lors de la lecture lorsque la vitesse d'obturation est lente ou rapide.
- Il se peut que l'histogramme n'apparaisse pas pour des images enregistrées avec d'autres appareils.

🔦 A propos de l'histogramme

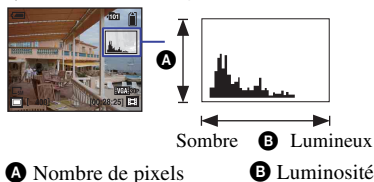

Un histogramme est un graphique permettant de visualiser la luminosité d'une image. Appuyez plusieurs fois sur ▲ (DISP) pour afficher l'histogramme à l'écran. L'histogramme signale une image claire lorsqu'il est décalé vers la droite, une image sombre lorsqu'il est décalé vers la gauche.

Fonctions utiles pour la prise de vue

W/T Utilisation du zoom

Faites glisser la manette de zoom vers T pour effectuer un zoom avant et faites-la glisser vers W pour effectuer un zoom arrière.

Vous pouvez utiliser la fonction zoom numérique en sélectionnant [Zoom numérique] dans  (Appareil Photo). Lorsque le facteur d'agrandissement dépasse 5x, l'appareil utilise la fonction zoom numérique (page 48).

Macro (prise de vue rapprochée)

Appuyez plusieurs fois sur  sur la touche de commande jusqu'à ce que le mode de votre choix soit sélectionné.



(Pas d'indicateur) : Auto

L'appareil règle automatiquement la mise au point, des sujets distants aux sujets rapprochés.

Sélectionnez généralement ce mode.

 : Macro

L'appareil règle la mise au point en donnant la priorité aux sujets rapprochés.

Sélectionnez Macro activée pour photographier des sujets rapprochés.

- Lors de la prise de vue en mode Macro, la vitesse de mise au point automatique est moins rapide qu'à l'ordinaire.
- Il est recommandé de régler le zoom à fond côté W.
- Il est recommandé d'effectuer une prise de vue en mode Macro lorsque la distance de prise de vue est inférieure à 90 cm (3 pieds) environ.

Utilisation de la lampe vidéo

Appuyez plusieurs fois sur  (LIGHT) sur la touche de commande jusqu'à ce que l'icône souhaitée apparaisse sur l'écran LCD.



(Pas d'indicateur) : Lampe vidéo désactivée

 ON : Lampe vidéo activée

- La lampe vidéo est destinée à vous aider lors d'un enregistrement dans un endroit sombre, mais vous n'obtiendrez pas le même effet qu'un flash d'appareil photo ordinaire.
- La lampe vidéo se désactive lorsque l'appareil passe en mode de lecture.

Utilisation du retardateur

Appuyez sur ► (⌚) sur la touche de commande.



(Pas d'indicateur) : Pas d'utilisation du retardateur

⌚ : Utilisation du retardateur

Si vous appuyez sur PHOTO, le compte à rebours s'affiche. Lorsqu'un bip rapide retentit, l'appareil s'apprête à prendre la photo.

Pour annuler, appuyez de nouveau sur ► (⌚).

Enregistrement en mode miroir

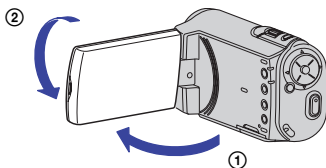

Ouvrez le panneau LCD à 90 degrés par rapport à l'appareil photo (①), puis faites-le pivoter de 180 degrés pour le diriger du même côté que l'objectif (②).

- Une image en miroir du sujet s'affiche sur l'écran LCD, mais l'image enregistrée est normale.
- Une image en miroir du sujet s'affiche également sur l'écran LCD si vous pivotez le panneau LCD sur 180 degrés et si vous le fermez en dirigeant l'écran LCD vers l'extérieur.
- La même image que celle enregistrée s'affiche sur l'écran LCD plutôt que l'image miroir en mode de lecture.

Visualisation d'images

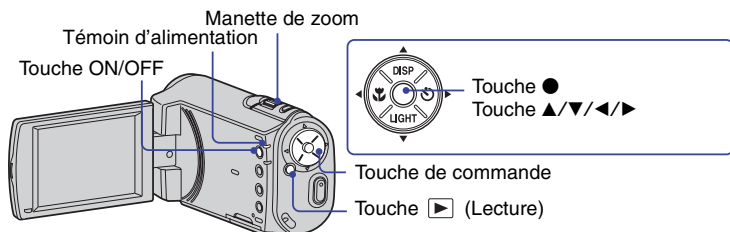

1 Ouvrez le panneau LCD pour mettre l'appareil sous tension.

- Vous pouvez également mettre l'appareil sous tension en appuyant sur la touche ON/OFF.

2 Appuyez sur la touche > (Lecture) pour mettre l'appareil photo en mode de lecture.

- L'écran planche index s'affiche.

3 Sélectionnez l'image à lire avec ▲/▼/◀/▶ sur la touche de commande.

Image fixe :

Appuyez sur ●.

- Une image fixe s'affiche.

Film :

Appuyez sur ● pour suspendre et relancer la lecture d'un film.

Appuyez sur ▶/◀ pour effectuer une avance rapide ou un rembobinage. (Pour revenir à la lecture normale, appuyez sur ●.)

Appuyez sur ▼ pour afficher l'écran de contrôle du volume, puis réglez le volume à l'aide des touches ◀/▶.

- Lors d'une prise de vue de films de sujets en mouvement rapide, tel qu'une scène de sport, il se peut que les films ne soient pas lus correctement.
- Une fois la lecture du premier film terminée, la lecture du film suivant commence automatiquement. Une fois la lecture du dernier film terminée, la lecture des films s'arrête.



Visualisation d'une image agrandie (zoom de lecture)

Faites glisser la manette de zoom vers T pendant l'affichage d'une image fixe.

Pour annuler le zoom, faites glisser la manette de zoom vers W.

Réglez la position : ▲/▼/◀/▶

Annulez le zoom de lecture : appuyez sur ●.

Pour revenir à l'écran planche index

Faites glisser la manette de zoom vers  (Index) pendant l'affichage d'une image fixe ou la suspension de la lecture d'un film.

Suppression d'images

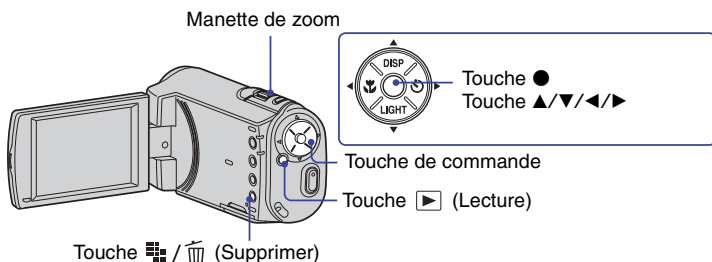

1 Appuyez sur la touche ► (Lecture) pour mettre l'appareil photo en mode de lecture.

- L'écran planche index s'affiche.

2 Appuyez sur ■■ / 🗑️ (Supprimer) et sélectionnez [Sélec] avec ▲/▼ sur la touche de commande, puis appuyez sur ●.

3 Sélectionnez les images à supprimer à l'aide de ▲/▼/◀/▶, puis appuyez sur ● pour afficher l'indicateur 🗑️ (Supprimer) sur les images sélectionnées.



4 Appuyez sur ■■ / 🗑️ (Supprimer).



5 Sélectionnez [OK] avec ►, puis appuyez sur ●.

- Pour supprimer toutes les images d'un dossier, sélectionnez [Tout le dossier] avec ▲/▼ au lieu de [Sélec] à l'étape 2, puis appuyez sur ●.

Annulation d'une sélection

Sélectionnez une image que vous avez précédemment sélectionnée pour la supprimer, puis appuyez sur ● pour supprimer l'indicateur 🗑️ de l'image.

Suppression d'images lors de l'affichage d'une seule image

- ① Appuyez sur  /  (Supprimer).
- ② Sélectionnez [Supprimer] avec ▲, puis appuyez sur ●.



Annulation de la suppression

Sélectionnez [Sortie] avec ▼, puis appuyez sur ●.

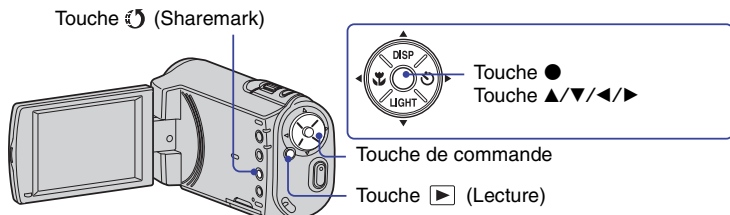

Sélection des images à télécharger sur un site Web (Sharemark)



1 Appuyez sur la touche  (Lecture) pour mettre l'appareil photo en mode de lecture.

- L'écran planche index s'affiche.



2 Appuyez sur  (Sharemark) et sélectionnez [Sélec] avec  sur la touche de commande, puis appuyez sur .

3 Sélectionnez les images à télécharger sur un site Web à l'aide de , puis appuyez sur  pour afficher l'indicateur  sur les images sélectionnées.





4 Appuyez sur MENU.



5 Sélectionnez [OK] avec , puis appuyez sur .

- Pour sélectionner toutes les images d'un dossier, sélectionnez [Tout le dossier] avec  au lieu de [Sélec] à l'étape 2, puis appuyez sur .
- La taille de fichier des films enregistrés en qualité HD (haute définition) est volumineuse, ce qui peut entraîner une durée de téléchargement importante. Il est recommandé d'utiliser des films enregistrés au format [VGA 30P] pour le téléchargement sur des sites Web.



Annulation d'une sélection

Sélectionnez l'image que vous avez précédemment sélectionnée pour le téléchargement, puis appuyez sur  pour supprimer l'indicateur  de l'image.

Sélection d'images à télécharger sur un site Web lors de l'affichage d'une seule image

- ① Affichez l'image à télécharger sur un site Web.
- ② Appuyez sur la touche  (Sharemark).
L'indicateur  est ajouté sur l'image.

Pour quitter la fonction

Sélectionnez [Sortie] avec , puis appuyez sur .

Suppression de Sharemarks

Pour supprimer la Sharemark d'une image, sélectionnez l'image dont vous souhaitez supprimer la Sharemark et procédez comme suit lors de l'ajout d'une Sharemark à une image.

- Le logiciel « PMB Portable » incorporé dans l'appareil permet de télécharger aisément les images identifiées par une Sharemark. Pour plus de détails, reportez-vous à l'aide du « PMB Portable ».
- Lors de la connexion au service réseau, la page est redirigée par le serveur de Sony vers l'URL saisie dans la configuration de ce service.
- Lors du téléchargement d'images via Internet, notamment à l'aide de ce produit, notez que selon le fournisseur de services Internet, il se peut que la mémoire cache soit conservée dans l'ordinateur utilisé.

Utilisation des paramètres de menu

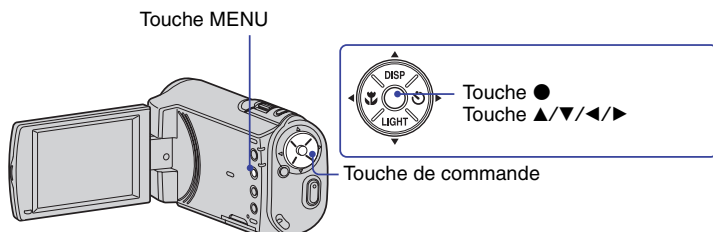

1 Appuyez sur MENU pour afficher le menu.

- Le menu sera affiché uniquement en mode de prise de vue et de lecture.
- Différents paramètres sont visibles selon le mode sélectionné.

2 Sélectionnez le paramètre de menu souhaité à l'aide de ◀/▶ sur la touche de commande.

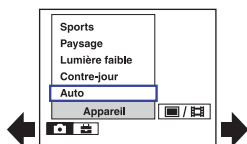

- En mode REC, / est indiqué. Vous ne pouvez pas définir un paramètre dont l'indicateur / est grisé.
- En mode PLAY, appuyez sur ● une fois le paramètre défini.

3 Sélectionnez un réglage avec ▲/▼.

4 Appuyez sur MENU pour faire disparaître le menu.

Paramètres du menu

Les paramètres de menu disponibles dépendent du mode de l'appareil.

Le menu de prise de vue est disponible uniquement en mode de prise de vue, et le menu de visualisation est disponible uniquement en mode de lecture.

Seuls les paramètres de menu disponibles sont affichés à l'écran.

Menu pour la prise de vue (page 38)

Appareil

Réglages

Menu pour la visualisation (page 39)

 (Dossier)

 (Protéger)

DPOF

 (Diapo)

 (Pivoter)

 (Diviser)

 (Réglages)



Menu de prise de vue

Les fonctions disponibles en mode de prise de vue qui utilisent la touche MENU sont décrites ci-dessous. Pour plus de détails sur l'utilisation du menu, voir page 36.

Les réglages par défaut sont repérés par ✓.

Lorsque le mode PLAY est sélectionné, utilisez la touche (Lecture) pour passer en mode REC.

Appareil : Sélection d'un mode Appareil photo

Les modes suivants sont prédéterminés pour s'adapter aux conditions de la scène.

Sélection scène	
	<p>Contre-jour</p> <p>Pour effectuer une prise de vue de scènes contenant un fort contre-jour.</p>
	<p>Lumière faible^{*1*2}</p> <p>Ce mode convient aux prises de vue dans des endroits sombres.</p>
	<p>Paysage</p> <p>La mise au point s'effectue sur un sujet distant.</p>
	<p>Sports</p> <p>Ce mode vous permet de photographier des sujets en mouvement à l'extérieur ou dans des endroits lumineux.</p>
✓ Auto	Pour effectuer des prises de vue en mode Réglage automatique.

^{*1} La vitesse de l'obturateur ralentit, il est donc recommandé d'utiliser un trépied.

^{*2} Selon le sujet, l'image peut apparaître grossière.

- La fonction de prise de vue rapprochée (Macro) ne fonctionne pas si le mode (Paysage) est sélectionné en mode Sélection scène.
- La fonction de suppression du scintillement ne fonctionne pas si le mode (Lumière faible) ou (Sports) est sélectionné en mode Sélection scène.

Réglages : Sélection des réglages de prise de vue

Permet de sélectionner les réglages pour la fonction de prise de vue. Reportez-vous à la page 47.



Menu de visualisation

Les réglages par défaut sont repérés par ✓.

Lorsque le mode REC est sélectionné, utilisez la touche (Lecture) pour passer en mode PLAY.

(Dossier) : Sélection du dossier pour la visualisation d'images

Permet de sélectionner le dossier contenant l'image que vous souhaitez visualiser lors de l'utilisation d'un « Memory Stick PRO Duo ».

① Sélectionnez le dossier souhaité avec / sur la touche de commande.

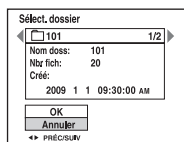

② Sélectionnez [OK] avec , puis appuyez sur .

Annulation de la sélection de dossier

Sélectionnez [Annuler] à l'étape ②, puis appuyez sur .

A propos des dossiers

L'appareil stocke les images dans un dossier spécifié du « Memory Stick PRO Duo ». Vous pouvez changer ce dossier ou en créer un nouveau.

- Pour créer un nouveau dossier → [Créer dossier ENREG.] (page 49)
- Pour changer de dossier pour enregistrer des images → [Chg doss ENR.] (page 50)
- Lorsque plusieurs dossiers sont créés dans le « Memory Stick PRO Duo » et que la première ou la dernière image du dossier est affichée, les indicateurs suivants apparaissent.

: Pour revenir au dossier précédent

: Pour passer au dossier suivant

: Pour passer aux dossiers précédents ou suivants

(Protéger) : Protection contre un effacement accidentel

Pour protéger les images contre un effacement accidentel.

✓	(Protéger)	Reportez-vous à la procédure ci-dessous.
	Sortie	Pour quitter la fonction Protection.

Pour protéger des images en mode planche index



- ① Appuyez sur la touche (Lecture) pour mettre l'appareil photo en mode de lecture.
- ② Appuyez sur MENU pour afficher le menu.
- ③ Sélectionnez (Protéger) avec / sur la touche de commande, puis appuyez sur .
- ④ Sélectionnez [Sélec] avec , puis appuyez sur .

- ⑤ Sélectionnez l'image à protéger avec ▲/▼/◀/▶, puis appuyez sur ●.
Un indicateur  orange apparaît sur l'image sélectionnée.

Indicateur  (orange)

- ⑥ Pour protéger d'autres images, répétez l'opération de l'étape ⑤.
⑦ Appuyez sur MENU.
⑧ Sélectionnez [OK] avec ▶, puis appuyez sur ●.
L'indicateur  devient blanc. Les images sélectionnées sont protégées.
- Pour protéger toutes les images dans le dossier, sélectionnez [Tout le dossier] à l'étape ④, puis appuyez sur ●. Sélectionnez [Act] avec ▶, puis appuyez sur ●.

Pour protéger des images en mode d'image unique

- ① Affichez l'image à protéger.
② Appuyez sur MENU pour afficher le menu.
③ Sélectionnez  (Protéger) avec ◀/▶, puis appuyez sur ●.
L'image est protégée et l'indicateur  apparaît sur l'image.

Indicateur  orange

- ④ Pour protéger d'autres images, sélectionnez l'image souhaitée avec ◀/▶, puis appuyez sur ●.

Pour annuler la protection

En mode planche index

- ① Sélectionnez l'image dont vous souhaitez annuler la protection à l'étape ⑤ de « Pour protéger des images en mode planche index ».
② Appuyez sur ● pour griser l'indicateur .
③ Répétez l'opération ci-dessus pour toutes les images dont vous souhaitez annuler la protection.
④ Appuyez sur MENU, sélectionnez [OK] avec ▶, puis appuyez sur ●.

En mode d'image unique

Appuyez sur ● à l'étape ③ ou ④ de « Pour protéger des images en mode d'image unique ».

Pour annuler la protection de toutes les images du dossier

Sélectionnez [Tout le dossier] à l'étape ④ de « Pour protéger des images en mode planche index », puis appuyez sur ●. Sélectionnez [Désact] avec ►, puis appuyez sur ●.



- Notez que le formatage du « Memory Stick PRO Duo » efface toutes les données du support d'enregistrement, même les images protégées, et qu'il n'est pas possible de les récupérer.
- La protection d'une image peut demander un certain temps.

DPOF : Ajout d'un repère de demande d'impression

Pour ajouter un repère  (demande d'impression) aux images que vous voulez imprimer. Avec le « Memory Stick PRO Duo », vous pouvez imprimer les images identifiées par un repère DPOF dans un magasin de photo ou à l'aide d'une imprimante prenant en charge la norme DPOF.

- Vous ne pouvez pas placer de repère d'impression sur les films.

Repérage en mode planche index

- ① Appuyez sur la touche  (Lecture) pour mettre l'appareil photo en mode de lecture.
- ② Appuyez sur MENU pour afficher le menu.
- ③ Sélectionnez [DPOF] avec ◀/▶ sur la touche de commande, puis appuyez sur ●.
- ④ Sélectionnez [Sélec] avec ▲/▼, puis appuyez sur ●.
- ⑤ Sélectionnez l'image que vous souhaitez repérer ▲/▼/◀/▶, puis appuyez sur ●. Un repère  orange apparaît sur l'image sélectionnée.

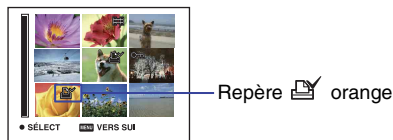

- ⑥ Pour repérer d'autres images, répétez l'opération de l'étape ⑤.
- ⑦ Appuyez sur MENU.
- ⑧ Sélectionnez [OK] avec ►, puis appuyez sur ●. Le repère  devient blanc.

Pour annuler, sélectionnez [Annuler] à l'étape ④ ou [Sortie] à l'étape ⑧, puis appuyez sur ●.

Repérage en mode image unique





- ① Affichez l'image à imprimer.
- ② Appuyez sur MENU pour afficher le menu.

- ③ Sélectionnez [DPOF] avec ◀/▶, puis appuyez sur ●.
Un repère  (demande d'impression) est ajouté sur l'image.



- ④ Pour repérer d'autres images, affichez l'image souhaitée avec ◀/▶, puis appuyez sur ●.

Pour supprimer le repère

Pour supprimer le repère  d'une image, sélectionnez l'image dont vous souhaitez supprimer le repère  et procédez comme suit lors de l'ajout d'un repère  à une image. L'indicateur  disparaît.

Pour enlever tous les repères dans le dossier

Sélectionnez [Tout le dossier] à l'étape ④ de « Repérage en mode planche index », puis appuyez sur ●. Sélectionnez [Désact], puis appuyez sur ●.

(Diapo) : Lecture d'une série d'images

- ① Sélectionnez  (Diaporama) avec ◀/▶ sur la touche de commande, puis appuyez sur ●.

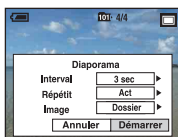

- ② Sélectionnez [Démarrer] avec ◀/▶, puis appuyez sur ● pour lancer la lecture.

Mise en pause du diaporama

Appuyez sur ●.

Pour redémarrer le diaporama, sélectionnez [Continu] avec ▲/▼, puis appuyez sur ●.

Affichage de l'image précédente/suivante

Appuyez sur ◀/▶ lorsque le diaporama est en pause.

Fin du diaporama

Sélectionnez [Sortie] avec ▲/▼ lorsque le diaporama est en pause, puis appuyez sur ●.

Modification du réglage

Les réglages par défaut sont repérés par ✓.

Interval		
✓	3 sec	Pour sélectionner l'intervalle du diaporama.
	5 sec	
	10 sec	
	30 sec	
	1 min	

















Répétit		
✓	Act	Lecture des images en boucle continue.
	Désact	Le diaporama se termine lorsque toutes les images ont été lues.

Image		
Si vous utilisez un « Memory Stick PRO Duo » (vendu séparément)		
✓	Dossier	Lecture de toutes les images du dossier sélectionné.
	Tout	Lecture de toutes les images d'un « Memory Stick PRO Duo » dans l'ordre.

(Pivoter) : Rotation d'une image fixe



Permet de faire pivoter une image fixe.

- Appuyez sur la touche  (Lecture) pour mettre l'appareil photo en mode de lecture.
- Sélectionnez l'image fixe à faire pivoter avec  sur la touche de commande, puis appuyez sur .
- Appuyez sur MENU pour afficher le menu.
- Sélectionnez [Pivoter] avec , puis appuyez sur .
- Sélectionnez [], puis faites pivoter l'image avec .
- Sélectionnez [OK] avec , puis appuyez sur .

- Vous ne pouvez pas faire pivoter d'images ou de films protégés.
- Il se peut que vous ne puissiez pas faire pivoter des images prises avec d'autres appareils.

- Lorsque vous visualisez les images sur un ordinateur, il se peut que les informations de rotation d'image ne soient pas reconnues par certains logiciels.

✂ (Diviser) : Coupe de films

Effet filé du film ➔

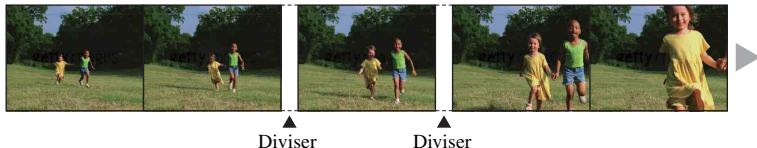

Pour monter des films ou effacer des scènes inutiles d'un film. Il est recommandé d'utiliser cette fonction lorsque la capacité de la mémoire interne ou du « Memory Stick PRO Duo » est insuffisante ou pour envoyer des films comme pièces jointes à un e-mail.

- Notez que le film d'origine est effacé et que son numéro est ignoré. Notez également que les fichiers ne peuvent pas être restaurés à l'état antérieur au montage.

OK	Reportez-vous à la procédure ci-dessous.
Annuler	Pour annuler la division.

Exemple : Coupe du film numéroté 101_0002

Cette section décrit un exemple de division d'un film portant le numéro 101_0002 et de l'effacement de scènes dans la configuration de fichiers suivante.

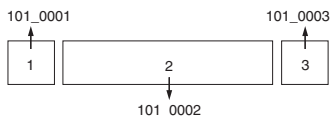

1 Coupe de la scène A.

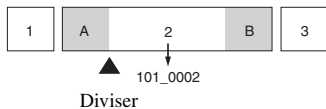

101_0002 est divisé en 101_0004 et 101_0005.

2 Coupe de la scène B.

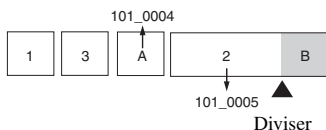

101_0005 est divisé en 101_0006 et 101_0007.

3 Suppression des scènes A et B si elles sont inutiles.

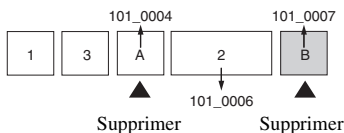

4 Seules les scènes souhaitées sont conservées.

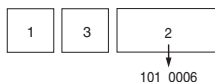

Procédure

- ① Appuyez sur la touche (Lecture) pour mettre l'appareil photo en mode de lecture.
- ② Sélectionnez le film à diviser avec sur la touche de commande, puis appuyez sur . La lecture du film commence.
- ③ Pour arrêter la lecture, appuyez sur .
- ④ Appuyez sur MENU pour afficher le menu.
- ⑤ Sélectionnez [Diviser] avec , puis appuyez sur .
- ⑥ Sélectionnez [OK] avec , puis appuyez sur . La lecture du film commence.
- ⑦ Appuyez sur .



- Pour régler la position du point de coupe, sélectionnez à l'aide de (retour arrière d'une image/avance d'une image).
 - Pour changer le point de coupe, sélectionnez [Annuler] et appuyez sur . La lecture du film reprend.
- ⑧ Sélectionnez [OK] avec , puis appuyez sur . Le message de confirmation apparaît.
 - ⑨ Sélectionnez [OK] avec , puis appuyez sur . La coupe est exécutée.

- Un film ayant fait l'objet de coupes se voit attribuer un nouveau numéro avant d'être enregistré comme fichier le plus récent dans le dossier d'enregistrement sélectionné.
- Vous ne pouvez pas couper les types d'images suivants :
 - images fixes
 - films trop courts pour une coupe de scènes (films de moins de deux secondes environ)
 - films protégés (page 39)
- Vous ne pouvez pas couper les films si la capacité du support d'enregistrement est insuffisante.

 (Réglages) : Modification des paramètres de réglages

Reportez-vous à la page 47.



Utilisation des paramètres de réglages

Vous pouvez modifier les réglages par défaut à l'aide de l'écran Réglages.

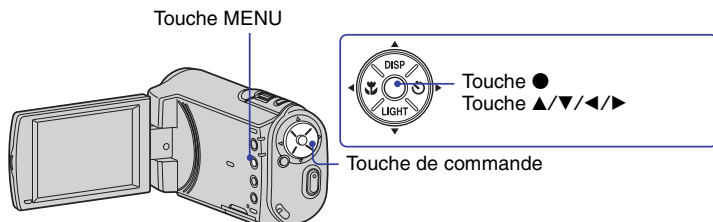

1 Appuyez sur MENU pour afficher le menu.

2 Appuyez sur ► sur la touche de commande pour sélectionner  (Réglages).

3 Appuyez sur ▲/▼/◀/▶ pour sélectionner le paramètre à régler.

Le cadre du paramètre sélectionné devient orange.



4 Appuyez sur ► pour valider le réglage.

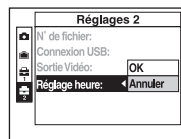

Pour quitter l'écran Réglages, appuyez sur MENU.

Pour revenir au menu depuis l'écran Réglages, appuyez plusieurs fois sur ◀.

Pour annuler le réglage

Sélectionnez [Annuler] si cette option est affichée, puis appuyez sur ●. Si elle n'est pas disponible, sélectionnez de nouveau le réglage précédent.

- Ce réglage reste mémorisé après la mise hors tension de l'appareil.

Les réglages par défaut sont repérés par .

Zoom numérique

Permet de sélectionner le mode de zoom numérique. L'appareil agrandit l'image à l'aide du zoom optique (jusqu'à 5×). Lorsque le facteur d'agrandissement dépasse 5×, l'appareil utilise le zoom numérique. L'appareil effectue un agrandissement selon le facteur d'agrandissement total de 20× environ, comprenant le zoom optique 5×.

	Activé	Le zoom numérique est activé.
	Désactivé	Le zoom numérique est désactivé.

- La qualité d'image se détériore lorsque le zoom dépasse le facteur d'agrandissement du zoom optique.
- Si le film est enregistré au format [1080 30P], le facteur d'agrandissement total de l'appareil est de 10× environ, zoom optique 5× y compris.
- Si le film est enregistré au format [1080 30P] ou [720 30P] et si l'appareil est raccordé simultanément à un téléviseur TV, etc. à l'aide du câble A/V, le zoom numérique est réglé sur [Désactivé].

Guide fonct

Lorsque vous utilisez l'appareil, la description des fonctions s'affiche.

	Activé	Le guide de fonctions est activé.
	Désactivé	Le guide de fonctions est désactivé.

Aff apr capt

Cette fonction affiche l'image enregistrée pendant deux secondes environ juste après la prise de vue d'une image fixe.

	Activé	La fonction d'affichage automatique après capture est activée.
	Désactivé	La fonction d'affichage automatique après capture est désactivée.

Suppr.scintil.

Réduit le scintillement généré par l'éclairage fluorescent en utilisant le déclencheur électronique.

	Activé	La fonction de suppression du scintillement est activée.
	Désactivé	La fonction de suppression du scintillement est désactivée.

Ce paramètre apparaît uniquement lorsqu'un « Memory Stick PRO Duo » est inséré dans l'appareil.

Formater

Permet de formater le « Memory Stick PRO Duo ». Les « Memory Stick PRO Duo » en vente dans le commerce sont déjà formatés et peuvent être utilisés immédiatement.

• Notez que le formatage efface définitivement toutes les données du « Memory Stick PRO Duo », y compris les images protégées.

- ① Sélectionnez [Formater] avec ▲/▼/◀/▶ sur la touche de commande, puis appuyez sur ►.
- ② Sélectionnez [OK] avec ▲, puis appuyez sur ●.
Le message « Données « Memory Stick » seront effacées » s'affiche.
- ③ Sélectionnez [OK] avec ▲, puis appuyez sur ●.
Le formatage est terminé.

Annulation du formatage

Sélectionnez [Annuler] à l'étape ③, puis appuyez sur ●.

Créer dossier ENREG.

Permet de créer un dossier sur un « Memory Stick PRO Duo » pour y enregistrer des images.

- ① Sélectionnez [Créer dossier ENREG.] avec ▲/▼/◀/▶ sur la touche de commande, puis appuyez sur ►.
- ② Sélectionnez [OK] avec ▲, puis appuyez sur ●.
L'écran de création de dossier apparaît.

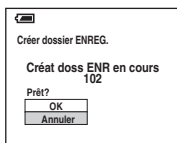

- ③ Sélectionnez [OK] avec ▲, puis appuyez sur ●.
Un nouveau dossier est créé avec un numéro incrémenté d'une unité par rapport au numéro le plus élevé et ce nouveau dossier est utilisé pour l'enregistrement en cours.

Annulation de la création d'un dossier

Sélectionnez [Annuler] à l'étape ③, puis appuyez sur ●.

- Lorsque vous ne créez pas de nouveau dossier, le dossier « 101ANV01 » est sélectionné comme dossier pour les films et le dossier « 101MSDCF » comme dossier pour les images fixes.
- Vous pouvez créer jusqu'à « 999 » dossiers pour les images fixes et les films.
- Les images sont enregistrées dans le nouveau dossier créé jusqu'à ce qu'un autre dossier soit créé ou sélectionné.
- Il n'est pas possible d'effacer un dossier avec l'appareil. Pour effacer un dossier, utilisez votre ordinateur, etc.
- Un dossier peut contenir jusqu'à 9 999 images. Lorsqu'un dossier est saturé, un nouveau dossier est automatiquement créé.

Chg doss ENR.

Pour changer le dossier utilisé pour enregistrer des images.

- ① Sélectionnez [Chg doss ENR.] avec ▲/▼/◀/▶ sur la touche de commande, puis appuyez sur ▶.
 - ② Sélectionnez [OK] avec ▲, puis appuyez sur ●.
- L'écran de sélection de dossier apparaît.

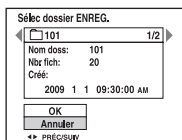

- ③ Sélectionnez le dossier souhaité avec ◀/▶, et [OK] avec ▲, puis appuyez sur ●.

Annulation du changement de dossier d'enregistrement

Sélectionnez [Annuler] à l'étape ③, puis appuyez sur ●.

- Vous ne pouvez pas sélectionner le dossier « 100 » comme dossier d'enregistrement.
- Vous ne pouvez pas déplacer des images enregistrées vers un autre dossier.

Copier

Permet de copier toutes les images de la mémoire interne sur un « Memory Stick PRO Duo ».

- ① Insérez un « Memory Stick PRO Duo ».
- ② Sélectionnez [Copier] avec ▲/▼/◀/▶ sur la touche de commande, puis appuyez sur ▶.
- ③ Sélectionnez [OK] avec ▲, puis appuyez sur ●.
Le message « Données mémoire interne seront copiées » s'affiche.
- ④ Sélectionnez [OK] avec ▲, puis appuyez sur ●.
La copie commence.

Annulation de la copie en cours

Sélectionnez [Annuler] à l'étape ④, puis appuyez sur ●.

- Chargez suffisamment la batterie. Copier des fichiers d'image alors que l'autonomie de la batterie est faible peut entraîner un échec du transfert de données ou une altération des données en raison de l'épuisement de la batterie.
- Vous ne pouvez pas copier d'images individuelles.
- Les images d'origine de la mémoire interne sont conservées, même après la copie. Pour effacer le contenu de la mémoire interne, retirez le « Memory Stick PRO Duo » après la copie, puis exécutez la commande [Formater] dans [Outil mémoire intern] (page 51).
- Si vous copiez les données de la mémoire interne sur le « Memory Stick PRO Duo », un nouveau dossier est créé. Vous ne pouvez pas choisir un dossier spécifique dans le « Memory Stick PRO Duo » comme destination pour les données à copier.
- Même si vous copiez des données, les repères ☺ (Sharemark) ou ☑ (ordre d'impression) ne sont pas copiés.

Ce paramètre apparaît uniquement si aucun « Memory Stick PRO Duo » n'est inséré dans l'appareil.

Formater

Pour formater les données stockées dans la mémoire interne.

- Notez que le formatage efface définitivement toutes les données de la mémoire interne, y compris les images protégées.

- ① Sélectionnez [Formater] avec ▲/▼/◀/▶ sur la touche de commande, puis appuyez sur ►.
- ② Sélectionnez [OK] avec ▲, puis appuyez sur ●.
Le message « Données mémoire interne seront effacées » s'affiche.
- ③ Sélectionnez [OK] avec ▲, puis appuyez sur ●.
Le formatage est terminé.

Annulation du formatage

Sélectionnez [Annuler] à l'étape ③, puis appuyez sur ●.

Les réglages par défaut sont repérés par ✓.

Rétroécl LCD

Pour sélectionner la luminosité du rétroéclairage LCD.

	Clair	Permet d'éclaircir.
✓	Normal	

- Vous pouvez également modifier le réglage en appuyant plus longtemps sur ▲ (DISP) sur la touche de commande.
- Si vous sélectionnez [Clair], les batteries se déchargent plus rapidement.

Bip

Pour sélectionner le bruit émis lorsque vous utilisez l'appareil.

	Déclench	Pour activer le bruit d'obturateur lorsque vous appuyez sur PHOTO.
✓	Activé	Pour activer le bip ou le bruit d'obturateur lorsque vous appuyez sur la touche de commande, ou encore sur la touche PHOTO ou MOVIE.
	Désactivé	Pour désactiver le bip ou le bruit d'obturateur.

Langue

Permet de sélectionner la langue d'affichage des paramètres de menu, des avertissements et des messages.

Initialiser

Permet de réinitialiser les paramètres à leurs valeurs par défaut. Les images stockées dans la mémoire interne sont conservées si vous exécutez cette fonction.

- ① Sélectionnez [Initialiser] avec ▲/▼/◀/▶ sur la touche de commande, puis appuyez sur ►.
- ② Sélectionnez [OK] avec ▲, puis appuyez sur ●.
Le message « Initialiser tous les paramètres » s'affiche.
- ③ Sélectionnez [OK] avec ▲, puis appuyez sur ●.
Les paramètres sont réinitialisés à leurs valeurs par défaut.

Annulation de la réinitialisation

Sélectionnez [Annuler] à l'étape ③, puis appuyez sur ●.

- Ne coupez pas l'alimentation pendant la réinitialisation.



Les réglages par défaut sont repérés par ☑.

N° de fichier

Permet de sélectionner la méthode utilisée pour affecter des numéros de fichier aux images.

☑	Série	Les fichiers sont numérotés dans l'ordre, même si vous changez de dossier d'enregistrement ou de « Memory Stick PRO Duo ». (Si le nouveau « Memory Stick PRO Duo » contient un fichier dont le numéro est supérieur au dernier numéro attribué, un numéro supérieur au numéro le plus élevé est attribué.)
	Réinitial	La numérotation recommence à 0001 à chaque changement de dossier. (Si le dossier d'enregistrement contient un fichier, un numéro supérieur au numéro le plus élevé est attribué.)

Connexion USB

Permet de sélectionner le mode USB à utiliser lorsque l'appareil est raccordé à un ordinateur à l'aide du câble USB.

	Webcaméra	Raccordez l'appareil à l'ordinateur à l'aide d'un câble USB et utilisez l'appareil comme webcam (diffusion USB). <ul style="list-style-type: none"> • Les films sont reproduits au format QVGA 30P Motion JPEG. • Les films diffusés sont s'affichent également sur l'écran LCD de l'appareil.
☑	Stock de mas	Etablit une connexion de stockage de masse entre l'appareil et un ordinateur ou un autre périphérique USB.

Connexion de l'appareil à l'ordinateur en mode Stock de masse

En mode « Stock de masse », l'ordinateur reconnaît l'appareil avec le « Memory Stick PRO Duo » qu'il contient en tant que dispositif de mémoire externe, ce qui vous permet d'utiliser l'appareil via l'ordinateur auquel il est raccordé à l'aide d'un câble USB.

Connexion de l'appareil à l'ordinateur

Raccordez l'appareil de la manière illustrée ci-dessous.

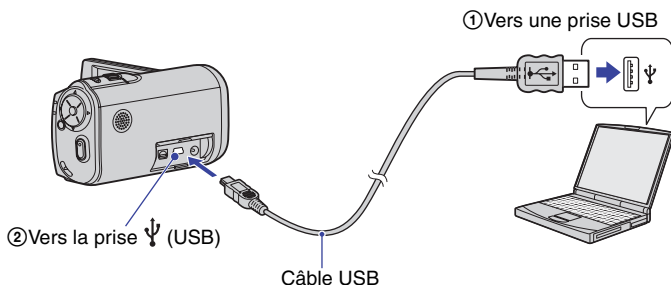

- Si vous établissez une connexion USB pendant l'enregistrement d'un film, la prise de vue s'interrompt. Le film est enregistré jusqu'au point auquel il s'est arrêté.

Pour supprimer la connexion USB

Effectuez préalablement les procédures ci-dessous pour :

- débrancher le câble USB
- retirer le « Memory Stick PRO Duo »
- insérer un « Memory Stick PRO Duo » dans l'appareil après avoir copié des images de la mémoire interne
- mettre l'appareil hors tension

- 1 Double-cliquez sur  dans la barre des tâches.



Double-cliquez ici

- 2 Cliquez sur  (Périphérique de stockage de masse USB) → [Stop].
- 3 Vérifiez l'appareil dans la fenêtre de confirmation, puis cliquez sur [OK].
- 4 Cliquez sur [OK].
L'appareil est déconnecté.
 - L'opération de l'étape 4 est inutile sous Windows XP.

Destinations de stockage des fichiers d'image et noms de fichier

Exemple : visualisation de dossiers sous Windows XP

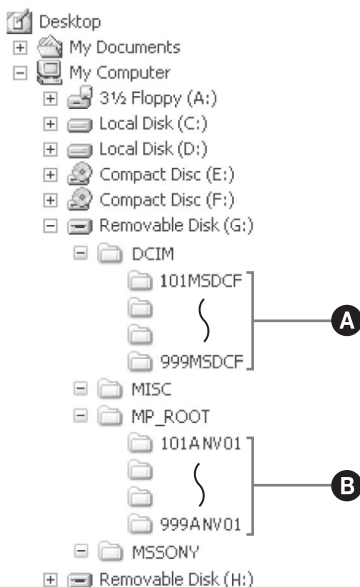

- A** Dossier contenant des données d'image enregistrées avec votre appareil
Si vous ne créez aucun dossier, seul le dossier « 101MSDCF » est disponible
 - B** Dossier contenant des données de film enregistrées avec votre appareil
Si vous ne créez aucun dossier, seul le dossier « 101ANV01 » est disponible
- Vous ne pouvez pas enregistrer/lire d'images dans le dossier « MISC ».
 - La structure du nom des fichiers d'image est la suivante : □□□□ indique un nombre compris entre 0001 et 9999.
 - Fichiers d'image fixe : DSC0□□□□.JPG
 - Fichiers de film : MAH0□□□□.MP4 (format HD), MAQ0□□□□.MP4 (format VGA)
 - Pour plus d'informations sur les dossiers, voir page 49.

Sortie Vidéo

Permet de régler la sortie du signal vidéo en fonction du système couleur de l'équipement vidéo raccordé. Les pays et/ou les régions utilisent des systèmes de télévision couleur différents. Si vous souhaitez visualiser des images sur un téléviseur, vérifiez page 58 le système de télévision couleur du pays ou de la région d'utilisation de l'appareil.

NTSC	Pour régler le signal de sortie vidéo en mode NTSC (pour les Etats-Unis ou le Japon, par exemple).
PAL	Pour régler le signal de sortie vidéo en mode PAL (pour l'Europe, par exemple).

Réglage heure

Permet de régler la date et l'heure.

- ① Sélectionnez [Réglage heure] avec ▲/▼/◀/▶ sur la touche de commande, puis appuyez sur ►.
- ② Sélectionnez [OK] avec ▲, puis appuyez sur ●.

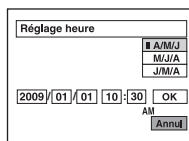

- ③ Sélectionnez le format d'affichage de la date avec ▲/▼, puis appuyez sur ●.
- ④ Sélectionnez chaque paramètre avec ◀/▶ et réglez la valeur numérique avec ▲/▼.
- ⑤ Sélectionnez [OK] avec ►, puis appuyez sur ●.

Annulation du réglage de l'horloge

Sélectionnez [Annuler] à l'étape ⑤, puis appuyez sur ●.



Visualisation d'images sur un écran de téléviseur

Vous pouvez visualiser les images sur un écran de téléviseur en raccordant l'appareil à un téléviseur.

La qualité de la connexion ou de l'image (HD (haute définition)/SD (définition standard)) dépend du type de prise de téléviseur ou d'entrée auquel l'appareil est raccordé.

- Si vous vous trouvez à l'étranger, il peut être nécessaire de sélectionner la sortie de signal vidéo correspondant au système de télévision couleur local (page 56).
- Si le téléviseur reçoit des signaux d'image, l'image ne s'affiche pas sur le panneau LCD.

Raccordement à un téléviseur haute définition

Les images enregistrées avec une qualité d'image HD (haute définition) sont lues avec une qualité d'image HD (haute définition). Les images enregistrées avec une qualité d'image SD (définition standard) sont lues avec une qualité d'image SD (définition standard).

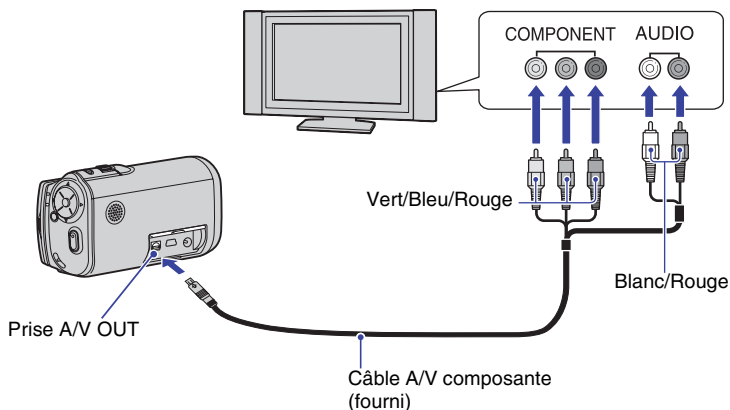

- Si vous raccordez uniquement des fiches vidéo composante, les signaux audio ne sont pas reproduits. Pour reproduire les signaux audio, raccordez les fiches blanche et rouge.
- Les réglages de sortie sont automatiquement sélectionnés en fonction des images lues. Par conséquent, il se peut que l'image soit déformée si vous changez de mode sur le téléviseur raccordé.

Raccordement à un téléviseur 16:9 (écran large) ou 4:3 standard

Les images enregistrées avec une qualité d'image HD (haute définition) sont converties au format SD (définition standard) et lues. Les images enregistrées avec une qualité d'image SD (définition standard) sont lues avec une qualité d'image SD (définition standard).

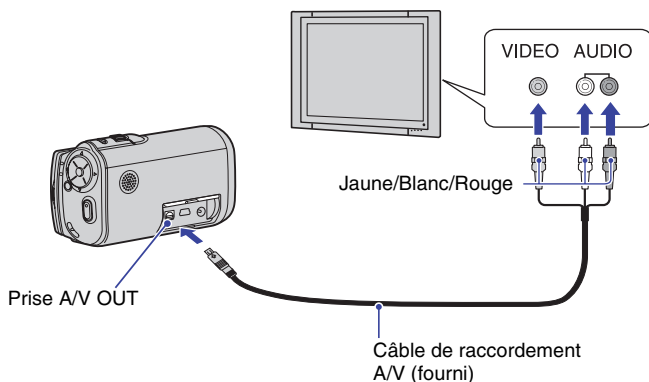

- Lors de la lecture d'un film en qualité HD (haute définition) sur un téléviseur SD (définition standard), le film s'affiche avec une bande noire en haut et en bas de l'écran.

Raccordement au téléviseur via un magnétoscope

Raccordez votre appareil photo à l'entrée LINE IN du magnétoscope à l'aide du câble de raccordement A/V. Réglez le sélecteur d'entrée du magnétoscope sur LINE (VIDEO 1, VIDEO 2, etc.).

Avec un téléviseur de type mono (doté uniquement d'une seule prise d'entrée audio)

Raccordez la fiche jaune du câble de raccordement A/V à la prise d'entrée vidéo et la fiche blanche (canal gauche) ou la fiche rouge (canal droit) à la prise d'entrée audio du téléviseur ou du magnétoscope.

Systèmes de télévision couleur

Pour visualiser les images sur un écran de téléviseur, vous devez utiliser un téléviseur doté d'une prise d'entrée vidéo ainsi que le câble de raccordement A/V. Le système couleur du téléviseur doit être le même que celui de votre appareil. Recherchez dans la liste de systèmes de télévision couleur suivante le pays ou la région d'utilisation de l'appareil.

Système NTSC

Amérique centrale, Bahamas, Bolivie, Canada, Chili, Colombie, Corée, Equateur, Etats-Unis, Jamaïque, Japon, Mexique, Pérou, Philippines, Surinam, Taïwan, Venezuela, etc.

Système PAL

Allemagne, Australie, Autriche, Belgique, Chine, Danemark, Espagne, Finlande, Hong Kong, Hongrie, Italie, Koweït, Malaisie, Nouvelle-Zélande, Norvège, Pays-Bas, Pologne, Portugal, République slovaque, République tchèque, Royaume-Uni, Singapour, Suède, Suisse, Thaïlande, etc.

Système PAL-M

Brésil

Système PAL-N

Argentine, Paraguay, Uruguay

Système SECAM

Bulgarie, France, Guyane, Iran, Irak, Monaco, Russie, Ukraine, etc.



En cas de problème avec cet appareil, essayez les solutions suivantes :

1 Vérifiez les éléments des pages 61 à 65.

2 Mettez l'appareil hors tension, puis remettez-le sous tension environ une minute plus tard.

3 Appuyez sur la touche **RESET** (page 9) à l'aide d'un objet pointu et mettez l'appareil sous tension.

Même si vous exécutez l'opération ci-dessus, le réglage de la date et de l'heure n'est pas supprimé.

4 Consultez votre revendeur Sony ou un centre de service après-vente Sony agréé.

Pendant la réparation de l'appareil, il est possible que nous vérifiions quelques-unes des données enregistrées dans la mémoire interne, afin d'améliorer son état. Même dans ce cas, votre revendeur Sony ne copiera pas et n'enregistrera pas vos données.

Cliquez sur l'une des rubriques suivantes pour aller directement à la page expliquant les symptômes et les causes ou les actions correctives appropriées.

Batterie et alimentation 61

« Memory Stick PRO Duo » 64

Prise de vue d'images fixes/de films 61

Mémoire interne 64

Visualisation d'images 63

Divers 65

Effacement/Édition d'images 64

Batterie et alimentation

Impossible de mettre l'appareil sous tension.

- La batterie est déchargée. Rechargez la batterie (page 16).
- La fiche de l'adaptateur secteur a été débranchée de la prise murale. Rebranchez-la (page 16).
- Si le panneau LCD est orienté vers l'extérieur, réorientez-le du côté appareil photo (page 19).

L'appareil est brusquement mis hors tension.

- Si vous n'utilisez pas l'appareil pendant cinq minutes environ alors qu'il est sous tension, il s'éteint automatiquement pour économiser la batterie. Remettez l'appareil sous tension.

L'indicateur d'autonomie restante est incorrect.

- Ce phénomène se produit lorsque vous utilisez l'appareil dans un endroit très chaud ou très froid.
- La durée restante affichée diffère de la durée réelle. Déchargez complètement la batterie, puis rechargez-la pour corriger l'affichage.
- La batterie est déchargée. Chargez la batterie.

Prise de vue d'images fixes/de films

L'appareil ne peut pas enregistrer d'images.

- Vérifiez l'espace disponible de la mémoire interne ou du « Memory Stick PRO Duo ». S'il est saturé, effectuez l'une des opérations suivantes :
 - Supprimez les images inutiles (page 32).
 - Changez le « Memory Stick PRO Duo ».
- Il est possible de filmer en continu pendant 25 minutes environ.
- Appuyez sur la touche  (Lecture) pour mettre l'appareil photo en mode d'enregistrement afin d'effectuer une prise de vue d'image fixe ou de film.

L'écran LCD n'affiche pas les images fixes ou les films que vous enregistrez.

- Votre appareil est réglé en mode de lecture. Appuyez sur la touche  (Lecture) pour passer en mode d'enregistrement (page 24).

L'enregistrement est très long.

- La fonction d'obturation lente NR est activée. Ceci n'est pas une anomalie.

L'image n'est pas nette.

- Le sujet est trop proche. Effectuez une prise de vue en mode  (Macro). Vérifiez que l'objectif se trouve à une distance supérieure à la distance de prise de vue minimum par rapport au sujet, d'environ 50 cm (19 3/4 pouces) (W)/100 cm (39 3/8 pouces) (T) (à partir de l'avant de l'objectif) lors de la prise de vue (page 28).

La fonction de prise de vue rapprochée (Macro) ne fonctionne pas.

- Le mode  (Paysage) est sélectionné en mode Sélection scène (page 38).

La date et l'heure ne s'affichent pas sur l'écran LCD.

- Lors de la prise de vue, la date et l'heure ne s'affichent pas. Elles s'affichent uniquement lors de la lecture.

La date d'enregistrement n'est pas superposée sur l'image.

- Cet appareil ne dispose pas d'une fonctionnalité permettant d'incruster la date sur des images.

L'écran est trop sombre ou trop lumineux.

- Réglez la luminosité du rétroéclairage LCD (page 52).

Des parasites apparaissent sur l'image lorsque vous regardez l'écran dans un endroit sombre.

- L'appareil tente d'améliorer la visibilité de l'écran en augmentant temporairement la luminosité de l'image dans des conditions de faible éclairage. Ceci est sans effet sur l'image enregistrée.

Des points apparaissent et restent à l'écran.

- Ceci n'est pas une anomalie. Ces points ne sont pas enregistrés (page 3).

Impossible d'effectuer une prise de vue en rafale.

- La mémoire interne ou le « Memory Stick PRO Duo » est saturé. Supprimez les images inutiles (page 32).
- Le niveau de la batterie est faible.

Visualisation d'images

L'appareil ne peut pas lire d'images.

- Appuyez sur la touche  (Lecture) pour passer en mode de lecture (page 30).
- Le nom de dossier/fichier a été changé sur l'ordinateur.
- Si un fichier d'image a été édité sur un ordinateur ou pris avec un modèle d'appareil différent du vôtre, il n'est pas garanti que vous puissiez le visualiser sur votre appareil.
- L'appareil est en mode USB. Supprimez la connexion USB.

La date et l'heure ne s'affichent pas.

- Les indicateurs à l'écran sont désactivés. Affichez les indicateurs à l'écran en appuyant sur  (DISP) sur la touche de commande (page 26).

L'image est grossière au début de la lecture.

- Il se peut que l'image soit grossière juste au début de la lecture. Ceci est dû au traitement d'image. Ceci n'est pas une anomalie.

L'image n'apparaît pas sur l'écran du téléviseur.

- Vérifiez [Sortie Vidéo] pour déterminer si le signal de sortie vidéo de l'appareil est réglé pour le système de couleur du téléviseur (page 56).
- Vérifiez que le raccordement est correct (page 57).
- Si le câble USB est raccordé à la borne USB, débranchez-le.

Impossible de visualiser l'image ou d'entendre le son sur un téléviseur.

- Lorsque vous utilisez la fiche vidéo composante, assurez-vous que les fiches rouge et blanche du câble de raccordement A/V sont raccordées (page 57).

Les bords supérieur, inférieur, droit et gauche des images peuvent être légèrement recadrés lors de la lecture sur un téléviseur raccordé.

- L'écran LCD de l'appareil peut afficher les images enregistrées sur tout l'écran (restitution de tous les pixels). Cependant, cela peut entraîner un léger recadrage des bords supérieur, inférieur, droit et gauche de l'image lors de la lecture sur un téléviseur non compatible avec la restitution de tous les pixels.

Lors du raccordement au téléviseur avec un câble de raccordement A/V, l'image s'affiche avec un espace noir sur les côtés supérieur et inférieur.

- Cela se produit lorsque vous visualisez une image enregistrée au format HD (haute définition) sur un téléviseur 4:3. Ceci n'est pas une anomalie.

L'image enregistrée avec une qualité d'image HD (haute définition) apparaît déformée.

- Sélectionnez le mode écran large du téléviseur afin d'afficher correctement l'image enregistrée en mode 16:9.

Effacement/Édition d'images

Vous ne pouvez pas effacer d'image.

- Annulez la protection (page 39).

« Memory Stick PRO Duo »

Impossible d'insérer un « Memory Stick PRO Duo ».

- Insérez-le dans le bon sens.

Vous avez formaté un « Memory Stick PRO Duo » par erreur.

- Toutes les données du « Memory Stick PRO Duo » sont effacées par le formatage. Vous ne pouvez pas les restaurer.

Mémoire interne

Impossible de lire ou d'enregistrer des images à l'aide de la mémoire interne.

- Un « Memory Stick PRO Duo » est inséré dans l'appareil. Retirez-le.

Impossible de copier les données de la mémoire interne sur un « Memory Stick PRO Duo ».

- Le « Memory Stick PRO Duo » est saturé. Vérifiez la capacité.

Impossible de copier les données d'un « Memory Stick PRO Duo » ou de l'ordinateur dans la mémoire interne.

- Les données du « Memory Stick PRO Duo » ou de l'ordinateur ne peuvent pas être copiées dans la mémoire interne.

Divers

L'objectif est embué.

- De la condensation d'humidité s'est produite. Mettez l'appareil hors tension et attendez environ une heure avant de le réutiliser.

L'appareil chauffe lorsque vous l'utilisez longtemps.

- Ceci n'est pas une anomalie.

L'écran de réglage de l'horloge apparaît lorsque vous mettez l'appareil sous tension.

- Réglez de nouveau la date et l'heure (page 56).

Vous souhaitez modifier la date ou l'heure.

- Réglez de nouveau la date et l'heure (page 56).

Indicateurs d'avertissement et messages

Messages

Si les messages ci-dessous apparaissent, suivez les instructions.



- Le niveau de la batterie est faible. Chargez immédiatement la batterie. Il se peut que l'indicateur clignote même s'il reste 5 à 10 minutes d'autonomie.

Pas de Memory Stick

- Insérez un « Memory Stick PRO Duo » (page 18).

Erreur système

- Mettez l'appareil hors tension, puis remettez-le sous tension.

Erreur mémoire interne

- Mettez l'appareil hors tension, puis remettez-le sous tension.

Réinsérez le Memory Stick

- Insérez correctement le « Memory Stick PRO Duo » (page 18).
- Le « Memory Stick PRO Duo » inséré ne peut pas être utilisé avec votre appareil (page 69).
- Le « Memory Stick PRO Duo » est endommagé.
- Les bornes du « Memory Stick PRO Duo » sont souillées.

Erreur type Memory Stick

- Le « Memory Stick PRO Duo » inséré ne peut pas être utilisé avec votre appareil (page 69).

Impossible d'accéder au Memory Stick

Accès refusé

- Vous utilisez un le « Memory Stick PRO Duo » avec un accès contrôlé.

Erreur de formatage

- Reformatez le support (page 49).

Pas d'espace mémoire

- Supprimez des fichiers ou des images inutiles (page 32).

Mémoire en lecture seule

- Votre appareil ne peut pas enregistrer ou effacer des images sur ce « Memory Stick PRO Duo ».

Pas de fich ds ce doss

- Aucune image n'a été enregistrée dans ce dossier.
- Vous n'avez pas effectué les opérations correctement lors de la copie d'images depuis votre ordinateur.

Erreur de dossier

- Il existe déjà sur le « Memory Stick PRO Duo » un dossier portant un numéro commençant par les trois mêmes chiffres (par exemple : 123MSDCF et 123ABCDE). Sélectionnez un autre dossier ou créez un nouveau dossier (pages 49, 50).

Imposs créer nouv doss

- Il existe déjà sur le « Memory Stick PRO Duo » un dossier portant un nom commençant par « 999 ». Dans ce cas, vous ne pouvez plus créer de dossiers.

Enregist impossible

- L'appareil ne peut pas enregistrer les images dans le dossier sélectionné. Sélectionnez un autre dossier (page 49).

Erreur de fichier

- Une erreur s'est produite pendant la lecture de l'image.

Protection de fichier

- Annulez la protection (page 39).

Dépassement taille imag

- Vous essayez de visionner une image dont la taille ne peut pas être lue sur cet appareil.

Opération invalide

- Vous essayez de lire un fichier qui n'est pas compatible avec votre appareil.
- Vous avez sélectionné une fonction qui n'est pas disponible pour les films.

Éteignez, puis rallumez

- Un problème lié à l'objectif a provoqué une erreur.

Données non supportées

- Les données ne sont pas prises en charge par l'appareil et sont illisibles.



Pour utiliser votre appareil à l'étranger — Sources d'alimentation

Vous pouvez utiliser votre appareil et l'adaptateur secteur AC-DL960 (fourni) dans n'importe quel pays ou n'importe quelle région où le courant est compris entre 100 V et 240 V CA, 50 Hz/60 Hz.

- **N'utilisez pas un transformateur électronique (convertisseur de tension de voyage), car ceci pourrait provoquer un dysfonctionnement.**

A propos des « Memory Stick »

Un « Memory Stick » est un support d'enregistrement compact et léger doté d'une grande capacité de stockage de données.

Cet appareil photo prend en charge les types de « Memory Stick » répertoriés ci-dessous. Cependant, nous ne pouvons garantir le fonctionnement de tous les types de « Memory Stick » sur votre appareil photo. (Pour plus d'informations, reportez-vous à la liste ci-dessous.)

Types de « Memory Stick »	Enregistrement/lecture
« Memory Stick Duo » (avec MagicGate)	—
« Memory Stick PRO Duo »	○
« Memory Stick PRO-HG Duo »	○*

* Votre appareil photo ne prend pas en charge le transfert de données parallèle 8 bits. Il prend en charge le transfert de données parallèle 4 bits équivalant au « Memory Stick PRO Duo ».

- Votre appareil photo ne peut pas enregistrer ou lire les données utilisant la technologie « MagicGate ». « MagicGate » est une technologie de protection des droits d'auteur qui enregistre et transfère le contenu dans un format crypté.
- Votre appareil photo est compatible « Memory Stick Micro » (« M2 »). « M2 » est l'abréviation de « Memory Stick Micro ».
- La compatibilité d'un « Memory Stick PRO Duo » formaté par un ordinateur (système d'exploitation Windows/Mac OS) n'est pas garantie avec votre appareil photo.
- La vitesse de lecture et d'écriture des données peut varier en fonction du « Memory Stick PRO Duo » et du produit compatible « Memory Stick PRO Duo » que vous associez.
- Aucune compensation relative aux données d'image perdues ou endommagées ne sera accordée. Ces pertes ou dommages peuvent survenir dans les cas suivants :

- Si vous éjectez le « Memory Stick PRO Duo » ou si vous mettez l'appareil photo hors tension alors qu'il est en train de lire ou d'écrire des fichiers d'image sur le « Memory Stick PRO Duo » (alors que le témoin d'accès est allumé ou clignote).
- Si vous utilisez le « Memory Stick PRO Duo » à proximité d'aimants ou de champs magnétiques.
- Il est recommandé d'effectuer une copie de sauvegarde des données importantes sur le disque dur d'un ordinateur.
- Prenez garde de ne pas exercer une force excessive lorsque vous écrivez sur la zone d'un « Memory Stick PRO Duo » destinée à recevoir des annotations.
- N'apposez pas d'étiquette ni autre objet similaire sur un « Memory Stick PRO Duo » ou sur un adaptateur pour « Memory Stick Duo ».
- Lorsque vous transportez ou rangez un « Memory Stick PRO Duo », utilisez son étui.
- Evitez tout contact entre des objets métalliques et les connecteurs. Ne touchez pas ces derniers avec les doigts.
- Ne pliez pas le « Memory Stick PRO Duo », ne le faites pas tomber et ne le soumettez pas à des chocs violents.
- Ne démontez pas et ne modifiez pas le « Memory Stick PRO Duo ».
- Evitez d'humidifier le « Memory Stick PRO Duo ».
- Conservez le « Memory Stick PRO Duo » hors de portée des enfants. Ils risqueraient de l'avaler.
- N'insérez rien d'autre qu'un « Memory Stick PRO Duo » dans le logement pour « Memory Stick Duo ». Ceci pourrait entraîner un problème de fonctionnement.
- N'utilisez pas et ne stockez pas le « Memory Stick PRO Duo » dans les endroits suivants :
 - Endroits soumis à des températures très élevées, comme un véhicule garé en plein soleil en été.
 - Endroits exposés au rayonnement direct du soleil.
 - Endroits exposés à une forte humidité ou sujets à des gaz corrosifs.

Remarque sur l'adaptateur pour « Memory Stick Duo »

- Lorsque vous utilisez un « Memory Stick PRO Duo » avec un appareil compatible « Memory Stick », insérez le « Memory Stick PRO Duo » dans un adaptateur pour « Memory Stick Duo ».
- Quand vous insérez un « Memory Stick PRO Duo » dans un adaptateur pour « Memory Stick Duo », veillez à insérer le « Memory Stick PRO Duo » dans le bon sens, et à fond. Notez que toute utilisation inadéquate peut provoquer un mauvais fonctionnement. En outre, si vous insérez le « Memory Stick PRO Duo » dans le mauvais sens en le forçant dans l'adaptateur pour « Memory Stick Duo », vous risquez de l'endommager.
- N'insérez pas un adaptateur pour « Memory Stick Duo » dépourvu de « Memory Stick PRO Duo ». Ceci pourrait provoquer un dysfonctionnement de l'appareil.

A propos des « Memory Stick PRO Duo »

- La capacité maximale d'un « Memory Stick PRO Duo » susceptible d'être utilisé sur votre appareil photo est de 16 Go.

Remarques sur l'utilisation d'un « Memory Stick Micro »

- Pour utiliser un « Memory Stick Micro » avec cet appareil photo, vous devez disposer d'un adaptateur M2 de taille Duo. Insérez le « Memory Stick Micro » dans l'adaptateur M2 de taille Duo, puis insérez l'adaptateur dans la fente pour « Memory Stick Duo ». Si vous insérez un « Memory Stick Micro » dans cet appareil photo sans utiliser d'adaptateur M2 de taille Duo, vous ne pourrez peut-être pas le retirer de l'appareil photo.
- Ne laissez pas le « Memory Stick Micro » à la portée des enfants. Ils risqueraient de l'avaler.

Remarques relatives à la compatibilité des données d'image

- Les fichiers de données d'image enregistrés sur un « Memory Stick PRO Duo » avec votre appareil photo sont conformes à la norme universelle « Design rule for Camera File system » établie par la JEITA (Japan Electronics and Information Technology Industries Association).
- Vous ne pouvez pas lire sur votre appareil photo des images fixes enregistrées avec d'autres appareils qui ne sont pas conformes à cette norme universelle. (Ces modèles ne sont pas disponibles dans certains pays et/ou régions.)
- Si vous ne parvenez pas à utiliser un « Memory Stick PRO Duo » qui a servi sur un autre appareil, formatez-le avec votre appareil photo (page 49). Notez cependant que le formatage supprime toutes les informations du « Memory Stick PRO Duo ».
- Vous ne pourrez peut-être pas lire les images sur l'appareil photo :
 - si elles ont été retouchées sur un ordinateur ;
 - si les données d'image ont été enregistrées au moyen d'un autre appareil.

Remarques relatives à la batterie intégrée

A propos de la recharge de la batterie

Nous vous recommandons de charger la batterie à une température ambiante comprise entre 10°C et 30°C (50°F et 86°F). Si vous chargez la batterie à une température ambiante hors de cette plage, il se peut que le chargement ne soit pas efficace.

Utilisation efficace de la batterie

- La performance de la batterie diminue lorsque la température ambiante est basse. C'est pourquoi sa durée de service diminue dans des endroits froids. Pour augmenter l'autonomie de la batterie, nous vous recommandons de procéder comme suit :
 - Placez l'appareil dans votre poche, etc. pour le réchauffer avant de l'utiliser.
- L'alimentation peut faire défaut rapidement si vous utilisez fréquemment la lampe vidéo ou le zoom.

Stockage de l'appareil photo

- Si vous n'utilisez pas l'appareil photo pendant une longue période, afin de préserver son fonctionnement, chargez complètement la batterie interne et utilisez-la au moins une fois par an, puis rangez l'appareil dans un endroit sec et frais.
- Pour épuiser la batterie, laissez l'appareil en mode de lecture diaporama (page 42) jusqu'à ce qu'il s'éteigne.

A propos de l'autonomie de la batterie

- La durée de service de la batterie est limitée. La capacité de la batterie diminue progressivement à l'usage et avec le temps. Lorsque l'autonomie après la recharge diminue considérablement, il est probable que la batterie a atteint la fin de sa durée de service. Contactez votre détaillant Sony ou un centre de service après-vente Sony agréé.
- La durée de vie d'une batterie dépend des conditions d'utilisation, de rangement et d'environnement.



- A**
Aff apr capt.....48
- B**
Batterie intégrée71
Bip52
- C**
Cadre du télémètre AF25
Chg doss ENR.....50
Connexion USB.....53
Copier50
Créer dossier ENREG.....49
Câble A/V composante.....57
Câble de raccordement
A/V58
- D**
Date56
Diapo42
Diffusion USB53
Diviser44
Dossier.....39
 Changement.....50
 Création49
 Sélection.....39
DPOF.....41
Dépannage.....60
- E**
Ecran
 Indicateur.....11
 Rétroéclairage
 LCD.....26, 52
Ecran planche index30
- F**
Formater49, 51
- G**
Guide fonct48
- H**
Histogramme.....26
- I**
Identification des pièces.....9
Indicateur11
Indicateur de verrouillage
AE/AF.....25
Indicateurs d'avertissement et
messages66
Initialiser52
- L**
Lampe vidéo28
Langue52
- M**
Macro28
Manipulation de l'appareil
photo5
« Memory Stick PRO
Duo »69
Menu
 Paramètres37
 Pr de vue.....38
 Visualisation39
Mode Appareil photo38
Mode Contre-jour38
Mode Lumière faible.....38
Mode miroir29
Mode Paysage38
Mode Sports.....38
- N**
N° de fichier.....53
NTSC56
- O**
Outil Memory Stick.....49
Outil mémoire intern51
- P**
PAL.....56
Pivoter.....43
Pr de vue.....38
 Films25
 Image fixe.....25
Prise A/V OUT.....57
Protéger39
- R**
Raccordement
 Téléviseur 4:3.....58
 Téléviseur haute
 définition57
 Téléviseur à écran
 large.....58
Repère de demande
d'impression.....41
Retardateur29
Réglage heure56
Réglages 152
Réglages 253
Rétroécl LCD52
- S**
Sharemark.....34
Sortie Vidéo.....56
Stock de mas.....53
Suppr.scintil.....48
Suppression d'images.....32
Supprimer
 Formater.....49, 51
- T**
Taille d'image.....21
Tenue en main de
l'appareil24

Téléviseur 4:3	58
Téléviseur haute définition ...	57
Téléviseur à écran large	58

U

Utilisation de votre appareil à l'étranger	68
--	----

V

VGA.....	22
Visualisation	39
Visualisation d'images.....	30
Volume	30

W

Webcaméra	53
-----------------	----

Z

Zoom.....	28
Zoom de lecture	31
Zoom numérique.....	48

Remarques sur la licence

TOUTE UTILISATION DE CE PRODUIT AUTRE QUE L'UTILISATION PERSONNELLE DU CONSOMMATEUR, DE QUELQUE MANIERE QUE CE SOIT, QUI SERAIT CONFORME A LA NORME MPEG-2 D'ENCODAGE DES INFORMATIONS VIDEO POUR DES SUPPORTS EMBALLEES EST EXPRESSEMENT INTERDITE SANS LICENCE, CONFORMEMENT AUX BREVETS APPLICABLES DANS LE PORTEFEUILLE DE BREVETS MPEG-2, DONT LA LICENCE PEUT ETRE OBTENUE AUPRES DE MPEG LA, L.L.C., 250 STEELE STREET, SUITE 300, DENVER, COLORADO 80206.

CE PRODUIT EST ACCORDE SOUS LICENCE, SOUS LE COUVERT DE LA LICENCE DE PORTEFEUILLE DE BREVETS AVC POUR UNE UTILISATION PRIVEE ET NON COMMERCIALE D'UN CONSOMMATEUR EN VUE DE

(i) ENCODER DES VIDEOS CONFORMEMENT A LA NORME AVC (« AVC VIDEO ») ET/OU

(ii) DECODER DES VIDEOS AVC ENCODEES PAR UN CLIENT DANS LE CADRE D'UNE ACTIVITE PERSONNELLE ET NON COMMERCIALE ET/OU OBTENUES AUPRES D'UN VENDEUR DE VIDEOS SOUS LICENCE AVC VIDEO. AUCUNE LICENCE EXPRESSE OU TACITE N'EST ACCORDEE POUR UNE AUTRE UTILISATION. IL EST POSSIBLE D'OBTENIR DES INFORMATIONS COMPLEMENTAIRES AUPRES DE MPEG LA, L.L.C.

VISITEZ LE SITE <[HTTP://MPEGLA.COM](http://MPEGLA.COM)>

Des informations complémentaires sur ce produit et des réponses à des questions fréquemment posées sont disponibles sur notre site Web d'assistance client.

<http://www.sony.net/>