

Register your product and get support at
www.philips.com/welcome

DTP2340



FR Mode d'emploi

PHILIPS

Table des matières

1 Important	2
Sécurité et remarque importante	2
Recyclage	2
Remarque concernant les droits d'auteur	3
Remarques liées à la marque commerciale	3

2 Votre produit	4
Caractéristiques	4
Présentation du produit	4

3 Connexions	7
Positionnement du produit	7
Connexion d'une antenne ou du câble	7
Connexion des câbles vidéo	7
Connexion des câbles audio	8
Connexion d'un périphérique USB	9
Branchement sur le secteur	9

4 Mise en route	10
Installation des piles de la télécommande	10
Navigation dans le menu	10
Configuration initiale	11
Utilisation du menu d'accueil	12

5 Regarder la télévision	13
Utilisation du guide électronique des programmes	13
Utilisation du tableau de modification des émissions	14

6 Lecture	15
Lecture depuis un disque	15
Lecture à partir d'un périphérique USB	15
Lecture vidéo	16
Lecture de musique	17
Affichage de photos	17
Recherche avancée de fichiers	18

7 Modification des paramètres système	19
Modification des paramètres généraux	19

Modification des réglages DVD/USB	21
Modification des paramètres TV / radio	24

8 Informations complémentaires	27
Mise à jour du logiciel	27
Entretien	27

9 Caractéristiques techniques	28
--------------------------------------	----

10 Dépannage	30
Unité principale	30
Image	30
Son	30
Lecture	30

1 Important

Sécurité et remarque importante



Avertissement

- Risque de surchauffe ! N'installez jamais le récepteur numérique dans un espace confiné. Laissez un espace d'au moins 10 cm autour du récepteur numérique pour assurer une bonne ventilation. Assurez-vous que des rideaux ou d'autres objets n'obstruent pas les orifices de ventilation du récepteur numérique.
- Ne placez jamais ce récepteur numérique, la télécommande ou les piles à proximité d'une flamme nue ou d'une autre source de chaleur, telle que la lumière directe du soleil.
- Utilisez ce récepteur numérique uniquement en intérieur. Éloignez le récepteur numérique des sources d'eau ou d'humidité, ou d'objets remplis de liquide.
- Ne posez jamais le récepteur numérique sur un autre équipement électrique.
- Restez éloigné du récepteur numérique en cas d'orage.
- Si la fiche d'alimentation ou un coupleur d'appareil est utilisé comme dispositif de découplage, celui-ci doit rester facilement accessible.
- Rayonnement laser visible et invisible à l'ouverture. Ne vous exposez pas aux rayons.



Ce produit est conforme aux spécifications d'interférence radio de la Communauté Européenne.

Ce produit est conforme aux spécifications des directives et des normes suivantes : 2006/95/EC, 2004/108/EC.

Recyclage



Votre produit a été conçu et fabriqué avec des matériaux et des composants de haute qualité pouvant être recyclés et réutilisés.

La présence du symbole de poubelle barrée indique que le produit est conforme à la directive européenne 2002/96/CE :



Ne mettez pas votre produit au rebut avec vos déchets ménagers. Renseignez-vous sur les réglementations locales concernant la collecte séparée des produits électriques et électroniques. La mise au rebut citoyenne de votre produit usagé permet de protéger l'environnement et la santé.



Votre produit contient des piles relevant de la Directive européenne 2006/66/EC qui ne doivent pas être mises au rebut avec les déchets ménagers.

Renseignez-vous sur les réglementations locales concernant la collecte séparée des piles. La mise au rebut citoyenne de votre produit usagé permet de protéger l'environnement et la santé.

Remarque concernant les droits d'auteur



Ce produit intègre une technologie de protection des droits d'auteur, soumise à certains brevets américains et autres droits relatifs à la propriété intellectuelle détenus par Macrovision Corporation et d'autres détenteurs de droits. L'utilisation de cette technologie doit être soumise à l'autorisation expresse de Macrovision Corporation, et ce, uniquement dans le cadre du visionnage à domicile et d'autres cas d'emploi limités sauf autorisation contraire de Macrovision Corporation. La rétro-ingénierie et le démontage sont interdits.

Remarques liées à la marque commerciale



Caractéristiques du laser

- Type : laser semiconducteur InGaAlP (DVD), AlGaAs (CD)
- Longueur d'onde : 655 nm (DVD), 790 nm (CD)
- Puissance de sortie : 10 mW (DVD), 5 mW (VCD/CD)



Produit DivX® Certified officiel. Prend en charge toutes les versions de DivX® video (y compris DivX® 6) avec lecture standard des fichiers multimédias DivX®.



DVB est une marque commerciale déposée du DVB Digital Video Broadcasting Project (1991 à 1996).



Les labels « Manufactured under license from Dolby Laboratories », Dolby, Pro Logic et le symbole du double D sont des marques commerciales de Dolby Laboratories.



Toutes les autres marques, déposées ou non, sont la propriété de leurs détenteurs respectifs.

2 Votre produit

Félicitations pour votre achat et bienvenue dans le monde de Philips ! Pour bénéficier de tous les avantages de l'assistance Philips, enregistrez votre produit sur le site www.philips.com/welcome.

Caractéristiques

Télévision et radio numériques

Ce récepteur numérique est équipé d'un tuner numérique intégré captant les diffusions numériques. Recevez des émissions de radio et de télévision numériques sans vous équiper d'un nouveau décodeur.

Guide TV à l'écran

Consultez le programme des radios numériques et des chaînes de télévision grâce au guide électronique des programmes.

USB Direct

Il vous suffit de brancher votre clé USB sur la prise USB pour lire vos fichiers MP3 avec une qualité sonore exceptionnelle ou regarder un diaporama JPEG.

Codes de zone

Votre <item> lit les disques présentant les codes de zone suivants.

Code de zone DVD	Pays
	Europe

Présentation du produit

Unité principale

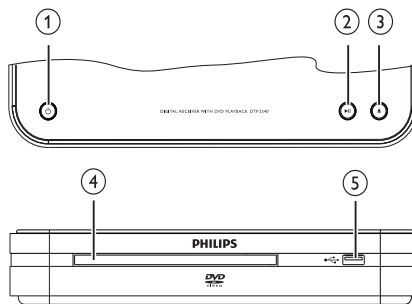

- ① **⏻ (Mise en veille/Marche)**
 - Pour allumer ou éteindre le téléviseur.
- ② **▶|| (Lecture/Pause)**
 - Permet de démarrer, suspendre ou reprendre la lecture du disque.
- ③ **▲ (Ouvrir/Fermer)**
 - Permet d'ouvrir ou de fermer le logement du disque.
- ④ **Logement du disque**
- ⑤ **↔ (USB)**
 - Entrée de données de périphériques de stockage USB.

Télécommande

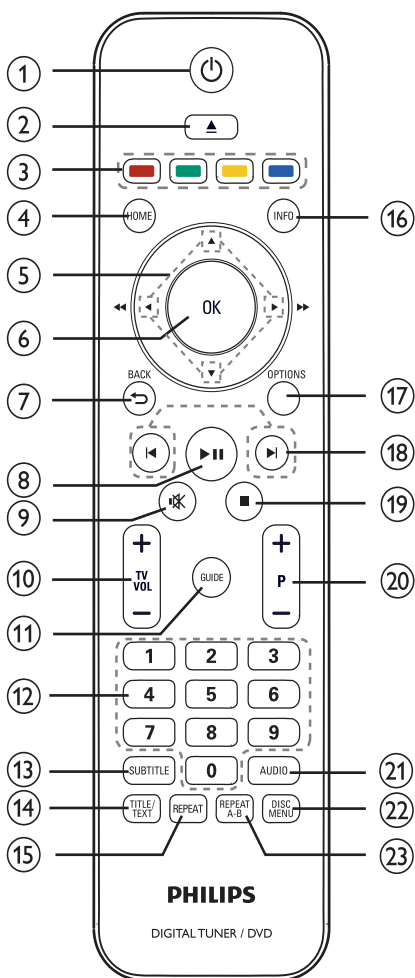

- ① **⏻ (Mise en veille/Marche)**
- Permet de mettre le produit en veille s'il est allumé.
 - Permet d'allumer le produit s'il est en veille.
- ② **▲ (Ouvrir/Fermer)**
- Permet d'ouvrir ou de fermer le logement du disque.

- ③ **Boutons de couleur**
- Pour sélectionner des tâches ou des options. (pour le mode télétexte uniquement).
- ④ **HOME**
- Pour accéder au menu home ou le quitter.
- ⑤ **◀▶ (Touches de navigation)**
- Permettent de naviguer dans les menus.
 - Permettent de réaliser une recherche vers l'avant ou l'arrière. (Pour ◀ uniquement).
- ⑥ **OK**
- Pour confirmer une saisie ou une sélection.
 - Pour afficher la liste des chaînes.
- ⑦ **↶ BACK**
- Pour retourner au menu précédent.
- ⑧ **▶|| (Lecture/Pause)**
- Permet de démarrer, suspendre ou reprendre la lecture du disque.
- ⑨ **🔇 (Silence) (pour téléviseurs Philips uniquement).**
- Pour couper ou rétablir le son.
- ⑩ **TV VOL +/-**
- Permet d'augmenter ou de réduire le volume. (Pour téléviseurs Philips uniquement.)
- ⑪ **GUIDE**
- Permet d'afficher et de quitter le guide des programmes. Pour les chaînes numériques uniquement.
- ⑫ **0-9 (Touches numériques)**
- Pour sélectionner une chaîne ou un réglage.
 - Permet de sélectionner un élément à lire.
 - Permet de saisir un numéro de présélection radio.

- ⑬ **SUBTITLE**
- Permet de sélectionner la langue des sous-titres (DVD, DivX et TNT).
- ⑭ **TITLE/TEXT**
- En mode DVD, permet d'afficher et de quitter le menu des titres du disque.
 - En mode Live TV, permet d'activer ou de désactiver l'affichage du télétexte.
- ⑮ **REPEAT**
- Pour activer ou désactiver les modes répétition ou aléatoire.
- ⑯ **INFO**
- Permet d'afficher ou de masquer des informations supplémentaires.
- ⑰ **OPTIONS**
- Pour activer le menu Accès rapide.
- ⑱ **◀▶ (Précédent/Suivant)**
- Permet de passer au titre, au chapitre ou à la piste précédent(e)/suivant(e).
- ⑲ **■ (Arrêt)**
- Arrête la lecture du disque.
- ⑳ **P +/- (Program +/-) (en mode radio ou TV numérique uniquement).**
- Permet de sélectionner la chaîne suivante ou précédente.
- ㉑ **AUDIO**
- Permet de sélectionner la langue audio d'une chaîne numérique ou d'une piste de disque.
- ㉒ **DISC MENU**
- Permet d'accéder au menu du disque ou de le quitter, et d'afficher le navigateur de fichiers USB.
- ㉓ **REPEAT A-B**
- Permet de marquer la section à répéter ou de désactiver le mode de répétition.

3 Connexions

Pour utiliser votre récepteur numérique, effectuez les connexions suivantes.

Remarque

- Avant d'effectuer ou de modifier des raccordements, débranchez les appareils du secteur.

Reportez-vous à la plaque signalétique située sous le produit pour connaître les données d'identification ainsi que le régime nominal d'alimentation.

Connexions de base :

- Antenne ou câble TV
- Câbles vidéo
- Câbles audio

Connexions facultatives :

- Périphérique USB

Positionnement du produit

Posez le produit sur une table. Installez le produit à proximité d'une prise secteur facilement accessible.

Connexion d'une antenne ou du câble

Connectez le récepteur numérique à une antenne ou à un décodeur.

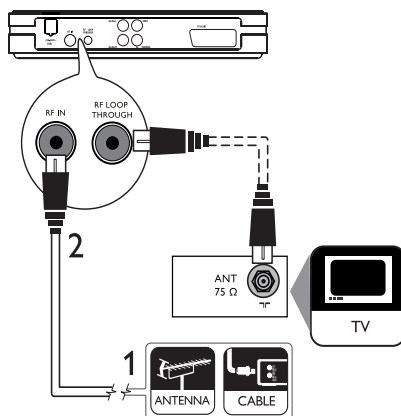

- 1 Débranchez le câble d'antenne du téléviseur.
- 2 Connectez le câble d'antenne à la prise RF IN.

Pour recevoir des chaînes numériques après avoir mis le récepteur numérique en veille :
Connectez un câble d'antenne RF (non fourni) entre la prise RF LOOP THROUGH et l'entrée d'antenne du téléviseur.

Conseil

- La prise d'entrée d'antenne du téléviseur peut s'appeler ANT, ANTENNA IN ou RF IN.

Connexion des câbles vidéo

Pour lire des disques, connectez le récepteur numérique à votre téléviseur. Sélectionnez la meilleure connexion vidéo prise en charge par votre téléviseur.

Remarque

- Connectez le récepteur numérique directement à un téléviseur.

Connexion péritel

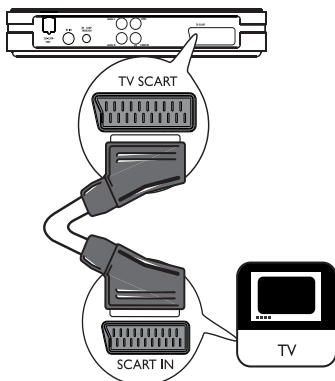

Connectez un câble **SCART** (non fourni) à la prise **SCART** du récepteur numérique et à la prise **SCART** du téléviseur.

Connexion à une prise CVBS

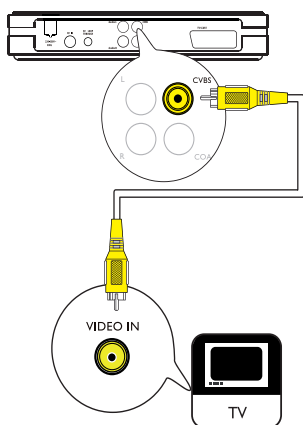

Connectez un câble **CVBS** (non fourni) à la prise **CVBS** du récepteur numérique et à la prise **CVBS** du téléviseur.

Connexion des câbles audio

Vous pouvez utiliser des prises analogiques ou numériques, selon l'appareil.

- Option 1 : connexion à un téléviseur
- Option 2 : connexion à un appareil audio analogique
- Option 3 : connexion à un amplificateur/ récepteur numérique

Option 1 : connexion à un téléviseur

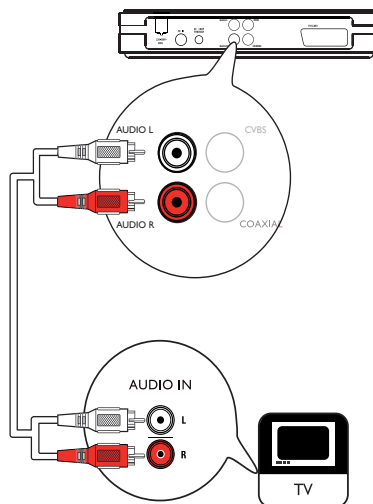

Connectez un câble audio (fiches rouge/ blanche) aux prises **AUDIO L/R** du récepteur numérique et aux entrées **AUDIO L/R** correspondantes du téléviseur.

Option 2 : connexion à un appareil audio analogique

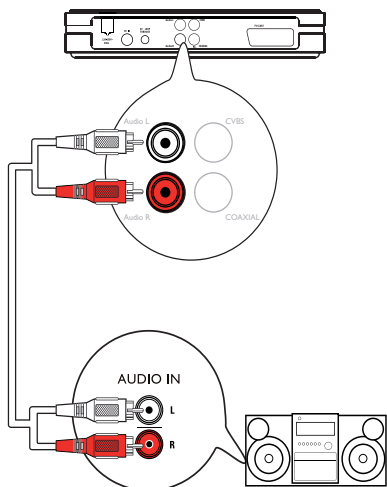

Connectez un câble audio (fiches rouge/blanche - non fourni) aux prises **AUDIO L/R** du récepteur numérique et aux entrées **AUDIO L/R** correspondantes de l'appareil audio analogique.

Option 3 : connexion à un appareil audio numérique

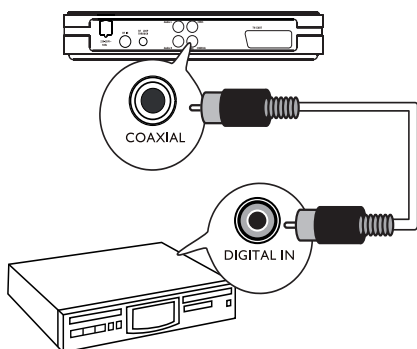

Connectez un câble coaxial (non fourni) à la prise **COAXIAL** du récepteur numérique et à l'entrée **COAXIAL / DIGITAL** de l'appareil audio numérique.

Connexion d'un périphérique USB

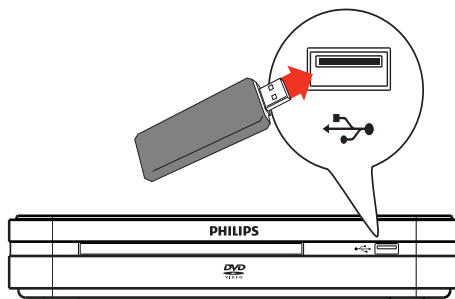

Connectez le périphérique USB à la prise **(USB)** du récepteur numérique.

- Pour lire des fichiers : appuyez sur **HOME**, sélectionnez **[USB]** et appuyez sur **OK**.

Branchement sur le secteur

! Attention

- Risque d'endommagement du produit ! Vérifiez que la tension d'alimentation correspond à la valeur de tension imprimée à l'arrière du récepteur numérique ou dessous.

Branchez le cordon d'alimentation sur la prise secteur:

- ↳ Le récepteur numérique est prêt à être configuré avant utilisation.

4 Mise en route

Installation des piles de la télécommande

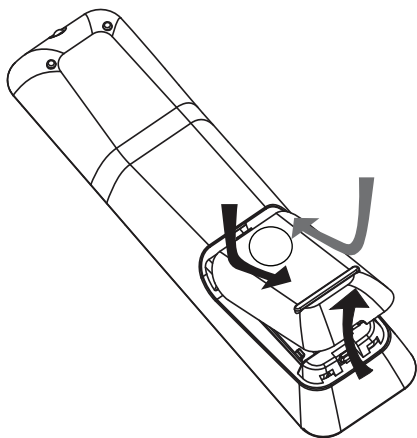

- 1 Ouvrez le couvercle du compartiment à piles à l'arrière de la télécommande en le faisant coulisser.
- 2 Insérez les 2 piles fournies (AAA). Veillez à aligner les pôles + et - des piles sur les repères présents à l'intérieur du compartiment.
- 3 Remettez le couvercle en place.

Navigation dans le menu

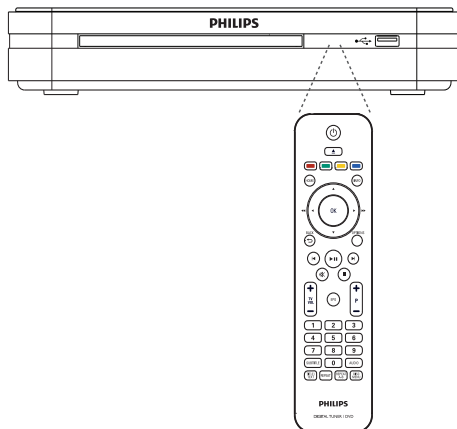

- 1 Dirigez la télécommande vers le capteur infrarouge de l'appareil, puis sélectionnez la fonction souhaitée.
- 2 Parcourez les menus qui s'affichent à l'écran à l'aide des touches suivantes de la télécommande.

Touche	Action
▲▼	Déplacer vers le haut ou vers le bas
◀▶	Déplacer vers la gauche ou la droite
OK	Confirmer une sélection
1 2 3	Saisir des chiffres
4 5 6	
7 8 9	
0	

Configuration initiale

Lorsque vous allumez le récepteur numérique pour la première fois, suivez les instructions à l'écran du téléviseur pour procéder à la configuration initiale.



Remarque

- Avant de commencer, vérifiez que toutes les connexions requises ont été effectuées.
- Effectuez la configuration initiale du récepteur numérique avant d'insérer un disque ou de regarder la télévision.

- 1 Appuyez sur \odot pour allumer le récepteur numérique.
- 2 Allumez le téléviseur. Sélectionnez l'entrée sur votre téléviseur en appuyant sur le bouton source de la télécommande du téléviseur.
↳ L'écran de configuration initiale s'affiche.

Première installation	
Démarrer pour la première fois Assistant d'installation ?	
Configuration pays, langue et balayage automatique des chaînes TV et radio.	
<input type="button" value="Oui"/>	<input type="button" value="Non"/>

- 3 Sélectionnez [**Oui**], puis appuyez sur **OK**.

Instalación inicial	
Pais ▶	Austria
Idioma ▶	República Checa
	Francia
	✓ Alemania
	▼
<input type="button" value="Atrás"/>	<input type="button" value="Siguiete"/>

- 4 Sélectionnez [**Pays**], puis appuyez sur **OK**.
 - Sélectionnez votre pays de résidence, puis appuyez sur **OK**.
- 5 Sélectionnez [**Langue**], puis appuyez sur **OK**.
 - Sélectionnez une option et appuyez sur la touche **OK**.
- 6 Sélectionnez [**Continuer**], puis appuyez sur **OK**.
↳ La recherche automatique des chaînes démarre. Cette opération prend quelques minutes.
↳ Appuyez sur **HOME** pour annuler la recherche des chaînes.

Búsqueda automática de canales		PHILIPS	
		TV : 8	Radio : 8
Frecuencia	586.0 Mhz	Football Ch NHK BBC 1 BBC 2 MTV ESPN CNN	BBC 90.5 FM VOA 95 CLASS ROCK 98.5
Ancho ban.	8 Mhz		
Progreso	88%		
Pulse HOME para salir del menú			

- 7 Une fois la recherche des chaînes terminée, la première chaîne prédéfinie s'affiche. Le récepteur numérique est prêt à l'utilisation.
- 8 Appuyez sur **HOME** pour quitter le menu.

Utilisation du menu d'accueil

Pour accéder au menu d'accueil

- 1 Appuyez sur **HOME**, sélectionnez une option, puis appuyez sur **OK**.



Le menu d'accueil permet d'accéder aux options suivantes :

Option	Description
[DVD]	Passer en mode DVD.
[TV directo]	Passer en mode TV.
[USB]	Passer en mode USB et afficher le contenu.
[DVB-T Radio]	Passer en mode radio.
[Paramètres système]	Accéder au menu des paramètres système.

5 Regarder la télévision



Remarque

- Avant de commencer, veuillez à raccorder l'antenne au récepteur numérique et à effectuer la configuration initiale.

- 1 Appuyez sur **⏻** pour allumer le récepteur numérique.
- 2 Allumez le téléviseur. Sélectionnez l'entrée sur votre téléviseur en appuyant sur le bouton source de la télécommande du téléviseur.
- 3 Appuyez sur **HOME**, sélectionnez **[TV direct]**, puis appuyez sur **OK**.
↳ Le récepteur numérique passe en mode TV. La dernière chaîne sélectionnée s'affiche.
- 4 Pour changer de chaîne, appuyez sur les touches **P + -** ou **Touches numériques** de la télécommande.

Utilisation du guide électronique des programmes

Un guide à l'écran présente les programmes de radio et de télévision. Ce guide affiche la chaîne, le titre et l'heure de l'émission sélectionnée, ainsi que des informations la concernant.

Pour afficher les informations concernant une émission :

- 1 En mode TV en direct, appuyez sur **GUIDE**.
↳ La liste des programmes TV s'affiche.

Liste programmes TV	
No.	Nom program.
3	ITV1
4	Channel 4
6	ITV2
10	ITV3
13	More 4
14	E4
28	ITV4
32	Quiz Call
10/10/2008	10:56

10:40 - 11:35
Deal or No Deal
11:35 - 12:35
The New Paul O'Grady

- 2 Sélectionnez la chaîne de votre choix, puis appuyez sur **▶**.
↳ Le programme de la chaîne sélectionnée s'affiche.

10/10/2008	
10:40 - 11:35 Deal or No Deal	
11:35 - 12:35 The New Paul O'Grady Show	
12:35 - 15:00 The Long Ships	
15:00 - 16:00 Thirtysomething	

Noel Edmonds hosts the worldwide smash game show in which any one of 22 players could win up to \$250,000

- 3 Pour afficher les informations détaillées, sélectionnez l'émission de votre choix, puis appuyez sur **▶**.

Deal or No Deal	PHILIPS
10/10/2008 10:40 - 11:35 Description: Deal or No Deal involves a contestant, a host/presenter, a banker, a group of female models, and a number of briefcases (or boxes), with each having a different (and initially unknown) value. The game begins with the contestant	
App. sur HOME pour quitter menu	

Utilisation du tableau de modification des émissions

Définissez vos chaînes préférées, ou déplacez et supprimez des chaînes.

Définition de vos émissions favorites

Créez la liste de vos émissions favorites afin de les retrouver facilement.

Pour ajouter une émission de radio ou de télévision à la liste :

- 1 Appuyez sur **HOME**, sélectionnez **[TV direct]**, puis appuyez sur **OK**.
- 2 Appuyez sur **HOME**, sélectionnez **[Paramètres système]**, puis appuyez sur **OK**.
- 3 Sélectionnez **[Réglage TV/Radio]**, puis appuyez sur **OK**.
- 4 Sélectionnez **[Programme] > [Programme TV] ou [Programme radio]**, puis appuyez sur **OK**.
- 5 Sélectionnez la chaîne de votre choix, mettez la colonne **[FAV]** en surbrillance, puis appuyez sur **OK**.
↳ Un cœur s'affiche dans la colonne.
L'émission est repérée comme favorite.
- 6 Répétez l'étape précédente pour sélectionner d'autres émissions.
 - Pour confirmer et quitter le menu, appuyez sur **HOME**.



Conseil

- Pour supprimer des émissions préférées, mettez en surbrillance la colonne **[FAV]** avec le cœur, puis appuyez sur **OK**.

Accès aux chaînes favorites

Pour activer la liste de vos chaînes favorites

- 1 Appuyez sur **HOME**, sélectionnez **[TV direct]** ou **[DVB-T Radio]**, puis appuyez sur **OK**.
- 2 Appuyez sur **OPTIONS**.
↳ Le menu des options s'affiche à l'écran.
- 3 Sélectionnez **[FAV]**, puis appuyez sur **OK**.
↳ Le mode des favoris est activé.
Appuyez sur **P +/-** pour parcourir vos différentes chaînes favorites.

Pour désactiver cette option

- 1 Répétez les étapes 1 à 3.
↳ Le mode des favoris est désactivé.

Pour supprimer une chaîne de télévision ou de radio :

- 1 Sélectionnez la chaîne, puis, au niveau de la colonne **[Suppr.]** puis appuyez sur **OK**. Une croix s'affiche. La chaîne est sélectionnée pour être supprimée.
- 2 Répétez l'étape précédente pour sélectionner d'autres chaînes à supprimer.
- 3 Appuyez sur **HOME** ou **↩ BACK** pour confirmer la suppression.
↳ La chaîne est supprimée.

Pour déplacer une chaîne de télévision ou de radio :

- 1 Sélectionnez la chaîne favorite, puis au niveau de la colonne **[Déplacer]**, appuyez sur **OK**. Un symbole flèche vers le haut / flèche vers le bas s'affiche.
- 2 Appuyez sur **▲▼** pour déplacer la chaîne vers le haut ou le bas.
↳ La chaîne est déplacée.
- 3 Répétez les étapes ci-dessus pour déplacer d'autres chaînes.
- 4 Appuyez sur **HOME** pour enregistrer et quitter le menu.

6 Lecture

Lecture depuis un disque

Remarque

- Les DVD et les lecteurs de DVD font l'objet de restrictions régionales. Assurez-vous que le code de zone du DVD à lire correspond au code de zone de votre lecteur (indiqué à l'arrière).
- Ce produit prend en charge les formats de fichier suivants : MP3/JPEG.
- La lecture d'un DVD-R, DVD+R ou DVD-RW n'est possible que si le disque est finalisé.

Lecture d'un disque

Attention

- N'insérez jamais d'objets autres que des disques dans le logement.

- 1 Appuyez sur **▲** pour ouvrir le logement du disque.
- 2 Insérez un disque avec l'étiquette orientée vers le haut.
 - Pour les disques double face, orientez la face à lire vers le bas.
- 3 Appuyez sur **▲** pour fermer le logement du disque.
 - Pour afficher le contenu du disque, allumez le téléviseur et choisissez l'entrée AV ou le canal prédéfini auquel le récepteur numérique est affecté.
 - Si la lecture ne démarre pas automatiquement, appuyez sur **▶||**.
- 4 Pour arrêter la lecture, appuyez sur **■**.

Lecture à partir d'un périphérique USB

- Le récepteur numérique lit/affiche le contenu de fichiers MP3 et JPEG sur une clé USB.

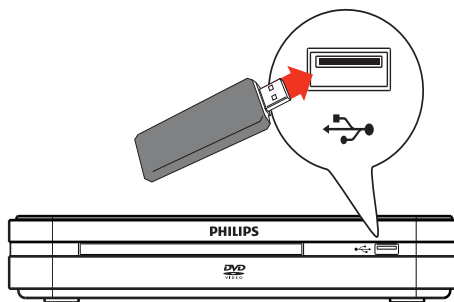

Remarque

- Si le périphérique n'est pas compatible avec la prise USB, vous devrez utiliser un câble d'extension USB.
- Si vous raccordez un lecteur de carte/périphérique USB multiple, vous ne pourrez accéder qu'à un(e) seul(e) carte/périphérique.

- 1 Branchez un périphérique USB sur la prise **USB**.
- 2 Appuyez sur **HOME**, sélectionnez **[USB]**, puis appuyez sur **OK**.
↳ Le menu du contenu s'affiche.
- 3 Sélectionnez un fichier à lire, puis appuyez sur **▶||**.
↳ La lecture commence.
- 4 Appuyez sur **■** ou retirez le périphérique USB pour arrêter la lecture.

Lecture vidéo

Commande des contenus vidéo

Pour commander les contenus vidéo pendant la lecture :

Touche	Action
◀	Passer au titre ou à la piste précédent(e).
▶	Passer au titre ou à la piste suivant(e).
◀◀	Réaliser une recherche vers l'arrière.
▶▶	Réaliser une recherche vers l'avant.
▶	Suspendre ou reprendre la lecture.
■	Arrête la lecture du disque.
INFO	Afficher des informations sur le titre en cours de lecture.
AUDIO	Changer de langue son.
SUBTITLE	Changer de langue des sous-titres.

Répétition

Les options de répétition varient en fonction du type de disque. Au cours de la lecture, appuyez sur **REPEAT** pour parcourir les différentes options :

Option	Description
[Tout]	Répéter tous les titres d'un disque.
[Chapitre]	Répéter le chapitre en cours.
[Titre ou [Piste]	Répéter le titre ou la piste en cours.
[Désactivé]	Désactiver la répétition.

Répétition d'une scène spécifique (A-B)

Répétez la lecture d'un passage spécifique dans un titre ou un chapitre. Indiquez le point de départ (A) et le point final (B) du passage de votre choix.

- 1 Pendant la lecture, appuyez sur **REPEAT A-B** au point où vous souhaitez commencer la répétition.
↳ Le point de départ (A) est défini.
- 2 Au point final, appuyez une fois sur **REPEAT A-B**.
↳ Le point final (B) est défini. Le passage (A-B) défini est lu en boucle.
↳ Pour arrêter la répétition, appuyez plusieurs fois sur **REPEAT A-B** pour sélectionner [A-B Off].

Réglage du contrôle de lecture (PBC)

Pour les VCD/SVCS enregistrés avec le contrôle de lecture (PBC), vous pouvez accéder au contenu du disque par l'intermédiaire d'un menu interactif.

- 1 Insérez un SVCD.
 - Si le menu du disque s'affiche, sélectionnez une option, puis appuyez sur **OK**.
- 2 Pendant la lecture du disque, appuyez sur **OPTIONS**.
- 3 Sélectionnez **[PBC]** et appuyez sur **OK**.
- 4 Appuyez sur **OK** activer et désactiver cette fonction.
 - **[Activé]** : un index s'affiche lorsque vous insérez le disque.
 - **[Désactivé]** : permet d'ignorer le menu et de démarrer la lecture au premier titre.
- 5 Pour arrêter la lecture, appuyez sur **■**.

Lecture de musique

Lecture de fichiers MP3

Le récepteur numérique lit la plupart des fichiers audio MP3 enregistrés sur un disque inscriptible, un disque dur du commerce ou une clé USB.

- 1 Insérez un disque ou connectez une clé USB au récepteur numérique.
- 2 Appuyez sur **HOME**, sélectionnez **[USB]** ou **[DVD]**, puis appuyez sur **OK**.
↳ Le menu du contenu s'affiche.

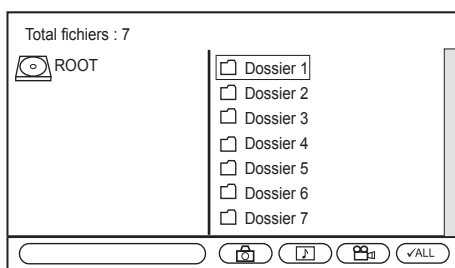

- 3 Sélectionnez le dossier contenant les fichiers, puis appuyez sur **OK**.
- 4 Appuyez sur **▶||** pour lire les fichiers dans le dossier sélectionné.
 - Appuyez sur **■** pour arrêter la lecture de la musique.

Commande des contenus audio

Pour commander les contenus audio pendant la lecture :

Touche	Action
REPEAT	Parcourir les différentes options de répétition.
▶	Suspendre ou reprendre la lecture.

Affichage de photos

- 1 Insérez un disque ou connectez une clé USB au récepteur numérique.
- 2 Appuyez sur **HOME**, sélectionnez **[USB]** ou **[DVD]**, puis appuyez sur **OK**.
↳ Le menu du contenu s'affiche.

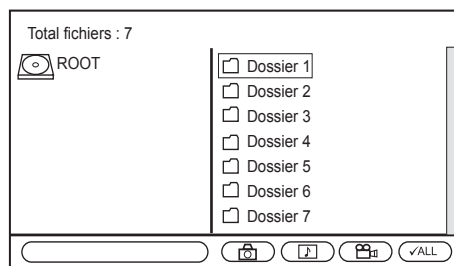

- 3 Sélectionnez le dossier contenant les fichiers, puis appuyez sur **OK**.
- 4 Appuyez sur **▶||** pour lire les fichiers dans le dossier sélectionné.
 - Appuyez sur **↶** **BACK** pour arrêter la visualisation de photos.

Commande du diaporama

Pour commander le diaporama pendant la lecture :

Touche	Action
◀	Faire pivoter de 90 degrés vers la gauche.
▶	Faire pivoter de 90 degrés vers la droite.
▲	Réaliser une inversion horizontale.
▼	Réaliser une inversion verticale.
REPEAT	Parcourir les différentes options de répétition.
▶	Suspendre ou reprendre la lecture.

Pour zoomer dans une image :

- 1 Pendant un diaporama, appuyez sur **OPTIONS**.
↳ Le menu des options s'affiche à l'écran.
- 2 Sélectionnez **[Zoom]**, puis appuyez à plusieurs reprises sur **OK** pour parcourir les différentes options de zoom.
- 3 Appuyez sur **OPTIONS** pour confirmer votre choix.
- 4 Appuyez sur **▲▼◀▶** pour vous déplacer dans l'image zoomée.

Pour reprendre le diaporama :

- 1 Appuyez sur **OPTIONS** pour afficher et quitter le menu des options.
- 2 Appuyez de nouveau sur **▶||** pour reprendre le diaporama.

Pour annuler le zoom :

- 1 Appuyez sur **OPTIONS**.
- 2 Sélectionnez **[Zoom]**, puis appuyez à plusieurs reprises sur **OK** jusqu'à ce que l'image s'affiche à 100 %.
- 3 Appuyez sur **OPTIONS** pour confirmer votre choix.
↳ L'image s'affiche à sa taille d'origine.

Recherche avancée de fichiers



(Non applicable à des disques de données et à des périphériques USB)

Utilisez la fonction de recherche avancée de fichiers pour trier les fichiers de votre disque ou de votre périphérique USB.

Pour trier les fichiers :

- 1 Insérez un disque ou connectez une clé USB.
↳ Le menu du contenu s'affiche.
- 2 Appuyez sur **◀** ou **▶** pour sélectionner l'une des options de tri.
- 3 Appuyez sur **OK** pour sélectionner l'option.
↳ Seuls les dossiers et fichiers correspondant au critère de l'option de tri sont affichés.

Options de tri :

Icône	Description
	Afficher les images.
	Afficher les fichiers musicaux.
	Afficher les fichiers vidéo.
ALL	Afficher tous les contenus.

Sélection d'une piste ou d'un chapitre

Vous pouvez utiliser l'option **[Goto]** pour accéder rapidement à une piste, un titre ou un chapitre.

- 1 Appuyez sur **OPTIONS**.
↳ Le menu des options s'affiche à l'écran.
- 2 Sélectionnez **[Goto]**, puis appuyez sur **OK**.
↳ La vidéo est lue.
- 3 Appuyez sur **Touches numériques** ou **▲▼◀▶** pour entrer la piste, le titre, le chapitre ou le temps.
↳ La scène sélectionnée est lue.

7 Modification des paramètres système

Pour accéder au menu :

- 1 Appuyez sur **HOME**, sélectionnez [**Paramètres système**], puis appuyez sur **OK**.

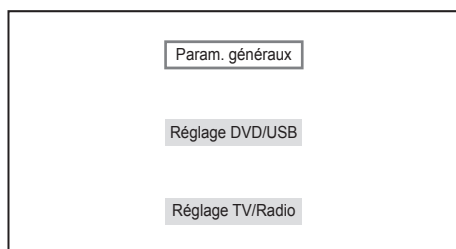

- 2 Sélectionnez une option et appuyez sur **OK**.
 - Appuyez sur **↩ BACK** pour revenir au menu précédent.
 - Appuyez sur **HOME** pour quitter le menu.

Option	Description
[Param. généraux]	Sélectionner une langue OSD, afficher les options et la configuration des préférences.
[Réglage DVD/USB]	Sélectionner la langue du disque ou du menu, les options audio et les options du disque.
[Réglage TV/Radio]	Modifier la configuration du tuner et des chaînes.

Modification des paramètres généraux

Pour accéder aux paramètres généraux :

- 1 Appuyez sur **HOME**, sélectionnez [**Paramètres système**], puis appuyez sur **OK**.
- 2 Sélectionnez [**Param. généraux**] et appuyez sur **OK**.
- 3 Appuyez sur **OK** ou **▶** pour sélectionner une option.
 - Reportez-vous aux explications des options dans la section suivante.
- 4 Sélectionnez une option et appuyez sur la touche **▶**.
 - Appuyez sur **↩ BACK** pour revenir au menu précédent.
 - Appuyez sur **HOME** pour quitter le menu.

Le menu offre des options permettant de modifier les paramètres généraux :

Option	Description
[Configuration langue]	Sélectionner une langue OSD.
[Configuration affichage]	Sélectionner le type d'affichage du téléviseur et la sortie vidéo.
[Préférence]	Modifier le mot de passe du verrouillage parental, restaurer les paramètres par défaut et afficher les informations système.

Modification de la langue du système

- 1 Appuyez sur **HOME**, sélectionnez [**Paramètres système**], puis appuyez sur **OK**.
- 2 Sélectionnez [**Param. généraux**] et appuyez sur **OK**.
- 3 Sélectionnez [**Configuration langue**] > [**Langue OSD**], puis appuyez sur **▶**.

- 4 Sélectionnez une option et appuyez sur la touche ►.
 - Appuyez sur **↩ BACK** pour revenir au menu précédent.
 - Appuyez sur **HOME** pour quitter le menu.

Modification de la configuration de l'affichage du système

- 1 Appuyez sur **HOME**, sélectionnez **[Paramètres système]**, puis appuyez sur **OK**.
- 2 Sélectionnez **[Param. généraux]** et appuyez sur **OK**.
- 3 Sélectionnez **[Configuration affichage]**.
 - Reportez-vous aux explications des options dans la section suivante.
- 4 Sélectionnez une option et appuyez sur la touche ►.
 - Appuyez sur **↩ BACK** pour revenir au menu précédent.
 - Appuyez sur **HOME** pour quitter le menu.

[Norme TV]

Si la vidéo ne s'affiche pas correctement, modifiez ce réglage. Il s'agit du réglage le plus courant dans votre pays pour les téléviseurs.

- **[NTSC]** : pour les téléviseurs au format NTSC.
- **[PAL]** : pour les téléviseurs au format PAL.

[Type d'affichage]

Sélectionnez le format d'écran selon la façon dont vous souhaitez que l'image s'affiche sur votre téléviseur.

- **[4:3 Pan Scan]** : pour les téléviseurs standard, avec affichage plein écran et bords de l'image coupés.
- **[4:3 Letter Box]** : pour les téléviseurs standard, avec affichage « écran large » et des bandes noires en haut et en bas.
- **[16:9 Écran large]** : pour les téléviseurs écran large (16/9).

Modification des préférences système

- 1 Appuyez sur **HOME**, sélectionnez **[Paramètres système]**, puis appuyez sur **OK**.
- 2 Sélectionnez **[Param. généraux]** et appuyez sur **OK**.
- 3 Sélectionnez **[Préférence]**.
 - Ces options sont expliquées dans les rubriques suivantes.
- 4 Sélectionnez une option et appuyez sur la touche ►.
 - Appuyez sur **↩ BACK** pour revenir au menu précédent.
 - Appuyez sur **HOME** pour quitter le menu.

Modification du PIN

Définissez ou modifiez le mot de passe pour les émissions et les disques verrouillés, ainsi que la lecture de DVD à accès restreint.

- 1 Au niveau de **[Ancien PIN]**, saisissez le dernier mot de passe défini ou le mot de passe par défaut « **0000** » à l'aide des **Touches numériques**.
- 2 Au niveau de **[Nouveau PIN]**, saisissez le nouveau mot de passe.
- 3 Au niveau de **[Confirmer nouveau PIN :]**, saisissez encore une fois le nouveau mot de passe.
- 4 Sélectionnez **[OK]**, puis appuyez sur **OK**. Pour annuler, sélectionnez **[Annuler]**, puis appuyez sur **OK**.

[Paramètres par défaut]

Permet de restaurer les réglages par défaut du récepteur numérique.

Sélectionnez **[Paramètres par défaut]**, puis appuyez sur **OK**.

Saisissez « **0000** » ou le dernier mot de passe défini au niveau du champ **[Entrer PIN :]**.

Pour confirmer, sélectionnez **[OK]**, puis appuyez sur **OK**. Pour annuler, sélectionnez **[Annuler]**, puis appuyez sur **OK**.

Remarque

- Si vous accédez à **[Paramètres par défaut]** depuis le mode radio DVB-T/TV en direct, seuls les réglages de ce mode sont restaurés. De même, si vous accédez à **[Paramètres par défaut]** depuis le mode DVD/USB, seuls les réglages DVD/USB sont restaurés.

[Infos système]

Permet d'afficher la version du logiciel.

Modification des réglages DVD/USB

Pour accéder au menu :

Remarque

- Avant d'accéder à l'option **[Réglage DVD/USB]**, sélectionnez le mode **[DVD]**. Appuyez sur **HOME**, sélectionnez **[Réglage DVD/USB]**, puis appuyez sur **OK**.

- 1 Appuyez sur **HOME**, sélectionnez **[DVD]** ou **[USB]**, puis appuyez sur **OK**.
- 2 Appuyez sur **HOME**, sélectionnez **[Paramètres système]**, puis appuyez sur **OK**.
- 3 Sélectionnez **[Réglage DVD/USB]**, puis appuyez sur **OK**.
- 4 Sélectionnez une option et appuyez sur la touche **►**.
 - Appuyez sur **↩ BACK** pour revenir au menu précédent.
 - Appuyez sur **HOME** pour quitter le menu.

Le menu offre des options permettant de modifier les paramètres de lecture de disques :

Option	Description
[Menu]	Sélectionner la langue du menu.
[Audio]	Sélectionner la langue son.
[Sous-titre]	Sélectionner la langue des sous-titres.
[Sous-titre DivX]	Sélectionner la langue des sous-titres DivX.

Modification de la configuration des langues du disque

Remarque

- Si la langue sélectionnée n'est pas disponible sur le disque, la langue par défaut du disque sera utilisée.
- Pour certains DVD, la langue ne peut être modifiée qu'en passant par le menu du disque.

- 1 Appuyez sur **HOME**, sélectionnez **[DVD]** ou **[USB]**, puis appuyez sur **OK**.
- 2 Appuyez sur **HOME**, sélectionnez **[Paramètres système]**, puis appuyez sur **OK**.
- 3 Sélectionnez **[Réglage DVD/USB]**, puis appuyez sur **OK**.
- 4 Sélectionnez **[Configuration langue]**.
- 5 Appuyez sur **OK** ou **►** pour sélectionner une option.
 - Reportez-vous aux explications dans la section suivante.

[Menu]

Permet de sélectionner la langue du menu des DVD.

[Audio]

Permet de sélectionner la langue son par défaut des DVD.

[Sous-titre]

Permet de sélectionner la langue des sous-titres par défaut des DVD.

[Sous-titre DivX]

Sélectionnez un jeu de caractères compatible avec le sous-titrage DivX. (Fichiers DivX sur disque et USB uniquement).

Les options de sous-titrage sont les suivantes :

Option	Description
[Standard]	Anglais, irlandais, danois, estonien, finnois, français, allemand, italien, portugais, luxembourgeois, norvégien (Bokmål et Nynorsk), espagnol, suédois, turc
[Europe centrale]	Polonais, tchèque, slovaque, albanais, hongrois, slovène, croate, serbe (alphabet latin), roumain
[Cyrillique]	Biélorusse, bulgare, ukrainien, macédonien, russe, serbe
[Grec]	Greek



Conseil

- Assurez-vous que le même nom est utilisé pour le fichier des sous-titres et le fichier du film. Si le fichier du film est « Film.avi », nommez le fichier texte « Film.sub » ou « Film.srt ».
- Pour les DivX (créés par l'utilisateur) avec sous-titrage externe, seul le premier fichier de sous-titres est affiché.

Modification de la configuration audio du disque

- 1 Appuyez sur **HOME**, sélectionnez **[DVD]** ou **[USB]**, puis appuyez sur **OK**.
- 2 Appuyez sur **HOME**, sélectionnez **[Paramètres système]**, puis appuyez sur **OK**.
- 3 Sélectionnez **[Réglage DVD/USB]**, puis appuyez sur **OK**.
- 4 Sélectionnez **[Config. audio]**.
 - Les options sont expliquées dans les rubriques suivantes.
- 5 Sélectionnez une option et appuyez sur la touche **▶**.
 - Appuyez sur **↩ BACK** pour revenir au menu précédent.
 - Appuyez sur **HOME** pour quitter le menu.

[Sortie numérique]

Sélectionnez une option de sortie numérique adéquate si vous avez raccordé un appareil audio/vidéo à la sortie coaxiale du récepteur numérique.

- **[PCM]** : si la prise COAXIAL est utilisée pour raccorder un appareil audio/vidéo ne décodant pas les signaux audio multicanaux.
- **[RAW]** : si la prise COAXIAL est utilisée pour raccorder un appareil audio/vidéo multicanal.
- **[Désactivé]** : si la prise COAXIAL n'est pas utilisée pour raccorder un appareil audio/vidéo.

[Downmix]

Sélectionnez une option audio pour la lecture d'un DVD enregistré au format Dolby Digital.

- **[Stéréo]** : si le son est transmis uniquement par les deux enceintes avant de l'appareil audio/vidéo raccordé.
- **[LT/RT]** : si l'appareil audio/vidéo connecté décode les signaux Dolby Pro Logic.



Modification de la configuration personnalisée

- 1 Appuyez sur **HOME**, sélectionnez **[DVD]** ou **[USB]**, puis appuyez sur **OK**.
- 2 Appuyez sur **HOME**, sélectionnez **[Paramètres système]**, puis appuyez sur **OK**.
- 3 Sélectionnez **[Réglage DVD/USB]**, puis appuyez sur **OK**.
- 4 Sélectionnez **[Config. person.]**.
 - Les options disponibles sont expliquées dans les rubriques suivantes.
- 5 Sélectionnez une option et appuyez sur la touche **▶**.
 - Appuyez sur **↩ BACK** pour revenir au menu précédent.
 - Appuyez sur **HOME** pour quitter le menu.

Verrouillage parental

Permet de restreindre l'accès aux DVD déconseillés aux enfants. Cette option fonctionne uniquement sur les DVD enregistrés avec des niveaux de contrôle parental.

- 1 Sélectionnez **[Config. person.]** > **[Verrouillage parental]** et appuyez sur **OK**.
- 2 Sélectionnez un niveau de contrôle parental, puis appuyez sur **OK**.
- 3 À l'aide des touches numériques, entrez « **0000** » ou le dernier mot de passe défini.
- 4 Sélectionnez **[OK]**, puis appuyez sur **OK**. Pour annuler, sélectionnez **[Annuler]**, puis appuyez sur **OK**.

Config. person.		PHILIPS
	Verrouillage parental	1 KID SAFE
	DivX® VOD	2 G
	Repère angle	3 PG
		4 PG 13
		5 PG R
		6 R
		7 NC17
		✓8 Adult
App. sur HOME pour quitter menu		

Remarque

- La lecture des DVD dont le niveau de contrôle est supérieur au niveau que vous avez défini nécessite un mot de passe.
- Pour certains DVD, la classification est indiquée sur le disque lui-même, mais n'est pas enregistrée avec le contenu. L'option ne fonctionne pas avec ce type de DVD.

Niveau de contrôle parental	Description
[1 SÉCURITÉ ENFANT]	Pour les enfants ; convient à tous les âges.
[2 G]	Tous publics ; convient à tous les âges.
[3 PG]	Accord parental souhaitable.
[4 PG 13]	Déconseillé aux moins de 13 ans.
[5 PGR]	Accord parental nécessaire ; il est conseillé aux parents d'interdire ce film aux moins de 17 ans.
[6 R]	Limité ; présence d'un parent ou d'un adulte recommandée.
[7 NC17]	Déconseillé aux enfants.
[8 Adulte]	Adultes uniquement ; convient uniquement aux adultes (scènes violentes, à tendance sexuelle ou au langage inadapté).

[DivX® VOD]

Permet d'afficher le code d'enregistrement DivX®.

Saisissez le code d'enregistrement DivX lors que vous louez ou achetez une vidéo à partir du site Web www.divx.com/vod. Les vidéos DivX louées ou achetées via le service DivX® VOD (Video on Demand, vidéo à la demande) peuvent être lues uniquement sur le périphérique sur lequel elles ont été enregistrées.

Sélectionnez **[Config. person.]**>**[DivX® VOD]**. Le code d'enregistrement DivX s'affiche à l'écran.

[Repère angle]

Permet d'activer et de désactiver l'option Repère angle.

Vous permet de visionner un film sous différents angles de vue lorsque le film le permet.

Modification des paramètres TV / radio

Pour accéder au menu :



Remarque

- Avant d'accéder à [Réglage TV/Radio], sélectionnez le mode [TV direct] ou [DVB-T Radio]. Appuyez sur HOME, sélectionnez [TV direct] ou [DVB-T Radio], puis appuyez sur OK.

- 1 Appuyez sur HOME, sélectionnez [DVB-T Radio] ou [TV direct], puis appuyez sur OK.
- 2 Appuyez sur HOME, sélectionnez [Paramètres système], puis appuyez sur OK.
- 3 Sélectionnez [Réglage TV/Radio], puis appuyez sur OK.
- 4 Sélectionnez une option et appuyez sur la touche ►.
 - Appuyez sur ↵ BACK pour revenir au menu précédent.
 - Appuyez sur HOME pour quitter le menu.

Le menu offre des options permettant de modifier les paramètres du tuner :

Option	Description
[Programme]	Définir une chaîne favorite, trier les émissions, supprimer une chaîne et rechercher de nouvelles chaînes.
[Verrouillage parental]	Retreindre l'affichage de certaines chaînes.
[Paramètres système]	Modifier les paramètres systèmes pour le tuner.

Modifier la liste des programmes

Pour accéder au menu :

- 1 Appuyez sur HOME, sélectionnez [DVB-T Radio] ou [TV direct], puis appuyez sur OK.
- 2 Appuyez sur HOME, sélectionnez [Paramètres système], puis appuyez sur OK.
- 3 Sélectionnez [Réglage TV/Radio], puis appuyez sur OK.
- 4 Sélectionnez [Programme].
 - Les options disponibles sont expliquées dans les rubriques suivantes.
- 5 Sélectionnez une option et appuyez sur la touche ►.
 - Appuyez sur ↵ BACK pour revenir au menu précédent.
 - Appuyez sur HOME pour quitter le menu.

Le menu offre des options permettant de gérer les paramètres des programmes :

Option	Description
[Programme TV]	Définir les chaînes de télévision favorites ou supprimer une chaîne.
[Programme radio]	Définir les chaînes de radio favorites ou supprimer une chaîne.
[Trier]	Trier les chaînes présélectionnées.
[Recherche auto]	Rechercher et configurer automatiquement toutes les chaînes.
[Recherche manuelle]	Ajouter manuellement de nouvelles chaînes.
[Màj auto des chaînes]	Activer ou désactiver la mise à jour automatique de nouvelles chaînes.

Tri

Les options suivantes vous permettent de trier vos chaînes :

[Auto]

Classez les chaînes selon l'ordre dans lequel elles ont été trouvées lors de la recherche automatique ou les définitions de la chaîne émettrice.

[Par nom]

Classez les chaînes par ordre alphabétique en fonction de leur nom.

[Par ID de service]

Classez les chaînes en fonction de l'identification de la station.

Recherche automatique de canaux

Rechercher et configurer automatiquement toutes les chaînes. Cette option annule toutes les prédéfinitions de chaînes.

- 1 Sélectionnez **[Recherche auto]**, puis appuyez sur **OK**.
- 2 Pour démarrer la recherche des chaînes, sélectionnez **[OK]**, puis appuyez sur **OK**. Pour annuler, sélectionnez **[Annuler]**, puis appuyez sur **OK**.

Recherche manuelle

Recherchez manuellement de nouvelles chaînes. Cette option permet d'ajouter de nouvelles chaînes sans modifier la liste des chaînes actuelle.

- 1 Sélectionnez **[Recherche manuelle]**, puis appuyez sur **OK**. L'écran de recherche des chaînes s'affiche.
- 2 Appuyez sur **►**, puis sur **▲▼** pour sélectionner la fréquence du canal.
- 3 Pour ajouter la chaîne, appuyez sur **OK**.
 - ↳ Si une chaîne est trouvée, elle est enregistrée et ajoutée à la liste des chaînes.
 - ↳ Si aucune chaîne n'est trouvée, le message **[Pas de signal]** s'affiche.

[Màj auto des chaînes]

Mise à jour automatique des nouvelles chaînes

- **[Activé (avec notif.)]** : permet d'activer la mise à jour automatique des chaînes avec notification. Les nouvelles chaînes sont ajoutées dès qu'elles sont disponibles.
- **[Activé (sans notif.)]** : permet d'activer la mise à jour automatique des chaînes sans notification. Les nouvelles chaînes sont ajoutées dès qu'elles sont disponibles.
- **[Désactivé]** : permet de désactiver la mise à jour automatique des chaînes. Les nouvelles chaînes doivent être ajoutées manuellement à l'aide de la recherche automatique des chaînes.

Modification des paramètres de verrouillage parental

Empêche les enfants de regarder sans autorisation les chaînes sélectionnées.

Pour accéder aux options :

- 1 Appuyez sur **HOME**, sélectionnez **[DVB-T Radio]** ou **[TV direct]**, puis appuyez sur **OK**.
- 2 Appuyez sur **HOME**, sélectionnez **[Paramètres système]**, puis appuyez sur **OK**.
- 3 Sélectionnez **[Réglage TV/Radio]**, puis appuyez sur **OK**.
- 4 Sélectionnez **[Verrouillage parental]**, puis appuyez sur **►**.
 - Les options disponibles sont expliquées dans les rubriques suivantes.

Verrouillage des chaînes

Activez ou désactivez l'accès restreint aux chaînes sélectionnées.

- 1 Sélectionnez **[Verrou. chaînes]** et appuyez sur **►**.
- 2 Pour activer le verrouillage des chaînes, sélectionnez **[Oui]**, puis appuyez sur **OK**.

- 3 Pour désactiver le verrouillage des chaînes, sélectionnez **[Non]**, puis appuyez sur **OK**.

Paramètres Parental

Verrouillez des chaînes afin de restreindre leur accès.

- 1 Sélectionnez **[Paramètres Parental]** et appuyez sur **OK**.
- 2 Saisissez « **0000** » ou le dernier mot de passe défini à l'aide des **Touches numériques**, puis appuyez sur **OK**.
- 3 Pour verrouiller une chaîne, sélectionnez son nom, puis appuyez sur **OK**. Un symbole en forme de cadenas s'affiche à côté du nom.

Paramètres Parental		PHILIPS
Non	Nom program.	Verrou.
1	STAR SPORTS	🔒
2	Cartoon Network	
3	CNN	🔒
4	BBC News	
5	ESPN	
6	AXN	
7	CNBC Singapore	
8	TV Mobile	
App. sur HOME pour quitter menu		

Modification des paramètres du tuner

Pour accéder au menu :

- 1 Appuyez sur **HOME**, sélectionnez **[DVB-T Radio]** ou **[TV direct]**, puis appuyez sur **OK**.
- 2 Appuyez sur **HOME**, sélectionnez **[Paramètres système]**, puis appuyez sur **OK**.
- 3 Sélectionnez **[Réglage TV/Radio]**, puis appuyez sur **OK**.
- 4 Sélectionnez **[Paramètres système]**, puis appuyez sur **▶**.

- 5 Sélectionnez une option et appuyez sur la touche **▶**.

- Appuyez sur **↩ BACK** pour revenir au menu précédent.
- Appuyez sur **HOME** pour quitter le menu.

Le menu offre des options permettant de gérer les paramètres des programmes :

[Pays]

Permet de sélectionner votre pays de résidence.

[1ère langue son]

Permet de sélectionner le premier choix de langue son pour les chaînes de télévision. Si cette langue n'est pas disponible, le deuxième choix de langue son est utilisé.

[2ème langue son]

Permet de sélectionner le deuxième choix de langue son pour les chaînes de télévision. Si cette langue n'est pas disponible, la langue par défaut de l'émission est utilisée.

[Langue des sous-titres]

Permet de sélectionner votre langue de sous-titres préférée.

[Réglage heure d'arrêt]

Permet de sélectionner l'option auto ou manuelle pour le réglage du décalage par rapport au fuseau horaire GMT.

[Fus. horaire]

Permet de sélectionner le décalage par rapport au fuseau horaire GMT lorsque le paramètre **[Réglage heure d'arrêt]** est réglé sur manuel.

[Active Antenna]

Permet d'activer l'alimentation de l'antenne si une antenne active externe est connectée.

8 Informations complémentaires



Mise à jour du logiciel

Pour rechercher de nouvelles mises à jour, comparez la version actuelle du logiciel installée sur le produit avec la dernière version du logiciel indiquée sur le site Web Philips, le cas échéant.

! Attention

- Ne coupez jamais l'alimentation pendant une mise à niveau logicielle !

- 1 Appuyez sur **HOME**, sélectionnez **[Paramètres système]**, puis appuyez sur **OK**.
- 2 Sélectionnez **[Param. généraux]** et appuyez sur **OK**.
- 3 Sélectionnez **[Préférence] > [Infos système]**.
↳ La version actuelle du logiciel s'affiche. Notez le numéro de version.

Preferencias		PHILIPS
	Contraseña Valores de fábrica	Modelo: DTP2340 HW: V1.02 SW: V0.36
	Información del sistema	
<input checked="" type="checkbox"/> <input type="checkbox"/>		
Pulse HOME para salir del menú		

- 4 Visitez www.philips.com/support pour rechercher la dernière version du logiciel. Utilisez ce numéro de version comme référence du produit.
↳ Reportez-vous aux instructions de mise à niveau pour plus d'informations.

☰ Remarque

- La mise à niveau de votre logiciel restaure les réglages par défaut du produit.

✱ Conseil

- Débranchez le cordon d'alimentation quelques secondes, puis rebranchez-le et allumez le produit.

Entretien

! Attention

- N'utilisez jamais de solvants (benzène), diluants, nettoyants disponibles dans le commerce ou aérosols antistatiques destinés aux disques.

Nettoyage des disques

Essayez le disque avec un chiffon en microfibre, avec des mouvements en ligne droite allant du centre vers le bord.

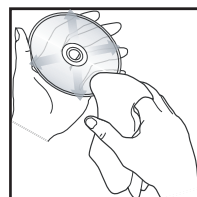
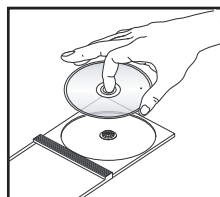

Précautions lors du nettoyage

Ce produit est doté d'une surface ultrabrillante. Faites donc très attention lors du nettoyage.

9 Caractéristiques techniques



Remarque

- Les caractéristiques techniques et la conception sont sujettes à modification sans notification préalable.

Support de lecture

- DVD-Video, VCD/SVCD, CD audio, CD-R/CD-RW, DVD+R/+RW, DVD-R/-RW, Picture CD, CD MP3

USB

- Compatibilité : USB Direct (1.1)
- Classe prise en charge : UMS (périphérique de stockage de masse USB)

Norme TV

- Nombre de lignes :
 - 625 (PAL / 50 Hz)
 - 525 (NTSC / 60 Hz)
- Lecture : Multistandard (PAL/NTSC)

Performances vidéo

- CNA vidéo : 10 bits, 108 MHz
- Sortie vidéo : 1 V_{càc} - 75 ohms

Video format (Format vidéo)

- Compression numérique :
 - MPEG 2 : DVD/SVCD
 - MPEG 1 : VCD
- Résolution horizontale :
 - DVD : 720 pixels (50 Hz), 720 pixels (60 Hz)
 - VCD : 352 pixels (50 Hz), 352 pixels (60 Hz)
- Résolution verticale :
 - DVD : 576 pixels (50 Hz), 480 pixels (60 Hz)
 - VCD : 288 lignes (50 Hz), 240 lignes (60 Hz)

Format audio

- Numérique (DVD) :
 - MPEG/AC-3/PCM : compression numérique (16, 20, 24 bits, fréquence d'échantillonnage de 44,1, 48, 96 kHz)
 - MP3 (ISO 9660) : 96, 112, 128, 256 kbits/s et débit binaire variable, fréquence d'échantillonnage de 32, 44,1, 48 KHz
- Son stéréo analogique
- Downmix compatible Dolby Surround à partir de son multicanal Dolby Digital

Performances audio

- Convertisseur N/A 24 bits, 192 KHz
- Réponse en fréquence : 20 Hz - 20 kHz
- Rapport signal/bruit : > 90 dB
- Plage dynamique à 1 kHz (mode TNT) : > 75 dB
- Plage dynamique à 1 kHz (mode DVD) : > 90 dB
- Diaphonie (mode TNT) : > 90 dB
- Diaphonie (mode DVD) : > 90 dB
- Distorsion/bruit (mode TNT) : > 65 dB
- Distorsion/bruit (mode DVD) : > 90 dB

Tuner/réception/transmission

- Système TV : PAL
- Entrée d'antenne : coaxiale 75 ohms (IEC75)

Raccordements

- Entrée d'antenne
- Sortie de boucle RF passive
- Sortie péritel
- Sortie vidéo : connecteur Cinch (jaune)
- Sortie audio : connecteurs Cinch (blanc/rouge)
- Sortie numérique :
 - 1 prise coaxiale SPDIF : IEC 60958 pour CDDA/LPCM IEC 61937 pour MPEG-1/2, Dolby Digital
- Entrée USB (panneau avant)

Confort

- Radio
- Guide électronique des programmes : 7 jours
- Télétexte

Unité principale

- Dimensions (l x H x P) :
260 x 45 x 260 mm
- Poids net : 1,3 kg

Alimentation

- Tension d'alimentation : 230 V, 50 Hz
- Consommation : < 12 W
- Consommation en mode veille : < 4,5 W

Caractéristiques du laser

- Type : laser semiconducteur InGaAlP (DVD), AlGaAs (CD)
- Longueur d'onde : 655 nm (DVD), 790 nm (CD)
- Puissance de sortie : 10 mW (DVD), 5 mW (VCD/CD)

10 Dépannage



Avertissement

- Risque d'électrocution. Ne retirez jamais le boîtier du produit.

Pour que votre garantie reste valide, n'essayez jamais de réparer le produit vous-même. En cas de problème lors de l'utilisation du produit, vérifiez les points suivants avant de faire appel au service d'assistance. Si le problème persiste, enregistrez votre produit et accédez à l'assistance sur www.philips.com/welcome.

Si vous contactez Philips, vous devrez fournir les numéros de modèle et de série du produit. Les numéros de série et de modèle sont indiqués à l'arrière du produit ou dessous. Notez ces numéros ici :

N° de modèle _____

N° de série _____

Unité principale

Les boutons de l'unité ne fonctionnent pas.

- Débranchez le récepteur numérique de la prise secteur pendant quelques minutes, puis rebranchez-le.

Image

Absence d'image.

Le son fonctionne mais pas l'image :

- Vérifiez que les réglages de l'image sont correctement définis.

Le téléviseur est allumé mais il n'y a pas d'image :

- Vérifiez que l'antenne est correctement connectée au téléviseur.
- Vérifiez que le périphérique approprié est sélectionné en tant que source.

- Recherchez les indications relatives à la sélection d'un canal d'entrée vidéo adéquat dans le manuel de votre téléviseur.

Son

Absence de son.

- Vérifiez que les câbles audio sont raccordés et que l'appareil connecté est réglé sur la source d'entrée adéquate.

Aucun son pendant la lecture DivX.

- Il est possible que le codec audio ne soit pas pris en charge par le récepteur numérique.

Un son double est diffusé.

- Appuyez sur AUDIO pour sélectionner les modes audio LL ou RR. Vous ne devez entendre qu'un seul contenu audio.

Lecture

Impossible de lire des fichiers vidéo DivX

- Vérifiez que le fichier vidéo DivX est complet.
- Vérifiez que l'extension du nom de fichier est correcte.

Le format d'image de l'écran ne correspond pas au réglage du téléviseur.

- Le format d'image est fixe sur le disque.

Les sous-titres d'un DivX ne s'affichent pas correctement

- Vérifiez que le nom du fichier de sous-titres est identique au nom de fichier du film.
- Sélectionnez le jeu de caractères correct.
 - Appuyez sur **HOME**, sélectionnez [**Paramètres système**], puis appuyez sur **OK**.
 - Sélectionnez [**Réglage DVD/USB**], puis appuyez sur **OK**.

- Sélectionnez **[Sous-titre DivX]**, puis appuyez sur **OK**.
- Sélectionnez un jeu de caractères compatible avec le sous-titrage.

Il est impossible de lire le contenu de la clé USB.

- Le format de la clé USB n'est pas compatible avec le récepteur numérique.
- Le lecteur est formaté selon un système de fichiers (par ex. NTFS), qui n'est pas pris en charge par cet appareil.

DK

Advarsel: Usynlig laserstråling ved åbning når sikkerhedsafbrydere er ude af funktion. Undgå udsættelse for stråling.

Bemærk: Netafbryderen er sekundært indkoblet og afbryder ikke strømmen fra nettet. Den indbyggede netdel er derfor tilsluttet til lysnettet så længe netstikket sidder i stikkontakten.

S

Klass 1 laserparat

Varning! Om apparaten används på annat sätt än i denna bruksanvisning specificerats, kan användaren utsättas för osynlig laserstrålning, som överskrider gränsen för laserklass 1.

Observera! Stömbrytaren är sekundärt kopplad och bryter inte strömmen från nätet. Den inbyggda nätdelen är därför ansluten till elnätet så länge stickproppen sitter i vägguttaget.

SF

Luokan 1 laserlaite

Varoitus! Laitteen käyttäminen muulla kuin tässä käyttöohjeessa mainitulla tavalla saattaa altistaa käyttäjän turvallisuusluokan 1 ylittävälle näkymättömälle lasersäteilylle.

Oikeus muutoksiin varataan. Laite ei saa olla alttiina tippu- ja roiskevedelle.

Huom. Toiminnanvalitsin on kytketty toisiopuolelle, eikä se kytke laitetta irti sähköverkosta. Sisäänrakennettu verkko-osa on kytkettynä sähköverkkoon aina silloin, kun pistoke on pistorasiassa.

Italia

DICHIARAZIONE DI CONFORMITA'

Si dichiara che l'apparecchio HTS3375, Philips risponde alle prescrizioni dell'art. 2 comma 1 del D.M. 28 Agosto 1995 n. 548.

Fatto a Eindhoven

Philips Consumer Lifestyle
Philips, Glaslaan 2.5616 JB Eindhoven,
The Netherlands

Language Code

Abkhazian	6566	Inupiaq	7375	Pusho	8083
Afar	6565	Irish	7165	Russian	8285
Afrikaans	6570	Íslenska	7383	Quechua	8185
Amharic	6577	Italiano	7384	Raeto-Romance	8277
Arabic	6582	Ivrit	7269	Romanian	8279
Armenian	7289	Japanese	7465	Rundi	8278
Assamese	6583	Javanese	7486	Samoan	8377
Avestan	6569	Kalaallisut	7576	Sango	8371
Aymara	6589	Kannada	7578	Sanskrit	8365
Azerhijani	6590	Kashmiri	7583	Sardinian	8367
Bahasa Melayu	7783	Kazakh	7575	Serbian	8382
Bashkir	6665	Kernewek	7587	Shona	8378
Belarusian	6669	Khmer	7577	Shqip	8381
Bengali	6678	Kinyarwanda	8287	Sindhi	8368
Bihari	6672	Kirghiz	7589	Sinhalese	8373
Bislama	6673	Komi	7586	Slovensky	8373
Bokmål, Norwegian	7866	Korean	7579	Slovenian	8376
Bosanski	6683	Kuanyama; Kwanyama	7574	Somali	8379
Brezhoneg	6682	Kurdish	7585	Sotho; Southern	8384
Bulgarian	6671	Lao	7679	South Ndebele	7882
Burmese	7789	Latina	7665	Sundanese	8385
Castellano, Español	6983	Latvian	7686	Suomi	7073
Catalán	6765	Letzeburgesch;	7666	Swahili	8387
Chamorro	6772	Limburgan; Limburger	7673	Swati	8383
Chechen	6769	Lingala	7678	Svenska	8386
Chewa; Chichewa; Nyanja	7889	Lithuanian	7684	Tagalog	8476
中文	9072	Luxembourgish;	7666	Tahitian	8489
Chuang; Zhuang	9065	Macedonian	7775	Tajik	8471
Church Slavic; Slavonic	6785	Malagasy	7771	Tamil	8465
Chuvash	6786	Magyar	7285	Tatar	8484
Corsican	6779	Malayalam	7776	Telugu	8469
Česky	6783	Maltese	7784	Thai	8472
Dansk	6865	Manx	7186	Tibetan	6679
Deutsch	6869	Maori	7773	Tigrinya	8473
Dzongkha	6890	Marathi	7782	Tonga (Tonga Islands)	8479
English	6978	Marshallese	7772	Tsonga	8483
Esperanto	6979	Moldavian	7779	Tswana	8478
Estonian	6984	Mongolian	7778	Türkçe	8482
Euskara	6985	Nauru	7865	Turkmen	8475
Ελληνικά	6976	Navaho; Navajo	7886	Twi	8487
Faroese	7079	Ndebele, North	7868	Uighur	8571
Français	7082	Ndebele, South	7882	Ukrainian	8575
Frysk	7089	Ndonga	7871	Urdu	8582
Fijian	7074	Nederlands	7876	Uzbek	8590
Gaelic; Scottish Gaelic	7168	Nepali	7869	Vietnamese	8673
Gallegan	7176	Norsk	7879	Volapuk	8679
Georgian	7565	Northern Sami	8369	Walloon	8765
Gikuyu; Kikuyu	7573	North Ndebele	7868	Welsh	6789
Guarani	7178	Norwegian Nynorsk;	7878	Wolof	8779
Gujarati	7185	Occitan; Provençal	7967	Xhosa	8872
Hausa	7265	Old Bulgarian; Old Slavonic	6785	Yiddish	8973
Herero	7290	Oriya	7982	Yoruba	8979
Hindi	7273	Oromo	7977	Zulu	9085
Hiri Motu	7279	Ossetian; Ossetic	7983		
Hrwtatski	6779	Pali	8073		
Ido	7379	Panjabi	8065		
Interlingua (International)	7365	Persian	7065		
Interlingue	7365	Polski	8076		
Inuktitut	7385	Português	8084		

