

HDD & DVD Player / Recorder

DVDR3575H / DVDR3577H

DVDR3595H / DVDR3597H

Manuel D'utilisation	6
Benutzerhandbuch	108
Gebruikershandleiding	210

This product comes with
Premium Home Service
Refer to the inside page for details.

Thank you for choosing Philips.

Need help fast?

Read your Quick Start Guide and/or User Manual first for quick tips that make using your Philips product more enjoyable.

**Register your product and get support
at www.philips.com/welcome**

Enregistrez votre produit et accédez à l'assistance sur www.philips.com/welcome.

Registrieren Sie Ihr Produkt, und holen Sie sich zusätzliche Informationen und Unterstützung auf unserer Website: www.philips.com/welcome.

Registreer uw product op www.philips.com/welcome. Hier kunt u ook terecht voor ondersteuning.



SHOWVIEW™



HDMI

PHILIPS

Premium Home Service

Cher client,

Vous avez acheté un DVD Recorder Philips. Nous vous en remercions.
Pour ce produit, vous bénéficiez de la garantie Philips 'Premium Home Service'.

Si vous avez besoin d'aide pour l'utilisation de votre appareil, Philips vous propose une assistance professionnelle par l'intermédiaire:

du site Web Philips Centre d'assistance

www.philips.com/support

ou

de la ligne d'assistance clientèle de Philips *

où nos représentants agréés vous guideront, pas à pas, dans la résolution de vos problèmes.

Si aucune solution n'est trouvée, Philips se fera un plaisir de venir chercher le DVD Recorder à votre domicile et de vous procurer un appareil de remplacement dans les 7 jours. Il s'agit de notre engagement Philips 'Premium Home Service'. Ce service est gratuit (hors coût d'appel) et s'applique à tous les DVD Recorder pendant la période de garantie Philips.

Pour plus d'informations, contactez un représentant via la ligne d'assistance clientèle de Philips.

* Reportez-vous à la dernière page de ce manuel pour obtenir le numéro de téléphone du Centre de service clientèle Philips de votre pays.
Munissez-vous du numéro de modèle, du numéro de série et de la date d'achat du produit avant de contacter le Centre de service clientèle Philips.

Sehr geehrter Kunde,

Wir danken Ihnen für den Kauf eines DVD-Recorders von Philips.
Zu Ihrem Produkt gehört der Garantieservice 'Premium Home Service' von Philips.

Für den Fall, dass Sie bei der Verwendung Ihres Geräts Hilfe brauchen, bietet Philips Ihnen professionelle Hilfe über:

die Philips Kundendienst-Website

www.philips.com/support

oder

die Philips Kundendienst-Hotline *

Hier wird Ihnen von unseren speziell geschulten Mitarbeitern mit Schritt-für-Schritt-Anweisungen bei der Lösung Ihres Problems geholfen.

Wenn wir auf diese Weise keine Lösung finden können, wird Ihr Recorder bei Ihnen zuhause abgeholt und innerhalb von 7 Tagen nach Abholung durch ein anderes Gerät ersetzt. Das verstehen wir von Philips unter 'Premium Home Service'. Dieser Service wird Ihnen kostenlos angeboten (ausgenommen der Anruf bei der Kundendienst-Hotline) und bezieht sich ausschließlich während der von Philips gewährten Garantiezeit auf DVD-Recorder von Philips.

Wenn Sie nähere Informationen wünschen, wenden Sie sich an die Kundendienst-Hotline von Philips.

* Auf der Rückseite dieses Handbuchs finden Sie die Telefonnummer für den Philips Kundendienst in Ihrem Land.
Sie sollten die Modellnummer, die Seriennummer und das Kaufdatum Ihres Produkts zur Hand haben, bevor Sie den Philips Kundendienst anrufen.

Geachte klant,

Bedankt u dat u voor een Philips DVD-recorder heeft gekozen.
Uw product wordt geleverd met de Philips 'Premium Home Service'-garantie.

Mocht u hulp nodig hebben bij het bedienen van de DVD-recorder, dan kunt u een beroep doen op de professionele ondersteuning van Philips via onze:

Philips Support Center website

www.philips.com/support

of de

Philips Consumentenlijn *

Onze speciaal daartoe opgeleide medewerkers helpen u graag stap voor stap elk probleem op te lossen.

Als we er niet in slagen het probleem op te lossen, wordt het product thuis opgehaald en ontvangt u binnen 7 dagen een vervangend product. Met deze 'Premium Home Service' kan Philips u nog beter van dienst zijn. Deze service is volledig gratis (met uitzondering van de Consumentenlijn) en geldt voor alle Philips DVD-recorders tijdens de Philips garantieperiode.

Neem voor meer informatie contact op met een van onze medewerkers van de Philips Consumentenlijn.

* Kijk op de achterkant van deze gebruikershandleiding voor het telefoonnummer van Philips Customer Care in uw land.
Zorg ervoor dat u het modelnummer, het serienummer en de aankoopdatum van uw product binnen handbereik hebt als u contact opneemt met Philips Customer Care.

Italia

DICHIARAZIONE DI CONFORMITA'

Si dichiara che l'apparecchio DVDR3575H, DVDR3577H, DVDR3595H, DVDR3597H, Philips risponde alle prescrizioni dell'art. 2 comma 1 del D.M. 28 Agosto 1995 n. 548.

Fatto a Eindhoven

Philips Consumer Electronics
Philips, Glaslaan 2
5616 JB Eindhoven, The Netherlands

Norge

Typeskilt finnes på apparatens underside.

Observer: Nettbryteren er sekundert innkopleet. Den innebygde nettdelen er derfor ikke frakopleet nettet så lenge apparatet er tilsluttet nettkontakten.

For å redusere faren for brann eller elektrisk støt, skal apparatet ikke utsettes for regn eller fuktighet.

LASER

Type	Semiconductor laser InGaAlP (DVD) AlGaAs (CD)
Wave length	658 nm (DVD) 90 nm (CD)
Output Power	30 mW (DVD+RW write) 1.0 mW (DVD read) 1.0 mW (CD read)
Beam divergence	84 degrees (DVD) 61 degrees (CD)

For Customer Use:

Read carefully the information located at the bottom or rear of your DVD Recorder and enter below the Serial No. Retain this information for future reference.

Model No. DVD/HDD RECORDER
DVDR3575H, DVDR3577H,
DVDR3595H, DVDR3597H

Serial No. _____



Manufactured under license from Dolby Laboratories. "Dolby", "Pro-Logic" and the double-D symbol are trademarks of Dolby Laboratories.



DivX Ultra Certified products: "DivX, DivX Ultra Certified, and associated logos are trademarks of DivX, Inc. and are used under license.

HDMI

HDMI, and HDMI logo and High-Definition Multimedia Interface are trademarks or registered trademarks of HDMI licensing LLC.

DK

Advarsel: Usynlig laserstråling ved åbning når sikkerhedsafbrydere er ude af funktion. Undgå udsættelse for stråling.

Bemærk: Netafbryderen er sekundært indkoblet og afbryder ikke strømmen fra nettet. Den indbyggede netdel er derfor tilsluttet til lysnettet så længe netstikket sidder i stikkontakten.

S

Klass 1 laserapparat

Varning! Om apparaten används på annat sätt än i denna bruksanvisning specificerats, kan användaren utsättas för osynlig laserstrålning, som överskrider gränsen för laserklass 1.

Observera! Stömbrytaren är sekundärt kopplad och bryter inte strömmen från nätet. Den inbyggda nät delen är därför ansluten till elnätet så länge stickproppen sitter i vägguttaget.

SF

Luokan 1 laserlaitte

Varoitus! Laitteen käyttäminen muulla kuin tässä käyttöohjeessa mainitulla tavalla saattaa altistaa käyttäjän turvallisuusluokan 1 ylittävälle näkymättömälle lasersäteilylle.

Oikeus muutoksiin varataan. Laite ei saa olla alttiina tippu-ja roiskevedelle.

Huom. Toiminnanvalitsin on kytketty toisiopuolelle, eikä se kytkä laitetta irti sähköverkosta. Sisäänrakennettu verkko-osa on kytkettyä sähköverkkoon aina silloin, kun pistoke on pistorasiassa.

This product complies with the radio interference requirements of the European Community.



This product complies with the requirements of the following directives and guidelines: 2006/95/EC + 2004/108/EC

CAUTION

VISIBLE AND INVISIBLE LASER RADIATION WHEN OPEN. AVOID EXPOSURE TO BEAM

ADVARSEL

SYNLIG OG USYNLIG LASERSTRÅLING VED ÅBNING UNDGÅ UDSÆTTELSE FOR STRÅLING

VARNING

SYNLIG OCH OSYNLIG LASERSTRÅLNING NÄR DENNA DEL ÄR ÖPPNAD BETRakta EJ STRÅLEN

VARO!

AVATTAESSA OLET ALTTIINA NÄKYVÄLLE JA NÄKYMÄTTÖMÄLLE LASER SÄTEILYLLE. ÄLÄ KATSO SÄTEESEEN

VORSICHT

SICHTBARE UND UNSICHTBARE LASERSTRAHLUNG WENN ABDECKUNG GEÖFFNET NICHT DEM STRAHL AUSSETZEN

ATTENTION

RAYONNEMENT LASER VISIBLE ET INVISIBLE EN CAS D'OUVERTURE EXPOSITION DANGEREUSE AU FAISCEAU

Se débarrasser de votre produit usagé (Français)



Votre produit est conçu et fabriqué avec des matériaux et des composants de haute qualité, qui peuvent être recyclés et utilisés de nouveau.

Lorsque ce symbole d'une poubelle à roue barrée est attaché à un produit, cela signifie que le produit est couvert par la Directive Européenne 2002/96/EC.

Veuillez vous informer du système local de séparation des déchets électriques et électroniques.

Veuillez agir selon les règles locales et ne pas jeter vos produits usagés avec les déchets domestiques usuels. Jeter correctement votre produit usagé aidera à prévenir les conséquences négatives potentielles contre l'environnement et la santé humaine.

Entsorgung Ihres Altgerätes (Deutsch)



Ihr Produkt ist aus hochwertigen Materialien und Bestandteilen hergestellt, die dem Recycling zugeführt und wiederverwertet werden können.

Falls dieses Symbol eines durchgestrichenen Müllcontainers auf Rollen auf diesem Produkt angebracht ist, bedeutet dies, dass es von der Europäischen Richtlinie 2002/96/EG erfasst wird.

Bitte informieren Sie sich über die örtlichen Sammelstellen für Elektroprodukte und elektronische Geräte.

Bitte beachten Sie die lokalen Vorschriften und entsorgen Sie Ihre Altgeräte nicht mit dem normalen Hausabfall. Die korrekte Entsorgung Ihres Altgerätes ist ein Beitrag zur Vermeidung möglicher negativer Folgen für die Umwelt und die menschliche Gesundheit.

Wegwerpen van uw afgedankt apparaat (Nederlands)



Uw apparaat werd ontworpen met en vervaardigd uit onderdelen en materialen van superieure kwaliteit, die gerecycleerd en opnieuw gebruikt kunnen worden.

Wanneer het symbool van een doorstreepte vuilnisemmer op een product is bevestigd, betekent dit dat het product conform is de Europese Richtlijn 2002/96/EC.

Gelieve u te informeren in verband met het plaatselijke inzamelingstelsel voor elektrische en elektronische apparaten.

Gelieve u te houden aan de plaatselijke reglementering en apparaten niet met het gewone huisvuil mee te geven. Door afgedankte apparaten op een correcte manier weg te werpen helpt u mogelijke negatieve gevolgen voor het milieu en de gezondheid te voorkomen.



GUIDE Plus+, SHOWVIEW, VIDEO Plus+, G-LINK are (1) registered trademarks or trademarks of, (2) manufactured under license from and (3) subject to various international patents and patents applications owned by, or licensed to, Gemstar-TV Guide International, Inc. and/or its related affiliates.

GEMSTAR-TV GUIDE INTERNATIONAL, INC. AND/OR ITS RELATED AFFILIATES ARE NOT IN ANY WAY LIABLE FOR THE ACCURACY OF THE PROGRAM SCHEDULE INFORMATION PROVIDED BY THE GUIDE PLUS+ SYSTEM. IN NO EVENT SHALL GEMSTAR-TV GUIDE INTERNATIONAL, INC. AND/OR ITS RELATED AFFILIATES BE LIABLE FOR ANY AMOUNTS REPRESENTING LOSS OF PROFITS, LOSS OF BUSSINESS, OR INDIRECT, SPECIAL, OR CONSEQUENTIAL DAMAGES IN CONNECTION WITH THE PROVISION OR USE OF ANY INFORMATION, EQUIPMENT OR SERVICES RELATING TO THE GUIDE PLUS+ SYSTEM.

This product incorporates copyright protection technology that is protected by US patents. Use of this copyright protection technology must be authorised by Macrovision, and is intended for home and other limited viewing uses only unless otherwise authorised by Macrovision. Reverse engineering or disassembly is prohibited.

U.S. Patent Number 4,631,603; 4,819,098; 4,907,093; 5,315,448; and 6,516,132

Français----- 6

Deutsch----- 108

Nederlands----- 210

Français

Deutsch

Nederlands

ATTENTION !

Aucune pièce de cet appareil n'est susceptible d'être réparée par l'utilisateur. Confiez l'entretien de l'appareil à des personnes qualifiées.

ACHTUNG!

Dieses Gerät enthält keine Teile, die vom Benutzer repariert werden können. Überlassen Sie Wartungsarbeiten qualifiziertem Fachpersonal.

LET OP!

Dit apparaat bevat alleen onderhoudsvrije onderdelen. Laat eventueel onderhoud uitsluitend door erkend onderhoudspersoneel uitvoeren.

Table des matières

Informations générales

Précautions et informations sur la sécurité..	8
Précautions d'installation.....	8
Nettoyage des disques	8
Précautions de manipulation du disque dur	8
Recommandation d'économie d'énergie.....	8
Informations sur le produit.....	9~11
Introduction	9
Accessoires fournis	9
Codes de région.....	9
Fonctions spéciales.....	10

Présentation du produit

Télécommande.....	12~14
Utilisation de la télécommande	14
Unité principale.....	15

Connexions et installation

Étape 1: Raccordements de base au

DVD Recoder	16~18
Raccordement des câbles d'antenne	16
Raccordement des câbles audio/vidéo.....	17
Option 1: utilisation de la prise péritel	17
Option 2: utilisation du câble S-Vidéo	17
Option 3: utilisation du câble vidéo (CVBS)....	17
Option 4: connexion à un téléviseur compatible HDMI	18

Étape 2 : Autres options de

connexion.....	19~25
Connexion à un boîtier décodeur ou à un récepteur satellite.....	19
Connexion à un magnétoscope ou à un appareil similaire.....	20
Connexion à un magnétoscope et à un boîtier décodeur/récepteur satellite.....	21
Connexion à un amplificateur/récepteur AV	22
Connexion à un caméscope.....	23
Option 1: utilisation de la prise DV IN.....	23
Option 2: utilisation de l'entrée VIDEO	23

Étape 3 : Installation et

configuration.....	24~25
Configuration du système GUIDE Plus+	26~27

Téléviseur

Contrôle des programmes TV	28~30
Visionnage d'émissions en direct.....	28
À propos de la mémoire tampon - stockage temporaire sur le disque dur.....	28
Marquage du contenu pour enregistrement	29
Effacement de la mémoire tampon.....	29
Fonction Pause Live TV (Pause d'émissions en direct).....	30
Fonction de répétition instantanée	30
Fonction FlexTime	30
Programmes TV GUIDE Plus+	30

Menu principal

Utilisation du menu GUIDE Plus+	31~33
Barre de menus GUIDE Plus+.....	31
Utilisation du menu d'accueil	34~35
À propos du menu Home (Accueil).....	34
Affichage des informations sur les supports.....	35

Enregistrement

Avant l'enregistrement	36~39
Supports d'enregistrement	36
Paramètres d'enregistrement par défaut	37
Enregistrement d'émissions télévisées.....	40~47
Enregistrement du programme TV en cours.....	40
Enregistrement d'une section spécifique de programmes TV	40
Enregistrement et lecture simultanés.....	41
Lecture à partir du disque dur.....	41
Lecture à partir d'un DVD	41
Lecture du contenu du périphérique USB....	41
Lecture à partir d'un autre appareil	41
Visualisation d'autres programmes TV.....	41
Enregistrement automatique à partir d'un récepteur satellite.....	42
À propos de l'enregistrement programmé.....	43
Enregistrement programmé (Système GUIDE Plus+).....	43
Enregistrement programmé (système ShowView/VIDEO Plus+).....	44
Enregistrement programmé (manuel).....	45
Modification/suppression d'un enregistrement programmé	47
Enregistrement à partir d'appareils externes.....	48
Enregistrement à partir d'un appareil externe (caméscope/magnétoscope/lecteur de DVD)....	48
Enregistrement à partir d'un caméscope DV....	49

Table des matières

Copie d'émissions télévisées à partir du disque dur	51~52
À propos de la copie.....	51
Copie d'enregistrements sur DVD inscriptible	51
Modification de l'affichage pour un DVD inscriptible.....	52

Copie de fichiers

Copie de fichiers entre le HDD, un périphérique USB et un DVD	53~54
Copie de fichiers du disque dur vers un périphérique USB ou un DVD inscriptible	53
Copie de fichiers d'un périphérique USB vers un disque dur ou un DVD inscriptible	54
Copie de fichiers d'un CD/DVD vers le disque dur ou un périphérique USB.....	54

Lecture

Lecture à partir du disque dur	55~57
Navigation sur le disque dur	55
Fonctionnalités principales.....	56
Suppression/verrouillage/protection d'un titre sur le disque dur	57
Lecture répétée d'un contenu du disque dur ...	57
Lecture à partir d'un périphérique USB ...	58
Lecture à partir d'un disque	59~61
Disques compatibles	59
Lancement de la lecture d'un disque.....	59
Lecture d'un DVD vidéo.....	60
Lecture d'un SVCD	60
Lecture d'un DVD inscriptible.....	60
Lecture d'un CD audio (MP3/WMA).....	61
Lecture d'un fichier DivX	61
Autres fonctions de lecture	62~69
Lectures de fichiers photo JPEG (diaporama)	62
Lecture de diaporamas musicaux.....	63
Création d'un album.....	64
Modification de l'album	65
Suppression d'un album	65
Modification des informations des albums...	65
Sélection d'un(e) autre titre/chapitre/piste	66
Recherche vers l'avant/arrière.....	66
Arrêt sur image/ralenti.....	66
Balayage du disque.....	67
Lecture aléatoire.....	67
Lecture répétée.....	67
Répétition d'un passage spécifique (A-B).....	67
Utilisation des options de la barre d'outils.....	68
Effacement de la mémoire tampon.....	68
Modification de la langue son.....	68
Modification de la langue de sous-titrage.....	69
Changement d'angle de vue.....	69
Zoom avant/arrière.....	69
Recherche dans le temps.....	69

Édition des enregistrements

Édition des enregistrements - Disque dur	70~74
Changement du nom du titre.....	70
Sélection du genre.....	70
Édition vidéo.....	71
Fusion/division d'un chapitre particulier dans un enregistrement.....	72
Division de titres	73
Masquage des scènes superflues.....	73
Affichage de la scène masquée.....	74
Suppression de tous les marqueurs de chapitre.....	74

Édition des enregistrements - DVD inscriptible	75~80
À propos de l'édition de DVD inscriptibles.....	75
Index d'images	75
Modification du nom du disque/titre.....	76
Compatibilisation du DVD+RW édité.....	76
Suppression de tous les enregistrements/titres..	76
Finalisation du DVD±R avant lecture.....	77
Suppression d'un enregistrement/titre.....	77
Verrouillage/déverrouillage du disque à la lecture..	78
Protection des titres enregistrés (DVD±RW)	78
Édition vidéo.....	79

Paramètres système

Options du menu système	81~91
Navigation dans le menu système	81
Paramètres linguistiques	82
Paramètres de lecture.....	83
Paramètres de sortie vidéo.....	85
Paramètres audio	86
Paramètres du tuner analogique.....	87
Paramètres de configuration	90

Divers

Autres informations	92
Installation du logiciel le plus récent	92
Remarque concernant les droits d'auteur	92
Foire aux questions	93~95
Dépannage	96~101
Symboles/messages de l'afficheur ...	102~103
Glossaire	104~105
Caractéristiques techniques	106

Précautions et informations sur la sécurité

REMARQUE IMPORTANTE !

NE débranchez PAS l'enregistreur du secteur, à moins que vous ayez l'intention de ne pas l'utiliser pendant une période prolongée. L'enregistreur doit être alimenté pour réaliser les tâches principales telles que les enregistrements programmés, le téléchargement des données du guide électronique de programmes, ainsi que la mise à jour automatique de la date/heure du système.

Précautions d'installation

Positionnement de l'appareil

- Placez l'appareil sur une surface plane, rigide et stable. Ne placez pas l'appareil sur un tapis.
- Ne posez pas l'appareil au-dessus d'un autre dispositif susceptible de provoquer une surchauffe (par exemple, un récepteur ou un amplificateur).
- Ne placez rien en dessous de l'appareil (par exemple, des CD ou des magazines).
- Installez cet appareil à proximité d'une prise secteur facilement accessible.

Espace de ventilation

- Placez l'appareil dans un endroit suffisamment ventilé afin d'éviter une accumulation de chaleur interne. Laissez au moins un espace de 10 cm à l'arrière et au-dessus de l'appareil ainsi qu'un espace de 5 cm sur les côtés afin d'éviter toute surchauffe.

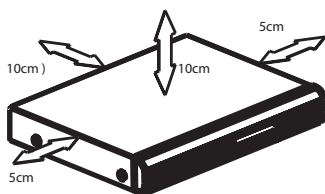

Préservez l'appareil des températures élevées, de l'humidité, de l'eau et de la poussière.

- Cet appareil ne doit pas être exposé aux fuites et aux éclaboussures.
- Ne placez pas l'appareil à proximité d'objets susceptibles de l'endommager (par exemple, objets remplis de liquide ou bougies allumées).

Nettoyage des disques

ATTENTION !

Risque d'endommagement des disques! N'utilisez jamais de solvants (benzène), diluants, nettoyants disponibles dans le commerce ou aérosols antistatiques destinés aux disques.

- Essuyez le disque avec un chiffon en microfibre, en décrivant des mouvements en ligne droite du centre vers le bord.

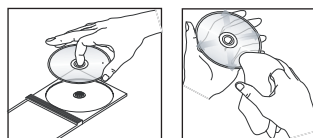

Précautions de manipulation du disque dur

Pour éviter d'endommager le disque dur et de perdre des données importantes:

- Ne déplacez pas le DVD Recorder et évitez de l'exposer à des vibrations en cours de fonctionnement.
- Ne retirez pas le cordon d'alimentation de la prise secteur sans avoir placé le DVD Recorder en mode veille.

Nous vous recommandons d'archiver les enregistrements importants sur un DVD inscriptible pour disposer d'une copie de sauvegarde.

Recommandation d'économie d'énergie

Afin de minimiser la consommation électrique en mode de veille, il est recommandé de laisser cette unité en mode d'économie et d'éteindre l'éclairage de l'afficheur sur le panneau avant. Consultez les chapitres 'Paramètres de lecture - Option { Afficheur }' et 'Paramètres de configuration - Option { Mode éco. }'.

Informations sur le produit

Introduction

Ce DVD/Hard Disk Drive (HDD) Recorder change vos habitudes de téléspectateur. Vous contrôlez entièrement les émissions que vous regardez car la fonction de mémoire tampon stocke toutes les émissions sur lesquelles le DVD Recorder est réglé. Vous pouvez suspendre les émissions avec la fonction Pause Live TV ou répéter une scène en utilisant la fonction de répétition instantanée.

L'enregistrement n'a jamais été si facile grâce au disque dur intégré. Vous pouvez enregistrer 180 à 300 heures de vidéo en mode SEP (super vitesse lente).

Modèle	Disque dur (HDD)	Maximum d'heures d'enregistrement
DVDR3575H DVDR3577H	160 GB	180
DVDR3595H DVDR3597H	250 GB	300

Vous pouvez également stocker vos films DivX, vos fichiers musicaux et vos photos numériques dans le juke-box multimédia avec disque dur.

	DVDR3575H DVDR3577H	DVDR3595H DVDR3597H
Fichiers DivX	150	270
Photos	10,000	10,000
Fichiers musicaux	4,500	7,000

Pour enregistrer une émission spécifique, il vous suffit d'accéder au système GUIDE Plus+ qui répertorie le programme des émissions des 8 (huit) prochains jours. Il vous permet également de programmer vos enregistrements, de rechercher l'émission que vous souhaitez enregistrer ou de trier toutes les émissions par genre.

Lorsque vous souhaitez conserver ou partager un enregistrement, il vous suffit de le copier sur un DVD inscriptible. Vous pouvez également copier des enregistrements depuis votre caméscope en utilisant la connexion i-Link.

Avant d'utiliser ce DVD Recorder pour la première fois, effectuez le raccordement et procédez à l'installation initiale en trois étapes simples.

Étape 1 : Raccordements de base au DVD Recorder.

Étape 2 : Raccordements facultatifs d'autres appareils.

Étape 3 : Installation et configuration.

Prenez le temps de lire ce manuel d'utilisation avant de vous servir de votre DVD Recorder. Il contient des informations et des remarques importantes relatives au fonctionnement du DVD Recorder.

Conseil:

– Reportez-vous à la plaque signalétique située à l'arrière ou en dessous du produit pour connaître les données d'identification ainsi que le régime nominal d'alimentation.

Accessoires fournis

- Guide de mise en route
- Câble d'antenne RF
- Câble péritel
- Télécommande et piles

Codes de région

En général, les films DVD sont mis en vente à différents moments dans les diverses régions du monde. C'est pourquoi tous les lecteurs de DVD et DVD Recorders sont dotés d'un code régional.

Cet appareil ne prend en charge que les DVD de **Zone 2** ou toutes zones (**ALL**). Les DVD des autres zones ne sont pas reconnus par ce DVD Recorder.



Informations sur le produit (suite)

Fonctions spéciales

Pause Live TV (Pause d'émissions en direct)

Vous contrôlez désormais chaque programme TV, vous pouvez donc faire une pause sans rien manquer. Vous pouvez interrompre n'importe quel programme TV en direct en appuyant simplement sur la touche PAUSE LIVE TV, puis reprendre la lecture en appuyant de nouveau sur cette touche. Reprenez le visionnage du reste du programme ou appuyez sur la touche LIVE TV si vous souhaitez visionner une émission en direct.

Répétition instantanée

Vous pouvez répéter n'importe quelle scène d'un programme visionné en direct en appuyant sur la touche REPLAY (◀) autant de fois que vous le souhaitez. Lorsque vous souhaitez retourner au programme en direct, appuyez simplement sur la touche LIVE TV.

Pour bénéficier de la fonction Instant Replay (Répétition instantanée), vous devez mettre le DVD Recorder sous tension et regarder le programme souhaité via celui-ci.

FlexTime

La fonction FlexTime vous offre une véritable flexibilité horaire. FlexTime vous permet de visionner le début d'un programme TV en cours d'enregistrement, sans qu'il soit nécessaire d'attendre que celui-ci soit terminé. Vous pouvez également visionner un autre programme, enregistré précédemment, lire un DVD, un film DivX ou écouter de la musique alors que le DVD Recorder enregistre un programme.

Time Shift Buffer (Mémoire tampon)

Dès que vous mettez le DVD Recorder sous tension, le contenu de la chaîne TV diffusée est enregistré dans la mémoire tampon. Elle fonctionne comme une mémoire temporaire pour programmes TV, vous offrant ainsi plus de flexibilité. Elle peut enregistrer jusqu'à 6 (six) heures de programmes et élimine automatiquement les enregistrements plus anciens. Vous pouvez repérer des sections de la mémoire tampon et les copier dans votre liste d'enregistrements afin de les visionner ultérieurement ou de les copier sur un DVD inscriptible. Le DVD Recorder doit être sous tension pour que la mémoire tampon soit active. Lorsque le DVD Recorder est hors tension, la mémoire tampon se vide automatiquement.

Système GUIDE Plus+

Le système GUIDE Plus+ répertorie les émissions programmées par vos chaînes de télévision pour les huit prochains jours. Vous pouvez l'utiliser pour programmer des enregistrements, rechercher rapidement vos émissions préférées par mot-clé ou par genre.

ShowView / VIDEO Plus+

Il s'agit d'un système de programmation simple. Pour l'utiliser, entrez le numéro correspondant au programme télévisé à enregistrer. Vous trouverez ce numéro dans votre magazine TV préféré.

Informations sur le produit (suite)

Français

SAT Record

Cette fonction vous permet d'enregistrer un programme à partir de votre récepteur satellite ou de tout autre appareil. Assurez-vous que l'appareil est raccordé à la prise EXT2-TO VCR/SAT de ce DVD Recorder et que l'appareil connecté a été programmé.

Follow TV

Grâce à cette fonction, vous pouvez aligner l'ordre des chaînes TV (analogiques uniquement) sur celui du DVD Recorder. Ainsi, l'efficacité de l'appareil est accrue en ce qui concerne les enregistrements. Assurez-vous que le téléviseur est relié à la prise EXT1 TO TV de l'enregistreur.

* Il est possible que la fonction Follow TV ne fonctionne pas correctement sur tous les téléviseurs.

i.LINK

La liaison i.LINK, également appelée 'FireWire' ou 'IEEE 1394' est une connexion numérique permettant de raccorder votre caméscope pour vous permettre de réaliser des copies de haute qualité de vos vidéos amateur. Le connecteur est situé derrière le volet avant.

Télécommande

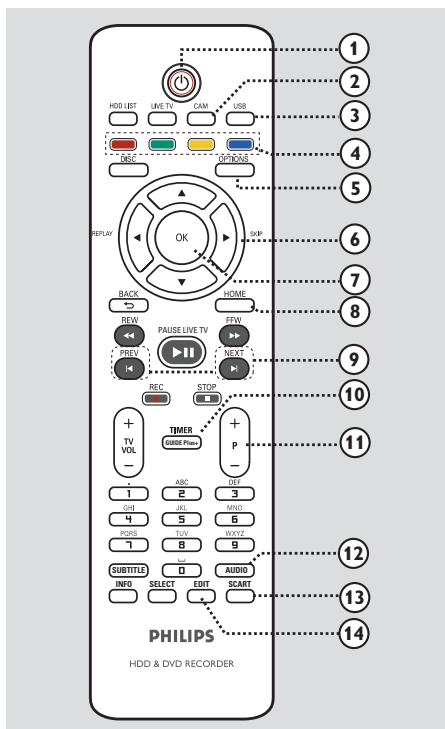

- ① **Power**
- Permet de mettre l'appareil en marche ou en mode veille normal.
- ② **CAM**
- Bascule sur le caméscope connecté à la prise DV IN CAM2.
- ③ **USB**
- Bascule au mode USB et affiche le contenu du périphérique USB.
- ④ **Touches de couleur**
- Ces touches permettent de sélectionner les options en couleur disponibles dans certains menus.
- ⑤ **OPTIONS**
- Permet d'accéder au menu Options et de le quitter. Ce menu offre différentes options de réglage.

- ⑥ **Navigation**
- ◀ ▶ : Flèches permettant de se déplacer vers la gauche et la droite. En mode Live TV, répétez une scène ou sautez-en une durée spécifiée.
 - ▲ ▼ : Flèches permettant de se déplacer vers le haut ou le bas.
- ⑦ **OK**
- Permet de confirmer une saisie ou une sélection.
- ⑧ **HOME**
- Permet d'accéder au menu Home (Accueil) du DVD Recorder et de le quitter.
- ⑨ **PREV ◀ / NEXT ▶**
- Permet de passer au chapitre ou à la piste suivant(e) ou précédent(e).
 - Saute à jour précédent ou suivant du menu GUIDE Plus+.
- ⑩ **TIMER (GUIDE Plus+)**
- Permet d'accéder au menu de programmation d'enregistrements GUIDE Plus+.
- ⑪ **P + -**
- En mode Live TV (TV en direct), permet de sélectionner la chaîne TV précédente/suivante ou la source externe (EXT1, EXT2, CAM1).
 - En mode Caméscope, permet de sélectionner une autre source externe (EXT1, EXT2, CAM1).
 - Saute à la page suivante ou précédente du menu GUIDE Plus+.
- ⑫ **AUDIO**
- Permet de sélectionner une langue ou un canal audio.
- ⑬ **SCART**
- (fonctionne uniquement lorsque votre téléviseur est connecté au moyen d'un câble péritel à la prise EXT1 du DVD Recorder)*
- Bascule sur l'appareil relié à la prise péritel EXT2 de votre DVD Recorder. Si aucun appareil n'est branché au connecteur EXT2, il bascule au mode TV. Pour revenir au mode Caméscope, appuyez de nouveau sur cette touche.
- ⑭ **EDIT**
- Permet d'accéder au menu d'édition et de le quitter.

15 LIVE TV

- Permet de basculer en mode Live TV (TV en direct). Active la mémoire tampon qui vous permet de suspendre ou de répéter l'émission de télévision à votre gré.

16 HDD LIST

- Affiche la liste des enregistrements stockés sur le disque dur interne.

17 DISC

- Indique le contenu du disque.

18 BACK ↵

- Revient au menu précédent.

19 REW ◀◀ / FFW ▶▶

- Recherche rapide vers l'avant ou vers l'arrière.

20 PAUSE LIVE TV ▶||

- Suspend ou reprend une émission en direct.
- Démarre ou suspend la lecture de n'importe quel titre ou disque enregistré.

STOP ■

- Permet d'interrompre la lecture ou l'enregistrement.
- Maintenue enfoncée, cette touche ouvre ou ferme le tiroir-disque.

REC ●

- Démarre l'enregistrement du programme TV actuellement visionné. Appuyez plusieurs fois sur cette touche pour augmenter la durée d'enregistrement par incréments de 30 minutes.

21 TV VOL + -

- Règle le volume du téléviseur (pour les téléviseurs Philips ou marques compatibles uniquement).

22 Clavier alphanumérique

- Permet d'entrer des chiffres ou des lettres (saisie de type SMS).
- Permet de sélectionner un chapitre/une piste à lire.
- Permet de sélectionner la chaîne présélectionnée du DVD Recorder.

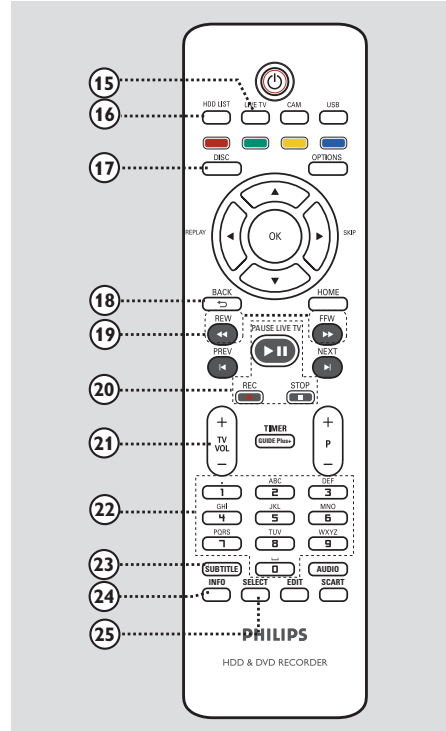

23 SUBTITLE

- Permet de sélectionner la langue de sous-titrage d'un DVD.

24 INFO

- Affiche les informations à l'écran.
- Permet d'accéder aux détails des émissions dans le système GUIDE Plus+.

25 SELECT

- Permet de sélectionner plusieurs fichiers à copier ou supprimer.
- Permet de basculer entre 'T' (titre) et 'C' (chapitre) lors de la lecture d'un disque. Utilisez ensuite les touches ◀◀ / ▶▶ pour sélectionner le titre/chapitre précédent ou suivant.
- Permet de basculer entre le mode majuscule et minuscule lors de l'utilisation du pavé alphanumérique.

Télécommande (suite)

Utilisation de la télécommande

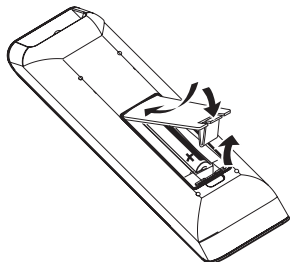

- 1 Ouvrez le couvercle du compartiment à piles.
- 2 Insérez deux piles de type R03 ou AAA. Veillez à les insérer dans le sens (+ -) indiqué à l'intérieur du compartiment à piles.
- 3 Refermez le couvercle.
- 4 Dirigez la télécommande vers le capteur infrarouge situé sur la face avant, puis sélectionnez la fonction souhaitée.

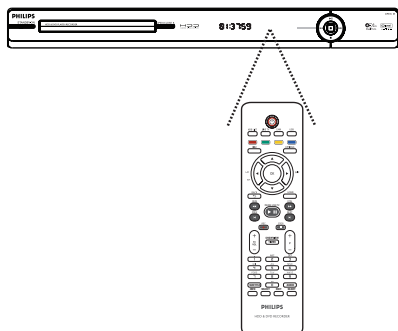



ATTENTION !

- Ôtez les piles si celles-ci sont usagées ou si vous savez que vous ne vous servirez pas de la télécommande pendant un certain temps.
- Évitez de mélanger les piles (neuves et anciennes, au carbone et alcalines, etc.).
- Les piles contiennent des substances chimiques : elles doivent donc être mises au rebut d'une manière adéquate.

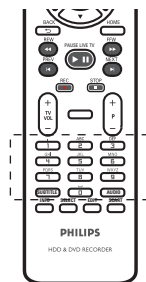
Utilisation des touches alphanumériques pour entrer les caractères



- Appuyez plusieurs fois sur une touche chiffrée jusqu'à ce que le caractère ou chiffre souhaité s'affiche.
- Pour entrer des caractères spéciaux, appuyez plusieurs fois sur la touche .
- Pour sélectionner des lettres majuscules ou minuscules, appuyez sur **SELECT**.
- Pour entrer un espace, appuyez sur la touche .

Unité principale

Français

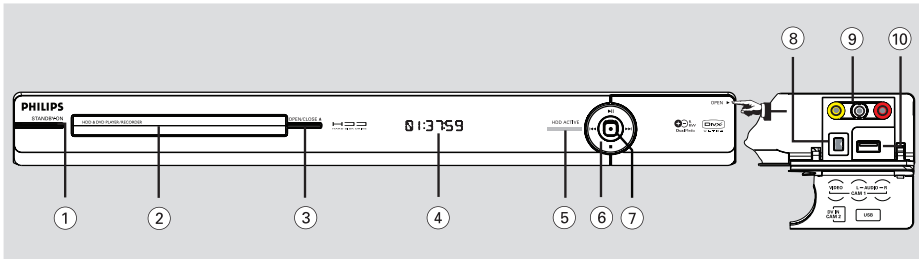

① STANDBY-ON

- Permet de mettre l'appareil en marche ou en mode veille normal.

② Tiroir-disque

③ OPEN CLOSE ▲

- Permet d'ouvrir ou de fermer le tiroir-disque.

④ Afficheur

- Affiche des informations relatives à l'état du DVD Recorder.

⑤ HDD ACTIVE

- S'allume pour indiquer l'accès au disque dur.

⑥ ►||

- Suspend ou reprend une émission en direct.
- Permet de démarrer ou de suspendre la lecture.

I◀◀ ▶▶I

- Permet de passer au chapitre ou à la piste suivant(e) ou précédent(e). Maintenez cette touche enfoncée pour effectuer une recherche vers l'avant ou l'arrière.



- Permet d'interrompre la lecture ou l'enregistrement.

⑦ ●

- Démarre l'enregistrement du programme TV actuellement visionné. Appuyez plusieurs fois sur cette touche pour augmenter la durée d'enregistrement par incréments de 30 minutes.
- S'allume si l'enregistrement est en cours.

Prises situées derrière le volet

Abaissez le volet comme indiqué, au bas à droite, sur l'étiquette **OPEN** ►.

⑧ Prise DV IN-CAM2

- Prise destinée aux caméscopes numériques (également appelée FireWire ou IEEE1394).

⑨ Prise VIDEO-AUDIO-CAMI

- Entrées composites vidéo et audio pour caméscope/lecteur de DVD/magnétoscope ou autre appareil similaire.

⑩ Prise USB

- Entrée pour lecteur flash USB, lecteur de cartes mémoire USB ou appareil photo numérique.

* Toutes les marques et tous les modèles d'appareils photos numériques ne sont pas pris en charge, à l'exception des produits conformes à la norme PTP.

Étape I: Raccordements de base au DVD Recorder

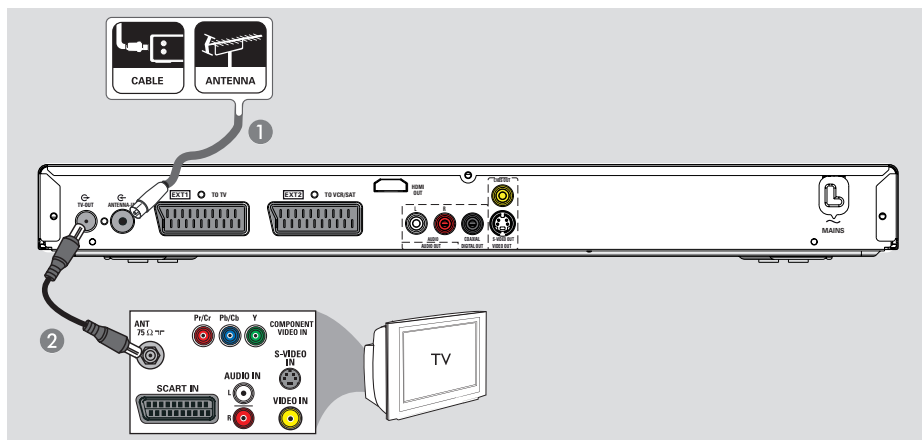

Raccordement des câbles d'antenne

La connexion des câbles d'antenne vous permet de regarder et d'enregistrer des émissions de télévision à l'aide du DVD Recorder. Si le signal d'antenne transite par un boîtier décodeur ou un récepteur satellite, assurez-vous que ceux-ci sont sous tension si vous souhaitez regarder ou enregistrer les programmes du câble.

- **Si vous souhaitez relier le DVD Recorder à un magnétoscope et/ou à un boîtier décodeur/récepteur satellite**, reportez-vous à 'Étape 2: Autres options de connexion' pour plus de détails.

Conseil:

– Selon la manière dont votre chaîne TV vous parvient (directement par une antenne hertzienne, via un boîtier décodeur ou un magnétoscope), il vous faudra débrancher certains câbles pour pouvoir connecter l'antenne.

- 1 Branchez le câble d'antenne existant (il peut provenir de la prise murale d'antenne ou d'un boîtier décodeur) à la prise **ANTENNA-IN** du DVD Recorder.
- 2 Branchez un câble d'antenne RF (fourni) de la prise **TV-OUT** du DVD Recorder à la prise d'entrée d'antenne de votre téléviseur (généralement étiquetée ANT, ANTENNA IN, RF IN).

Étape I: Raccordements de base au DVD Recorder

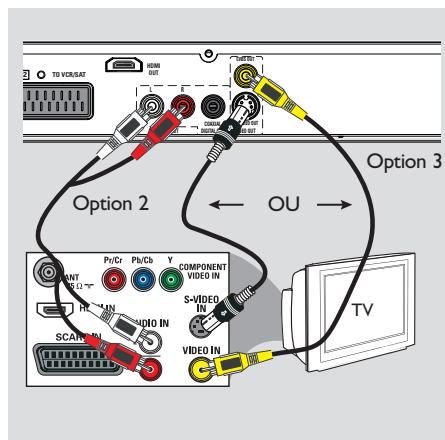
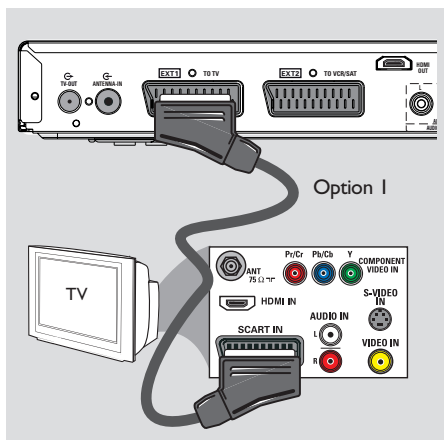

Raccordement des câbles audio/ vidéo

Le raccordement du câble vidéo vous permet de visionner des images à partir du DVD Recorder. Choisissez l'**une** des options ci-dessous pour connecter le câble vidéo :

- Pour un téléviseur standard, suivez l'option 1, 2 ou 3.
- Pour un téléviseur HDMI, suivez l'option 4.

Conseil:

– Une connexion audio n'est nécessaire que si vous reliez l'enregistreur au téléviseur via la prise S-VIDEO, CVBS.

Option 1: utilisation de la prise péritel

- À l'aide d'un câble péritel (fourni), reliez la prise **EXT1 TO TV** du DVD Recorder à l'entrée péritel correspondante du téléviseur.

Conseil:

– Utilisez la prise **EXT2-TO VCR/SAT** pour relier le DVD Recorder à un appareil supplémentaire.

Option 2: utilisation du câble S-Vidéo

- 1 À l'aide d'un câble S-Vidéo (non fourni), reliez la prise **S-VIDEO OUT** du DVD Recorder à l'entrée S-VIDEO (généralement étiquetée Y/C ou S-VHS) du téléviseur.
- 2 Reliez les prises **AUDIO OUT** de l'enregistreur aux entrées audio du téléviseur à l'aide de câbles audio (non fournis).

Option 3: utilisation du câble vidéo (CVBS)

- 1 Utilisez un câble vidéo composite (jaune, non fourni) pour relier la sortie **CVBS OUT** du DVD Recorder à l'entrée vidéo (généralement étiquetée A/V In, Video In, Composite ou Baseband) du téléviseur.
- 2 Reliez les prises **AUDIO OUT** de l'enregistreur aux entrées audio du téléviseur à l'aide de câbles audio (non fournis).

Étape I: Raccordements de base au DVD Recoder

Français

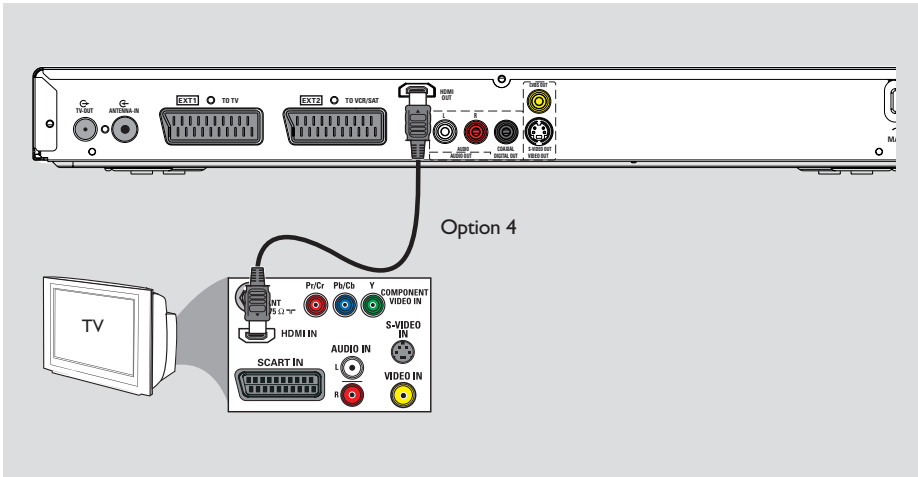

Option 4: connexion à un téléviseur compatible HDMI

HDMI (High Definition Multimedia Interface) est une interface numérique qui permet de transmettre un signal vidéo pur sans perte de qualité d'image.

- À l'aide d'un câble HDMI (non fourni), reliez la sortie **HDMI OUT** de l'unité principale à l'entrée **HDMI IN** d'un appareil compatible HDMI (par exemple, un téléviseur HDMI ou un téléviseur DVI conforme à la norme HDCP).

Conseils:

- Certains téléviseurs/moniteurs HDMI proposés par d'autres fabricants peuvent se conformer à des normes différentes, ce qui peut nuire à la fiabilité des transferts de signaux.
- Le connecteur HDMI ne peut se brancher que sur des appareils HDMI ou des téléviseurs DVI.
- Le télétexte n'est pas accessible lorsque l'enregistreur est en mode Live TV.

Remarque:

Pour obtenir une connexion HDMI, la sortie vidéo du DVD Recorder doit être correctement réglée.

- 1 Réalisez une connexion vidéo supplémentaire entre cet enregistreur et votre téléviseur via la prise péritel, S-vidéo ou vidéo (CVBS).
- 2 Réglez votre téléviseur sur le canal correspondant à la connexion vidéo ci-dessus.
- 3 Lorsque vous avez terminé l'installation et la configuration, modifiez les paramètres de sortie vidéo de cet enregistreur comme suit :
 - 1) Appuyez sur **OPTIONS**.
 - 2) Sélectionnez { **Param.** } > { **Sortie vidéo** } > { **Sortie vidéo active** } > { **Sortie HDMI** }, puis appuyez sur **OK** pour confirmer.
- 4 Réglez votre téléviseur sur le canal correspondant à la connexion HDMI (reportez-vous au manuel d'utilisation du téléviseur).

Étape 2 : Autres options de connexion

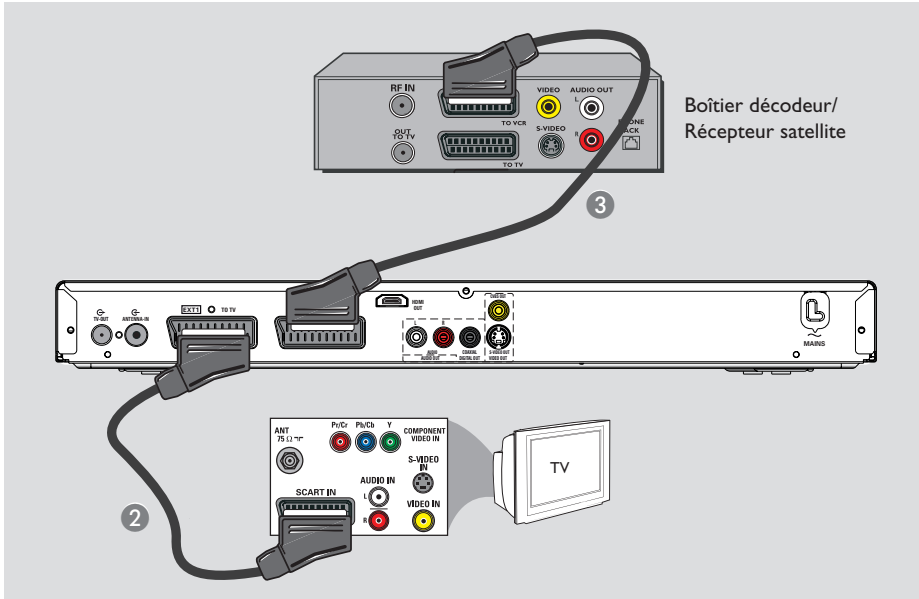

Connexion à un boîtier décodeur ou à un récepteur satellite

Option 1

Si votre boîtier décodeur/récepteur satellite n'est doté que d'une sortie d'antenne (RF OUT ou TO TV), Reportez-vous au chapitre 'Raccordements de base au DVD Recorder - Raccordement des câbles d'antenne' pour plus de détails.

Option 2 (voir l'illustration ci-dessus)

Si votre récepteur satellite/boîtier décodeur est équipé d'une sortie péritel

- 1 Conservez le raccordement d'antenne entre le boîtier décodeur/le récepteur satellite et le téléviseur.
- 2 À l'aide d'un câble péritel (fourni), reliez la prise **EXT1 TO TV** du DVD Recorder à l'entrée péritel correspondante du téléviseur.
- 3 Utilisez un autre câble péritel (non fourni) pour connecter la prise **EXT2 TO VCR/SAT** du DVD Recorder à la sortie péritel (généralement étiquetée TV OUT ou TO VCR) du boîtier décodeur/récepteur satellite.

Étape 2 : Autres options de connexion (suite)

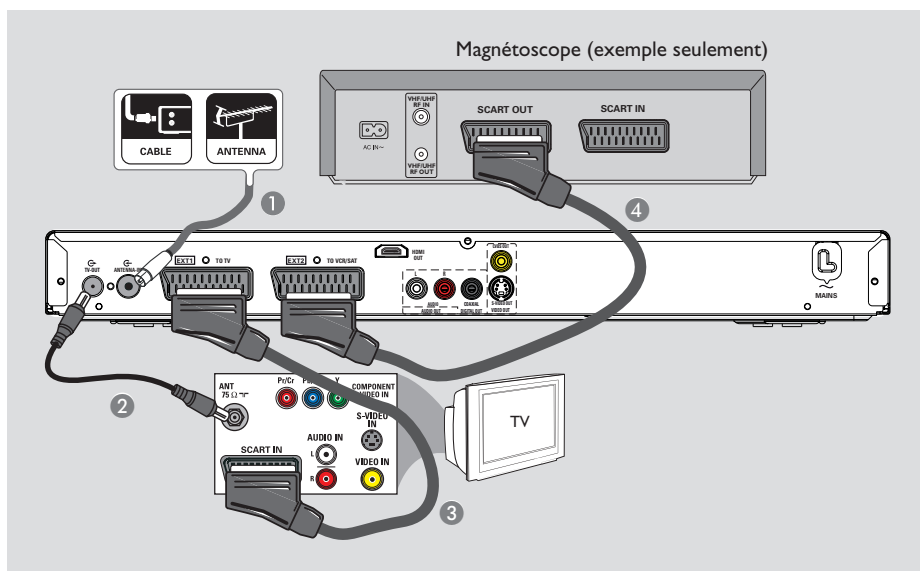

Connexion à un magnétoscope ou à un appareil similaire

Cette connexion vous permet d'enregistrer une cassette vidéo sur le disque dur. Elle permet aussi d'utiliser la fonction de lecture du magnétoscope lorsque le DVD Recorder est éteint.

Remarque:

Votre nouveau DVD Recorder peut se substituer au magnétoscope dans toutes ses fonctions. Il vous suffit de débrancher tous les raccordements au magnétoscope.

- 1 Branchez le câble d'antenne existant (il peut provenir de la prise murale d'antenne ou d'un boîtier décodeur) à la prise **ANTENNA-IN** du DVD Recorder.
- 2 Branchez un câble d'antenne RF (fourni) de la prise **TV-OUT** du DVD Recorder à la prise d'entrée d'antenne de votre téléviseur (généralement étiquetée ANT, ANTENNA IN, RF IN).

- 3 À l'aide d'un câble péritel (fourni), reliez la prise **EXT1 TO TV** du DVD Recorder à l'entrée péritel correspondante du téléviseur.
- 4 Utilisez un autre câble péritel (non fourni) pour connecter la prise **EXT2 TO VCR/SAT** du DVD Recorder à la sortie péritel (généralement étiquetée TV OUT ou TO TV) du magnétoscope.

Conseils:

- La plupart des cassettes vidéo et des DVD disponibles dans le commerce sont protégés contre la copie et ne peuvent donc pas être enregistrés.
- Connectez directement le DVD Recorder au téléviseur. Si un magnétoscope ou un autre appareil auxiliaire est intégré entre les deux, la qualité de l'image pourrait se dégrader.

Étape 2 : Autres options de connexion (suite)

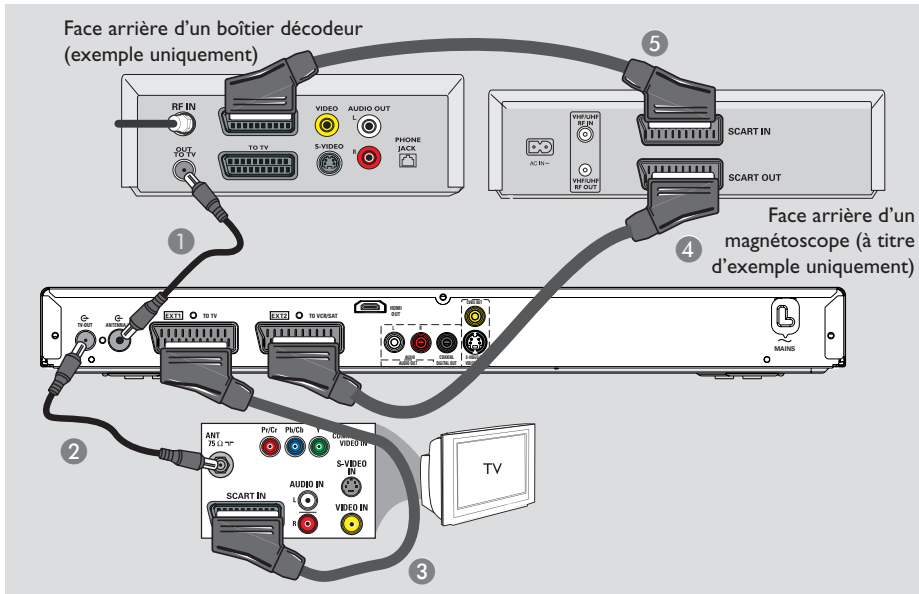

Connexion à un magnétoscope et à un boîtier décodeur/récepteur satellite

- 1 Utilisez le câble d'antenne existant pour relier la prise de sortie d'antenne du boîtier décodeur ou récepteur satellite à la prise **ANTENNA-IN** du DVD Recorder.
- 2 Branchez un câble d'antenne RF (fourni) de la prise **TV-OUT** du DVD Recorder à la prise d'entrée d'antenne de votre téléviseur (généralement étiquetée ANT, ANTENNA IN, RF IN).
- 3 À l'aide d'un câble péritel (fourni), reliez la prise **EXT1 TO TV** du DVD Recorder à l'entrée péritel correspondante du téléviseur.
- 4 Utilisez un autre câble péritel (non fourni) pour connecter la prise **EXT2 TO VCR/SAT** du DVD Recorder à la sortie péritel (généralement étiquetée TV OUT ou TO TV) du magnétoscope.
- 5 À l'aide d'un autre câble péritel (non fourni), reliez l'entrée péritel (généralement étiquetée TV IN ou TO DECODER) du magnétoscope à la sortie péritel (généralement étiquetée TV OUT ou TO VCR) du récepteur satellite/boîtier décodeur.

Étape 2 : Autres options de connexion (suite)

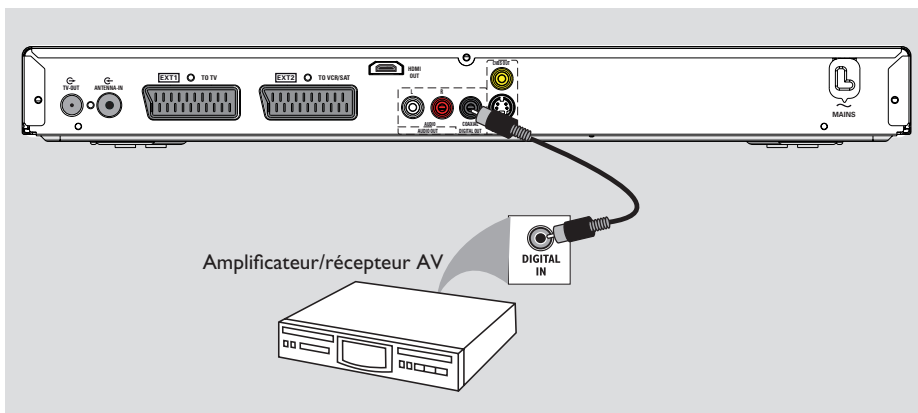

Connexion à un amplificateur/ récepteur AV

Vous pouvez relier le DVD Recorder à un amplificateur/récepteur AV pour bénéficier d'un son Surround multicanal.

- À l'aide d'un câble coaxial (non fourni), reliez la prise **COAXIAL DIGITAL OUT** de l'enregistreur à l'entrée coaxiale numérique (également étiquetée COAXIAL IN ou DIGITAL IN) de l'appareil connecté.

Conseil:

– Sélectionnez le réglage de sortie audio numérique approprié. Si ce n'est pas le cas, il est possible que des interférences se produisent ou que le son ne soit pas relayé. Reportez-vous au chapitre 'Options du menu Système - Paramètres audio' pour plus de détails.

Étape 2 : Autres options de connexion (suite)

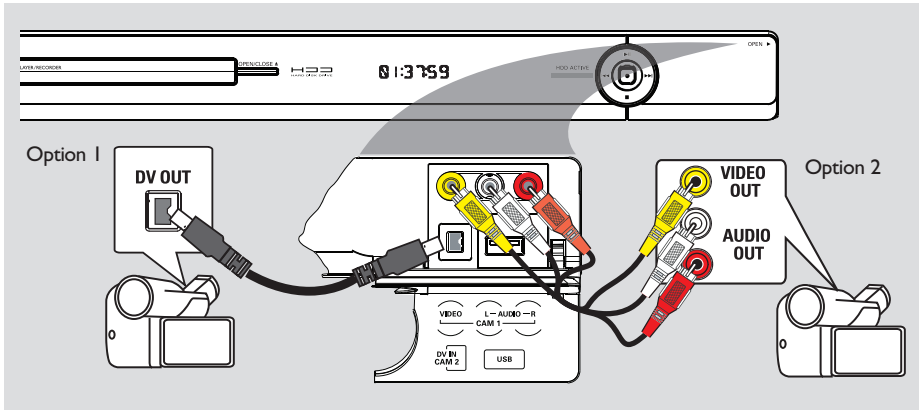

Connexion à un caméscope

Vous pouvez utiliser les connecteurs de la face avant pour copier les enregistrements de votre caméscope. Ces connecteurs très pratiques sont situés derrière le volet, à droite.

Option 1: utilisation de la prise DV IN

Choisissez cette prise si vous utilisez un caméscope numérique DV ou Digital 8. La prise DV est conforme à la norme i.LINK. Elle offre une qualité d'image optimale.

- 1 À l'aide d'un câble i.LINK 4 broches (non fourni), reliez l'entrée **DV IN** du DVD Recorder à la sortie DV OUT correspondante du caméscope.
- 2 Appuyez sur **CAM** sur la télécommande pour sélectionner CAM2.

Conseil:

– Il n'est pas possible d'effectuer des enregistrements, du DVD Recorder vers le caméscope, via la prise DV IN du DVD Recorder.

Option 2: utilisation de l'entrée VIDEO

Choisissez l'entrée VIDEO si votre caméscope dispose d'une seule sortie vidéo (vidéo composite, CVBS). Elle offre une bonne qualité d'image.

- 1 Reliez la prise **VIDEO** située sur la face avant du DVD Recorder à la sortie S-VHS ou Video correspondante du caméscope.
- 2 À l'aide d'un câble audio (rouge/blanc, non fourni), reliez les prises **AUDIO L/R** situées sur la face avant du DVD Recorder à la sortie audio du caméscope.
- 3 Appuyez sur la touche **CAM** de la télécommande, puis sur **P +/-** jusqu'à ce que l'option CAM1 soit sélectionnée.

Conseil:

– Si vous connectez votre caméscope à la prise péritel située à l'arrière de ce DVD Recorder, sélectionnez { EXT1 } ou { EXT2 } comme source d'entrée.

Étape 3 : Installation et configuration

Le menu d'installation apparaît la première fois que vous mettez le DVD Recorder en marche. Ces paramètres vous permettent de configurer facilement les fonctions de base du DVD Recorder, y compris les chaînes TV, les options de langue et le système GUIDE Plus+.

Avant de commencer...

Effectuez l'installation avant de tenter de lire ou d'enregistrer un disque.

- 1 Allumez le téléviseur.
- 2 Appuyez sur la touche **STANDBY-ON**  pour mettre le DVD Recorder sous tension.
→ Votre téléviseur devrait afficher l'écran d'installation initiale - { **Menu Langue** }.
→ Si ce n'est pas le cas, sélectionnez l'entrée correcte sur votre téléviseur. Pour savoir comment sélectionner l'entrée correcte, reportez-vous au manuel d'utilisation de votre téléviseur.



- 3 Sélectionnez la langue souhaitée pour l'affichage à l'écran à l'aide des touches **▲▼** de la télécommande, puis appuyez sur **OK** pour confirmer.
- 4 L'écran de sélection du pays s'affiche à l'écran du téléviseur. Déplacez la barre de sélection jusque sur votre pays et appuyez sur **OK** pour confirmer.
→ Ce réglage est important pour l'installation automatique des chaînes TV de votre région.

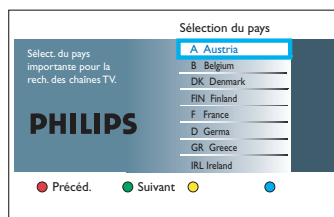

Remarque: appuyez sur la touche **Rouge** de la télécommande pour retourner à l'écran précédent ou sur la touche **Verte** pour passer à l'étape d'installation suivante.

- 5 L'écran TV Shape (Format TV) s'affiche sur le téléviseur. Sélectionnez le format TV correspondant à l'affichage que vous souhaitez pour les films écran large, puis appuyez sur **OK** pour confirmer.

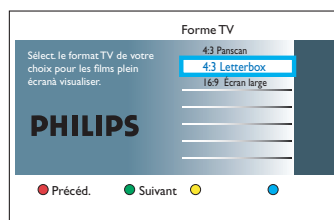

4:3 Panscan



4:3 Letterbox



Widescreen 16:9

- 6 L'écran de recherche de chaînes s'affiche à l'écran du téléviseur. Appuyez sur **OK** pour démarrer la recherche automatique des chaînes.
→ Le DVD Recorder démarre la recherche des chaînes analogiques.

Étape 3 : Installation et configuration (suite)

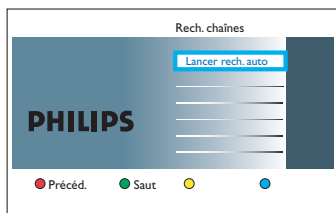

Remarque: assurez-vous que le DVD Recorder, le téléviseur, le récepteur satellite/boîtier décodeur (le cas échéant) sont correctement raccordés et sous tension. La recherche automatique de canaux détecte les signaux et enregistre tous les canaux disponibles.

- Une fois la recherche de chaînes terminée, le nombre de chaînes trouvées et enregistrées s'affiche. Appuyez sur la touche **Verte** pour continuer.

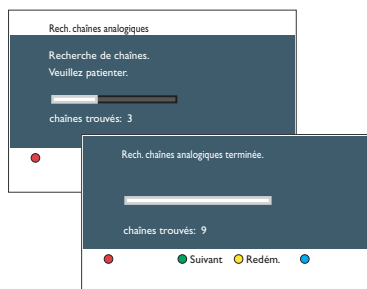

- L'écran de saisie de l'heure s'affiche. Entrez l'heure correcte à l'aide du clavier **alphanumérique (0-9)** ou des touches **▲▼**, puis appuyez sur **OK** pour confirmer ou sur la touche **Verte** pour continuer.

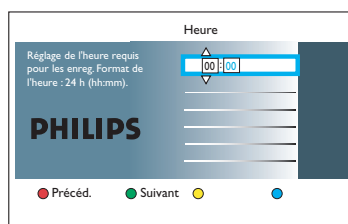

- L'écran de saisie de la date s'affiche. Entrez la date correcte à l'aide du clavier **alphanumérique (0-9)** ou des touches **▲▼**, puis appuyez sur **OK** pour confirmer ou sur la touche **Verte** pour continuer.

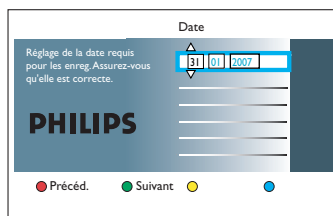

- L'écran d'installation de GUIDE Plus+ s'affiche sur l'écran du téléviseur. Appuyez sur **OK** pour démarrer l'installation de GUIDE Plus+ (reportez-vous à la page suivante pour de plus amples informations).

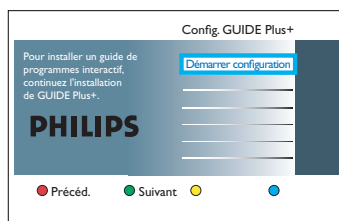

- Si non, appuyez sur la touche **Verte** pour continuer.
- L'installation est désormais terminée. Appuyez sur la touche **Verte** de la télécommande pour fermer l'écran.

Le DVD Recorder est maintenant prêt à être utilisé !

Conseil:

– Les programmes TV n'apparaissent pas sur le système Guide Plus+ dès que vous avez terminé l'installation initiale. Il peut s'écouler 24 heures avant de recevoir les données des listes de programmes TV.

Configuration du système GUIDE Plus+

Ce DVD Recorder est équipé du système GUIDE Plus+. Ce système offre un guide de programmes interactif gratuit qui répertorie tous les programmes disponibles dans votre région. Avant de pouvoir utiliser cette fonction, vous devez définir votre zone géographique et vos périphériques de configuration en cours afin de recevoir les données correctes des listes de programmes TV du système GUIDE Plus+.

- 1 Si vous choisissez de poursuivre l'installation de Guide plus+, une présentation du système apparaît sur l'écran du téléviseur. Appuyez sur **OK** pour continuer.
→ Le menu de configuration de base de GUIDE Plus+ s'affiche.
- Sinon, appuyez sur la touche **TIMER (GUIDE Plus+)** de la télécommande. Appuyez ensuite sur **▲**, suivie de **▶** plusieurs fois, jusqu'à ce que la barre de menu **{ Setup }** (Installation) soit sélectionnée.

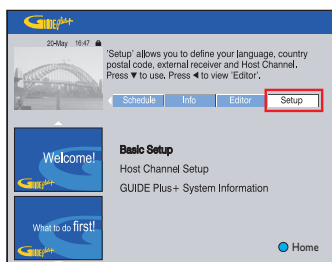

- 2 Appuyez sur **▼** pour sélectionner l'option de menu **{ Basic Setup }** (Installation de base), puis sur **OK**.



- 3 Suivez les instructions affichées à l'écran pour sélectionner ou saisir les informations requises.

<p>{ Langue } Sélectionnez la langue d'affichage à l'écran.</p>
<p>{ Pays } Permet de sélectionner votre pays de résidence.</p>
<p>{ Postal code } (Code postal) Saisissez votre code postal</p> <p>Remarque: le code postal que vous saisissez doit être correct et correspondre au système de code postal du pays identifié. Dans le cas contraire, vous risquez de ne recevoir aucune donnée ou des données de listes de programmes TV incorrectes.</p>

- 4 Lorsque vous avez terminé, appuyez sur la touche **Rouge** pour revenir à l'écran de configuration.
- 5 Si vous souhaitez spécifier la source et le numéro de programme d'un canal hôte GUIDE Plus+, sélectionnez **{ Host Channel Setup }** (Configuration du canal hôte) dans le menu et suivez les instructions à l'écran du téléviseur pour terminer la configuration.
→ La configuration du canal hôte est réglée par défaut sur Automatique.

Configuration du système GUIDE Plus+ (suite)

Rendez-vous sur le site Web http://www.europe.guideplus.com/En/help/countries_hostchannels.html pour obtenir des informations récentes sur la prise en charge des chaînes partenaires.

Pays/Ville (langue)	Chaîne hôte (antenne/câble)	Chaîne hôte (SAT)
Austria	Eurosport	Eurosport ASTRA 1C, 1H HOT BIRD 7A
Belgium	RTL-TV1	
France	Canal +	ATLANTIC BIRD3
Germany	Eurosport	Eurosport ASTRA 1C, 1H
Italy	MTV	
Nederlands	Eurosport	Eurosport ASTRA 1C, 1H HOT BIRD 7A
Luxembourg	RTL-TV1	
Spain	Tele 5	
Switzerland(Deutsch)	Eurosport	Eurosport ASTRA 1C, 1H
United Kingdom	ITV (terrestrial) Eurosport	Eurosport UK ASTRA 2A

- Une fois cette opération terminée, appuyez sur la touche **TIMER (GUIDE Plus+)** pour quitter le menu.
- Laissez le DVD Recorder en mode de veille pendant la nuit pour charger les données des programmes de télévision.**

Remarque:

- En mode de veille, l'unité génère un peu de chaleur et de bruit pendant le téléchargement EPG.
- Vérifiez vos programmes TV à l'écran { **Editor** } (Éditeur) le jour suivant afin de vous assurer que le téléchargement des données est terminé.

Conseils:

- Si votre pays/région ne figure pas dans la liste ci-dessus ou que vous ne pouvez pas recevoir les données des programmes TV, vous pouvez toujours utiliser le système GUIDE Plus+ pour les enregistrements manuels et ShowView / VIDEO Plus+.
- Si un problème se produit au cours de l'installation du système GUIDE Plus+, consultez le site Web www.europe.guideplus.com pour obtenir une assistance supplémentaire.

Contrôle des programmes TV

Visionnage d'émissions en direct

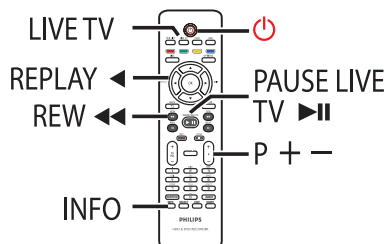

- 1 Allumez le téléviseur. Si nécessaire, réglez le téléviseur sur le canal du DVD Recorder.
 - 2 Appuyez sur la touche **STANDBY-ON** pour allumer le DVD Recorder.
→ L'émission de TV devrait apparaître à l'écran. Sinon, appuyez sur **LIVE TV**.
 - 3 Appuyez sur **P +/-** pour sélectionner une chaîne de TV.
→ Le programme TV obtenu est automatiquement enregistré dans la mémoire tampon. Cela vous permet de suspendre l'émission en direct et de reprendre sa lecture à n'importe quel moment.
- Si vous passez à un autre canal TV sur votre DVD Recorder, un nouveau titre sera créé et une ligne verticale s'affichera sur la barre de décalage vidéo.



- Vous pouvez afficher ou masquer la barre de décalage vidéo en appuyant sur la touche **INFO** de la télécommande.

À propos de la mémoire tampon - stockage temporaire sur le disque dur

Le programme TV en cours sera stocké dans le support de stockage du disque dur temporaire appelé 'mémoire tampon' ou TSB (Time Shift Buffer) lorsque le DVD Recorder est sous tension. Il est possible de stocker jusqu'à 6 (six) heures d'émissions en continu.

La barre de décalage vidéo indique l'état et l'heure des émissions stockées.

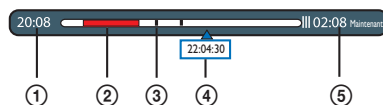

La barre de décalage vidéo affiche les informations suivantes:

- 1 Heure du début du programme TV. Une fois les 6 heures dépassées, l'heure du début est modifiée en conséquence.
- 2 Les séquences sélectionnées pour être enregistrées sur le disque dur (marquées en rouge).
- 3 Marqueurs de titre (lorsque vous regardez une chaîne TV pendant plus de trois minutes, un nouveau marqueur de titre est créé).
- 4 Position actuelle et heure de diffusion du programme TV.
- 5 L'heure actuelle.

Conseil:

– La mémoire tampon enregistre et conserve jusqu'à 6 (six) heures des derniers programmes TV lorsque le DVD Recorder est sous tension. Si vous passez en mode veille, tout le contenu sera effacé.

Contrôle des programmes TV (suite)

Marquage du contenu pour enregistrement

Vous devez 'marquer' le contenu de la mémoire tampon avant de pouvoir l'enregistrer sur le disque dur. L'enregistrement prend effet lorsque vous mettez l'enregistreur en veille.

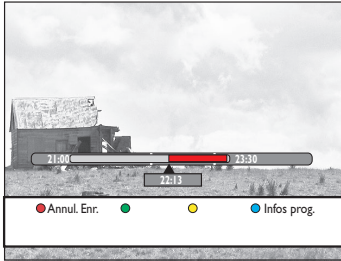

Pour rechercher une scène dans la mémoire tampon

- Utilisez les touches ◀◀ / ▶▶ ou ◀ / ▶.

Pour définir le point de départ de l'enregistrement

- Appuyez une fois sur **REC**.

Pour marquer la fin de l'enregistrement

- Déplacez-vous jusqu'à la fin de la scène, puis appuyez sur **STOP**.

Pour annuler l'enregistrement marqué

- Appuyez sur le bouton **Rouge**.

Conseil:

– Vous pouvez définir la longueur de l'intervalle de saut. Reportez-vous au chapitre 'Options du menu Système - Paramètres de lecture - { Interv. relect. } / { Interv. saut }' pour plus de détails.

Effacement de la mémoire tampon

Tout le contenu de la mémoire tampon s'efface lorsque vous mettez le DVD Recorder en mode de veille. Vous pouvez également effacer le contenu en procédant comme suit pendant que le DVD Recorder est allumé.

- 1 Appuyez sur la touche **OPTIONS** de la télécommande.

→ Le menu Outils s'affiche.

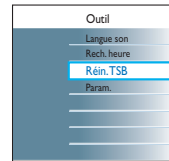

- 2 Sélectionnez { **Réin. TSB** }, puis appuyez sur **OK**.

→ Un message avertissant de l'effacement de la mémoire tampon s'affiche.

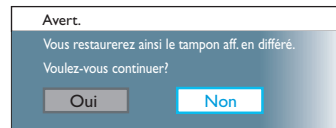

- 3 Pour continuer, sélectionnez l'option { **Oui** } du menu, puis cliquez sur la touche **OK** de la télécommande.
- Sinon, sélectionnez { **Non** } dans le menu et appuyez sur la touche **OK** de la télécommande pour annuler.

Remarque:

Vous pouvez également effectuer les actions suivantes pour effacer le contenu de la mémoire tampon:

- Appuyez sur la touche **CAM** de la télécommande.
- Accédez à l'option { **Tuner** } du menu de configuration du système.
- Modifiez le paramètre { **Mode enreg.** } ou { **Horloge** }.

Contrôle des programmes TV (suite)

Fonction Pause Live TV (Pause d'émissions en direct)

Avant de commencer...

Sélectionnez le mode LIVE TV du DVD Recorder pour regarder vos émissions préférées.

- 1 Appuyez sur la touche **PAUSE LIVE TV** **▶||** de la télécommande pour suspendre la lecture.
- 2 Pour reprendre la lecture normale, appuyez de nouveau sur cette touche.
- Pour retourner à l'émission en direct, il vous suffit d'appuyer sur la touche **LIVE TV**.

Fonction de répétition instantanée

Avant de commencer...

Sélectionnez le mode LIVE TV du DVD Recorder pour regarder vos émissions préférées.

- Appuyez sur la touche **◀** de la télécommande pour répéter l'émission en direct.
→ La scène fait un bond en arrière de 30 secondes (paramètre par défaut) à chaque pression.
- Pour retourner à l'émission en direct, il vous suffit d'appuyer sur la touche **LIVE TV**.

Fonction FlexTime

- En cours d'enregistrement, appuyez sur la touche **▲** de la télécommande pour revenir au début de l'enregistrement et démarrer la lecture.
OU
- Appuyez sur **REW** **◀◀** ou **PREV** **◀** jusqu'à la scène voulue.

Programmes TV GUIDE Plus+

Une fois l'installation et le téléchargement des données de GUIDE Plus+ terminés, vous pouvez accéder aux informations sur les émissions répertoriées dans le système GUIDE Plus+ pour les 8 (huit) prochains jours.

- 1 Appuyez sur la touche **TIMER (GUIDE Plus+)** de la télécommande.
→ L'écran GUIDE Plus+ apparaît.



- 2 Appuyez sur **▼** pour accéder au menu des programmes TV.
- 3 Parcourez le menu à l'aide des touches **◀▶▲▼**.
- Appuyez sur la touche **Jaune** de la télécommande pour voir toutes les chaînes disponibles dans votre secteur et accéder au menu **{ Canaux }**. Sélectionnez une chaîne et appuyez sur **OK** pour en visionner la programmation.
- Pour passer à la page suivante ou revenir à la page précédente, appuyez sur les touches **P + / -** de la télécommande.
- Pour passer directement au programme de la journée précédente ou de la journée suivante, appuyez sur **◀ / ▶**.
- 4 Sélectionnez une émission, puis appuyez sur **OK** pour la regarder.

Conseil:

– Si certaines chaînes manquent, accédez à la barre de menus **{ Éditeur }** pour vérifier et modifier les chaînes.

Utilisation du menu GUIDE Plus+

Barre de menus GUIDE Plus+

La barre de menus apparaît en haut de l'écran. Elle vous permet d'accéder à diverses options du menu GUIDE Plus+.

- 1 Appuyez sur la touche **TIMER (GUIDE Plus+)** de la télécommande.
 → L'écran GUIDE Plus+ apparaît.
 → La barre de menus { **Grid** } (Grille) est sélectionnée par défaut.



- 2 Appuyez sur ◀▶ pour sélectionner une option de la barre de menus, puis sur ▼ pour y accéder.
 → Les informations concernant la barre de menus individuelle sont décrites dans les pages suivantes.

Écran Grille

L'écran Grille est l'écran des programmes principaux du système GUIDE Plus+. Il contient toute la programmation TV sur 8 (huit) jours.

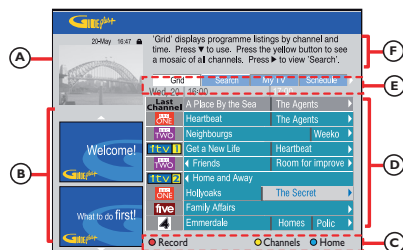

Le menu GUIDE Plus+ est divisé en six parties:

<p>Ⓐ La fenêtre vidéo Affiche l'émission en cours.</p>
<p>Ⓑ Les panneaux d'information Affichent les instructions relatives au système GUIDE Plus+, les promotions sur les programmes et des publicités.</p>
<p>Ⓒ La touche Action Affiche les fonctions disponibles. Les boutons de fonction s'activent directement au moyen des touches de la télécommande.</p>
<p>Ⓓ Grille/Titres Affiche les informations concernant les programmes TV par chaîne et par heure, huit jours à l'avance.</p>
<p>Ⓔ La barre de menus Affiche les options de menu GUIDE Plus+ et votre sélection en cours.</p>
<p>Ⓕ La boîte d'information Affiche de courtes descriptions des émissions ou des menus d'aide.</p>

Utilisation du menu GUIDE Plus+ (suite)

Écran Recherche

L'écran Recherche vous permet de rechercher les listes de programmes par catégorie. Il vous permet de rechercher rapidement et facilement un programme que vous souhaitez regarder ou enregistrer.



Écran Ma TV

L'écran Ma TV vous permet de configurer un profil personnel. Vous pouvez définir le profil par canaux, catégories et/ou mots-clés. Il vous permet de rechercher rapidement et facilement un programme que vous souhaitez regarder ou enregistrer.



- Pour accéder aux paramètres de profil, appuyez sur la touche jaune pour { **Profile** } (Profil).

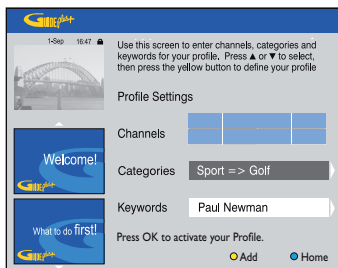

Écran Planification

L'écran Planification vous permet d'examiner, de supprimer et de modifier les enregistrements planifiés. Vous pouvez également programmer un enregistrement, soit manuellement, soit avec ShowView/ VIDEO Plus+.



Remarque: au Royaume-Uni et en Irlande, le système ShowView est appelé système VIDEO Plus+ et le code de programmation ShowView est appelé code de programmation PlusCode.

Écran Info

L'écran Info est réservé aux informations supplémentaires telles que les journaux télévisés, les pages météo, les cours de la Bourse, etc. Les informations peuvent être programmées de la même manière que les données des programmes TV et peuvent varier selon les régions.



Utilisation du menu GUIDE Plus+ (suite)

Écran Éditeur

L'écran Éditeur est l'emplacement central qui vous permet de gérer vos canaux. Toute modification effectuée dans l'écran Éditeur entraîne une modification dans l'écran Grille. Vous pouvez attribuer des numéros d'émissions aux chaînes TV, allumer ou éteindre une chaîne et sélectionner une source de chaîne (tuner, récepteur externe).



Écran Configuration

L'écran Configuration est l'emplacement central qui vous permet de configurer le système GUIDE Plus+ en fonction de votre situation personnelle (région, réception TV). Vous avez également la possibilité de configurer votre canal hôte et de visualiser l'écran d'informations du système GUIDE Plus+.



Utilisation du menu d'accueil

À propos du menu Home (Accueil)

Le menu d'accueil vous permet d'accéder aux enregistrements et fichiers multimédia sur le disque dur et aux contenus sur disque ou périphérique USB. Il vous permet également de transférer des contenus de différents types de support.

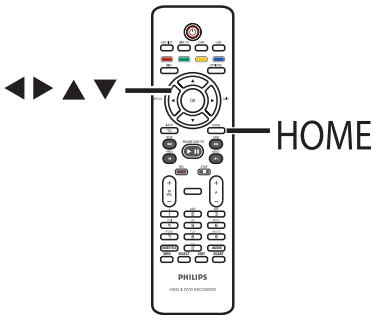

{ Disque Dur }

Permet d'accéder au contenu stocké sur le disque dur: enregistrements, photos, fichiers audio ou vidéo.

{ Tiroir disque }

Permet d'accéder au contenu du disque. Si le tiroir-disque est vide, rien ne s'affiche.

{ USB }

Permet d'accéder au contenu du lecteur flash USB ou de l'appareil photo connecté. Si aucun appareil n'est connecté ou si le DVD Recorder ne parvient pas à le détecter, rien ne s'affiche.

- 3 Sélectionnez des enregistrements, des fichiers audio/vidéo ou des photos à l'aide des touches ◀▶▲▼.
- 4 Appuyez sur la touche ▶|| pour lancer la lecture.

- 1 Appuyez sur la touche **HOME** de la télécommande.
→ Le menu Home (Accueil) s'affiche.

Source	Contenu
Disque dur	Enregistrements
Tiroir Disque	Fich. vidéo
USB	Musique
	Photo

- 2 Déplacez la barre de sélection sur le support ou la fonction souhaitée, puis appuyez sur ▶ ou **OK** pour sélectionner.

Affichage des informations sur les supports

Pour afficher des informations générales sur le support sélectionné, telles que sa capacité, l'espace restant, le type de support, etc.

- 1 Appuyez sur **HOME**.
→ Le menu Home (Accueil) s'affiche.
- 2 Déplacez la barre de sélection sur la source souhaitée.
→ Si les informations sur le support sont disponibles, une étiquette textuelle sera affichée en regard de la touche programmable bleue.
- 3 Appuyez sur la touche **Bleue** de la télécommande pour afficher ces informations.

{ Infos Dd }

Informations sur le disque dur du DVD

Recorder

- Capacité restante sur le disque dur pour la partition vidéo (enregistrements TV et films DivX).
- Espace utilisé par les titres protégés/déprotégés.
- Durée d'enregistrement disponible en fonction du mode d'enregistrement actif.
- Capacité restante sur le disque dur pour la partition de données (pour les fichiers musicaux et photo) et capacité restante pour les enregistrements.

{ Infos DVDR }

Informations sur le DVD±R ou DVD±RW.

- Nom, type et état du disque
- Capacité totale.
- Espace utilisé
- Espace disponible
- Espace utilisé par les titres protégés.

{ Info USB }

Informations sur le lecteur USB.

- Nom.
- Taille totale de la mémoire.
- Espace disponible

- 4 Appuyez de nouveau sur la touche **Bleue** pour retourner au menu précédent.

Avant l'enregistrement

Supports d'enregistrement

Les supports d'enregistrement pris en charge sont le disque dur interne et les DVD±R/±RW/+R DL.



- Le disque dur dispose d'une grande capacité de stockage, permettant de longs enregistrements et un accès rapide aux titres enregistrés.



DVD±RW (DVD réinscriptible)

- Les disques réinscriptibles sont réutilisables dès lors que les données existantes sont effacées.



DVD±R (DVD inscriptible)

- Ces disques ne sont inscriptibles qu'une seule fois. Chaque nouvel enregistrement est ajouté à la suite des enregistrements précédents car ceux-ci ne peuvent être effacés.
- Vous pouvez éditer vos DVD+R tant qu'ils n'ont pas été finalisés.
- Vous pouvez également supprimer des enregistrements superflus. Toutefois, l'espace disque occupé par les enregistrements supprimés ne peut pas être réutilisé.
- Pour lire un DVD±R sur d'autres lecteurs de DVD, celui-ci doit être finalisé. Une fois le disque finalisé, il est impossible d'y ajouter des données. Reportez-vous au chapitre 'Édition des enregistrements - DVD inscriptible - Finalisation du DVD±R avant lecture' pour plus d'informations.



DVD+R DL (DVD+R double couche)

- Il s'utilise comme le DVD+R, la seule différence réside dans sa capacité de 8,5 Go. Ils offrent deux couches inscriptibles sur un seul DVD. Celles-ci sont accessibles sur le même côté du disque, ainsi l'enregistrement peut s'effectuer sans interruption.

Vitesses de transfert et types de disques pris en charge

Disque	Vitesses
DVD+R	1x - 16x
DVD+RW	2.4x - 8x
DVD-R	1x - 16x
DVD-RW	2.4x - 4x
DVD+R DL	2.4x

Conseils:

- Dans certains cas, vous ne pourrez peut-être pas ajouter un enregistrement à un DVD inscriptible qui contient des enregistrements effectués à partir d'autres DVD Recorder.
- Si le nouveau titre enregistré sur le disque dur n'est pas accessible, éteignez et rallumez le DVD Recorder pour restaurer l'enregistrement.
- Si vous ne parvenez pas à enregistrer la totalité d'un titre sur un DVD inscriptible, coupez les sections non désirées pour les supprimer. Reportez-vous au chapitre 'Édition des enregistrements - Disque dur - Édition vidéo' pour plus d'informations.
- Une panne de courant pendant la copie des enregistrements du disque dur peut corrompre le disque.

Avant l'enregistrement (suite)

Paramètres d'enregistrement par défaut

Vous pouvez prédéfinir vos paramètres d'enregistrement dans le menu de configuration de l'enregistrement.

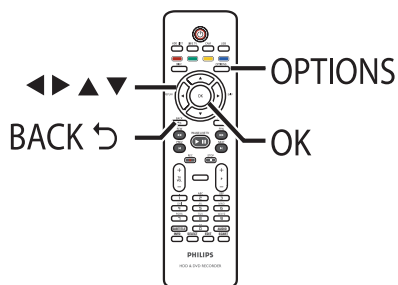

- 1 Appuyez sur la touche **OPTIONS** de la télécommande.
→ Le menu Outils s'affiche.

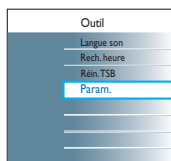

- 2 Sélectionnez { **Param.** }, puis appuyez sur **OK**.
→ Le menu de configuration du système s'affiche.

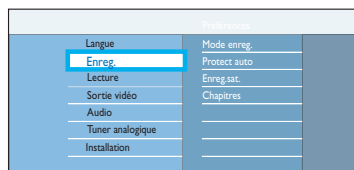

- 3 Sélectionnez { **Enreg.** }, puis appuyez sur ►.

- 4 Sélectionnez le paramètre à modifier à l'aide des touches ▲▼ et appuyez sur la touche ► pour accéder à ses options.
→ Les instructions et explications portant sur les options sont présentées dans les pages suivantes.
→ Une option de menu grisée signifie que la fonction n'est pas disponible ou qu'elle ne peut pas être modifiée.
- 5 Appuyez sur **OK** pour confirmer tout nouveau réglage.
- Pour retourner au menu précédent, appuyez sur ◀.
- 6 Pour quitter, appuyez sur **OPTIONS**.

Conseils:

- Tout changement du mode d'enregistrement a pour effet d'effacer le contenu de la mémoire tampon. Seul le contenu marqué (barre rouge) sera enregistré sur le disque dur du DVD Recorder.
- La qualité de l'image des enregistrements dépend du mode d'enregistrement sélectionné, dont la fonction Live TV (TV en direct) via le DVD Recorder.

Avant l'enregistrement (suite)

Paramètres d'enregistrement

(les options soulignées correspondent aux paramètres par défaut)

Record mode

Le mode d'enregistrement définit la qualité d'image des enregistrements ainsi que le temps d'enregistrement maximal.

DVDR3575H / DVDR3577H

Mode d'enregistrement	Nombre d'heures d'enregistrement sur le disque dur ou sur un DVD inscriptible vierge.		
	HDD (160 GB)	DVD±R/ DVD±RW	DVD+R double couche
HQ (haute qualité)	23	1	1 heures 55 minutes
SP (lecture standard)	45	2	3 heures 40 minutes
SPP (lecture standard plus)	56	2,5	4 heures 35 minutes
LP (longue durée)	68	3	5 heures 30 minutes
EP (vitesse lente)	90	4	7 heures 20 minutes
SLP (super longue durée)	135	6	11 heures 05 minutes
SEP (super vitesse lente)	180	8	14 heures 45 minutes

DVDR3595H / DVDR3597H

Mode d'enregistrement	Nombre d'heures d'enregistrement sur le disque dur ou sur un DVD inscriptible vierge.		
	HDD (250 GB)	DVD±R/ DVD±RW	DVD+R double couche
HQ (haute qualité)	40	1	1 heures 55 minutes
SP (lecture standard)	77	2	3 heures 40 minutes
SPP (lecture standard plus)	96	2,5	4 heures 35 minutes
LP (longue durée)	115	3	5 heures 30 minutes
EP (vitesse lente)	153	4	7 heures 20 minutes
SLP (super longue durée)	230	6	11 heures 05 minutes
SEP (super vitesse lente)	300	8	14 heures 45 minutes

Remarque: lors d'une copie du disque dur vers un DVD inscriptible, le mode d'enregistrement du contenu sélectionné sur le disque dur est automatiquement transféré. Il est impossible de sélectionner un autre mode d'enregistrement. Le réglage par défaut est **SPP**.

Protect auto

Cette fonction empêche les opérations de suppression et de modification sur les titres protégés.

- { **Marche** } – Les nouveaux titres enregistrés seront automatiquement protégés.
- { **Arrêt** } – Désactive la fonction.

Remarque: si vous souhaitez supprimer un titre protégé, appuyez tout d'abord sur la touche bleue de la télécommande pour désactiver la fonction de protection, puis sur la touche rouge pour supprimer.

Enreg. sat.

Cette fonction n'est accessible que si vous avez raccordé un récepteur satellite ou un autre appareil à la prise péritel EXT2-TO VCR/SAT de ce DVD Recorder. Reportez-vous au chapitre 'Enregistrement sur un disque dur – Enregistrement automatique à partir d'un récepteur satellite' pour plus de détails.

- { **Marche** } – Permet à l'appareil de démarrer et d'interrompre l'enregistrement sur simple réception d'un signal envoyé par l'appareil connecté.
- { **Arrêt** } – Désactive la fonction.

Avant l'enregistrement (suite)

Paramètres d'enregistrement

(les options soulignées correspondent aux paramètres par défaut)

Chapitres

Ce mode divise automatiquement l'enregistrement (titre) en chapitres en insérant des repères à intervalles prédéfinis. Vous pouvez ainsi accéder rapidement à un moment précis de l'enregistrement.

- { **Intellig.** } – Ce réglage est uniquement disponible pour les enregistrements sur caméscope DV. Un marqueur de chapitre est inséré chaque fois qu'une interruption se produit dans le code horaire de la cassette.
- { **Arrêt** } – Aucun repère de chapitre n'est inséré dans l'enregistrement.
- { **Standard** } – Des marqueurs de chapitre sont insérés dans l'enregistrement toutes les cinq minutes.

Enregistrement d'émissions télévisées

ATTENTION !

- Le contenu dont la copie est interdite ne peut pas être enregistré sur cet appareil.
- Lorsque le disque dur est saturé, un nouvel enregistrement supprime automatiquement le plus ancien titre non protégé sur le disque dur afin de libérer de l'espace pour le nouveau.

Enregistrement du programme TV en cours

Suivez les instructions ci-dessous pour enregistrer les programmes TV sur le disque dur du DVD Recorder, afin de les stocker pour un visionnage ultérieur ou éventuellement de les copier sur un DVD.

- 1 Pendant que la mémoire tampon est à la position LIVE, appuyez sur la touche **REC** ● de la télécommande.
→ L'enregistrement commence à la position actuelle, pour un maximum de 6 (six) heures.



Remarque: dans les pays où la fonction GUIDE Plus+ ou ce type de données n'est pas disponible, cela permet d'enregistrer la chaîne TV en cours pendant 6 (six) heures à partir du dernier repère.

- Appuyez sur **REC** ● plusieurs fois pour régler la durée d'enregistrement. Chaque pression augmente ou réduit la durée de 30 minutes. La durée d'enregistrement maximum est de 6 (six) heures.
- 2 Vous pouvez éteindre le téléviseur et mettre le DVD Recorder en mode de veille pendant l'enregistrement.
→ le DVD Recorder poursuit l'enregistrement et l'interrompt à l'heure définie.
- Si vous souhaitez arrêter l'enregistrement avant l'heure prévue, appuyez sur **STOP** ■.

Enregistrement d'une section spécifique de programmes TV

Cela n'est possible que pour les programmes TV qui se trouvent dans la mémoire tampon.

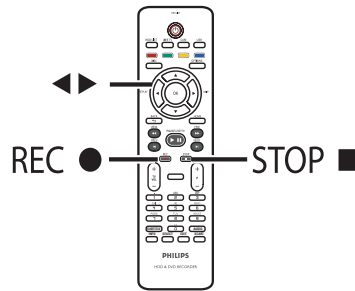

- 1 À l'aide des touches ◀▶, recherchez le début de la scène à partir de laquelle vous souhaitez commencer l'enregistrement.

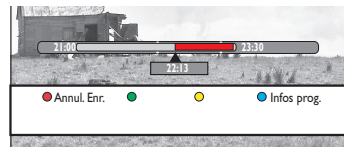

- 2 Appuyez sur la touche **REC** ● de la télécommande.
- 3 Appuyez sur la touche ▶ pour rechercher l'endroit où vous souhaitez arrêter l'enregistrement, puis appuyez sur la touche **STOP** ■ de la télécommande.
→ Un repère rouge sera visible sur la barre vidéo, indiquant l'enregistrement marqué.
- Pour annuler l'enregistrement, appuyez sur la touche **Rouge** afin d'obtenir la fonction { **Annul. Enr.** }.

Enregistrement d'émissions télévisées (suite)

Enregistrement et lecture simultanés

Pendant l'enregistrement d'une émission sur le disque dur, vous pouvez visionner un titre précédemment enregistré sur ce dernier, lire un DVD, de la musique, des diaporamas ou des vidéos DivX provenant du disque dur, d'un disque optique ou d'une source USB. Il est également possible de lire le contenu d'autres appareils connectés.

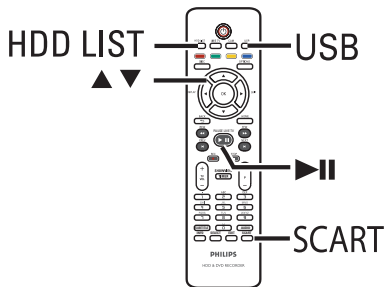

Lecture à partir du disque dur

- 1 Appuyez sur la touche **HDD List** de la télécommande.

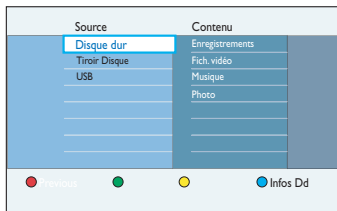

- 2 Utilisez les touches ▲▼ pour accéder au titre que vous souhaitez visionner.
- 3 Appuyez sur la touche ►|| pour lancer la lecture.

Lecture à partir d'un DVD

- 1 Appuyez sur la touche **OPEN/CLOSE** ▲ sur la face avant du DVD Recorder.
- 2 Insérez un disque pour commencer la lecture.

Lecture du contenu du périphérique USB

- 1 Insérez un lecteur flash USB dans la prise USB.
- 2 Appuyez sur la touche **USB** de la télécommande.
- 3 Sélectionnez un fichier, puis appuyez sur ►|| pour lancer la lecture.

Lecture à partir d'un autre appareil

Cette opération n'est possible que si le DVD Recorder est connecté au téléviseur via la prise EXT1 TO TV.

- Appuyez sur la touche **SCART** pour afficher l'image provenant de l'appareil branché au connecteur EXT2-TO VCR/SAT de ce DVD Recorder.
- Si aucun appareil n'est branché à la prise EXT2 VCR/SAT, appuyez sur la touche **SCART** pour basculer en mode TV.

Visualisation d'autres programmes TV

- Sélectionnez une autre chaîne à l'aide des touches du sélecteur de chaînes.

Conseil:

– Veillez à sélectionner le canal d'entrée vidéo du téléviseur si vous souhaitez regarder la chaîne TV par l'intermédiaire du DVD Recorder ou lire le disque enregistré.

Enregistrement d'émissions télévisées (suite)

Enregistrement automatique à partir d'un récepteur satellite

Cette fonction ne concerne que le récepteur satellite (ou un autre appareil similaire) raccordé à la prise péritel EXT2 VCR/SAT de ce DVD Recorder. Le récepteur satellite doit par ailleurs posséder une fonction de programmation capable de piloter la fonction d'enregistrement du DVD Recorder.

Avant de commencer...

Assurez-vous que le mode { **Enreg. sat.** } des paramètres d'enregistrement est défini sur { **Marche** }.

- 1 Programmez l'enregistrement à l'aide de la fonction de programmation du récepteur satellite (consultez le manuel d'utilisation du récepteur satellite).
→ Chaque enregistrement peut durer jusqu'à 6 (six) heures.
- 2 Mettez le récepteur satellite en mode de veille.
- 3 Mettez le DVD Recorder en mode veille.
→ Laissez le DVD Recorder et le récepteur satellite en veille en attente de l'enregistrement.
→ le DVD Recorder commence à enregistrer dès qu'il reçoit un signal du récepteur satellite.

Conseil:

– Les enregistrements programmés du DVD Recorder ont priorité sur l'enregistrement satellite automatique. L'enregistrement satellite automatique s'arrête lorsque l'enregistrement programmé du DVD Recorder commence.

Enregistrement d'émissions télévisées (suite)

À propos de l'enregistrement programmé

L'enregistrement programmé permet de démarrer et d'interrompre automatiquement un enregistrement à une date/heure donnée. Ce DVD Recorder se règle sur la chaîne appropriée et démarre l'enregistrement à l'heure spécifiée.

Ce DVD Recorder vous permet de programmer jusqu'à **32 enregistrements** à la fois et jusqu'à six (6) heures d'enregistrement. Il est impossible de changer le canal du DVD Recorder lors d'un enregistrement programmé.

Remarque: si la durée de l'enregistrement programmé est supérieure à 6 (six) heures, l'appareil créera deux ou titres ou plus.

Il existe deux méthodes de programmation d'un enregistrement:

- Le système GUIDE Plus+
- Le système ShowView / VIDEO Plus+
- Utilisation du programmeur manuel.

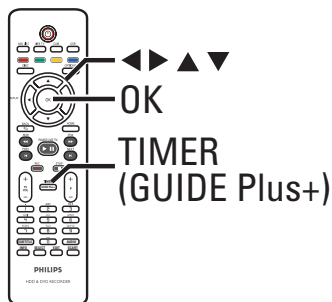

Enregistrement programmé (Système GUIDE Plus+)

Pour planifier un enregistrement avec le système GUIDE Plus+, sélectionnez simplement le programme choisi à partir de la liste des canaux.

- 1 Réglez le téléviseur sur le canal du DVD Recorder.
- 2 Appuyez sur la touche **TIMER (GUIDE Plus+)** de la télécommande.
→ L'écran GUIDE Plus+ apparaît.
- 3 Appuyez sur **▼** pour accéder au menu des programmes TV.



- 4 Parcourez le menu à l'aide des touches **◀▶▲▼**.
- Utilisez les touches **P + / -** de la télécommande pour avancer ou reculer d'une page.
- Pour passer directement au programme de la journée précédente ou de la journée suivante, appuyez sur **◀ / ▶**.
- 5 Sélectionnez une émission à enregistrer, puis appuyez sur la touche **Rouge** de la télécommande pour accéder à la fonction **{ Enreg. }**.
- Pour visionner l'enregistrement programmé, appuyez sur la touche **▲** jusqu'à ce que la barre de menus **{ Grid }** (Gille) du haut soit sélectionnée, puis appuyez sur **▶** plusieurs fois pour sélectionner **{ Schedule }** (Programme).
- 6 Pour quitter le menu, appuyez sur **TIMER (GUIDE Plus+)**.

Enregistrement d'émissions télévisées (suite)

Enregistrement programmé (système ShowView/VIDEO Plus+)

Pour utiliser ce système de programmation simplifié, entrez le numéro ShowView/VIDEO Plus+ PlusCode® correspondant à l'émission de télévision à enregistrer. Vous trouverez ce code dans votre magazine TV.

Remarque:

Au Royaume-Uni et en Irlande, le système ShowView est appelé système VIDEO Plus+ et le code de programmation ShowView est appelé code de programmation PlusCode.

- 1 Réglez le téléviseur sur le canal du DVD Recorder.
- 2 Appuyez sur la touche **TIMER (GUIDE Plus+)** de la télécommande.
→ L'écran GUIDE Plus+ apparaît.



- 3 Appuyez sur ► plusieurs fois pour sélectionner { **Schedule** } (Programme) sur la barre de menus du haut.



- 4 Appuyez sur la touche **Rouge** de la télécommande pour accéder à { **VIDEO Plus+** } ou { **ShowView** }
→ Le menu de saisie apparaît.

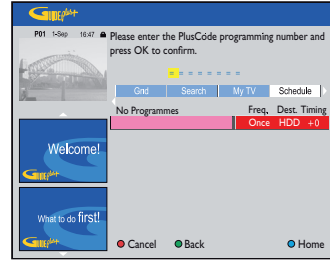

- 5 Utilisez le clavier **alphanumérique 0-9** pour saisir le code de programmation ShowView / VIDEO Plus+ (ex. pour 5-312-4 ou 5,312 4, composez 53124).
- Pour annuler la programmation et quitter le menu, appuyez sur la touche **Rouge** pour obtenir { **Annuler** }.
- 6 Appuyez sur **OK** pour confirmer votre saisie.

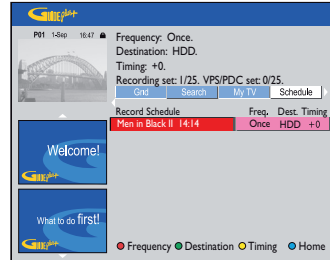

- Si un numéro de programmation incorrect a été saisi, vous devez sélectionner le numéro de programme manuellement. Suivez les instructions à l'écran pour modifier la date et l'heure.

Enregistrement d'émissions télévisées (suite)

- 7 Pour modifier les paramètres d'enregistrement par défaut, appuyez sur la touche de couleur correspondante de la télécommande.

Touche rouge- { Fréquence }

Sélectionnez le paramètre d'enregistrement à répétition (Une fois, hebdomadaire, lun-ven).

Touche verte - { Destination }

Sélectionnez la destination de l'enregistrement (disque dur ou DVD).

Touche jaune - { Heures }

Choisissez d'ajouter du temps supplémentaire (+0, +10, +20, +30) à la fin de l'enregistrement ou sélectionnez la fonction VPS/PDC (V-P).

Remarque: la fonction VPS/PDC n'est pas disponible pour un récepteur externe.

- 8 Pour sortir, appuyez sur **TIMER (GUIDE Plus+)**.
 → L'icône de la 'TIMER' MINUTERIE s'allume sur l'afficheur lorsqu'un enregistrement est programmé.

Conseil:

- Si le DVD Recorder n'est pas en mode de veille, un message apparaît avant le démarrage de l'enregistrement programmé. Si vous ignorez le message, le DVD Recorder passera automatiquement au canal correspondant et l'enregistrement commencera.
- La fonction VPS (système de programmation vidéo) ou PDC (Programme Delivery Control) permet de contrôler l'heure de début et la durée des enregistrements TV. Si un programme TV commence plus tôt ou se termine plus tard que prévu, le DVD Recorder s'allume et s'éteint à la bonne heure.

Enregistrement programmé (manuel)

- 1 Réglez le téléviseur sur le canal du DVD Recorder.
- 2 Appuyez sur la touche **TIMER (GUIDE Plus+)** de la télécommande.
 → L'écran GUIDE Plus+ apparaît.



- 3 Appuyez sur ► plusieurs fois pour sélectionner { **Schedule** } (Programme) sur la barre de menus du haut.



- 4 Appuyez sur la touche **Verte** de la télécommande pour accéder à { **Manuel** }.
 → Le menu d'entrée de programmation apparaît.

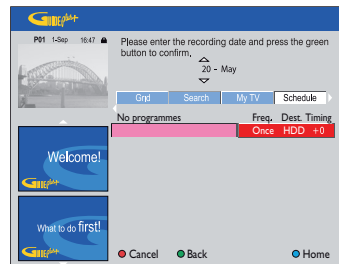

Enregistrement d'émissions télévisées (suite)

- 5 Suivez les instructions à l'écran pour saisir les données d'enregistrement (date, heure de début, heure de fin), puis appuyez sur la touche **Verte** pour confirmer chaque saisie.
- 6 Lorsque 'TUNER 01' apparaît à l'écran, sélectionnez la source d'entrée et saisissez la chaîne de l'émission.
- Pour sélectionner un canal d'entrée externe, mettez TUNER en surbrillance dans le menu, puis sélectionnez { EXT1 }, { EXT2 } ou { CAM1 } à l'aide des touches ▲▼.
 - Pour sélectionner une chaîne TV, mettez 01 en surbrillance dans le menu, puis utilisez le clavier **alphanumérique (0-9)** pour saisir le numéro de la chaîne.
- 7 Appuyez sur la touche **Verte** de la télécommande pour confirmer.
→ Le menu de saisie du titre de l'émission apparaît.



- 8 Suivez les instructions à l'écran pour effectuer la saisie, puis appuyez sur la touche **Verte** pour { **Enregistrer** }.

- 9 Pour modifier les paramètres d'enregistrement par défaut, appuyez sur la touche de couleur correspondante de la télécommande.

Touche rouge- { Fréquence }

Sélectionnez le paramètre d'enregistrement à répétition (Une fois, hebdomadaire, lun-ven).

Touche verte - { Destination }

Sélectionnez la destination de l'enregistrement (disque dur ou DVD).

Touche jaune - { Heures }

Choisissez d'ajouter du temps supplémentaire (+0, +10, +20, +30) à la fin de l'enregistrement ou sélectionnez la fonction VPS/PDC (V-P).

Remarque: la fonction VPS/PDC n'est pas disponible pour un récepteur externe.

- 10 Pour sortir, appuyez sur **TIMER (GUIDE Plus+)**.
→ L'icône de la 'TIMER' (MINUTERIE) s'allume sur l'afficheur lorsqu'un enregistrement est programmé.

Conseil:

– Si le DVD Recorder n'est pas en mode de veille, un message apparaît avant le démarrage de l'enregistrement programmé. Si vous ignorez le message, le DVD Recorder passera automatiquement au canal correspondant et l'enregistrement commencera.

Enregistrement d'émissions télévisées (suite)

Modification/suppression d'un enregistrement programmé

- 1 Réglez le téléviseur sur le canal du DVD Recorder.
- 2 Appuyez sur la touche **TIMER (GUIDE Plus+)** de la télécommande.
→ L'écran GUIDE Plus+ apparaît.



- 3 Appuyez sur **►** plusieurs fois pour sélectionner **{ Schedule }** (Programme) sur la barre de menus du haut.

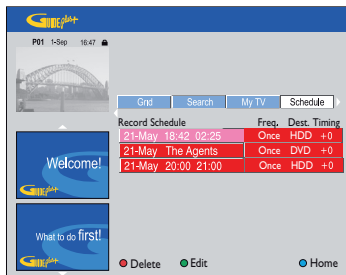

- 4 Appuyez sur **▼** pour sélectionner un enregistrement programmé que vous souhaitez supprimer ou modifier.
- 5 Pour supprimer un enregistrement programmé, appuyez sur la touche **Rouge** de la télécommande. Vous accédez à la fonction **{ Supprimer }**.

- 6 Pour modifier l'enregistrement programmé, appuyez sur la touche **Verte** de la télécommande. Vous accédez à la fonction **{ Éditer }**.
→ Le menu d'entrée de programmation apparaît.

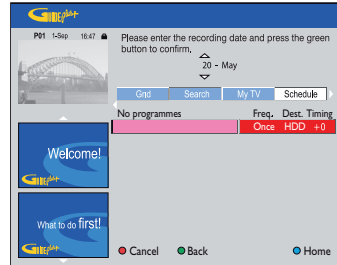

- 7 Suivez les instructions à l'écran pour effectuer les modifications/saisies nécessaires.
- 8 Pour sortir, appuyez sur **TIMER (GUIDE Plus+)**.

Enregistrement à partir d'appareils externes

Enregistrement à partir d'un appareil externe (caméscope/magnétoscope/lecteur de DVD)

Lorsque vous connectez un appareil externe à ce DVD Recorder, vous pouvez enregistrer le contenu de l'appareil sur le disque dur ou sur un DVD inscriptible. Les contenus protégés contre la copie ne peuvent pas être enregistrés sur le DVD Recorder.

Avant de commencer...

Marquez le contenu de la mémoire tampon que vous souhaitez enregistrer sur le disque dur. Si vous ne le faites pas, tout le contenu sera effacé lorsque vous commencez l'enregistrement à partir du caméscope.

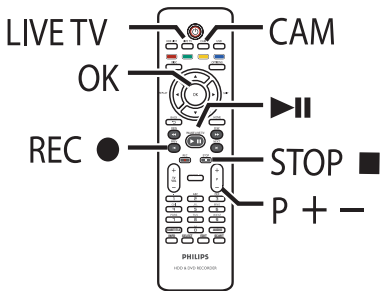

- 1 Réglez le téléviseur sur le canal du DVD Recorder.
- 2 Connectez l'appareil externe (caméscope, magnétoscope, lecteur de DVD) au DVD Recorder.
- 3 Appuyez sur la touche **CAM** de la télécommande.
→ Un message d'avertissement apparaît. Tout le contenu de la mémoire tampon sera effacé, à l'exception des séquences 'marquées' qui seront stockées sur le disque dur.

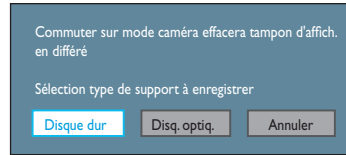

- 4 Sélectionnez la destination de l'enregistrement, puis appuyez sur **OK** pour confirmer.
- 5 Appuyez plusieurs fois sur **P +/-** pour sélectionner le canal d'entrée correspondant au connecteur sur lequel l'appareil externe est raccordé.
→ { CAM 1 } : prise S-VIDEO ou VIDEO à l'avant.
→ { EXT 1 } : prise péritel EXT 1 TO TV à l'arrière.
→ { EXT 2 } : prise péritel EXT2-TO VCR/ SAT à l'arrière.
- 6 Mettez l'appareil externe sous tension et recherchez l'endroit à partir duquel vous souhaitez débiter l'enregistrement, puis mettez l'appareil en mode pause.
- 7 Appuyez sur **REC ●** pour lancer l'enregistrement et démarrer la lecture de l'appareil externe.
 - Pour suspendre l'enregistrement, appuyez sur la touche **▶||**.
Pour reprendre l'enregistrement, appuyez de nouveau sur **▶||**.
→ Un nouveau repère de chapitre est inséré à l'endroit où l'enregistrement reprend (DVD inscriptibles uniquement).
- 8 Pour arrêter l'enregistrement, appuyez sur la touche **STOP ■**.
→ Un nouveau titre sera créé au prochain enregistrement.
- 9 Pour quitter, appuyez sur **LIVE TV**.

Conseil:

– Pendant l'enregistrement d'un appareil externe vers le disque dur ou un DVD inscriptible, vous pouvez appuyer sur la touche **OK** pour générer un repère de chapitre à un point spécifique.

Enregistrement à partir d'appareils externes (suite)

Enregistrement à partir d'un caméscope DV

Lorsque vous branchez le caméscope DV sur la prise DV IN de ce DVD Recorder, vous pouvez contrôler simultanément le caméscope et le DVD Recorder à l'aide de la télécommande de ce dernier. En outre, la fonction de création intelligente de chapitres permet de s'assurer que les marqueurs de chapitres sont créés à chaque coupure entre les images.

Avant de commencer...

Marquez le contenu de la mémoire tampon que vous souhaitez enregistrer sur le disque dur. Si vous ne le faites pas, tout le contenu sera effacé lorsque vous commencez l'enregistrement à partir du caméscope.

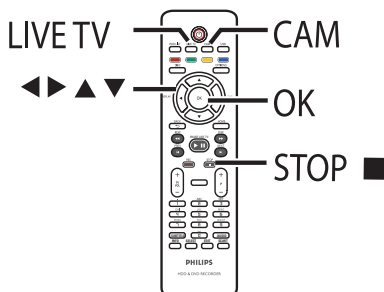

- 1 Réglez le téléviseur sur le canal du DVD Recorder.
- 2 Connectez votre caméscope numérique DV ou Digital 8 à la prise **DV IN** du DVD Recorder.

- 3 Appuyez sur la touche **CAM** de la télécommande.
→ Un message d'avertissement apparaît. Tout le contenu de la mémoire tampon sera effacé, à l'exception des séquences 'marquées' qui seront stockées sur le disque dur.

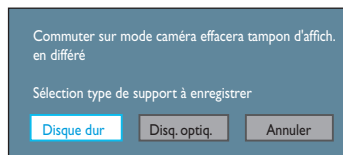

- 4 Sélectionnez la destination de l'enregistrement, puis appuyez sur **OK** pour confirmer.
- 5 Allumez le caméscope DV et lancez la lecture.
- 6 Appuyez sur **REC** ● pour démarrer l'enregistrement.



- 7 Pour utiliser la télécommande du DVD Recorder afin de contrôler le fonctionnement du caméscope au cours de l'enregistrement, appuyez sur la touche **Verte** de la télécommande pour afficher { **Cmde DV** }.
→ Les boutons de contrôle s'affichent à l'écran.

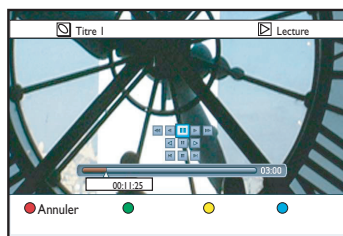

Enregistrement à partir d'appareils externes (suite)

- 8 Vous pouvez accéder aux différentes commandes à l'écran pour contrôler votre caméscope DV.
- 9 Pour arrêter l'enregistrement, appuyez sur **STOP ■**.
→ le DVD Recorder et le caméscope s'arrêtent.
- 10 Pour quitter, appuyez sur **LIVE TV**.

Conseils:

- Certains caméscopes ne peuvent pas être commandés via les boutons de contrôle DV à l'écran.
- Le mixage d'enregistrements aux formats PAL et NTSC sur un même DVD inscriptible est impossible.
- Si une partie de la cassette est vierge, l'enregistrement est suspendu. Il redémarre automatiquement en présence d'un signal d'enregistrement. Cependant, si la cassette contient plus de 5 (cinq) minutes de bande vierge, l'enregistrement s'arrête automatiquement.

Copie d'émissions télévisées à partir du disque dur

À propos de la copie



Les émissions enregistrées sur le disque dur seront classées en tant qu'enregistrements. Vous pouvez modifier vos enregistrements en toute facilité et les copier sur un DVD inscriptible pour les conserver ou les visionner plus tard.

Le temps que prend la copie dépend du mode d'enregistrement utilisé pour l'enregistrement sur le disque dur. Il n'est pas possible de changer le mode d'enregistrement pour la copie. Il est donc important de bien choisir le mode d'enregistrement au moment de la programmation de l'enregistrement sur le disque dur.

Le processus de copie est plus rapide que l'enregistrement. La vitesse de copie maximale est de 4x. Il est impossible de raccourcir le temps nécessaire à l'enregistrement, même avec des disques à haute vitesse.

Disque dur → DVD inscriptible

HDD Mode d'enregistrement	Nombre d'heures d'enregistrement sur le disque dur ou sur un DVD inscriptible vierge de 4,7 Go.	Temps nécessaire pour copier 1 heure d'enregistrement
HQ	1	15,0 minutes
SP	2	8,0 minutes
SPP	2,5	7,0 minutes
LP	3	6,0 minutes
EP	4	4,5 minutes
SLP	6	3,5 minutes
SEP	8	2,5 minutes

Conseil:

– Si vous ne parvenez pas à enregistrer la totalité d'un titre sur un DVD inscriptible, coupez les sections non désirées pour les supprimer. Reportez-vous au chapitre 'Édition des enregistrements – Disque dur - Édition vidéo' pour plus d'informations.

Copie d'enregistrements sur DVD inscriptible

- 1 Réglez le téléviseur sur le canal du DVD Recorder.
- 2 Insérez un DVD inscriptible dans le DVD Recorder.
- 3 Appuyez sur la touche **HDD LIST** de la télécommande.
- 4 Appuyez sur les touches **▲▼** pour sélectionner le titre souhaité, puis sur la touche **Verte** de la télécommande pour **{ Copier }**.
→ Les informations relatives à la copie du disque s'affichent.

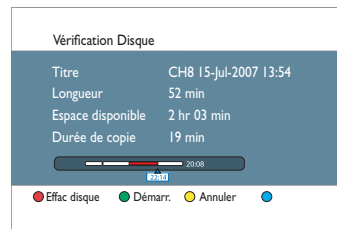

- 5 Appuyez sur la touche **Verte** pour démarrer la copie.
 - Si ce n'est pas le cas, appuyez sur la touche **Jaune** pour annuler l'opération.
 - Si vous enregistrez sur un DVD±RW, vous pouvez appuyer sur **◀ / ▶** pour sélectionner l'emplacement de l'enregistrement (par ex. à la place d'un titre supprimé).

Copie d'émissions télévisées à partir du disque dur

Modification de l'affichage pour un DVD inscriptible.

Si le DVD inscriptible a été utilisé dans un lecteur d'ordinateur ou dans un autre DVD Recorder, il est possible que le menu à l'écran ne s'affiche pas correctement.

Avant de pouvoir enregistrer sur ce disque avec ce DVD Recorder, vous devez modifier l'affichage de ce disque pour qu'il corresponde au format de type Philips.

- 1 Chargez un DVD inscriptible.
- 2 Appuyez sur la touche **HOME** de la télécommande.
- 3 Sélectionnez { **Tiroir Disque** }.

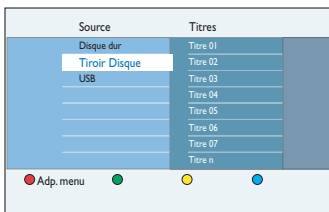

- 4 Si l'option { **Adp. menu** } s'affiche, cela signifie que le disque est doté d'un format de menu différent. Appuyez sur la touche **Rouge** de la télécommande.
→ Un message de confirmation s'affiche à l'écran du téléviseur.
- 5 Appuyez sur **OK** pour confirmer l'action d'adaptation du menu.

Copie de fichiers entre le HDD, un périphérique USB et un DVD

Une partie du disque dur du DVD Recorder peut servir pour le juke-box multimédia, vous permettant de stocker et de lire vos vidéos, vos photos, ainsi que votre musique. Vous pouvez copier ces fichiers vers le disque dur à partir d'un périphérique USB ou d'un DVD, vers un périphérique USB et un DVD inscriptible à partir du disque dur, et même directement entre un périphérique USB et un DVD inscriptible.

Remarques:

Il est impossible de copier des vidéos ou des enregistrements TV du disque dur vers un périphérique USB.

Le juke-box multimédia prend en charge les fichiers suivants:

- Musique au format MP3 et Windows Media (.mp3 et .wma)
- Photos numériques au format JPEG (.jpg)
- Films DivX (.avi et .divx)

Copie de fichiers du disque dur vers un périphérique USB ou un DVD inscriptible

Vous pouvez copier les fichiers du disque du DVD Recorder sur votre clé USB ou DVD inscriptible. Seuls les fichiers de données (MP3, WMA, DivX et JPEG) peuvent être copiés sur un périphérique USB.

- 1 Réglez le téléviseur sur le canal du DVD Recorder.
- 2 Insérez un DVD inscriptible dans le DVD Recorder ou une clé USB dans la prise USB.
- 3 Appuyez sur **HOME**.
- 4 Sélectionnez le support sur lequel les fichiers sont stockés, puis appuyez sur **▶**.
- 5 Sélectionnez le titre souhaité à l'aide des touches **◀▶▲▼**. Pour sélectionner plusieurs titres à la fois, appuyez sur **SELECT**.

- 6 Appuyez sur la touche **Verte** pour accéder à la fonction { **Copier** }.
→ L'écran de sélection du type de support s'affiche.

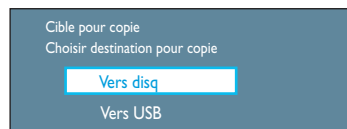

- 7 Sélectionnez la destination de la copie, puis appuyez sur **OK** pour confirmer.
 - Sinon, appuyez sur **BACK** **↶** pour retourner au menu précédent.
- 8 Appuyez de nouveau sur **OK** pour commencer la copie.
 - Sinon, sélectionnez { **Annuler** } dans le menu et appuyez sur **OK** pour annuler l'opération.

Copie de fichiers entre le HDD, un périphérique USB et un DVD

Copie de fichiers d'un périphérique USB vers un disque dur ou un DVD inscriptible

Vous pouvez copier les fichiers de données (MP3, WMA, DivX et JPEG) de votre clé USB sur le disque dur de votre DVD Recorder ou sur un DVD inscriptible.

- 1 Réglez le téléviseur sur le canal du DVD Recorder.
- 2 Connectez le lecteur flash ou le lecteur de carte mémoire USB au port **USB** situé sur la face avant du DVD Recorder.
- 3 Appuyez sur la touche **USB** de la télécommande pour visionner les fichiers.
- 4 Parcourez le menu et sélectionnez les fichiers à copier. Pour sélectionner plusieurs titres à la fois, appuyez sur **SELECT**.
- 5 Appuyez sur la touche **Verte** pour accéder à la fonction { **Copier** }.
→ L'écran de sélection du type de support s'affiche.

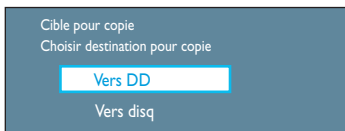

- 6 Sélectionnez la destination de la copie, puis appuyez sur **OK** pour confirmer.
- Sinon, appuyez sur **BACK** ↵ pour retourner au menu précédent.
- 7 Un dialogue de confirmation apparaît. Appuyez sur **OK** pour commencer à copier.

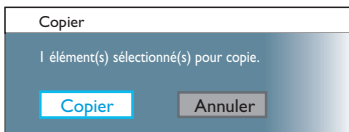

- Sinon, sélectionnez { **Annuler** } dans le menu et appuyez sur **OK** pour annuler l'opération.

Copie de fichiers d'un CD/DVD vers le disque dur ou un périphérique USB

Vous pouvez copier les fichiers d'un disque sur le disque dur du DVD Recorder ou sur un périphérique USB. Cependant, seuls les fichiers de données (MP3, WMA, DivX et JPEG) peuvent être copiés sur un périphérique USB.

- 1 Réglez le téléviseur sur le canal du DVD Recorder.
- 2 Insérez un CD/DVD dans le DVD Recorder.
- 3 Appuyez sur la touche **DISC** de la télécommande.
→ Le menu du disque s'affiche.
- 4 Sélectionnez le titre souhaité à l'aide des touches ◀▶▲▼. Pour sélectionner plusieurs titres à la fois, appuyez sur **SELECT**.
- 5 Appuyez sur la touche **Verte** pour accéder à la fonction { **Copier** }.
→ L'écran de sélection du type de support s'affiche.



- 6 Sélectionnez la destination de la copie, puis appuyez sur **OK** pour confirmer.
- Sinon, appuyez sur **BACK** ↵ pour retourner au menu précédent.
- 7 Un dialogue de confirmation apparaît. Appuyez sur **OK** pour commencer à copier.
- Sinon, sélectionnez { **Annuler** } dans le menu et appuyez sur **OK** pour annuler l'opération.

Conseil:

– Tous les fichiers DivX (.avi ou .divx) seront copiés sur la partition vidéo du disque dur, tandis que toute la musique (.mp3 ou .wma) et toutes les photos numériques (.jpg) seront copiées sur la partition de données.

Lecture à partir du disque dur

Navigation sur le disque dur

Le disque dur sert de juke-box multimédia vous permettant de stocker toutes sortes d'enregistrements (émissions de TV, vidéos, musique et photos). Les titres enregistrés ou copiés sur le disque dur sont automatiquement répartis dans différentes sections (contenus) en fonction de leurs caractéristiques.

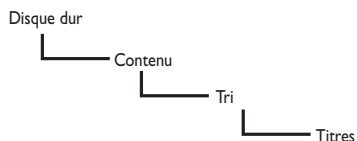

- 1 Appuyez sur **HOME**.
→ Le menu Accueil s'affiche.

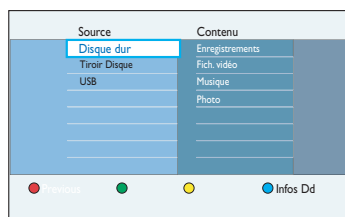

{ **Enregistrements** }
Contient les enregistrements provenant de la mémoire tampon (programmes TV).

{ **Fich. vidéo** }
Contient uniquement des DivX ou fichiers vidéo compatibles (.avi ou .divx).

{ **Musique** }
Contient uniquement des fichiers audio (.mp3 ou .wma).

{ **Photo** }
Contient uniquement des fichiers d'images (.jpg ou .jpeg).

- 2 Sélectionnez un type de contenu, puis appuyez sur ► pour accéder aux options d'affichage du tri.



- Les options de tri varient en fonction du type de contenu sélectionné.
- 3 Sélectionnez une option de tri, puis appuyez sur ► pour afficher les titres.
 - 4 Pour quitter le menu, appuyez sur **HOME**.

Lecture à partir du disque dur (suite)



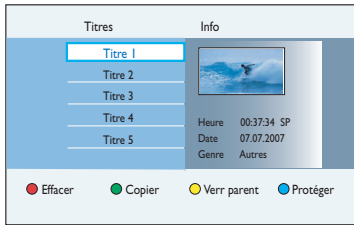

Fonctionnalités principales

Chaque enregistrement stocké sur le disque dur est représenté par une image d'index dans la liste du disque dur.

- 1 Appuyez sur la touche **HDD List** de la télécommande.



- 2 Sélectionnez le titre désiré à l'aide des touches ▲▼, puis appuyez sur la touche ►|| pour lancer la lecture.
- Cet enregistreur est doté d'une fonction de reprise de lecture. La lecture reprend toujours au point d'interruption. Pour reprendre la lecture à partir du début, appuyez sur **OK**.
 - Les symboles du menu { **Info** } indiquent que:

-  – le titre fait toujours partie de l'enregistrement dans la mémoire tampon.
-  – le titre est verrouillé.
-  – le titre est protégé.
-  – le titre a été visionné.
-  – le titre a été modifié.

- 3 Durant la lecture, vous pouvez accéder à des fonctions supplémentaires à l'aide des touches suivantes.

PREV ◀ / NEXT ▶

- Pour retourner au début ou passer au chapitre suivant/précédent.

REW ◀◀ / FFW ▶▶

- Recherche rapide vers l'avant/l'arrière. Appuyez de nouveau sur la touche pour augmenter la vitesse de recherche (4x, 16x, 64x, 256x).
- En mode Pause, lance la lecture au ralenti.

◀ (REPLAY) / ▶ (SKIP)

- Sautez vers l'avant ou l'arrière dans la mémoire tampon.

INFO

- Affiche ou masque les informations sur le titre, la barre vidéo et les fonctions supplémentaires accessibles via les touches de couleur.

PAUSE LIVE TV ►||

- Arrêt sur image ou reprise de la lecture.

STOP ■

- Arrête la lecture.

- 4 Pour quitter le menu, appuyez sur **HOME**.

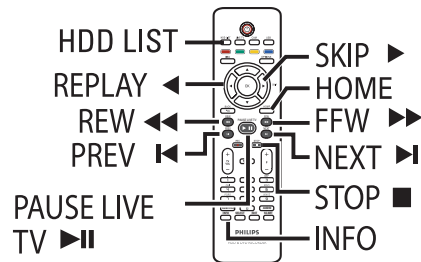

Lecture à partir du disque dur (suite)

Suppression/verrouillage/ protection d'un titre sur le disque dur

Ces options sont affichées en bas du menu de titres du disque dur.

- 1 Appuyez sur la touche **HDD List** de la télécommande.
- 2 Sélectionnez le titre souhaité à l'aide des touches ▲▼.
- 3 Appuyez sur la touche de couleur correspondante de la télécommande pour accéder aux options affichées en bas du menu.

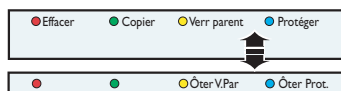

{ Effacer }

Touche rouge: permet de supprimer le titre sélectionné sur le disque dur.

{ Copier }

Touche verte: permet de copier le titre sélectionné sur un DVD inscriptible. La copie sur un périphérique USB est uniquement possible pour les fichiers de données.

{ Verr parent } / { Ôter V.Par. }

Touche jaune – Verrouille ou déverrouille le titre sélectionné. Vous devez entrer un code à quatre chiffres pour lire ou déverrouiller un titre verrouillé.

Remarque: cette option n'est visible que si le paramètre { Verr parent } est activé.

Reportez-vous au chapitre 'Options du menu Système - Paramètres de lecture - { Accès }'.

{ Protéger } / { Ôter Prot. }

Touche bleue – Protégez le titre ou annulez sa protection contre l'édition ou la perte accidentelle d'enregistrements.

- 4 Pour quitter le menu, appuyez sur **HOME**.

Lecture répétée d'un contenu du disque dur

Pendant la lecture d'un titre du disque dur, vous pouvez sélectionner la répétition de la lecture du titre ou d'un segment spécifique de ce dernier.

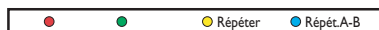

- Appuyez sur la touche **Jaune** de la télécommande pour sélectionner { **Répéter** }.
→ Le titre est répété en continu jusqu'à ce que vous appuyiez de nouveau sur la touche jaune.
- Appuyez sur la touche **Bleue** de la télécommande pour accéder à l'option { **Répét.A-B** }.
→ Appuyez une première fois pour marquer le point de départ de la répétition, puis une deuxième fois pour marquer la fin.
→ Le segment est répété jusqu'à ce que vous appuyiez de nouveau sur la touche **Bleue**.

Lecture à partir d'un périphérique USB

Vous pouvez afficher, copier ou supprimer le contenu d'un lecteur flash USB, d'une carte de mémoire USB ou d'un appareil photo numérique à partir de ce DVD Recorder.

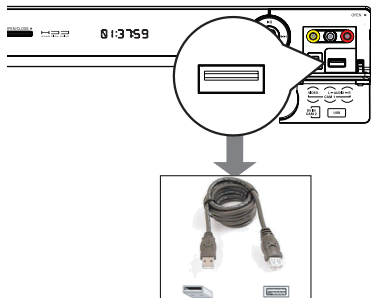

- 1 Connectez le lecteur flash USB, le lecteur de carte mémoire USB ou l'appareil photo numérique directement au port **USB** situé sur la face avant (comme indiqué sur l'illustration ci-dessus).
- 2 Appuyez sur la touche **USB** de la télécommande pour visionner les fichiers.
→ Le menu s'affiche.

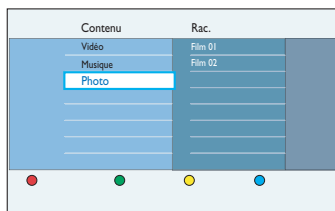

- 3 Sélectionnez le fichier à lire, puis appuyez sur **▶||** pour démarrer la lecture.
- Au cours de la lecture, les paramètres de lecture disponibles s'affichent en bas de l'écran.
→ Pour plus d'informations sur la lecture, reportez-vous aux chapitres 'Lecture d'un CD audio (MP3/WMA)', 'Lecture d'un fichier d'images JPEG (diaporama)' ou 'Lecture d'un disque DivX'.

- 4 Pour interrompre la lecture, appuyez sur la touche **STOP** ■ ou retirez le lecteur flash USB ou le lecteur de carte mémoire USB du port USB.

Conseils:

- Le port USB prend uniquement en charge la lecture et la copie de fichiers JPEG/MP3/WMA/DivX.
- Le port USB ne prend pas en charge la connexion d'autres périphériques USB, à l'exception des lecteurs flash/lecteurs de carte mémoire USB ou des appareils photo numériques.
- Si le périphérique USB n'est pas compatible avec le port USB, vous devrez utiliser un câble d'extension adéquat.

Lecture à partir d'un disque

Disques compatibles

Vous pouvez lire et graver les types de disque suivants:

Enregistrement et lecture

DVD±RW

(DVD réinscriptibles)
Peuvent être gravés un nombre infini de fois.



DVD±R

(DVD inscriptibles)
Ne peuvent être gravés qu'une seule fois.



DVD+R DL

(DVD+R double couche);
identique au DVD±R.



Lecture uniquement

DVD-Vidéo

(Digital Versatile Disc)



Contenu des disques CD-RW

(CD réinscriptibles) audio/MP3/
JPEG



Contenu des disques CD-R

(CD inscriptibles) audio/MP3/JPEG



Audio CD

(Compact Disc Digital Audio)



Disque MP3/WMA



CD vidéo

(formats 1.0, 1.1, 2.0)



Super CD vidéo (SVCD)



DivX, DivX Ultra



IMPORTANT !

– Si l'icône **X** ou **⊗** apparaît sur l'écran du téléviseur lorsque vous appuyez sur une touche, cette fonction n'est pas accessible sur le disque inséré ou à cette étape.

– Les DVD et les lecteurs de DVD font l'objet de restrictions régionales. Avant de lire un disque, assurez-vous que son code régional correspond à celui de votre lecteur.

Lancement de la lecture d'un disque

- 1 Appuyez sur la touche **STANDBY-ON** pour allumer le DVD Recorder.
- 2 Appuyez sur la touche **OPEN/CLOSE** située sur la face avant du DVD Recorder.
- Vous pouvez également maintenir enfoncée la touche **STOP** de la télécommande pour ouvrir et fermer le tiroir-disque.
- 3 Placez le disque dans le tiroir, étiquette vers le haut, puis appuyez sur la touche **OPEN/CLOSE** .
→ Pour les disques double face, orientez la face que vous souhaitez lire vers le haut.
- 4 Réglez le téléviseur sur le canal du DVD Recorder.
- 5 Il se peut que la lecture démarre automatiquement.
- Sinon, appuyez sur **DISC**. Sélectionnez le titre ou la piste à lire, puis appuyez sur **▶||**.

Conseils:

– Cet enregistreur est doté d'une fonction de reprise de lecture (pour certains types de disque). Appuyez sur **PLAY** pour reprendre la lecture ou sur **OK** pour redémarrer la lecture au début.

– Si le dialogue de saisie du code PIN s'affiche à l'écran du téléviseur, l'option de verrouillage parental a été activée pour le disque inséré. Vous devez saisir le code à quatre chiffres.

Lecture à partir d'un disque (suite)

Lecture d'un DVD vidéo

Le DVD contient normalement un menu de disque. Vous pouvez donc être invité à sélectionner certaines options (par exemple, pour la langue de sous-titrage ou de doublage) dans le menu.

- 1 Insérez un DVD.
- Si le menu du disque s'affiche, sélectionnez une option de lecture à l'aide des touches ▲▼, puis appuyez sur **OK** pour confirmer ou entrez votre sélection à l'aide du clavier **alphanumérique (0-9)**.

Pour accéder au menu du disque

- Appuyez sur la touche **DISC** de la télécommande.
- Procédez comme suit pour sélectionner le chapitre/titre précédent ou suivant :**
- En cours de lecture, appuyez sur la touche **SELECT** de la télécommande pour basculer entre **TITLE** et **CHAPTER**, puis appuyez sur **◀/▶**.
- 2 Pour arrêter la lecture, appuyez sur la touche **STOP ■**.

Lecture d'un SVCD

Les SVCD peuvent être dotés du mode PBC (Play Back Control - Contrôle de la lecture). Ce mode permet de lire les CD vidéo de manière interactive, par le biais du menu qui s'affiche à l'écran.

- 1 Insérez un SVCD.
 - Si le menu d'index du disque s'affiche, utilisez les touches ▲▼ pour sélectionner une option de lecture ou utilisez le clavier **alphanumérique 0-9** pour saisir votre sélection, puis appuyez sur **OK** pour confirmer.
 - Pour retourner au menu précédent, appuyez sur la touche **BACK ⏪** de la télécommande.
- 2 Pour arrêter la lecture, appuyez sur la touche **STOP ■**.

Lecture d'un DVD inscriptible

- 1 Insérez un DVD inscriptible.
→ L'index d'images s'affiche.

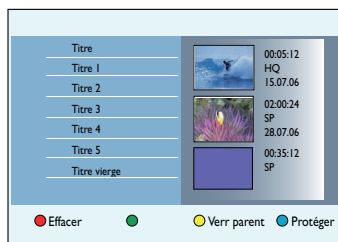

- 2 À l'aide des touches ▲▼, sélectionnez un titre à lire, puis appuyez sur **▶▶**.
- 3 Pour arrêter la lecture, appuyez sur la touche **STOP ■**.

Conseil:

– Si le message **EMPTY DISC** (Disque vierge) apparaît sur l'afficheur, cela signifie que ce disque ne contient pas d'enregistrement.

Lecture à partir d'un disque (suite)

Lecture d'un CD audio (MP3/WMA)

Les MP3 (MPEG-1 audio couche 3) sont des fichiers musicaux extrêmement compressés. Le format MP3 vous permet d'enregistrer jusqu'à dix fois plus de données (musique, photos) sur un seul CD-ROM par rapport à un CD classique.

- 1 Insérez un CD audio.
→ Le menu s'affiche.
- Sinon, appuyez sur **DISC**.

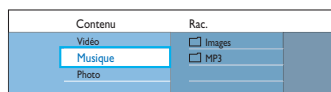

- 2 Sélectionnez l'album ou la piste audio à lire, puis appuyez sur **▶||**.

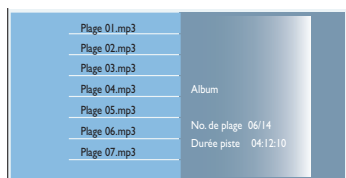

- 3 En cours de lecture, appuyez sur les touches **◀|▶** pour sélectionner la piste précédente/suivante.
- 4 Pour arrêter la lecture, appuyez sur la touche **STOP ■**.

Conseils:

- Si le disque contient à la fois des images JPEG et des fichiers MP3/WMA, vous pouvez choisir de lire les images JPEG ou les MP3/WMA en sélectionnant { Photo } ou { Musique } dans le menu.
- L'appareil ne lit que la première session des CD multisessions.
- Ce DVD Recorder ne prend pas en charge le format audio MP3PRO.
- Si le nom de la piste MP3 (ID3) ou de l'album comporte des caractères spéciaux, il se peut qu'il ne s'affiche pas correctement à l'écran car ces caractères ne sont pas pris en charge par le DVD Recorder.

Lecture d'un fichier DivX

Reportez-vous au chapitre 'Options du menu Système - Paramètres de configuration - { DivX VOD }' pour plus d'informations sur l'achat ou la location avec le service DivX VOD. ce DVD Recorder ne lit que films DivX de moins de 4 Go.

- 1 Appuyez sur **HOME**.
- 2 Sélectionnez le support sur lequel le fichier DivX est stocké, puis appuyez sur **▶**.
- 3 Sélectionnez { **Vidéo** } dans le menu de contenu.
- 4 Sélectionnez le titre que vous souhaitez lire à l'aide des touches **◀▶▲▼**, puis appuyez sur la touche **▶||** pour lancer la lecture.

Au cours de la lecture:

- Si le disque DivX propose des sous-titres en plusieurs langues, vous pouvez appuyer sur la touche **SUBTITLE** de la télécommande pour modifier la langue de sous-titrage.
- Si le titre DivX propose différentes pistes audio, vous pouvez appuyer sur la touche **AUDIO** de la télécommande pour changer le flux audio.
- Pour sélectionner un type de police compatible avec les sous-titres enregistrés:
 - 1) Appuyez sur **OPTIONS**.
 - 2) Sélectionnez l'option { **Jeu caract.** } dans le menu, puis appuyez sur **▶**.
 - 3) Faites votre choix, puis appuyez sur **OK**.
- 5 Pour arrêter la lecture, appuyez sur la touche **STOP ■**.

Conseils:

- Les fichiers de sous-titres portant les extensions .srt, .smi, .sub, .ssa, .ass sont pris en charge mais n'apparaissent pas dans le menu de navigation des fichiers.
- Le nom du fichier de sous-titres doit être identique au nom de fichier du film.
- Les sous-titres ne peuvent comporter qu'un maximum de 45 caractères environ.

Autres fonctions de lecture

Lectures de fichiers photo JPEG (diaporama)

- 1 Appuyez sur **HOME**.

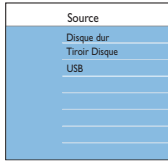

- 2 Sélectionnez le support sur lequel les photos sont stockées, puis appuyez sur ►.

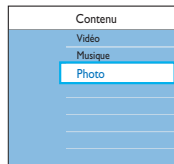

- 3 Sélectionnez l'option { **Photo** } du menu et appuyez sur ►.
- À partir du disque dur uniquement, les options { Films } et { Albums Photos } apparaissent. Appuyez de nouveau sur ► pour sélectionner l'option désirée pour l'affichage des fichiers de photos.

Remarque: l'option { Albums Photos } n'est pas disponible sur disque optique et USB.

- 4 Appuyez plusieurs fois sur ► jusqu'à ce qu'une liste de noms de fichiers de photos s'affiche.
→ Les 4 premières photos du dossier sélectionné seront affichées dans le panneau de droite.

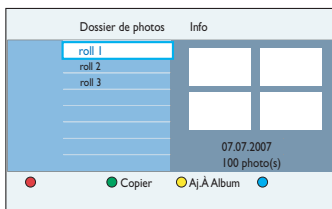

- 5 Sélectionnez un fichier, puis appuyez sur ►► pour démarrer la lecture du diaporama ou appuyez sur **OK** pour afficher l'aperçu des images.
- Au cours de la lecture, les paramètres de lecture disponibles s'affichent en bas de l'écran.



{ Zoom }

Touche rouge: permet d'activer le mode de zoom. La lecture du diaporama est suspendue.

{ Zoom Av. }	Touche bleue : permet d'agrandir l'image.
{ Zoom Arr. }	Touche jaune : permet de revenir à la taille réelle.
{ Terminer }	Touche rouge : permet de quitter le mode de zoom et continuer la lecture du diaporama.

{ Répéter }

Touche verte : permet d'activer et désactiver la répétition.

{ Ralentir } / { Accélérer }

Touches jaune et bleue : permettent de modifier la vitesse de lecture du diaporama.

{ Lent }	Intervalle de 10 (dix) secondes.
{ Moyen }	Intervalle de 5 (cinq) secondes.
{ Rapide }	Intervalle de 3 (trois) secondes.

- 6 Pour arrêter la lecture, appuyez sur la touche **STOP** ■.

Autres fonctions de lecture (suite)

Conseils:

- Si le disque contient à la fois des photos JPEG et des fichiers MP3, vous pouvez choisir de lire les images JPEG ou les MP3 en sélectionnant { Photo } ou { Musique } dans le menu.
- Si la photo JPEG n'a pas été enregistrée avec une extension '.exif', la miniature ne s'affichera pas à l'écran. Elle sera remplacée par une miniature représentant une montagne bleue.
- Cet appareil ne prend pas en charge certains types de fichiers JPEG.
- Il est possible que le DVD Recorder mette davantage de temps pour afficher le contenu du disque à l'écran du téléviseur en raison du nombre élevé de chansons/d'images qu'il contient.
- La mention 'données inconnues' s'affiche pour les disques illisibles ou sans nom.
- Pendant la lecture de photos JPEG, appuyez sur la touche OPTIONS pour passer au mode Live TV (TV en direct).

Formats JPEG de fichiers d'image pris en charge:

- L'extension du fichier doit être '*.jpg' et '*.jpeg'.
- Ce DVD Recorder affiche uniquement les photos numériques au format JPEG-EXIF, généralement utilisé par la quasi-totalité des appareils photo numériques. Il ne peut pas afficher de Motion JPEG, JPEG progressif et autres formats JPEG, d'images à d'autres formats ou des clips sonores associés à des images.
- Les photos JPEG dont la résolution est supérieure à 12 mégapixels ne sont pas prises en charge.

Lecture de diaporamas musicaux

Cela n'est possible que si les fichiers photo JPEG et les fichiers musicaux sont stockés sur le même support.

- 1 Appuyez sur **HOME**.
- 2 Sélectionnez le support sur lequel la musique est stockée, puis appuyez sur ►.

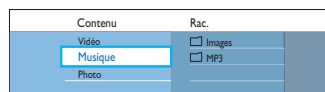

- 3 Sélectionnez l'option { **Musique** } du menu et appuyez sur ►.
- 4 Sélectionnez le dossier/fichier que vous souhaitez lire à l'aide des touches ◀▶▲▼, puis appuyez sur la touche ►|| pour lancer la lecture.



- 5 Appuyez sur la touche **Rouge** de la télécommande pour sélectionner { **Diaporama** }.
→ Le menu { **Mosaïque** } apparaît.
- 6 Sélectionnez un fichier de photo, puis appuyez sur ►|| pour lancer la lecture du diaporama.
→ L'appareil continue de lire la musique et la répète si la fin de l'album, de la playlist ou de la piste est atteinte.
- 7 Appuyez sur **STOP** ■ pour arrêter le diaporama.

Autres fonctions de lecture (suite)

Création d'un album

Vous pouvez personnaliser la lecture du diaporama JPEG en stockant votre sélection dans un album.

Ce DVD Recorder prend en charge un maximum de 100 albums. Chaque album peut contenir jusqu'à 100 images.

Remarque:

Cette fonction est disponible uniquement pour les photos stockées sur le disque dur.

- 1 Appuyez sur **HOME**.
- 2 Sélectionnez l'option { **Disque dur** } du menu et appuyez sur **▶**.
- 3 Sélectionnez les options { **Photo** } > { **Films** } du menu, puis appuyez sur **▶**.

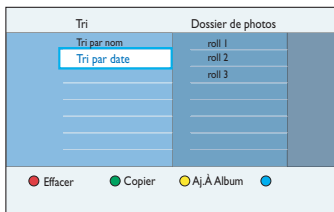

- 4 Pour sélectionner toutes les photos du dossier, appuyez sur la touche **SELECT** de la télécommande.
- 5 Pour sélectionner une photo spécifique du dossier, appuyez sur **OK** pour afficher l'aperçu des images.

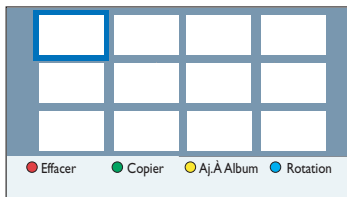

- 6 Parcourez-les à l'aide des touches **◀▶▲▼**, puis appuyez sur **SELECT** pour sélectionner la photo.
→ Une marque s'affiche dans le coin supérieur droit de chaque photo sélectionnée.
- Si vous souhaitez supprimer une ou plusieurs photos sélectionnées, appuyez sur la touche **Rouge** pour activer l'option { **Effacer** }.
- 7 Appuyez sur la touche **Jaune** de la télécommande pour accéder à l'option { **Aj.À Album** }.
→ Le menu { **Ajouter Photo** } apparaît.
- 8 Créez un nouvel album ou sélectionnez un album existant, puis appuyez sur **OK** afin d'y ajouter la ou les photos.
→ Les photos sélectionnées sont alors enregistrées dans l'album.
- 9 Pour quitter le menu, appuyez sur **HOME**.

Autres fonctions de lecture (suite)

Modification de l'album

Vous pouvez réorganiser la position des photos dans l'album afin de créer l'ordre de lecture de diaporama souhaité, ou supprimer une ou plusieurs photos de l'album. Cependant, les photos des 'Films Photo' restent inchangées.

Remarque:

Cette fonction est disponible uniquement pour les photos stockées sur le disque dur.

- 1 Appuyez sur **HOME**.
- 2 Sélectionnez l'option { **Disque dur** } du menu et appuyez sur ►.
- 3 Sélectionnez les options { **Photo** } > { **Albums Photos** } du menu, puis appuyez sur ►.
→ Une liste des albums photo est affichée.

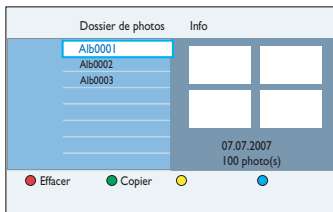

- 4 Sélectionnez un album à l'aide des touches ▲▼, puis appuyez sur **OK** pour afficher l'aperçu des images.

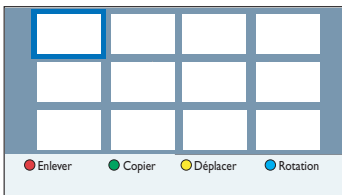

- 5 Parcourez-les à l'aide des touches ◀▶▲▼, puis appuyez sur **SELECT** pour sélectionner la photo.
→ Une marque s'affiche dans le coin supérieur droit de chaque photo sélectionnée.

Pour modifier la position d'une ou de plusieurs photos dans l'album

- 6 Appuyez sur la touche **Jaune** de la télécommande pour sélectionner { **Déplacer** }.
→ Un 'navigateur' apparaît dans le menu pour vous permettre de sélectionner la position des photos.
- 7 Déplacez le 'navigateur' dans le menu à l'aide des touches ◀▶▲▼ et appuyez sur **OK** pour confirmer la position à laquelle vous souhaitez insérer la/les photo(s).

Pour faire pivoter les photos sélectionnées

- 8 Appuyez sur la touche **Bleue** pour obtenir l'option { **Rotation** }.
→ La photo pivote de 90° dans le sens des aiguilles d'une montre à chaque pression de la touche.

Pour supprimer une ou plusieurs photos de l'album

- Appuyez sur la touche **Rouge** pour sélectionner l'option { **Enlever** }.
- 9 Pour quitter le menu, appuyez sur **HOME**.

Suppression d'un album

- 1 Sélectionnez un album de la liste { **Albums Photos** }.
- 2 Appuyez sur la touche **Rouge** pour sélectionner l'option { **Effacer** }.

Modification des informations des albums

- 1 Sélectionnez un album de la liste { **Albums Photos** }.
- 2 Appuyez sur la touche **EDIT** de la télécommande.
- 3 Effectuez les modifications nécessaires dans les champs respectifs, puis appuyez sur **OK** et **EDIT** pour quitter ce menu.

Autres fonctions de lecture (suite)

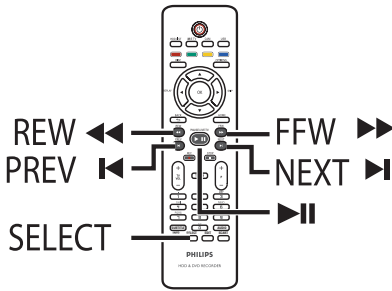

Sélection d'un(e) autre titre/ chapitre/piste

Si un disque contient plusieurs pistes, titres ou chapitres, vous pouvez passer à une autre piste ou à un autre titre/chapitre en suivant la procédure décrite ci-dessous.

En cours de lecture:

- Appuyez sur la touche ► pour passer à la piste, au titre ou au chapitre suivant.
- Appuyez sur la touche ◀ pour revenir au début du titre, du chapitre ou de la piste en cours.
- Appuyez deux fois sur la touche ◀ pour revenir au début du titre, du chapitre ou de la piste qui précède.

OU

- Utilisez les touches **alphanumériques 0-9** pour saisir le numéro du titre, du chapitre ou de la piste.

OU

- Appuyez sur la touche **SELECT** de la télécommande pour basculer entre Titre et Chap., puis appuyez sur ◀/ ► pour sélectionner le titre/chapitre suivant.

Recherche vers l'avant/arrière

Vous pouvez effectuer une recherche rapide vers l'avant ou vers l'arrière sur un disque et sélectionner la vitesse de recherche souhaitée.

- 1 En cours de lecture, appuyez sur ◀◀ (arrière) ou ►► (avant) jusqu'à ce que la barre d'état de la vitesse de recherche (4X) soit affichée sur le téléviseur.
→ Le son sera désactivé.
- 2 Appuyez sur ◀◀ (arrière) ou ►► (avant) plusieurs fois pour passer d'une vitesse de recherche à une autre (4X, 8X, 32X).
- 3 Pour revenir au mode de lecture normale, appuyez sur ►||.

Arrêt sur image/ralenti

- 1 En cours de lecture, appuyez sur la touche ►|| pour effectuer un arrêt sur image.
- 2 Appuyez sur ◀◀ (arrière) ou ►► (avant) jusqu'à ce que la barre d'état de ralenti (1/8X) soit affichée sur le téléviseur.
→ Le son sera désactivé.
- 3 Appuyez sur ◀◀ (arrière) ou ►► (avant) plusieurs fois pour passer d'une vitesse de ralenti à une autre (1/8X, 1/4X, 1/2X).
- 4 Pour reprendre la lecture à la vitesse normale, appuyez sur la touche ►||.

Autres fonctions de lecture (suite)

En cours de lecture, appuyez sur la touche **INFO** de la télécommande pour afficher les options de lecture disponible. Les options proposées dépendent du type de disque et peuvent être sélectionnées en appuyant sur la touche de couleur correspondante de la télécommande.



Balayage du disque

(pour disques CD, VCD, DVD±R/±RW uniquement)

Cette fonction vous permet de lire les 10 premières secondes de chaque piste d'un disque.

- 1 En cours de lecture, appuyez sur la touche **Rouge** de la télécommande.
→ le DVD Recorder passe à la piste suivante après 10 secondes de lecture.
- 2 Pour reprendre la lecture normale, appuyez de nouveau sur la touche **Rouge**.

Lecture aléatoire

(uniquement pour CD et CD-MP3)
Sélectionnez le mode de lecture aléatoire pour que le DVD Recorder sélectionne au hasard les pistes à lire.

- 1 Appuyez tout d'abord sur la touche **Verte** de la télécommande.
→ La lecture de tous les titres du dossier commence, dans un ordre aléatoire.
- 2 Pour annuler la lecture aléatoire, appuyez une nouvelle fois sur la touche **Verte**.

Lecture répétée

Les options de répétition varient en fonction du type de disque.

- 1 En cours de lecture, appuyez sur la touche **Jaune** de la télécommande pour sélectionner l'une des options de répétition:
→ Répétition de chapitre (DVD/DVD±R/±RW seulement)
→ Répétition de piste/titre
→ Répétition de dossier/playlist (le cas échéant)
→ Répétition de tout le disque (CD vidéo, CD audio, DVD±R/±RW seulement)
- 2 Pour annuler la répétition de la lecture, appuyez plusieurs fois sur la touche **Jaune** jusqu'à ce que le mode de répétition soit désactivé, ou appuyez sur la touche **STOP** ■.

Répétition d'un passage spécifique (A-B)

Vous pouvez lire en boucle un passage précis d'un titre, d'un chapitre ou d'une piste. Pour ce faire, vous devez marquer le début et la fin du passage en question.

- 1 En cours de lecture, appuyez sur la touche **Bleue** de la télécommande.
→ Cela indique que le point de départ a été marqué.
- 2 Appuyez de nouveau sur la touche **Bleue** pour marquer la fin du segment.
→ Un marqueur visuel est placé sur la barre des programmes.
→ La lecture commence directement au début du passage défini. Le passage est répété jusqu'à ce que le mode de répétition soit désactivé.
- 3 Pour annuler la répétition de la lecture, appuyez une nouvelle fois sur la touche **Bleue**.

Autres fonctions de lecture (suite)

Utilisation des options de la barre d'outils

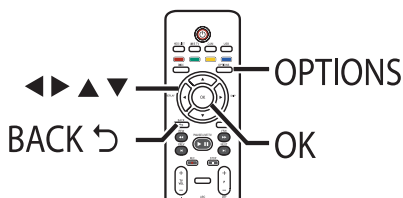

- 1 En cours de lecture, appuyez sur la touche **OPTIONS** de la télécommande.
→ Les options disponibles diffèrent selon l'état de la lecture et le type de support.

En cours de lecture du disque dur:

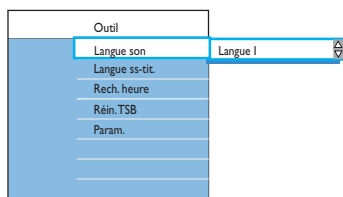

En cours de lecture d'un disque:

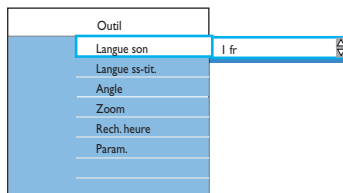

- 2 Utilisez les touches ▲▼ pour sélectionner un paramètre.
- 3 Appuyez sur ► pour accéder aux options.
→ Les instructions et explications portant sur les options sont présentées dans les pages suivantes.
→ Une option de menu grisée signifie que la fonction n'est pas disponible ou qu'elle ne peut pas être modifiée à ce stade.
- 4 Pour quitter, appuyez sur **OPTIONS**.

Remarque:

Sélectionnez { **Param.** } pour accéder aux options du menu de configuration système. reportez-vous au chapitre 'Options du menu système' pour plus de détails.

Effacement de la mémoire tampon

Cette option est uniquement disponible en mode Live TV (TV en direct).

- 1 Sélectionnez { **Réin. TSB** }, puis appuyez sur ►.
- 2 Appuyez sur **OK**.
→ Un message d'avertissement apparaît.
- 3 Pour continuer, sélectionnez l'option { **Oui** } du menu, puis cliquez sur la touche **OK** de la télécommande.
→ Le contenu de la mémoire tampon est supprimé.

Modification de la langue son

Cette option fonctionne uniquement pour les DVD disposant de plusieurs langues son, les VDC dotés de plusieurs chaînes audio ou pour les DVD±R/±RW enregistrés en multicanal 5.1.

- 1 Sélectionnez { **Langue son** }, puis appuyez sur ► pour accéder aux options.
- 2 Appuyez plusieurs fois sur ▼, jusqu'à ce que la langue son ou la bande son souhaitée soit sélectionnée.
→ Les langues peuvent être indiquées par un numéro ou une abréviation, par ex. 'en' pour l'anglais.
→ { Lang I } est la langue d'origine et { Lang II } une langue supplémentaire.
- 3 Appuyez sur ◀ pour confirmer.

Conseil:

– En mode de lecture des disques, vous pouvez également appuyer plusieurs fois sur la touche **AUDIO** de la télécommande pour sélectionner la langue son de votre choix.

Autres fonctions de lecture (suite)

Modification de la langue de sous-titrage

Cette fonction est accessible uniquement si les DVD proposent plusieurs langues de sous-titrage. Vous pouvez modifier la langue pendant la lecture d'un DVD.

- 1 Sélectionnez { **Langue ss-tit.** }, puis appuyez sur ► pour accéder aux options.
- 2 Appuyez plusieurs fois sur ▼, jusqu'à ce que la langue souhaitée soit sélectionnée.
→ Les langues peuvent être indiquées par un numéro ou une abréviation, par ex. 'en' pour l'anglais.
- 3 Appuyez sur ◀ pour confirmer.

Conseil:

– En mode de lecture des disques, vous pouvez également appuyer plusieurs fois sur la touche **SUBTITLE** (sous-titres) de la télécommande pour sélectionner la langue de sous-titrage de votre choix.

Changement d'angle de vue

Cette fonction est accessible uniquement si le DVD propose des séquences enregistrées selon différents angles de vue. Vous pouvez ainsi changer de perspective lors du visionnage d'un film.

- 1 Sélectionnez { **Angle** }, puis appuyez sur ► pour accéder aux options.
→ Les angles de vue disponibles s'affichent.
- 2 Sélectionnez l'angle de vue souhaité, puis appuyez sur ◀ pour confirmer.

Zoom avant/arrière

Cette option est uniquement disponible pour la lecture de DVD et de DVD inscriptibles. Elle permet d'agrandir l'image sur l'écran du téléviseur et de faire un panoramique sur l'image agrandie.

- 1 Sélectionnez { **Zoom** }, puis appuyez sur **OK** pour accéder au mode zoom.
→ La barre d'état du zoom apparaît : elle affiche le facteur de zoom.

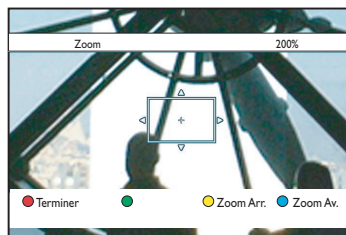

- 2 Appuyez sur la touche **Bleue** de la télécommande pour effectuer un zoom avant ou sur la touche **Jaune** pour effectuer un zoom arrière.
- 3 Déplacez-vous dans l'image agrandie à l'aide des touches ◀▶▲▼.
- 4 Pour quitter le mode zoom, appuyez sur la touche **Rouge**.

Recherche dans le temps

Cette option vous permet d'accéder à un emplacement spécifique du disque actuel ou à une heure spécifique sur la mémoire tampon.

- 1 Sélectionnez { **Rech. heure** }, puis appuyez sur ► pour accéder au champ de l'heure (heures : minutes : secondes).
- 2 Utilisez le clavier **alphanumérique 0-9** pour saisir l'heure de démarrage de la lecture.
- 3 Appuyez sur **OK** pour confirmer.
→ La lecture commence à l'heure indiquée.

Édition des enregistrements - Disque dur

Changement du nom du titre

Certaines chaînes TV transmettent le nom de l'émission. Dans ce cas, il sera automatiquement conservé lors de l'enregistrement sur le disque dur. Dans le cas contraire, le nom du titre se compose du numéro du programme et des date et heure d'enregistrement.

- 1 Appuyez sur la touche **HDD List** de la télécommande.



- 2 Sélectionnez le titre souhaité à l'aide des touches ▲▼.
- 3 Appuyez sur la touche **EDIT** de la télécommande.
→ Le menu d'édition du disque dur s'affiche.

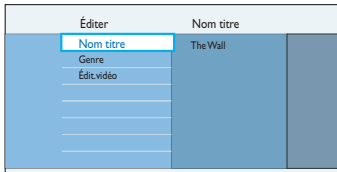

- 4 Sélectionnez l'option { **Nom titre** } du menu, puis appuyez sur ►.
- 5 Utilisez les touches ▲▼ pour modifier les caractères/nombres ou effectuez une saisie à l'aide des touches **alphanumériques 0-9**.
→ Passez au champ suivant ou précédent à l'aide des touches ◀▶.
- Pour basculer entre majuscules et minuscules, appuyez sur **SELECT**.
- Si vous souhaitez effacer le nom du titre, appuyez sur la touche **Rouge** pour sélectionner l'option { **Effacer** }.
- 6 Appuyez sur **OK** pour confirmer les modifications.

Sélection du genre

Pour faciliter la recherche d'un titre enregistré, vous pouvez sélectionner un genre dans la liste.

- 1 Appuyez sur la touche **HDD List** de la télécommande.
- 2 Sélectionnez le titre souhaité à l'aide des touches ▲▼.
- 3 Appuyez sur la touche **EDIT** de la télécommande.
→ Le menu d'édition du disque dur s'affiche.

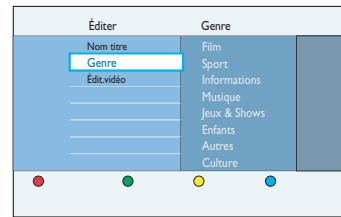

- 4 Sélectionnez l'option { **Genre** } du menu, puis appuyez sur ►.
- 5 Sélectionnez un genre et appuyez sur ◀ pour confirmer.

Édition des enregistrements - Disque dur (suite)

Édition vidéo

ce DVD Recorder vous permet de modifier le contenu vidéo après un enregistrement. Vous pouvez insérer et supprimer des marqueurs de chapitre ou masquer les scènes superflues.

Lors de la lecture d'un enregistrement en mode d'édition vidéo, l'enregistrement est lu dans son intégralité, y compris les scènes masquées.

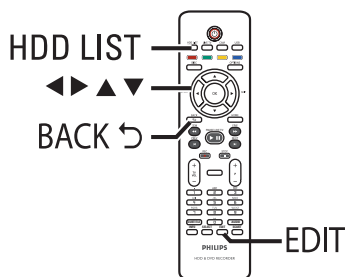

- 1 Appuyez sur la touche **HDD List** de la télécommande.
- 2 Sélectionnez le titre souhaité à l'aide des touches **▲▼**.
- 3 Appuyez sur la touche **EDIT** de la télécommande.
→ Le menu d'édition du disque dur s'affiche.

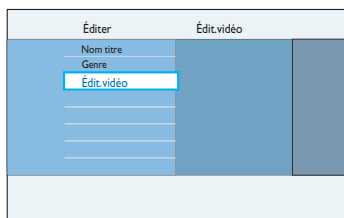

- 4 Sélectionnez { **Édit.vidéo** }, puis appuyez sur **OK** pour démarrer la lecture de l'édition vidéo.

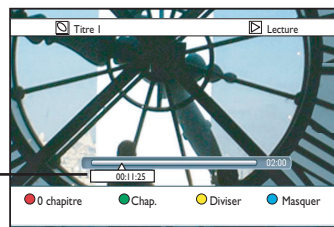

Barre vidéo:

Au niveau de la barre vidéo, le pointeur de lecture de l'enregistrement indique la position réelle de lecture.

- 5 Appuyez sur les touches de couleur correspondantes de la télécommande pour accéder aux options affichées en bas du menu.

{ 0 chapitre }

Touche rouge : permet d'effacer tous les repères de chapitre du titre en cours.

{ Chap. }

Touche verte : permet d'accéder au menu d'édition de chapitres.

{ Diviser }

Touche jaune : permet de diviser l'enregistrement en deux titres distincts.

{ Masquer } / { Arrêt Cach }

Touches bleue et verte : permettent de définir la scène à masquer.

{ Afficher } / { Arrêt Aff. }

Touches bleue et verte : permettent de rendre une scène masquée visible.

- 6 Pour quitter le menu, appuyez sur la touche **EDIT**.

Conseil:

– Le titre modifié sera affiché dans le menu accompagné du symbole .

Édition des enregistrements - Disque dur (suite)

Fusion/division d'un chapitre particulier dans un enregistrement

Vous pouvez créer un chapitre en insérant un marqueur de chapitre [à l'aide de l'option SPLIT (Diviser)] ou supprimer un marqueur de chapitre [à l'aide de l'option MERGE (Fusionner)].

- 1 Pendant la lecture d'un enregistrement sur disque dur, appuyez sur **▶||** pour suspendre la lecture à la scène correspondant à la modification souhaitée.
- Utilisez les touches **◀◀ / ▶▶** ou **◀ / ▶** de la télécommande pour effectuer une recherche rapide vers l'avant ou l'arrière.
- 2 Appuyez sur la touche **Verte** de la télécommande pour sélectionner **{ Chap. }**.
→ Le menu d'édition des chapitres s'affiche.

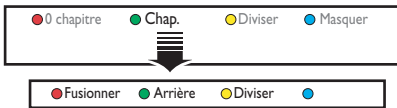

- 3 Appuyez sur les touches de couleur correspondantes de la télécommande pour accéder aux options affichées en bas du menu.

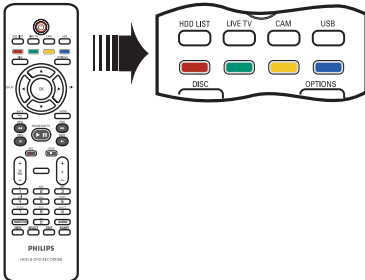

{ Fusionner }

Permet de fusionner le chapitre en cours et le chapitre précédent.

Remarque: Si le chapitre précédent a été masqué, le chapitre lié se sera également.

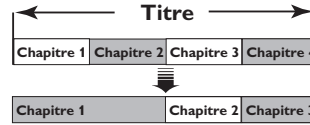

(par exemple, le chapitre 2 est sélectionné)

{ Arrière }

Permet de revenir à l'écran précédent.

{ Diviser }

Permet d'insérer un nouveau repère de chapitre au point actuel de la lecture. Vous pourrez alors accéder à un point spécifique de l'enregistrement ou définir un chapitre que vous souhaitez masquer (par ex. des publicités).

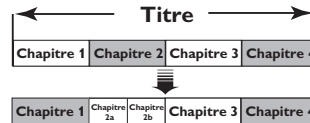

(par exemple, le chapitre 2 est sélectionné)

Conseil:

– Le nombre de repères de chapitre qu'il est possible d'insérer dans un titre et sur le disque dur est limité.

Édition des enregistrements - Disque dur (suite)

Division de titres

Vous pouvez diviser un titre en deux, voire plus. Vous pouvez utiliser cette fonction pour séparer et supprimer des portions non souhaitées d'un enregistrement, telles que des publicités.

ATTENTION !

La division d'un titre est irréversible.

- 1 Pendant la lecture d'un enregistrement sur disque dur, appuyez sur ►|| pour suspendre la lecture à la scène correspondant à la modification souhaitée.



- Utilisez les touches ◀◀ / ▶▶ ou ◀ / ▶ de la télécommande pour effectuer une recherche rapide vers l'avant ou l'arrière.
- 2 Appuyez sur la touche **EDIT** de la télécommande.
- 3 Appuyez sur la touche **Jaune** de la télécommande pour sélectionner { **Diviser** }.
→ Un nouveau titre et une nouvelle image d'index seront créés au point actuel de la lecture

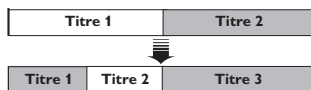

(par exemple, le titre 1 est sélectionné).

Masquage des scènes superflues

Vous pouvez choisir de masquer certaines scènes lors de la lecture (par ex. : ignorer les publicités) ou de les rendre à nouveau visibles.

- 1 Pendant la lecture d'un enregistrement sur disque dur, appuyez sur ►|| pour suspendre la lecture à la scène correspondant à la modification souhaitée.
- Utilisez les touches ◀◀ / ▶▶ ou ◀ / ▶ de la télécommande pour effectuer une recherche rapide vers l'avant ou l'arrière.
- 2 Appuyez sur la touche **EDIT** de la télécommande.
- 3 Appuyez sur la touche **Bleue** de la télécommande pour sélectionner { **Masquer** }.
→ Cela détermine la position du marqueur de début du masquage.

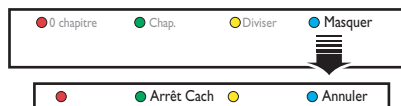

- 4 Appuyez sur la touche ►▶ de la télécommande pour chercher la fin de la scène à masquer.
- 5 Appuyez sur la touche **Verte** pour accéder à la fonction { **Arrêt Cach** }.
→ Cela détermine la position du marqueur de fin du masquage.
→ La zone 'masquée' sera marquée en bleu.
- Vous pouvez annuler l'opération en appuyant sur la touche **Bleue** de la télécommande pour sélectionner { **Annuler** }.
- 6 Pour quitter le menu, appuyez sur la touche **EDIT**.

Édition des enregistrements - Disque dur (suite)

Affichage de la scène masquée

- 1 Pendant la lecture d'un enregistrement sur disque dur, appuyez sur la touche **EDIT** de la télécommande.
→ En mode d'édition vidéo, le chapitre masqué sera lu.

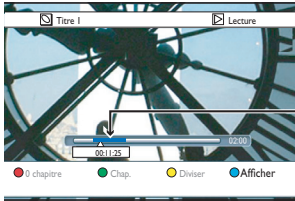

Scènes masquées

- 2 Appuyez sur la touche **Bleue** de la télécommande pour sélectionner { **Afficher** }.
→ Cela permet de marquer le début de la scène à afficher.
- 3 Appuyez sur la touche **▶▶** de la télécommande pour chercher la fin de la scène à afficher.
- 4 Appuyez sur la touche **Verte** pour accéder à la fonction { **Arrêt Aff.** }.
- Vous pouvez annuler l'opération en appuyant sur la touche **Bleue** de la télécommande pour sélectionner { **Annuler** }.

Conseils:

- En mode d'édition vidéo, tous les chapitres masqués sont lus.
- La sélection des scènes à masquer ou à afficher ne peut être faite qu'à l'intérieur d'un titre.

Suppression de tous les marqueurs de chapitre

Pendant l'enregistrement, le repère de chapitre est défini automatiquement à un intervalle spécifique si la fonction est active. Vous pouvez décider d'effacer tous les marqueurs de chapitre lorsque l'enregistrement est terminé.

- 1 Pendant la lecture d'un enregistrement sur disque dur, appuyez sur la touche **EDIT** de la télécommande.

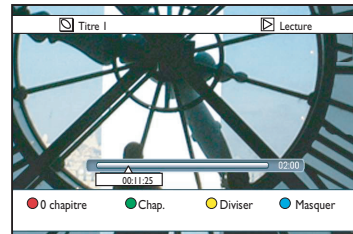

- 2 Appuyez sur la touche **Rouge** de la télécommande pour sélectionner { **0 chapitre** }.
→ Tous les repères de chapitre du titre en cours seront supprimés.

Édition des enregistrements - DVD inscriptible

À propos de l'édition de DVD inscriptibles

Le DVD Recorder propose de nombreuses options pour l'édition des disques. Vous pouvez modifier le contenu d'un disque et les paramètres d'un DVD enregistré à partir du menu d'édition. Un DVD±R qui a été finalisé ne peut plus être édité. Il est possible que le contenu modifié ne soit pas lisible par un autre lecteur de DVD.

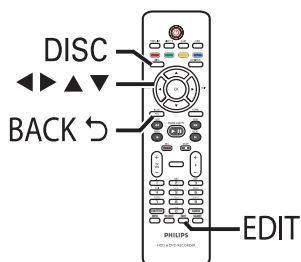

Les options affichées dans le menu d'édition diffèrent selon la situation et le type de disque.

- Modification du nom du disque
- Compatibilité DVD (DVD±RW uniquement)
- Finalisation du disque (DVD±R uniquement)
- Modification du titre
- Suppression de tous les titres
- Édition vidéo

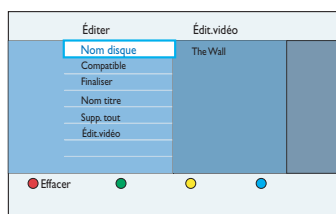

Index d'images

L'index d'images affiche les enregistrements d'un DVD inscriptible. Il apparaît à l'écran du téléviseur lorsque vous insérez le DVD inscriptible ou quand la lecture s'arrête.

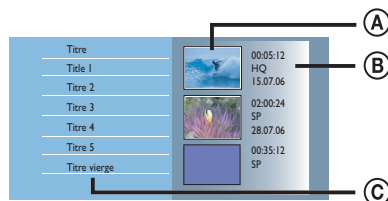

L'index d'images affiche toutes les informations d'enregistrement mémorisées:

- (A) Image d'index du titre
- (B) Informations sur le titre (durée d'enregistrement, date et mode d'enregistrement).
- (C) Espace libre pour les enregistrements.

Conseil:

- Si le disque n'est pas enregistré sur ce DVD Recorder, le format et l'index d'images peuvent être différents. Vous devez adapter le menu de disque au format de ce DVD Recorder avant de procéder à l'édition. Reportez-vous au chapitre 'À propos du menu Home (Accueil) - Modification du format du disque pour un DVD inscriptible' pour plus de détails.

Édition des enregistrements - DVD inscriptible (suite)

Modification du nom du disque/ titre

Le nom d'origine du disque/titre est généré automatiquement par le DVD Recorder. Vous pouvez le modifier en procédant comme suit :

- 1 Insérez un DVD enregistré dans le DVD Recorder.
→ L'index d'images s'affiche.
- 2 Appuyez sur la touche **EDIT** de la télécommande.
→ Le menu d'édition s'affiche.
- 3 Sélectionnez { **Nom disque** } ou { **Nom titre** } dans le menu, puis appuyez sur ►.
- 4 Utilisez les touches ▲▼ pour modifier les caractères/nombres ou effectuez une saisie à l'aide des touches **alphanumériques 0-9**.
→ Passez au champ suivant ou précédent à l'aide des touches ◀▶.
- Pour alterner entre minuscules et majuscules, appuyez sur la touche **SELECT** de la télécommande.
- 5 Appuyez sur **OK** pour confirmer les modifications.

Compatibilisation du DVD+RW édité

Il est possible que, lors de la lecture sur d'autres lecteurs de DVD, le DVD±RW édité continue à afficher les titres originaux ou les scènes cachées. Cette fonction vous permet de rendre le DVD±RW édité compatible avec d'autres lecteurs.

- 1 Insérez un DVD±RW dans le DVD Recorder.
→ L'index d'images s'affiche.
- 2 Appuyez sur la touche **EDIT** de la télécommande.
→ Le menu d'édition s'affiche.
- 3 Sélectionnez { **Compatible** }, puis appuyez sur **OK**.
→ Si l'option n'est pas disponible, cela signifie que le disque est déjà compatible.
- 4 Appuyez sur **OK** pour continuer.

Suppression de tous les enregistrements/titres

Vous permet de supprimer tous les enregistrements du DVD inscriptible actuel.

- 1 Insérez un DVD enregistré dans le DVD Recorder.
→ L'index d'images s'affiche.
- 2 Appuyez sur la touche **EDIT** de la télécommande.
→ Le menu d'édition s'affiche.
- 3 Sélectionnez { **Supp. tout** }, puis appuyez sur **OK**.
→ Un message d'avertissement apparaît.
- 4 Pour continuer, sélectionnez l'option { **Effacer** } du menu, puis cliquez sur la touche **OK** de la télécommande.
- Sinon, sélectionnez { **Annuler** } dans le menu et appuyez sur **OK** pour annuler l'opération.

Édition des enregistrements - DVD inscriptible (suite)

Finalisation du DVD±R avant lecture

Un disque DVD±R ou DVD±R (DL) doit être finalisé pour pouvoir être lu sur un autre lecteur de DVD. À défaut, le DVD±R ne pourra être lu que sur ce DVD Recorder.

Remarque:

Une fois qu'un DVD+R a été finalisé, il ne peut plus être ni enregistré ni modifié. Ne procédez à la finalisation que lorsque vous êtes sûr d'avoir terminé tous les enregistrements et modifications.

- 1 Insérez un DVD±R enregistré dans le DVD Recorder.
→ L'index d'images s'affiche.
- Sinon, appuyez sur **DISC**.
- 2 Appuyez sur la touche **EDIT** de la télécommande.
→ Le menu d'édition s'affiche.
- 3 Sélectionnez { **Finaliser** }, puis appuyez sur **OK**.
→ Un message d'avertissement apparaît.
- 4 Pour continuer, sélectionnez l'option { **Finaliser** } du menu, puis cliquez sur la touche **OK** de la télécommande.
→ La finalisation peut prendre plus de 30 minutes selon la durée des enregistrements.
→ N'essayez pas d'ouvrir le tiroir-disque ou d'éteindre l'appareil; cela pourrait rendre le disque inutilisable.
- Sinon, sélectionnez { **Annuler** } dans le menu et appuyez sur **OK** pour annuler l'opération.

Suppression d'un enregistrement/titre

Vous pouvez supprimer un titre spécifique du disque. Cependant, dans le cas des DVD±R, l'espace libéré par la suppression ne peut pas être utilisé pour un nouvel enregistrement.

- 1 Insérez un DVD inscriptible dans le DVD Recorder.
→ L'index d'images s'affiche.
- Sinon, appuyez sur **DISC**.
- 2 Sélectionnez le titre souhaité à l'aide des touches ◀▶▲▼.

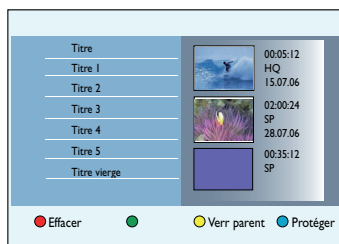

- 3 Appuyez sur la touche **Rouge** de la télécommande pour sélectionner { **Effacer** }.
→ Un message d'avertissement apparaît.
- 4 Pour continuer, sélectionnez l'option { **Effacer** } du menu, puis cliquez sur la touche **OK** de la télécommande.
→ Dans le cas d'un DVD+RW, la mention 'Empty title' (Titre vierge) apparaît dans l'écran d'images indexées à l'endroit où le titre a été effacé. Cet espace vide peut accueillir de nouveaux enregistrements.
→ Dans le cas d'un DVD±R, la mention 'Deleted title' (Titre effacé) apparaît dans l'écran d'images indexées, à l'endroit où le titre a été effacé. Les chapitres supprimés seront ignorés lors de la lecture.
- Sinon, sélectionnez { **Annuler** } dans le menu et appuyez sur **OK** pour annuler l'opération.

Édition des enregistrements - DVD inscriptible (suite)

Verrouillage/déverrouillage du disque à la lecture

Vous pouvez verrouiller le disque afin d'interdire sa lecture.

Avant de commencer...

Activez la fonction de verrouillage parental. Reportez-vous au chapitre 'Options du menu Système - Réglages de lecture - Accès - Verrouillage parental' pour plus de détails.

- 1 Insérez un DVD inscriptible dans le DVD Recorder.
→ L'index d'images s'affiche.
- Sinon, appuyez sur **DISC**.
- 2 Appuyez sur la touche **Jaune** de la télécommande pour afficher { **Verr parent** }.

Remarque:

Une fois le disque verrouillé, un code à quatre chiffres est nécessaire pour le lire ou pour le déverrouiller.

Protection des titres enregistrés (DVD±RW)

Vous pouvez choisir de protéger le titre enregistré sur un DVD+RW afin d'empêcher la suppression ou la modification accidentelle des enregistrements.

- 1 Insérez un DVD±RW dans le DVD Recorder.
→ L'index d'images s'affiche.
- Sinon, appuyez sur **DISC**.
- 2 Sélectionnez le titre souhaité à l'aide des touches ◀▶▲▼.
- 3 Appuyez sur la touche **Bleue** de la télécommande pour sélectionner { **Protéger** }.

Remarque:

Une fois le titre protégé, la touche bleue sert à sélectionner { **Ôter Prot.** }. Sélectionnez cette option pour annuler la protection, si nécessaire.

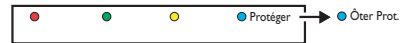

Édition des enregistrements - DVD inscriptible (suite)

Édition vidéo

ce DVD Recorder vous permet de modifier le contenu vidéo après un enregistrement. Vous pouvez ajouter ou supprimer des marqueurs de chapitre ou masquer des scènes superflues.

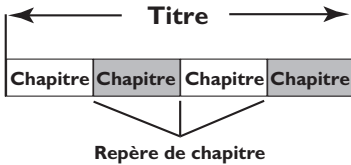

Lors de la lecture d'un enregistrement en mode d'édition vidéo, l'enregistrement est lu dans son intégralité, y compris les scènes masquées.

- 1 Insérez un DVD enregistré dans le DVD Recorder.
→ L'index d'images s'affiche.
- Sinon, appuyez sur **DISC**.
- 2 Sélectionnez le titre que vous souhaitez lire à l'aide des touches ◀▶▲▼, puis appuyez sur la touche ▶|| pour lancer la lecture.
- 3 Recherchez la scène que vous souhaitez éditer à l'aide des touches ◀◀ / ▶▶ ou ◀ / ▶ de la télécommande, puis appuyez sur ▶|| pour suspendre la lecture.
- 4 Appuyez sur la touche **EDIT** de la télécommande.
→ Le menu d'édition vidéo s'affiche.

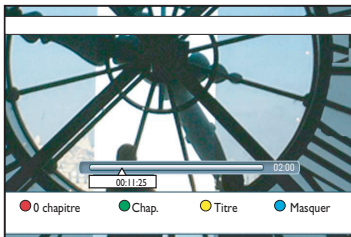

- 5 Appuyez sur les touches de couleur correspondantes de la télécommande pour accéder aux options affichées en bas du menu.

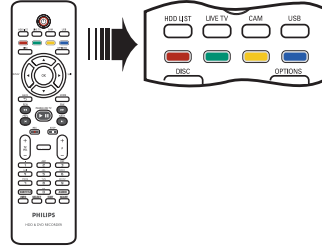

{ 0 chapitre }

Touche rouge : permet d'effacer tous les repères de chapitre du titre en cours.

{ Chap. }

Touche verte : permet d'accéder au menu d'édition de chapitres.

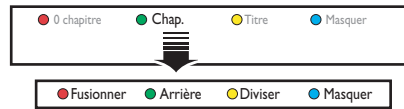

{ Fusionner }

Permet de fusionner le chapitre en cours et le chapitre précédent.

Remarque: si les deux chapitres sont masqués, le chapitre fusionné l'est également.

{ Arrière }

Permet de revenir à l'écran précédent.

{ Diviser }

Permet d'insérer un nouveau repère de chapitre au point actuel de la lecture. Cela vous permet d'accéder à un moment précis d'un enregistrement ou de définir un chapitre que vous souhaitez masquer.

{ Masquer } / { Afficher }

Permettent de masquer ou d'afficher le chapitre en cours. Les chapitres masqués seront ignorés lors de la lecture normale.

Édition des enregistrements - DVD inscriptible (suite)

{ Titre }

Touche jaune : pour accéder au menu d'édition de titre.

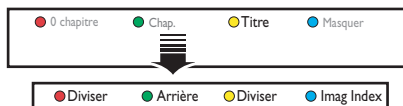

{ Diviser } (DVD±RW uniquement)

Permet de créer un nouveau titre à partir du point de lecture actuel. Le titre existant sera divisé en deux titres.

Attention ! La division d'un titre est irréversible.

{ Arrière }

Permet de revenir à l'écran précédent.

{ Imag Index }

Permet d'utiliser la scène en cours comme image d'index.

Remarque: sur l'écran d'images d'index, la première image d'un enregistrement apparaît comme image d'index du titre.

{ Masquer } / { Afficher }

Touche bleue : permet de masquer ou d'afficher le chapitre en cours.

Conseils:

- En mode d'édition vidéo, tous les chapitres masqués sont lus.
- La sélection des scènes à masquer ou à afficher ne peut être faite qu'à l'intérieur d'un titre.
- Le nombre de repères de chapitre qu'il est possible d'insérer dans un titre et sur le disque dur est limité.

Options du menu système

Navigation dans le menu système

Le menu système offre différentes options de configuration pour votre DVD Recorder.

Avant de commencer...

Marquez le contenu de la mémoire tampon que vous souhaitez enregistrer sur le disque dur. Sinon, tous les contenus seront effacés lorsque vous accéderez à l'option { **Tuner** } ou { **Configuration** }.

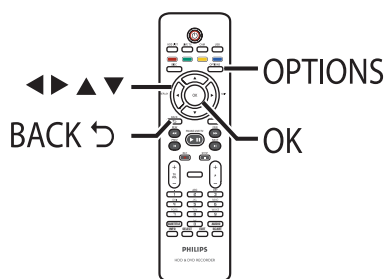

- 1 Appuyez sur la touche **OPTIONS** de la télécommande.
→ Le menu Outils s'affiche.

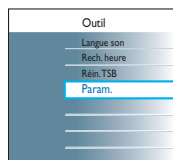

- 2 Sélectionnez { **Param.** }, puis appuyez sur **OK**.
→ Le menu de configuration du système s'affiche.

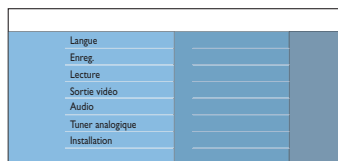

- 3 Déplacez la barre de sélection vers le haut/le bas/la gauche/la droite à l'aide des touches ▲▼◀▶ pour parcourir les différentes options du menu.
→ Les instructions et explications portant sur les options sont présentées dans les pages suivantes.
→ Une option de menu grisée signifie que la fonction n'est pas disponible ou qu'elle ne peut pas être modifiée à ce stade.
- 4 Appuyez sur **OK** pour confirmer la sélection ou le nouveau paramètre.
 - Pour retourner au menu précédent, appuyez sur ◀.
- 5 Pour quitter, appuyez sur **OPTIONS**.

Remarque:

Pour plus de détails sur les paramètres { **Enreg.** } reportez-vous au chapitre 'Avant d'enregistrer - Paramètres d'enregistrement par défaut'.

Options du menu système (suite)

Paramètres linguistiques (les options soulignées sont les paramètres par défaut)

Langue son	Sélectionnez la langue son de votre choix pour les DVD proposant plusieurs bandes-son, les VCD à plusieurs canaux audio ou les DVD±R/±RW enregistrés en multicanal 5.1.
Langue ss-tit.	Sélectionnez la langue de sous-titrage pour la lecture des DVD. Remarques: – Si la langue son/de sous-titrage sélectionnée n'est pas disponible sur le disque, la langue par défaut du disque sera utilisée. – Pour certains DVD, la langue son ou la langue de sous-titrage ne peut être modifiée qu'en passant par le menu du disque.
Double langue	Sélectionnez la langue d'enregistrement à utiliser pour les programmes TV (chaînes TV analogiques uniquement) transmis dans une autre langue. Par exemple, un programme peut être proposé en anglais et en espagnol, l'espagnol étant la langue supplémentaire. { Lang. I } – Langue d'origine. { Lang. II } – Langue son supplémentaire.
Menu Langue	Sélectionnez la langue d'affichage à l'écran des menus de l'unité. Ce paramètre sera dérivé de l'installation initiale.

Options du menu système (suite)

Paramètres de lecture (les options soulignées sont les paramètres par défaut)

Accès

Ctrlre d'accès

Entrez le code PIN de votre choix pour accéder aux fct. verrouillées.

□ □ □ □

Lorsque cette option est sélectionnée, vous êtes invité à saisir le code PIN à quatre chiffres.

Remarques:

- La première fois, introduisez un code à quatre chiffres de votre choix à l'aide du clavier alphanumérique (0-9) de la télécommande.
- Si vous avez oublié votre code à quatre chiffres, saisissez '1504'. Saisissez alors le code à quatre chiffres de votre choix, puis entrez-le une seconde fois pour le confirmer.

Verr parent:

Cette fonction vous permet d'empêcher les enfants de visionner certains disques ou titres enregistrés sur le disque dur.

- { **Marche** } - Active la fonction de verrouillage parental. Vous devez saisir un code PIN à quatre chiffres pour lire le disque ou le titre du disque dur verrouillé.
- { **Arrêt** } - Tous les disques peuvent être lus.

Remarques:

- Ce DVD Recorder peut mémoriser les réglages de 50 disques maximum.
- Lorsque cette fonction est activée, { Verr parent } s'affiche en bas de l'écran des options couleur quand vous sélectionnez un titre dans le menu de contenu. Vous pouvez appuyer sur la touche jaune de la télécommande pour activer/désactiver le verrouillage parental.

Modif PIN:

Permet de définir un nouveau code PIN. Suivez les instructions du menu pour modifier le code.

Remarque: pour annuler la modification, appuyez sur la touche **BACK** de la télécommande.

Afficheur

OSD:

- { **Total** } - Informations complètes toujours affichées pendant l'utilisation.
- { **Réduit** } - Le texte d'aide et la barre des boutons de couleur ne sont plus affichés.

Luminosité face avant:

Permet de définir le niveau de luminosité de l'afficheur de la face avant.

- { **Lumineux** } - Luminosité normale.
- { **Réduit** } - Luminosité moyenne.
- { **Arrêt** } - Désactive l'affichage.

Options du menu système (suite)

Paramètres de lecture (les options soulignées sont les paramètres par défaut)

PBC

La fonction Play Back Control (Contrôle de la lecture) n'est disponible que sur les disques VCD/SVCD. Cette fonction vous permet de lire les CD vidéo (2.0) de manière interactive, par le biais du menu qui s'affiche à l'écran.

- { **Arrêt** } – Le VCD/SVCD ignore le menu d'index et lit directement le disque depuis le début.
- { **Marche** } – Le menu d'index (s'il en est), s'affiche à l'écran du téléviseur après insertion d'un VCD/SVCD.

Remarque: cette option n'est visible que si un VCD/SVCD se trouve dans le tiroir-disque.

Interv. relect.

Définissez l'intervalle de répétition (minutes : secondes), puis appuyez sur **OK** pour confirmer. Le réglage maximum est de 59 minutes et 59 secondes. En mode Live TV (TV en direct), appuyez sur la touche ◀ de la télécommande pour retourner en arrière.

Interv. saut

Définissez l'intervalle de saut (minutes : secondes), puis appuyez sur **OK** pour confirmer. Le réglage maximum est de 59 minutes et 59 secondes. En mode Live TV (TV en direct), appuyez sur la touche ▶ de la télécommande pour avancer la lecture.

Options du menu système (suite)

Paramètres de sortie vidéo (les options soulignées sont les paramètres par défaut)

FormatTV

Le format de l'image peut être adapté à votre téléviseur.

- { **4:3 Letterbox** } – Pour une image 16/9 avec des bandes noires en haut et en bas de l'écran.
- { **4:3 Panscan** } – Pour une image plein écran et les bords de l'image coupés.
- { **Widescreen 16:9** } – Pour les téléviseurs à écran large (format 16/9).

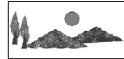

Sortie vidéo active

Sélectionnez le type de sortie vidéo correspondant à la connexion vidéo établie entre le DVD Recorder et le téléviseur.

- { **Péritel (RVB)** } – pour une connexion péritel.
- { **Sortie HDMI** } – pour une connexion HDMI.

Remarque: le réglage de la sortie vidéo n'est pas nécessaire pour la connexion S-vidéo ou composite (CVBS).

HDMI

Cette fonctionnalité n'est disponible qu'avec une connexion HDMI.

- { **Auto** } – Permet de sélectionner automatiquement la meilleure résolution vidéo.
- { **Natif** } – Permet de sélectionner la résolution vidéo native.
- { **Manuel** } – Permet de sélectionner une résolution vidéo afin d'optimiser la sortie vidéo HDMI en fonction des capacités du téléviseur/périphérique raccordé (480p/576p, 720p 50/60Hz, 1080i 50/60Hz, 1080p 50/60Hz). 'i' signifie entrelacé et 'p' progressif.

Niveau du noir

Adapte la dynamique des couleurs pour un disque NTSC.

- { **Normal** } – Contraste de couleur normal.
- { **Amélioré** } – Permet d'améliorer le contraste des couleurs et la luminosité des images des DVD compatibles NTSC.

Options du menu système (suite)

Paramètres audio (les options soulignées sont les paramètres par défaut)**Sortie audio**

Ce paramètre n'est nécessaire que si vous utilisez la prise COAXIAL/ OPTICAL OUT du DVD Recorder pour brancher un autre appareil audio/ vidéo.

- { **Toute** } – L'appareil connecté prend en charge les formats audio multicanaux. La sortie audio numérique correspondra au format du disque.
- { **PCM unique.** } – L'appareil connecté ne prend pas en charge les formats multicanaux. L'enregistreur convertit le format multicanal en PCM (Pulse Code Modulation).

Son HDMI

Ce paramètre n'est nécessaire que si vous utilisez la prise HDMI OUT du DVD Recorder pour brancher votre téléviseur ou un autre périphérique d'affichage.

- { **Auto** } – Sélectionne automatiquement la meilleure sortie audio prise en charge via la connexion HDMI.
- { **Désactiver** } – Désactive la sortie audio HDMI. Dans ce cas, une autre connexion audio est nécessaire pour raccorder l'enregistreur à votre téléviseur.

Mode son

Ce paramètre n'est nécessaire que si vous raccordez d'autres appareils audio/vidéo au DVD Recorder par ses sorties AUDIO OUT L/R.

- { **Stéréo** } – La sortie audio des canaux audio de gauche et de droite. Ce paramètre est à utiliser lorsque le DVD Recorder est raccordé à un téléviseur ou à une chaîne stéréo.
- { **Surround** } – L'appareil audio/vidéo connecté est compatible Dolby Surround. Les signaux Dolby Digital et MPEG-2 multicanaux sont combinés de manière à obtenir un signal de sortie à deux canaux compatible.

Mode nuit

Ce mode optimise la lecture du son à faible volume. Les niveaux sonores élevés sont réduits et les niveaux sonores faibles sont augmentés jusqu'à ce qu'ils soient audibles. Cette fonction est uniquement disponible pour la lecture de DVD.

- { **Marche** } – Active le mode nuit.
- { **Arrêt** } – Désactive le mode nuit. Sélectionnez cette option pour profiter de l'intégralité de la plage dynamique du son Surround.

Options du menu système (suite)

Paramètres du tuner analogique

Rech. autom.

Appuyez sur la touche **OK** de la télécommande pour lancer le processus de recherche automatique des chaînes TV et pour remplacer toutes les anciennes chaînes analogiques en mémoire. Cette opération peut prendre quelques minutes.

Suivre TV

Cette fonction n'est disponible que si vous avez connecté ce DVD Recorder à votre téléviseur au moyen de la prise péritel EXT1 TO TV. Elle vous permet de copier l'ordre prédéfini de votre téléviseur sur votre DVD Recorder (chaînes analogiques uniquement).

- 1) Appuyez sur la touche **OK** de la télécommande pour y accéder.
- 2) Appuyez sur **OK** pour confirmer le message sur votre téléviseur. TV 01 apparaît sur l'afficheur. Utilisez la **télécommande du téléviseur** pour sélectionner le numéro de programme {1} sur votre téléviseur, puis appuyez sur la touche **OK** de la télécommande du DVD Recorder.
 - Si le DVD Recorder trouve la même chaîne TV que sur le téléviseur, il la mémorise sur le canal 'P01'. Le message 'TV 02' apparaît alors sur l'afficheur.
 - Si le téléviseur ne reçoit aucun signal vidéo, le message 'NO TV' (Pas de TV) apparaît.
 - En cas d'erreur, appuyez sur la touche **BACK** pour retourner au réglage TV 01.
- 3) Utilisez la **télécommande du téléviseur** pour sélectionner le numéro de programme {2} sur votre téléviseur, puis appuyez sur la touche **OK** de la télécommande du DVD Recorder. Répétez les étapes précédentes jusqu'à ce que tous les canaux TV soient mémorisés.
- 4) Pour quitter le menu, appuyez sur **OPTIONS**.

Remarque: il est possible que la fonction Follow TV ne fonctionne pas correctement sur tous les téléviseurs. Si aucune chaîne n'est trouvée, procédez à une installation manuelle.

Install. man.

Sélectionnez cette option uniquement si l'installation automatique a détecté des signaux de syntonisation incorrects.

- { **Mode entrée** } – Sélectionnez la recherche manuelle en fonction du canal ou de la fréquence { **CAN** (chaîne), **S-CAN**. (canal hyperbande spécifié), **MHz** (fréquence) }, puis appuyez sur **OK**.
- { **Entrée** } – Entrez la fréquence ou le numéro de chaîne à l'aide du clavier **alphanumérique (0-9)**, puis appuyez sur **OK** et sur la touche **Verte** pour obtenir l'option { **Mémoriser** }.
- OU
- Appuyez sur la touche **bleue** de la télécommande pour sélectionner { **Recherche** }. Une fois que vous avez trouvé la fréquence/le canal correct(e), appuyez sur la touche **Verte** pour sélectionner { **Mémoriser** }.

Options du menu système (suite)

Paramètres du tuner analogique

Install. man.

(suite)

- { **Présél.** } – Utilisez le clavier **alphanumérique 0-9** pour entrer le numéro de canal prédéfini du canal à mémoriser (par exemple, '01'), puis appuyez sur **OK** et sur la touche **Verte** pour sélectionner { **Mémoriser** }.
- { **Nom présél.** } – Utilisez le clavier **alphanumérique 0-9** pour entrer le nom de canal prédéfini, puis appuyez sur **OK** et sur la touche **Verte** pour sélectionner { **Mémoriser** }. Toutes les chaînes peuvent être dotées d'un nom de quatre caractères maximum.
- { **Décodeur** } – Sélectionnez { **Marche** } si la chaîne TV en cours est transmise par signaux cryptés et que leur lecture nécessite un décodeur branché à la prise EXT2 VCR/SAT.
- { **Système TV** } – Configurez le système TV de manière à ce qu'il produise un minimum de distorsion visuelle et sonore. Reportez-vous à la dernière page du 'Guide des systèmes télévisuels' pour de plus amples informations.
- { **NICAM** } – NICAM est un système de transmission du son numérique. Il peut transmettre un canal stéréo ou deux canaux mono séparés. Sélectionnez { **Marche** } pour améliorer la transmission du son ou { **Arrêt** } si la réception est mauvaise.
- { **Règlage fin** } – Réglez la fréquence de la chaîne TV à l'aide des touches **▲▼** en cas de mauvaise réception, puis appuyez sur **OK** pour confirmer.

Options du menu système (suite)

Paramètres du tuner analogique

Trier chaînes

Modifiez l'ordre des chaînes mémorisées selon vos préférences.



- 1) Sélectionnez la chaîne que vous souhaitez déplacer et appuyez sur ►.
- 2) Déplacez la barre de sélection jusqu'au numéro de présélection correspondant à l'emplacement souhaité pour la chaîne, puis appuyez sur ◀ ou **OK** pour confirmer.

Favoris

Définissez les chaînes auxquelles vous souhaitez accéder rapidement à l'aide de la touche (**P** + — de la télécommande).

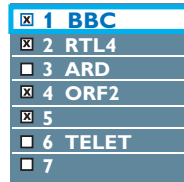

— Sélectionnez (ou désélectionnez) vos chaînes préférées à l'aide de la touche **OK** de la télécommande.

Remarque: les chaînes non sélectionnées s'obtiennent en appuyant sur le numéro qui leur correspond sur la télécommande.

Options du menu système (suite)

Paramètres de configuration (les options soulignées sont les paramètres par défaut)

Horloge	Réglez l'horloge du DVD Recorder avant d'utiliser toute fonction d'enregistrement programmé.
Régl horloge:	Il est possible de régler automatiquement l'heure et la date sur ce DVD Recorder si le canal TV mémorisé envoie un signal de temps. <ul style="list-style-type: none"> { <u>Auto</u> } – le DVD Recorder détecte automatiquement la première chaîne disponible transmettant l'heure et la date. { XXX } (numéro de présélection) – Sélectionnez la chaîne à utiliser pour transmettre les informations d'heure et de date. { <u>Arrêt</u> } – Désactive le réglage automatique de l'horloge. Sélectionnez cette option avant de régler l'heure et la date manuellement.
Heure:	Permet de régler l'heure manuellement. <ul style="list-style-type: none"> { 00 : 00 } – Réglez les heures et les minutes à l'aide des touches ▲▼. Déplacez-vous dans le champ d'entrée à l'aide des touches ◀▶. Une fois l'opération terminée, appuyez sur OK.
Date:	Permet de régler la date manuellement. <ul style="list-style-type: none"> { 31/01/2007 } – Réglez le jour, le mois et l'année à l'aide des touches ▲▼ et déplacez-vous dans le champ de saisie à l'aide des touches ◀▶. Une fois l'opération terminée, appuyez sur OK.
Télécommande	Ce réglage est uniquement nécessaire si vous utilisez plusieurs télécommandes Philips dans une même pièce. <ul style="list-style-type: none"> { DVD } – Vous permet de contrôler ce DVD Recorder à l'aide de la télécommande du lecteur de DVD Philips (non fournie). { <u>Natif</u> } – Permet de désactiver la deuxième télécommande.
Mode éco.	Ce mode est destiné à économiser l'énergie. <ul style="list-style-type: none"> { <u>Marche</u> } – En mode de veille, la consommation électrique est inférieure à celle du mode de veille normale. { <u>Arrêt</u> } – Désactive le mode éco.

Options du menu système (suite)

Paramètres de configuration (les options soulignées sont les paramètres par défaut)

Écran de veille

L'écran du téléviseur devient noir pour éviter d'être endommagé par une exposition excessive à une image fixe.

- { **Arrêt** } – Désactive l'écran de veille.
- { **5, 10, 30 minutes** } – Permet au téléviseur de passer en mode économiseur d'écran après une période d'inactivité (par exemple lorsque l'enregistreur est en pause ou arrêté).

Mode éco.

Philips vous fournit le code d'enregistrement DivX® VOD (vidéo à la demande) permettant de louer et d'acheter des vidéos via le service DivX® VOD sur le site www.divx.com/vod. Toutes les vidéos téléchargées via le service DivX® VOD ne peuvent être lues que sur cet appareil.

Info version

Cet écran est uniquement informatif. Il fournit des indications sur la version du logiciel installé sur le DVD Recorder. Ces informations peuvent être utiles pour une future mise à niveau en ligne.

Autres informations

Installation du logiciel le plus récent

Philips publie régulièrement des mises à niveau permettant d'optimiser l'utilisation de ses produits. Seule la mise à niveau vers des versions supérieures du logiciel est possible.

- 1 Pour consulter les informations de version de cet appareil, appuyez sur la touche **OPTIONS** de la télécommande.
→ Le menu Outils s'affiche.

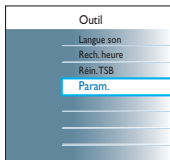

- 2 Sélectionnez { **Param.** }, puis appuyez sur **OK**.
→ Le menu de configuration du système s'affiche.

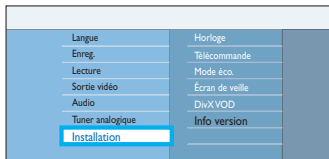

- 3 Sélectionnez { **Installation** }, puis appuyez sur **OK**.
→ Un message avertissant de l'effacement de la mémoire tampon s'affiche.
- 4 Appuyez sur la touche **OK** pour continuer.
- 5 Sélectionnez { **Info version** } dans le menu pour afficher les informations sur la version.
→ Notez les informations relatives à la version actuelle du logiciel.

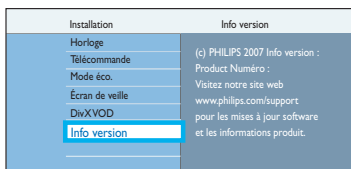

- 6 Vérifiez la disponibilité de la plus récente mise à niveau sur le site Web de Philips à l'adresse www.philips.com/support, puis téléchargez le logiciel sur un CD-R.
- 7 Insérez le CD-R dans le tiroir-disque.
→ Le logiciel s'installe automatiquement sur cet appareil.
- 8 Lorsque le tiroir-disque s'ouvre, retirez le CD-R.
→ Ne fermez pas le logement du disque et ne mettez pas l'unité hors tension.
- 9 Attendez que le tiroir-disque se ferme automatiquement avant d'éteindre et de rallumer l'appareil.

Remarque concernant les droits d'auteur

La réalisation de copies non autorisées de contenu protégé contre la copie, notamment de programmes informatiques, fichiers, diffusions et enregistrement sonores, peut représenter une violation de droits d'auteur et une infraction à la loi. Cet appareil ne doit en aucun cas être utilisé à de telles fins

Quel type de disque dois-je utiliser pour effectuer des enregistrements ?

Vous ne pouvez enregistrer que sur des DVD±R, DVD±RW ou DVD+R DL. Les formats DVD±R/±RW sont actuellement les formats de DVD inscriptibles les plus compatibles du marché. Ils sont entièrement compatibles avec la plupart des lecteurs de DVD de salon et d'ordinateur.

Quelle est la capacité d'un DVD±R/ DVD±RW ?

4,7 Go, soit l'équivalent de six CD. Un disque permet de stocker une heure d'enregistrements en qualité maximale (norme DVD) ou 8 heures d'enregistrements en qualité minimale (norme VHS). Le mode d'enregistrement indique le nombre d'heures pouvant être enregistrées sur un seul disque.

Quelle est la différence entre un DVD±R et un DVD±RW ?

Un DVD±R est 'inscriptible', tandis qu'un DVD±RW est 'effaçable' et 'réinscriptible'. Un DVD±R vous permet d'effectuer plusieurs enregistrements jusqu'à ce que le disque soit saturé. Ensuite, vous ne pouvez plus rien enregistrer. Un DVD±RW vous permet d'enregistrer plusieurs fois sur le même disque.

Puis-je copier une cassette VHS ou un DVD placé dans un lecteur externe ?

Oui, mais uniquement si la cassette VHS ou le DVD n'est pas protégé contre la copie.

Qu'est-ce que la technologie DV ?

La technologie DV, également connue sous le nom de i.LINK, permet de relier un caméscope DV à ce DVD Recorder à l'aide d'un câble DV unique pour transférer des signaux audio, vidéo, de données et de commande.

- Ce DVD Recorder est uniquement compatible avec les caméscopes de format DV (DVC-SD). Les syntoniseurs satellite numériques et les magnétoscopes VHS numériques ne sont pas compatibles.
- Il est impossible de brancher plus d'un caméscope DV sur ce DVD Recorder.
- Il est impossible de commander ce DVD Recorder à partir d'appareils externes reliés via l'entrée DV IN.

Qu'est-ce qu'un titre ou un chapitre ?

Un DVD contient des titres et des chapitres, tout comme un livre. Un titre correspond généralement à un film complet. Il est divisé en chapitres ou en scènes composant le film.

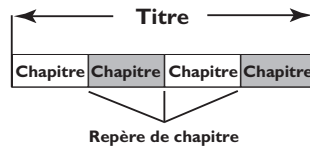

Une émission est enregistrée sous un seul titre, consistant en un ou plusieurs chapitres, en fonction des paramètres d'enregistrement.

Comment définir des titres et des chapitres ?

le DVD Recorder crée automatiquement un nouveau titre à chaque nouvel enregistrement. Vous pouvez ensuite créer manuellement des chapitres pour ces enregistrements ou en insérer automatiquement à intervalles prédéfinis.

Foire aux questions (suite)

Que signifie 'finaliser' un disque ?

Finaliser un disque consiste à le verrouiller de manière à ce qu'on ne puisse plus rien y graver.

Cette opération n'est nécessaire que pour un DVD±R. Il devient alors compatible avec la plupart des lecteurs de DVD. Si vous ne souhaitez pas finaliser un disque, il suffit de l'éjecter à la fin de l'enregistrement. Vous pourrez ajouter des enregistrements sur ce disque à condition qu'il ne soit pas saturé.

Quelle est la qualité de l'enregistrement ?

Plusieurs niveaux de qualité d'image sont disponibles, allant du mode 'HQ' (1 heure d'enregistrement de haute qualité) au mode 'SEP' (8 heures en qualité VHS), sur DVD inscriptible.

DVDR3575H / DVDR3577H

Mode d'enregistrement	Nombre d'heures d'enregistrement sur le disque dur ou sur un DVD inscriptible vierge.		
	HDD (160 GB)	DVD±R/ DVD±RW	DVD+R double couche
HQ (haute qualité)	23	1	1 heures 55 minutes
SP (lecture standard)	45	2	3 heures 40 minutes
SPP (lecture standard plus)	56	2,5	4 heures 35 minutes
LP (longue durée)	68	3	5 heures 30 minutes
EP (vitesse lente)	90	4	7 heures 20 minutes
SLP (super longue durée)	135	6	11 heures 05 minutes
SEP (super vitesse lente)	180	8	14 heures 45 minutes

DVDR3595H / DVDR3597H

Mode d'enregistrement	Nombre d'heures d'enregistrement sur le disque dur ou sur un DVD inscriptible vierge.		
	HDD (250 GB)	DVD±R/ DVD±RW	DVD+R double couche
HQ (haute qualité)	40	1	1 heures 55 minutes
SP (lecture standard)	77	2	3 heures 40 minutes
SPP (lecture standard plus)	96	2,5	4 heures 35 minutes
LP (longue durée)	115	3	5 heures 30 minutes
EP (vitesse lente)	153	4	7 heures 20 minutes
SLP (super longue durée)	230	6	11 heures 05 minutes
SEP (super vitesse lente)	300	8	14 heures 45 minutes

Qu'est-ce que la technologie HDMI ?

HDMI (High-Definition Multimedia Interface) est une interface numérique à grande vitesse qui peut transmettre un signal vidéo haute définition non compressé et un son numérique multicanal. Elle fournit une qualité d'image et de son parfaite, totalement exempte de bruit. L'interface HDMI est entièrement rétrocompatible avec l'interface DVI.

Ainsi que le requiert la norme HDMI, une connexion à des produits HDMI ou DVI dépourvus de protection HDCP (High-bandwidth Digital Content Protection) ne produit aucune sortie vidéo ou audio.

Il est impossible de lire ou d'enregistrer sur le disque certains enregistrements du menu HDD.

Certaines émissions ou vidéos d'appareils externes enregistrées sur ce DVD Recorder peuvent contenir des signaux de protection contre la copie. Elles ne peuvent pas être lues depuis le disque dur ou copiées sur un DVD inscriptible.

Les enregistrements protégés contre la copie sont marqués de l'icône © dans le menu HDD. Ils peuvent être entièrement protégés (jamais copiés) ou protégés partiellement (copiés une fois). En ce qui concerne les enregistrements partiellement protégés, la lecture est possible mais une fois la copie sur le DVD inscriptible réalisée, l'enregistrement est supprimé du disque dur.

Lors de la lecture d'un film DivX, pourquoi les sous-titres ne s'affichent-ils pas correctement ?

- Assurez-vous que le nom de fichier des sous-titres et le nom de fichier du film sont identiques. Si par exemple, le nom de fichier du film est « Film.avi », vous devez nommer le fichier texte « Film.sub » ou « Film.srt ».
- Vous devrez peut-être sélectionner un affichage de jeu de caractères ou de sous-titres DivX du lecteur compatible avec les sous-titres DivX enregistrés.

Jeu caract. / Sous-titres DivX	Langue des sous-titres
Standard	Anglais, Irlandais, Danois, Estonien, Finnois, Français, Allemand, Italien, Portugais, Luxembourgeois, Norvégien (Bokmål et Nynorsk), Espagnol, Suédois, Turc
Europe centrale	Polonais, Tchèque, Slovaque, Albanais, Hongrois, Slovène, Croate, Serbe (alphabet latin), Roumain
Cyrillique	Biélorusse, Bulgare, Ukrainien, Macédonien, Russe, Serbe
Grec	Grec

Foire aux questions (suite)

Pourquoi dois-je attendre si longtemps pour voir apparaître le contenu de mon périphérique USB ?

- Cela est peut-être dû au nombre de fichiers (> 500 fichiers/dossiers) ou à leur taille (> 1 Mo).
- Il se peut également que le périphérique contienne des fichiers incompatibles, ne pouvant être ni lus ni affichés par l'unité.

Que se passe-t-il si je connecte un périphérique incompatible (ex. un clavier ou une souris USB) à l'appareil ?

Cela peut provoquer une instabilité au niveau de l'unité. En pareil cas, retirez le périphérique incompatible et débranchez le cordon d'alimentation. Attendez quelques minutes avant de le rebrancher, puis remettez l'unité sous tension.

Que se passe-t-il si je branche un disque dur USB ?

Les disques durs ne sont pas pris en charge car une capacité de stockage élevée rendrait la navigation trop difficile. Transférez vos fichiers audio (MP3) et photo (JPEG) sur un lecteur flash USB si vous souhaitez que l'enregistreur les lise.

Pourquoi l'unité ne détecte-t-elle pas mon baladeur USB ?

Pour pouvoir accéder au contenu de votre baladeur portable (par ex. à la liste de lecture), vous devez avoir installé son logiciel propriétaire (par ex. liste de lecture). Classe MTP non prise en charge. Prend en charge les périphériques de stockage de masse uniquement.

Quels types de fichiers sont pris en charge par cet appareil ?

Nos appareils prennent uniquement en charge les systèmes FAT16 et FAT32 ; le système NTFS n'est pas pris en charge.

Pourquoi les noms de fichier ne s'affichent-ils pas de la même façon que sur mon ordinateur (par ex. 'Anniv~1.jpg' devient 'Anniv~1.jpg') ?

- La longueur des noms de fichier est limitée par le système de fichiers du périphérique (FAT16), lequel n'autorise que 8 (huit) caractères.
- L'ordinateur peut afficher les noms de fichier complets car son système d'exploitation prend en charge la conversion du système de fichiers.

Pourquoi ne puis-je pas faire pivoter une photo stockée sur mon périphérique ?

Pour faire pivoter les photos stockées sur votre périphérique USB, celles-ci doivent intégrer des données EXIF, stockées par la plupart des appareils photos numériques. Il est possible que ces données EXIF aient été supprimées lors de l'édition ou de la copie de la photo à partir d'un autre appareil à l'aide de logiciels d'édition.

Pourquoi l'unité ne prend-elle pas en charge la lecture de certains fichiers audio/photo/vidéo ?

Le format et le débit de codage de ces fichiers diffèrent peut-être, d'où l'impossibilité de les lire. Quant aux photos, la résolution dépasse peut-être les limites autorisées par l'unité.

Dépannage

AVERTISSEMENT !

Vous ne devez en aucun cas tenter de réparer l'appareil vous-même au risque d'annuler la garantie. N'ouvrez pas l'appareil : vous risquez une électrocution.

En cas de dysfonctionnement, vérifiez d'abord les points décrits ci-dessous avant de porter l'appareil en réparation. Si vous ne parvenez pas à résoudre un problème à l'aide des instructions suivantes, faites appel à votre revendeur ou à Philips.

Problème (Générales)	Solution
Pas d'alimentation.	<ul style="list-style-type: none"> – Appuyez sur la touche STANDBY-ON située sur la face avant du DVD Recorder pour l'allumer. – Assurez-vous que le cordon d'alimentation est bien branché et que la prise secteur est alimentée.
Le message 'IS THE TV ON?' (LE TÉLÉVISEUR EST-IL ALLUMÉ ?) apparaît sur l'afficheur.	<ul style="list-style-type: none"> – le DVD Recorder ne fonctionnera pas tant l'installation initiale ne sera pas terminée. Reportez-vous à 'Étape 3: Installation et configuration' pour plus de détails.
Les touches du DVD Recorder ne fonctionnent pas.	<ul style="list-style-type: none"> – Un problème technique s'est produit. Débranchez le DVD Recorder de la prise secteur pendant 30 secondes, puis rebranchez-le. Si le DVD Recorder ne fonctionne toujours pas, rétablissez les paramètres par défaut. Pour ce faire, procédez comme suit: <ol style="list-style-type: none"> 1) Débranchez le DVD Recorder de la prise secteur. 2) Maintenez enfoncé la touche STANDBY-ON située sur la face avant du DVD Recorder lorsque vous le rebranchez sur la prise secteur. 3) Lorsque le message STARTING (Démarrage) apparaît sur l'afficheur, relâchez la touche STANDBY-ON. 4) Patientez jusqu'à ce que le message de démonstration commence à défiler sur l'afficheur du DVD Recorder, puis appuyez de nouveau sur la touche STANDBY-ON de l'appareil. Toutes les informations mises en mémoire (programmes, heure) seront effacées. Le menu d'installation initiale s'affiche à l'écran du téléviseur.
La télécommande ne fonctionne pas.	<ul style="list-style-type: none"> – Dirigez la télécommande vers le capteur situé sur la face avant du DVD Recorder (et non vers le téléviseur). – Retirez tous les obstacles entre le DVD Recorder et la télécommande. – Les piles sont faibles, remplacez-les.
L'enregistreur se met automatiquement en marche la nuit, ce qui produit un peu de bruit.	<ul style="list-style-type: none"> – Pour bénéficier d'un EPG (guide électronique des programmes) à jour, l'enregistreur doit recevoir des données EPG tous les jours. Cette réception ne peut avoir lieu qu'en dehors des périodes d'utilisation de l'enregistreur. Elle est donc programmée pour le milieu de la nuit, lorsque vous êtes le moins susceptible d'utiliser l'appareil. Si exceptionnellement, l'enregistreur était utilisé à ce moment, la mise à jour EPG serait repoussée jusqu'à la nuit suivante.

Problème (Générales)	Solution
Absence d'image.	<ul style="list-style-type: none"> - Allumez le téléviseur, puis réglez-le sur le canal d'entrée vidéo du DVD Recorder. Vous pouvez choisir la chaîne 1 du téléviseur, puis appuyer plusieurs fois sur la touche bas de la télécommande, jusqu'à ce que la fonction de télévision en direct intégrée au DVD Recorder s'affiche. - Vérifiez les connexions vidéo entre le DVD Recorder et le téléviseur.
Absence de son.	<ul style="list-style-type: none"> - Contrôlez la connexion audio du DVD Recorder. Reportez-vous au chapitre 'Raccordements de base de l'enregistreur - Raccordement des câbles vidéo/audio' pour plus de détails. - Connectez les sorties analogique et numérique correctement, en fonction de l'appareil raccordé à ce DVD Recorder. Reportez-vous au chapitre 'Options du menu Système - Paramètres audio' pour plus de détails.
Le DVD Recorder ne reçoit aucun signal TV.	<ul style="list-style-type: none"> - Vérifiez que les câbles d'antenne sont correctement connectés. Reportez-vous à 'Étape 1: raccordements de base au DVD Recorder – Raccordement des câbles d'antenne' pour plus de détails. - Réglez la chaîne TV. Reportez-vous au chapitre 'Options du menu Système - Paramètres audio' pour plus de détails.
Le message 'Disc contains unknown data' (Le disque contient des données inconnues) s'affiche.	<ul style="list-style-type: none"> - Ce message s'affiche parfois si vous insérez un disque contenant des données indésirables. Les DVD±R non finalisés sont très sensibles aux traces de doigts, à la poussière et à la saleté. Des problèmes lors de l'enregistrement ne sont pas exclus. Pour utiliser le disque à nouveau, procédez comme suit : <ol style="list-style-type: none"> 1) Assurez-vous que la surface du disque est propre. 2) Appuyez sur la touche OPEN/CLOSE du DVD Recorder. 3) Insérez le disque, mais ne refermez pas le tiroir. 4) Maintenez enfoncée la touche {5} de la télécommande jusqu'à ce que le tiroir se referme. Le DVD Recorder lance le processus de réparation. 5) Une fois le disque réparé, l'index d'images s'affiche.
Le message 'NO SIGNAL' (Pas de signal) ou 'X' s'affiche.	<ul style="list-style-type: none"> - Vérifiez que le câble d'antenne est correctement branché. - Aucun signal reçu de l'antenne pour la chaîne courante ou aucun signal vidéo reçu du canal d'entrée externe (EXT1, EXT2, CAM1 ou CAM2). - Si vous connectez le DVD Recorder au boîtier décodeur/récepteur satellite, assurez-vous que celui-ci est sous tension.

Dépannage (suite)

Problème (Lecture)	Solution
<p>Impossible de lire le disque.</p>	<ul style="list-style-type: none"> - Insérez le disque avec la face imprimée orientée vers le haut. - Le verrouillage parental est activé. Reportez-vous au chapitre 'Options du menu Système - Réglages de lecture - Accès - Verrouillage parental' pour plus de détails. - Le code de région n'est pas compatible. Recherchez le code de région sous ou à l'arrière de l'enregistreur. - Le disque est vierge ou n'est pas compatible. Reportez-vous au chapitre 'Lecture à partir d'un disque - Disques acceptés' pour plus de détails. - Assurez-vous que le disque n'est pas rayé ou gondolé.
<p>L'image est déformée ou s'affiche en noir et blanc pendant la lecture.</p>	<ul style="list-style-type: none"> - Le disque n'est pas compatible avec le système couleur du téléviseur (PAL/NTSC). - Le disque est sale. Nettoyez le disque. - Une légère distorsion est possible. Il ne s'agit pas d'un défaut de l'appareil.
<p>La réception présente des interférences d'images et de son.</p>	<ul style="list-style-type: none"> - Vérifiez que le câble d'antenne est correctement branché. - Réglez la chaîne TV de manière précise. Reportez-vous au chapitre 'Options du menu Système - Réglages de syntonisation - Installation manuelle - Réglage fin' pour plus de détails.
<p>Le son provenant d'un amplificateur hi-fi connecté est déformé.</p>	<ul style="list-style-type: none"> - Ne connectez aucun câble de ce DVD Recorder à l'entrée 'Phono' de votre amplificateur. - Pour écouter un CD DTS, vous devez raccorder la chaîne hi-fi ou l'amplificateur à la sortie COAXIAL ou OPTICAL-DIGITAL AUDIO OUTPUT du DVD Recorder. Si la chaîne hi-fi ou l'amplificateur ne prend pas en charge le format DTS, il est possible que le son restitué soit déformé.
<p>Pas de son Surround à partir de la sortie coaxiale/optique.</p>	<ul style="list-style-type: none"> - Si cette unité est reliée à votre téléviseur par une connexion HDMI, il est possible que la sortie coaxiale/optique ne produise pas de son Surround, selon les fonctionnalités audio de votre téléviseur. Si c'est le cas, appuyez sur la touche OPTIONS de la télécommande, sélectionnez la rubrique Sortie audio, puis définissez l'option { Audio HDMI } sur { Désactiver }.
<p>Impossible d'afficher des images JPEG.</p>	<ul style="list-style-type: none"> - Cette unité ne prend en charge que les images au format JPEG-Exif, avec un sous-échantillonnage en chrominance 4:2:2 ou 4:2:0 et une résolution inférieure à 4 096 x 4 096 (horizontal/vertical). Il est possible que les images JPEG téléchargées sur Internet ou modifiées sur ordinateur ne soient pas affichées correctement.
<p>Impossible de lire des films DivX.</p>	<ul style="list-style-type: none"> - Assurez-vous que le fichier DivX est codé en mode 'Home Theater' au format DivX. - Vérifiez si le film DivX que vous avez téléchargé est un fichier complet.

Problème (Enregistrement)	Solution
<p>Le message 'Insert recordable disc' (Insérez un disque inscriptible) s'affiche.</p>	<ul style="list-style-type: none"> - Aucun disque n'a été inséré ou le disque inséré ne peut pas être utilisé pour enregistrer. Insérez un DVD enregistrable (DVD±R, DVD±RW, ou DVD+R Double Layer).
<p>Le message 'Collision' s'affiche.</p>	<ul style="list-style-type: none"> - Les enregistrements programmés se chevauchent. - Si vous ignorez cet avertissement, le premier enregistrement (déterminé en fonction de l'heure de début) aura la priorité. - Modifiez l'une des deux programmations. - Effacez l'une des deux programmations.
<p>Les enregistrements ne s'effectuent pas comme prévu. Impossible d'effectuer de nouveaux enregistrements.</p>	<ul style="list-style-type: none"> - Assurez-vous que l'heure et la date du DVD Recorder sont définies correctement. Reportez-vous au chapitre 'Options du menu Système - Options de configuration - Horloge' pour plus de détails. - Deux enregistrements programmés se chevauchent probablement, auquel cas seul le premier sera totalement enregistré. - Vous ne pouvez pas utiliser le DVD Recorder pour copier du matériel protégé en vertu des droits d'auteur (DVD ou cassettes vidéo) sur un DVD inscriptible: le message 'COPY PROTECT' (Protection contre la copie) s'affiche.
<p>L'écran d'index clignote lors de l'insertion d'un DVD±R.</p>	<ul style="list-style-type: none"> - Pour finaliser le disque, procédez comme suit: <ol style="list-style-type: none"> 1) Appuyez sur la touche OPEN/CLOSE du DVD Recorder pour ouvrir le tiroir-disque. 2) Insérez le disque, mais ne refermez pas le tiroir. 3) Maintenez enfoncée la touche {4} de la télécommande jusqu'à ce que le tiroir se referme. Le message 'FINALIZING DISC' (Finalisation du disque en cours) apparaît sur l'afficheur. 4) Une fois la finalisation terminée, l'écran d'index d'images s'affiche.
<p>Il est impossible de copier le fichier DivX sur le disque dur, bien que la partition de données contienne suffisamment d'espace libre.</p>	<ul style="list-style-type: none"> - Tous les fichiers vidéo (enregistrements TV et films DivX) sont stockés dans la partition vidéo du disque dur. Supprimez certains enregistrements dans la partition vidéo pour libérer de l'espace avant de copier des fichiers supplémentaires.
<p>Les fichiers de musique/photos/DivX copiés à partir du disque dur/périphérique USB vers un DVD inscriptible ne peuvent pas être lus par d'autres lecteurs de DVD.</p>	<ul style="list-style-type: none"> - Certains lecteurs de DVD/PC ne prennent pas en charge le système de fichiers UDF1.50 utilisé sur le disque. Tout PC équipé de Windows XP ou d'une version supérieure est capable de lire ces DVD.

Dépannage (suite)

Problème (Enregistrement)	Solution
Lors de la lecture de l'enregistrement, l'image est floue et la luminosité varie.	<ul style="list-style-type: none">- Cela se produit si vous essayez de copier des DVD ou cassettes vidéo protégés contre la copie. Même si l'image paraît correcte à l'écran, l'enregistrement sur DVD inscriptible sera défectueux. Ces interférences sont inévitables si vous utilisez des DVD ou cassettes vidéo protégés contre la copie.- Le DVD inscriptible est en fin de vie ; utilisez un disque neuf pour l'enregistrement.
Impossible de lire un DVD±R/±RW enregistré par le DVD Recorder sur un lecteur de DVD.	<ul style="list-style-type: none">- Si l'enregistrement est trop court, il est possible qu'un lecteur de DVD ne le détecte pas.- Vous devez finaliser le DVD±R. Reportez-vous au chapitre 'Finalisation du DVD±R avant lecture' pour plus de détails- Vous devez rendre le DVD±RW compatible. Reportez-vous au chapitre 'Comment rendre un DVD+RW édité compatible' pour plus de détails.
Le DVD+RW ne peut pas être utilisé pour enregistrer avec cet appareil, même s'ils ont été formatés au moyen du lecteur PC.	<ul style="list-style-type: none">- Vous devez reformater le DVD±RW.<ol style="list-style-type: none">1) Appuyez sur la touche OPEN/CLOSE du DVD Recorder pour ouvrir le tiroir-disque.2) Insérez le disque, mais ne refermez pas le tiroir.3) Maintenez enfoncée la touche {0} de la télécommande jusqu'à ce que le tiroir se referme.4) Démarrez l'enregistrement sur le DVD+RW avant de le retirer du tiroir-disque.
Les données du guide de programmes TV EPG (GUIDE Plus+) ne sont pas disponibles.	<ul style="list-style-type: none">- Mettez le DVD Recorder en mode veille pendant au moins 24 heures. Le téléchargement des programmes TV sera alors possible.- Assurez-vous qu'aucun enregistrement n'est programmé pendant cette opération car il interrompra le téléchargement des émissions TV (EPG).

Problème (USB/HDMI)	Solution
Impossible de lire le contenu du lecteur flash USB.	<ul style="list-style-type: none"> – Le format du lecteur flash USB n'est pas compatible avec cet appareil. – Le lecteur est formaté selon un autre système de fichiers (par ex. NTFS), qui n'est pas pris en charge par cet appareil.
Fonctionnement du lecteur flash USB au ralenti	<ul style="list-style-type: none"> – La lecture et l'affichage à l'écran des fichiers volumineux et du contenu des lecteurs flash USB grande capacité prennent plus de temps.
Le lecteur flash ou le lecteur de carte n'a pas été détecté. Le message 'USB Hub is not supported' (Répartiteur USB non pris en charge) s'affiche.	<ul style="list-style-type: none"> – Cet enregistreur prend uniquement en charge les périphériques de stockage de masse. Tous les lecteurs de carte et lecteurs flash ne sont pas compatibles avec cette norme. Utilisez un autre périphérique.
Pas de son en connexion HDMI.	<ul style="list-style-type: none"> – Il est possible que la sortie HDMI ne produise pas de son si le périphérique connecté n'est pas compatible HDCP ou s'il est uniquement compatible DVI. – Il est impossible de diffuser des sources SACD ou DVD audio protégées contre la copie via la connexion HDMI.
Pas d'image en connexion HDMI.	<ul style="list-style-type: none"> – Vérifiez que vous avez activé ce DVD Recorder comme entrée HDMI dans les paramètres de l'appareil utilisé. Appuyez sur la touche OPTIONS de la télécommande, sélectionnez la rubrique Vidéo, puis définissez l'option { Sortie vidéo active } sur { HDMI Out } (Sortie vidéo). – Une connexion HDMI ne peut être établie qu'avec des appareils HDMI dotés d'une protection HDCP (High Bandwidth Digital Content Protection). Si vous souhaitez raccorder un connecteur DVI (avec protection HDCP), vous aurez besoin d'un adaptateur séparé (DVI vers HDMI). – Assurez-vous que la résolution de ce DVD Recorder correspond au périphérique que vous avez raccordé par l'interface HDMI. Consultez les paramètres HDMI. – Vérifiez l'état du câble HDMI. Remplacez le câble HDMI. – En cas de connexion à un téléviseur non compatible HDCP, le message d'avertissement HDCP apparaît uniquement au niveau de la sortie vidéo analogique.

Symboles/messages de l'afficheur

Les messages et symboles suivants peuvent apparaître sur l'afficheur du DVD Recorder :



- **00:00**
Ligne de texte/affichage multifonction
 - Numéro de la piste ou du titre
 - Temps de la piste ou du titre restant/écoulé/total
 - Nom du disque/titre
 - Messages d'erreur ou d'avertissement
 - Informations complémentaires relatives au disque
 - Numéro de la chaîne TV ou de la source vidéo
 - Heure (affichée en mode veille)
 - Titre de l'émission
- **⌚ TIMER (Programmation)**
Un enregistrement est programmé ou est en cours.
- **📡 SAT**
Un enregistrement satellite a été programmé.
- **BLOCKED (Bloqué)**
Le tiroir-disque ne peut pas être ouvert ou fermé à cause d'une gêne d'ordre mécanique.
- **BROWSER (Navigateur)**
le DVD Recorder est actuellement en mode Media Browser.
- **CLOSING (Fermeture)**
Le tiroir-disque se ferme.
- **COMPATIBLE**
Le DVD Recorder est occupé : il effectue les modifications nécessaires pour que le disque soit compatible DVD.
- **COPY PROTECT (Protection contre la copie)**
La cassette vidéo ou le DVD que vous essayez de copier est protégé(e) contre la copie.
- **CREATING MENU (Création de menu en cours)**
Lorsque que le premier enregistrement d'un nouveau disque est terminé, la structure du menu est créée.
- **DISC ERR (Erreur disque)**
Une erreur s'est produite lors de l'écriture du titre. Si ce type d'erreur se produit souvent, nettoyez le disque ou utilisez un disque vierge.
- **DISC FULL (Disque plein)**
Le disque est saturé. Il n'y a plus de place pour de nouveaux enregistrements.
- **DISC WARNING (Alerte disque)**
Une erreur s'est produite pendant l'enregistrement depuis un périphérique externe. L'enregistrement continue mais l'erreur sera sautée.
- **EMPTY DISC (Disque vierge)**
Le disque inséré est vierge ou a été complètement effacé (aucun enregistrement détecté).
- **FREE TITLE (Titre libre)**
Un titre vide a été sélectionné.
- **FINALIZING DISC (Finalisation du disque en cours)**
Le disque DVD±R est en cours de finalisation.

Symboles/messages de l'afficheur (suite)

- **INFO DVD (Informations DVD)**
L'écran affiche des informations concernant le DVD inséré.
- **INSTALL (Installation)**
À l'issue de la recherche automatique de canaux, le menu permettant de régler l'heure et la date s'affiche.
- **IS TV ON? (Le téléviseur est-il allumé ?)**
Le DVD Recorder est actuellement en mode d'installation initiale. Allumez votre téléviseur et lisez le chapitre 'Installation et configuration' du manuel d'utilisation.
- **MAX CHAP (Maximum chapitres)**
Le nombre maximal de chapitres par titre/disque a été atteint. Vous pouvez enregistrer jusqu'à 99 chapitres par titre et 255 chapitres par disque.
- **MAX TITLE (Maximum titres)**
Le nombre maximal de titres par disque a été atteint. Vous pouvez enregistrer jusqu'à 49 titres par disque.
- **UPDATING MENU (Mise à jour du menu en cours)**
Une fois l'enregistrement terminé, la liste des contenus du disque est mise à jour.
- **NO DISC (Pas de disque)**
Aucun disque n'a été inséré. Si un disque a été inséré, il se peut que celui-ci ne soit pas lisible.
- **NOSIGNAL (Aucun signal)**
Aucun signal ou signal faible.
- **NTSC DISC (Disque NTSC)**
Vous avez inséré un disque avec des enregistrements NTSC et tenté d'enregistrer un signal PAL. Insérez un disque vierge ou utilisez un disque qui contient déjà des enregistrements PAL.
- **OPENING (Ouverture en cours)**
Le tiroir-disque s'ouvre.
- **PAL DISC (Disque PAL)**
Vous avez inséré un disque avec des enregistrements PAL et tenté d'enregistrer un signal NTSC. Insérez un disque vierge ou utilisez un disque qui contient déjà des enregistrements NTSC.
- **STARTING**
L'appareil vient d'être allumé.
- **PHOTO MMM/NNN**
Numéro de la photo actuelle (en mode Photo). MMM correspond au numéro de la photo actuelle, NNN correspond au nombre total de photos dans l'album. Si ce nombre est supérieur à 999, '999' s'affiche à la place du nombre total de photos.
- **POST FORMAT (Post-formatage)**
Le disque est en cours de préparation après la création de la structure du menu.
- **PROTECTED (Protégé)**
Le titre est protégé contre la copie et ne peut pas être enregistré.
- **READING (Lecture en cours)**
Le disque est reconnu par l'appareil.
- **STANDBY (Veille)**
L'appareil vient d'être éteint.
- **SYS MENU (Menu système)**
Le menu est affiché à l'écran.
- **BUSY (Occupé)**
Attendez que ce message disparaisse. L'appareil est en train de procéder à une opération.

Glossaire

Son analogique: son qui n'a pas été transformé en données chiffrées. Le son analogique est disponible lorsque vous utilisez les prises AUDIO LEFT/RIGHT. Ces prises rouges et blanches relaient le son sur deux canaux, gauche et droite.

Format d'image: correspond au rapport entre la longueur et la hauteur des écrans de télévision. Le rapport d'un téléviseur standard est de 4/3, tandis que celui d'un téléviseur haute définition ou à écran large est de 16/9. Le format Letterbox vous permet de bénéficier d'une image à la perspective plus large que sur un écran standard 4/3.

Vidéo composite (CVBS): signal vidéo simple utilisé dans la plupart des produits vidéo de grande consommation.

Son numérique: Son converti en valeurs numériques. Le son numérique est disponible lorsque vous utilisez les prises DIGITAL AUDIO OUT COAXIAL. Ces prises envoient des signaux audio par le biais de canaux multiples, alors que le système analogique n'utilise que deux canaux.

Menu du disque: écran permettant de sélectionner, entre autres, les images, les bandes son, les sous-titres et les angles de vue multiples d'un DVD.

DivX: le code DivX est une technologie de compression vidéo en attente de brevet basée sur le format MPEG-4 et développée par DivX Networks, Inc. Cette technologie réduit la taille des fichiers vidéo numériques de manière à pouvoir les télécharger sur Internet tout en conservant un niveau de qualité d'image élevé.

Dolby Digital: système de son Surround développé par les laboratoires Dolby et présentant six canaux de signaux audio numériques (avant gauche et droite, Surround gauche et droite, centre et caisson de basses).

JPEG-EXIF: JPEG-Exchangeable Image File (fichier d'image échangeable JPEG). Un format de fichier développé par Fuji Photo Film pour les appareils photo numériques. Les appareils photo numériques de différents fabricants utilisent ce format de fichier compressé intégrant la date, l'heure et des miniatures, en plus des données de l'image.

Finaliser: un processus permettant la lecture d'un DVD±R ou CD-R enregistré sur un appareil qui peut lire un tel support. Vous pouvez finaliser des DVD±R sur cet appareil. Une fois finalisé, le disque est protégé en écriture et vous ne pouvez plus enregistrer sur ce support ni modifier son contenu.

HDMI (High-Definition Multimedia Interface): interface numérique à grande vitesse qui peut transmettre un signal vidéo haute définition non compressé et un son numérique multicanal. Elle fournit une qualité d'image et de son parfaite, totalement exempte de bruit. L'interface HDMI est entièrement rétrocompatible avec l'interface DVI.

Ainsi que le requiert la norme HDMI, une connexion à des produits HDMI ou DVI dépourvus de protection HDCP (High-bandwidth Digital Content Protection) ne produit aucune sortie vidéo ou audio.

HDCP: la spécification HDCP (High-bandwidth Digital Content Protection) garantit la sécurité de la transmission de contenus numériques entre plusieurs appareils (afin d'éviter toute violation des droits d'auteur).

Index d'images: écran présentant un aperçu du contenu des disques DVD±RW ou DVD±R. Chaque image d'index représente un enregistrement.

JPEG: format d'image numérique très répandu. Système de compression de données pour les images fixes, proposé par la société Joint Photographic Expert Group, et qui permet de compresser les images à un taux très élevé tout en conservant une excellente qualité d'image. Les fichiers portent l'extension JPG ou JPEG.

MP3: format de fichier avec système de compression de données audio. MP3 est l'abréviation de Motion Picture Experts Group I (ou MPEG-I) Audio Layer 3. Encodé au format MP3, un CD-R ou un CD-RW peut contenir approximativement 10 fois plus de musique qu'un CD classique. Les fichiers portent l'extension .MP3.

MPEG: Motion Picture Experts Group. Ensemble de systèmes de compression pour données audio et vidéo numériques.

PBC: Playback Control (Contrôle de lecture). Système de navigation dans un VCD ou SVCD via des menus enregistrés sur le disque et s'affichant à l'écran. Vous bénéficiez ainsi d'une lecture et d'une recherche interactives.

PCM: Pulse Code Modulation (Modulation par impulsions codées). Système de codage audio numérique.

Code régional: système permettant de lire des disques uniquement dans la région indiquée. Cet appareil ne lit que les disques compatibles avec son code de région. Pour connaître le code de région de votre appareil, reportez-vous à l'étiquette du produit. Certains disques sont compatibles avec plusieurs régions (ou avec TOUTES les régions).

S-Vidéo: produit une image claire en envoyant des signaux de luminosité et de couleur séparés. Vous pouvez utiliser le mode S-Vidéo uniquement si votre téléviseur dispose d'une entrée S-Vidéo.

Surround: système de création de champs sonores en trois dimensions d'un grand réalisme, grâce à plusieurs haut-parleurs entourant l'auditeur.

WMA: Windows Media™ Audio. Correspond à la technologie de compression audio développée par Microsoft Corporation. Les données WMA peuvent être codées à l'aide du Lecteur Windows Media version 9 ou du Lecteur Windows Media pour Windows XP. Les fichiers portent l'extension WMA.

Caractéristiques techniques

Supports d'enregistrement

- DD, DVD+R/-R, DVD+RW/-RW, DVD+R double couche, lecteur flash USB

Support de lecture

- DVD vidéo, Vidéo CD/SVCD, CD audio, CD-R/CD-RW, DVD+R/+RW, DVD-R/-RW, Picture CD, CD-MP3, DVD-MP3, CD-WMA, lecteur flash USB

Image/affichage

- Convertisseur A/N : 10 bits, 54 MHz
- Convertisseur N/A : 13 bits, 162 MHz
- Optimisation de l'image : HDMI

Son

- Convertisseur A/N : 16 bits, 48 kHz
- Convertisseur N/A : 24 bits, 96 kHz

Enregistrement vidéo

- Compression audio : Dolby Digital
- Formats de compression : MPEG-2
- Modes d'enregistrement : High Quality (HQ - haute qualité), Standard Play (SP - lecture standard), Standard Play Plus (SPP - lecture standard plus), Long Play (LP - longue durée), Super Long Play (SLP - super longue durée), Extended Play (EP - vitesse lente), Super Extended Play (SEP - super vitesse lente)
- Système d'enregistrement : PAL

Lecture vidéo

- Formats de compression : MPEG-2, MPEG-1
- Système de lecture vidéo : PAL, NTSC

Lecture audio

- Formats de compression : Dolby Digital, MPEG-2 multicanal, PCM, MP3, WMA
- Débit MPEG1 : 64 - 384 Kbit/s et variable

Supports de stockage

- Capacité du disque dur :
DVDR3575H / DVDR3577H - 160 GB
DVDR3595H / DVDR3597H - 250 GB

Tuner/réception/transmission

- Système TV : PAL, SECAM
- Entrée d'antenne : coaxiale 75 ohms (IEC75)

Connectivité

- Connexions arrière
 - Entrée d'antenne RF
 - Sortie TV RF
 - Péritel 1 (sortie CVBS/RVB)
 - Péritel 2 (entrée CVBS/RVB)
 - Sortie S-Vidéo
 - Sortie vidéo (CVBS)
 - Sortie audio gauche/droite
 - Sortie coaxiale numérique
 - Sortie HDMI
 - Prise secteur
- Connexions avant
 - Entrée DV (i.LINK)
 - Entrée vidéo (CVBS)
 - Entrée audio gauche/droite
 - USB 2.0

Confort

- Juke-box multimédia avec disque dur : DivX, JPEG, MP3, WMA
- Nombre de programmations : 32
- Programmation ShowView/Video Plus+
- Optimisation de la programmation/du programmeur :
 - Enregistrement automatique du signal satellite
 - Programmation quotidienne/hebdomadaire de répétition
 - Enregistrement sur simple pression d'une touche
 - Programmation manuelle
 - Contrôle d'enregistrement VPS/PDC
- Facilité d'installation : Follow TV, Installation automatique

Alimentation

- Alimentation : 220 à 240 V, ~50 Hz
- Consommation électrique : 35 W
- Consommation en veille : < 3,5 W

Coffret

- Dimensions (l x H x P) : 435 x 43 x 324 mm
- Poids net : 3,8 kg

Spécifications et design sujets à modification sans notification préalable.

