

1. Foyer radiant  $\varnothing$  145, 1200 W
2. Foyer radiant  $\varnothing$  210, 2100 W
3. Foyer radiant  $\varnothing$  145, 1200 W
4. Foyer radiant  $\varnothing$  180, 1700 W
5. Indicateurs de chaleur résiduelle

- Pour utiliser la table de cuisson, tournez le(s) bouton(s) dans le sens des aiguilles d'une montre jusqu'à la puissance désirée ou le symbole désiré (chaque chiffre/symbole correspond à une puissance/fonction différente).
- Pour arrêter la table de cuisson, remettez le(s) bouton(s) sur la position "0".
- Les fonctions de la table de cuisson sont expliquées dans la "Fiche produit du four" séparée.

**N.B. :** Lorsque la table de cuisson ou le four sont en marche, le ventilateur fonctionne en permanence à deux vitesses différentes, en fonction de la température des composants. Il se peut que le ventilateur continue de fonctionner pendant un certain temps après l'arrêt des appareils, afin d'assurer le refroidissement suffisant des composants et des meubles de cuisine adjacents.

## DIMENSIONS DE LA TABLE DE CUISSON ET DU PLAN DE TRAVAIL (mm)

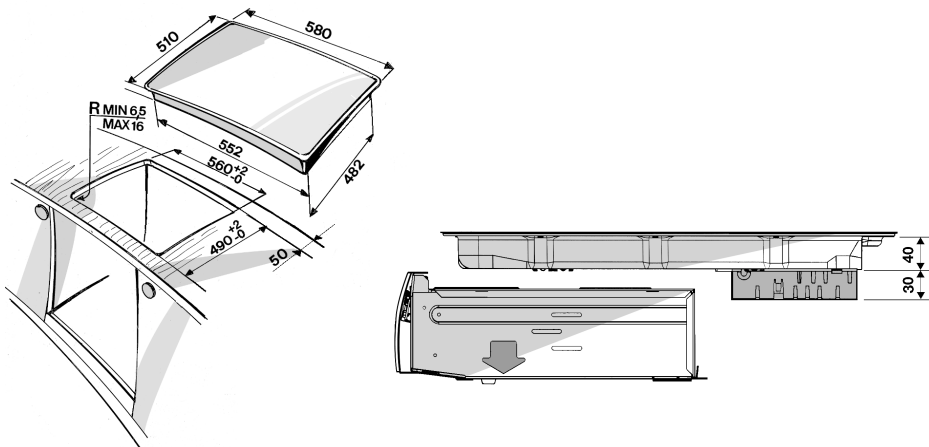

**Type PFEVS 230 V~50 Hz 6,2 kW**

