

calor™

FR
NL
DE

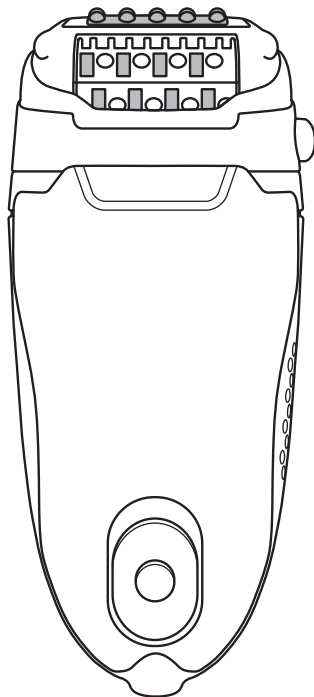

1800127353

www.calor.fr

R
L
E

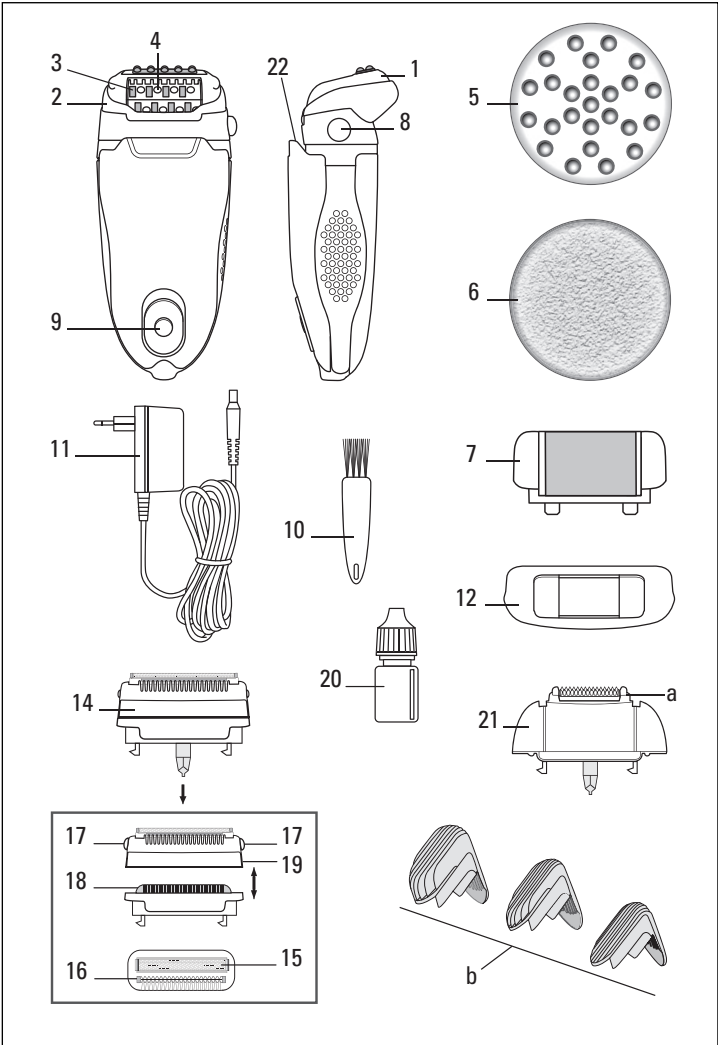

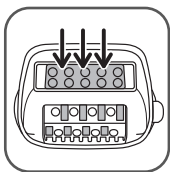

fig. 1



fig. 2

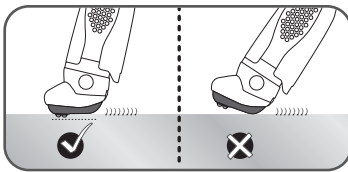

fig. 3

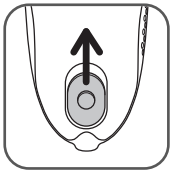

fig. 4

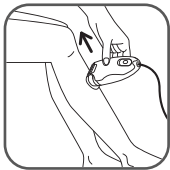

fig. 5



fig. 6



fig. 7

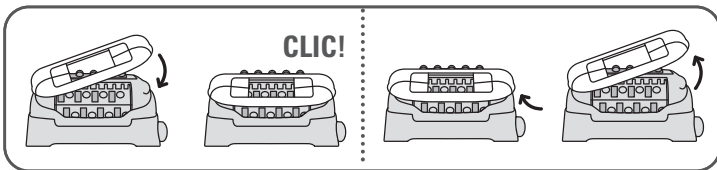

fig. 8

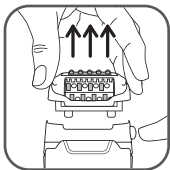

fig. 9



fig. 10

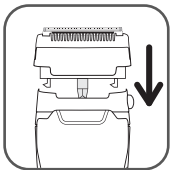

fig. 11

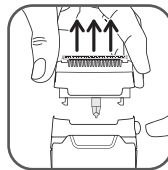

fig. 12



fig. 13

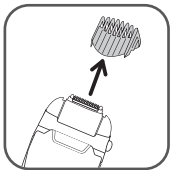

fig. 14



fig. 15



fig. 16

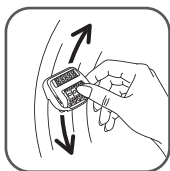

fig. 17



fig. 18

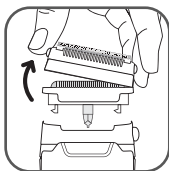

fig. 19

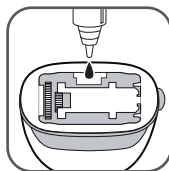

fig. 20

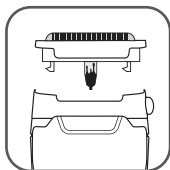

fig. 21

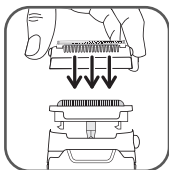

fig. 22



fig. 23

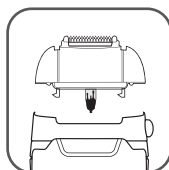

fig. 24



fig. 25



fig. 26



fig. 27

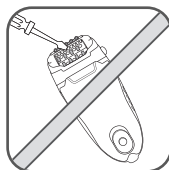

fig. 28

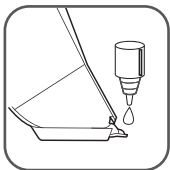

fig. 29

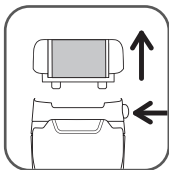

fig. 30

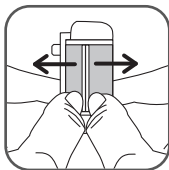

fig. 31

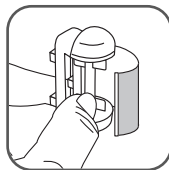

fig. 32

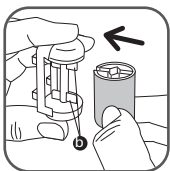

fig. 33

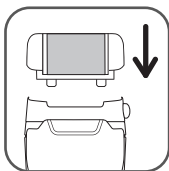

fig. 34



fig. 35

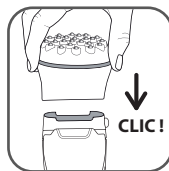

fig. 36



fig. 37



fig. 38



fig. 39



fig. 40



fig. 41

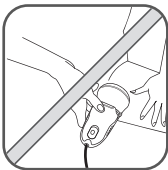

fig. 42

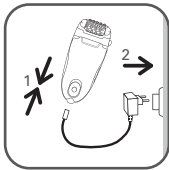

fig. 43

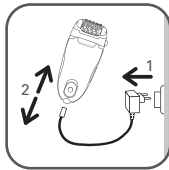

fig. 44



fig. 45



fig. 46

A lire attentivement avant emploi...

1 - Description de votre appareil

1-Tête pivotante	modèle)
2-Tête d'épilation	14-Tête de rasage (selon modèle)
3-Pinces	15-Micro grille
4-Billes de massage tête épilation	16-Tondeuse
5-Tête de massage (selon modèle)	17-Boutons d'éjection
6-Disque exfoliant (selon modèle)	18-Bloc lames
7-Tête exfoliation (selon modèle)	19-Capot de protection
8-Bouton d'éjection de la tête amovible	20-Lubrifiant pour tête bikini
9-Sélecteur marche/arrêt	21-Tête Bikini (selon modèle)
10-Brossette de nettoyage	a. Tête de coupe avec lame céramique
11-Adaptateur	b. 3 peignes amovibles (3 - 6 - 9 mm)
12-Accessoire zones sensibles (selon	22-Flux d'air

- **Fonction barette active désensibilisante** : endort les capteurs de sensation le temps de retirer les poils (fig. 1)

- **Fonction flux d'air** : Soft Extreme est équipé d'une turbine haute vitesse qui projette un souffle d'air sur la peau et la rafraîchit. Cela contribue à réduire la douleur liée à l'épilation.

- **Fonction tête micro contact avancée** : Votre appareil est équipé d'une tête pivotante brevetée qui assure un contact optimal avec votre peau (fig. 2).

Cette tête épouse parfaitement toutes les zones à épiler, même les plus difficiles d'accès (genoux, aisselles, maillot), pour enlever un maximum de poils en un seul passage et même les plus petits (dès 0.5mm).

- **Fonction Vision** : Pour une épilation nette et sans retouche, votre appareil est équipé du système Vision. Ce système, en diffusant un halo ultra lumineux sur la peau, permet de rendre plus visibles tous les poils, même les plus fins, les plus courts ou les plus clairs.

2 - Sécurité

- Pour votre sécurité, cet appareil est conforme aux normes et réglementations applicables (Directives Basse Tension, Compatibilité Electromagnétique, Environnement...).

- Vérifiez que la tension de votre installation électrique correspond à celle de votre appareil. Toute erreur de branchement peut causer des dommages irréversibles non couverts par la garantie.

- L'installation de l'appareil et son utilisation doit toutefois être conforme aux normes en vigueur dans votre pays.

- **Attention** : cet appareil n'est pas prévu pour être utilisé par des personnes (y compris les enfants) dont les capacités physiques, sensorielles ou mentales sont réduites, ou des personnes dénuées d'expérience ou de connaissance, sauf si elles ont pu bénéficier, par l'intermédiaire d'une personne responsable de leur sécurité, d'une surveillance ou d'instructions préalables concernant l'utilisation de l'appareil.

- Ne pas immerger ni passer sous l'eau l'appareil, même pour le nettoyage.
 - Ne pas tenir avec les mains humides.
 - L'appareil doit être exclusivement utilisé avec le bloc d'alimentation fourni N° SSA-10W EU 139080 – Entrée : 220-240V - 50-60Hz - 0,5A – Sortie : 13,9V - 800mA. Il convient de surveiller les enfants pour s'assurer qu'ils ne jouent pas avec l'appareil.
 - N'utilisez pas votre appareil et contactez un Centre Service Agréé si : votre appareil est tombé, s'il ne fonctionne pas normalement.
 - L'appareil doit être débranché : avant le nettoyage et l'entretien, en cas d'anomalie de fonctionnement, dès que vous avez terminé de l'utiliser.
 - Ne pas utiliser si le cordon est endommagé.
 - Ne pas débrancher en tirant sur le cordon, mais en tirant par la prise.
 - Ne pas utiliser de prolongateur électrique.
 - Ne pas nettoyer avec des produits abrasifs ou corrosifs.
 - Ne pas utiliser par température inférieure à 0 °C et supérieure à 35 °C.
 - Lorsque l'appareil est en marche, il ne doit pas rentrer en contact avec les cils, les cheveux, les vêtements, ou tout autre objet, afin d'éviter tout risque de blessure ou de blocage de l'appareil.
 - N'utilisez pas l'épilateur :
 - sur le visage
 - sur une peau blessée
 - sur les zones à risques (varices, grains de beauté, marques de naissance)
 - si vous souffrez d'affections cutanées (eczéma, inflammations, acné).
- En cas d'usage sur la zone bikini, cet appareil est à utiliser uniquement pour le contour externe. Ne pas utiliser sur les zones les plus intimes (lèvres pubiennes). Pour des raisons d'hygiène, nous vous recommandons de ne pas prêter votre appareil même dans votre environnement proche.

GARANTIE. Votre appareil est destiné à un usage domestique seulement. Il ne peut être utilisé à des fins professionnelles. La garantie devient nulle et invalide en cas d'utilisation incorrecte.

3 - Préparation de la peau

Votre peau doit être propre et sèche.

- N'appliquez ni crème, ni produit hydratant avant l'épilation.
- Si votre méthode d'épilation était le rasoir : lors des premières séances d'épilation, votre peau pourra vous paraître plus sensible, car les poils ont été rendus plus épais et plus durs par le rasage. Cette sensation s'atténuera grâce à votre épilateur : les poils repousseront avec moins de vigueur et deviendront plus fins.
- Votre épilateur sera beaucoup plus efficace et facile à utiliser si vous vous en servez régulièrement.

Nous vous conseillons de vous épiler dès la repousse.

4 - Mise sous tension (fig. 43)

5 - Mise Hors tension (fig. 44)

6 - Gommage (selon modèle)

Le gommage va vous permettre de limiter la repousse des poils sous cutanés, dans le cadre d'une pratique régulière.

Nous vous conseillons vivement d'utiliser la Tête Exfoliation 2 jours avant l'épilation pour éviter d'agresser votre peau.

- Ne pas utiliser simultanément un gel ou une crème gommante.
- Ne jamais procéder au gommage sur les zones sensibles (aisselles / maillot / visage).
- Après le gommage, nous vous recommandons de passer un gant humide pour évacuer les peaux mortes.
- Bien sécher la peau après.

• Mode opératoire :

- Oter la tête d'épilation en appuyant sur le bouton d'éjection (fig. 9).
- Cliper la Tête Exfoliation sur l'appareil (fig. 34).
- Sélectionner la vitesse 1 (fig. 4).
- Procéder au gommage selon un mouvement lent de va et vient (fig. 35).

Lors d'une première utilisation de la fonction exfoliation ou si votre peau est fragile, nous vous recommandons :

1. d'humidifier votre peau préalablement au peeling, à l'aide d'un coton ou d'un gant
2. de procéder, avec l'appareil, à des mouvements lents, en douceur
3. de ne pas passer plus de 2 fois au même endroit.

• Remplacement du rouleau exfoliant :

- Oter la Tête Exfoliation de l'appareil en appuyant sur le bouton d'éjection (fig. 30).
- 1. Positionner les 2 pouces entre les parties blanches du rouleau à changer (fig. 31).
- 2. Écarter le rouleau jusqu'à la casse.
- 3. Tourner l'axe du rouleau de manière à le dégager (fig. 32).
- 4. Placer le nouveau rouleau en emboîtant les ailettes (b) du support exfoliant dans la fente du rouleau et pousser jusqu'au clic ! (fig. 33).

7 - Utilisation du disque exfoliant (selon modèle)

L'exfoliation va vous permettre de limiter la repousse des poils sous cutanés, dans le cadre d'une pratique régulière.

Nous vous conseillons vivement d'utiliser le disque exfoliant 2 jours avant l'épilation pour éviter d'agresser votre peau.

- Ne pas utiliser simultanément un gel ou une crème gommante.
- Ne jamais procéder à l'exfoliation sur les zones sensibles (aisselles / maillot / visage) (fig. 40, 41, 42).
- Après l'exfoliation, nous vous recommandons de passer un gant humide pour évacuer les peaux mortes.

- Bien sécher la peau après utilisation.

• **Mode opératoire** : le disque exfoliant se monte facilement sur le même support que la tête de massage. Démontez la tête de massage en détachant le capot supérieur (fig. 38). Placez le disque exfoliant au même endroit et appuyez (fig. 39). Un clic se fait entendre. Les deux parties sont à présent assemblées.

• **Nettoyage de la Tête Exfoliation (fig. 46)**

FR

8 - Epilation des jambes

Votre appareil est équipé d'une tête pivotante brevetée qui assure un contact optimal avec votre peau (fig. 2).

Cette tête épouse parfaitement toutes les zones à épiler, même les plus difficiles d'accès (genoux, aisselles, maillot), pour enlever un maximum de poils en un seul passage et même les plus petits (dès 0.5mm).

Pour un maximum d'effet anti-douleur, bien positionner la tête d'épilation parfaitement parallèle à la peau (fig. 3).

- Sélectionnez la vitesse lente (1) ou rapide (2) (fig. 4).

- Epilez-vous à rebrousse-poils, lentement, sans appuyer (fig. 5).

9 - Epilation des zones sensibles

Nous vous conseillons d'utiliser l'accessoire zones sensibles (12) lorsque vous épiliez les aisselles et la zone contour du maillot. Cet accessoire a été mis au point pour réduire le nombre de pinces actives, pour une épilation tout en douceur.

• **Préparation de la zone à épiler** :

- Couper les poils trop longs, supérieurs à 1 cm.

1) Epilation des aisselles :

- Emboîter l'accessoire zones sensibles (12) sur la tête d'épilation jusqu'au clic (fig. 8).

- Sélectionner la vitesse lente (1)

D'abord de bas en haut (fig. 6)... puis de haut en bas (fig. 7).

Impératif :

a) Garder le bras levé et tendu pendant toute l'épilation.

b) Tendre la peau, pour plus de facilité.

2) Epilation de la zone contour du maillot :

- Emboîter l'accessoire zones sensibles (12) sur la tête d'épilation jusqu'au clic (fig. 8).

- Sélectionner la vitesse lente (1).

Impératif :

• bien tendre la peau (fig. 10).

• Epilez-vous à rebrousse poils, lentement sans appuyer .

Avec la tête de rasage (selon modèle) :

• **Mode opératoire**

- Oter la tête d'épilation en appuyant sur le bouton d'éjection (fig. 9).

- Emboîter la tête de rasage (14) sur l'appareil (fig. 11).

- Sélectionner la vitesse rapide (2).

- Après utilisation arrêtez l'appareil.
- Oter la tête de rasage en appuyant sur le bouton d'éjection (fig.12).

10 - Couper et égaliser les poils sur la zone maillot (selon modèle)

Mettez la tête bikini en place (21). Votre tête bikini est équipée de 3 peignes qui relèvent les poils longs pour qu'ils puissent être coupés par la lame.

Sélectionnez le peigne avant de mettre l'appareil en route.

IMPORTANT : pour une première utilisation nous vous conseillons d'utiliser le peigne correspondant à une hauteur de coupe maximum.

- Si vous souhaitez une longueur de poils d'environ 9 mm, utilisez le peigne le plus grand.
- Si vous souhaitez une longueur de poils d'environ 3 mm, utilisez le peigne le plus petit.
- Si vous souhaitez une longueur de poils d'environ 6 mm, utilisez le peigne de taille intermédiaire.

Mettez le peigne en place en le glissant dans les rainures (fig. 13), puis sélectionnez la vitesse rapide 2. Tenez l'appareil perpendiculairement, de façon à voir la marque de votre appareil, et déplacez-le lentement à rebrousse-poil.

• Pour dessiner un contour net de la zone du maillot :

Si vous souhaitez couper vos poils au plus près de la peau vous utiliserez la tête bikini sans le peigne : Arrêtez l'appareil et débranchez-le. Retirez le peigne (fig. 14). Mettez ensuite l'appareil en marche en sélectionnant la vitesse lente (1) ou rapide (2). Tenez l'appareil perpendiculairement et déplacez-le lentement à rebrousse-poil.

IMPORTANT : pour une meilleure efficacité, tendez la peau avec l'autre main pour faire ressortir les poils. Vous obtiendrez ainsi un rasage précis et peu irritant.

11 - Utilisation de la tête massage (selon modèle)

Cet accessoire peut être utilisé en massages circulaires sur la partie interne et externe de vos cuisses (fig. 15). La tête de massage est composée de 25 billes qui elles-mêmes, rentrent en rotation au contact de la peau, afin de favoriser les échanges entre les tissus et l'élimination des toxines.

La durée d'utilisation recommandée de la tête massage est de 5 minutes par zone.

Après une séance d'épilation, de petits points rouges peuvent apparaître sur les zones traitées. Cette réaction, tout à fait normale, qui est due à l'arrachage du poil, **pourra être fortement atténuée avec l'utilisation de la tête de massage.**

Nous vous recommandons d'utiliser la tête de massage juste après une séance

d'épilation.

12 - Entretien de l'appareil

• Nettoyage de la tête d'épilation :

- Arrêter et débrancher l'appareil.
- Appuyer sur le bouton d'éjection de la tête et ôter la tête d'épilation (fig. 9).
- Passer la tête d'épilation sous l'eau froide du robinet en faisant tourner manuellement la tête pendant 5 à 10 secondes (fig. 16).
- Secouer vivement la tête d'épilation puis la sécher à l'aide d'une serviette avant de la replacer sur l'appareil (fig.17). Vous pouvez également utiliser la brosse à nettoyage fournie (fig. 18).

FR

• Nettoyage de la tête de rasage (selon modèle) :

- Arrêtez et débranchez l'appareil.
 - Retirez le capot de protection (19).
- Pour cela : tenez fermement l'épilateur et placez vos doigts sur les boutons d'éjection (17) de la tête de rasage puis tirez vers le haut (fig.19). Vous dégagez ainsi le capot de protection (19) du bloc lames (18).
- Eliminez soigneusement tous les poils en soufflant sur et sous la micro-grille (15).

N'utilisez jamais la brosse à nettoyage pour nettoyer la micro-grille (15).

Pour que votre appareil reste efficace il est indispensable d'huiler régulièrement la grille avec le lubrifiant fourni, ou à défaut avec de l'huile de machine à coudre (fig. 20).

Il est normal de trouver un peu d'huile sur la tige de votre tête de rasage/tête bikini (fig. 21, 24) : nous vous recommandons de ne pas l'essuyer, pour garantir le bon fonctionnement de ces accessoires.

- Vous pouvez également passer le capot de protection (19) et le bloc lame (18) sous un filet d'eau froide pour parfaitement éliminer tous les poils.
- Secouez vivement les pièces puis séchez-les à l'aide d'une serviette sans appuyer sur la micro grille avant de les assembler.
- Remettez en place le capot de protection (19) sur le bloc lame (18). Un clic se fait entendre (fig. 22).

ATTENTION ! N'APPUYEZ PAS SUR LA MICRO-GRILLE LORS DE SA REMISE EN PLACE (fig. 22).

Eviter d'appliquer de l'alcool sur le corps de l'appareil pour ne pas dégrader ses couleurs. Ne pas utiliser d'outil métallique ou tranchant.

• Nettoyage de la tête de coupe (selon modèle) :

- Arrêtez et débranchez l'appareil.
- Appuyez sur le bouton d'éjection de la tête et ôtez la tête bikini.
- Enlevez le peigne et ôtez les poils de la tête de coupe à l'aide de la brosse à nettoyage.

- Passez la tête de coupe sous l'eau froide du robinet pendant 5 à 10 secondes (fig. 23).
- Secouez vivement la tête de coupe puis séchez-la à l'aide d'une serviette.

IMPORTANT : Nettoyez systématiquement la tête de coupe de l'appareil après chaque utilisation. L'appareil ne doit pas être immergé. Il ne peut pas être utilisé sous la douche, ni dans le bain.

Il est normal de trouver un peu d'huile sur la tige de votre tête de rasage / tête bikini (fig. 21, 24) : nous vous recommandons de ne pas l'essuyer, pour garantir le bon fonctionnement de ces accessoires.

• Nettoyage des accessoires Zones Sensibles (fig. 25, 26)

• Nettoyage de la Tête Exfoliation (7) :

Nous vous recommandons de changer le rouleau exfoliant toutes les 3 séances de gommage ou lorsque celui-ci est usé. **Ne pas nettoyer le rouleau sous l'eau (fig. 45).**

IMPORTANT : Eviter d'appliquer de l'alcool sur le corps de l'appareil pour ne pas dégrader ses couleurs (fig. 27)

13 - Lubrification de la tête bikini (selon modèle)

Pour que votre appareil reste efficace, il est indispensable d'huiler régulièrement les lames de coupe (et particulièrement après le lavage sous l'eau) avec le lubrifiant fourni, ou à défaut, avec une huile type machine à coudre. Arrêtez et débranchez l'appareil. Nettoyez la tête de coupe à l'aide de la brosse. **Lubrifiez les lames : une seule goutte suffit (fig. 29).** Faites fonctionner la tondeuse quelques secondes.

14 - Soins de la peau

Les petits points rouges qui apparaissent après l'épilation prouvent que vos poils ont bien été arrachés ; ils disparaîtront rapidement. Pour cette raison, épiliez vous de préférence le soir. Appliquez si besoin une crème apaisante après l'épilation.

15 - Participons à la protection de l'environnement !



- ① Votre appareil contient de nombreux matériaux valorisables ou recyclables.
- ➔ Confiez celui-ci dans un point de collecte ou à défaut dans un centre service agréé pour que son traitement soit effectué.

Voor gebruik goed doorlezen...

1 - Beschrijving van uw apparaat

1-Draaikop	14-Scheerkop (afhankelijk van het model)
2-Epileerkop	15-Minirooster
3-Pincetten	16-Tondeuse
4-Massageballetjes epileerkop	17-Verwijderknoppen
5-Massagekop (afhankelijk van het model)	18-Blok met mesjes
6-Exfoliant (afhankelijk van het model)	19-Beschermkapje
7-Peelingkop (afhankelijk van het model)	20-Smeermiddel voor bikinilijkop
8-Knop voor het verwijderen van de afneembare kop	21-Bikinilijkop (afhankelijk van het model)
9-Aan/uit-schakelaar	a. Snijkop met keramisch mes
10-Schoonmaakborseltje	b. 3 afneembare borsteltjes (3 - 6 - 9 mm)
11-Adapter	22-Pijnstillende functie
12-accessoire "gevoelige zones" (afhankelijk van het model)	

NL

- **Functie actief, verdovend staafje:** kalmeert de gevoessensoren tijdens het verwijderen van het lichaamshaar (fig. 1).
- **Pijnstillende functie:** Soft extreme is voorzien van een op hoge snelheid draaiende turbine die lucht op de huid blaast en deze zo verfrist.
- **Geavanceerde micro-contact scheerkop functie:** Uw apparaat is uitgerust met een gepatenteerde draaikop die optimaal contact met de huid garandeert (fig. 1, 2). Met deze kop zijn de te epileren zones perfect te bereiken, zelfs de moeilijkste plekjes (knieën, oksels, bikinilijn). Dankzij de draaikop worden er in één beweging meer haartjes verwijderd, zelfs de kleinste haartjes (vanaf 0.5 mm).
- **Vision functie:** voor Uitwerpknoppen met een Vision-systeem. Dit systeem verlicht de huid zodat de haartjes beter zichtbaar zijn, zelfs de dunste, kortste en lichtste haartjes.

2 - Veiligheid

- De veiligheid van dit apparaat is conform de technische regelgevingen en van kracht zijnde normen (Richtlijnen elektromagnetische compatibiliteit, laagspanning en milieu).
- Spanning: controleer of de spanning aangegeven op uw apparaat correspondeert met die van uw elektrische installatie. Een fout in de aansluiting kan onherstelbare schade aanrichten die niet valt onder de garantie.
- Installatie en gebruik van het apparaat dienen altijd conform de van kracht zijnde normen van uw land te zijn.
- De epilator dient alleen gebruikt te worden met de geleverde N° SSA-10W EU 139080 – Input: 220-240V - 50-60Hz - 0,5A – Output: 13,9V - 800mA.
- Niet in water onderdompelen of onder de kraan houden, ook niet voor het reinigen.
- Niet vasthouden met vochtige handen.
- Dit apparaat is niet bedoeld om zonder hulp of toezicht gebruikt te worden door

kinderen of andere personen, indien hun fysieke, zintuiglijke of mentale vermogen hen niet in staat stellen dit apparaat op een veilige wijze te gebruiken, tenzij zij van tevoren instructies hebben ontvangen betreffende het gebruik van dit apparaat door een verantwoordelijke persoon. Er moet toezicht zijn op kinderen zodat zij niet met het apparaat kunnen spelen.

- Gebruik het apparaat nooit als het beschadigd is, als het niet correct functioneert of nadat het gevallen is. Neem in dit geval contact op met een erkend servicecentrum.
- De stekker van het apparaat dient in de volgende gevallen uit het stopcontact te worden gehaald: vóór schoonmaak- of onderhoudswerkzaamheden, indien het apparaat niet correct functioneert en als u het niet meer gebruikt.
- Gebruik het apparaat niet als het snoer beschadigd is.
- Trek de stekker van het apparaat niet uit het stopcontact door aan het snoer te trekken maar door aan de stekker zelf te trekken.
- Gebruik geen verlengsnoer.
- Maak het apparaat niet schoon met schuurmiddelen of bijtende middelen.
- Niet gebruiken bij een temperatuur lager dan 0°C of hoger dan 35°C.
- Als het apparaat aanstaat, dient het niet in contact te komen met wimpers, haren, kleding of elk ander object om zo elk mogelijk risico op letsel of op blokkering van het apparaat te voorkomen.
- Gebruik het apparaat niet:
 - op het gezicht
 - op een beschadigde huid
 - op risicozones (spataders, moedervlekken, geboortevlekken)
 - als u lijdt aan huidproblemen (eczeem, ontstekingen, acne)

Indien u het apparaat gebruikt voor uw bikinilijn, gebruik het apparaat dan alleen voor de buitenste contouren. Het apparaat dient niet gebruikt te worden op de meeste intieme zones.

Uit hygiënisch oogpunt raden wij u aan uw apparaat aan niemand uit te lenen, zelfs niet aan goede vrienden of familie.

GARANTIE

Uw apparaat is alleen bestemd voor huishoudelijk gebruik. Het apparaat dient niet gebruikt te worden voor professionele doeleinden. In geval van verkeerd gebruik vervalt de garantie en wordt deze ongeldig.

3 - Voorbereiden van de huid

De huid moet schoon en droog zijn.

- Smeer geen crème of vochtinbrengende lotion voor de ontharing.
- Voor een extra glad resultaat is het verstandig om enkele dagen voor het ontharen met een esthetische handschoen over uw benen te gaan.
- Als u voorheen een scheerapparaat hebt gebruikt: De eerste keren dat u het ontharingsapparaat gebruikt, kan uw huid wat gevoeliger zijn omdat de haartjes door het scheren dikker en harder zijn geworden. Dit zal door het ontharingsapparaat minder worden: de haartjes zullen minder snel groeien en zullen fijner worden.

- Het ontharen zal beter en gemakkelijker verlopen als u het apparaat regelmatig gebruikt, zodat de haartjes fijner worden.
- Het is verstandig om u te ontharen zodra de haartjes weer beginnen te groeien.

4 - Onder spanning zetten (fig. 43)

NL

5 - Spanning uitschakelen (fig. 44)

6 - Peeling (afhankelijk van het model)

Door de peeling: wordt het onderhuids doorgroeien (bij regelmatig gebruik) van de haartjes verminderd.

- Wij raden u ten zeerste aan de peelingkop twee dagen na het epileren te gebruiken, om uw huid niet onnodig te irriteren.
- Gebruik niet tegelijkertijd een scrubgel of crème.
- De peeling nooit op gevoelige zones toepassen (oksels/bikinilijn/gezicht).
- Na de peeling raden wij u aan met een vochtig washandje de dode huidrestjes te verwijderen.
- Daarna de huid zorgvuldig drogen.

• Werkwijze:

- Druk op de uitwerpknop en verwijder de epileerkop (fig. 9).
- Klik de peelingkop op het apparaat vast (fig. 34).
- Selecteer het toerental 1 (fig. 4).
- Maak voor het scrubben langzame heen en weer gaande bewegingen (fig. 35).

Bij het eerste gebruik van de micro-peeling, of als u een gevoelige huid heeft, raden wij u het volgende aan:

1. maak uw huid vóór de peeling vochtig met bijvoorbeeld een washandje
2. maak met het apparaat voorzichtig langzame ronde bewegingen
3. gebruik het apparaat niet vaker dan 2 keer op dezelfde plaats.

• Vervangen van de peelingrol:

- Neem de peelingkop van het apparaat door op de uitwerpknop te drukken (fig. 30).
- 1. Plaats uw 2 duimen tussen de witte delen van de rol die u wilt vervangen (fig. 31).
- 2. Haal de rol uit de kast.
- 3. Draai aan de as van de rol en verwijder (fig. 32).
- 4. Zet de nieuwe rol op zijn plaats door de vleugels (b) van de peelinghouder in de gleuf van de rol te steken, duw tot u een klik hoort! (fig. 33).

7 - Gebruik van de exfoliant (afhankelijk van het model)

Regelmatige exfoliatie remt de groei van onderhuidse haartjes. We raden u aan de exfoliant 2 dagen na de epilatie te gebruiken om huidirritatie te voorkomen.

- Gebruik nooit in combinatie met een gommerende gel of crème.

- Gebruik de exfoliant nooit op gevoelige zones (oksels / bikinilijn / gezicht) (fig. 40, 41, 42).
- Verwijder na de exfoliatie de dode huidcellen met een vochtige handschoen. Droog de huid goed na gebruik.

Werkwijze:

de exfoliant kan gemakkelijk op de houder van de massagkop gemonteerd worden. Maak de kap bovenaan open en maak de massagkop los (fig. 38). Plaats de exfoliant op dezelfde plek en druk (fig. 39). U hoort klik. De twee delen zitten nu vast.

Reiniging van de epileerkop (fig. 46).

8 - De benen epilieren

Uw apparaat is uitgerust met een gepatenteerde draaikop die optimaal contact met de huid garandeert (fig. 2).

Met deze kop zijn de te epilieren zones perfect te bereiken, zelfs de moeilijkste plekjes (knieën, oksels, bikinilijn).

Dankzij de draaikop worden er in één beweging meer haartjes verwijderd, zelfs de kleinste haartjes (vanaf 0.5 mm).

Het trillende staafje moet de huid continu raken voor een maximaal pijnvrij effect (fig. 3).

- Kies de langzame (1) of de snelle stand (2) (fig. 4).
- Epileer tegen de groeirichting van de haartjes in, zachtjes en zonder te drukken (fig. 5).

9 - De gevoelige zones epilieren

Wij raden u aan om het accessoire "gevoelige zones" (12) te gebruiken als u uw oksels en bikinilijn wilt epilieren. Dit accessoire vermindert het aantal actieve pinnetten, zodat de epileersessie zo pijnloos mogelijk verloopt.

• Voorbereiding van de te epilieren zone:

- Knip de haren die langer zijn dan 1 cm.

1) De oksels epilieren:

- Plaats het accessoire "gevoelige zones" (12) op de epileerkop totdat u een klik hoort (fig. 8).

- Kies voor de langzame stand (1).

Eerst van beneden naar boven (fig. 6)... dan van boven naar beneden (fig. 7).

Belangrijk:

a) Houd uw arm omhoog en gestrekt gedurende de epilatie.

b) Trek de huid strak om het u gemakkelijker te maken.

2) De bikinilijn epilieren:

- Plaats het accessoire "gevoelige zones" (12) op de epileerkop totdat u een klik hoort (fig. 8).

- Kies voor de langzame stand (1).

Belangrijk:

- trek de huid goed strak (fig. 10).
- epileer tegen de groeirichting van de haartjes in, zachtjes en zonder te drukken.

Met de scheerkop (afhankelijk van het model):

• **Werkwijze**

- Druk op de uitwerpknop en verwijder de epileerkop (fig. 9).
- Plaats de scheerkop (14) op het apparaat (fig. 11).
- Kies voor de snelle stand (2).
- Zet het apparaat na gebruik uit.
- Verwijder de scheerkop door te drukken op de verwijderknop (fig. 12).

NL

10 - De haartjes van de bikinilijn knippen en egaliseren (afhankelijk van het model)

Plaats de bikinikop op het apparaat (23). De bikinikop is voorzien van 3 borsteltjes die de lange haartjes omhoog kammen, zodat deze door het mesje afgesneden kunnen worden. Kies een borsteltje voordat u het apparaat gaat gebruiken.

BELANGRIJK: bij het eerste gebruik raden wij u aan het borsteltje te gebruiken dat correspondeert met de gewenste maximale lengte van de haartjes.

- Als u uw haartjes ongeveer 9mm lang wilt hebben, gebruik dan het grootste borsteltje.
- Als u uw haartjes ongeveer 3mm lang wilt hebben, gebruik dan het kleinste borsteltje.
- Als u uw haartjes ongeveer 6mm lang wilt hebben (fig. 13), gebruik dan het middelste borsteltje. Zet het borsteltje op zijn plaats door het in de gleuven (a) te schuiven, kies vervolgens voor de snelle stand (2).
Houd het apparaat verticaal vast, zodat het merk van het apparaat zichtbaar is en beweeg het vervolgens rustig tegen de groeirichting van de haartjes in.

• **Mooie contouren bij de bikinilijn verwezenlijken:**

Als u uw haartjes zo dicht mogelijk bij de huid wilt afknippen, dan gebruikt u de bikinikop zonder borsteltje: Zet het apparaat uit door op 0 te drukken en trek de stekker uit het stopcontact. Verwijder het borsteltje (fig. 14). Zet het apparaat vervolgens weer aan en kies voor de langzame (1) of snelle stand (2). Houd het apparaat verticaal vast en beweeg het vervolgens rustig tegen de groeirichting van de haartjes in.

BELANGRIJK: voor een nog beter resultaat kunt u met uw andere hand de huid strak trekken zodat de haartjes beter zichtbaar zijn. Zo verloopt uw epileersessie precies en zonder ongemakken.

11 - Gebruik van de massagekop (afhankelijk van het model)

Dit accessoire kan gebruikt worden voor cirkelvormige massages zowel aan de

binnenkant als de buitenkant van uw dijen (fig. 15).

De massagekop bestaat uit 25 balletjes die vanzelf gaan roteren zodra ze in contact komen met de huid. Het nut ervan is de uitwisseling tussen de weefsels te verbeteren en giftige stoffen af te voeren.

De aanbevolen gebruiksduur van de massagekop is 5 minuten per zone.

Na een epileersessie kunnen op de behandelde zones kleine, rode bultjes verschijnen. Dit is volkomen normaal en treedt op na het eruit trekken van een haartje.

Dit verschijnsel kan sterk verminderd worden met gebruik van een massagekop. Wij raden u aan om een massagekop te gebruiken na een epileersessie.

12 - Onderhoud van het apparaat

• De epileerkop schoonmaken:

- Zet het apparaat uit en trek de stekker uit het stopcontact.
- Druk op de uitwerpknop en verwijder de epileerkop (fig. 9).
- Houd de epileerkop in koud water en draai de kop met de hand gedurende 5 tot 10 seconden (fig. 16).
- Schud de epileerkop goed uit en maak hem vervolgens met een handdoek droog voordat u hem weer op het apparaat zet (fig. 17). U kunt ook gebruik maken van het geleverde schoonmaakborsteltje (fig.18).

• De scheerkop schoonmaken (afhankelijk van het model):

- Zet het apparaat uit en trek de stekker uit het stopcontact.
- Verwijder het beschermkapje (19). Om dit te doen houdt u de epilator stevig vast en plaatst u uw vingers op de verwijderknoppen (17) van de scheerkop, trek vervolgens omhoog (fig. 19). Zo haalt u het beschermkapje (19) en het blok met mesjes (18) vrij.
- Verwijder alle haartjes door in en onder het minirooster (15) te blazen.

Gebruik het borsteltje nooit om het minirooster (15) schoon te maken.

Om ervoor te zorgen dat uw apparaat goed blijft functioneren, dient u het rooster regelmatig in te smeren met het geleverde smeermiddel of met naaimachineolie (fig. 20).

Het is normaal dat u wat olie op de scheerkop/bikini kop terugvindt (fig. 21, 24), wij raden u aan dit niet schoon te maken zodat uw accessoires goed blijven functioneren.

- U kunt ook het beschermkapje (19) en het blok met mesjes (18) onder een straal water houden om zo alle haartjes te verwijderen (fig. 22).
- Schud de onderdelen goed uit en droog ze, voordat u ze op het apparaat plaatst, af met behulp van een handdoek zonder op het minirooster te drukken.
- Zet het beschermkapje (19) weer op zijn plaats op het blok met mesjes (18). U hoort een klik (fig. 22).

PAS OP! DRUK NIET OP HET MINIROOSTER ALS U HET OP ZIJN PLAATS ZET (fig.22).

Vermijd alcohol op het apparaat zodat de kleuren niet vervagen. Gebruik geen scherpe hulpmiddelen of hulpmiddelen waar metaaldraad in zit.

NL

• **Schoonmaken van de snijkop (afhankelijk van het model):**

- Zet het apparaat uit en trek de stekker uit het stopcontact.
- Druk op de uitwerpknop en verwijder de epileerkop.
- Verwijder het borsteltje en verwijder de haartjes van de snijkop met behulp van het borsteltje.
- Plaats de snijkop gedurende 5 tot 10 seconden in koud water (fig. 23).
- Schud de snijkop goed uit en maak het vervolgens droog met een handdoek.

BELANGRIJK: Maak de snijkop van het apparaat na elk gebruik schoon.

U kunt tevens het meegeleverde reinigingsborsteltje gebruiken.

Niet in water onderdompelen of onder de kraan houden.

Het is normaal dat u wat olie op de scheerkop/bikinikop terugvindt (fig. 21), wij raden u aan dit niet schoon te maken zodat uw accessoires goed blijven functioneren.

• **De accessoires voor gevoelige zones schoonmaken (fig. 25, 26)**

• **Reiniging van de epileerkop (7).**

Wij raden u aan de peelingrol te vervangen na 3 scrubbeurten of wanneer deze versleten is. **De rol niet onder de kraan reinigen (fig. 45).**

BELANGRIJK: Vermijd alcohol op het apparaat zodat de kleuren niet vervagen (fig. 27).

13 - De bikinikop insmeren met smeermiddel (afhankelijk van het model)

U dient de snijmesses regelmatig in te smeren met het geleverde smeermiddel of met naaimachineolie om ervoor te zorgen dat uw apparaat goed blijft functioneren (vooral na het wassen met water).

Zet het apparaat uit en trek de stekker uit het stopcontact. Maak de snijkop schoon met een borsteltje.

De mesjes insmeren: één druppel is voldoende (fig. 29).

Zet de tondeuse gedurende enkele seconden aan.

14 - De huid verzorgen

Droog epileren: de kleine rode bultjes die verschijnen na de epilatie zijn het bewijs dat uw haartjes goed verwijderd zijn.

De bultjes verschijnen snel weer. Om deze reden raden wij u aan u 's avonds te epileren. U kunt, indien u dit wenst, een verzachtende crème na de epilatie aanbrengen.

15 - Help mee het milieu te beschermen!



- ① Uw apparaat bevat veel materialen die hergebruikt of gerecycleerd kunnen worden.
- ➔ Breng het naar een hiervoor bedoeld verzamelpunt of een erkende servicedienst voor verwerking hiervan.

Vor dem Gebrauch bitte aufmerksam lesen...

1 - Beschreibung Ihres Geräts

1-Schwenkbarer Aufsatz	14-Rasiereraufsatz (je nach Modell)
2- Epilieraufsatz	15-Scherfolie
3- Pinzetten	16-Haartrimmer
4-Massagekugeln des Epilieraufsatzes	17-Entriegelungsknöpfe
5 – Massagekopf (je nach Modell)	18-Scherkopf
6-Peeling-Aufsatz (je nach Modell)	19-Schutzabdeckung
7-Mikropeelingaufsatz (je nach Modell)	20-Schmieröl für Bikinizonen-Aufsatz
8-Entriegelungsknopf für die Aufsätze	21-Bikinizonen-Aufsatz (je nach Modell)
9-Ein-/Ausschalter	a. Scherkopf mit Keramikklinge
10- Reinigungsbürste	b. 3 austauschbare Kammaufsätze (3 – 6 – 9 mm)
11-Adapter	22-Anti-Schmerz-Funktion
12-das Zubehör für „sensible Bereiche“ (je nach Modell)	

DE

- **Aktive Betäubungsfunktion des Epilierkopfes:** Betäubt die Nervenenden während des Moments in dem die Haare gezogen werden (fig. 1).
- **Anti-Schmerz-Funktion:** Soft Extreme ist mit einer Hochgeschwindigkeits-Ventilator ausgestattet, die die Haut mit einem kühlenden Luftstrahl erfrischt, was den durch die Epilation hervorgerufenen Schmerz lindert.
- **Fortschrittliche Mikro-Kontakt-Funktion des Gerätekopfes:** Ihr Gerät besitzt einen patentierten Schwenkkopf, der einen optimalen Hautkontakt sicherstellt (fig. 2). Dieser Aufsatz passt sich allen zu epilierenden Bereichen, auch den besonders schwer zugänglichen (Knie, Achseln, Bikinizone), perfekt an, um in nur einem Schritt möglichst viele und auch die kleinsten (ab 0,5 mm) Haare zu entfernen.
- **Vision-Funktion:** Für eine saubere Epilation ohne Nacharbeiten besitzt Ihr Gerät das Vision-System. Dieses System ermöglicht es, auch die feinsten, kürzesten oder hellsten Haare durch einen extra hellen Lichtkreis auf der Haut sichtbarer zu machen.

2 - Sicherheit

- Um Ihre Sicherheit zu gewährleisten, entspricht dieses Gerät den gültigen Normen und Richtlinien (Niederspannung, Elektromagnetische Verträglichkeit, Umweltverträglichkeit,...).
- Überprüfen Sie, ob die auf Ihrem Gerät angegebene Spannung Ihrer Netzspannung entspricht. Ein falscher Anschluss kann irreversible, nicht von der Garantie gedeckte Schäden verursachen.
- Das Gerät muss jedoch entsprechend der gültigen Normen Ihres Landes aufgestellt und verwendet werden.
- Nicht ins Wasser tauchen und nicht unter fließendes Wasser halten, auch nicht zur Reinigung.
- Halten Sie nicht mit nassen Händen.
- Nicht in Wasser eintauchen oder unter fließendes Wasser halten, auch nicht zu

Reinigungszwecken.

- Nicht mit feuchten Händen anfassen.

• Der Epilator darf ausschließlich mit dem mitgelieferten Netzteil Nr. SSA-10W EU 139080 – Input: 220-240V - 50-60Hz - 0,5A – Output: 13,9V - 800mA.

• **Achtung:** Dieses Gerät ist nicht dafür vorgesehen, von Personen (oder auch Kindern) mit verringerten körperlichen, sensorischen oder mentalen Fähigkeiten oder Personen, die keine entsprechende Erfahrung oder Kenntnisse besitzen, verwendet zu werden, außer wenn sie von einer für ihre Sicherheit verantwortlichen Person überwacht werden oder zuvor hinsichtlich der Nutzung des Geräts eingewiesen wurden. Kinder müssen überwacht werden, um sicherzustellen, dass sie nicht mit dem Gerät spielen.

• Verwenden Sie Ihr Gerät nicht und kontaktieren Sie ein zugelassenes Kundendienstzentrum, wenn: Ihr Gerät heruntergefallen ist oder wenn es nicht normal funktioniert.

• Das Gerät muss vom Stromkreis getrennt werden: vor der Reinigung und Wartung, bei Betriebsstörungen, sobald Sie es nicht mehr verwenden.

• Verwenden Sie es nicht, wenn das Kabel beschädigt ist.

• Stecken Sie es nicht durch Ziehen am Kabel aus, sondern ziehen Sie am Stecker.

• Verwenden Sie kein Verlängerungskabel.

• Reinigen Sie es nicht mit scheuernden oder ätzenden Produkten.

• Verwenden Sie es nicht bei Temperaturen unter 0°C und über 35°C.

• Um Verletzungen oder ein Blockieren des Geräts zu vermeiden, darf es während des Betriebs nicht mit Wimpern, Haaren, Kleidung oder anderen Objekten in Kontakt kommen.

• Verwenden Sie den Epilator nicht:

- im Gesicht

- auf verletzter Haut

- in Risikobereichen (Krampfadern, Leberflecke, Muttermale)

- wenn Sie an Hautkrankheiten leiden (Ekzeme, Entzündungen, Akne).

Bei einer Verwendung für die Bikinizone darf dieses Gerät nur im äußeren Bereich eingesetzt werden. Verwenden Sie es nicht im Intimbereich (Schamlippen).

• Aus Gründen der Hygiene sollten Sie Ihr Gerät nicht an andere Personen verleihen, auch nicht in Ihrem unmittelbaren Umfeld.

GARANTIE: Ihr Gerät ist ausschließlich für den Hausgebrauch bestimmt.

Es darf nicht für gewerbliche Zwecke eingesetzt werden.

Bei unsachgemäßer Benutzung erlischt die Garantie.

3 - Vorbereitung der Haut

• Ihre Haut muß sauber und trocken sein.

• Vor der Epilation weder eine Creme noch eine Feuchtigkeitsmilch auftragen.

• Falls Sie die Beine vorher mit dem Rasierer enthaart haben:

- Die Haut kann am Anfang noch sehr empfindlich sein, da die Härchen durch die Rasur dicker und starrer geworden sind. Dieser Zustand verbessert sich durch

Benutzung Ihres Epiliergeräts.

• Ihr Epiliergerät ist um so wirksamer und leichter in der Anwendung, je regelmäßiger Sie es benutzen, da die Härchen mit der Zeit immer feiner werden.

Wir empfehlen Ihnen, sobald die Härchen nachwachsen, gleich die nächste Enthaarung vorzunehmen.

4 - Anschließen (fig. 43)

5 - Ausstecken (fig. 44)

DE

6 - Peeling (je nach Modell)

Durch das Peeling wachsen die Härchen bei regelmäßiger Anwendung weniger schnell nach.

Es wird dringend dazu geraten, zur Schonung der Haut zwischen der Epilation und dem Einsatz des Peelingkopfs 2 Tage vergehen zu lassen.

- Verwenden Sie nie gleichzeitig ein Peelinggel bzw. eine Peelingcreme.
- Das Peeling niemals an empfindlichen Stellen (Achseln, Bikinizone, Gesicht).
- Wir empfehlen Ihnen, die abgestorbenen Hautzellen nach dem Peeling mit einem feuchten Waschlappen abzuwaschen. Trocknen Sie die Haut anschließend gründlich.

• Vorgehensweise

- Drücken Sie auf den Entriegelungsknopf und nehmen Sie den Epilierkopf ab (fig. 9).
- Klipsen Sie den Mikropeelingaufsatz auf das Gerät (fig. 34).
- Stellen Sie die Geschwindigkeitsstufe 1 ein (fig. 4).
- Führen Sie das Peeling mit langsamen Hin- und Herbewegungen aus (fig. 35).

Bei der erstmaligen Anwendung der Peeling-Funktion oder bei empfindlicher Haut ist es ratsam:

1. Die Haut vor dem Peeling mit einem Wattebausch oder einem Waschhandschuh anzufeuchten.
2. Die langsame und sanfte Geschwindigkeitsstufe einzustellen.
3. Anwendung nicht öfter als zwei Mal an derselben Stelle zu wiederholen.

• Auswechseln der Peelingrolle:

- Drücken Sie auf den Entriegelungsknopf und nehmen Sie den Mikropeelingaufsatz vom Gerät ab (fig. 30).

1. Platzieren Sie Ihre Daumen zwischen die weißen Teile der Rolle, die Sie auswechseln möchten (fig. 31).
2. Drücken Sie die weißen Teile auseinander, bis die Rolle auseinanderbricht.
3. Drehen Sie die Achse der Rolle, bis sie entnommen werden kann (fig. 32).
4. Legen Sie die neue Rolle ein. Führen Sie dazu die Halterippen (b) des Rollenträgers in den Schlitz der Rolle ein und drücken Sie sie fest nach unten, bis sie hörbar einrastet ! (fig. 33).

7 - Verwendung des Peeling-Aufsatzes (je nach Modell)

Durch regelmäßiges Peeling verringern Sie die Anzahl Haare, die unter der Haut wachsen. Wir empfehlen Ihnen sehr, den Peeling-Aufsatz 2 Tage nach der Epilation zu verwenden, um Ihre Haut nicht zu sehr zu strapazieren.

- Nicht gleichzeitig mit einem Gel oder einer Peelingcreme verwenden.
- Sparen Sie empfindliche Bereiche (Achseln, Bikinizone, Gesicht) (fig. 40, 41, 42) beim Peeling aus.
- Wir empfehlen Ihnen die gepeelten Stellen mit einem feuchten Handschuh abzureiben, um abgestorbene Haut zu entfernen.
- Trocknen Sie die Haut nach der Verwendung gut.

Vorgehensweise:

Der Peeling-Aufsatz lässt sich leicht auf derselben Halterung befestigen wie der Massage-Aufsatz. Nehmen Sie den Massage-Aufsatz ab, indem Sie die obere Abdeckung entfernen (fig. 38). Setzen Sie den Peeling-Aufsatz auf dieselbe Stelle und drücken Sie, damit sie einrastet (fig. 39). Die beiden Teile sind jetzt zusammengefügt.

Reinigung des Mikropeelingaufsatzes (fig. 46).

8 - Epilation der Beine

Ihr Gerät besitzt einen patentierten Schwenkkopf, der einen optimalen Hautkontakt sicherstellt (fig. 2). Dieser Kopf passt sich allen zu epilierenden Bereichen, auch den besonders schwer zugänglichen (Knie, Achseln, Bikinizone), perfekt an, um in nur einem Schritt möglichst viele und auch die kleinsten (ab 0,5 mm) Haare zu entfernen.

Für den maximalen Anti-Schmerz-Effekt muss der vibrierende Epilierkopf ständigen Kontakt mit der Haut haben. (fig. 3).

- Wählen Sie die niedrige (1) oder hohe (2) Geschwindigkeit (fig. 4).
- Epilieren Sie gegen die Wuchsrichtung der Haare, langsam und ohne Druck (fig. 5).

9 - Epilation sensibler Bereiche

Wir empfehlen Ihnen, das Zubehör für „sensible Bereiche“ (12) zu verwenden, wenn Sie die Achselhöhlen und die Bikinizone epilieren.

Dieses Zubehör besitzt eine geringere Anzahl aktiver Pinzetten und garantiert somit eine sanftere Epilation.

- Für eine optimale Epilation empfehlen wir Ihnen, Ihren Epilierer leicht in Epilationsrichtung gegen Ihre Haut zu neigen, wie auf der Abbildung dargestellt.

• Vorbereitung des zu epilierenden Bereichs:

- Zu lange Haare, die länger als 1 cm sind, abschneiden.

1) Epilation der Achselhöhlen:

- Setzen Sie das Zubehör für „sensible Bereiche“ (12) auf den Epilieraufsatz. Es muss hörbar einrasten (fig. 8).
- Wählen Sie die niedrige (1) Geschwindigkeit.

Zuerst von unten nach oben (fig. 6)... dann von oben nach unten (fig. 7).

Wichtig:

- a) Halten Sie den Arm während der gesamten Epilation nach oben gestreckt.
- b) Wenn Sie die Haut spannen, ist es einfacher.

2) Epilation der Bikinizone:

- Setzen Sie das Zubehör für „sensible Bereiche“ (12) auf den Epilieraufsatz. Es muss hörbar einrasten (fig. 8).
- Wählen Sie die niedrige (1) Geschwindigkeit.

DE

Wichtig:

- Spannen Sie die Haut gut (fig. 9).
- Epilieren Sie gegen die Wuchsrichtung der Haare, langsam und ohne Druck.

Mit dem Rasierkopf (je nach Modell):

• Vorgehensweise

- Entfernen Sie den Epilieraufsatz, indem Sie auf den Entriegelungsknopf drücken (fig. 9).
- Setzen Sie den Rasiereraufsatz (14) auf das Gerät (fig. 11).
- Wählen Sie die hohe (2) Geschwindigkeit.
- Schalten Sie das Gerät nach der Verwendung aus.
- Entfernen Sie den Rasiereraufsatz, indem Sie auf den Entriegelungsknopf drücken (fig. 12).

10 - Schneiden und Trimmen der Haare in der Bikinizone (je nach Modell)

Setzen Sie den Bikinizonen-Aufsatz (21) auf das Gerät. Ihr Bikinizonen-Aufsatz ist mit 3 Kammaufsätzen ausgestattet, die die langen Haare aufstellen, damit sie von der Klinge erfasst werden. Wählen Sie den Kammaufsatz aus, bevor Sie das Gerät einschalten.

WICHTIG: Bei der ersten Nutzung sollten Sie den Kammaufsatz mit der höchsten Schnittlänge benutzen.

- Für eine Haarlänge von etwa 9 mm verwenden Sie den größten Kammaufsatz.
- Für eine Haarlänge von etwa 3 mm verwenden Sie den kleinsten Kammaufsatz.
- Für eine Haarlänge von etwa 6 mm verwenden Sie den mittelgroßen Kammaufsatz.

Stecken Sie den Kammaufsatz in die beiden Aussparungen (fig. 13), wählen Sie dann die hohe (2) Geschwindigkeit.

Halten Sie das Gerät senkrecht, so dass die Marke Ihres Geräts sichtbar bleibt, und bewegen Sie es langsam gegen die Wuchsrichtung der Haare.

• Um klare Konturen in der Bikinizone zu erhalten:

Wenn Sie die Haare ganz kurz über der Haut abschneiden wollen, kann der Bikinikopf ohne Kammaufsatz verwendet werden: Schalten Sie das Gerät aus,

indem Sie auf 0 drücken, und stecken Sie es aus. Entfernen Sie den Kammaufsatz (fig.14).

Schalten Sie das Gerät dann ein, indem Sie die niedrige (1) oder hohe (2) Geschwindigkeit einstellen. Halten Sie das Gerät senkrecht auf die Haut und bewegen Sie es langsam entgegen der Wuchsrichtung der Haare.

WICHTIG: Spannen Sie für eine größere Effizienz die Haut mit der anderen Hand, um die Haare aufzustellen. Die Rasur wird auf diese Weise präziser und reizt die Haut weniger.

11 – Verwenden des Massagekopfs (je nach Modell):

Dieses Zubehörteil (5) kann für kreisförmige Massagen auf der Innen- und Außenseite Ihrer Oberschenkel verwendet werden (fig. 15). Der Massagekopf besteht aus 25 Kugeln, die rotieren, wenn sie mit Ihrer Haut in Berührung kommen. Dadurch wird der Austausch von Nährstoffen im Körpergewebe stimuliert und der Abbau von Giftstoffen gefördert.

Die empfohlene Massagedauer für jeden Bereich beträgt 5 Minuten.

Nach einer Epilation können auf den behandelten Hautbereichen kleine rote Punkte auftreten. Diese Reaktion ist vollkommen normal und wird durch die Dehnung der Haut verursacht. Durch die Verwendung des Massagekopfs kann die Reaktion erheblich gemildert werden. Wir empfehlen Ihnen deshalb nachdrücklich, nach einer Epilation den Massagekopf zu verwenden.

12 - Instandhaltung des Geräts

• Reinigung des Epilieraufsatzes:

- Schalten Sie das Gerät aus und ziehen Sie den Netzstecker.
- Drücken Sie auf den Entriegelungsknopf und nehmen Sie den Epilieraufsatz ab (fig. 9).
- Spülen Sie den Epilieraufsatz 5 bis 10 Sekunden lang unter fließendem kalten Leitungswasser ab und drehen Sie ihn dabei mit der Hand hin und her (fig. 16).
- Schütteln Sie den Epilieraufsatz energisch und trocknen Sie ihn anschließend mit einem Handtuch ab, bevor Sie ihn wieder auf das Gerät setzen (fig. 17). Sie können auch die mitgelieferte Reinigungsbürste verwenden (fig. 18).

• Reinigung des Rasiereraufsatzes (je nach Modell):

- Schalten Sie das Gerät aus und ziehen Sie den Netzstecker.
 - Entfernen Sie die Schutzabdeckung (19) des Rasiereraufsatzes.
- Gehen Sie dabei wie folgt vor: Halten Sie den Epilierer gut fest und drücken Sie mit den Fingern auf die Entriegelungsknöpfe (17) des Rasiereraufsatzes. Ziehen Sie ihn dann nach oben (fig. 19). Die Schutzabdeckung (19) kann nun vom Scherkopf (18) abgenommen werden.
- Entfernen Sie sorgfältig alle Haare, indem Sie auf und unter die Scherfolie (15) blasen.

Verwenden Sie zum Reinigen der Scherfolie (15) niemals das Bürstchen.

Damit Ihr Gerät effizient bleibt, müssen Sie die Scherfolie unbedingt regelmäßig mit dem mitgelieferten Schmiermittel oder mit Nähmaschinenöl schmieren (fig. 20).

Es ist normal, dass sich etwas Öl auf dem Stift Ihres Rasier-/Bikinizonen-Aufsatzes befindet: Sie sollten es nicht abwischen, um ein gutes Funktionieren dieser Zubehörteile zu garantieren.

- Um alle Haare sauber zu entfernen, können Sie die Abdeckung (19) und den Scherkopf (18) ebenfalls unter kaltem Leitungswasser abspülen (fig. 22). Schütteln Sie die Teile energisch und trocknen Sie sie anschließend mit einem Handtuch ab, ohne dabei auf die Scherfolie zu drücken. Setzen Sie sie danach zusammen. Setzen Sie die Schutzabdeckung (19) wieder auf den Scherkopf (18). Sie muss hörbar einrasten (fig. 22).

DE

ACHTUNG! ÜBEN SIE BEIM WIEDEREINSETZEN KEINEN DRUCK AUF DIE SCHERFOLIE AUS (fig. 22).

Vermeiden Sie, Alkohol an den Gerätekörper zu bringen, um seine Farbe nicht zu schädigen. Verwenden Sie keine scharfen Werkzeuge oder Werkzeuge aus Metall.

• Reinigung des Scherkopfes (je nach Modell):

- Schalten Sie das Gerät aus und ziehen Sie den Netzstecker.
- Drücken Sie auf den Entriegelungsknopf des Kopfes und nehmen Sie den Scherkopf ab.
- Nehmen Sie den Kammaufsatz ab und entfernen Sie die Haare des Scherkopfes mit dem Bürstchen.
- Halten Sie den Scherkopf 5 bis 10 Sekunden lang unter kaltes Leistungswasser (fig. 23).
- Schütteln Sie den Scherkopf energisch und trocknen Sie ihn anschließend mit einem Handtuch ab.

WICHTIG: Reinigen Sie den Scherkopf des Geräts regelmäßig nach jeder Verwendung. Das Gerät darf nicht ins Wasser getaucht werden. Es darf nicht unter der Dusche oder in der Badewanne eingesetzt werden.

Es ist normal, dass sich etwas Öl auf dem Stift Ihres Rasierer-/Bikinizonen-Aufsatzes befindet (fig. 21, 24): Sie sollten es nicht abwischen, um ein gutes Funktionieren dieser Zubehörteile zu garantieren.

• Reinigung der Zubehörteile für sensible Bereiche (fig. 25, 26).

• Reinigung des Mikropeelingaufsatzes (7)

Die Peelingrolle sollte nach 3 Sitzungen und bei Anzeichen von Abnutzung ausgetauscht werden.

Die Rolle darf nicht unter fließendem Wasser gereinigt werden (fig. 45).

WICHTIG: Vermeiden Sie, Alkohol an den Gerätekörper zu bringen, um seine Farbe nicht zu beschädigen (fig. 27).

13 - Schmieren des Bikinizonen-Kopfes (je nach Modell)

Damit Ihr Gerät effizient bleibt, müssen die Schneidklingen (besonders nach dem Waschen unter Wasser) regelmäßig mit dem mitgelieferten Schmiermittel oder mit Nähmaschinenöl geschmiert werden. Schalten Sie das Gerät aus und ziehen Sie den Netzstecker.

Reinigen Sie den Scherkopf mit Hilfe der Bürste. Schmieren Sie die Klingen: Ein einziger Tropfen genügt (fig. 29). Lassen Sie den Trimmer einige Sekunden laufen.

14 - Pflege der Haut

Trockenepilation: Die kleinen roten Punkte, die nach der Epilation erscheinen, zeigen, dass Ihre Haare wirklich entfernt wurden; sie verschwinden schnell. Epilieren Sie sich deshalb bevorzugt abends. Verwenden Sie, falls erforderlich, nach der Epilation eine beruhigende Creme.

15 - Denken Sie an den Schutz der Umwelt!



- ① Ihr Gerät enthält zahlreiche wieder verwertbare oder recyclebare Materialien.
- ➔ Bringen Sie das Gerät zur Entsorgung zu einer Sammelstelle Ihrer Stadt oder Gemeinde.

SERVICE APRÈS-VENTE / CONSUMENTENSERVICE

FRANCE

Des Centres-Service Agréés par Calor assurent notre service après-vente. Ils sont à votre disposition pour toute intervention sur nos produits sous garantie et hors garantie, la vente de nos accessoires et pièces détachées. Pour connaître la liste de ces Centres-Service ou pour tout autre renseignement, vous pouvez nous contacter :

Service Consommateurs :

 **N°Azur** 09 74 50 81 68

CALOR S.A.
BP 15
69131 ECUILLY Cedex
Internet : www.calor.fr

Si vous ne pouvez pas acquérir les accessoires dont vous avez besoin dans votre point de vente habituel, vous pouvez, depuis la France, passer commande par internet.

BELGIQUE/BELGIË

Des Centres-Service Agréés par CALOR assurent notre service après-vente. Ils sont à votre disposition pour toute intervention sur nos produits sous garantie et hors garantie, la vente de nos accessoires et pièces détachées. Pour connaître la liste de ces Centres-Service ou pour tout autre renseignement, vous pouvez nous contacter : CALOR beschikt, naast onze eigen consumentenservice (zie onderstaand adres), over regionale erkende service-centra die u een goede service garanderen. Zij staan tot uw beschikking voor elke vorm van service, zowel binnen als buiten de garantieperiode van het apparaat. Tevens kunt u bij deze service-centra terecht voor accessoires en onderdelen van onze producten. Om de lijst met service-adressen te ontvangen of voor elke andere informatie, kunt u rechtstreeks contact met ons opnemen. Für unseren Kundendienst sind die von CALOR zugelassenen Servicezentren zuständig. Sie übernehmen Reparaturen aller Art an unseren Produkten, die unter Garantie stehen sowie an solchen, deren Garantie abgelaufen ist und vertreiben unsere Zubehör- und Ersatzteile. Die Liste dieser Servicezentren sowie sonstige Auskünfte erhalten Sie beim Verbraucherdienst.

Service Consommateurs /
Consumentenservice :

BELGIË - GROUPE SEB BELGIUM
Avenue de l'Espérance
6220 Fleurus
Tel: 0032 070 / 233 159

NEDERLAND

GROUPE SEB NEDERLAND BV

E-mail : cons.serv@nl.gropeoseb.com

Internet : www.tefal.nl

Zie voor adres serviceijst in de verpakking

CERTIFICAT DE GARANTIE / GARANTIEBEWIJS

FRANCE

En plus de la garantie légale qui découle des articles 1641 et suivants du Code Civil, due en tout état de cause sur des défauts et vices cachés de l'appareil, Calor assure une garantie contractuelle de 1 an à partir de la date d'achat, sauf législation spécifique à votre pays.

Cette garantie (pièces et main d'œuvre) ne couvre pas les bris par chute et choc, les détériorations provoquées par un emploi anormal, les erreurs de branchement, le non-respect des conditions d'utilisation prescrites dans la notice d'emploi ou les réparations ou vérifications effectuées par des personnes non qualifiées par Calor.

Pour être valable, ce bon de garantie doit être :

- 1- certifié par le vendeur (date et cachet)
- 2- joint à l'appareil en cas de réparation sous garantie

BELGIQUE/BELGIË

Calor garandeert cet appareil contre tous défauts et vices cachés 1 an à partir de la date d'achat, sauf législation spécifique à votre pays. Cette garantie (pièces et main d'œuvre) ne couvre pas les bris par chute et choc, les détériorations provoquées par un emploi anormal, les erreurs de branchement, le non-respect des conditions d'utilisation prescrites dans la notice d'emploi ou les réparations ou vérifications effectuées par des personnes non qualifiées par Calor.

Calor waarborgt dit apparaat tegen alle fouten en verborgen gebreken gedurende 1 jaar na datum van aankoop, uit gezonderd eventuele specifieke wetgeving in uw land. Deze garantie (onderdelen en arbeidsloon) dekt niet de breuk door val of schok, beschadigingen veroorzaakt door abnormaal gebruik, vergissingen bij de elektrische aansluitingen, het niet-naleven van de gebruiksvoorwaarden voorgeschreven in de gebruiksaanwijzing en de herstellingen of niet nazicht uitgevoerd door andere personen dan deze erkend door Calor.

Om geldig te zijn, moet dit garantiebewijs :

- 1- Voor waar verklaard worden door de verkoper (datum en stempel).
- 2- Bij het apparaat gevoegd worden in geval van herstelling onder waarborg.

Die Garantie von Calor gegen Schäden und versteckte Mängel für dieses Gerät gilt, wenn in Ihrem Land keine anders lautenden gesetzlichen Bestimmungen existieren, 1 Jahr nach dem Kaufdatum. Diese Garantie (Ersatzteile und Arbeit) greift nicht bei Beschädigungen durch Herunterfallen und Stöße sowie für Schäden, die durch unsachgemäßen Gebrauch, falschen Anschluss oder die Nichterhaltung der in der Gebrauchsanweisung beschriebenen Nutzungsbedingungen sowie durch nicht von Calor qualifizierten Personen ausgeführte Reparaturen und Überprüfungen verursacht wurden.

Dieser Garantieschein ist nur gültig, wenn er :

- 1- vom Verkäufer bestätigt ist (Kaufdatum und Stempel)
- 2- bei Reparaturen unter Garantie dem Gerät beigelegt wird.