

Kodak

PIXPRO FZ53/X54

Digital Camera

Manuel d'utilisation



AVANT DE COMMENCER

Déclaration de conformité

Partie responsable: JK Imaging Ltd.

Adresse: JK Imaging Ltd., 17239 South Main Street, Gardena, CA 90248, USA

JK Imaging Europe, 71 Clarendon road, Watford, WD17 1DS, UK

Site internet de l'entreprise: www.kodakpixpro.com

Clients aux Etats-Unis

Testé et déclaré conforme aux normes de la FCC POUR UTILISATION À DOMICILE OU AU BUREAU

Cet appareil est conforme aux dispositions de la partie 15 du règlement de la FCC. L'utilisation de cet appareil est soumise aux deux conditions suivantes: (1) Cet appareil ne doit pas causer d'interférences nuisibles. (2) cet appareil doit être capable d'accepter toutes les interférences éventuelles, y-compris les interférences pouvant provoquer un fonctionnement inattendu.

Clients en Europe

 Le symbole "CE" indique que cet appareil est conforme aux normes Européennes sur la sécurité, la santé, l'environnement et la protection de l'utilisateur. Les appareils photos avec le symbole "CE" sont destinés pour la vente en Europe.

 Ce symbole [Poubelle avec roulettes avec une croix dessus, voir Annexe IV WEEE] indique que ces types d'appareils électriques et électroniques doivent être jetés séparément dans les pays Européen. Ne jetez pas cet appareil avec vos ordures ménagères. Veuillez utiliser les points de collecte et de recyclage disponibles dans votre pays lorsque vous n'avez plus besoin de cet appareil.



Piles : Veuillez mettre au rebut les piles usagées dans un centre de collecte désigné.



Emballage : Veuillez suivre les réglementations locales pour le recyclage de l'emballage.

À propos de ce manuel

Merci d'avoir acheté cet appareil photo numérique de KODAK PIXPRO. Lisez attentivement ce manuel et conservez-le dans un endroit sûr comme référence.

- JK Imaging Ltd. se réserve tous les droits de ce document. Aucune portion de ce document ne peut être reproduite, transmise, enregistrée ou stockée dans un système de restitution, ni traduite en aucune langue ou aucun autre langage informatique que ce soit, par quelque moyen, sans l'autorisation écrite préalable de JK Imaging Ltd..
- Toutes les marques qui sont mentionnées dans ce document sont à titre d'information uniquement, et peuvent être des marques déposées de leurs auteurs respectifs.
- Ce manuel contient des instructions pour vous aider à utiliser correctement votre nouvel appareil photo de KODAK PIXPRO. Tous les efforts ont été faits pour assurer que le contenu de ce manuel est correct et à jour. Cependant, JK Imaging Ltd. se réserve le droit de faire des changements sans préavis.
- Les symboles suivants sont utilisés dans ce manuel pour vous aider à identifier rapidement les points importants.



Indique des informations importantes.

- Dans les instructions ci-dessous, les symboles suivants peuvent être utilisés lorsque nous présentons l'utilisation de l'appareil photo. Ceci vise à faciliter notre compréhension.

[Propriétés de l'élément] : Les propriétés des options dans l'interface de l'appareil sont indiquées par le symbole [] .

CONSIGNES DE SÉCURITÉ

Consignes de sécurité pour l'appareil photo

- Ne pas faire tomber l'appareil photo ni lui laisser cogner des objets solides.
- Ne pas tenter de démonter l'appareil photo.
- Ne pas utiliser ni ranger l'appareil dans un endroit poussiéreux ou sur la plage, pour empêcher la poussière ou le sable de pénétrer dans l'appareil, lui causant des dommages.
- Ne pas utiliser ni ranger l'appareil dans un environnement chaud ou sous la lumière directe du soleil.
- Ne pas utiliser ou stocker l'appareil photo dans un puissant champ magnétique, par exemple près d'un aimant ou d'un transformateur.
- Ne pas toucher l'objectif de l'appareil photo.
- Ne pas exposer l'appareil photo à la lumière directe du soleil pendant une longue période.
- Pour éviter d'endommager l'appareil photo par l'humidité, ne pas utiliser ni ranger l'appareil dans un environnement très humide, comme sous la pluie ou à proximité d'un étang.
- Si l'eau vient accidentellement en contact avec la caméra, éteignez la caméra, enlevez la batterie et la carte mémoire, et séchez le dans les 24 heures.
- Lorsque vous transportez l'appareil photo d'un endroit froid à un endroit chaud, de la condensation peut se produire à l'intérieur. Veuillez patienter pendant un certain temps avant de l'allumer.
- Avant de retirer la batterie et la carte mémoire, l'appareil doit être éteint.
- Lorsque vous nettoyez le boîtier de l'appareil, n'utilisez pas utiliser de produit de nettoyage abrasif, à base d'alcool, ou organique.
- Utilisez le linge professionnel pour lentille et un nettoyant dédié pour essuyer la lentille.
- Téléchargez vos photos et retirez la carte mémoire lorsque vous prévoyez de ranger l'appareil pendant une période prolongée.
- Si cette caméra n'est pas utilisée pendant une longue période, veuillez la garder dans un état propre et sec.
- Notre compagnie ne verse aucune indemnisation en cas de défaillance de la lecture d'images ou de vidéos causés par un mauvais fonctionnement.

Consignes de sécurité pour la batterie

- Veuillez utiliser la batterie que celle ci-jointe.
- Veuillez utiliser le chargeur attaché pour charger la batterie.
- Si le fluide de la batterie fuit à l'intérieur de l'appareil photo, veuillez contacter le détaillant. Si le fluide de la batterie fuit sur votre peau, rincez la à l'eau claire et demandez un avis médical.
- L'élimination des batteries usagées doit être effectuée conformément à la réglementation locale (nationale ou régionale).
- Pour éviter de l'endommager, veillez à ne pas laisser tomber la batterie, ni lui laisser cogner des objets solides, ni la rayer avec des objets pointus.
- Ne pas laisser la batterie en contact avec des objets métalliques (y compris des pièces de monnaie) pour éviter tout court-circuit, décharge, surchauffe, ou fuite.
- Ne pas tenter de démonter la batterie.
- Ne pas exposer la batterie à de l'eau. Toujours garder les contacts de la batterie secs.
- Ne pas chauffer la batterie ni la jeter au feu pour éviter une explosion.
- Ne pas ranger la batterie dans un environnement chaud ou sous la lumière directe du soleil.
- Si une surchauffe se produit pendant le chargement ou l'utilisation, arrêtez immédiatement de charger ou d'utiliser l'appareil, puis retirez la batterie et attendez qu'elle refroidisse.
- Lorsque l'appareil est stocké pendant une période prolongée, retirez la batterie et gardez-la dans un endroit sec qui n'est pas accessible aux bébés ni aux enfants.
- Dans un environnement plus froid, les performances de la batterie sont sensiblement réduites.
- Lorsque vous installez la batterie, installez-la en respectant les indications de polarité positive et négative sur le logement de la batterie. Ne l'entrez pas en force dans son logement.

Consignes de sécurité pour la carte mémoire

- Achetez une carte mémoire authentique et de marque renommée lorsque vous en choisissez une.
- Formatez la carte mémoire en utilisant l'appareil photo avant de l'utiliser ou d'en insérer une nouvelle.
- Ne pas faire tomber la carte mémoire ni lui laisser cogner des objets solides, afin d'éviter de l'endommager.
- Ne pas tenter de démonter ni de réparer la carte mémoire.
- Ne pas exposer la carte mémoire à de l'eau. Toujours conserver au sec.
- Ne pas retirer la carte mémoire lorsque l'appareil est allumé. Sinon, la mémoire peut être endommagée.
- Ne pas modifier directement les données de la carte mémoire. Copier les données sur votre PC avant de les modifier.
- Lorsque l'appareil est stocké pendant une période prolongée, téléchargez vos photos, retirez la carte mémoire batterie et gardez-la dans un endroit sec.
- Ne modifiez pas le nom des fichiers ni des dossiers de la carte mémoire à l'aide de votre PC car ceux modifiés peuvent ne pas être reconnus par l'appareil photo ou une erreur peut se produire.
- Les photos prises avec l'appareil photo sont stockées dans le dossier qui est généré automatiquement sur la carte SD. Ne stockez pas de photos qui n'ont pas été prises à l'aide de cet appareil photo dans ce dossier car les photos ne peuvent pas être reconnues au cours de la lecture.
- Lorsque vous insérez une carte mémoire, assurez-vous que l'encoche de la carte correspond aux marquages sur le dessus de la fente pour carte.

Autres consignes de sécurité

- Ne débranchez pas l'alimentation et n'éteignez pas l'appareil photo pendant le processus de mise à jour car des données incorrectes peuvent alors s'écrire, et l'appareil peut ne plus s'allumer par la suite.
- Lorsque vous utilisez votre appareil photo dans un avion, observez les règles correspondantes prévues par la compagnie aérienne.
- En raison de limites dans la technologie de fabrication, l'écran LCD peut comporter de quelques pixels morts ou brillants, mais ceux-ci n'affectent pas la qualité des photos.
- Ne pas exposer l'écran LCD à de l'eau. Dans un environnement humide, essuyez-le avec un chiffon doux et sec.
- Dans le cas où l'écran LCD est endommagé et les cristaux liquides entrent en contact avec votre peau, nettoyez votre peau avec un chiffon sec immédiatement et rincez-la avec de l'eau claire. Si les cristaux liquides entrent en contact avec vos yeux, lavez-les avec de l'eau claire pendant au moins 15 minutes et demandez un avis médical. Si vous avez accidentellement des cristaux liquides, rincez votre bouche immédiatement et demandez un avis médical.

TABLE DES MATIÈRES

AVANT DE COMMENCER.....	1	APERÇU DES DIFFÉRENTS MODES.....	21
CONSIGNES DE SÉCURITÉ	3	Paramètre d'affichage	21
TABLE DES MATIÈRES	7	Affichage de l'écran LCD	22
PRISE EN MAIN	11	Aperçu des icônes de l'écran en mode de prise de vue photo	22
Déballage	11	Aperçu des icônes de l'écran en mode de capture vidéo	24
Nom de chaque partie.....	12	Aperçu des icônes de l'écran en mode lecture	25
Charger la batterie	15	Utilisation du bouton Mode	26
Installez la batterie et la carte mémoire.....	16	Mode manuel	27
Allumer et éteindre.....	18	Mode auto.....	27
Comment prendre des photos.....	18	Anti-secouement.....	28
Régler votre langue, Date/Heure.....	19	Portrait.....	28
Réglez votre langue, et Date/Heure dès la première mise sous tension	19	Mode panorama	29
Réinitialiser votre langue	19	Mode scène	30
Réinitialiser Date/Heure.....	20	Mode (ASCN)	33

OPÉRATIONS DE BASE	35	Suppression de photos et de vidéo.....	46
Utilisation du zoom.....	35	UTILISATION DES MENUS	47
Mode macro	36	Menu Photo	47
Paramètres du retardateur	37	Mesure expo (métrage de l'exposition)	47
Sortie du flash	38	Taille de l'image	48
Paramètres EV.....	39	AF continu	48
Compensation de l'exposition	39	Rafale	49
ISO	40	Paramètres de focalisation	50
Ajustement de l'obturateur	40	Paramètres de balance des blancs.....	50
Utilisation de l'enregistrement rapide	41	Effet de couleur	51
LECTURE	42	Menu de réglages de prise de vue photo	53
Regarder les photos et les clips vidéo.....	42	Qualité	53
Vue en réduction	43	Rayon aide AF.....	54
Utilisation du zoom sur les images déjà prises (images fixes seulement)	44	Zoom numérique	54
Diaporama	45	Impression date	55
		Visualisation rapide	55

Menu Film	56	Menu Configuration.....	66
Mesure expo (métrage de l'exposition)	56	Réglage Son	67
Qualité vidéo	57	Eco.D'Energie.....	67
Effet de couleur	57	Language/Langue.....	67
Menu de réglages Film	58	Fuseau horaire.....	68
Zoom numérique	58	Date et heure.....	68
Menu Lecture	59	Fichier et Logiciel	68
HDR	59	Formater	68
Réduction des yeux rouges.....	60	Copier vers carte	69
Pivotez.....	60	Nom Fichier.....	69
Redimensionner	61	Réinitialiser	70
Couleur	61	Version FW	70
Menu de réglages Lecture	62	TRANSMISSION.....	71
Protéger.....	62	Connexion à un PC	71
Supprimer.....	63	Configuration du mode USB.....	71
DPOF (Format d'impression numérique).....	64	Transférer des fichiers sur votre ordinateur	71
Découpez	65		

Système vidéo	72
Régler le mode de connexion de la carte Eye-Fi SD	73
Connexion à une imprimante compatible PictBridge	74
Configuration du mode USB	74
Connectez votre imprimante	75
Utilisation du menu PictBridge.....	76
Imprimez la date.....	76
Imprimez sans date.....	77
Imprimez tous les index	78
Imprimez les images DPOF	79
Quittez	79
APPENDICES.....	80
Caractéristiques techniques	80
Invites et messages d'alerte.....	84
Guide de dépannage.....	88

PRISE EN MAIN

Déballage

La boîte de l'appareil photo que vous venez d'acheter devrait aussi contenir les éléments suivants. Si l'un des éléments est manquant ou abîmé, contactez votre revendeur. (La forme de la prise du chargeur d'alimentation peut varier selon le pays ou la région. L'élément réel peut varier)



Batterie au Li-ion rechargeable

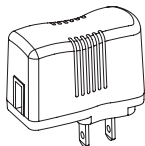

Adaptateur secteur

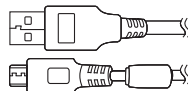

Câble Micro USB



Dragonne



Guide de démarrage rapide



Carte de garantie



Carte de services

Nom de chaque partie

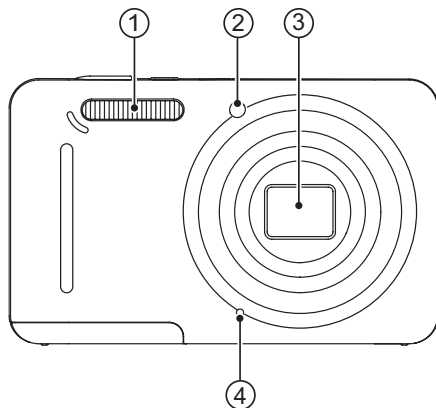

1. Flash
2. Voyant Rayon aide AF /
Voyant du retardateur
3. Objectif
4. Micro

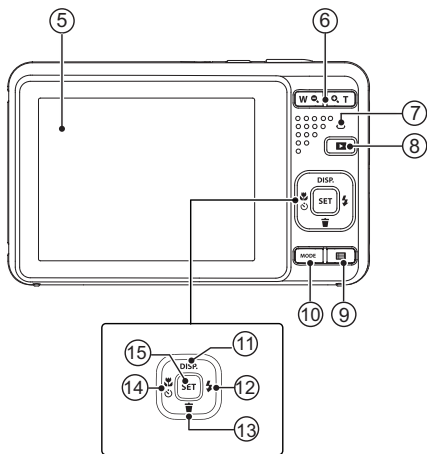

- 5. LCD
- 6. Bouton de zoom
- 7. Voyant
- 8. Bouton Lecture
- 9. Bouton Menu
- 10. Bouton Mode
- 11. Bouton Disp (Affich) / Bouton Haut
- 12. Bouton Flash / Bouton Droite
- 13. Bouton Supprimer / Bouton Bas
- 14. Bouton Macro / Bouton Retardateur / Bouton Gauche
- 15. Bouton SET

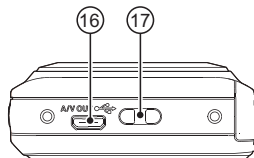

- 16. Port Micro USB
- 17. OEillet de courroie

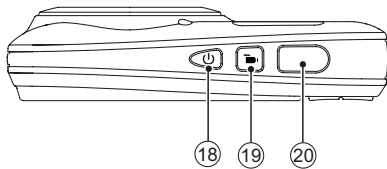

- 18. Bouton d'alimentation
- 19. Bouton d'enregistrement vidéo rapide
- 20. Déclencheur

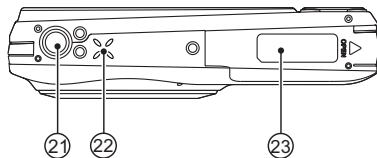



- 21. Embase filetée de trépied
- 22. Haut-parleur
- 23. Couvercle de la batterie

Charger la batterie

Avant de charger une batterie, vous devez éteindre l'appareil photo et insérer la batterie dedans.

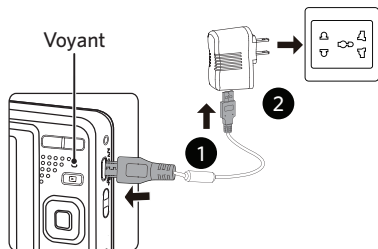
1. Connectez l'appareil photo et le chargeur d'alimentation en utilisant le câble USB.
2. Insérez la fiche du chargeur d'alimentation dans la prise secteur pour recharger la batterie.



-  Le chargeur est conçu pour une utilisation à l'intérieur seulement.
-  Quand la batterie a été stockée pendant une période prolongée, utilisez le chargeur d'alimentation fourni pour la charger avant de l'utiliser.

-  **Voyant de charge :**
Orange continu : Charge en cours
L'indicateur de la s'éteindra une fois le chargement fini, et la caméra sera automatiquement éteinte.
Pour avoir un autonomie batterie maximale, rechargez la batterie au moins pendant 4 heures la première fois.

-  Lorsque l'appareil est éteint, vous pouvez également connecter l'appareil à votre PC à l'aide du câble USB pour charger la batterie.

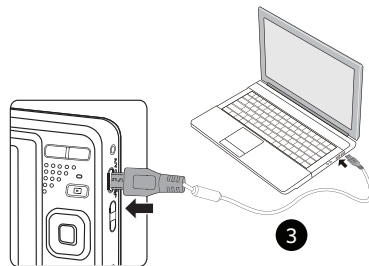

-  Veuillez recharger la batterie sous la température de 0-40 à l'intérieur.

Installez la batterie et la carte mémoire

1. Ouvrez le couvercle de la batterie.

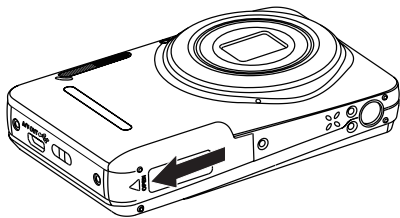

2. Placez la batterie dans la fente de la batterie en respectant l'orientation indiquée sur le schéma.

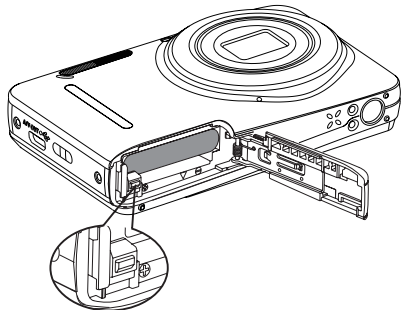
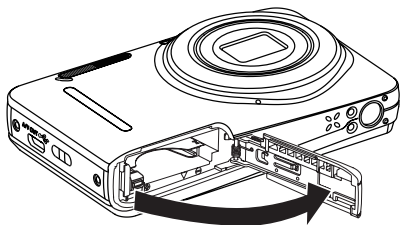
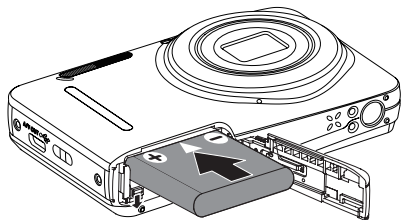

3. Insérez la carte mémoire dans la fente pour carte mémoire comme indiqué sur la figure.

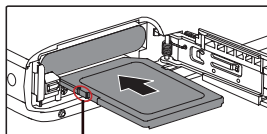

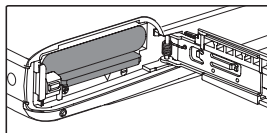

Glissière de protection de donnée

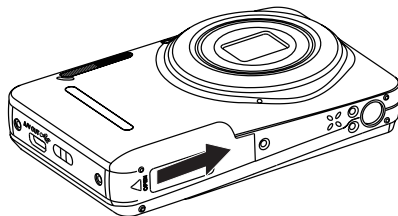
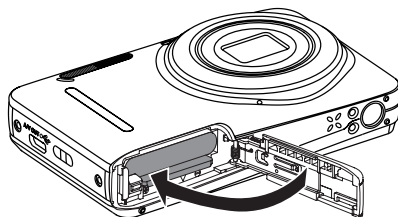

4. Refermez le couvercle de la batterie.





 La carte mémoire (SD/SDHC) optionnelle n'est pas incluse dans l'emballage du produit. Elle doit être achetée séparément. S'il vous plaît utiliser une carte mémoire d'origine qui est Classe 4 ou plus supérieure et a une capacité de 4 GB à 32 GB.

 Pour retirer votre carte mémoire, ouvrez le couvercle de la batterie, appuyez doucement sur la carte mémoire pour l'éjecter, et retirez-la lentement.

Allumer et éteindre

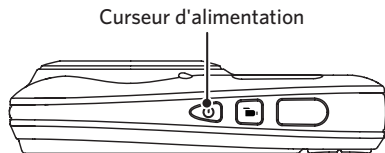
Appuyez sur le bouton marche pour allumer l'appareil photo. Pour éteindre l'appareil photo, appuyez de nouveau sur le bouton marche.





Lorsque l'appareil est éteint, appuyez et maintenez  enfoncé le bouton Lecture pour allumer et passer en mode lecture.

Comment prendre des photos

1. Tenez l'appareil à deux mains, ne pas bloquer le flash et l'objectif avec les doigts.
2. Dirigez l'appareil photo à l'objet et cadrer avec l'écran LCD.
3. Utiliser le bouton de zooming pour sélectionner les positions tele ou Large pour zoomer en avant ou en arrière sur votre sujet.
4. Appuyez sur le déclencheur à moitié pour faire le point. Lorsque le cadre de mise au point devient vert, appuyez à fond sur le déclencheur pour terminer la prise de vue.



Régler votre langue, Date/Heure





Réglez votre langue, et Date/Heure dès la première mise sous tension

1. Lorsque vous allumez l'appareil photo pour la première fois, l'écran de sélection de la langue apparaît.
2. Appuyez sur les boutons Haut/Bas/Gauche/Droit pour sélectionner la langue souhaitée.
3. Une fois que vous avez appuyé sur le bouton  pour confirmer la sélection, l'écran de réglage de la date et de l'heure apparaît.
4. Appuyez sur les boutons gauche/droite pour sélectionner le bloc à régler : L'heure et la date s'affichent sous la forme YYYY.MM.DD HH:MM.
5. Appuyez le bouton haut/bas pour ajuster la valeur du bloc sélectionné.
6. Appuyez sur le bouton  pour confirmer le réglage de l'heure et l'écran de prise de vue s'affiche.

Réinitialiser votre langue

Après avoir choisi votre langue la première fois, suivez les instructions ci-dessous pour réinitialiser votre langue.

1. Appuyez sur le bouton , appuyez sur les boutons haut/bas pour sélectionner , et appuyez sur le bouton  pour accéder au menu.

2. Appuyez sur les boutons haut/bas pour sélectionner , et appuyez sur le bouton  ou sur le bouton de direction pour accéder au menu.
3. Appuyez sur les boutons haut/bas pour sélectionner [Langage/Langue], et appuyez sur le bouton  ou sur le bouton droite pour accéder au menu.
4. Appuyez sur les boutons haut/bas/gauche/droit pour sélectionner la langue souhaitée et appuyez sur le bouton  pour confirmer.
5. Appuyez sur le bouton  et l'écran de prise de vue apparaît.





Réinitialiser Date/Heure

Après avoir défini votre langue la première fois, suivez les instructions ci-dessous pour réinitialiser la date et l'heure.

1. Appuyez sur le bouton , appuyez sur les boutons haut/bas pour sélectionner , et appuyez sur le bouton pour accéder au menu.
2. Appuyez sur les boutons haut/bas pour sélectionner , et appuyez sur le bouton ou sur la flèche de direction pour accéder au menu.
3. Appuyez sur les boutons haut/bas pour sélectionner [Date et heure] , et appuyez sur le bouton ou sur la le bouton droit pour accéder au menu.
4. Appuyez sur les boutons gauche/droite pour sélectionner le bloc à régler : L'heure et la date s'affichent sous la forme YYYY.MM.DD HH:MM.

5. Appuyez sur les boutons haut/bas pour choisir la valeur du bloc sélectionné. Après avoir terminé vos réglages, appuyez sur le bouton pour confirmer.
6. appuyez sur le bouton et l'écran de prise de vue apparaît.



APERÇU DES DIFFÉRENTS MODES

Paramètre d'affichage

Appuyez sur le bouton **DISP.** pour afficher les réglages :
écran par défaut, écran avec grille de cadre, et écran vide.

L' écran par défaut affiche les paramètres actuels.

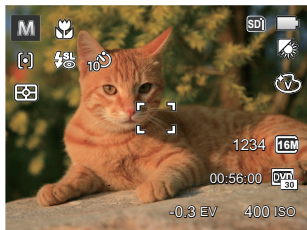

L'écran vide n'affiche aucune information.

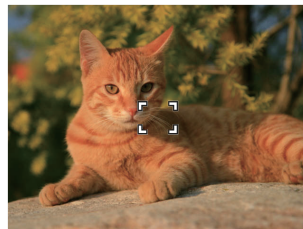

L'écran avec grille de cadre affiche les paramètres
actuels et l'histogramme.

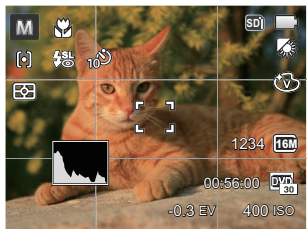

Affichage de l'écran LCD

Aperçu des icônes de l'écran en mode de prise de vue photo

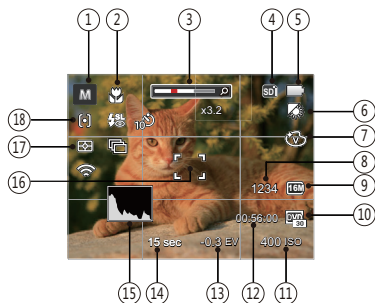

1 Icônes du Mode de capture

- | | |
|---|---|
|  Mode manuel |  Portrait |
|  Mode auto |  Mode panorama |
|  Anti-secouement |  Mode scène |

2 Mode Macro

3 Indicateur de niveau de zoom

4 Carte mémoire / mémoire interne

5 Etat de la batterie

6 Balance des blancs (réglable en  mode)

7 Effet de couleur (réglable en  mode)

8 Nombre d'images restantes

9 Taille de l'image

10 Qualité vidéo

11 Valeur d'ISO (réglable en  mode)

12 Temps d'enregistrement restant

13 Compensation de l'exposition (réglable en  mode)

14 Vitesse de l'obturateur (réglable en  mode)

15 Histogramme

16 Cadre de mise au point

17 Mesure

 AiAE

 Spot

 Cent. Pond.





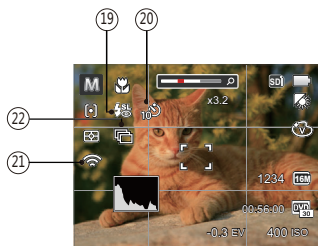

18 Mode AF

 AF unique



 AF multiple



19 Mode Flash

-  Arrêt forcé
-  Flash auto
-  Flash forcé
-  Synchro. lente
-  Synchro. lente+Yeux rouges
-  Réduction des yeux rouges

20 Retardateur

-  Retardateur désactive
-  Retardateur 2sec

 Retardateur 10sec

 Retardateur Sourire

21 Eye-Fi ALLUMER (avec signal)

22 Rafale

 Simple

 Rafale

 3 Vues

 Intervalle (30sec/1min/5min/10min)

Aperçu des icônes de l'écran en mode de capture vidéo

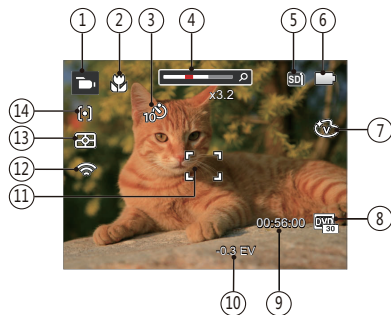

1 Icônes du mode film

2 Mode Macro

3 Retardateur

 Retardateur désactive

 Retardateur 10sec

4 Indicateur de niveau de zoom

5 Carte mémoire / mémoire interne

6 Etat de la batterie

7 Effet de couleur

8 Qualité vidéo

9 Temps d'enregistrement restant

10 Compensation de l'exposition

11 Cadre de mise au point

12 Eye-Fi ALLUMER (avec signal)

13 Mesure

 AiAE

 Spot

 Cent. Pond.

14 Mode AF

 Pour des meilleurs résultats, l'utilisation d'une carte mémoire SDHC est recommandée lorsque vous voulez enregistrer des clips vidéo.

 Le zoom optique et le zoom numérique peut être ajustée (30X au total). Le zoom numérique peut être ajusté à 6X .

Aperçu des icônes de l'écran en mode lecture

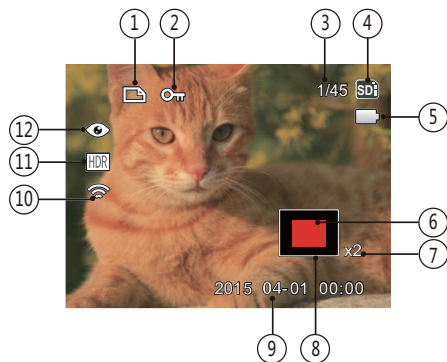

- 1 Icône du fichier DPOF
- 2 Icône Protection de fichier
- 3 Espace mémoire (indiquant le nombre actuel de photos et le nombre total de photos)
- 4 Carte mémoire / mémoire interne
- 5 Etat de la batterie
- 6 Zone de concentration du Zoom
- 7 Valeur du Zoom
- 8 Champ total de l'image
- 9 Date de prise de vue
- 10 Eye-Fi ALLUMER (avec signal)
- 11 HDR
- 12 Réduction des yeux rouges

Utilisation du bouton Mode

L'appareil photo de offre un bouton mode très pratique qui vous permet de passer d'un mode à l'autre aisément. Appuyez sur le bouton mode et utilisez les boutons gauche/droite pour faire défiler les les options. Appuyez sur le bouton  pour le sélectionner. Tous les modes disponibles sont listés comme suit:

Nom du mode	Icône	Description
Mode manuel		Utilisez ce mode pour prendre des photos en mode Manuel ; vous pouvez changer les réglages des paramètres de l'appareil photo.
Mode auto		Dans ce mode, les conditions optimales pour prendre des photos sont fixées en fonction du sujet et de l'environnement. C'est le mode le plus couramment utilisé pour prendre des photos.
Anti-bougé		Ce mode peut aider pour réduire le flou causé par le tremblement de la main.
Portrait		Il est mieux adapté à prendre le portrait, permet le AE / AF pour le visage
Mode panorama		Utilisez ce mode pour prendre une série de 4 photos au maximum que l'appareil photo combine ensuite ensemble pour créer une photo panoramique.
Mode scène		Utilisez ce mode pour prendre des photos en mode Scène prédéfinie. Il y a 21 scènes disponibles.
Mode film		Utilisez ce mode pour faire des enregistrements vidéo.

Mode manuel M

En mode **M** (exposition manuelle), vous pouvez régler EV / la vitesse d'obturation manuellement et la valeur ISO.

1. Appuyez sur le bouton **MODE** pour sélectionner le mode d'exposition manuel **M**, puis appuyez sur **SET** pour confirmer.

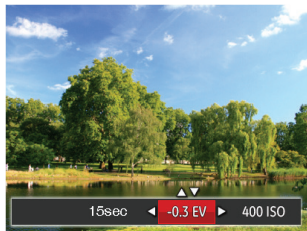

2. Appuyez sur les boutons gauche/droite pour sélectionner un élément à régler.
3. Appuyez sur les boutons haut/bas pour ajuster les réglages.
4. Appuyez sur le bouton **SET** pour finir le réglage et accéder à l'écran de prise de vue.

Mode auto

Le mode Auto est le mode le plus facile à utiliser pour prendre des photos. Dans ce mode, l'appareil optimise automatiquement les paramètres pour des photos de meilleure qualité.

Suivez les étapes suivantes:

1. Appuyez sur le bouton **MODE** pour sélectionner le mode ().
2. Cadrez la photo à l'aide de l'écran LCD et enfoncez le déclencheur à mi-chemin pour faire la mise au point sur le sujet.
3. L'écran LCD montrera le cadre au point vert après que le sujet est fixé.
4. Appuyez à fond sur le déclencheur pour prendre des photos.

Anti-secouement

Ce mode peut aider pour réduire la masse causé par le tremblement des mains, basse lumière et lentement la vitesse d'obturation.

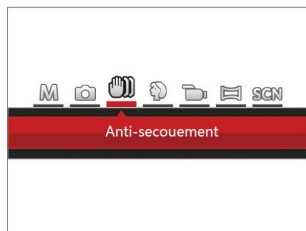



 Utiliser le mode stabilisation dans l'environnement sombre ou quand lentement la vitesse d'obturation.

 Poussez en un ronflant ou instable environnement (comme un véhicule en mouvement) peut causer images masses.

Portrait

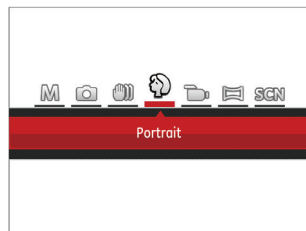
En mode portrait, l'appareil règle automatiquement l'exposition pour une photographie fidèle des nuances de la peau.





Appuyez sur la touche Mode pour sélectionner le mode Portrait ().

Mode panorama





Le Mode panorama vous permet de créer une image panoramique. L'appareil composera automatiquement une image panoramique avec la prise individuelle que vous faites. Appuyer sur le bouton Panorama. Choisissez ensuite entre Composition auto et Composition manuelle à partir du Menu.

Pour changer les réglages des paramètres:

1. Appuyez sur  pour sélectionner le mode Panorama ().
2. Appuyez sur les touches fléchées pour sélectionner un sens de prise de vue. (La droite est utilisée comme valeur par défaut si vous ne faites pas de choix) 2 quelques secondes plus tard, l'appareil est prêt à prendre des photos. Vous pouvez également appuyer sur le bouton  ou appuyer à moitié sur le déclencheur pour être prêt à prendre des photos.
3. Composez la première vue de l'image panoramique sur l'écran LCD et appuyez sur le déclencheur pour prendre la photo.



4. Une fois la première vue prise, l'image semi-transparente de la première vue apparaît sur le bord de l'écran. Vous pouvez utiliser cette image pour composer votre photo avant d'appuyer sur le déclencheur pour terminer la composition manuelle.
5. Si les photos prises sont moins de 4 photos, appuyez sur le bouton , l'appareil va automatiquement coller les photos. Appuyez sur le bouton de lecture pour entrer dans le mode de lecture afin de voir l'effet.
6. Après avoir pris 4 photos, l'appareil photo va automatiquement coller les photos. Bouton de lecture Appuyez sur le bouton de lecture pour entrer dans le mode de lecture afin de voir l'effet.

-  Pendant la prise de vue, le flash, le retardateur, le mode macro et la compensation d'exposition ne sont pas disponibles. Le réglage de la mise au point n'est pas disponible pour l'instant.
-  En mode Panorama, lorsque la taille de l'image est réglée sur 2M, jusqu'à 4 photos peuvent être assemblées.
-  Au cours de la prise de vue panoramique vidéo, appuyez sur le bouton **SET** pour interrompre la prise de vue et sauvegarder les photos déjà prises. Appuyez sur le bouton bas () pour annuler la prise de vue sans enregistrer les photos déjà prises.













Mode scène SCN









Vous pouvez sélectionner un mode approprié parmi les 21 modes de scène en fonction de l'environnement courant de capture. L'appareil configure ensuite automatiquement les paramètres les plus appropriés.

Appuyez sur **MODE** jusqu'à pour entrer dans le menu du mode scène. Ce que l'écran LCD affiche est présenté dans la figure ci-dessous.



Appuyez sur les boutons pour sélectionner une scène, et appuyez sur le bouton **SET** pour confirmer.







Scène	Explication
 Auto SCN	Identifie la scène automatiquement; personne, rétroéclairage de la personne, Paysage, Macro, Scène de nuit, Scène de nuit Personne, Auto
 Paysage	Reproduction éclatante du vert et du bleu.
 Sport	Pour les sujets en mouvement. Prise de vue rapide pour figer le déplacement.
 Plage	Idéal pour capturer des scènes avec un fort ensoleillement.
 Coucher de soleil	Pour les couchers de soleil. Prendre des photos avec une forte luminosité du soleil.
 Feux d'artifice	Pour feux d'artifice la nuit. Trépied recommandé.
 Paysage de nuit	Scènes de nuit. Trépied recommandé.
 Neige	Pour les scènes de neige. Reproduit les scènes claires, blanches et naturelles.
 Enfants	Flash éteint pour éviter de perturber les sujets. Il est approprié pour prendre des photos d'enfants.
 ID	Idéal pour capturer des photos nettes de documents telles que les cartes d'identité. (Il est recommandé d'imprimer avec du papier photo 4R 6 (6X4)).
 Verre	Objets derrière du verre transparent.
 Cadre photo	Permet d'ajouter des cadres ravissants.

Scène	Explication
 Vue panoramique	Convient pour saisir des objets en mouvement rapide pour avoir un sujet net avec un fond flou.
 Texte	Idéal pour capturer du texte sur des documents et tableaux blancs.
 Fish eye	Crée d'intéressants effets œil de poisson comme prise avec un objectif hyper gone.
 Fête	Convient pour prendre des photos de fêtes à l'intérieur, même dans des conditions d'éclairage complexes.
 Intérieur	Pour l'intérieur. Réduit le flou et améliore les couleurs.
 Feuillage	Pour les plantes. Améliore le rendu des plantes vertes et des fleurs.
 Musée	Pour les musées ou les endroits sans flash. Améliore les couleurs et réduit le flou.
 Portrait de nuit	Pour les portraits devant une scène nocturne.
 Croquis	Pour prendre des photos avec des effets de crayonnage.

Mode (ASCN)

Dans le mode scène "ASCN", l'appareil peut détecter intelligemment différents environnements, et sélectionner automatiquement la meilleure scène et les meilleurs réglages photo pour vous.

"ASCN" peut détecter intelligemment les scènes suivantes :





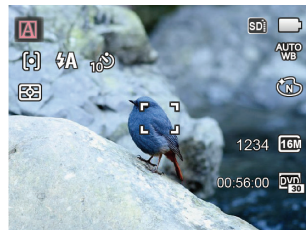

Icône	Nom du mode	Icône	Nom du mode
	Mode Paysage		Mode Paysage de nuit
	Mode Portrait		Mode Macro
	Portrait de nuit		Mode Auto
	Portrait en contre-jour		

Pour utiliser l' "ASCN"

1. Appuyez sur **MODE** jusqu'à "SCN" pour entrer dans le mode "ASCN".



2. Tenez la caméra de façon stable et visez le sujet. Le mode de scène optimal sera identifié automatiquement.
3. Appuyez à mi-course sur le déclencheur pour faire la mise au point.
4. Appuyez à fond sur le déclencheur pour prendre des photos.

Nom du mode	Explication
 Mode Paysage	Pour les paysages, règle automatiquement l'exposition pour s'adapter au fond.
 Mode Portrait	Le plus approprié pour capturer des gens avec la mise au point sur leur visage.
 Portrait de nuit	Lorsque vous faites des portraits de nuit, ou en faible conditions de lumière, règle automatiquement l'exposition pour les personnes et les scènes de nuit.
 Portrait en contre-jour	Lorsque le soleil ou toute autre source de lumière se situe derrière vous, règle automatiquement l'exposition pour produire de bonnes images.
 Mode Paysage de nuit	Pour les scènes de nuit, augmente automatiquement la valeur ISO pour compenser la faible lumière.
 Mode Macro	Le mode macro permet de prendre des photos de petits objets ou en étant très rapproché du sujet.
 Mode Auto	L'appareil photo ajustera automatiquement l'exposition et le point pour assurer de bonnes photos.

OPÉRATIONS DE BASE

Utilisation du zoom

Votre camera a deux types de fonctionnement du zoom: Zoom optique et zoom numérique. Quand vous prenez une photo, appuyez sur le bouton zoom pour faire le zoom.

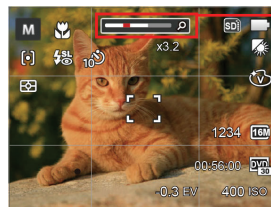
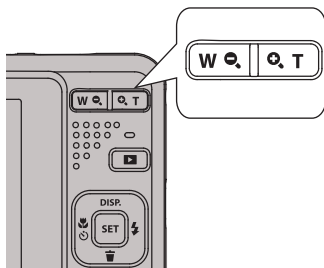

Indicateur de niveau de zoom

Quand le zoom optique arrive à son valeur maximum, lâcher le bouton et appuyer encore pour aller au zoom numérique.



Mode macro

Le mode macro permet de prendre des photos de petits objets ou en étant très rapproché du sujet. Il est alors possible de prendre des photos en étant très près du sujet.

1. Appuyez sur le bouton ( ) pour entrer dans le menu de macro.





2. Appuyez sur les boutons gauche/droit pour sélectionner parmi les 2 modes suivants :

-  Macro désactive
Choisissez cette option pour désactiver le mode macro.
-  Macro active
Sélectionnez ce mode pour faire la mise au point sur des objets situées à 5 cm de l'objectif.

3. Appuyez sur le bouton  pour valider les réglages et quitter le menu.



Paramètres du retardateur

L'utilisation de cette fonction permet la prise des photos à un temps fixe. L'appareil photo peut être réglée à prendre une photo automatiquement après 2sec, 10sec ou Retardateur avec sourire.

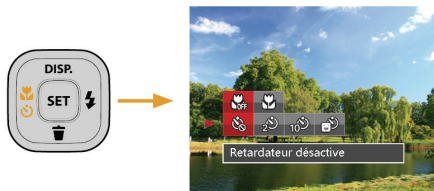
1. Appuyez sur le bouton bas ( ) pour et appuyez sur le bouton bas () entrer dans le menu du retardateur.





2. Appuyez sur les boutons gauche/droit pour sélectionner parmi les 4 modes suivants :



-  Retardateur désactive
Désactiver le retardateur.
-  Retardateur 2sec
Une seule photo est prise, 2 secondes après l'appui sur le déclencheur.

-  Retardateur 10sec
Une seule photo est prise, 10 secondes après l'appui sur le déclencheur.

-  Retardateur sourire
Appuyez sur le déclencheur pour prendre une photo immédiatement après qu'un visage souriant est détecté.

3. Appuyez sur le bouton  pour valider les réglages et quitter le menu.

-  Lorsque vous activez le retardateur, appuyer sur l'obturateur ou le bouton de sur le bouton () peut désactiver le retardateur et revenir à l'écran de prise de vue tout en gardant le réglage du retardateur.

-  Lors de l'activation de la détection de sourire, appuyer sur le déclencheur ou le bouton  peut désactiver le retardateur et revenir à l'écran de prise de vue sans garder le réglage du retardateur.



Sortie du flash





Le flash fournit une lumière supplémentaire pour la scène . Le flash est généralement utilisé lorsque la prise de vue est contre la lumière pour accentuer l' objet ; il est également approprié pour la mesure et la prise de vue dans les scènes sombres pour améliorer l'exposition.

1. Appuyez sur le bouton droit (⚡) pour entrer dans le menu de réglages du flash.



2. Appuyez sur les boutons gauche/droit pour sélectionner parmi les 6 modes suivants :

-  Arrêt forcé
Le flash ne se déclenche jamais.
-  Flash auto
Le flash de l'appareil photo se déclenche automatiquement en fonction des conditions courantes d'éclairage.

-  Flash forcé
Le flash se déclenche a chaque prise de photos.
 -  Synchro. lente
Cette fonction permet de prendre des photos de personnes la nuit en restituant à la fois un premier plan net et l'arrière-plan nocturne. Il est recommandé d'utiliser un trépied pour ce mode.
 -  Synchro. lente+Yeux rouges
Vous pouvez utiliser ce mode pour combiner la synchronisation lente et la réduction des yeux rouges.
 -  Réduction des yeux rouges
L'appareil photo émet une lumière brève avant de prendre la photo pour corriger l'effet « yeux rouges »
3. Appuyez sur le bouton  pour valider les réglages et quitter l'option.

Paramètres EV

Le menu de la fonction EV de l'appareil est doté de nombreuses fonctions, telles que l'ajustement EV, ISO, obturation etc. Le réglage approprié de la fonction peut vous permettre d'obtenir de meilleures photos.



Suivez les étapes suivantes pour effectuer le réglage:

1. Appuyez sur le bouton **SET** pour afficher l'écran de réglages.
2. Appuyez sur les boutons gauche/droit pour sélectionner les options de réglage.



3. Appuyez sur les boutons gauche/droit pour ajuster les valeurs des options.
4. Appuyez sur le bouton **SET** pour terminer le réglage et accéder à l'écran de prise de vue.

Compensation de l'exposition

Réglez la luminosité de l'image. Au cas où il existe un contraste très élevé entre l'objet photographié et l'arrière-plan, la luminosité de l'image peut être réglée correctement. (réglable en   mode)



La gamme ajustable de la valeur de l'exposition est à partir de EV -2.0 à EV+2.0.

ISO

La fonction ISO vous permet de régler la sensibilité du capteur de la caméra à partir de la luminosité de la scène. Pour améliorer le résultat dans des environnements sombres, la vitesse ISO doit être élevée. Par contre, dans des conditions de forte luminosité, la vitesse ISO doit être plus basse.

Les images avec un ISO plus élevé auront naturellement un bruit plus élevés que celles avec un ISO faible. (réglable en  mode)

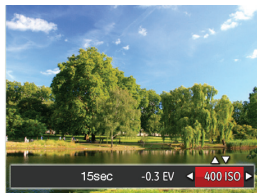

L'option de ISO comprend automatique, 80, 100, 200, 400, 800 ,et1600.

Ajustement de l'obturateur

Pour la vitesse d'obturation, la caméra peut régler automatiquement la valeur d'ouverture en fonction de la vitesse d'obturation manuelle pour obtenir la valeur d'exposition la plus appropriée. Le mouvement d'objet peut être représenté par le réglage de la vitesse d'obturation. Une valeur d'obturation élevée peut vous faire capturer clairement le mouvement de l'objet en mouvement rapide tandis qu'une valeur d'obturation faible peut vous permettre de prendre une photo où l'objet en mouvement affiche un fort sens de mouvement. (réglable en  mode)



Utilisation de l'enregistrement rapide



En mode de prise de vue, appuyez sur le bouton de raccourci Enregistrement  pour accéder directement au mode d'enregistrement et enregistrer.



Après l'enregistrement, appuyez sur le bouton de raccourci Enregistrement ou à nouveau sur le déclencheur, vous pouvez ainsi sauvegarder la vidéo et retourner à l'écran de prise de vue.

Regarder les photos et les clips vidéo

Pour regarder vos photos et clips vidéo sur l'écran LCD:

1. En appuyant sur le bouton , la dernière prise photo ou vidéo s'affiche à l'écran LCD.
2. Utilisez les boutons de navigation gauche/droite pour naviguer dans les photos ou clips vidéo sur la mémoire interne ou la carte mémoire.
3. Pour jouer un clip vidéo, appuyez sur le bouton  pour aller au mode de lecture vidéo.

Un guide de fonctionnement apparaît sur l'écran lors de la lecture d'une vidéo. Appuyez sur les boutons pour exécuter les fonctions correspondantes.

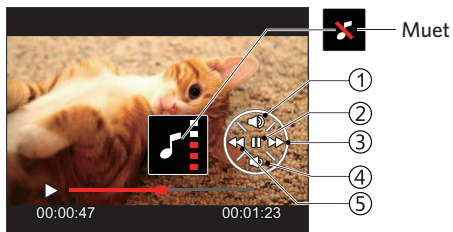

1	Augmentation du son
2	Pause
3	Avance rapide
4	Diminution du son
5	Retour rapide

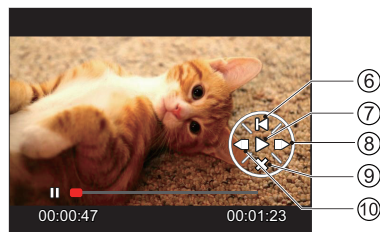

6	Retour au début de la vidéo
7	Lecture
8	Avance lecture vidéo
9	Annulation lecture
10	Retour lecture vidéo

Vue en réduction



Quand le mode Lecture, presser le bouton zoom (**W** ) pour exposer les ongles des photos et vidéos dans l'écran.

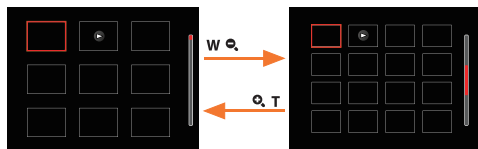

1. Utilisez la bouton du zoom pour basculer entre les miniatures 3x3 et 4x4.
2. Lorsque une vignette 3x3 ou 4x4 est affichée, appuyez sur boutons de navigation pour sélectionner une image ou un clip vidéo à regarder.



3. Appuyez sur les boutons de navigation pour sélectionner une image ou un clip vidéo à regarder et appuyez sur le bouton **SET** pour le restaurer à sa taille initiale.

-  Si l'indicateur  apparaît sur l'écran, c'est qu'un fichier vidéo est lu.
-  Appuyez sur le bouton **SET** pour rétablir un icône de prévisualisation à sa taille d'image originale.

Utilisation du zoom sur les images déjà prises (images fixes seulement)

Lors de la lecture de photos, vous pouvez aussi utiliser le boutons de zoom pour agrandir les photos de 2 à 8 fois.



1. Appuyez sur les boutons gauche/droit pour sélectionner une image à zoomer.
2. Presser le bouton zoom (🔍, T) pour faire le zoom.
3. Le coin droit inférieur de l'écran affichera le nombre de fois et la zone d'utilisation du zoom de photos.

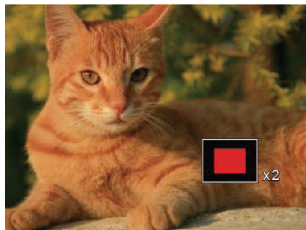



4. Appuyez sur les boutons gauche/droit/haut/bas pour naviguer et sélectionner une partie de l'image à zoomer.
5. Appuyez sur le bouton (SET) pour retourner la photo à sa taille d'origine.



Les vidéos ne peuvent pas être agrandir.

Diaporama

Ce paramètre vous permet de regarder toutes les photos avec un diaporama.

1. Appuyez sur le bouton  pour entrer dans l'écran de lecture.
2. Appuyez sur le bouton  pour entrer dans l'option de diaporama.
3. Appuyez sur les boutons gauche/droit pour sélectionner la lecture de diaporama ou pour [Annuler] et revenir à l'écran de lecture.





4. Appuyez sur le bouton  pour confirmer votre sélection.

Suppression de photos et de vidéo

En mode lecture, appuyez sur le bouton bas () pour sélectionner vos photos et vidéos.

Pour supprimer des images ou des vidéos :

1. Appuyez sur le bouton () pour passer au mode de lecture.
2. Appuyez sur les boutons gauche/droit pour sélectionner les photos et vidéos à supprimer.
3. Appuyez sur le bouton bas () et l'écran de suppression s'affiche.

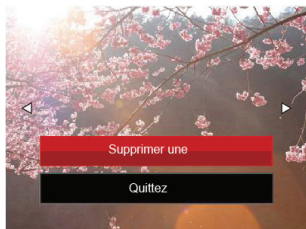

4. Appuyez sur les boutons haut/bas pour sélectionner [Supprimer une] ou [Quittez] , et appuyez sur le bouton () pour confirmer.





Les photos/clips vidéo effacés ne pourront pas être récupérés.



Veillez consulter la page 63 pour les instructions concernant les options du menu supprimer.

Menu Photo

Mode :     SCN

1. En mode de prise de vue photo, appuyez sur le bouton  pour entrer dans le menu de prise de vue photo.
2. Appuyez sur les boutons haut/bas pour sélectionner le menu de prise de vue photo à régler.
3. Appuyez sur les boutons gauche/droit pour sélectionner le menu de prise de vue à régler, et appuyez sur le bouton  pour confirmer.



Référez vous aux pages suivantes pour plus de détails concernant chaque réglage.

Mesure expo (métrage de l'exposition)

Utilisez ce paramètre pour choisir la taille de la "cible" dans le champ visuel de la caméra.



Trois tailles sont disponibles au choix:

- AIAE (Intelligence artificielle IA (Artificial Intelligence AE)): Choisit automatiquement le compteur central et périphérique pour calculer la valeur correcte de la mesure par le poids.
- Spot: La taille Spot focalise sur une petite zone au centre du champ visuel de la caméra.
- Cent. Pond. : La taille Intermédiaire couvre une zone légèrement plus grande au centre du champ visuel de la caméra.

Taille de l'image

Le réglage de la taille est lié à la résolution des photos, en pixels. Une photo avec une plus haute résolution peut être imprimée en grand format sans subir de dégradation.

Pour régler la taille des photos, procédez de la manière suivante:



La qualité de l'image augmente avec le nombre de pixels. En revanche, vous pourrez prendre plus de photos avec votre carte mémoire si le nombre de pixels est bas.

AF continu

Permet à l'AF de faire la mise au point continue automatiquement lors de la prise de photos.



Il ya deux options:

- Désactive
- Active

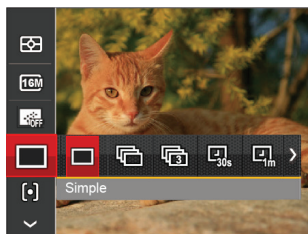

Rafale

Utilisez ce paramètre pour prendre des photos en rafale. Après la sélection, appuyez a fond sur le déclencheur pour prendre des photos en rafale.



Il ya 7 options:

-  Simple
-  Rafale

-  3 Vues
-  Intervalle 30sec
-  Intervalle 1min
-  Intervalle 5min
-  Intervalle 10min

 Le flash ne marche pas dans la prise de vue continue, pour permettre de prendre des photos aussi rapidement que possible.



 Appuyez sur le bouton déclencheur pour commencer la prise de photo continue.

Paramètres de focalisation

Les Méthodes de focalisation que vous pouvez sélectionner avec différents modes de cette fonction sont différentes.



Il ya deux options:





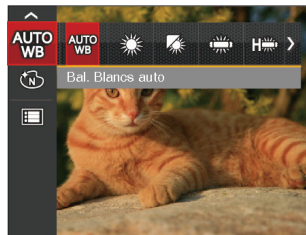

-  AF unique: Le cadre de mise au point apparaît au centre de l'écran LCD pour faire la mise au point sur le sujet.
-  AF multiple: L'appareil photo fait automatiquement le point sur une large zone pour trouver le point de mise au point.

Paramètres de balance des blancs

La balance des blancs permet à l'utilisateur d'ajuster la température des couleurs en fonction des conditions de luminosité afin de garantir une restitution optimale des couleurs.



Il ya 7 options:

-  Bal. Blancs auto
-  Lumière du jour
-  Nuageux
-  Fluorescent
-  CWF fluorescent
-  Incandescent
-  Bal. blancs manuelle (Appuyez à fond sur le déclencheur pour détecter la valeur de balance des blancs)



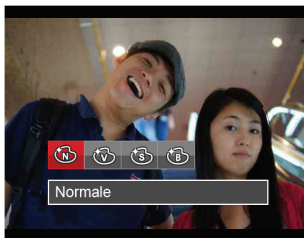

Effet de couleur

La fonction de paramètre de couleur de l'image permet à l'utilisateur de sélectionner différents effets de couleur.















1. L'appuie sur le bouton **SET** peut permet de sélectionner le réglage de couleur de l'image.
2. Appuyez sur les boutons gauche/droit pour sélectionner les options de réglage de couleur d'image.



Il ya 4 options:



-  Normale
-  Éclatante
-  Sépia
-  Noir et blanc

• Options dans le mode de prise (O: Disponible X: Indisponible)





Options	Modes de prises de photos						
	M						SCN
	O	O	O	O	O	X	O
	O	O	X	O	X	X	O
	X	X	X	X	O	X	X
	O	O	X	O	X	X	X
	O	O	X	O	X	X	X
	O	O	X	X	X	X	X
	O	X	X	X	X	X	X
	O	X	X	X	O	X	X
	X	X	X	X	X	X	O

Menu de réglages de prise de vue photo

Mode:  M    SCN

1. Appuyez sur le bouton  dans le mode de prise de vue photo et appuyez sur les boutons haut/bas pour sélectionner .



2. Appuyez sur le bouton  pour accéder au menu.
3. Appuyez sur les boutons haut/bas pour sélectionner , et appuyez sur le bouton  ou sur la flèche de direction pour accéder au menu.
4. Appuyez sur les boutons haut/bas pour sélectionner l'élément à régler, et appuyez sur le bouton  ou sur le bouton droite pour accéder au menu.
5. Appuyez sur les boutons haut/bas sélectionner une option et appuyez sur le bouton  pour confirmer.

Qualité

Le réglage de Qualité peut être utilisé pour ajuster le taux de compression des images.

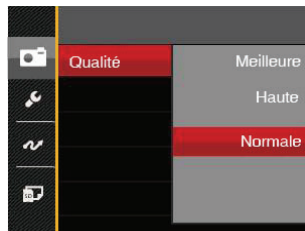

La qualité de l'image comprend trois options:

- Meilleure (16M Taille de fichier moyenne: 4.0)
- Haute (16M Taille de fichier moyenne: 2.5)
- Normale (16M Taille de fichier moyenne: 2.0)

Rayon aide AF

Dans un environnement plus sombre, la fonction Rayon aide AF peut être activée pour aider la mise au point.

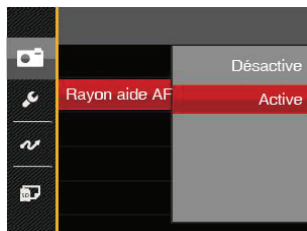

Zoom numérique

Ce réglage permet d'ajuster le zoom numérique. Si cette fonction est désactivée, seul le zoom optique peut être utilisé.

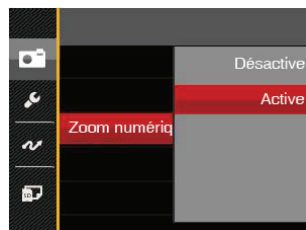

Impression date

Inclut un timbre de date/heure sur la photo.

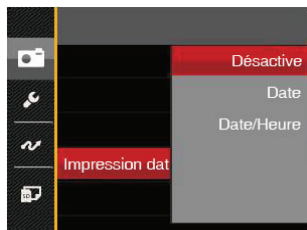

- Désactive
- Date
- Date/Heure

Visualisation rapide

Cette option permet de revoir rapidement des photos immédiatement après leur prise. Chaque photo est affichée sur l'écran LCD en fonction du temps sélectionné.





Il y a 4 choix :

- Désactive
- 1 sec
- 2 sec
- 3 sec

Menu Film

Mode: 

1. Appuyez sur , sélectionnez le mode  et appuyez sur le bouton  pour entrer dans le menu Film.



2. Appuyez sur les boutons haut/bas pour sélectionner le menu Film à régler.
3. Appuyez sur les boutons gauche/droit pour sélectionner le menu Film à régler et appuyez sur le bouton  pour confirmer.

Mesure expo (métrage de l'exposition)

Utilisez ce paramètre pour choisir la taille de la "cible" dans le champ visuel de la caméra.

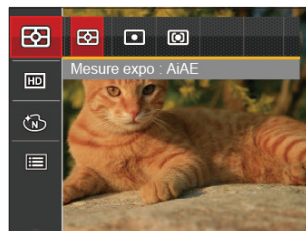

Trois tailles sont disponibles au choix:

- AIAE (Intelligence artificielle IA (Artificial Intelligence AE)): Choisit automatiquement le compteur central et périphérique pour calculer la valeur correcte de la mesure par le poids.
- Spot: La taille Spot focalise sur une petite zone au centre du champ visuel de la caméra.
- Cent. Pond. : La taille Intermédiaire couvre une zone légèrement plus grande au centre du champ visuel de la caméra.

Qualité vidéo

Réglez la résolution de l'image utilisée pendant l'enregistrement vidéo.

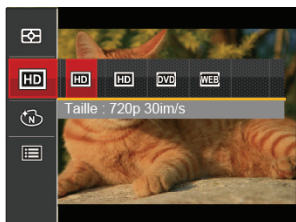

La vitesse nécessaire de la carte SD pour l'écriture et la lecture des données HD est ainsi:

No.	Pixel de l'image	Cadre	Recommandation	Durée d'enregistrement (4GB) Environ
1	1280x720 *	30	Class 4	16 minutes
2	1280x720	15	Class 4	32 minutes
3	640x480	30	Class 4	48 minutes
4	320x240	30	Class 4	201 minutes



* La durée d'enregistrement maximale est de 29 minutes en une fois.



L'enregistrement en HD peut créer le chauffage de l'appareil photo. Ceci est normal.

Effet de couleur

La fonction de paramètre de couleur de l'image permet à l'utilisateur de sélectionner différents effets de couleur.

1. L'appuie sur le bouton **SET** peut permet de sélectionner le réglage de couleur de l'image.
2. Appuyez sur les boutons gauche/droit pour sélectionner les options de réglage de couleur d'image.

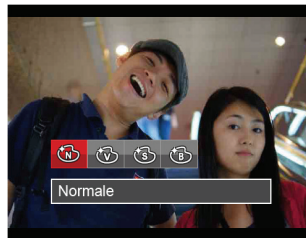





Il ya 4 options:





- **N** Normale
- **V** Éclatante
- **S** Sépia
- **B** Noir et blanc

Menu de réglages Film

Mode: 

1. Appuyez sur , et sélectionnez  pour entrer dans l'écran d'enregistrement vidéo.
2. Appuyez sur le bouton , appuyez sur les boutons haut/bas pour sélectionner , et appuyez sur le bouton  pour accéder au menu.



3. Appuyez sur les boutons haut/bas pour sélectionner , et appuyez sur le bouton  ou sur le bouton droit pour accéder au menu.
4. Sélectionnez les éléments à régler et appuyez sur le bouton  ou sur le bouton droit pour accéder au menu.
5. Appuyez sur les boutons haut/bas pour sélectionner une option et appuyez sur le bouton  pour confirmer.



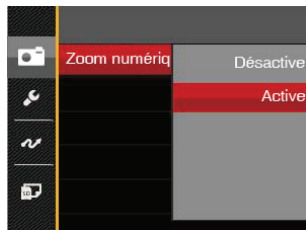

Zoom numérique

Ce réglage permet d'ajuster le zoom numérique. Si cette fonction est désactivée, seul le zoom optique peut être utilisé.



Menu Lecture

Mode: 



1. Appuyez sur le bouton  pour afficher l'écran de lecture, et appuyez sur le bouton  pour accéder au menu.
2. Appuyez sur le bouton droit haut/bas pour sélectionner la lecture à régler, et appuyez sur le bouton  pour y accéder.
3. Appuyez sur les boutons gauche/droit pour sélectionner une option et appuyez sur le bouton  pour confirmer.





Référez vous aux pages suivantes pour plus de détails concernant chaque réglage.

HDR

Avec la fonction HDR, l'exposition homogénéisée peut être effectuée sur les photos déjà prises. En optimisant les détails des parties éclairées ou sombres de la photo qui peuvent être surexposées ou avoir un grand contraste, la photo aura une meilleure définition et plus de relief.

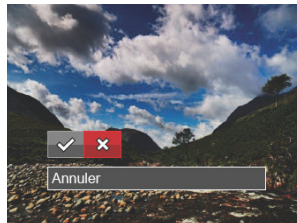
1. En mode lecture, appuyez sur les boutons gauche/droit pour sélectionner les photos à modifier.
2. Appuyez sur le bouton , sélectionnez les réglages  et appuyez sur le bouton  pour afficher l'écran des réglages.
3. Appuyez sur les boutons gauche/droit pour choisir ou non d'utiliser HDR.





 : HDR

 : Annuler

4. Après l'utilisation de la fonction HDR, l'image sera enregistrée comme nouveau document, et le document original sera toujours contenu dans la mémoire.

Réduction des yeux rouges

Utilisez ce réglage pour effacer les yeux rouges dans les photos.

1. En mode lecture, appuyez sur les boutons gauche/droit pour sélectionner les photos à modifier.
2. Appuyez sur le bouton , sélectionnez les réglages  et appuyez sur le bouton  pour afficher l'écran des réglages.
3. Appuyez sur les boutons gauche/droit pour sélectionner Retouche ou [Annuler] pour revenir à l'écran de lecture.





 : Réduction des yeux rouges  : Annuler

4. Appuyez sur le bouton  pour confirmer le réglage.

Pivotez

Ce paramètre vous permet de faire Pivotez la photo dans un certain sens.

1. En mode lecture, appuyez sur les boutons gauche/droit pour sélectionner les photos à modifier.
2. Appuyez sur le bouton , sélectionnez les réglages  et appuyez sur le bouton  pour afficher l'écran des réglages.
3. Appuyez sur les boutons gauche/droit pour sélectionner le sens de rotation ou [Annuler] pour revenir au menu de lecture.

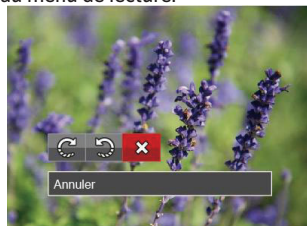

 : Tourner à droite

 : Tourner à gauche  : Annuler



4. Appuyez sur le bouton  pour confirmer votre sélection.

 Les photos panoramiques et les vidéos ne peuvent être pivotées.

 Le fichier modifié remplacera l'original.

Redimensionner

Ce paramètre vous permet redimensionner une photo, en choisissant une nouvelle résolution, et l'enregistre comme une nouvelle photo.



1. En mode lecture, appuyez sur les boutons gauche/droit pour sélectionner les photos à modifier.
2. Appuyez sur le bouton , sélectionnez les réglages  et appuyez sur le bouton  pour afficher l'écran des réglages.
3. Appuyez sur les boutons gauche/droit pour sélectionner [1024X768] ou [640X480] ou sélectionnez [Annuler] pour revenir au menu de lecture.



4. Appuyez sur le bouton  pour confirmer votre sélection.

Couleur

Ce paramètre vous permet de changer l'effet de couleur de la photo. Il est sauvegardé comme une nouvelle photo avec la photo d'origine.

1. En mode lecture, appuyez sur les boutons gauche/droit pour sélectionner les photos à modifier.
2. Appuyez sur le bouton , sélectionnez les réglages  et appuyez sur le bouton  pour afficher l'écran des réglages.
3. Appuyez sur les boutons gauche/droit pour sélectionner le menu correspondant ou [Annuler] pour revenir à l'écran de lecture.



4. Appuyez sur le bouton  pour confirmer votre sélection.

 : Annuler





 : Sépia

 : Éclatant





 : Noir et blanc

Menu de réglages Lecture

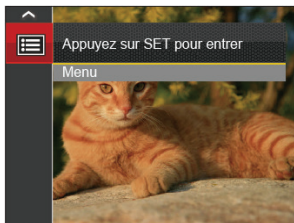
Mode : 

1. Appuyez sur le bouton  pour afficher l'écran de lecture, appuyez sur le bouton , et appuyez sur la touche fléchée haut/bas pour sélectionner .
2. Appuyez sur le bouton  pour accéder au menu.



3. Appuyez sur les boutons haut/bas pour sélectionner , et appuyez sur le bouton  ou sur le bouton droit pour accéder au menu.
4. Appuyez sur les boutons haut/bas pour sélectionner l'élément à régler, et appuyez sur le bouton  ou sur le bouton pour accéder au menu.
5. Appuyez sur les boutons haut/bas pour sélectionner une option et appuyez sur le bouton  pour confirmer.

Référez vous aux pages suivantes pour plus de détails concernant chaque réglage.

Protéger

Pour éviter toute suppression accidentelle de photo ou de vidéo, utilisez ce réglage pour verrouiller un fichier ou tous les fichiers.

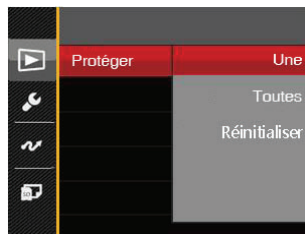

Pour verrouiller ou déverrouiller les fichiers photo et vidéo :

1. Appuyez sur les boutons haut/bas pour sélectionner [Protéger], et appuyez sur le bouton  ou sur le bouton droit pour accéder au sous-menu.

- Appuyez sur les boutons haut/bas pour sélectionner le sous-menu, et appuyez sur le bouton **SET** ou sur bouton droit pour afficher l'écran de réglages.

Il y a 3 sous-menus disponibles :

- Une : Verrouille la photo ou la vidéo sélectionnée si elle n'est pas protégée ; déverrouille la photo ou la vidéo sélectionnée si elle est protégée.
 - Toutes : Verrouille toutes les photos ou vidéos.
 - Réinitialiser : Annule le verrouillage de toutes les photos ou vidéos.
- Appuyez sur les boutons gauche/droit pour sélectionner une option et appuyez sur le bouton **SET** pour confirmer.

Supprimer

Vous pouvez supprimer un ou tous les fichiers photo / vidéo.

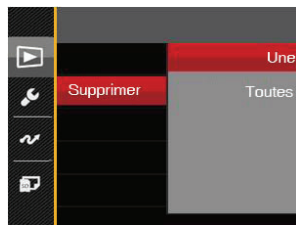



Pour supprimer des fichiers photo ou vidéo :

- Appuyez sur les boutons haut/bas pour sélectionner [Supprimer] , et appuyez sur le bouton **SET** ou sur bouton droit pour accéder au sous-menu.
- Appuyez sur les boutons haut/bas pour sélectionner le sous-menu, et appuyez sur le bouton **SET** ou sur bouton droit pour afficher l'écran de réglages.

Il y a 2 sous-menus disponibles :

- Une : Supprime une photo ou vidéo.
- Toutes : Supprime toutes les photos ou vidéos.

3. Appuyez sur les boutons gauche/droit pour sélectionner une option et appuyez sur le bouton  pour confirmer.

 L'indicateur "" signifie qu'un fichier est protégé. La protection de fichier doit être enlevée avant de pouvoir supprimer le fichier.

 La suppression des fichiers provoquera la réinitialisation des réglages DPOF.

DPOF (Format d'impression numérique)

DPOF vous permet d'enregistrer une sélection de photos que vous désirez imprimer, et d'enregistrer cette sélection sur la carte mémoire; de cette façon, vous n'avez plus qu'à emmener votre carte mémoire dans un magasin photo sans besoin de décrire à la personne une par une les photos que vous désirez imprimer.

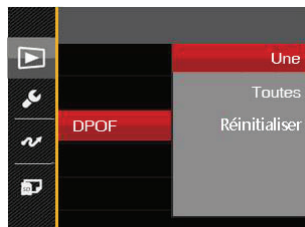

 L'imprimante qui prend en charge le DPOF est nécessaire pour l'impression.

Découpez

Le réglage de la taille vous permet de recadrer une photo et de l'enregistrer comme une nouvelle image.

1. Appuyez sur les boutons haut/bas pour sélectionner [Découpez], et appuyez sur le bouton  ou sur le bouton droit pour accéder au menu.
2. Sélectionnez [Oui] pour confirmer le découpage. Sélectionnez la partie à découper en utilisant le bouton de zoom et les touches directionnelles pour découper une photo.

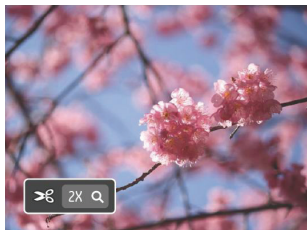







3. Appuyez sur le bouton  et l'invite [Enregistrez les changements?] apparaît. Sélectionnez  pour modifier et enregistrer l'image. Sélectionnez  pour annuler les modifications et revenir à l'écran de l'invite de découpage.



L'image ne peut pas être coupée de nouveau quand elle est tronquée à 640x480.

Menu Configuration

Mode :  M    SCN  

1. Appuyez sur le bouton  dans n'importe quel mode et appuyez sur les boutons haut/bas pour sélectionner .
2. Appuyez sur le bouton  pour accéder au menu.
3. Appuyez sur les boutons haut/bas pour sélectionner , et appuyez sur le bouton  ou sur le bouton droit pour accéder au menu.
4. Appuyez sur les boutons haut/bas pour sélectionner l'élément à régler, et appuyez sur le bouton  ou sur le bouton pour accéder au menu.
5. Appuyez sur les boutons haut/bas pour sélectionner une option et appuyez sur le bouton  pour confirmer.

Référez vous aux pages suivantes pour plus de détails concernant chaque réglage.



Réglage Son

Pour changer les réglages:

1. Sélectionnez [Réglage Son] dans le menu des réglages de base. Appuyez sur le bouton **SET** ou sur le bouton droit pour accéder au menu.
2. Appuyez sur les boutons gauche/droit pour sélectionner une option.

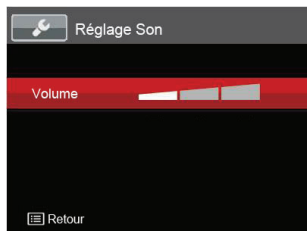

3. Appuyez sur le bouton **SET** pour confirmer.

Eco.D'Énergie

Cette fonction permet d'économiser de l'énergie pour que la batterie dure aussi longtemps que possible. Suivez les étapes suivantes pour éteindre automatiquement l'écran LCD et l'appareil photo après une certaine durée d'inactivité.

1. Sélectionnez [Eco.D'Énergie] dans le menu des réglages de base. Appuyez sur le bouton **SET** ou sur le bouton droit pour accéder au menu.
2. Appuyez sur les boutons haut/bas pour sélectionner une option.

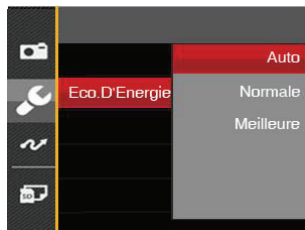



3. Appuyez sur le bouton **SET** pour confirmer.

Language/Langue

Reportez-vous à la section "Réinitialiser votre langue" à la page 19.

Fuseau horaire

Le paramètre Heure mondiale est une fonction utile pour vos voyages à l'étranger. Cette fonction vous permet d'afficher l'heure locale sur l'écran LCD lorsque vous êtes à l'étranger.

1. Sélectionnez [Fuseau horaire] dans le menu des réglages de base. L'écran des fuseaux horaires apparaît.
2. Appuyez sur les boutons haut/bas pour choisir des champs du lieu de départ () et de la destination ().
3. Appuyez sur les boutons gauche/droit pour sélectionner une ville sur le même fuseau horaire que celui de ce champs. Appuyez sur le bouton  pour confirmer les réglages.

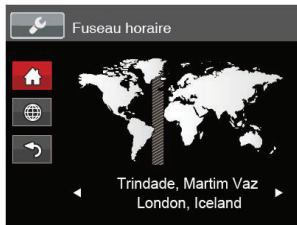







Date et heure

Reportez-vous à la section "Réinitialiser Date/Heure" à la page 20.

Formater

Remarque: Le formatage vous permet de supprimer tous les contenus de la carte mémoire et de la mémoire intégrée, y compris les fichiers de photo et de film protégés.

Pour utiliser cette fonction:

1. Appuyez sur le bouton , appuyez sur les boutons haut/bas pour sélectionner , et appuyez sur le bouton  pour accéder au menu.
2. Appuyez sur les boutons haut/bas pour sélectionner , et appuyez sur le bouton  ou sur le bouton droit pour accéder au menu.
3. Appuyez sur les boutons haut/bas pour sélectionner [Formater], et appuyez sur le bouton  ou sur le bouton droit pour accéder au menu.
4. Appuyez sur les boutons haut/bas pour sélectionner [Oui] ou [Non] et appuyez sur le bouton  pour confirmer.

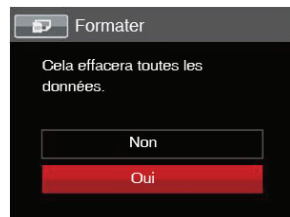







5. Si vous sélectionnez [Oui], l'appareil photo formate sa mémoire.

-  Formatez la mémoire intégrée lorsque la carte mémoire n'est pas insérée. Lorsqu'elle est insérée, seule la carte mémoire peut être formatée.

Copier vers carte

Utilisez cette fonction pour copier les fichiers stockés sur la mémoire interne vers la carte mémoire.



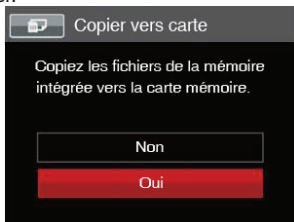



1. Appuyez sur le bouton , appuyez sur les boutons haut/bas pour sélectionner , et appuyez sur le bouton  pour accéder au menu.
2. Appuyez sur les boutons haut/bas pour sélectionner , et appuyez sur le bouton  ou sur le bouton droit pour accéder au menu.
3. Appuyez sur les boutons haut/bas pour sélectionner [Copier vers carte], et appuyez sur le bouton  ou sur le bouton droit pour accéder au menu.
4. Appuyez sur les boutons haut/bas pour sélectionner [Oui] ou [Non] et appuyez sur le bouton  pour confirmer.



-  S'il n'y a pas de carte dans l'appareil-photo, la fonction ne sera pas affichée.

Nom Fichier





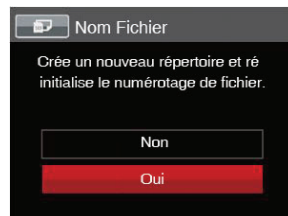

Après chaque capture de photo ou de vidéo, l'appareil photo enregistrera le fichier avec un nom terminant par un numéro de série. Vous pouvez utiliser cet élément pour décider si les fichiers doivent être numérotés en série, ou s'ils doivent commencer par 1 ou s'ils doivent être enregistrés dans un autre dossier de la carte mémoire.

1. Appuyez sur le bouton , appuyez sur les boutons haut/bas pour sélectionner , et appuyez sur le bouton  pour accéder au menu.
2. Appuyez sur les boutons haut/bas pour sélectionner , et appuyez sur le bouton  ou sur le bouton droit pour accéder au menu.
3. Appuyez sur les boutons haut/bas pour sélectionner [Nom Fichier], et appuyez sur le bouton  ou le bouton droit pour accéder au menu.
4. Appuyez sur les boutons haut/bas pour sélectionner [Oui] ou [Non] et appuyez sur le bouton  pour confirmer.



Réinitialiser







Utilisez cette option pour réinitialiser tous les paramètres de l'appareil photo sur les réglages d'origine.

1. Appuyez sur le bouton , appuyez sur les boutons haut/bas pour sélectionner , et appuyez sur le bouton  pour accéder au menu.
2. Appuyez sur les boutons pour sélectionner , et appuyez sur le bouton  ou sur le bouton droit pour accéder au menu.
3. Appuyez sur les boutons haut/bas pour sélectionner [Réinitialiser], et appuyez sur le bouton  ou sur le bouton droit pour accéder au menu.
4. Appuyez sur les touches fléchées haut/bas pour sélectionner [Oui] ou [Non] et appuyez sur le bouton  pour confirmer.



Version FW

Utilisez cette option pour afficher le numéro de la version du microprogramme de l'appareil photo.

1. Appuyez sur le bouton , appuyez sur les boutons haut/bas pour sélectionner , et appuyez sur le bouton  pour accéder au menu.
2. Appuyez sur les boutons haut/bas pour sélectionner , et appuyez sur le bouton  ou sur le bouton droit pour accéder au menu.
3. Appuyez sur les boutons haut/bas pour sélectionner [Version FW], et appuyez sur le bouton  ou le bouton droit pour accéder au menu.

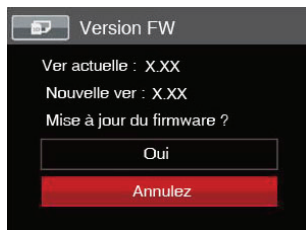







4. Lorsqu'il y a une nouvelle version du firmware sur la carte SD, sélectionnez [Oui] pour mettre à jour.

Connexion à un PC

Vous pouvez utiliser le câble USB pour connecter l'appareil afin de copier (transmettre) les photos vers un ordinateur.

Configuration du mode USB

Le port USB de l'appareil photo peut être configuré pour le connecter à un ordinateur ou à une imprimante. Les instructions suivantes vous permettront donc de vous assurer que l'appareil est correctement configuré pour être connecté à un ordinateur.

1. Appuyez sur le bouton , appuyez sur les boutons haut/bas pour sélectionner , et appuyez sur le bouton  pour accéder au menu.
2. Appuyez sur les boutons haut/bas pour sélectionner , et appuyez sur le bouton  ou sur le bouton droit pour accéder au menu.
3. Appuyez sur les boutons haut/bas pour sélectionner [USB], et appuyez sur le bouton  ou sur le bouton droit pour accéder au menu.
4. Appuyez sur les boutons haut/bas pour sélectionner [PC] et appuyez sur le bouton  pour confirmer.

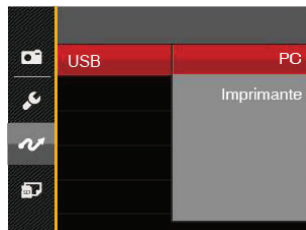

Transférer des fichiers sur votre ordinateur

L'ordinateur détectera automatiquement l'appareil photo comme un disque amovible. Double-cliquez sur l'icône Mon ordinateur du bureau pour localiser le disque amovible et pour copier les dossiers et fichiers stockés dans votre appareil photo vers un dossier de votre ordinateur, comme vous le feriez pour copier n'importe quel autre fichier ou dossier.

Suivez les instructions ci-dessous pour connecter votre appareil photo à un PC.

1. Assurez-vous que l'ordinateur et l'appareil photo sont allumés.
2. Branchez un coté du câble USB fourni sur le port USB/SORTIE AV de votre appareil photo.

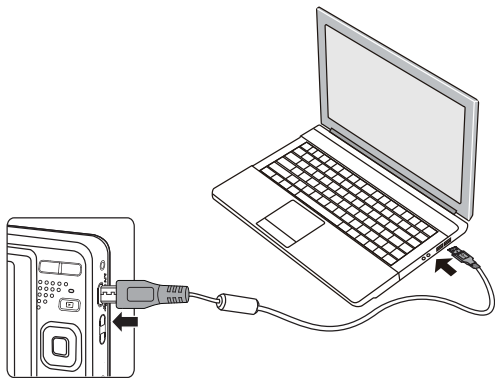

3. Branchez l'autre coté du câble sur un port USB de votre PC.
4. Une fois la transmission terminée, débranchez le câble USB en suivant les instructions indiquant comment enlever en toute sécurité les périphériques USB.



Système vidéo







Vous pouvez utiliser le câble AV (devant être acheté séparément) pour raccorder la caméra et la télévision afin de réaliser la sortie vidéo. Raccordez une extrémité du câble AV au port AV de la caméra, raccordez l'autre extrémité au port AV-OUT de la télévision.

Réglez le format du système de sortie vidéo en fonction de vos exigences, selon les étapes suivantes:

1. Appuyez sur le bouton , appuyez sur les boutons haut/bas pour sélectionner , et appuyez sur le bouton **SET** pour accéder au menu.
2. Appuyez sur les boutons haut/bas pour sélectionner , et appuyez sur le bouton **SET** ou sur le bouton droit pour accéder au menu.
3. Appuyez sur les boutons haut/bas pour sélectionner [Standard TV], et appuyez sur le bouton **SET** ou sur le bouton droit pour accéder au menu.
4. Appuyez sur les boutons haut/bas pour sélectionner [NTSC] ou [PAL] et appuyez sur le bouton **SET** pour confirmer.

Régler le mode de connexion de la carte Eye-Fi SD

Cet appareil supporte la connexion sans fil de la carte Eye-Fi SD. Activer la connexion Eye-Fi en suivant les étapes suivantes.

1. Appuyez sur le bouton , appuyez sur les boutons haut/bas pour sélectionner , et appuyez sur le bouton  pour accéder au menu.
2. Appuyez sur les boutons pour sélectionner , et appuyez sur le bouton  ou sur le bouton droit pour accéder au menu.
3. Appuyez sur les boutons haut/bas pour sélectionner [Eye-Fi], et appuyez sur le bouton  ou sur le bouton droit pour accéder au menu.
4. Appuyez sur les boutons haut/bas pour sélectionner [Active] ou [Désactive] et appuyez sur le bouton  pour confirmer.



NTSC: Anglais, Chinois (Traditionnel), Japonais, Français, Coréen, Russe, Vietnamien, Grec, Hongrois

PAL: Allemand, Espagnol, Italien, Chinois (Simplifié), Portugais, Suédois, Danois, Finnois, Indonésien, Norvégien, Néerlandais, Turc, Polonais, Thaï, Croate, Tchèque, Arabe, Hindi



Le système de sortie vidéo changera en conséquence selon les modifications de la langue sélectionnée.

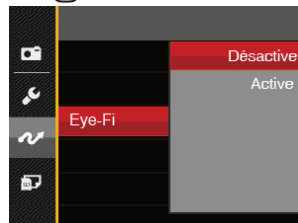

Si la carte Eye-Fi n'est pas disponible dans la caméra, cette fonction ne s'affichera pas.

Connexion à une imprimante compatible PictBridge









La technologie PictBridge permet d'imprimer les photos enregistrées sur la carte mémoire via l'imprimante.

Pour voir si une imprimante est compatible PictBridge, regardez simplement si le logo



PictBridge se trouve sur l'emballage ou vérifiez dans le manuel d'utilisation. Avec la fonction PictBridge de votre appareil photo, vous pouvez imprimer les photos avec une imprimante compatible PictBridge en utilisant le câble USB fourni, sans besoin d'un PC.

Configuration du mode USB

Le port USB de l'appareil photo peut être configuré pour le connecter à un ordinateur ou à une imprimante. Les instructions suivantes vous permettront donc de vous assurer que l'appareil est correctement configuré pour être connecté à une imprimante.

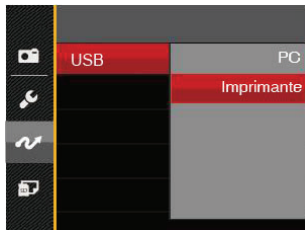
- Appuyez sur le bouton , appuyez sur les boutons haut/bas pour sélectionner , et appuyez sur le bouton  pour accéder au menu.
- Appuyez sur les boutons haut/bas pour sélectionner , et appuyez sur le bouton  ou sur le bouton droit pour accéder au menu.
- Appuyez sur les boutons haut/bas pour sélectionner [USB], et appuyez sur le bouton  ou sur le bouton droit pour accéder au menu.
- Appuyez sur les boutons haut/bas pour sélectionner [Imprimante] et appuyez sur le bouton  pour confirmer.



-  Une fois l'appareil photo réinitialisé, il passera en mode PC automatiquement à partir du mode USB.
-  Reportez-vous à la section "Utilisation du menu PictBridge" à la page 76.

Connectez votre imprimante

1. Assurez-vous que l'appareil photo et l'imprimante sont allumés.
2. Branchez un coté du câble USB fourni sur le port USB de votre appareil photo.
3. Branchez l'autre coté du câble USB sur le port USB de l'imprimante.

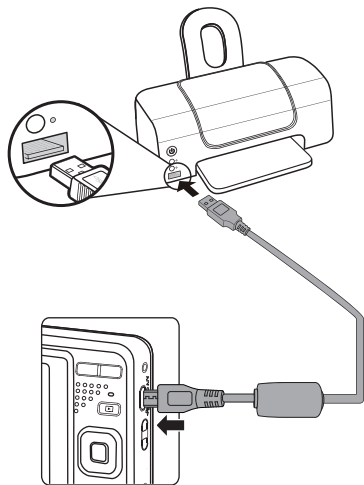

Si l'appareil photo n'est pas connecté à une imprimante compatible PictBridge, le message d'erreur suivant s'affiche sur l'écran LCD.

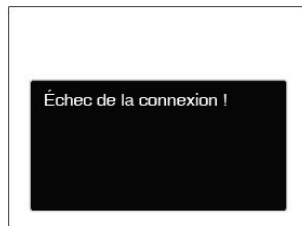

 Le message d'erreur ci-dessus s'affiche aussi si le mode USB a mal été configuré, auquel cas vous devrez débrancher le câble USB, vérifier la configuration du mode USB, vérifier que l'imprimante est allumée puis essayer de rebrancher le câble USB.

Utilisation du menu PictBridge

Après avoir configuré le mode USB pour l'imprimante, le menu **PictBridge** s'affiche.

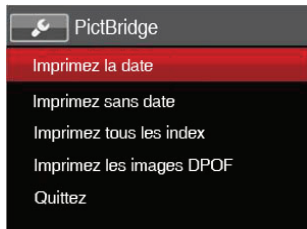

Appuyez sur les boutons haut/bas pour sélectionner un élément de menu, et appuyez sur le bouton **SET** ou sur le bouton droit pour accéder à l'élément.

Reportez-vous aux sections suivantes pour des informations plus détaillées sur chaque paramètre.

Imprimez la date

Si vous avez réglé la date et l'heure sur votre appareil photo, la date sera automatiquement enregistrée pour chaque photo. Vous pouvez imprimer les photos avec la date en suivant les étapes suivantes.

1. Dans le menu PictBridge, sélectionnez [Imprimez la date] et l'écran ci-dessous apparaît.

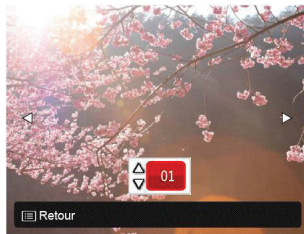

2. Appuyez sur les boutons gauche/droit pour sélectionner une photo à imprimer.

- Appuyez sur les boutons haut/bas pour sélectionner le nombre de copies pour la photo actuellement affichée.
- Appuyez sur le bouton  l'écran suivant s'affiche.





- Sélectionnez [Oui] et appuyez sur le bouton  pour confirmer ; ou sélectionnez [Annuler] pour annuler l'impression.

Imprimez sans date

Utilisez ce réglage pour imprimer des photos sans la date.

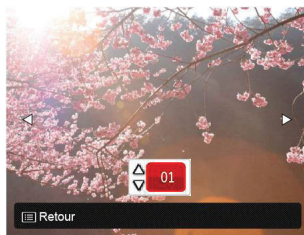
- Dans le menu PictBridge, sélectionnez [Imprimez sans date] et l'écran ci-dessous apparaît.



- Appuyez sur les boutons gauche/droit pour sélectionner une photo à imprimer.
- Appuyez sur les boutons haut/bas pour sélectionner le nombre de copies pour la photo actuellement affichée.
- Appuyez sur le bouton  l'écran suivant s'affiche.



5. Sélectionnez [Oui] et appuyez sur le bouton  pour confirmer ; ou sélectionnez [Annuler] pour annuler l'impression.

Imprimez tous les index

Vous pouvez imprimer toutes les photos de l'appareil photo via cette fonction.

1. Dans le menu PictBridge, sélectionnez [Imprimez tous les index] et l'écran ci-dessous apparaît.



2. Sélectionnez [Oui] et appuyez sur le bouton  pour confirmer ; ou sélectionnez [Annuler] pour annuler l'impression.

Imprimez les images DPOF

Pour utiliser l'impression en DPOF, vous devez d'abord sélectionner les photos à imprimer en utilisant la commande DPOF. Voir la section " DPOF " à la page 64.

1. Dans le menu PictBridge, sélectionnez [Imprimez les images DPOF] et l'écran ci-dessous apparaît.



2. Sélectionnez [Oui] et appuyez sur le bouton **(SET)** pour confirmer ; ou sélectionnez [Annuler] pour annuler l'impression.

Quittez

Sélectionnez [Quittez] pour quitter le menu PictBridge. A ce moment, le message [Retirer le câble USB !] apparaît sur l'écran.

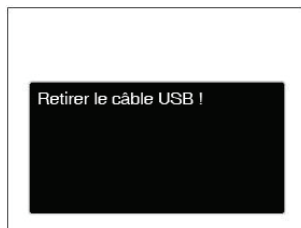

Débranchez le câble USB de l'appareil photo et de l'imprimante.

Caractéristiques techniques



« La conception et les caractéristiques techniques sont sujettes à modification sans préavis. »

Capteur d'image	Type	1/2.3 "CCD
	Pixels effectifs	16.15 Mégapixels
	Nombre total de pixels	16.44 Mégapixels
Objectif	Longueur focale	5.1mm (large) - 25.5mm (Tele)
	Film équivalent de 35mm	28mm (large) - 140mm (Tele)
	F nombre	F3.9 (large) - F6.3 (Tele)
	Structure de l'objectif	8 groupes, 8 éléments
	Zoom optique	5x
	Gamme de focalisation	Normal: (large) 60cm ~ ∞ (Tele) 100cm ~ ∞ Macro: 5cm- ∞ (la large seulement)
Système Autofocus		Autofocus TTL
Anti vibration		Stabilisation de l'image numérique
Zoom numérique		Zoom numérique de 6x (zoom combiné: 30x)

Nombre de pixels d'enregistrement	image fixe	(4:3) 16MP: 4608×3456 10MP: 3648×2736 5MP: 2592×1944 3MP: 2048×1536 0.3MP: 640×480	(3:2) 14MP: 4608×3072	(16:9) 12MP: 4608×2592 2MP: 1920×1080
	Film	1280×720 (30fps), 1280×720 (15fps), 640x480 30fps, 320x240 30fps		
Compression de l'image		Meilleur, Bon, Normal		
Support DCF, DPOF (Ver1.1)		Oui		
Format du fichier	Image fixe	Exif 2.3 (JPEG)		
	Film	Format du film: MOV (Motion JPEG), Audio: G.711 [Monaural]		
Modes de prise de vue		Mode manuel, Mode auto, Anti-secouement, Portrait, Mode film, Mode panorama, Mode scène		
Mode scène		Auto SCN, Paysage, Sport, Plage, Coucher de soleil, Feux d'artifice, Paysage de nuit, Neige, Enfants, ID, Verre, Cadre photo, Vue panoramique, Texte, Fisheye, Fête, Intérieur, Feuillage, Musée, Portrait de nuit, Croquis		
Caractéristiques de détection		Visage, Sourire, Clin d'Oeil		
Réduction des yeux rouges		Oui		
HDR		Oui (Après traitement)		
Panorama		Jusqu'à 180°(Horizontal)		

Affichage LCD	2.7 pouces (230k pixels)
Sensitivité ISO	Auto, ISO80/100/200/400/800/1600
Méthode AF	Un seul AF, Multi-AF (TTL 9-points), Détection de face,
Méthode de mesure de l'exposition	Intelligence artificielle AE (AiAE), centre moyennement pondéré, Spot (Fixé au centre du cadre), Face AE
Méthode de Contrôle de l'exposition	Programme AE (AE-disponibilité de blocage)
Compensation de l'exposition	± 2 EV par paliers de 1 / 3
Vitesse d'obturation	1 / 2000 - 4 secondes (Manuel: 30 secondes)
Prise de vue continue	Oui
Modes de lecture	Une seule photo, Index (9 / 16 miniatures), diaporama
	Zoom avant (de 2 à 8 fois)
Contrôle de la balance de la couleur blanche	Bal. Blancs auto, Lumière du jour, Nuageux, Fluorescent, Fluorescent CWF, Incandescent, Bal. blancs manuelle

Flash	Méthode de flash	Interne
	Modes Flash	Arrêt forcé,Flash auto,Flash forcé,Synchro. lente,Synchro. lente+Yeux rouges,Réduction des yeux rouges
Média d'enregistrement		Mémoire interne: env. 8MB
		Carte SD / SDHC (jusqu'au support de 32 GB) [Ne peut pas supporter la carte MMC]
PictBridge, Support ExifPrint		Oui
Support multi-linguistique		27 langues
Jacks		SORTIE AV/USB 2.0 (Micro USB de 5 broches)
Eye-Fi Support		Oui
Puissance		Batterie Li-ion rechargeable LB-012, 3.7V 700mAh, à huis clos Chargement
Capabilité de la prise de vue (Performance de la batterie)		Env. 200 photos (Basé sur les normes CIPA)
Environnement de fonctionnement		Température: 0 - 40°C, Humidité: 0 - 90%
Dimensions (L x H x D)		Env. 91,5 × 56,5 × 22.6mm (Basé sur les normes CIPA)
Poids		Env. 106g (du corps seulement)

Invites et messages d'alerte

Messages	Description	Méthodes de réinitialisation
Avertissement ! Batterie épuisée.	La batterie de l'appareil est usée. Il s'agit d'un avertissement indiquant que l'appareil va s'éteindre.	La caméra s'arrête 2 secondes après l'affichage.
Obstacle de l'objectif. Démarrer la caméra.	L'objectif est coincé ou un corps étranger empêche l'objectif de fonctionner correctement.	Éteignez l'appareil photo et redémarrez-le pour réinitialiser l'objectif.
Utilisation d'un trépied conseillée.	Lorsque l'exposition continue (Coucher de soleil, Feux d'artifice, Paysage de nuit, Portrait de nuit) est activée, ces messages d'invite s'affichent lorsque l'écran de prise de vue photo est affiché pour la première fois.	Il disparaît après 2 secondes.
La température de la batterie est trop élevée.	La température de la batterie atteint 53,5°C.	Il disparaît après 2 secondes. Vous appuyez sur n'importe quel bouton et il n'y a aucune réponse. En mode vidéo, l'enregistrement vidéo s'arrête. Vous pouvez commencer à prendre des photos correctement une fois la batterie refroidie.
Erreur de mémoire intégrée !	Une erreur se produit dans la mémoire interne.	Il disparaît après 2 secondes.

Messages	Description	Méthodes de réinitialisation
Avertissement ! N'éteignez pas votre appareil photo pendant la mise à jour !	Le message apparaît durant le processus de mise à jour du firmware.	Le message disparaît après la mise à jour et l'arrêt de l'appareil photo.
Échec de la connexion !	Échec de la connexion à votre PC, imprimante, téléviseur.	Le message disparaît en retirant le câble USB pour arrêter la connexion.
Veuillez mettre à jour le micrologiciel après la charge complète	Le firmware ne peut pas être mis à jour lorsque l'alimentation est insuffisante.	Un message s'affiche pour déclencher la mise à jour après le chargement complet et le retour à la mise à jour.
Protection en écriture	Lorsque vous stockez des images, la carte SD est verrouillée.	Il disparaît après 2 secondes.
Carte pleine	Lorsque vous allumez l'appareil photo ou appuyez sur le déclencheur, l'appareil photo détecte un espace insuffisant sur la carte SD.	Il disparaît après 2 secondes.
Mémoire pleine	Lorsque vous allumez l'appareil photo ou appuyez sur le déclencheur, l'appareil photo détecte un espace insuffisant dans la mémoire de l'appareil.	Il disparaît après 2 secondes.

Messages	Description	Méthodes de réinitialisation
Erreur carte	Au cours de la mise sous tension, la carte SD peut ne pas être reconnue ou une erreur de lecture / écriture peut se produire.	Il disparaît après 2 secondes.
La carte n'est pas formatée.	Quand une erreur survient au niveau de la carte SD, le message "Non formatée" apparaît.	Il disparaît 2 secondes plus tard et l'écran Formater est affiché.
Accès trop lent	Quand une carte SD inférieure à une Classe 4 est utilisée pour enregistrer un film HD, la vitesse est plus lente en écriture et l'enregistrement ne se poursuit pas.	Le message disparaît 2 secondes plus tard pour revenir à l'écran de prise de vue photo.
Impossible d'écrire sur la carte SD.	La prise de vue photo ou l'enregistrement vidéo s'interrompt de telle sorte que l'enregistrement ne peut pas continuer.	Le message disparaît 2 secondes plus tard pour revenir à l'écran de prise de vue photo.
Pas d'yeux rougis détectés	Il n'y a pas d'yeux rouges dans l'image. Le message indiquant la désactivation de la réduction des yeux rouges apparaît à ce moment.	Il disparaît après 2 secondes.

Messages	Description	Méthodes de réinitialisation
Cette image ne peut pas être modifiée.	Le format de fichier ne prend pas en charge la modification ou le fichier modifié ne peut pas être modifié à nouveau.	Il disparaît après 2 secondes.
Nombre maximal de dossiers dépassé.	Lorsque le nombre de dossiers de la carte SD dépasse le nombre maximum de dossiers (999), cela peut prendre un certain temps pour les lire lors de la mise sous tension. Une invite apparaît à ce sujet.	Copier les données sur votre PC, formatez la carte mémoire en utilisant l'appareil photo.
Trop d'images pour un traitement rapide.	Lors de la lecture par date, les images dépassent les spécifications de sorte qu'il n'est pas possible de lire par date.	Le message disparaît 2 secondes plus tard et l'appareil revient au mode de lecture normal.
Impossible de reconnaître les fichiers.	Le format du fichier à regarder n'est pas pris en charge ou le fichier est corrompu, donc il ne peut pas être lu correctement.	Ce message de l'image ne disparaît qu'une fois le fichier supprimé.
Aucune image	Lorsque vous appuyez sur le bouton de lecture, aucun fichier image n'existe dans l'appareil ni sur la carte mémoire.	Le message disparaît 2 secondes plus tard pour revenir à l'écran de prise de vue photo.
Protégé ! Non supprimable!	Le fichier est protégé. Le message apparaît lorsque vous le supprimez.	Il disparaît après 2 secondes.

Guide de dépannage

Problème	Causes possibles	Solution
L'appareil photo ne s'allume pas.	<ul style="list-style-type: none">■ La batterie est déchargée.■ La pile n'est pas correctement insérée.	<ul style="list-style-type: none">■ Remplacer avec une batterie chargée.■ Installez correctement la batterie.
L'appareil photo s'éteint soudainement pendant une opération.	<ul style="list-style-type: none">■ La batterie est déchargée.	<ul style="list-style-type: none">■ Remplacer avec une batterie chargée.
La photo est floue.	<ul style="list-style-type: none">■ L'appareil photo tremble lors de la prise de photo.	<ul style="list-style-type: none">■ Allumez l'OIS.
Le fichier d'images et vidéo ne peuvent pas être sauvés.	<ul style="list-style-type: none">■ La carte mémoire est pleine.■ La carte mémoire est verrouillée.	<ul style="list-style-type: none">■ Changez pour une autre carte mémoire ou supprimez les fichiers inutiles.■ Déverrouillez la carte mémoire.
Impossible d'imprimer les photos sur l'imprimante connectée.	<ul style="list-style-type: none">■ L'appareil photo n'est pas connecté correctement à l'imprimante.■ L'imprimante n'est pas compatible PictBridge.■ L'imprimante n'a plus de papier ou d'encre.■ Il y a un bouchage papier.	<ul style="list-style-type: none">■ Vérifiez la connexion entre l'appareil photo et l'imprimante.■ Utilisez une imprimante compatible PictBridge.■ Chargez du papier dans l'imprimante ou remplacez la cartouche d'encre de l'imprimante.■ Retirez le bouchage papier.

Problème	Causes possibles	Solution
Vitesse d'écriture sur carte mémoire lente	<ul style="list-style-type: none"> ■ L'enregistrement de vidéo de qualité HD ou supérieure sur une carte mémoire inférieure à la classe 4 est trop lent et peut s'arrêter. 	<ul style="list-style-type: none"> ■ Utilisez une carte mémoire avec une écriture de classe supérieure à 4 pour améliorer les performances.
Impossible d'écrire sur la carte	<ul style="list-style-type: none"> ■ La carte mémoire est en mode protection d'écriture. 	<ul style="list-style-type: none"> ■ Libérez le verrou en écriture de la carte mémoire ou remplacez-la par une autre carte.
Trop de films à traiter	<ul style="list-style-type: none"> ■ Le nombre d'images ou de liants dans la carte mémoire a dépassé les spécifications, de sorte que la lecture du dossier de données ne peut être affichée. 	<ul style="list-style-type: none"> ■ Supprimez les fichiers inutiles.
 du flash clignote sur l'écran LCD.	<ul style="list-style-type: none"> ■ L'environnement actuel de prise de vue nécessite le flash. 	<ul style="list-style-type: none"> ■ Allumez le flash.



La marque de commerce Kodak et son apparence sont utilisées sous licence Kodak.

© 2015 by JK Imaging Ltd. All Rights Reserved.

JK Imaging Ltd., 17239 South Main Street, Gardena, CA 90248, USA

JK Imaging Europe, 71 Clarendon road, Watford, WD17 1DS, UK

www.kodakpixpro.com