

ARCAV54

CAVE DE SERVICE DOUBLE COMPARTIMENT 60 CM

Référence
ARCAV54

Couleur
Porte inox
Carrosserie en tôle noire

EAN
8052745121214



CARACTÉRISTIQUES | 01

- ▶ Capacité : 54 bouteilles* (75 cl de type Bordeaux)
- ▶ Volume brut / utile total : 158 / 135 L
- ▶ No Frost
- ▶ 2 zones de températures
- ▶ Amplitude de fonctionnement : de 5°C à 22°C
- ▶ Régulation électronique de la température
- ▶ Affichage digital de la température
- ▶ Nombre de compresseurs : 1
- ▶ Réfrigérant R600a : 0,026 kg
- ▶ Niveau sonore : 45 dB(A)

ÉQUIPEMENT | 02

- ▶ Système de contrôle de l'hygrométrie (HCS) :
garantit un taux d'humidité optimal (entre 50% et 80%)
- ▶ Porte réversible triple vitrage en verre trempé traité anti-UV
- ▶ 4 clayettes en bois de hêtre semi-coulissantes
- ▶ Revêtement intérieur PVC noir
- ▶ Éclairage LED blanc avec interrupteur

CONFORT ET SÉCURITÉ | 03

- ▶ Fonction mémoire : conservation des réglages
en cas de coupure de courant
- ▶ Alarme porte ouverte

CONSOMMATIONS | 04

- ▶ Classe d'efficacité énergétique : B
- ▶ Consommation : 183 kWh/an

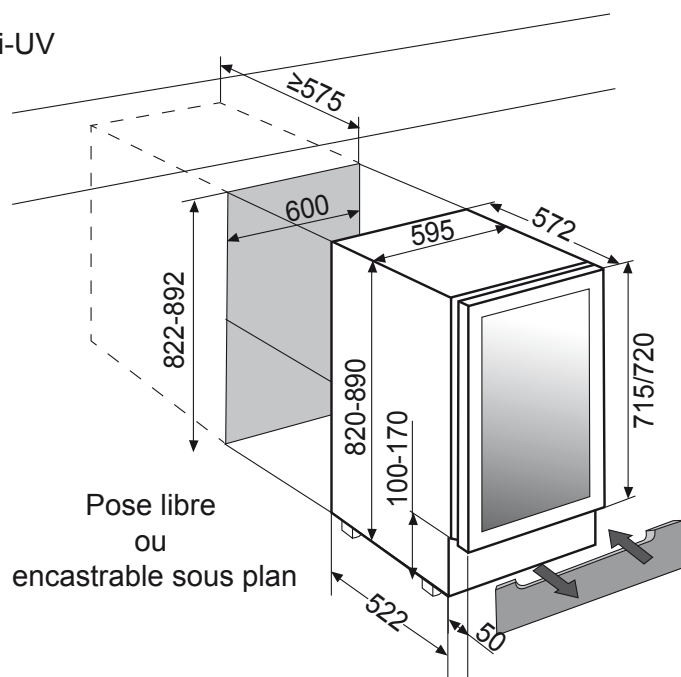

* avec poignée

* Capacité donnée à titre indicatif, l'ajout de clayettes réduit largement la capacité de stockage.

- ▶ Classe climatique ST (+18°C à +38°C)
- ▶ 1,2 A - 220/240 V - 50 Hz
- ▶ Cordon d'alimentation : 185 cm
- ▶ Avec prise

- ▶ Produit H x l x P : 820/890 x 595 x 572/612* mm
- ▶ Encastrement H x l x P : 822/892 x 600 x 575 mm
- ▶ Produit emballé H x l x P : 880 x 650 x 628 mm
- ▶ Poids net/brut : 43/47 kg