

**BOSE**<sup>®</sup>

 **SoundTouch™ 220**  
home theater system



Owner's Guide • Brugervejledning • Bedienungsanleitung  
Gebruikershandleiding • Guía del propietario • Käyttöopas  
Notice d'utilisation • Manuale di istruzioni  
Kezelői útmutató • Instrukcja obsługi  
Manual do proprietário • Bruksanvisning

# Instructions importantes relatives à la sécurité

## Consultez attentivement cette notice d'utilisation et conservez-la pour toute référence future.



Le symbole représentant un éclair avec une flèche à l'intérieur d'un triangle équilatéral est utilisé pour prévenir l'utilisateur de la présence d'une tension électrique dangereuse non isolée à l'intérieur de l'appareil. Cette tension est d'un niveau suffisamment élevé pour représenter un risque d'électrocution.



Le symbole représentant un point d'exclamation à l'intérieur d'un triangle équilatéral signale à l'utilisateur la présence d'instructions importantes relatives au fonctionnement et à l'entretien de l'appareil dans cette notice d'utilisation.



### AVERTISSEMENTS :

- Afin de limiter les risques d'incendie ou d'électrocution, n'exposez jamais ce produit à la pluie ou à l'humidité.
- Protégez l'appareil de tout risque de ruissellement ou d'éclaboussure. Ne placez pas d'objets contenant des liquides, tels que des vases, sur l'appareil. Comme avec tout produit électronique, veillez à ne pas renverser de liquide sur cet appareil. L'exposition aux liquides risque de provoquer un dysfonctionnement et/ou un incendie.
- Remplacez les piles usagées uniquement avec des piles alcalines AA (IEC LR06).
- Ne placez jamais d'objets enflammés, tels que des bougies allumées, sur l'appareil.



### ATTENTION :

- Toute modification non autorisée peut compromettre votre sécurité, le respect des réglementations et le bon fonctionnement de l'appareil, et en invalidera la garantie.
- L'écoute prolongée de musique à volume élevé peut causer des troubles auditifs. Il est déconseillé d'utiliser les écouteurs au volume maximum, notamment pendant des périodes prolongées.



**AVERTISSEMENT :** certaines pièces présentent un risque de suffocation. Ne les laissez pas à la portée des enfants de moins de 3 ans.



**AVERTISSEMENT :** ce produit contient des composants magnétiques. Contactez votre médecin pour toute question relative à l'effet de ces composants sur le fonctionnement d'un appareil médical implanté.

## REMARQUES :

- L'étiquette d'identification du produit est située sous la console.
- Lorsque la fiche d'alimentation ou la prise multiple est utilisée comme dispositif de débranchement de l'appareil, elle doit rester facilement accessible.
- Ce produit doit être utilisé à l'intérieur. Il n'a pas été conçu ni testé pour une utilisation en extérieur, dans des véhicules ou sur des bateaux.
- Les câbles d'enceintes et d'interconnexion fournis avec cet appareil ne sont pas approuvés pour une installation encastrée. Consultez la réglementation locale pour connaître le type de câblage correct pour une installation encastrée.

## Instructions importantes relatives à la sécurité

1. Lisez attentivement ces instructions.
2. Conservez ces instructions.
3. Respectez tous les avertissements.
4. Suivez toutes les instructions.
5. N'utilisez pas cet appareil à proximité d'eau ou d'une source d'humidité.
6. Utilisez uniquement un chiffon sec pour le nettoyage.
7. Ne bloquez jamais les orifices d'aération. Suivez les instructions du fabricant pour l'installation.
8. N'installez pas cet appareil à proximité d'une quelconque source de chaleur, telle qu'un radiateur, une arrivée d'air chaud, un four ou tout autre appareil (notamment des amplificateurs) produisant de la chaleur.
9. Placez l'adaptateur secteur ou le cordon d'alimentation contre les risques de piétinement ou de pincement, notamment au niveau des fiches, des prises de courant et des branchements à l'appareil.
10. Utilisez uniquement les accessoires spécifiés par le fabricant.
11. Débranchez cet appareil pendant les orages ou au cours des longues périodes de non utilisation.
12. Confiez toute réparation à du personnel qualifié. Une réparation est nécessaire lorsque l'appareil a été endommagé de quelque façon que ce soit (endommagement de l'adaptateur secteur ou du cordon d'alimentation, renversement d'un liquide ou de tout objet sur l'appareil, exposition de l'appareil à la pluie ou à l'humidité, mauvais fonctionnement, chute de l'appareil, etc.).

# Informations réglementaires

**Remarque :** Cet appareil a fait l'objet de tests prouvant sa conformité aux limites imposées aux appareils numériques de classe B, conformément à la partie 15 des réglementations de la FCC. Ces limites sont conçues pour offrir une protection raisonnable contre les interférences nuisibles dans une installation résidentielle. Ce matériel génère, utilise et est susceptible d'émettre de l'énergie à des fréquences radio. À ce titre, s'il n'est pas installé ou utilisé conformément aux instructions, il est susceptible de perturber les communications radio. Cependant, il n'est nullement garanti que de telles perturbations ne se produisent pas dans une installation donnée. Si cet appareil perturbe effectivement la réception de la radio ou de la télévision (ce qui peut être vérifié en allumant et en éteignant l'appareil), vous êtes invité à tenter de remédier au problème en prenant une ou plusieurs des mesures ci-dessous :

- Réorientez ou déplacez l'antenne de réception.
- Augmentez la distance séparant le matériel du récepteur.
- Connectez l'appareil à une prise reliée à un circuit différent de celui auquel est connecté le récepteur.
- Consultez votre revendeur ou un technicien radio/TV expérimenté pour obtenir de l'aide.

Toute modification non autorisée expressément par Bose Corporation est susceptible d'annuler le droit de l'utilisateur à mettre en œuvre cet appareil.

Cet appareil est conforme à la partie 15 de la réglementation de la FCC, ainsi qu'aux normes RSS exemptes de licence d'Industrie Canada. L'utilisation de cet appareil est soumise aux conditions suivantes : (1) cet appareil ne doit pas provoquer d'interférences et (2) cet appareil doit tolérer les interférences externes, y compris celles qui peuvent provoquer un fonctionnement anormal de cet appareil.

## Pour l'adaptateur pour réseau sans fil SoundTouch™ :

Cet appareil doit être installé et utilisé en conservant une distance minimale de 20 cm entre l'appareil et votre corps.

Ce produit de classe B est conforme aux spécifications de la réglementation ICES-003 du Canada.

CAN ICES-3 (B)/NMB-3(B)

Cet appareil est conforme aux réglementations de la FCC et d'Industrie Canada sur les limites d'exposition aux rayonnements électromagnétiques pour le grand public. Il ne doit pas être situé ou utilisé avec d'autres antennes ou émetteurs-récepteurs radio.



廢電池請回收

**Mettez au rebut les piles usagées** conformément aux réglementations locales. Ne les incinerez pas.



Ce symbole signifie que le produit ne doit pas être jeté avec les déchets ménagers mais doit être déposé dans un centre de collecte approprié pour recyclage. Une mise au rebut et un recyclage adéquats permettent de protéger les ressources naturelles, la santé humaine et l'environnement. Pour plus d'informations sur l'élimination et le recyclage de ce produit, contactez votre mairie, votre service de ramassage des ordures ou le magasin où vous avez acheté ce produit.



Bose Corporation déclare que ce produit est conforme aux critères essentiels et autres dispositions de la directive 1999/5/CE et des autres directives européennes applicables. L'attestation complète de conformité est disponible à l'adresse : [www.Bose.com/compliance](http://www.Bose.com/compliance)

## Noms et contenu des substances ou éléments toxiques ou dangereux

Nom	Substances ou éléments toxiques ou dangereux					
	Plomb (Pb)	Mercuré (Hg)	Cadmium (Cd)	Chrome hexavalent (CR(VI))	Biphényle polybromé (PBB)	Éther de diphényle polybromé (PBDE)
Polychlorobiphényles	X	O	O	O	O	O
Pièces métalliques	X	O	O	O	O	O
Pièces en plastique	O	O	O	O	O	O
Enceintes	X	O	O	O	O	O
Câbles	X	O	O	O	O	O

Les données de ce tableau sont conformes aux dispositions de la norme SJ/T 11364.

O : indique que la quantité de cette substance toxique ou dangereuse contenue dans tous les composants homogènes de cette pièce est inférieure à la limite définie dans GB/T 26572.

X : indique que la quantité de cette substance toxique ou dangereuse contenue dans au moins un des composants homogènes de cette pièce est supérieure à la limite définie dans GB/T 26572

# Informations réglementaires

## Renseignements à noter et conserver :

Les numéros de série se trouvent sur le panneau de connexion du module Acoustimass® et sur l'emballage de la télécommande.

Modèle : \_\_\_\_\_

Numéro de série du module : \_\_\_\_\_

Numéro de série de la télécommande : \_\_\_\_\_

Numéro de série de la console : \_\_\_\_\_

Numéro de série de la barre de son : \_\_\_\_\_

Date d'achat : \_\_\_\_\_

Nous vous conseillons de conserver votre reçu avec ce manuel de l'utilisateur.

## Date de fabrication

Les quatre chiffres en caractères gras dans le numéro de série indiquent la date de fabrication. Le premier chiffre correspond à l'année de fabrication (« 5 », c'est-à-dire 2005 ou 2015). Les deuxième, troisième et quatrième chiffres correspondent au mois et à la date (« 001 » signifie 1er janvier et « 365 » 31 décembre).

**Importateur pour la Chine :** Bose Electronics (Shanghai) Company Limited, Part C, Plan 9, No. 353 North Riyang Road, Chine (Shanghai) Pilot Free Trade Zone

**Importateur pour l'UE :** Bose GP, Castleblayney Road, Carrickmacross, Irlande

**Importateur pour Taïwan :** Bose Taiwan Branch, Room 905, 9F, Worldwide House, 131 Min Sheng East Rd, Section 3, Taipei, Taiwan, 105

App Store est une marque de service d'Apple Inc.

Amazon, Kindle et Fire sont des marques de commerce d'Amazon.com, Inc. ou de ses filiales.

Android et Google Play sont des marques de commerce de Google, Inc.

Blu-ray Disc™ et Blu-ray™ sont des marques de commerce de Blu-ray Disc Association.

La marque et le logo *Bluetooth*® sont des marques déposées de Bluetooth SIG, Inc., et leur utilisation par Bose Corporation fait l'objet d'un accord de licence.



Fabriqué sous licence de Dolby Laboratories. Dolby et le symbole du double D sont des marques de commerce de Dolby Laboratories.



Pour les brevets DTS, consultez la page <http://patents.dts.com>. Fabriqué sous licence de Digital Theater Systems, INC. DTS, le symbole associé, ainsi que DTS et le symbole utilisés ensemble sont des marques déposées, et DTS Digital Surround est une marque de commerce de DTS, Inc. © DTS, Inc. Tous droits réservés.



Les termes HDMI et HDMI High-Definition Multimedia Interface (Interface multimédia haute définition) et le logo HDMI sont des marques de commerce ou des marques déposées de HDMI Licensing LLC aux États-Unis et dans

d'autres pays.



iHeartRadio est une marque déposée d'iHeartMedia, Inc.

Ce produit incorpore le logiciel Spotify, qui fait l'objet des licences tierces indiquées sur la page suivante :

[www.spotify.com/connect/third-party-licenses](http://www.spotify.com/connect/third-party-licenses).

Spotify est une marque déposée de Spotify AB.

SoundTouch et le design « wireless note » sont des marques commerciales de Bose Corporation aux États-Unis et dans d'autres pays.

Wi-Fi est une marque déposée de la Wi-Fi Alliance.

© 2015 Bose Corporation. Toute reproduction, modification, distribution ou autre utilisation, même partielle, de ce document est interdite sans autorisation écrite préalable.

## Introduction

À propos de votre système home cinéma SoundTouch™ 220 .....	8
Caractéristiques du système .....	8
SoundTouch™ .....	8
Fonctions SoundTouch™ .....	8
Déballage du système .....	9
Conseils de positionnement.....	10
Exemple de positionnement du système .....	10

## Installation du module Acoustimass®

Fixation des pieds en caoutchouc au module Acoustimass .....	11
Raccordement du module Acoustimass à la prise secteur.....	12

## Installation des enceintes

Connexion de l'enceinte gauche .....	13
Connexion de l'enceinte droite.....	14
Fixation murale des enceintes .....	14

## Installation de la console

Raccordement de l'adaptateur pour réseau sans fil SoundTouch™ .....	15
Raccordement de la console au téléviseur .....	15
Utilisation du connecteur HDMI™ ARC .....	15
Téléviseurs non munis d'un connecteur HDMI™ ARC .....	16
Raccordement de la console à d'autres sources .....	17
Raccordement de sources compatibles avec la technologie HDMI™ .....	17
Raccordement de sources non compatibles avec la technologie HDMI™ .....	17
Raccordement à des sources audio uniquement.....	17

## Démarrage du système

Raccordement de la console à la prise secteur .....	18
Mise en place des piles de la télécommande .....	18
Mise sous tension du système et sélection de la langue.....	19
Vérification du son .....	19

# Sommaire

---

## ADAPTiQ®

Exécution du système d'étalonnage audio ADAPTiQ® .....	20
--	----

## Configuration de SoundTouch™

Ajout du système à votre réseau Wi-Fi® .....	21
Ajout du système à un compte SoundTouch™ existant.....	21
Téléchargement et installation de l'application SoundTouch™ .....	21
Connexion du système à votre réseau Wi-Fi® .....	21

## Utilisation du système

Boutons de la télécommande .....	22
Programmation de la télécommande universelle.....	23
CEC (Consumer Electronics Control).....	23
Testez la fonctionnalité CEC sur vos sources connectées en HDMI™ .....	23
Programmation de la télécommande en vue de contrôler votre source.....	24
Sélection d'une source.....	25
Sélection d'une source raccordée au système Bose® .....	25
Sélection d'une source raccordée au téléviseur .....	25
Touches de sources universelles et connecteurs de la console .....	26
Utilisation de la touche  .....	26
SoundTouch™ .....	26
Technologie sans fil Bluetooth® .....	26
AUX. LAT. ....	26
Réglage du volume.....	27
Touches de fonction.....	27
Programmation d'une télécommande d'une autre marque que Bose® .....	27

## Utilisation de SoundTouch™

Accès à SoundTouch™ .....	28
Utilisation de l'application SoundTouch™ .....	28
Utilisation de la source SoundTouch™ .....	28

## **Bluetooth®**

Jumelage d'un appareil compatible <i>Bluetooth</i> ® .....	29
Connexion à un appareil compatible <i>Bluetooth</i> ® jumelé.....	30
Utilisation de la touche  .....	30
Utilisation de la fonction <i>Bluetooth</i> ® sur l'appareil jumelé.....	30

## **Obtention des informations système**

Utilisation du menu système.....	31
Messages d'erreur .....	32
Indicateur d'état du module Acoustimass® .....	32

## **Entretien**

Résolution des problèmes .....	33
Si votre console ne détecte pas le module Acoustimass® .....	36
Messages d'erreur lors de l'étalonnage audio ADAPTiQ® .....	36
Restauration des réglages d'usine du système.....	37
Réinitialisation d'une touche de source sur la télécommande .....	37
Connecteurs d'assistance technique sur le module Acoustimass® .....	37
Nettoyage.....	38
Service client.....	38
Garantie limitée .....	38
Caractéristiques techniques .....	38

## **Annexe : Utilisation d'un ordinateur pour la configuration**

Informations importantes relatives à la configuration.....	39
Utilisation d'un ordinateur de bureau pour la configuration .....	39
Configuration du système à l'aide d'un ordinateur .....	39

## Introduction

---

# À propos de votre système home cinéma SoundTouch™ 220

---

Grâce au système home cinéma SoundTouch™ 220, profitez de la qualité audio Bose® pour vos sources vidéo, de la fonction SoundTouch™ et de la technologie Bluetooth®.

## Caractéristiques du système

- Le traitement audio avancé de Bose offre un son naturel et authentique.
- Le système de calibrage audio ADAPTiQ® optimise la qualité du son.
- L'affichage permet d'accéder aux paramètres et aux informations du système.
- La connectivité HDMI™ facilite la configuration et garantit un son de grande qualité provenant de vos sources connectées.
- Le système prend en charge la fonctionnalité CEC (Consumer Electronics Control).
- La télécommande universelle programmable peut contrôler votre téléviseur, votre récepteur câble/satellite et vos autres sources connectées.
- Le module Acoustimass® sans fil dissimulable offre des basses profondes percutantes.
- Il est possible d'installer les enceintes sur un mur (kit vendu séparément).
- L'adaptateur pour réseau sans fil SoundTouch™ permet d'activer les fonctions SoundTouch™ et Bluetooth® sur votre système.

## SoundTouch™

---

SoundTouch™ produit un son clair et ample via une liaison sans fil utilisant votre réseau Wi-Fi domestique. Si vous disposez d'un réseau Wi-Fi®, vous voilà prêt à écouter votre musique préférée dans n'importe quelle pièce.

## Fonctions SoundTouch™

- Accès sans fil aux stations radio et services musicaux sur Internet, ainsi qu'à la bibliothèque musicale enregistrée sur votre ordinateur.
- Accès rapide à votre musique favorite grâce à vos propres présélections.
- Configuration sans fil à l'aide de votre smartphone ou tablette.
- Utilisation de votre réseau Wi-Fi existant.
- Diffusion de musique sur des appareils compatibles Bluetooth®.
- Application gratuite SoundTouch™ pour votre ordinateur, smartphone ou tablette.
- Il suffit d'ajouter des composants supplémentaires à tout moment pour pouvoir écouter votre musique dans davantage de pièces.
- La vaste gamme de systèmes audio Bose® permet de choisir la solution la mieux adaptée à chaque pièce.



## Déballage du système

Déballer les éléments avec précaution et vérifier la présence de tous les composants décrits ci-dessous :

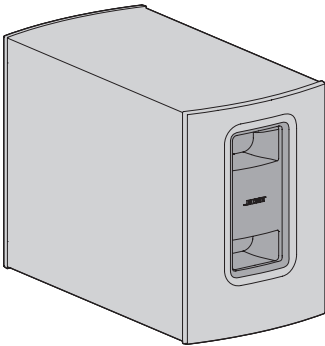

Module Acoustimass®



Pieds en caoutchouc

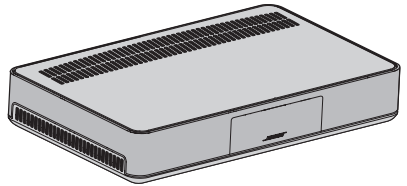

Console

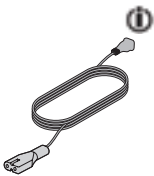

Cordon d'alimentation du module Acoustimass

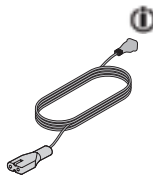

Cordon d'alimentation de la console

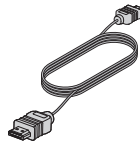

Câble HDMI™

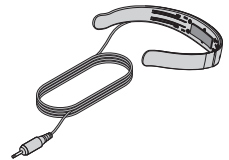

Casque ADAPTiQ®



Cordon d'enceinte droite

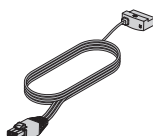

Cordon d'enceinte gauche

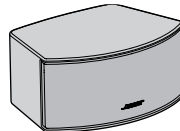

(2) Enceintes



Télécommande universelle

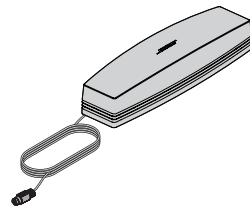

Adaptateur pour réseau sans fil SoundTouch™ série II

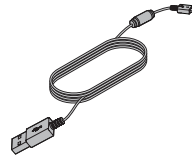

Câble USB

 Le cordon d'alimentation approprié à votre région est fourni.

**Remarque :** si l'un des composants semble endommagé, n'essayez pas de l'utiliser. Contactez immédiatement votre revendeur Bose® agréé ou le service client de Bose. Consultez la liste d'adresses incluse dans le carton d'emballage.

# Introduction

## Conseils de positionnement

Pour éviter les interférences sans fil, éloignez les autres appareils sans fil du système. Tenez le système à l'écart de toute armoire métallique, de tout composant audio/vidéo et de toute source de chaleur directe.

Module Acoustimass®	<ul style="list-style-type: none"><li>• Posez le module Acoustimass sur ses pieds en caoutchouc le long du même mur que le téléviseur, ou le long d'un autre mur dans le tiers avant de la pièce.</li><li>• Choisissez une surface plane et stable. Le module Acoustimass risque de bouger sous l'effet des vibrations, en particulier s'il est placé sur une surface lisse telle que du marbre, du verre ou du bois ciré.</li><li>• Placez le module à proximité d'une prise électrique.</li></ul>
Enceintes	<ul style="list-style-type: none"><li>• Placez une enceinte de part et d'autre du téléviseur.</li><li>• Si possible, séparez chaque enceinte d'environ 1 mètre du téléviseur.</li><li>• Séparez chaque enceinte d'environ 1 mètre.</li><li>• Orientez les enceintes directement face à la zone d'écoute.</li><li>• Si vous positionnez les enceintes dans une bibliothèque, veillez à bien les placer sur le bord extérieur de l'étagère.</li></ul>
Console	<ul style="list-style-type: none"><li>• Placez la console à proximité du téléviseur. Veillez à ne PAS placer le téléviseur sur la console.</li><li>• Placez le module à proximité d'une prise électrique.</li></ul>
Adaptateur pour réseau sans fil SoundTouch™	<ul style="list-style-type: none"><li>• Éloignez l'adaptateur de 0,3 à 1,8 m de la console, du module Acoustimass et de tout autre appareil sans fil afin d'éviter les interférences avec le réseau Wi-Fi.</li></ul>

## Exemple de positionnement du système

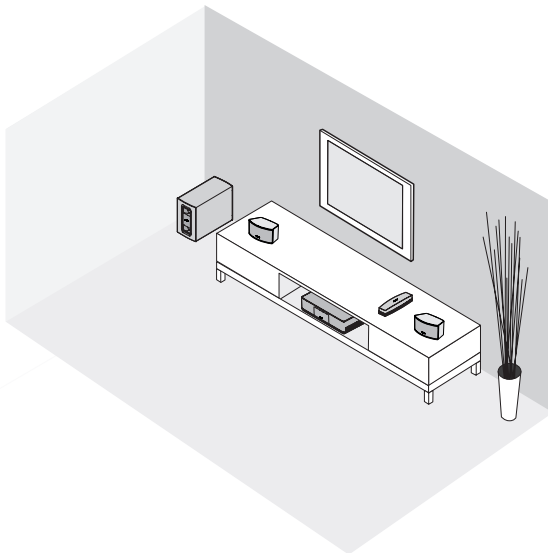

## Fixation des pieds en caoutchouc au module Acoustimass

Fixez les pieds en caoutchouc au module Acoustimass afin de protéger votre sol.

1. Retournez le module Acoustimass sur une surface souple afin de ne pas l'endommager.
2. Fixez les pieds en caoutchouc sous le module Acoustimass.

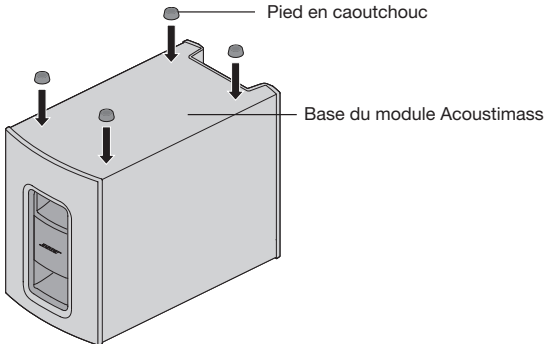

3. Placez le module Acoustimass sur ses pieds.

**Attention :** lorsque vous utilisez le module Acoustimass, veillez à ne pas le poser sur sa face avant ou arrière, sur le côté ou à l'envers.

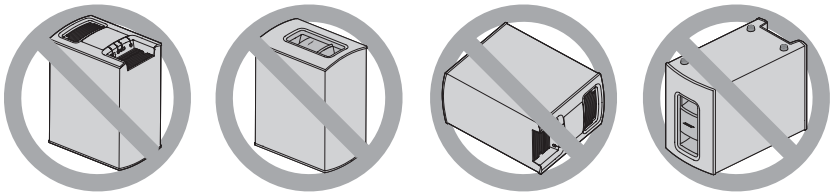

4. Retirez tous les films protecteurs, faute de quoi ils pourraient avoir un effet négatif sur les performances acoustiques.

# Installation du module Acoustimass®

---

## Raccordement du module Acoustimass à la prise secteur

---

1. Raccordez le cordon d'alimentation au connecteur Power du module Acoustimass.

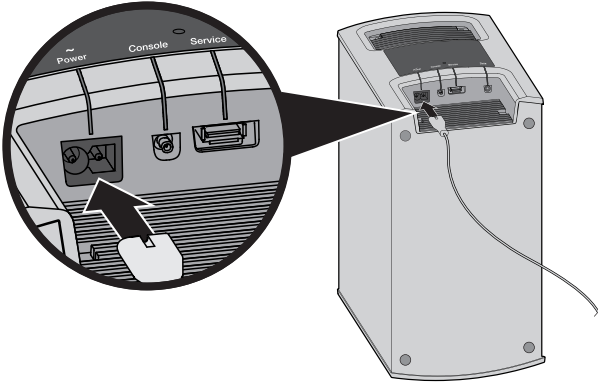

2. Branchez le cordon d'alimentation à une prise électrique.

## Connexion de l'enceinte gauche

1. Insérez la fiche **LEFT** du câble de l'enceinte gauche dans l'enceinte située à gauche de votre téléviseur.

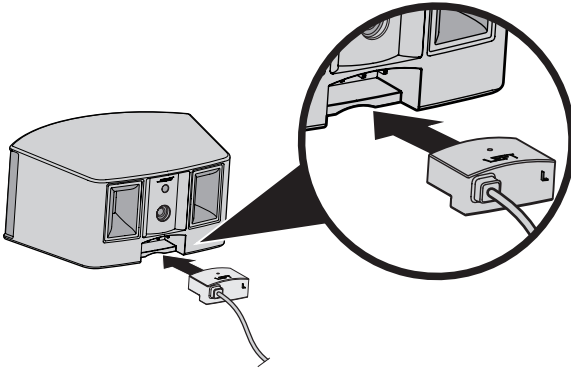

2. Insérez l'autre extrémité du câble de l'enceinte gauche dans le connecteur **Speaker Connections** à 6 broches de la console.

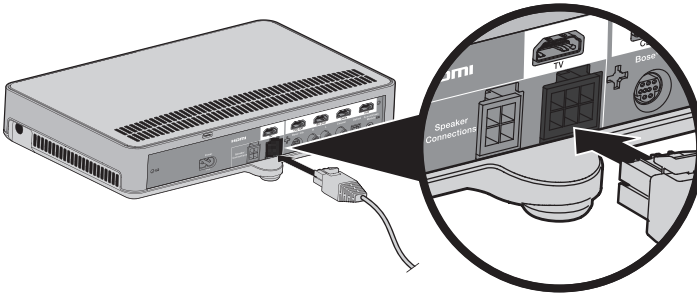

# Installation des enceintes

---

## Connexion de l'enceinte droite

---

1. Insérez la fiche **RIGHT** du câble de l'enceinte droite dans l'enceinte située à droite de votre téléviseur.

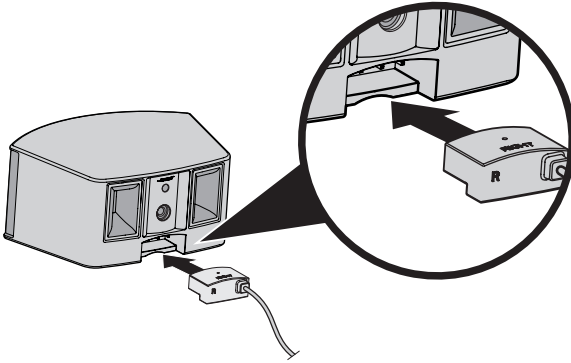

2. Insérez l'autre extrémité du câble de l'enceinte droite dans le connecteur **Speaker Connections** à 4 broches de la console.

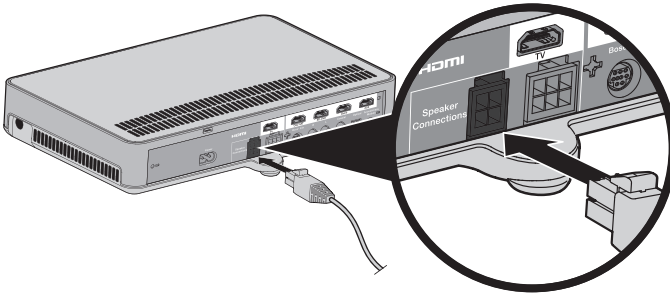

## Fixation murale des enceintes

---

Les enceintes peuvent être fixées au mur ou montées sur pied. Pour vous procurer un support mural ou un piètement, contactez votre revendeur Bose local ou consultez le site [www.Bose.com](http://www.Bose.com)

**ATTENTION :** n'utilisez aucun autre support pour fixer les enceintes.

### Raccordement de l'adaptateur pour réseau sans fil SoundTouch™

Raccordez l'adaptateur au connecteur **Bose® link** de la console.

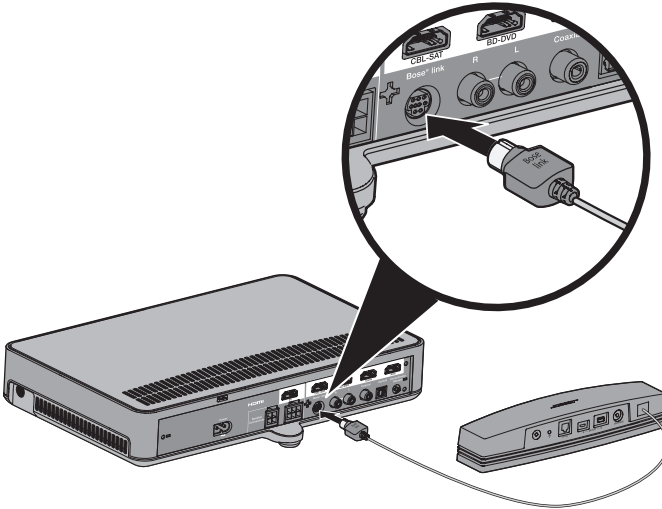

### Raccordement de la console au téléviseur

Utilisez le connecteur HDMI de votre téléviseur portant la marque **ARC** ou **Audio Return Channel**, s'il est disponible. Si votre téléviseur n'est pas muni d'un connecteur HDMI ARC, reportez-vous à la page 16.

#### Utilisation du connecteur HDMI™ ARC

Utilisez le câble HDMI Bose® pour raccorder la console au téléviseur.

1. Débranchez vos sources raccordées via HDMI au téléviseur, à savoir récepteurs câble/satellite, lecteurs de DVD ou de disques Blu-ray Disc™ ou consoles de jeux.
2. Branchez l'une des extrémités du câble HDMI Bose® au connecteur **TV** de la console.

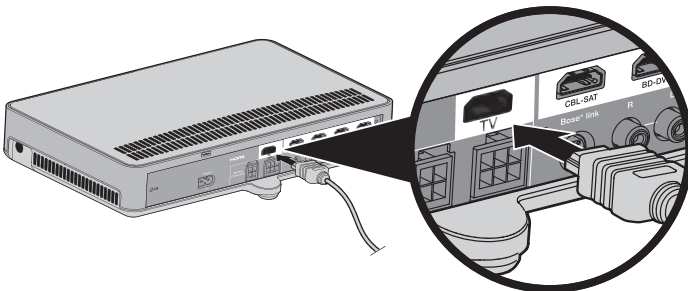

## Installation de la console

---

3. Branchez l'autre extrémité du câble HDMI au connecteur **HDMI** de votre téléviseur.

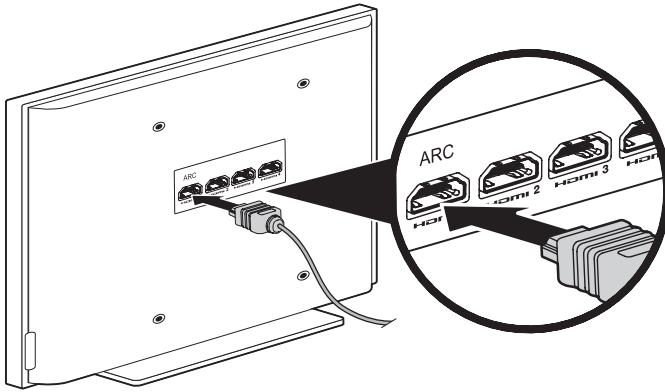

### Téléviseurs non munis d'un connecteur HDMI™ ARC

Si votre téléviseur ne dispose pas d'un connecteur HDMI ARC, il peut être nécessaire de procéder à une connexion secondaire à la console, notamment à l'aide d'un câble audio stéréo analogique, optique ou coaxial. Sans cette connexion, il est possible que vous ne puissiez pas reproduire le son du système Bose®.

#### Cas d'utilisation d'une connexion secondaire :

- Vous utilisez des sources internes (notamment des applications Internet ou des antennes par liaison radio).
- Vous connectez des sources à votre téléviseur.

Reportez-vous à la notice d'utilisation de votre téléviseur pour plus d'informations.

**Conseil** : si votre téléviseur dispose de connecteurs audio IN et OUT, utilisez le connecteur audio **OUT**.



## Raccordement de la console à d'autres sources

### Raccordement de sources compatibles avec la technologie HDMI™

Vous pouvez raccorder la console à d'autres sources, notamment à un récepteur câble/satellite, à un lecteur de DVD ou de disques Blu-ray Disc™, ou à une console de jeux à l'aide d'un câble HDMI (vendu séparément). Si votre source n'est pas compatible HDMI, reportez-vous à la section « Raccordement de sources non compatibles avec la technologie HDMI™ » pour connaître les configurations nécessaires avec les appareils ne prenant pas en charge la technologie HDMI.

1. Branchez l'une des extrémités du câble HDMI au connecteur HDMI (OUT) de votre source.
2. Branchez l'autre extrémité du câble HDMI au connecteur HDMI de la console. Par exemple, pour raccorder une console de jeux, branchez un câble HDMI au connecteur **GAME**.

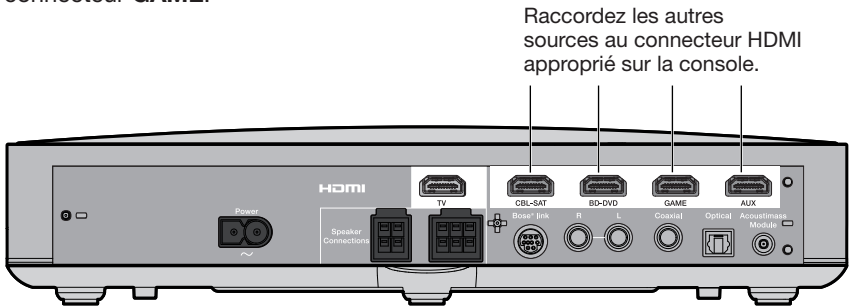

### Raccordement de sources non compatibles avec la technologie HDMI™

Si votre source n'est pas compatible HDMI, raccordez-la à votre téléviseur à l'aide de câbles audio et vidéo (vendus séparément). Reportez-vous à la notice d'utilisation de votre téléviseur pour plus d'informations.

**Conseil :** si votre source dispose de connecteurs audio IN et OUT, utilisez le connecteur audio **OUT**.

### Raccordement à des sources audio uniquement

Si votre source audio uniquement, notamment votre lecteur multimédia ou votre lecteur de CD, n'est pas compatible HDMI :

1. Raccordez votre source au connecteur Optical, Coaxial, Analog ou AUX. LAT. (🔊) de votre console.

**Remarque :** vous pouvez utiliser un câble audio optique, coaxial ou analogique de 3,5 mm (vendu séparément).

2. Sélectionnez l'entrée optique, coaxiale, analogique ou AUX. LAT. correspondant à la source. Vous pouvez définir ces paramètres à l'aide du menu système (reportez-vous à la page 31).

## Démarrage du système

---

### Raccordement de la console à la prise secteur

---

1. Raccordez le cordon d'alimentation secteur au connecteur **Power**  de la console.

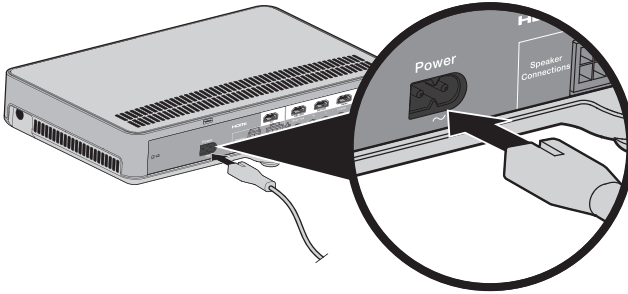

2. Branchez le cordon d'alimentation à une prise électrique.

### Mise en place des piles de la télécommande

---

1. Ouvrez le compartiment à piles situé à l'arrière de la télécommande en faisant glisser.

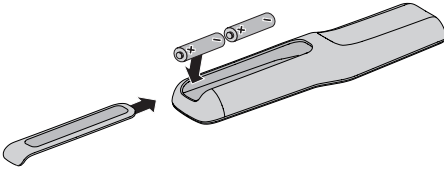

2. Insérez les deux piles AA (IEC-LR6) 1,5 V fournies. Faites correspondre les symboles + et – des piles avec les repères + et – situés à l'intérieur du compartiment.
3. Remettez le couvercle en place.

### Mise sous tension du système et sélection de la langue

1. Appuyez sur la touche  de la télécommande.

La console se met sous tension et l'indication **10 LANGUAGE**  s'affiche.

**Remarque :** après le démarrage initial, l'afficheur indique la dernière source utilisée.

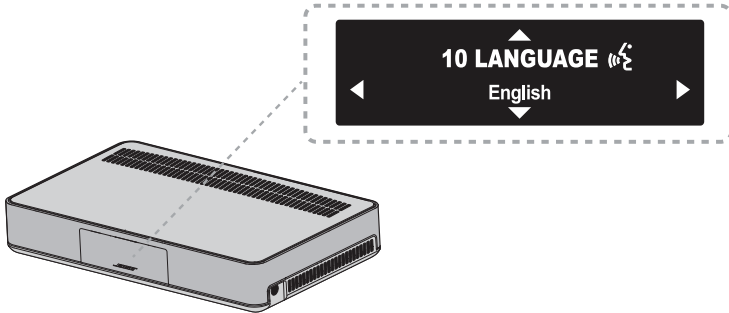

2. Appuyez sur les touches  et  pour sélectionner votre langue.

3. Appuyez sur la touche .

**Conseil :** recherchez l'icône  dans le menu système si vous n'avez pas sélectionné la langue correcte.

Le système se met hors tension après seize minutes d'inactivité. Vous pouvez désactiver la mise hors tension automatique à l'aide du menu système (reportez-vous à la page 31).

### Vérification du son

1. Mettez votre téléviseur sous tension.
2. Si vous utilisez un récepteur câble/satellite ou une source auxiliaire, mettez cette source sous tension.

**Conseil :** si votre source auxiliaire est raccordée à votre téléviseur, sélectionnez l'entrée TV appropriée. Il est possible que vous deviez utiliser une autre télécommande.

3. Mise sous tension du système.
4. Appuyez sur la touche de source appropriée.
5. Vérifiez que le son provient des enceintes Bose®.

**Remarque :** si les enceintes Bose n'émettent aucun son, reportez-vous à la section « Résolution des problèmes », page 33.

6. Appuyez sur la touche  de la télécommande. Vérifiez que le son ne provient pas des haut-parleurs du téléviseur.

**Remarque :** si le son provient des haut-parleurs du téléviseur, reportez-vous à la section « Résolution des problèmes », page 33.



## Exécution du système d'étalonnage audio ADAPTiQ®

Le calibrage audio ADAPTiQ permet de personnaliser le son du système en fonction de l'acoustique de votre zone d'écoute en prenant cinq mesures audio. Dix minutes dans une pièce calme sont nécessaires à cette opération.

1. Placez le casque ADAPTiQ sur votre tête.

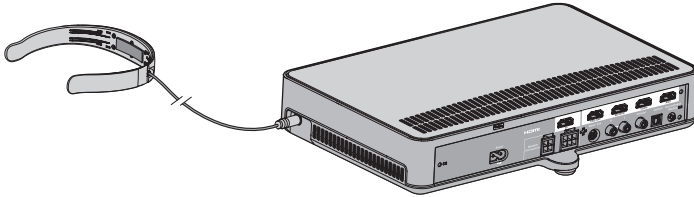
Durant le calibrage audio ADAPTiQ, un microphone placé au-dessus du casque mesure les caractéristiques sonores de votre pièce pour offrir une qualité sonore optimale.



2. Insérez le câble du casque ADAPTiQ dans le connecteur  de la console.
3. Appuyez sur la touche **SYSTEM** de la télécommande.
4. Appuyez sur la touche  ou  jusqu'à ce que l'indication **14 ADAPTiQ** s'affiche.
5. Appuyez sur la touche **OK**.
6. Suivez les instructions vocales jusqu'à la fin du processus de calibrage.

**Remarque :** si vous entendez un message d'erreur et êtes dans l'impossibilité d'effectuer l'étalonnage audio ADAPTiQ, reportez-vous à la page 36.

7. Débranchez le casque ADAPTiQ de la console et rangez-le dans un endroit sûr.

**Remarque :** si vous déplacez le système ou si vous déplacez un meuble, renouvelez l'étalonnage audio ADAPTiQ pour assurer une qualité sonore optimale.

## Ajout du système à votre réseau Wi-Fi®

Vous devez télécharger et installer l'application SoundTouch™ sur un smartphone ou une tablette connecté(e) à votre réseau. L'application vous guide pour connecter le système au réseau Wi-Fi.

**Remarque :** si vous ne possédez pas de smartphone ni de tablette, vous pouvez utiliser un ordinateur pour la configuration (reportez-vous à la section page 39).

### Ajout du système à un compte SoundTouch™ existant

Si vous avez déjà configuré le système SoundTouch™ avec un autre système, il n'est pas nécessaire de télécharger à nouveau l'application SoundTouch™.

1. Sur votre smartphone ou tablette, sélectionnez l'icône  pour lancer l'application.
2. Sélectionnez **EXPLORER > PARAMÈTRES > Systèmes > AJOUTER SYSTÈME** pour ajouter un autre système.

L'application vous guidera durant toute la configuration.

### Téléchargement et installation de l'application SoundTouch™

Si c'est la première fois que vous utilisez un système SoundTouch™, vous devez installer l'application. Sur votre smartphone ou tablette, téléchargez l'**application de contrôle SoundTouch™**.



**Bose® SoundTouch™  
controller app**

- Pour iOS : téléchargez l'application sur l'App Store
- Pour Android™ : téléchargez l'application sur Google Play™ Store
- Utilisateurs d'Amazon Kindle Fire : téléchargez l'application via l'App-Shop Amazon pour Android

### Connexion du système à votre réseau Wi-Fi®

Après l'installation de l'application, ajoutez le système à votre réseau :

1. Sur votre smartphone ou tablette, sélectionnez l'icône  pour lancer l'application.  
L'application vous guide pour connecter le système au réseau Wi-Fi®.
2. Suivez les instructions de l'application pour terminer l'installation, notamment la création d'un compte SoundTouch™, l'ajout de votre bibliothèque musicale et l'inscription aux services musicaux.

Pour plus d'informations sur l'utilisation de SoundTouch™, reportez-vous à la page 28 ou téléchargez la notice d'utilisation de l'adaptateur pour réseau sans fil SoundTouch™ série II depuis le site Web de Bose.

# Utilisation du système

## Boutons de la télécommande

Utilisez la télécommande pour contrôler les sources raccordées à votre système, régler le volume du système, changer de chaîne, utiliser les fonctions de lecture, activer les fonctions du récepteur câble/satellite et parcourir le menu système.

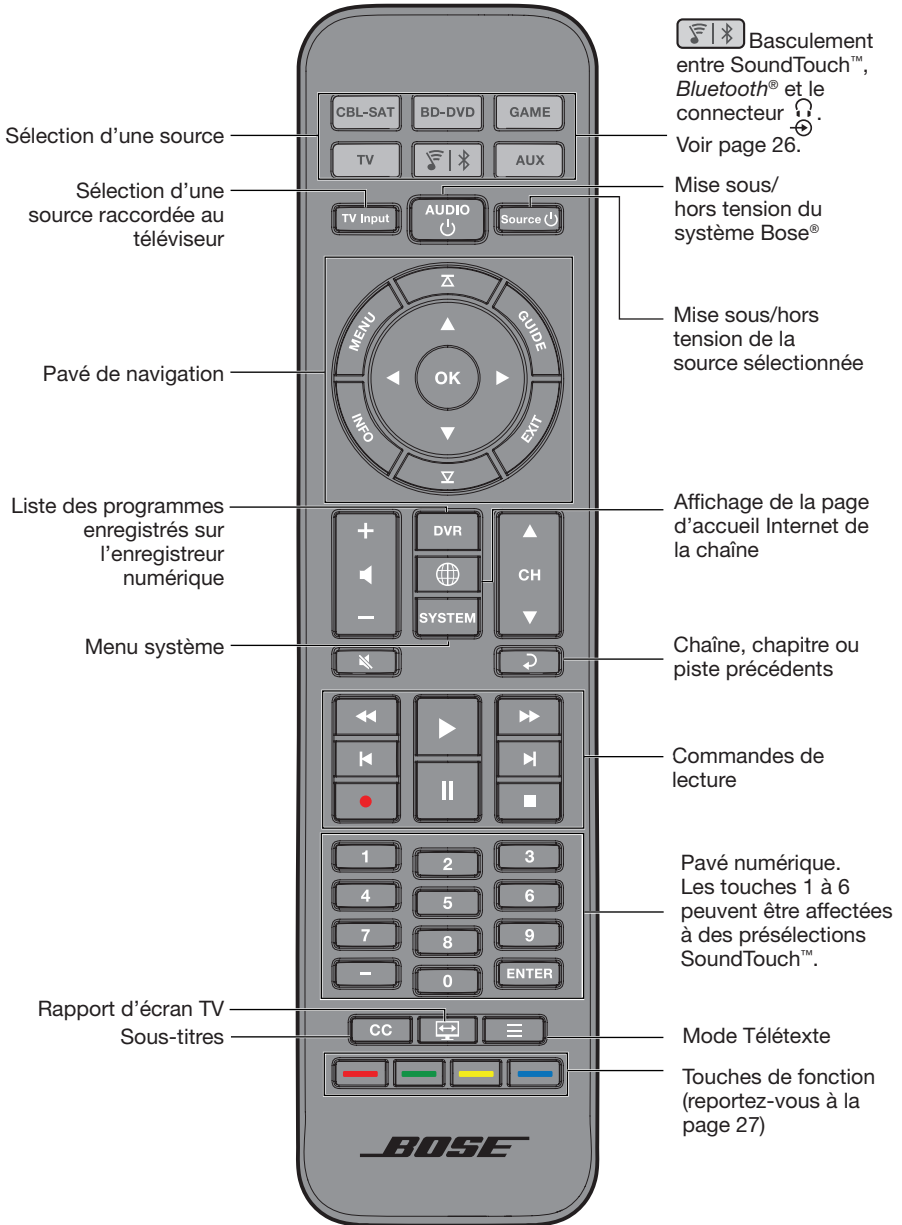

## Programmation de la télécommande universelle

Vous pouvez utiliser la télécommande pour contrôler votre téléviseur, récepteur câble/satellite, lecteur de DVD ou de disques Blu-ray Disc™, console de jeux, enregistreur vidéo numérique ou toute autre source auxiliaire.

### CEC (Consumer Electronics Control)

Le système prend en charge la fonctionnalité CEC (Consumer Electronics Control). La fonctionnalité CEC permet de contrôler plusieurs sources connectées en HDMI™ sans programmer la télécommande. Vous pouvez activer/désactiver la fonctionnalité CEC à l'aide du menu système (reportez-vous à la page 31).

Il est possible que votre source prenne en charge CEC, mais s'y réfère sous un autre nom. Reportez-vous à la notice d'utilisation de votre source pour plus d'informations.

La fonctionnalité CEC contrôle les sources raccordées aux connecteurs HDMI de la console.

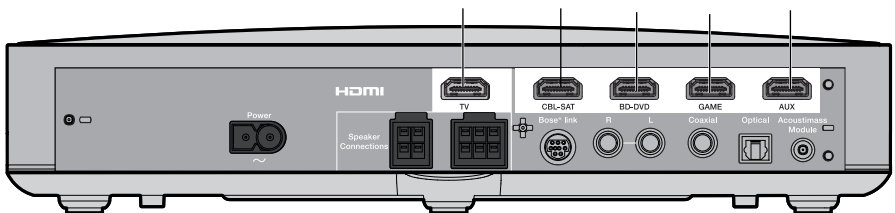

**Conseil :** il est possible que vous deviez utiliser le menu système de votre source ou du téléviseur pour activer la fonctionnalité CEC. Reportez-vous à la notice d'utilisation de votre source pour plus d'informations.

### Testez la fonctionnalité CEC sur vos sources connectées en HDMI™

Si vos sources répondent correctement aux touches de source correspondantes, il est inutile de programmer votre télécommande.

**Remarque :** il est possible que votre source connectée via HDMI ne prenne pas en charge la fonctionnalité CEC. Reportez-vous à la notice d'utilisation de votre source pour plus d'informations.

1. Mettez sous tension le système Bose®, votre téléviseur et la source que vous souhaitez tester.
2. Appuyez sur plusieurs touches qui correspondent aux fonctions de votre source.
3. Appuyez sur la touche **Source** (🔌). La source s'éteint.

Si votre source n'exécute aucune de ces fonctions, programmez la télécommande (reportez-vous à la page 24).

# Utilisation du système

---

## Programmation de la télécommande en vue de contrôler votre source

Si votre source ne prend pas en charge la fonctionnalité CEC, vous pouvez programmer la télécommande universelle afin de contrôler votre source, notamment votre téléviseur, lecteur de DVD/Blu-ray Disc™, récepteur câble/satellite, console de jeux ou enregistreur vidéo numérique, en entrant le code correspondant à la marque de votre source. Il peut exister plusieurs codes pour votre source. Il est par ailleurs possible que vous deviez exécuter cette procédure plusieurs fois pour identifier le code correct.

### Identifiez le code de votre source

1. Mettez votre source sous tension.
2. Localisez le code correspondant à la marque de votre source dans le guide Codes d'appareils pour la télécommande universelle (fourni).

### Saisissez le code de votre source

1. Maintenez enfoncée la touche de source correspondante sur la télécommande jusqu'à ce que les six touches de sources s'allument, puis relâchez-la.

Par exemple, pour programmer votre téléviseur, maintenez enfoncée la touche  jusqu'à ce que les six touches de source s'allument, puis relâchez-la.

La touche de source appropriée reste allumée.

2. Sur le pavé numérique, entrez le code correspondant à la marque de votre source, puis appuyez sur + sur la touche de volume.

### Testez le code de votre source

1. Testez les fonctions de base de votre source. Suivez les instructions pour votre source :

- **Téléviseur** : appuyez sur les touches de sélection de chaînes. Appuyez sur la touche . Le menu de réglage apparaît. Appuyez sur les touches ◀ et ▶ pour le parcourir.

- **Récepteur câble/satellite** : appuyez sur la touche . Le guide de programmation apparaît. Appuyez sur les touches ◀ et ▶ pour le parcourir.

- **Lecteur de DVD ou de disques Blu-ray Disc™** : appuyez sur la touche . Le menu de réglage apparaît. Appuyez sur les touches ◀ et ▶ pour le parcourir.

- **Console de jeux** : appuyez sur les touches ◀ et ▶ pour parcourir le menu.

2. En fonction de la réponse de votre source aux fonctions de base :

- **La télécommande répond correctement** : appuyez sur  pour quitter la programmation et enregistrer vos paramètres.

- **La télécommande ne répond pas ou ne répond pas correctement** :

- **Si la touche de votre source s'allume** : appuyez sur + sur la touche de volume pour passer au code suivant. Répétez les étapes 1 et 2 de la section « Testez le code de votre source ». Il est possible que vous deviez répéter cette procédure 30 fois ou plus. Si les six touches clignotent à trois reprises, vous avez saisi tour à tour tous les codes de votre source.



- **Si la touche de votre source ne s'allume pas** : votre télécommande a quitté le mode de programmation. Répétez les étapes 1 et 2 de la section « Saisissez le code de votre source » et les étapes 1 et 2 de la section « Testez le code de votre source ».

**Remarque** : il est possible que votre source ne soit pas compatible avec les télécommandes à infrarouge universelles. Reportez-vous à la notice d'utilisation de votre source pour plus d'informations.

## Sélection d'une source

---

Vous pouvez commuter les sources en appuyant sur la touche de source appropriée de la télécommande. Avant de commencer, programmez la télécommande de façon à ce qu'elle contrôle votre source (reportez-vous à la page 23).



### Sélection d'une source raccordée au système Bose®

Si votre source est raccordée à la console et n'utilise pas la fonctionnalité CEC, suivez cette procédure pour configurer la console sur le mode approprié et mettre la source sous tension.

1. Mise sous tension du système.
2. Appuyez sur la touche de la source à contrôler.  
La touche de la source s'allume.
3. Appuyez sur la touche .  
La source s'allume.

### Sélection d'une source raccordée au téléviseur

Si votre source est raccordée au téléviseur, suivez cette procédure pour sélectionner l'entrée TV appropriée.

1. Mettez le système, le téléviseur et la source appropriée sous tension.
2. Appuyez sur la touche  pour sélectionner l'entrée correcte du téléviseur.  
Il peut être nécessaire d'appuyer sur la touche  à plusieurs reprises pour sélectionner l'entrée correcte de la source à afficher.  
Sur certains téléviseurs, la touche  affiche un menu. Utilisez la télécommande pour sélectionner l'entrée TV correcte et fermer ce menu.

# Utilisation du système

---

## Touches de sources universelles et connecteurs de la console

---

Les touches de sources de votre télécommande correspondent aux connecteurs à l'arrière de la console. Par exemple, la touche  correspond au connecteur HDMI™ du lecteur **BD-DVD**

Les touches de sources fonctionnent avec n'importe quelle source raccordée au connecteur correspondant. Si vous disposez d'un second lecteur de DVD ou de disques Blu-ray Disc™ et le raccordez au connecteur **CBL-SAT**, vous pouvez le programmer sur la touche .





**Remarque :** vérifiez que vous utilisez le code de télécommande correspondant à la source et non le point de connexion lors de la programmation de la télécommande.

## Utilisation de la touche

---

Cette touche multifonctions permet d'écouter encore plus de musique sur votre système.

- Accédez à la source SoundTouch™ sur votre système.
- Écoutez de la musique sur un appareil compatible *Bluetooth*® connecté.
- Accédez au connecteur AUX. LAT.

Appuyez sur  pour activer tour à tour SoundTouch™ (  ), *Bluetooth* (  ) et le connecteur AUX. LAT. (  ).



### SoundTouch™

Vous pouvez contrôler un sous-ensemble de fonctions SoundTouch™ sur votre système, notamment des commandes de lecture et des présélections. Voir « Utilisation de SoundTouch™ », page 28.

### Technologie sans fil *Bluetooth*®

Votre système est doté de la technologie *Bluetooth*, qui vous permet de lire les fichiers audio enregistrés sur des appareils compatibles *Bluetooth* sur votre système. Votre système dispose d'une liste de jumelage dans laquelle il peut mémoriser huit appareils préalablement connectés. Voir page 29.

### AUX. LAT.

Le connecteur  est un connecteur de 3,5 mm situé sur le côté de la console. Lorsqu'il est défini en tant que connecteur pour une source audio, il est possible d'y accéder via la touche de basculement . Voir « 5 AUX. LAT. », page 31 pour plus d'informations sur la modification des paramètres du connecteur.

## Réglage du volume

---

Sur la télécommande :

- Touche + : augmentation du volume.
- Appuyez sur la touche - pour réduire le volume.
- Touche  : coupure ou restauration du son.

**Remarque** : si le son provient des haut-parleurs du téléviseur, reportez-vous à la section « Résolution des problèmes », page 33.

## Touches de fonction

---

Les touches rouge, verte, jaune et bleue de la télécommande correspondent aux touches de fonction à codage couleur de votre récepteur câble/satellite, lecteur de disques Blu-Ray Disc™ ou aux fonctions de télétexte.

- Fonctions du récepteur câble/satellite ou du lecteur de disques Blu-Ray Disc™ : reportez-vous à la notice d'utilisation de votre récepteur câble/satellite.
- Fonctions de télétexte : numéros de page, titres ou raccourcis d'un écran de télétexte.

## Programmation d'une télécommande d'une autre marque que Bose®

---

Vous pouvez programmer une télécommande d'une autre marque que Bose, notamment la télécommande de votre récepteur câble/satellite, en vue de contrôler le système. Reportez-vous à la notice d'utilisation de la télécommande en question ou au site Web de votre récepteur câble/satellite pour obtenir plus d'informations.

Une fois programmée, cette télécommande doit pouvoir contrôler les fonctions de base (mise sous/hors tension, volume, etc.).

# Utilisation de SoundTouch™

---

## Accès à SoundTouch™

---

Une fois votre compte SoundTouch™ créé, vous êtes prêt à profiter de la fonctionnalité SoundTouch™ sur votre système. Vous pouvez accéder à SoundTouch™ via l'application SoundTouch™ ou en appuyant sur la touche  de votre télécommande.

Pour plus d'informations sur l'utilisation de SoundTouch™, téléchargez la notice d'utilisation de l'adaptateur pour réseau sans fil SoundTouch™ série II.

## Utilisation de l'application SoundTouch™

L'application SoundTouch™ permet de contrôler votre système SoundTouch™ à partir de votre ordinateur, votre smartphone ou votre tablette. Cette application peut donc transformer votre ordinateur, smartphone ou tablette en une télécommande perfectionnée pour votre source SoundTouch™.

- Personnalisez facilement les présélections en fonction de votre musique favorite.
- Écoutez la radio Internet, et parcourez les services musicaux et votre bibliothèque musicale.
- Configuration du système.

## Utilisation de la source SoundTouch™

Après avoir configuré SoundTouch™, vous pouvez utiliser la télécommande pour contrôler un sous-ensemble de fonctions sur votre système :

- Personnaliser et reproduire vos présélections à l'aide des touches 1 à 6 du pavé numérique.
- Contrôler la lecture (lecture, pause, arrêt, passage à l'enregistrement suivant, etc.)

### Pour démarrer SoundTouch™ :

Appuyez sur la touche  de la télécommande.

Le message SOUNDTOUCH s'affiche.

## Jumelage d'un appareil compatible Bluetooth®

La technologie sans fil *Bluetooth*® vous permet d'écouter la musique enregistrée sur des smartphones, tablettes, ordinateurs ou autres appareils audio compatibles *Bluetooth* sur votre système SoundTouch™. Vous pouvez même écouter la musique enregistrée sur des appareils compatibles *Bluetooth* qui ne sont pas partie de votre écosystème SoundTouch™, par exemple le smartphone ou la tablette d'un invité.

Avant de pouvoir diffuser la musique enregistrée sur un appareil compatible *Bluetooth*, vous devez jumeler cet appareil à votre système.

1. Sur la télécommande, maintenez enfoncée la touche  jusqu'à ce qu'un message de jumelage *Bluetooth* s'affiche.

**Remarque :** chaque fois que vous appuyez sur , le système active tour à tour SoundTouch™ () , *Bluetooth* () et le connecteur .

Assurez-vous que qu'un message de jumelage *Bluetooth* s'affiche avant de jumeler votre appareil.

2. Sur votre appareil compatible *Bluetooth*®, activez la fonction *Bluetooth*.

**Conseil :** la fonction *Bluetooth* se trouve généralement dans Réglages.

L'icône d'une roue () représente souvent le dossier Réglages sur l'écran d'accueil.

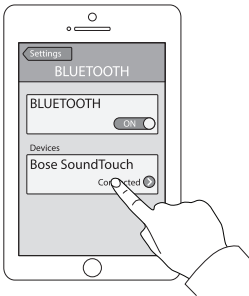

3. Sélectionnez votre système SoundTouch™ dans la liste des périphériques.  
Une fois le jumelage terminé, votre système SoundTouch™ apparaît connecté dans la liste des périphériques.
4. Lancez la lecture sur l'appareil compatible *Bluetooth*.

### Si vous ne pouvez pas jumeler votre appareil

Il est possible que vous deviez effacer la liste de jumelage *Bluetooth* du système (voir « Résolution des problèmes », page 33). Une fois la liste effacée, renouvelez le jumelage.

## Connexion à un appareil compatible Bluetooth® jumelé

---

Vous pouvez écouter la musique enregistrée sur un appareil compatible Bluetooth® sur votre système. Il existe deux méthodes pour écouter la musique d'un appareil jumelé sur votre système SoundTouch™.

Si la liste de périphériques contient plusieurs appareils, la connexion de l'appareil jumelé peut prendre une minute ou deux. L'état de la connexion est indiqué sur l'afficheur de votre système.

### Utilisation de la touche

1. Sur la télécommande du système, maintenez enfoncée la touche  jusqu'à ce qu'un message de connexion Bluetooth s'affiche.

Le système se connecte au dernier appareil dont la musique a été diffusée sur le système.

2. Démarrez la lecture sur l'appareil.

**Conseil :** si un appareil jumelé est connecté, il n'est pas nécessaire d'appuyer sur .

### Si vous ne pouvez pas diffuser la musique d'un appareil jumelé



Il est possible que votre système SoundTouch™ ait perdu la connexion à l'appareil. Vérifiez l'afficheur du système. Si l'appareil connecté est hors de portée du système, rapprochez-le.

### Utilisation de la fonction Bluetooth® sur l'appareil jumelé

1. Sur votre appareil compatible Bluetooth, activez la fonction Bluetooth.
2. Sélectionnez votre système SoundTouch™ dans la liste des périphériques.
3. Une fois la connexion établie, lancez la lecture sur l'appareil compatible Bluetooth.

## Utilisation du menu système

Le menu système permet de régler les niveaux audio, d'activer ou de désactiver des fonctions (telles que AUTO OFF), de modifier la langue, de configurer les entrées coaxiale, analogique et optique pour une source particulière, d'exécuter le système d'étalonnage audio ADAPTIQ®, de jumeler votre module Acoustimass® avec la console ou de rétablir les réglages d'usine du système.

1. Appuyez sur la touche  de la télécommande.
2. Appuyez sur les touches ▲ et ▼ pour parcourir le menu système.
3. Appuyez sur les touches ◀ et ▶ pour définir les paramètres.
4. Appuyez sur la touche .

Affichage	État du système
<b>1 COMP. AUDIO</b>	<p><b>Éteint</b> : (réglage par défaut) pas de modification du signal audio.</p> <p><b>Amélioration dialogues</b> : augmentation du niveau des dialogues et des effets sonores à de faibles niveaux de volume et qualité sonore exceptionnelle à des niveaux de volume élevés.</p> <p><b>Volume intelligent</b> : réduction de la plage dynamique de la bande son des films. L'écart entre les sons forts et faibles est moins important.</p> <p><b>Remarque</b> : les fonctions Amélioration dialogues et Volume intelligent ne sont pas disponibles pour SoundTouch™, Bluetooth® ou les appareils raccordés au connecteur .</p>
<b>2 SYNCHR. AUDIO/VIDÉO</b>	Réglage du délai audio en vue de synchroniser le son et les images.
<b>3 HDMI CEC</b>	<p><b>Activé par défaut</b> : (réglage par défaut) fonctionnalité CEC activée (reportez-vous à la page 23).</p> <p><b>Alternatif activé</b> : empêche la commutation accidentelle de sources et peut corriger les incohérences CEC (voir page 33).</p> <p><b>Désactivé</b> : fonctionnalité CEC désactivée.</p>
<b>4 ARRÊT AUTO</b>	<p><b>Activer</b> : (réglage par défaut) mise hors tension du système après seize minutes d'inactivité (aucun son provenant du système).</p> <p><b>Désactiver</b> : mise hors tension manuelle du système.</p>
<b>5 AUX. LAT.</b>	<p><b>Entrée audio</b> : sélection du connecteur  pour une source auxiliaire.</p> <p><b>Casques audio</b> : (réglage par défaut) sélection du connecteur  en tant que sortie de casque.</p> <p><b>Remarque</b> : si l'état Casques audio est sélectionné et qu'un câble est connecté, le son de la barre de son est désactivé. Déconnectez votre casque lorsque vous ne l'utilisez pas.</p>
<b>6 NIVEAU BASSES</b>	Réglage de niveau des graves.
<b>7 NIVEAU AIGUES</b>	Réglage de niveau des aigus.

# Obtention des informations système

Affichage	État du système
<b>8 NIVEAU CENTRE</b>	Augmentation ou réduction du niveau des dialogues pour les films et le téléviseur.
<b>9 NIVEAU SURROUND</b>	Non disponible.
<b>10 LANGUE</b> 	Modification de la langue sur la console et l'étalonnage audio ADAPTiQ.
<b>11 RÉGLAGE ENTRÉE OPTIQUE</b>	Réglage du connecteur optique sur la source Auto/TV (réglage par défaut), CBL SAT, BD DVD, GAME ou AUX.
<b>12 RÉGLAGE ENTRÉE COAXIALE</b>	Réglage du connecteur coaxial sur la source Auto/TV (réglage par défaut), CBL SAT, BD DVD, GAME ou AUX.
<b>13 RÉGLAGE ENTRÉE ANALOGIQUE</b>	Réglage du connecteur analogique sur la source Auto/TV (réglage par défaut), CBL SAT, BD DVD, GAME ou AUX.
<b>14 ADAPTIQ</b>	Démarrage du processus de calibrage audio ADAPTIQ.
<b>15 ASSOC. ACOUSTIMASS</b>	Reconnexion du module Acoustimass® au système.
<b>16 RÉINITIALISATION D'USINE</b>	Restauration des paramètres d'usine du menu système et de l'étalonnage audio ADAPTIQ.

## Messages d'erreur

Affichage	État du système
<b>ERREUR Acoustimass introuvable</b>	Le module Acoustimass® n'est pas raccordé à la console.
<b>&lt;SOURCE&gt; Pas de signal</b>	La source n'est pas raccordée à la console, ou est raccordée à la console mais n'est pas sous tension.
<b>AUX LAT Rien de connecté</b>	La source n'est pas raccordée au connecteur  de la console.
<b>ERREUR Appeler Bose</b>	Contactez le service client de Bose®. Consultez la liste d'adresses incluse dans le carton d'emballage.



## Indicateur d'état du module Acoustimass®

L'indicateur d'état situé à l'arrière du module Acoustimass fournit des informations sur l'activité du système.

Activité de l'indicateur	État du module Acoustimass
Orange	Connecté à la console.
Orange clignotant	Déconnecté de la console.
Orange clignotant lentement	Disponible pour établir une connexion sans fil à la console.
Rouge	Erreur système.



## Résolution des problèmes

Problème	Mesure corrective
Pas de tension	<ul style="list-style-type: none"> <li>• Insérez correctement les cordons d'alimentation du module Acoustimass®, de la barre de son et de la console.</li> <li>• Veillez à ce que les cordons d'alimentation du module Acoustimass, de la barre de son et de la console soient correctement branchés à la prise électrique.</li> <li>• Utilisez la télécommande pour mettre le système sous tension.</li> </ul>
Absence de son	<ul style="list-style-type: none"> <li>• Restaurez le son du système.</li> <li>• Augmentez le volume.</li> <li>• Branchez le module Acoustimass, la barre de son et la console sur une prise électrique qui fonctionne.</li> <li>• Insérer le câble d'enceinte dans le connecteur <b>Speaker Connections</b> et non dans le connecteur Bose® Link.</li> <li>• Branchez le câble HDMI™ au connecteur de votre téléviseur portant la mention <b>ARC</b> ou <b>Audio Return Channel</b>. Si votre téléviseur ne possède pas de connecteur HDMI ARC, utilisez un autre câble audio outre le câble HDMI (reportez-vous à la page 16).</li> <li>• Si vous utilisez un autre câble audio, branchez le câble au connecteur de votre téléviseur portant la mention <b>Output</b> ou <b>OUT</b> (et non Input ou IN).</li> <li>• Vérifiez que les câbles de la barre de son, du téléviseur et des sources raccordées sont correctement connectés.</li> <li>• Si votre source est raccordée à votre téléviseur, sélectionnez l'entrée TV appropriée (reportez-vous à la page 25).</li> <li>• Utilisez tour à tour le réglage Alternatif activé et Par défaut activé pour la fonctionnalité CEC (voir page 31).</li> <li>• Déconnectez le casque lorsque vous ne l'utilisez pas.</li> <li>• Si vous raccordez votre source via le connecteur , activez <b>Entrée audio</b> à l'aide du menu système (reportez-vous à la page 31).</li> <li>• Si vous raccordez votre casque au connecteur , activez <b>Casques audio</b> à l'aide du menu système (reportez-vous à la page 31).</li> <li>• Si le message d'erreur <b>Acoustimass introuvable</b> s'affiche, jumelez le module Acoustimass avec la console (reportez-vous à la page 36).</li> <li>• Réinitialisez le système (voir page 37).</li> </ul>
Son provenant des haut-parleurs du téléviseur	<ul style="list-style-type: none"> <li>• Branchez le câble HDMI au connecteur de votre téléviseur portant la mention <b>ARC</b> ou <b>Audio Return Channel</b> (s'il est disponible).</li> <li>• Désactivez les haut-parleurs de votre téléviseur (reportez-vous à la notice d'utilisation du téléviseur).</li> <li>• Baissez au maximum le volume du téléviseur.</li> </ul>
Absence d'image ou image de mauvaise qualité	<ul style="list-style-type: none"> <li>• Sélectionnez une autre source, puis revenez à la source concernée pour essayer de rétablir le signal.</li> <li>• Déconnectez et reconnectez le câble HDMI de la source concernée.</li> <li>• Déconnectez et reconnectez le câble HDMI qui relie la console au téléviseur.</li> <li>• Mettez hors tension, puis à nouveau sous tension la source affectée, le téléviseur et la console.</li> <li>• Si vous avez affecté le connecteur numérique optique, analogique ou coaxial à l'une de vos sources HDMI™, réaffectez-cette dernière au connecteur Auto/TV (réglage par défaut) à l'aide du menu Système. Voir page 32.</li> </ul>



Problème	Mesure corrective
La télécommande fonctionne mal ou pas du tout.	<ul style="list-style-type: none"> <li>• Faites correspondre les symboles + et – des piles avec les repères + et – situés à l'intérieur du compartiment reportez-vous à la page 18).</li> <li>• Remplacez la pile (reportez-vous à la page 18).</li> <li>• Appuyez sur la touche de volume de la télécommande afin de déterminer si la touche de source correcte clignote.</li> <li>• Retirez tous les films protecteurs de la console.</li> <li>• Si vous utilisez la fonctionnalité CEC :               <ul style="list-style-type: none"> <li>- Dirigez la télécommande vers la console.</li> <li>- Utilisez le réglage Alternatif activé (voir page 31).</li> <li>- Désactivez la fonctionnalité CEC sur votre système (voir page 31) et programmez la télécommande en vue de contrôler votre source (voir page 24).</li> </ul> </li> <li>• Si vous avez programmé la télécommande pour qu'elle contrôle votre source :               <ul style="list-style-type: none"> <li>- Dirigez la télécommande vers la source appropriée.</li> <li>- Vérifiez que vous avez saisi le code correspondant à la marque de votre source.</li> <li>- Programmez la télécommande avec un autre code (reportez-vous à la page 24).</li> </ul> </li> </ul>
Le système ne se synchronise pas avec la source correcte/ sélectionne la source incorrecte après le délai (CEC)	<ul style="list-style-type: none"> <li>• Utilisez le réglage Alternatif activé (voir page 31).</li> <li>• Désactivez la fonctionnalité CEC sur votre source (reportez-vous à la notice d'utilisation de votre source pour plus d'informations).</li> <li>• Désactivez la fonctionnalité CEC sur votre système (voir page 31) et programmez la télécommande en vue de contrôler votre source (voir page 24).</li> </ul>
Fonction CEC incohérente ou indisponible	<ul style="list-style-type: none"> <li>• Utilisez le réglage Alternatif activé (voir page 31).</li> <li>• Désactivez la fonctionnalité CEC sur votre source (reportez-vous à la notice d'utilisation de votre source pour plus d'informations).</li> <li>• Désactivez la fonctionnalité CEC sur votre système (voir page 31) et programmez la télécommande (voir page 24).</li> </ul>
Son distordu ou de mauvaise qualité	<ul style="list-style-type: none"> <li>• Retirez tous les films protecteurs du système.</li> <li>• Vérifiez que les câbles de la barre de son, du téléviseur et des sources raccordées sont correctement connectés.</li> <li>• Si le message d'erreur <b>Acoustimass introuvable</b> s'affiche :               <ul style="list-style-type: none"> <li>- Branchez le module Acoustimass®.</li> <li>- Jumelez le module Acoustimass avec la console (reportez-vous à la section page 36).</li> </ul> </li> <li>• Si vous utilisez le connecteur analogique ou le connecteur , baissez le volume de votre source.</li> <li>• Restaurez les réglages d'usine du système (reportez-vous à la page 37) et exécutez le système le calibrage audio ADAPTiQ® (reportez-vous à la page 20).</li> </ul>

Problème	Mesure corrective
Son intermittent	<ul style="list-style-type: none"> <li>• Vérifiez que les câbles de la barre de son, du téléviseur et des sources raccordées sont correctement connectés.</li> <li>• Éloignez le système de toute source potentielle d'interférence (routeur sans fil, téléphone sans fil, téléviseur, microonde, etc.).</li> <li>• Utilisez tour à tour le réglage Alternatif activé et Par défaut activé pour la fonctionnalité CEC (voir page 31).</li> </ul>
Impossible de terminer la configuration réseau	<ul style="list-style-type: none"> <li>• Branchez le système sur une prise de courant.</li> <li>• Sélectionnez le nom de réseau correct et saisissez le mot de passe correspondant.</li> <li>• Connectez le périphérique et le système SoundTouch™ au même réseau Wi-Fi®.</li> <li>• Placez l'adaptateur pour réseau sans fil dans le champ de portée du routeur.</li> <li>• Activez la fonction Wi-Fi sur le périphérique (mobile ou ordinateur) que vous utilisez pour la configuration.</li> <li>• Si le nom de votre réseau n'apparaît pas dans la liste, ou s'il est masqué, cliquez sur <b>Connexion manuelle à un autre réseau</b> dans l'écran CONNEXION AU RÉSEAU WI-FI DOMESTIQUE.</li> <li>• Fermez les autres applications ouvertes.</li> <li>• Si vous utilisez un ordinateur pour la configuration, vérifiez les paramètres du pare-feu afin de vous assurer que l'application SoundTouch™ et le serveur musical SoundTouch™ font partie des programmes autorisés.</li> <li>• Testez votre connexion Internet en chargeant la page <a href="http://www.SoundTouch.com">www.SoundTouch.com</a></li> <li>• Réinitialisez votre smartphone ou votre ordinateur, ainsi que votre routeur.</li> <li>• Désinstallez l'application, réinitialisez l'adaptateur, puis recommencez le processus de configuration.</li> </ul>
Lecture audio <i>Bluetooth</i> ® impossible	<p>Sur votre système :</p> <ul style="list-style-type: none"> <li>• Jumelez un appareil (page 29).</li> <li>• Essayez de jumeler un autre appareil.</li> <li>• Voir la section « Absence de son ».</li> <li>• Configurez tout d'abord SoundTouch™, puis installez les mises à jour du système.</li> <li>• Effacez la liste de jumelage du système à l'aide de l'application SoundTouch™ :             <ul style="list-style-type: none"> <li>- Accédez à <b>EXPLORER &gt; PARAMÈTRES &gt; Systèmes</b> et sélectionnez votre système SoundTouch™.</li> <li>- Ouvrez l'élément <i>Bluetooth</i>® et effacez la liste de jumelage.</li> </ul> </li> </ul> <p>Sur votre appareil mobile :</p> <ul style="list-style-type: none"> <li>• Désactivez, puis activez de nouveau la fonction <i>Bluetooth</i>.</li> <li>• Supprimez le système du menu <i>Bluetooth</i>. Renouvelez le jumelage.</li> <li>• Reportez-vous à la documentation de votre appareil compatible <i>Bluetooth</i>.</li> </ul>

## Entretien

### Si votre console ne détecte pas le module Acoustimass®

Par défaut, le module Acoustimass et la console sont jumelés. Néanmoins, si le message d'erreur **Acoustimass introuvable** s'affiche, suivez la procédure de jumelage ci-après :

1. Débranchez le module Acoustimass.
2. Appuyez sur la touche  de la télécommande.
3. Appuyez sur la touche ▼ jusqu'à ce que l'indication **15 ASSOC. ACOUSTIMASS** s'affiche.
4. Appuyez sur la touche .  
**Branchez Acoustimass** s'affiche.
5. Connectez l'autre extrémité du cordon secteur à une prise électrique.

Une fois le module Acoustimass connecté à la console, l'indication **Association terminée** s'affiche.

**Remarque :** pour les options de connexion alternatives dues à des interférences sans fil excessives, contactez le service client.

### Messages d'erreur lors de l'étalonnage audio ADAPTiQ®

Les invites vocales vous indiquent les messages d'erreur suivants :

Message d'erreur	Problème	Mesure corrective
1	Le microphone du casque ADAPTiQ ne parvient pas à détecter le son.	<ul style="list-style-type: none"><li>• Vérifiez que tous les câbles d'enceinte sont correctement raccordés.</li><li>• Vérifiez que l'ouverture du microphone sur le casque ADAPTiQ n'est pas obstruée.</li><li>• Il est possible que votre casque ADAPTiQ soit endommagé. Contactez le service client de Bose® pour obtenir des pièces de rechange. Consultez la liste d'adresses incluse dans le carton d'emballage.</li></ul>
2	La pièce est trop bruyante.	Relancez l'étalonnage ADAPTiQ lorsque la pièce est silencieuse.
3	Le casque ADAPTiQ se trouve trop près des enceintes.	Éloignez le casque ADAPTiQ des enceintes.
4	Les positions d'écoute sont trop similaires.	Éloignez-vous de 0,3 à 0,6 m de votre position d'écoute précédente.
5	Le casque ADAPTiQ ne parvient pas à effectuer les mesures en raison d'un mouvement.	Ne bougez pas la tête.

Après avoir corrigé le problème, relancez l'étalonnage audio ADAPTiQ (reportez-vous à la page 20).

Si vous écoutez un autre message d'erreur, contactez le service client de Bose pour savoir comment procéder. Consultez la liste d'adresses incluse dans le carton d'emballage.

## Restauration des réglages d'usine du système

Pour résoudre les problèmes rencontrés, réinitialisez les paramètres d'usine du menu système et de l'étalonnage audio ADAPTIQ®.

1. Appuyez sur la touche **SYSTEM** de la télécommande.
2. Appuyez sur la touche **▼** jusqu'à ce que l'indication **16 RÉINITIALISATION D'USINE** s'affiche.
3. Appuyez sur la touche **5**.  
Le système se réinitialise.
4. Exécutez le système de calibrage audio ADAPTIQ® (reportez-vous à la page 20).

## Réinitialisation d'une touche de source sur la télécommande

Si l'une des touches de sources de la télécommande vous pose problème, réinitialisez ses paramètres par défaut.

Au terme de cette procédure, cette touche de source est en mode CEC.

1. Maintenez enfoncée la touche de source correspondante sur la télécommande jusqu'à ce que les six touches de sources s'allument, puis relâchez-la.  
Seule la touche de source appropriée s'allume.
2. Sur le pavé numérique, tapez **0140**.

## Connecteurs d'assistance technique sur le module Acoustimass®

Les connecteurs identifiés Service et Data sont réservés à l'assistance technique. N'insérez aucun câble dans ces connecteurs.

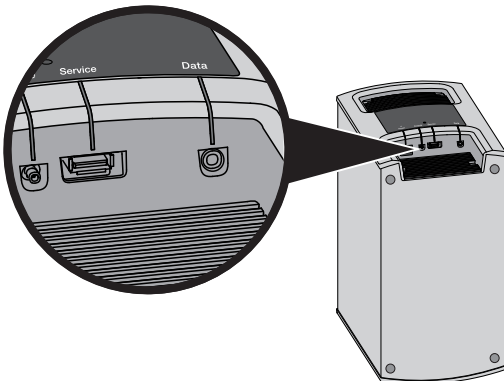

# Entretien

---

## Nettoyage

---

- Vous pouvez nettoyer la surface du système avec un chiffon doux et sec.
- N'utilisez pas d'aérosols à proximité du système. N'utilisez pas de solvants, de produits chimiques, ni de liquides de nettoyage contenant de l'alcool, de l'ammoniac ou des substances abrasives.
- Veillez à ce qu'aucun liquide ne pénètre dans les ouvertures.

## Service client

---

Pour obtenir de l'aide supplémentaire sur l'utilisation du système :

- Rendez-vous sur le site [SoundTouch.com](http://SoundTouch.com)
- Contactez le service client de Bose®. Consultez la liste d'adresses incluse dans le carton d'emballage.

## Garantie limitée

---

Votre système d'enceintes est couvert par une garantie limitée. Les conditions détaillées de la garantie limitée sont notées sur la carte d'enregistrement qui accompagne votre système. Consultez la carte pour toutes instructions sur l'enregistrement. En cas d'oubli, les droits que vous confère cette garantie limitée ne s'en trouveront pas affectés.

Les informations de garantie qui accompagnent ce produit ne s'appliquent ni en Australie ni en Nouvelle-Zélande. Consultez notre site Web [www.bose.com.au/warranty](http://www.bose.com.au/warranty) ou [www.Bose.co.nz/warranty](http://www.Bose.co.nz/warranty) pour plus d'informations sur les conditions de garantie en Australie et Nouvelle-Zélande.

## Caractéristiques techniques

---

### **Module Acoustimass®**

Caractéristiques électriques : 100-240 V  $\sim$  50/60 Hz 150 W

### **Console**

Caractéristiques électriques : 100-240 V  $\sim$  50/60 Hz 60 W

### Informations importantes relatives à la configuration

---

- Vous pouvez configurer votre système avec un ordinateur, plutôt qu'avec un smartphone ou une tablette.
- Utilisez un ordinateur connecté à votre réseau Wi-Fi®.
- Utilisez l'ordinateur sur lequel votre bibliothèque musicale est enregistrée.
- Vous devez utiliser le câble USB fourni.\*
- Ne connectez pas le câble USB au système avant d'en avoir reçu l'instruction par l'application.

\* Le connecteur SETUP A USB à l'arrière du système est réservé à la configuration via un ordinateur. Les connecteurs USB ne permettent pas de recharger un smartphone, une tablette ou autre dispositif USB.

### Utilisation d'un ordinateur de bureau pour la configuration

Si vous utilisez un ordinateur de bureau, placez la console et l'adaptateur pour réseau sans fil SoundTouch™ à proximité de l'ordinateur pour configurer votre système. Lors de la configuration, l'application vous invite à raccorder temporairement le câble USB de l'ordinateur à l'adaptateur pour réseau sans fil.

Une fois la configuration terminée, déconnectez le câble USB et la console de votre ordinateur et de la prise secteur, et placez le système à sa position définitive.

### Configuration du système à l'aide d'un ordinateur

---

1. Ouvrez un navigateur Web sur votre ordinateur et allez à la page :  
**SoundTouch.com/app**  
**Conseil :** utilisez l'ordinateur sur lequel votre bibliothèque musicale est enregistrée.
2. Téléchargez et exécutez l'application SoundTouch™.
3. Connectez le système à votre réseau domestique (voir page 21).  
L'application vous guidera durant toute la configuration.



746955-0010

***BOSE***<sup>®</sup>

©2015 Bose Corporation, The Mountain,  
Framingham, MA 01701-9168 USA  
AM746955 Rev. 00