



Thinking of you
Electrolux



EDH3497RDW

NL DROOGAUTOMAAT	GEBRUIKSAANWIJZING	2
EN TUMBLE DRYER	USER MANUAL	18
FR SÈCHE-LINGE	NOTICE D'UTILISATION	34
DE WÄSCHETROCKNER	BENUTZERINFORMATION	50



INHOUD

1. VEILIGHEIDSVOORSCHRIFTEN	3
2. BESCHRIJVING VAN HET PRODUCT	5
3. BEDIENINGSPANEEL	6
4. PROGRAMMA'S	7
5. OPTIONS (OPTIES)	8
6. INSTELLINGEN	9
7. DAGELIJKS GEBRUIK	11
8. AANWIJZINGEN EN TIPS	12
9. ONDERHOUD EN REINIGING	13
10. PROBLEEMOPLOSSING	16
11. TECHNISCHE GEGEVENS	17

WE DENKEN AAN U

Bedankt om een Electrolux-apparaat te kopen. U koos voor een product dat jaren professionele ervaring en innovatie bevat. Ingenieur en stijlvol, het werd ontworpen met u in het achterhoofd. Wanneer u het gebruikt, kunt u er op vertrouwen dat u keer op keer fantastische resultaten zult krijgen.

Welkom bij Electrolux.

Ga naar onze website voor:



Advies over gebruik, brochures, het oplossen van problemen en onderhoudsinformatie:
www.electrolux.com



Registreer uw product voor een betere service:
www.electrolux.com/productregistration



Koop accessoires, verbruiksartikelen en originele reserveonderdelen voor uw apparaat:
www.electrolux.com/shop

KLANTENSERVICE

Wij raden altijd het gebruik van originele onderdelen aan.

Zorg er als u contact opneemt met de klantenservice voor dat u de volgende gegevens bij de hand hebt.

De informatie staat op het typeplaatje. model, productnummer, serienummer.



Waarschuwing - Belangrijke veiligheidsinformatie.



Algemene informatie en tips



Milieu-informatie

Wijzigingen voorbehouden.

1. VEILIGHEIDSVOORSCHRIFTEN

Lees zorgvuldig de meegeleverde instructies voor installatie en gebruik van het apparaat. De fabrikant is niet verantwoordelijk voor letsel en schade veroorzaakt door een foutieve installatie. Bewaar de instructies van het apparaat voor toekomstig gebruik.

1.1 Veiligheid van kinderen en kwetsbare mensen



WAARSCHUWING!

Gevaar voor verstikking, letsel of permanente invaliditeit.

- Dit apparaat kan worden gebruikt door kinderen van 8 jaar en ouder en door mensen met beperkte lichamelijke, zintuiglijke of verstandelijke vermogens of een gebrek aan ervaring en kennis, indien zij onder toezicht staan of instructies hebben gekregen over het veilig gebruiken van het apparaat van iemand die verantwoordelijk is voor hun veiligheid.
 - Laat kinderen niet met het apparaat spelen.
 - Houd alle verpakkingsmaterialen uit de buurt van kinderen.
 - Houd alle reinigingsmiddelen uit de buurt van kinderen.
 - Houd kinderen en huisdieren uit de buurt van het apparaat als de deur open is.
 - Reiniging en onderhoud mag niet worden uitgevoerd door kinderen zonder toezicht.
- ## 1.2 Montage
- Verwijder alle verpakkingsmaterialen.
 - Installeer en gebruik geen beschadigd apparaat.
 - Volg de installatie-instructies op die zijn meegeleverd met het apparaat.
 - Zorg ervoor dat de vloer van de plaats waar u het apparaat installeert, vlak, stabiel, hittebestendig en schoon is.
 - Installeer of gebruik het apparaat niet op een plek waar de temperatuur onder 5 °C of boven 35 °C komt.
- Installeer het apparaat niet achter een vergrendelbare deur, een schuifdeur of een deur met een scharnier aan de tegenovergestelde zijde, waardoor de deur van het apparaat niet volledig geopend kan worden.
 - Wees voorzichtig met het verplaatsen van het apparaat, het is zwaar. Draag altijd veiligheidshandschoenen.
 - Het apparaat mag alleen verticaal worden verplaatst.
 - De achterkant van het apparaat moet tegen de muur worden geplaatst.
 - Zorg dat er lucht tussen het apparaat en de vloer kan circuleren.
 - Zorg dat de ventilatieopeningen onderaan het apparaat (indien van toepassing) niet door de vloerbedekking worden geblokkeerd.
 - De lucht mag niet worden afgevoerd via een kanaal dat wordt gebruikt voor uitlaatgassen van apparaten die gas of andere brandstoffen verbranden.
 - Als de droogautomaat bovenop een wasautomaat wordt geplaatst, moet u hiervoor het tussenstuk gebruiken. De stapelkit, beschikbaar bij uw erkende verdeler, mag uitsluitend gebruikt worden met het apparaat dat vermeld is in de instructies, die bij het accessoire geleverd worden. Lees deze aandachtig alvorens het accessoire te monteren (Raadpleeg de montagebrochure).
 - Zorg voor een goede ventilatie in de ruimte waar het apparaat geïnstalleerd is, om te voorkomen dat gassen uit apparaten die op andere brandstoffen werken, zoals open haarden, in de ruimte terugstromen.
 - Het apparaat kan losstaand of onder het aanrecht in de keuken met correcte ruimte worden gemonteerd (Raadpleeg de montagebrochure).
 - Als het apparaat op zijn permanente plaats wordt geplaatst, moet u nagaan of het waterpas staat. Is dit niet het geval, stel dan de stelplaatjes af totdat dit wel het geval is.

Aansluiting op het elektriciteitsnet



WAARSCHUWING!

Gevaar voor brand en elektrische schokken.

- Dit apparaat moet worden geaard.
- Controleer of de elektrische informatie op het typeplaatje overeenkomt met de stroomvoorziening. Zo niet, neem dan contact op met een elektromonteur.
- Gebruik altijd een correct geïnstalleerd, schokbestendig stopcontact.
- Gebruik geen meerwegstekkers en verlengsnoeren.
- Zorg dat u de hoofdstekker en kabel niet beschadigt. Indien de voedingskabel moet worden vervangen, dan MOET dit gebeuren door onze Klantenservice.
- Steek de stekker pas in het stopcontact als de installatie is voltooid. Zorg ervoor dat het netsnoer na installatie bereikbaar is.
- Trek niet aan het aansluitnoer om het apparaat los te koppelen. Trek altijd aan de stekker.
- Raak de stroomkabel of stekker niet aan met natte handen.
- Dit apparaat voldoet aan de EU-richtlijnen.

1.3 Gebruik



WAARSCHUWING!

Gevaar op brand, explosie, elektrische schok of schade aan het apparaat.

- Gebruik dit apparaat uitsluitend in een huishoudelijke omgeving.
- De specificatie van het apparaat mag niet worden veranderd.
- Het laatste deel van het droogprogramma vindt plaats zonder warmte (koelcyclus) om ervoor te zorgen dat het wasgoed niet beschadigd raakt.

Als u het apparaat voor het einde van de droogcyclus stopzet, dient u het wasgoed te verwijderen en uit te hangen, zodat de warmte zich kan verspreiden.

- Als u wasverzachter of gelijksoortige producten gebruikt, dient u de instructies op de verpakking te volgen.

- Gebruik het apparaat niet zonder een filter. Reinig het pluusfilter voor of na elk gebruik.
- Veeg eventuele pluusjes die zich rondom het apparaat hebben opgehoopt, weg.
- Droog geen beschadigde kleding met vulling of voering.
- Artikelen van schuimrubber (latex-schuim), douchemutsjes, waterdichte kleding, artikelen met een rubberbinnenkant en kleding of kussens met vulling van schuimrubber dienen niet te worden gedroogd..
- Artikelen die in contact zijn geweest met stoffen als spijsolie, aceton, alcohol, benzine, petroleum, vlekkenverwijderaars, terpentijn, boenwas en boenwasverwijderaars dienen voorafgaande aan het drogen eerst te worden gewassen in heet water met een extra hoeveelheid wasmiddel.
- Droog geen artikelen in het apparaat als er industriële chemische reinigingsmiddelen zijn gebruikt.
- Zorg dat er geen aanstekers of lucifers in zakken van kleding zijn achtergebleven.
- Droog uitsluitend textiel dat in de droogautomaat mag worden gedroogd. Volg de instructies op het wasvoorschrift in de kleding.
- Droog geen ongewassen artikelen in het apparaat.
- Als u het wasgoed heeft gewassen met een vlekverwijderaar, voer dan een extra spoelcyclus uit voordat u de droger start.
- Het gecondenseerde water mag niet worden gebruikt voor het bereiden van eten en drinken. Het kan gezondheidsproblemen veroorzaken bij mensen en dieren.
- Ga niet op de open deur zitten of staan.
- Respecteer het maximale laadvermogen van 9 kg (raadpleeg het hoofdstuk 'Programmatabel').
- Droog geen druiptnatte kledingstukken in de droogautomaat.

1.4 Onderhoud en reiniging



WAARSCHUWING!

Gevaar voor letsel of schade aan het apparaat.

- Schakel het apparaat uit en trek de stekker uit het stopcontact voordat u onderhoudshandelingen verricht.
- Gebruik geen waterstralen of stoom om het apparaat te reinigen.
- Maak het apparaat schoon met een vochtige, zachte doek. Gebruik alleen neutrale schoonmaakmiddelen. Gebruik geen schuurmiddelen, schuursponsjes, oplosmiddelen of metalen voorwerpen.

- Haal de stekker uit het stopcontact.
- Snijd het netsnoer van het apparaat af en gooi dit weg.
- Verwijder de deurgreep om te voorkomen dat kinderen en huisdieren opgesloten raken in het apparaat.

1.5 Binnenverlichting



WAARSCHUWING!

Gevaar voor letsel.
Zichtbare LED-straling, niet rechtstreeks in de straal kijken.



Neem contact op met de serviceafdeling om de binnenverlichting te vervangen.

Compressor



WAARSCHUWING!

Risico op schade aan het apparaat.

- De compressor en het systeem in de droogautomaat is gevuld met het speciale middel dat vrij is van fluor-chloorkoolwaterstoffen. Dit systeem moet goed gesloten blijven. Schade aan het systeem kan lekkage tot gevolg hebben.

1.6 Verwijdering



WAARSCHUWING!

Gevaar voor letsel of verstikking.

2. BESCHRIJVING VAN HET PRODUCT

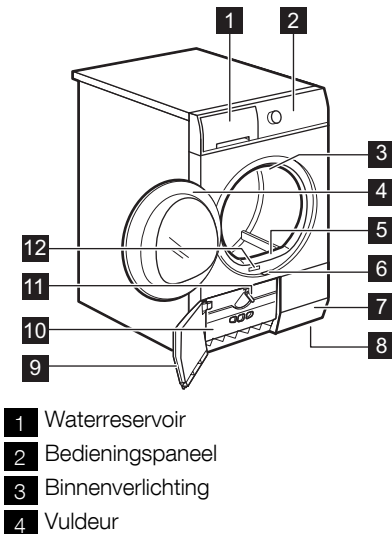

- 5 Primaire filter
- 6 Knop om de deur van de warmtewisselaar te openen
- 7 Ventilatiesleuven
- 8 Verstelbare voetjes
- 9 Deur van de warmtewisselaar
- 10 Filterafdekking van de warmtewisselaar
- 11 Knop om de filterafdekking van de warmtewisselaar te vergrendelen
- 12 Typeplaatje



De vuldeur kan door de gebruiker aan de andere kant worden geplaatst. Het kan helpen om eenvoudig wasgoed te plaatsen en te verwijderen of als er een limiet is voor de installatie van het apparaat (zie aparte folder).

3. BEDIENINGSPANEEL

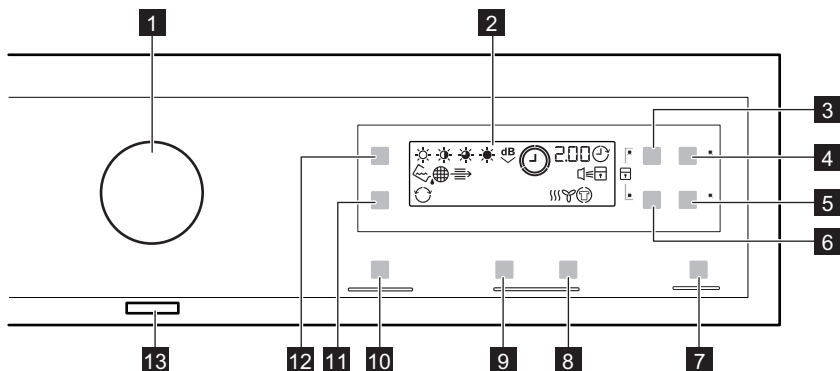

- 1** Programmaknop
- 2** Display
- 3** Aanraaktoets Time (tijd)
- 4** Aanraaktoets Delay (startuitstel)
- 5** Aanraaktoets Anticrease (anti-kreuk)
- 6** Wol belading tiptoets
- 7** Start/Pauze tiptoets
- 8** Tijd verlengen droogrek tiptoets
- 9** Tijd verkorten droogrek tiptoets
- 10** MyFavourite tiptoets

- 11** Reverse Plus tiptoets
- 12** Droogtegraad tiptoets
- 13** Aan/Uit toets



Raak de tiptoetsen met uw vinger aan in het gebied met het symbool of de naam van de optie. Draag geen handschoenen bij het aanraken van het bedieningspaneel.

Zorg dat het bedieningspaneel altijd schoon en droog is.

Indicatielampjes	Beschrijving
	Geluidssignalen.
	Kinderslot
	Waterreservoir
	Filter.
	Condensator
	Droogfase
	Afkoelfase
	Anti-kreukbeveiligingfase
	Startuitstel
	Reverse Plus
	Droogtegraad
2.00	Programmaduur.
30' - 20h	Duur van startuitstel

4. PROGRAMMA'S

Programma's	Type lading / lading (max.) ¹⁾ / textielmarkering
 Cotton (Katoen)	Droogtegraad: ☀️ Extra Dry (Extra Droog) , ☀️ Strong Dry (Sterk Droog) , ☀️ Cupboard Dry (Kastdroog) ²⁾ , ☀️ Strijkdroog ²⁾ / 9kg / ☹️ ☹️ ☹️
 Snel mix	Katoenen en synthetische stoffen. Programma lage temperatuur. Programma met warme lucht voor fijne was. / 3kg / ☹️ ☹️ ☹️
 Synthetic (Synthetica)	Droogtegraad: ☀️ Extra droog , ☀️ Kastdroog ²⁾ , ☀️ Strijkdroog ²⁾ / 3,5 kg / ☹️ ☹️ ☹️
 Extra spoeling	Stoffen die maar heel even hoeven te worden gestreken. De droogresultaten kunnen tussen verschillende stoffen onderling variëren. Schud de items voor u ze in de wasauto-maat plaatst. De kledingstukken na afloop van het programma onmiddellijk verwijderen en met een klee-hanger ophangen. / 1kg (of 5 overhemden) / ☹️ ☹️ ☹️
 Rapid (Snel)	Voor het drogen van katoenen en synthetische stoffen, op lagere temperatuur. / 2kg / ☹️ ☹️ ☹️
 Time Drying (Tijd)	Bij dit programma kunt u de optie Time (Tijd) gebruiken en de duur van het programma instellen. / 9kg / ☹️ ☹️ ☹️
 Refresh (Opfrissen)	Textiel dat lang op de plank heeft gelegen, opfrissen. / 1 kg
 Drying Rack (Droogrek) ³⁾	Behoedzaam drogen van wasbare wol en sportschoenen (zie afzonderlijke gebruikershandleiding bij droogrek). / 1 kg (of 1 paar sportschoenen)
 Wool (Wol) ⁴⁾	Wollen stoffen. De artikelen onmiddellijk na het voltooiën van het programma uit het apparaat halen. / 1kg
 Fijne Was	Fijne was. / 3kg / ☹️ ☹️ ☹️
 Overhemd	Stoffen die maar heel even hoeven te worden gestreken. De droogresultaten kunnen tussen verschillende stoffen onderling variëren. Schud de items voor u ze in de wasauto-maat plaatst. De kledingstukken na afloop van het programma onmiddellijk verwijderen en met een klee-hanger ophangen. / 1,5kg (of 7 overhemden) / ☹️ ☹️ ☹️
 Duvet (Dekbed)	Voor het drogen van één of tweepersoonsbeddengoed (met veren, dons of synthetische vullingen). / 3kg / ☹️ ☹️ ☹️
 Jeans	Vrijetijdskleding, zoals jeans, sweatshirts van verschillende materiaaldiktes (bijv. bij de kraag, manchetten en naden). ²⁾ / 9kg / ☹️ ☹️ ☹️
 Outdoor	Sportkleding, dun en licht textiel, microvezel, polyester die niet gestreken hoeven te worden. / 2kg / ☹️ ☹️ ☹️

¹⁾ Het maximale gewicht verwijst naar droge kledingstukken.

- 2) **Uitsluitend voor testinstituten:** Standaard programma's voor tests worden gespecificeerd in het EN 61121-document.
- 3) Alleen met het droogrek
- 4) De droogcyclus voor wol van deze wasdroger is getest en goedgekeurd door de Woolmark Company. De cyclus is geschikt voor wollen kleding die volgens het etiket op de hand moet worden gewassen op voorwaarde dat de kleding op een door Woolmark aangeraden manier op de hand gewassen is en gedroogd wordt volgens de instructies van de fabrikant. M1129

5. OPTIONS (OPTIES)

5.1 Time (Tijd)

Deze optie is alleen van toepassing voor het programma Time Drying (Tijd) . U kunt de duur van het programma instellen tussen 10 minuten en 2 uur. De instelling van de duur heeft betrekking op de hoeveelheid wasgoed in het apparaat.

Wij adviseren de duur bij kleinere hoeveelheden wasgoed of bij slechts één kledingstuk kort te houden.

5.2 Wol Belading

Deze optie is alleen van toepassing voor het programma Wol . Als u het wasgoed droger wilt krijgen, blijft u op de aanraaktoets  Wool Belading drukken om de duur van het programma te verhogen.

5.3 Anticrease (Anti-kreuk)

Verlengt de standaard anti-kreukfase met 30 minuten aan het einde van de droogcyclus. Deze functie voorkomt dat het wasgoed kreukt. Het wasgoed kan tijdens de anti-kreukfase uit de machine gehaald worden.

5.4 Droogtijd rek

Deze optie is alleen van toepassing voor het programma Drying Rack (Droogrek) . U kunt de duur van het programma instellen tussen 30 minuten en 4 uur. De instelling van de duur heeft betrekking op de hoeveelheid wasgoed in het apparaat. Wij adviseren de duur bij kleinere hoeveelheden wasgoed of bij slechts één kledingstuk kort te houden.

5.5 Reverse Plus

Om delicate en temperatuurgevoelige stoffen te drogen (bv. acryl, viscose). Deze functie helpt ook om de kreukels in het wasgoed te verminderen. Voor stoffen met het symbool  op het wasvoorschrift.

5.6 Droogtegraad

Deze functie helpt het wasgoed beter te drogen.

Er zijn 4 mogelijke selecties:

-  Extra Droog
-  Sterkdroog (alleen voor katoen)
-  Cupboard Dry (Kastdroog)
-  Strijkdroog

5.7 MyFavourite

U kunt uw programma en opties configureren en opslaan in het geheugen van het apparaat.

Uw configuratie opslaan:

1. Stel het programma en de beschikbare opties in.
2. Raak MyFavourite een paar seconden aan. Het geluid en bericht op de display bevestigen dat de configuratie is opgeslagen.

Uw opgeslagen configuratie activeren:

1. Schakel het apparaat in
2. Raak MyFavourite aan

Programma's ¹⁾						
Cotton (Katoen)			■			■
Snel mix			■			
Synthetic (Synthetica)			■		■	■
Extra spoeling			■			
Rapid (Snel)			■			
Time Drying (Tijd)	■		■			
Refresh (Opfrissen)			■			
Drying Rack (Droogrek)				■		
Wool (Wol)		■				
Fijne Was			■			
Overhemd			■			
Duvet (Dekbed)						
Jeans			■			
Outdoor			■			

1) U kunt samen met het programma ook één of meer opties instellen. Druk op de bijbehorende tiptoets om ze in of uit te schakelen.

6. INSTELLINGEN

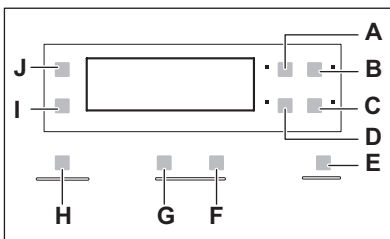

- A) Aanraaktoets Time (tijd)
- B) Aanraaktoets Delay (startuitstel)
- C) Aanraaktoets Anticrease (anti-kreuk)
- D) Wol belading tiptoets
- E) Start/Pauze tiptoets
- F) Tijd verlengen droogrek tiptoets
- G) Tijd verkorten droogrek tiptoets
- H) MyFavourite tiptoets

- I) Reverse Plus tiptoets
- J) Droogtegraad tiptoets

6.1 Kinderslotfunctie

Deze optie voorkomt dat kinderen met het apparaat spelen terwijl een programma in werking is. De programmaknop en de aanraaktoetsen zijn vergrendeld. Alleen de aan/uit-toets is ontgrendeld.

De kindersloptie inschakelen

1. Druk op de aan/uit-toets om het apparaat te activeren.
2. Druk tegelijkertijd op aanraaktoets (A) en (D) totdat het indicatielampje van het kinderslot gaat branden.
 - U kunt het kinderslot tijdens een programma uitschakelen. Houd dezelfde aanraaktoetsen ingedrukt tot-

dat het lampje voor het kinderslot uit gaat.



6.2 Zoemer aan/uit

Houd om de geluidssignalen in en uit te schakelen ongeveer 2 seconden de tip-toetsen **(B)** en **(C)** gelijktijdig ingedrukt.

6.3 Waterhardheid en geleiding

De hardheid van water varieert in verschillende regio's. De waterhardheid heeft invloed op de watergeleiding en de geleidingssensor in het apparaat. Als u de waarde van de watergeleiding kent, kunt u de sensor aanpassen voor betere droogresultaten.

De geleidingssensor aanpassen

1. Druk op de aan/uit-toets om het apparaat te activeren.
2. Druk tegelijkertijd op aanraaktoets **(A)** en **(B)** totdat een van de volgende indicatielampjes gaat branden.
 -  (laag <math>< 300 \mu\text{S}/\text{cm}</math>)
 -  (gemiddeld 300-600 $\mu\text{S}/\text{cm}$)
 -  (hoog >600 $\mu\text{S}/\text{cm}$)
3. Blijf op de aanraaktoets **(E)** drukken totdat het indicatielampje van het correcte niveau aan gaat.
4. Blijf aanraaktoets **(A)** en **(B)** gedurende ongeveer 2 seconden tegelijkertijd indrukken om de aanpassing te bevestigen.

6.4 Het indicatielampje van het waterreservoir

Het indicatielampje van het waterreservoir is standaard aan. Het gaat aan wanneer





het programma is voltooid of wanneer het nodig is om het waterreservoir te legen.



Als de afvoerset is geïnstalleerd, wordt het water automatisch uit het waterreservoir afgevoerd. Als dat het geval is, raden we u aan het indicatielampje van het waterreservoir uit te schakelen.

Raadpleeg de afzonderlijk bijgeleverde folder voor de accessoires die beschikbaar zijn.

Indicatielampje van waterreservoir uitschakelen

1. Druk op de aan/uit-toets om het apparaat te activeren.
2. Druk tegelijkertijd op aanraaktoets **(J)** en **(I)** totdat een van de volgende 2 configuraties op het display worden weergegeven:
 - Het indicatielampje  is uit en het indicatielampje  is aan.
 - Het indicatielampje van het waterreservoir is uit. Na ongeveer 4 seconden gaan de 2 indicatielampjes uit.
 - De indicatielampjes  en  zijn aan.
 - Het indicatielampje van het waterreservoir is aan. Na ongeveer 4 seconden gaan de 2 indicatielampjes uit.

7. DAGELIJKS GEBRUIK



Voordat u het apparaat voor het eerst in gebruik neemt, voert u een van de volgende handelingen uit:

- Maak de droogautomaat schoon met een vochtige doek.
- Start een kort programma (d.w.z. 30 minuten) met vochtig wasgoed.



Aan het begin van de droogcyclus (3-5 min.) kan het geluidsniveau iets hoger liggen. Dit komt door de start van de compressor en is normaal voor apparaten die worden aangedreven door een compressor zoals: koelkasten, vriezers.

7.1 Een programma starten zonder startuitletstel

1. Bereid het wasgoed voor en plaats de kledingstukken in het apparaat.
2. Druk op de aan-/uittoets om het apparaat in te schakelen.
3. Stel het correcte programma en de gewenste opties voor dit type wasgoed in.
 - Het display geeft de programma-duur weer.
4. Druk op de aanraaktoets Start/Pauze (Start/Pauze) . Het programma begint.



LET OP!

Zorg bij het sluiten van de deur dat het wasgoed niet tussen de deur van het apparaat en de rubber pakking terecht komt.

7.2 Startuitletstel van een programma

1. Stel het correcte programma en de gewenste opties voor dit type wasgoed in.
2. Blijf op de startuitletstoets drukken totdat de tijd die u wilt instellen, op het display wordt weergegeven.
 - U kunt de start van een programma uitletstellen tussen 30 minuten en 20 uur.

3. Druk op de aanraaktoets Start/Pauze (Start/Pauze) . Het aftellen begint. Het aftellen van de uitgestelde start wordt op het display weergegeven.
 - Als het aftelproces voltooid is, wordt het programma gestart.

7.3 Auto Off -functie

Om het energieverbruik te verlagen, schakelt deze functie het apparaat automatisch uit:

- Als na 5 minuten geen programma start
- 5 minuten na afloop van het wasprogramma

7.4 Een programma wijzigen

1. Druk op de aan/uit-toets om het apparaat uit te schakelen.
2. Druk op de aan-/uittoets om het apparaat in te schakelen.
3. Stel het programma in.

7.5 Aan het einde van het programma.

Als het wasprogramma is voltooid:

- Is met tussenpozen een geluidssignaal te horen
- Het  -lampje brandt.
- Brandt het indicatielampje Start/Pauze (Start/Pauze)

Het apparaat blijft nog ongeveer 30 minuten in de anti-kreukbeveiligingsfase werken.

In de anti-kreukbeveiligingsfase worden de kreukels uit uw kleding gehaald.

U kunt het wasgoed uit de machine halen voordat deze fase is voltooid. Wij adviseren u voor de beste resultaten het wasgoed pas te verwijderen als de fase bijna of volledig is voltooid.

Na afloop van de anti-kreukbeveiligingsfase:

- Het  -lampje brandt.
- Gaat het indicatielampje Start/Pauze (Start/Pauze) uit.

1. Druk op de aan-/uittoets om het apparaat te deactiveren.
2. Open de deur van het apparaat.

3. Haal het wasgoed uit de trommel.
4. Sluit de deur van het apparaat.







Na afloop van een programma dient u altijd het filter schoon te maken en het waterreservoir te legen.

8. AANWIJZINGEN EN TIPS

8.1 Wasgoed voorbereiden

- Sluit de ritsen.
- Sluit de drukknopjes van dekbedovertrekken.
- Laat bandjes of linten niet loshangen (bijvoorbeeld de koorden van een schort). Maak ze aan elkaar vast voordat u het programma start.
- Maak alle zakken leeg.
- Als een kledingstuk een interne voering van katoen heeft, draait u het geheel binnenstebuiten. Zorg dat de katoenlaag altijd aan de buitenkant zit.
- Wij adviseren u het correcte programma te kiezen voor het soort stof dat in het apparaat is geplaatst.
- Combineer geen stoffen met sterke kleuren en stoffen met lichte kleuren. Sterke kleuren kunnen doorlopen.
- Gebruik een toepasselijk programma voor katoenen jersey en gebreide kleding om te voorkomen dat de kledingstukken krimpen.
- Zorg dat het gewicht van het wasgoed niet hoger is dan het maximale gewicht dat in de programmatabel staat.
- Droog alleen wasgoed dat in de droogautomaat kan worden gedroogd. Zie de wasvoorschriften op de kledingstukken.

Was-voor-schrift	Beschrijving
	Wasgoed dat in de droogautomaat kan worden gedroogd.
	Wasgoed dat in de droogautomaat kan worden gedroogd. Stel het programma met de standaard temperatuur in.
	Wasgoed dat in de droogautomaat kan worden gedroogd. Stel het programma met een lage temperatuur in.
	Wasgoed dat niet in de droogautomaat kan worden gedroogd.

9. ONDERHOUD EN REINIGING

9.1 Het filter schoonmaken

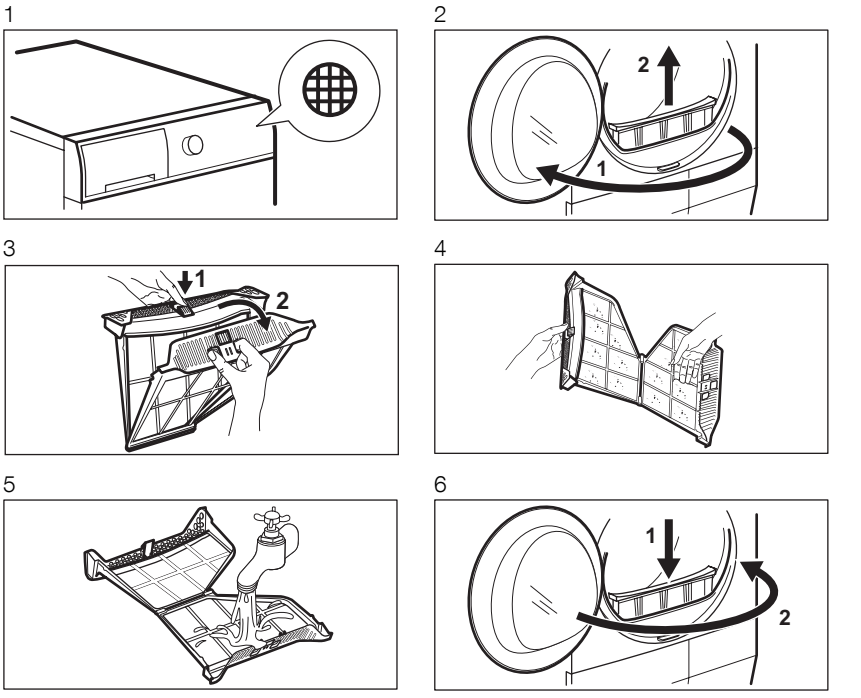

9.2 Waterreservoir legen

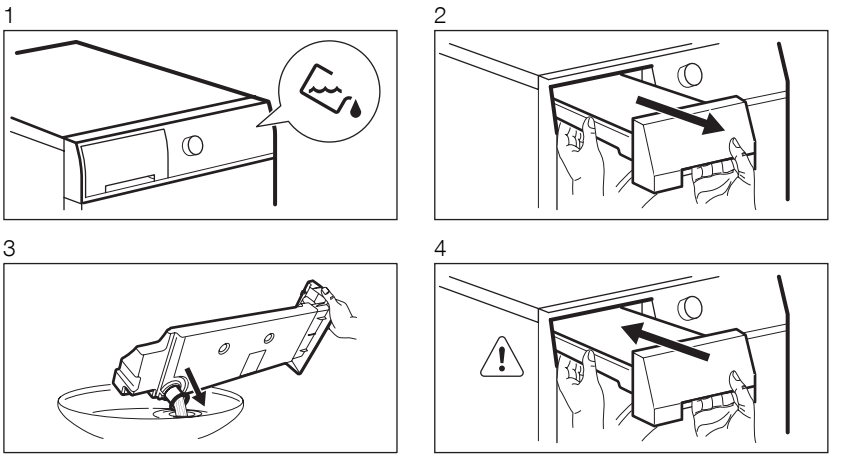



U kunt het water uit het waterservoir gebruiken als alternatief voor gedistilleerd water (bijv. voor een stoomstrijkijzer). Verwijder voordat u het water gebruikt, eerst eventuele vuilrestjes met een filter.

9.3 Reiniging van de condensator



De frequentie waarmee de filters gereinigd moeten worden, is afhankelijk van het type en de hoeveelheid wasgoed. Reinig de filters na elke 3 droogbeurten met maximale lading.

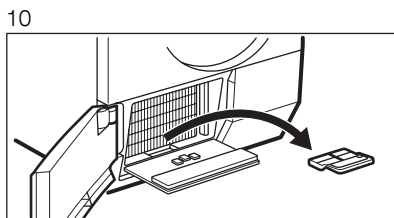
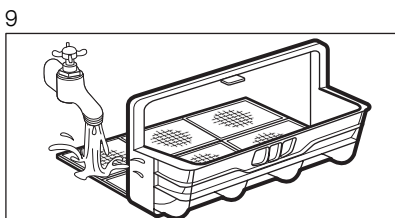
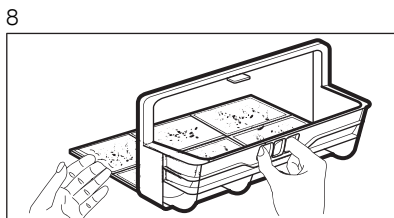
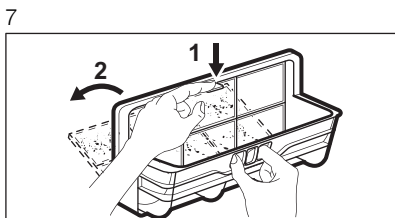
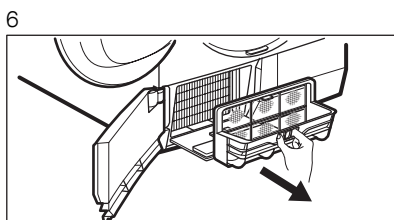
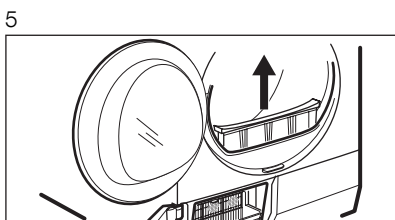
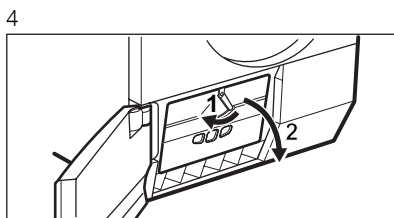
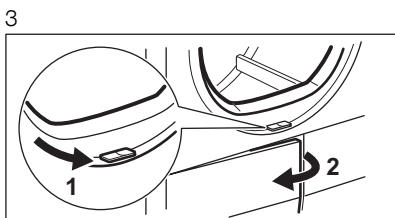
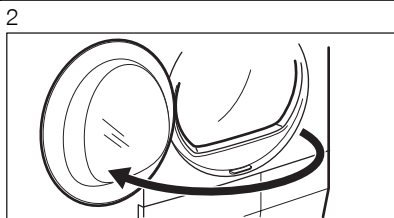
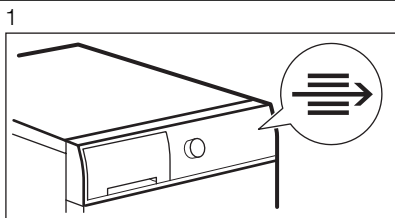

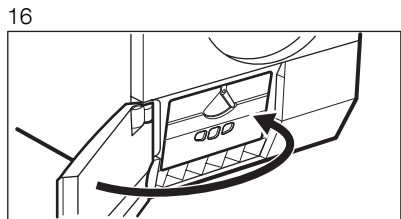
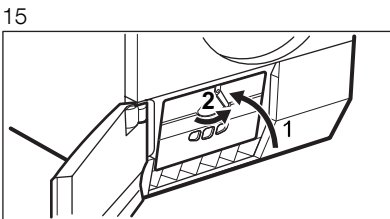
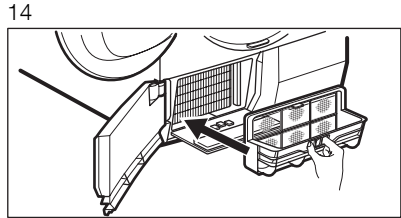
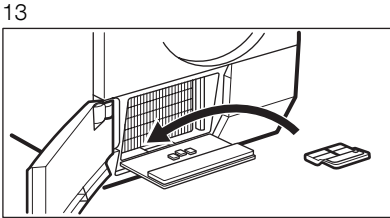
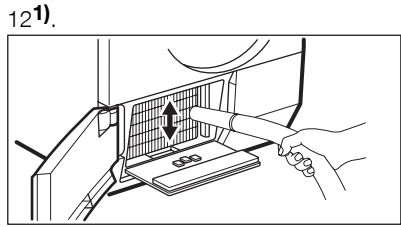
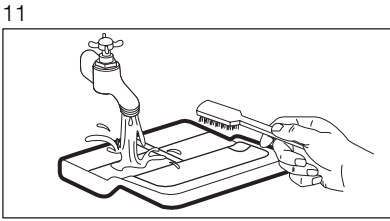

¹⁾ Verwijder indien nodig om de 6 maanden de pluizen uit het vak van de warmtewisselaar. U kunt hiervoor een stofzuiger gebruiken.

9.4 De trommel reinigen



WAARSCHUWING!

Ontkoppel het apparaat voordat u het reinigt.

Gebruik een standaard zeepsop om de binnenzijde van de trommel te reinigen. Droog het gereinigde oppervlak met een zachte doek.



LET OP!

Gebruik geen schuurmiddelen of staalwol om de trommel schoon te maken.

9.5 Het bedieningspaneel en de behuizing reinigen

Gebruik een standaard zeepsop om het bedieningspaneel en de behuizing te reinigen.

Gebruik een vochtige doek om te reinigen. Droog het gereinigde oppervlak met een zachte doek.



LET OP!

Gebruik geen schoonmaakmiddelen voor meubels of schoonmaakmiddelen die corrosie kunnen veroorzaken.

9.6 De luchtcirculatiesleuven reinigen

Gebruik een stofzuiger om de pluïjes uit de luchtcirculatiesleuven te verwijderen.

10. PROBLEEMOPLOSSING

10.1

Storing	Mogelijke oplossing
U kunt het apparaat niet activeren.	Zorg dat de stekker in het stopcontact zit.
	Zorg dat er geen zekering in de zekeringkast is doorgebrand.
Het programma start niet.	Druk op Start/Pause (Start/Pauze) .
	Zorg dat de deur van het apparaat is gesloten.
De deur van het apparaat gaat niet dicht.	Zorg dat het filters op de juiste wijze is geïnstalleerd.
	Zorg dat het wasgoed niet tussen de deur van het apparaat en de rubber pakking terecht komt.
Het apparaat stopt tijdens de werking.	Controleer of het waterreservoir leeg is. Druk op Start/Pause (Start/Pauze) om het programma weer te starten.
Op het display verschijnt een lange programmaduur. 1)	Verzekert u ervan dat het gewicht van het wasgoed geschikt is voor de duur van het programma.
	Zorg dat het filter schoon is.
	Het wasgoed is te nat. Centrifugeer het wasgoed nogmaals in de wasautomaat.
	Zorg ervoor dat de kamertemperatuur niet te hoog is.
Op het display verschijnt een korte programmaduur.	Stel het programma Time Drying of Extra Dry in.
Op het display verschijnt Err.	Als u een nieuw programma wilt instellen, moet u eerst het apparaat uit- en inschakelen.
	Zorg dat de opties geschikt zijn voor het programma.
Op het display verschijnt E51)	Het apparaat uit en weer aanzetten. Start een nieuw programma. Als het probleem opnieuw optreedt, neemt u contact op met onze service-afdeling.

1) Na ongeveer 5 uur stopt het programma automatisch.

10.2 Als de droogresultaten niet naar tevredenheid zijn.

- Het ingestelde programma was onjuist.
- Het filter is verstopt.
- De condensor is verstopt.

- Er zat te veel wasgoed in het apparaat.
- De trommel is vuil.
- Verkeerde instelling van de geleidings-sensor.
- De luchtcirculatiesleuven zijn verstopt.

11. TECHNISCHE GEGEVENS

Afmetingen (mm)	Breedte / hoogte / diepte	850 x 600 x 600
Max. diepte (met de deur geopend)		1090 mm
Max. breedte (met de deur geopend)		950 mm
Aansluiting aan het elektriciteitsnet	Voltage	230 V
	Frequentie	50 Hz
	Zekering	4 A
	Totaal vermogen	900 W
Trommelinhoud		118 l
Gewicht van het apparaat		57 kg
Wasgoed: max. gewicht		9 kg
Type gebruik		Huishoudelijk
Omgevingstemperatuur	Minuten	5 °C
	Vulgewichten	35 °C
Energieverbruik 1)	kWh/cyclus	2,15 kWh
Jaarlijks energieverbruik 2)		108,8 kWh
Energie-efficiëntieklasse		A
Energieverbruik	Modus aan	0,05W
	Modus uit	0,05 W

1) In overeenstemming met EN 61121. 9 kg katoen op centrifugeersnelheid van 1000 omw/min.

2) Dit is het geschatte energieverbruik bij 4 personen die het apparaat op de juiste wijze gebruiken.

12. MILIEUBESCHERMING

Recycle de materialen met het symbool . Gooi de verpakking in een geschikte verzamelcontainer om het te recyclen. Help om het milieu en de volksgezondheid te beschermen en recycle het afval van elektrische en

elektronische apparaten. Gooi apparaten gemarkeerd met het symbool  niet weg met het huishoudelijk afval. Breng het product naar het milieustation bij u in de buurt of neem contact op met de gemeente.

CONTENTS

1. SAFETY INSTRUCTIONS	19
2. PRODUCT DESCRIPTION	21
3. CONTROL PANEL	22
4. PROGRAMMES	23
5. OPTIONS	24
6. SETTINGS	25
7. DAILY USE	26
8. HINTS AND TIPS	27
9. CARE AND CLEANING	28
10. TROUBLESHOOTING	31
11. TECHNICAL DATA	32

WE'RE THINKING OF YOU

Thank you for purchasing an Electrolux appliance. You've chosen a product that brings with it decades of professional experience and innovation. Ingenious and stylish, it has been designed with you in mind. So whenever you use it, you can be safe in the knowledge that you'll get great results every time.

Welcome to Electrolux.

Visit our website for:



Get usage advice, brochures, trouble shooter, service information:
www.electrolux.com



Register your product for better service:
www.electrolux.com/productregistration



Buy Accessories, Consumables and Original spare parts for your appliance:
www.electrolux.com/shop

CUSTOMER CARE AND SERVICE

We recommend the use of original spare parts.

When contacting Service, ensure that you have the following data available.

The information can be found on the rating plate. Model, PNC, Serial Number.



Warning / Caution-Safety information



General information and tips



Environmental information

Subject to change without notice.

1. SAFETY INSTRUCTIONS

Before the installation and use of the appliance, carefully read the supplied instructions. The manufacturer is not responsible if an incorrect installation and use causes injuries and damages. Always keep the instructions with the appliance for future reference.

1.1 Children and vulnerable people safety



WARNING!

Risk of suffocation, injury or permanent disability.

- This appliance can be used by children aged from 8 years and above and persons with reduced physical, sensory or mental capabilities or lack of experience and knowledge if they have been given supervision or instruction for the operation of the appliance by a person who is responsible for their safety.
- Do not let children play with the appliance.
- Keep all packaging away from children.
- Keep all detergents away from children.
- Keep children and pets away from the appliance door when it is open.
- Cleaning and user maintenance shall not be made by children without supervision.
- Always be careful when you move the appliance because it is heavy. Always wear safety gloves.
- Always move the appliance vertically.
- The rear surface of the appliance must be put against the wall.
- Make sure that there is air circulation between the appliance and the floor.
- Make sure the carpet does not obstruct the ventilation openings in the base of the appliance (if applicable).
- Exhaust air must not be discharged into a flue which is used for exhausting fumes from appliances burning gas or other fuels.
- If the tumble dryer is put on top of a washing machine, use the stacking kit. The stacking kit, available from your authorized vendor, can be used only with the appliance specified in the instructions, supplied with the accessory. Read it carefully before installation (Refer to the Installation leaflet).
- Ensure you have good ventilation in the installation room to avoid the back flow of gases into the room from appliances burning other fuels, including open fires.
- The appliance can be installed as free-standing or below the kitchen counter with correct space (Refer to the Installation leaflet).
- When the appliance is put in its permanent position, check if it is fully level with the aid of a spirit level. If it is not, adjust the feet until it is.

1.2 Installation

- Remove all the packaging.
- Do not install or use a damaged appliance.
- Obey the installation instruction supplied with the appliance.
- Make sure that the floor where you install the appliance is flat, stable, heat resistant and clean.
- Do not install or use the appliance where the temperature is less than 5°C or higher than 35°C.
- Do not install the appliance behind a lockable door, a sliding door or a door with a hinge on the opposite side, where the appliance door can not be fully opened.

Electrical connection



WARNING!

Risk of fire and electrical shock.

- The appliance must be earthed.
- Make sure that the electrical information on the rating plate agrees with the power supply. If not, contact an electrician.
- Always use a correctly installed shock-proof socket.
- Do not use multi-plug adapters and extension cables.
- Make sure not to cause damage to the mains plug and to the mains cable.

Should the appliance power supply cable need to be replaced, this must be carried out by our Service Centre.

- Connect the mains plug to the mains socket only at the end of the installation. Make sure that there is access to the mains plug after the installation.
- Do not pull the mains cable to disconnect the appliance. Always pull the mains plug.
- Do not touch the mains cable or the mains plug with wet hands.
- This appliance complies with the E.E.C. Directives.

1.3 Use



WARNING!

Risk of fire, explosion, electric shock or damage to the appliance

- Use this appliance in a household only.
- Do not change the specification of this appliance.
- The final part of the drying cycle occurs without heat (cool down cycle) to ensure that the items will not be damaged.

If you stop the appliance before the end of the drying cycle, immediately remove and spread out all items, so that the heat can dissipate.

- If you use fabric softener or similar products, obey the instructions on the packaging.
- Do not run the appliance without a filter. Clean the lint filter before or after each use.
- Wipe away lint that has accumulated around the appliance.
- Do not dry the damaged items which contain padding or fillings.
- Do not dry items such as foam rubber (latex foam), shower caps, waterproof textiles, rubber backed articles and clothes or pillows fitted with foam rubber pads..
- Before drying items that have been in contact with substances such as cooking oil, acetone, alcohol, petrol, kerosene, spot removers, turpentine, waxes and wax removers, wash them in hot water with an extra amount of detergent.

- Do not dry items in the appliance if industrial chemicals have been used for cleaning.
- Make sure that no gas lighters or matches have been left in the pockets of the clothing.
- Only dry fabrics which are applicable to dry in the tumble dryer. Follow the instructions on the fabric label.
- Do not dry not washed items in the appliance.
- If you have washed your laundry with a stain remover start an extra rinse cycle before you start the dryer.
- Do not drink or prepare food with the condensed water. It can cause health problems to people and pets.
- Do not sit or stand on the open door.
- Obey the maximum load volume of 9 kg (refer to the "Programme chart" chapter).
- Do not dry dripping wet clothes in the tumble dryer.

1.4 Care and Cleaning



WARNING!

Risk of injury or damage to the appliance.

- Before maintenance, deactivate the appliance and disconnect the mains plug from the mains socket.
- Do not use water spray and steam to clean the appliance.
- Clean the appliance with a moist soft cloth. Only use neutral detergents. Do not use abrasive products, abrasive cleaning pads, solvents or metal objects.

1.5 Internal light



WARNING!

Risk of injury. Visible LED radiation, do not look directly into the beam.



To replace the internal light, contact the Service.

1.6 Disposal



WARNING!

Risk of injury or suffocation.

- Disconnect the appliance from the mains supply.
- Cut off the mains cable and discard it.
- Remove the door catch to prevent children and pets to get closed in the appliance.

- The compressor and its system in the tumble dryer is filled with the special agent which is free from fluoro-chloro-hydrocarbons. This system must stay tight. The damage of the system can cause a leakage.

Compressor



WARNING!

Risk of damage of the appliance.

2. PRODUCT DESCRIPTION

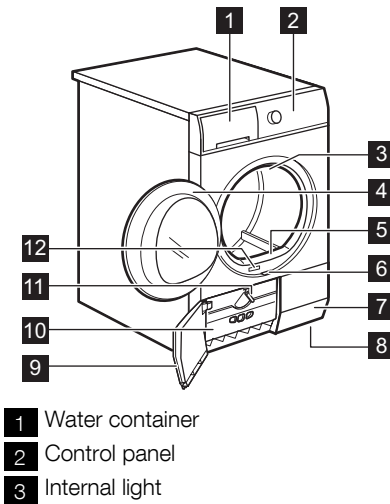

- 4 Load door
- 5 Primary Filter
- 6 The button to open the heat exchanger door
- 7 Airflow slots
- 8 Adjustable feet
- 9 Heat exchanger door
- 10 Heat exchanger cover
- 11 The knob to lock the heat exchanger cover
- 12 Rating plate



The load door can be installed by the user in the opposite side. It can help to easily put and remove the laundry or if there is a limit to install the appliance (see separate leaflet).

3. CONTROL PANEL

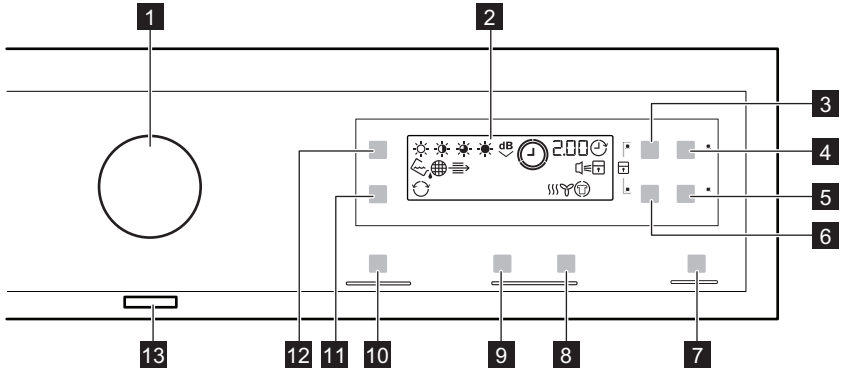















- 1** Programme knob
- 2** Display
- 3** Time touchpad
- 4** Delay touchpad
- 5** Anticrease touchpad
- 6** Wool Load touchpad
- 7** Start/Pause touchpad
- 8** Drying Rack Time increase touchpad
- 9** Drying Rack Time decrease touchpad

- 10** MyFavourite touchpad
- 11** Reverse Plus touchpad
- 12** Dryness touchpad
- 13** On/Off button

Touch the touchpads with your finger in the area with the symbol or name of the option. Do not wear gloves when you operate with the control panel. Make sure that the control panel is always clean and dry.

Indicators	Description
	Acoustic signals.
	Child lock.
	Water container.
	Filter.
	Condenser.
	Drying phase.
	Cooling phase.
	Crease guard phase.
	Delay start.
	Reverse plus.
	Drying level
2.00	Programme duration.
30' - 20h	Delay start duration.

4. PROGRAMMES

Programmes	Type of load / Load (max.) ¹⁾ / Fabric mark
 Cotton	Drying level: ☀ Extra Dry , ☀ Strong Dry , ☀ Cupboard Dry ²⁾ , ☀ Iron Dry ²⁾ / 9kg / ☺☺☺
 Quick Mixed	Cotton and synthetic fabrics. Low temperature programme. Delicate programme with warm air. / 3kg / ☺☺☺
 Synthetic	Drying level: ☀ Extra Dry , ☀ Cupboard Dry ²⁾ , ☀ Iron Dry ²⁾ / 3,5kg / ☺☺☺
 Easy Iron	Easy care fabrics for which a minimum of ironing is necessary. The drying results can be different from one type of fabric to the other. Shake the items before you put them in the appliance. When the programme is completed, Immediately remove the items and put them on a hanger. / 1kg (or 5 shirts) / ☺☺☺
 Rapid	To dry cotton and synthetic fabrics, uses low temperature. / 2kg / ☺☺☺
 Time Drying	With this programme you can use the option Time and set the programme duration. / 9kg / ☺☺☺
 Refresh	Refreshing a textiles that were in storage. / 1kg
 Drying Rack ³⁾	Gentle drying washable woollens and sport shoes (see separate user manual provided with Drying Rack). / 1kg (or 1 pair of sport shoes)
 Wool ⁴⁾	Wool fabrics. Remove Immediately the items when the programme is completed. / 1kg
 Delicates	Delicate fabrics. / 3kg / ☺☺☺
 Shirts	Easy care fabrics for which a minimum of ironing is necessary. The drying results can be different from one type of fabric to the other. Shake the items before you put them in the appliance. When the programme is completed, Immediately remove the items and put them on a hanger. / 1,5kg (or 7 shirts) / ☺☺☺
 Duvet	To dry one or two duvet and pillows (with feather, down or synthetic fillings). / 3kg / ☺☺☺
 Jeans	Leisure clothing such as jeans, sweat-shirts of different material thicknesses (e.g. at the neck, cuffs and seams). ²⁾ / 9kg / ☺☺☺
 Sports	Sportswear, thin and light fabrics, microfiber, polyester, which are not ironed. / 2kg / ☺☺☺

¹⁾ The maximum weight refers to dry items.

²⁾ **For test institutes only:** Standard programmes for tests are specified in the EN 61121 document.

³⁾ Only with the Drying Rack

- 4) The wool drying cycle of this tumble drying machine has been tested and approved by The Woolmark Company. The cycle is suitable to dry wool garments, which are labelled "hand wash" provided that the garments are washed in a Woolmark endorsed hand washing cycle and tumble dried according to the instructions issued by the manufacturer. M1 129

5. OPTIONS

5.1 Time

This option is applicable only to the Time Drying programme. You can set the programme duration, from a minimum of 10 minutes to a maximum of 2 hours. The setting of the duration is related to the quantity of laundry in the appliance.

We recommend that you set a short duration for small quantities of laundry or for only one item.

5.2 Wool Load

This option is applicable only to the Wool programme. To get laundry more dried press the  Wool Load touchpad again and again to increase the programme duration.

5.3 Anticrease

Extends of 60 minutes the standard anticrease phase (30 minutes) at the end of the drying cycle. This function prevents the laundry from creases. The laundry can be removed during the anticrease phase.

5.4 Rack Time Drying

This option is applicable only to the Drying Rack programme. You can set the programme duration, from a minimum of 30 minutes to a maximum of 4 hours. The setting of the duration is related to the quantity of laundry in the appliance.

We recommend that you set a short duration for small quantities of laundry or for only one item.

5.5 Reverse Plus

To dry more lightly the sensitive and temperature sensitive textiles (e.g. acrylic, viscose). This function helps also to decrease the creases on the laundry. For fabrics with the symbol  on the fabric label.

5.6 Dryness

This function helps to get the laundry more dried.

There are 4 possible selections:

-  Extra Dry
-  Strong Dry (for Cotton only)
-  Cupboard Dry
-  Iron Dry

5.7 MyFavourite

You can do your configuration of programme and options and memorise in the appliance memory.

















To memorise your configuration:

1. Set the programme and available options
2. Touch the MyFavourite for some seconds. The sound and the message on the display confirm that the configuration is memorised.

To activate your memorised configuration:

1. Activate the appliance
2. Touch the MyFavourite







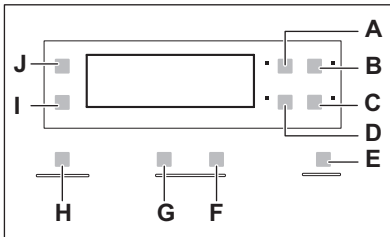

Programmes ¹⁾						
 Cotton			■			■
 Quick Mixed			■			
 Synthetic			■		■	■

Programmes ¹⁾						
 Easy Iron			■			
 Rapid			■			
 Time Drying	■		■			
 Refresh			■			
 Drying Rack					■	
 Wool		■				
 Delicates			■			
 Shirts			■			
 Duvet						
 Jeans			■			
 Sports			■			

¹⁾ Together with the programme you can set 1 or more options. To activate or deactivate them, press the related touchpad.

6. SETTINGS



- A) Time  touchpad
- B) Delay  touchpad
- C) Anticrease  touchpad
- D) Wool Load  touchpad
- E) Start/Pause  touchpad
- F) Drying Rack Time increase touchpad
- G) Drying Rack Time decrease touchpad
- H) MyFavourite  touchpad
- I) Reverse Plus  touchpad
- J) Dryness  touchpad

6.1 Child lock function

This option prevents children to play with the appliance while a programme oper-

ates. The programme knob and the touchpads are locked. Only the on/off button is unlocked.

Activating the child lock option

1. Press the on/off button to activate the appliance.
2. Press and hold touchpads (A) and (D) at the same time until the child lock indicator comes on.
 - It is possible to deactivate the child lock option while a programme operates. Press and hold the same touchpads until the child lock indicator goes off.



6.2 Buzzer on/off

To deactivate or activate the acoustic signals, press and hold for approximately 2 seconds touchpads (B) and (C) at the same time.

6.3 Water hardness and conductivity

Water hardness is different for different locations. Water hardness has an effect on the water conductivity and on the conductivity sensor of the appliance. If you know, the value of the water conductivity you can adjust the sensor in order to have better drying results.

Adjusting the conductivity sensor

1. Press the on/off button to activate the appliance
2. Press and hold touchpads **(A)** and **(B)** at the same time until one of the these indicators comes on:
 -  (low <math>< 300 \mu\text{S}/\text{cm}</math>)
 -  (moderate 300-600 $\mu\text{S}/\text{cm}$)
 -  (high >600 $\mu\text{S}/\text{cm}$)
3. Press the touchpad **(E)** again and again until the indicator of the correct level comes on.
4. To confirm the adjustment, press and hold touchpads **(A)** and **(B)** at the same time for approximately 2 seconds.

6.4 The indicator of the water container

By default, the indicator of the water container is on. It comes on when the pro-





gramme is completed or when it is necessary to empty the water container.



If the "Draining kit" is installed, the appliance automatically drains the water from the water container. In this condition we recommend that you deactivate the indicator of the water container.

Refer to the supplied leaflet for available accessories.

Deactivating the water container indicator

1. Press the on/off button to activate the appliance
2. Press and hold touchpads **(J)** and **(I)** at the same time until the display shows one of these 2 configurations:
 - The indicator  is off and the indicator  is on.
 - The indicator of the water container is off. After approximately 4 seconds, the 2 indicators go off.
 - The indicators  and  are on.
 - The indicator of the water container is on. After approximately 4 seconds, the 2 indicators go off.

7. DAILY USE



Before you use the appliance for the first time do one of these operations:

- Clean the tumble dryer drum with a moist cloth.
- Start a short programme (e.g. 30 minutes) with moist laundry.



At the beginning of drying cycle (3-5 min.) there could be a slightly higher sound level. It is because of start of the compressor that is normal for compressor powered appliances such: refrigerators, freezers.

7.1 Starting a programme without delay start

1. Prepare the laundry and load the appliance.
2. Press the on/off button to activate the appliance.
3. Set the correct programme and options for the type of load.
 - The display shows the programme duration.
4. Press the Start/Pause touchpad, the programme starts.

**CAUTION!**

Make sure that when you close the door, the laundry does not catch between the appliance door and the rubber seal.

7.2 Starting the programme with delay start

1. Set the correct programme and options for the type of load.
2. Press the delay start button again and again until the display shows the delay time you want to set.
 - You can delay the start of a programme from a minimum of 30 minutes to a maximum of 20 hours.
3. Press the Start/Pause touchpad, the countdown starts. The display shows the countdown of the delay start.
 - When the countdown is completed, the programme starts.

7.3 Auto Off function

To decrease the energy consumption, this function automatically deactivates the appliance:

- After 5 minutes if you do not start the programme.
- After 5 minutes from the end of the programme.

7.4 Change a programme

1. Press the on/off button to deactivate appliance

2. Press the on/off button to activate the appliance.
3. Set the programme.

7.5 At the end of the programme

When the programme is completed,

- An intermittent acoustic signal operates.
- The indicator  is on.
- The Start/Pause indicator is on.

The appliance continues to operate with the crease guard phase for approximately other 30 minutes.

The crease guard phase removes creases from your laundry.

You can remove the laundry before the crease guard phase is completed. We recommend, for better results, that you remove the laundry when the phase is almost completed or completed.

When the crease guard phase is completed:

- The indicator  is on.
- Start/Pause indicator goes off.

1. Press the on/off button to deactivate the appliance.
2. Open the appliance door.
3. Remove the laundry.
4. Close the appliance door.







Always clean the filter and empty the water container when a programme is completed.

8. HINTS AND TIPS

8.1 Preparing the laundry

- Close the zippers.
- Close the fasteners of the duvet covers.
- Do not keep ties or ribbons loose (e.g. apron ribbons). Tie them before you start a programme.
- Remove all items from the pockets.
- If an item has the internal layer made of cotton, turn it inside out. Make sure that the cotton layer is always external.
- We recommend that you set the correct programme applicable for the type of fabrics that are in the appliance.
- Do not put fabrics with strong colours together with fabrics with light colours. Strong colours can bleed.
- Use an applicable programme for cotton jersey and knitwear to prevent the items to shrink.
- Make sure that the laundry weight is not more than the maximum weight that is in the programme table.

- Dry only the laundry that is applicable for tumble dryer. Refer to the fabric label on the items.

Fabric label	Description
	Laundry that is applicable for tumble dryer.
	Laundry that is applicable for tumble dryer. Set the programme with standard temperature.
	Laundry that is applicable for tumble dryer. Set the programme with low temperature.
	Laundry that is not applicable for tumble dryer.

9. CARE AND CLEANING

9.1 Cleaning the filter

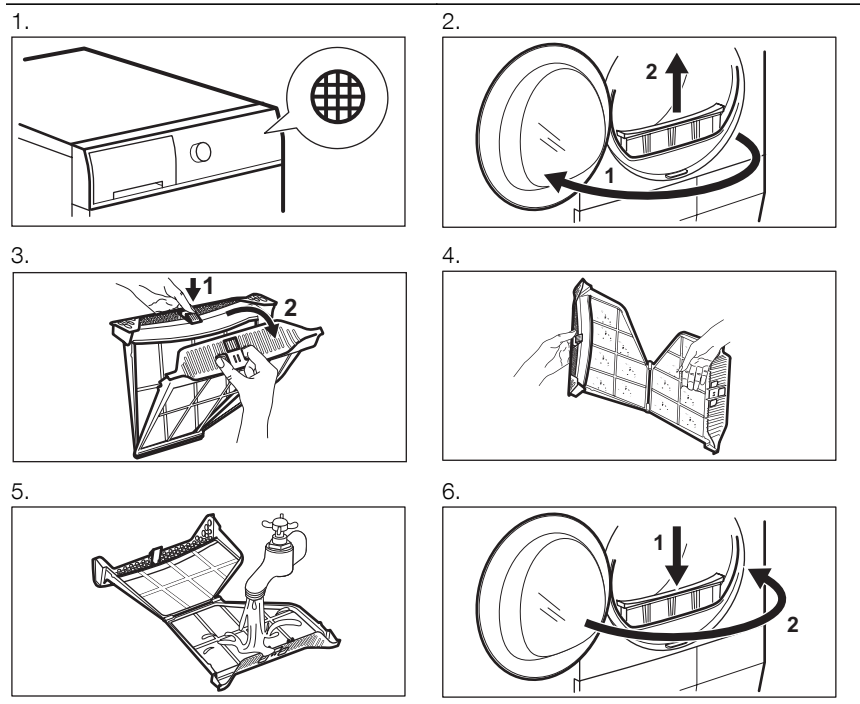

9.2 Draining the water container

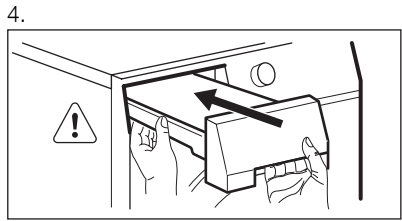
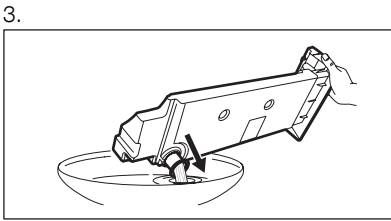
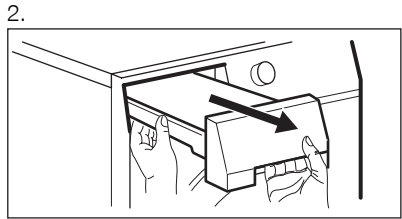
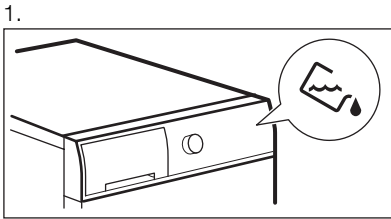

i You can use the water from the water container as an alternative to distilled water (e.g. for steam ironing). Before you use the water, remove dirt residues with a filter.

9.3 Cleaning the condenser

i The frequency to clean the filters is related to the laundry type and its quantity. If you dry with the maximum load, clean the filters after each 3 cycles.

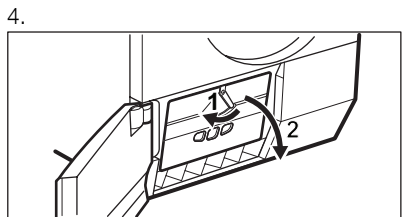
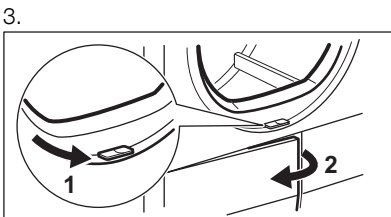
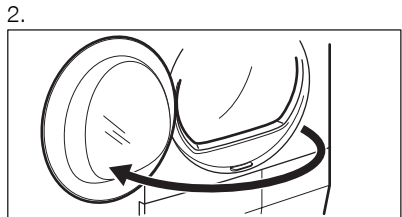
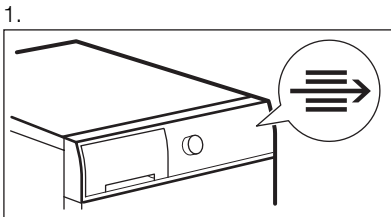

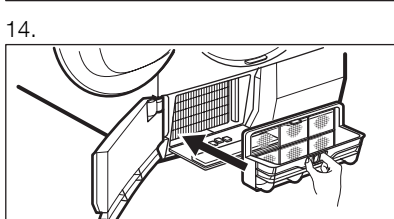
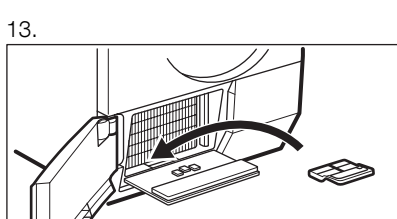
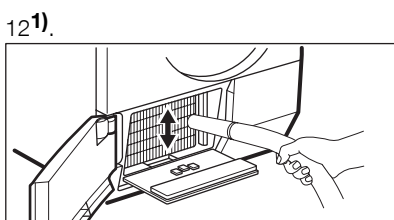
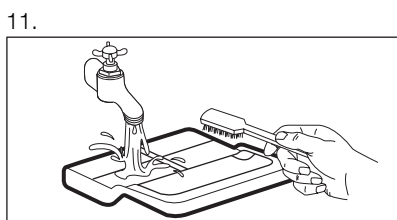
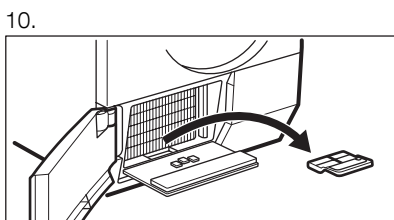
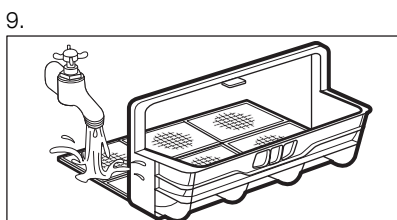
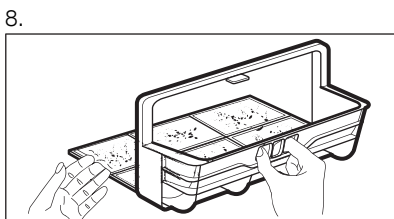
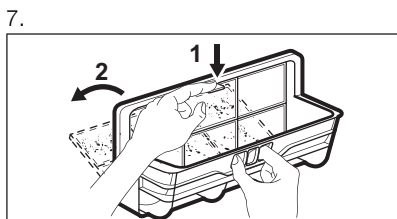
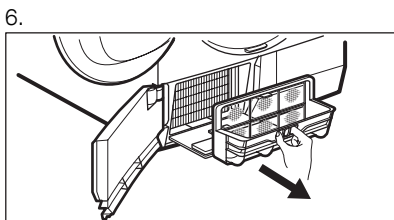
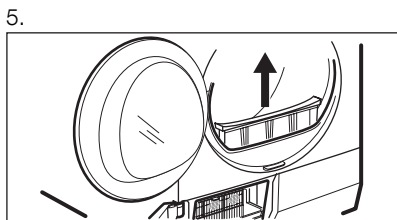

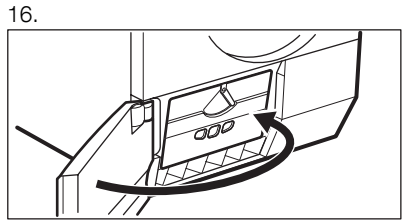
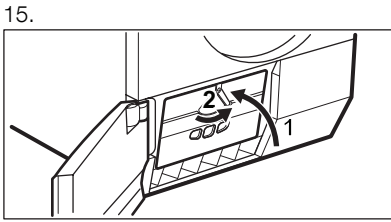

1) If necessary, one time for each 6 months, remove the fluff from the heat exchanger compartment. You can use a vacuum cleaner.

9.4 Cleaning the drum



WARNING!

Disconnect the appliance before you clean it.

Use a standard neutral soap detergent to clean the inner surface of the drum and drum ribs. Dry the cleaned surfaces with a soft cloth.



CAUTION!

Do not use abrasive materials or steel wool to clean the drum.

9.5 Cleaning the control panel and housing

Use a standard neutral soap detergent to clean the control panel and housing.

Use a moist cloth to clean. Dry the cleaned surfaces with a soft cloth.



CAUTION!

Do not use furniture cleaning agents or cleaning agents which can cause corrosion to clean the appliance.

9.6 Cleaning the airflow slots

Use a vacuum cleaner to remove the fluff from the airflow slots.

10. TROUBLESHOOTING

10.1

Problem	Possible solution
You cannot activate the appliance.	Make sure that the mains plug is connected to the mains socket.
	Make sure that there is not a damaged fuse in the fuse box.
The programme does not start.	Press Start/Pause .
	Make sure that the appliance door is closed.
The appliance door does not close.	Make sure that the installation of the filter is correct.
	Make sure that the laundry does not catch between the appliance door and the rubber seal.

Problem	Possible solution
The appliance stops during operation.	Make sure that the water container is empty. Press Start/Pause to start the programme again.
The display shows a long programme duration. ¹⁾	Make sure that the weight of the laundry is applicable to the duration of the programme. Make sure that the filter is clean.
	The laundry is too wet. Spin the laundry in the washing machine again.
	Make sure that the room temperature is not too warm.
The display shows a short programme duration.	Set the Time Drying or the Extra Dry programme.
The display shows Err.	If you want to set a new programme, deactivate and activate the appliance. Make sure that the options are applicable to the programme.
The display shows E51)	Deactivate and activate the appliance. Start a new programme. If the problem occurs again, contact the Service.

¹⁾ After maximum 5 hours, the programme ends automatically

10.2 If the drying results are not satisfactory

- The set programme was incorrect.
- The filter is clogged.
- The condenser is clogged.
- There was too much laundry in the appliance.
- The drum is dirty.
- Incorrect setting of the conductivity sensor.
- The airflow slots are clogged.

11. TECHNICAL DATA

Dimensions (mm)	Width / Height / Depth	850 x 600 x 600
Max. depth (with the appliance door open)		1090 mm
Max. width (with the appliance door open)		950 mm
Electrical connection	Voltage	230 V
	Frequency	50 Hz
	Fuse	4 A
	Total power	900 W
Drum volume		118 l

Weight of the appliance		57 kg
Laundry: max. weight		9 kg
Type of use		Household
Ambient temperature	Min.	5 °C
	Max.	35 °C
Energy consumption 1)	kWh/cycle	2,15 kWh
Annual energy consumption 2)		108,8 kWh
Energy efficiency class		A
Power consumption	Left-on mode	0,05W
	Off-mode	0,05 W

1) With reference to EN 61121. 9 kg of cotton and a spin speed at 1000 rpm.

2) This is the approximate energy consumption for the 4 persons who correctly use the appliance.

12. ENVIRONMENT CONCERNS

Recycle the materials with the symbol 

. Put the packaging in applicable containers to recycle it.

Help protect the environment and human health and to recycle waste of electrical

and electronic appliances. Do not dispose appliances marked with the symbol 

with the household waste. Return the product to your local recycling facility or contact your municipal office.

SOMMAIRE

1. INSTRUCTIONS DE SÉCURITÉ	35
2. DESCRIPTION DE L'APPAREIL	37
3. BANDEAU DE COMMANDE	38
4. PROGRAMMES	39
5. OPTIONS	40
6. RÉGLAGES	41
7. UTILISATION QUOTIDIENNE	43
8. CONSEILS	44
9. ENTRETIEN ET NETTOYAGE	44
10. EN CAS D'ANOMALIE DE FONCTIONNEMENT	47
11. CARACTÉRISTIQUES TECHNIQUES	49

NOUS PENSONS À VOUS

Merci d'avoir choisi ce produit Electrolux. Avec ce produit, vous bénéficiez de dizaines d'années d'expérience professionnelle et d'innovation. Ingénieux et élégant, il a été conçu sur mesure pour vous. Grâce à cet appareil, vous savez que chaque utilisation vous apportera satisfaction.

Bienvenue chez Electrolux.

Visitez notre site Internet pour :



Obtenir des conseils d'utilisation, des brochures, de l'aide, des informations :
www.electrolux.com



Enregistrer votre produit pour obtenir un meilleur service :
www.electrolux.com/productregistration



Acheter des accessoires, consommables et pièces de rechange d'origine pour votre appareil :
www.electrolux.com/shop

SERVICE APRÈS-VENTE

N'utilisez que des pièces de rechange d'origine.

Avant de contacter le service, assurez-vous de disposer des informations suivantes :

Vous trouverez ces informations sur la plaque signalétique. Modèle, PNC, numéro de série.



Avertissement/Attention : consignes de sécurité.



Informations générales et conseils



Informations écologiques

Sous réserve de modifications.

1. INSTRUCTIONS DE SÉCURITÉ

Avant d'installer et d'utiliser cet appareil, lisez soigneusement les instructions fournies. Le fabricant ne peut être tenu pour responsable des dommages et blessures liés à une mauvaise installation ou utilisation. Conservez toujours cette notice avec votre appareil pour vous y référer ultérieurement.

1.1 Sécurité des enfants et des personnes vulnérables



AVERTISSEMENT

Risque d'asphyxie, de blessure ou d'invalidité permanente.

- Cet appareil n'est pas destiné à être utilisé par des enfants ou des personnes dont les capacités physiques, sensorielles ou mentales, ou le manque d'expérience et de connaissance les empêchent d'utiliser l'appareil sans risque lorsqu'ils sont sans surveillance ou en l'absence d'instruction d'une personne responsable qui puisse leur assurer une utilisation de l'appareil sans danger.
 - Ne laissez pas les enfants jouer avec l'appareil.
 - Ne laissez pas les emballages à la portée des enfants.
 - Ne laissez pas les détergents à la portée des enfants.
 - Tenez les enfants et les animaux éloignés du hublot de l'appareil lorsque celui-ci est ouvert.
 - Les enfants ne doivent pas nettoyer ni entreprendre une opération de maintenance sur l'appareil sans surveillance.
- ## 1.2 Installation
- Retirez l'intégralité de l'emballage.
 - N'installez pas et ne branchez pas un appareil endommagé.
 - Suivez scrupuleusement les instructions d'installation fournies avec l'appareil.
 - Assurez-vous que le sol sur lequel vous installez l'appareil est plat, stable, résistant à la chaleur et propre.
 - N'installez pas l'appareil ou ne l'utilisez pas dans un endroit où la température ambiante est inférieure à 5 °C ou supérieure à 35 °C.
 - L'appareil ne doit pas être installé derrière une porte à serrure, une porte coulissante ni une porte battante dotée d'une charnière du côté opposé à l'appareil qui pourrait empêcher l'ouverture complète du hublot.
 - Soyez toujours vigilants lorsque vous déplacez l'appareil car il est lourd. Portez toujours des gants de sécurité.
 - Déplacez toujours l'appareil à la verticale.
 - La surface arrière de l'appareil doit être positionnée contre la paroi.
 - Assurez-vous que de l'air circule entre l'appareil et le sol.
 - Assurez-vous que les aérations se trouvant à la base de l'appareil (si présentes) ne sont pas bouchées par de la moquette.
 - L'air d'échappement ne doit pas être déchargé dans un tuyau utilisé pour les fumées d'échappement d'appareils à combustion de gaz et autres combustibles.
 - Si le sèche-linge est placé au-dessus d'un lave-linge, utilisez le kit de superposition. Le kit de superposition, disponible auprès d'un revendeur agréé, ne peut être utilisé qu'avec l'appareil indiqué dans les instructions (fournies avec l'accessoire). Lisez attentivement les instructions avant de procéder à l'installation (reportez-vous au livret d'installation).
 - Aérez suffisamment la pièce pour éviter le reflux de gaz provenant d'appareils utilisant d'autres combustibles, y compris les flammes nues.
 - L'appareil peut être installé de façon autonome ou sous un plan de travail de cuisine si un espace correct est disponible (reportez-vous au livret d'installation).
 - Une fois l'appareil installé à son emplacement permanent, vérifiez qu'il est bien de niveau à l'aide d'un niveau à bulle. S'il n'est pas de niveau, réglez les pieds jusqu'à ce qu'il le soit.

Branchement électrique



AVERTISSEMENT

Risque d'incendie ou d'électrocution.

- L'appareil doit être relié à la terre.
- Vérifiez que les données électriques figurant sur la plaque signalétique correspondent à celles de votre réseau. Si ce n'est pas le cas, contactez un électricien.
- Utilisez toujours une prise de courant de sécurité correctement installée.
- N'utilisez pas d'adaptateurs multiprises ni de rallonges.
- Veillez à ne pas endommager la fiche secteur ni le câble d'alimentation. Le remplacement du cordon d'alimentation de l'appareil doit être effectué par notre service après-vente.
- Ne connectez la fiche d'alimentation à la prise de courant qu'à la fin de l'installation. Assurez-vous que la prise de courant est accessible une fois l'appareil installé.
- Ne tirez jamais sur le câble d'alimentation électrique pour débrancher l'appareil. Tirez toujours sur la prise.
- Ne touchez jamais le câble d'alimentation ou la prise avec des mains mouillées.
- Cet appareil est conforme aux directives CEE.

1.3 Utilisation



AVERTISSEMENT

Risque d'incendie, d'explosion, de choc électrique ou d'endommagement de l'appareil

- Utilisez cet appareil uniquement dans un environnement domestique.
- Ne modifiez pas les caractéristiques de cet appareil.
- Le cycle de séchage se termine par une phase sans chauffage (cycle de refroidissement) pour éviter que le linge ne subisse des dommages.

Si vous arrêtez l'appareil avant la fin du cycle de séchage, retirez et étalez immédiatement tous les articles afin que la chaleur puisse se dissiper.

- Si vous utilisez un assouplissant ou des produits similaires, respectez les instructions figurant sur l'emballage.
- N'utilisez pas l'appareil sans filtre. Nettoyez le filtre à peluches avant ou après chaque utilisation.
- Retirez les peluches accumulées dans l'appareil.
- Ne séchez pas d'articles endommagés contenant un rembourrage ou un garnissage.
- N'utilisez pas cet appareil pour sécher des articles en mousse de caoutchouc (mousse de latex), bonnets de bains, textiles imperméables, articles doublés en caoutchouc ou vêtements et taies d'oreiller rembourrés de mousse de caoutchouc.
- Avant de sécher des articles ayant été en contact avec des produits tels que huile de cuisson, acétone, alcool, essence, kérosène, produit détachant, térbenthine, cire ou décapant pour cire, nettoyez-les avec de l'eau chaude et une plus grande quantité de lessive.
- Ne séchez pas d'articles sur lesquels ont été utilisés des produits de nettoyage chimiques industriels.
- Vérifiez que les poches des vêtements à sécher ne contiennent pas de briquet à gaz ni d'allumettes.
- Séchez uniquement les textiles adaptés au séchage dans un sèche-linge. Suivez les instructions figurant sur l'étiquette des textiles.
- Ne faites sécher que du linge propre dans l'appareil.
- Si vous avez lavé votre linge avec un produit détachant, lancez un cycle de rinçage supplémentaire avant de démarrer le sèche-linge.
- N'utilisez pas l'eau de condensation pour préparer des boissons ni pour cuisiner. Elle peut entraîner des problèmes de santé chez les personnes et les animaux domestiques.
- Ne montez pas sur le hublot ouvert de votre appareil ; ne vous asseyez pas dessus.
- Respectez la charge maximale de 9 kg (reportez-vous au chapitre « Tableau des programmes »).
- N'introduisez pas de linge non essoré dans le sèche-linge.

1.4 Entretien et nettoyage



AVERTISSEMENT

Risque de blessure corporelle ou de dommages matériels.

- Avant toute opération d'entretien, éteignez l'appareil et débranchez la prise secteur.
- Ne pulvérisez pas d'eau ni de vapeur pour nettoyer l'appareil.
- Nettoyez l'appareil avec un chiffon doux humide. Utilisez uniquement des produits de lavage neutres. N'utilisez pas de produits abrasifs, de tampons à récurer, de solvants ou d'objets métalliques.

1.5 Éclairage interne



AVERTISSEMENT

Risque de blessure.
Rayonnement DEL visible, ne fixez pas directement le faisceau.



Pour remplacer l'éclairage intérieur, contactez le service après-vente.

1.6 Mise au rebut



AVERTISSEMENT

Risque de blessure ou d'asphyxie.

- Débranchez l'appareil de l'alimentation électrique.
- Coupez le câble d'alimentation au ras de l'appareil et mettez-le au rebut.
- Retirez le dispositif de verrouillage de la porte pour empêcher les enfants et les animaux de s'enfermer dans l'appareil.

Compresseur



AVERTISSEMENT

Risque de dommage de l'appareil.

- Dans le sèche-linge, le compresseur et son système sont remplis d'un agent spécial ne contenant pas d'hydrochlorofluorocarbures. Ce circuit doit rester hermétique. Tout endommagement du circuit peut entraîner une fuite.

2. DESCRIPTION DE L'APPAREIL

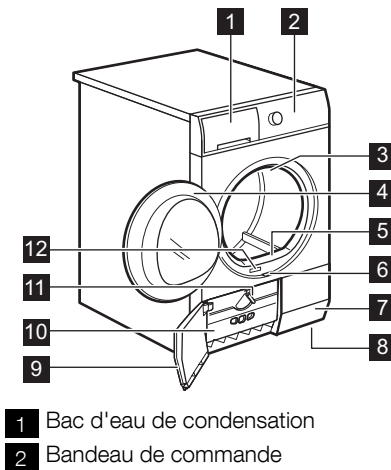

- 3 Éclairage interne
4 Hublot
5 Filtre principal
6 Touche d'ouverture de la trappe du condenseur thermique
7 Fentes de circulation d'air
8 Pieds réglables
9 Trappe du condenseur thermique
10 Cache du condenseur thermique
11 Manette de verrouillage du cache du condenseur thermique
12 Plaque signalétique



L'utilisateur peut installer le hublot de sorte qu'il s'ouvre dans l'autre sens.

3. BANDEAU DE COMMANDE

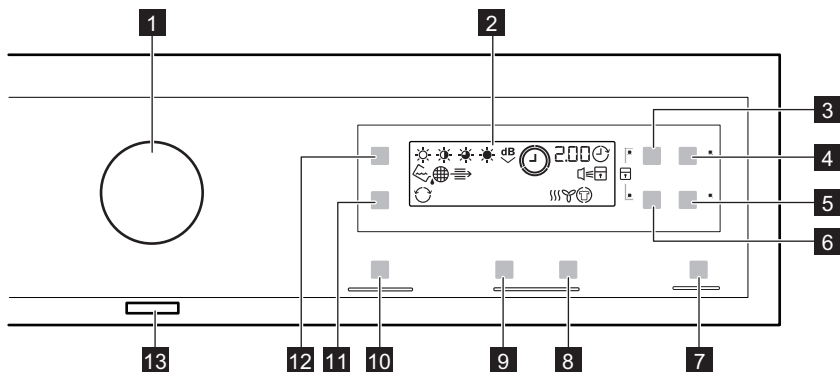

1 Sélecteur de programme

2 Affichage

3 Touche Minuterie

4 Touche Départ Différé

5 Touche Anti-froissage

6 Touche Chargement Laine

7 Touche Départ/Pause

8 Touche d'augmentation de durée du séchage avec le panier spécial

9 Touche de diminution de durée de séchage avec le panier spécial

10 Touche MyFavourite

11 Touche Rotation

12 Touche Séchage

13 Touche Marche/Arrêt



Appuyez sur les touches, dans la zone portant le symbole ou le nom de l'option.













Ne portez pas de gants lorsque vous utilisez le bandeau de commande.









Assurez-vous que le bandeau de commande est toujours propre et sec.

Voyants	Description
	Signaux sonores.
	Sécurité enfants.
	Bac à eau.
	Filtre.
	Condenseur.
	Phase de séchage.
	Phase de refroidissement.
	Phase anti-froissage.
	Départ différé.
	Rotation plus.
	Degré de séchage
2.00	Durée du programme.

Voyants	Description
30' - 20h	Durée du départ différé.

4. PROGRAMMES

Programmes	Type de charge / Charge (max.) ¹⁾ / Étiquette d'entretien des textiles
 Coton	Degré de séchage : ☀️ Extra Sec , ☀️ Très Sec , ☀️ Prêt à Ranger ²⁾ , ☀️ Prêt à repasser ²⁾ / 9 kg / ☺️☺️
 Mixtes	Cotons et textiles synthétiques. Programme basse température. Programme délicat avec de l'air chaud. / 3 kg / ☺️☺️
 Synthétiques	Degré de séchage : ☀️ Extra Sec , ☀️ Prêt à Ranger ²⁾ , ☀️ Prêt à repasser ²⁾ / 3,5 kg / ☺️☺️☺️
 Easy Iron (Facile à Repasser)	Vêtements faciles à entretenir demandant un minimum de repassage. Les résultats de séchage peuvent varier en fonction du type de textile. Dépliez-les le plus possible avant de les placer dans l'appareil. Une fois le programme terminé, sortez immédiatement les articles et accrochez-les sur un cintre. / 1 kg (ou 5 chemises) / ☺️☺️☺️
 Rapide	Séchage à basse température de textiles en coton et synthétiques. / 2 kg / ☺️☺️☺️
 Minuterie	Avec ce programme, vous pouvez utiliser l'option Time et régler la durée du programme. / 9 kg / ☺️☺️☺️
 Rafraîchir	Pour les textiles qui nécessitent d'être rafraîchis. / 1 kg
 Spécial Panier ³⁾	Séchage en douceur des lainages lavables et chaussures de sport (reportez-vous au manuel d'utilisation fourni avec le panier spécial). / 1 kg (ou 1 paire de chaussures de sport)
 Laine ⁴⁾	Lainages. Sortez immédiatement les articles une fois le programme terminé. / 1 kg
 Délicats	Textiles délicats. / 3 kg / ☺️☺️☺️
 Chemises	Vêtements faciles à entretenir demandant un minimum de repassage. Les résultats de séchage peuvent varier en fonction du type de textile. Dépliez-les le plus possible avant de les placer dans l'appareil. Une fois le programme terminé, sortez immédiatement les articles et accrochez-les sur un cintre. / 1,5 kg (ou 7 chemises) / ☺️☺️☺️
 Couette	Séchage d'une ou deux couettes et d'oreillers (garnissage en plumes, duvet ou synthétique). / 3 kg / ☺️☺️☺️

Programmes	Type de charge / Charge (max.) ¹⁾ / Étiquette d'entretien des textiles
 Jeans	Vêtements décontractés tels que les jeans, les sweats, avec différentes épaisseurs de tissu (par ex. au niveau du poignet, du col ou des coutures). ²⁾ 9 kg /   
 Sports	Tenues de sport, textiles fins et légers, à micro-fibres, en polyester, ne nécessitant pas de repassage. / 2 kg /   

1) Poids maximal des articles secs.

2) **Uniquement pour les instituts de test** : Les programmes de test standard sont indiqués dans le document EN 61121.

3) Uniquement avec le panier spécial de séchage

4) Le cycle de séchage de la laine de ce sèche-linge a été testé et approuvé par la Woolmark Company. Ce cycle convient pour le séchage des vêtements en laine marqués « lavage à la main », à condition que lesdits vêtements soient lavés dans un cycle de lavage à la main agréé par Woolmark et séchés à la machine conformément aux instructions fournies par le fabricant. M1129

5. OPTIONS

5.1 Minuterie

Cette option est uniquement compatible avec le programme Minuterie. Vous pouvez régler la durée du programme, d'un minimum de 10 minutes à un maximum de 2 heures. Le réglage de la durée doit correspondre à la quantité de linge dans l'appareil.

Nous vous recommandons de régler une durée plus courte pour les petites quantités de linge ou pour un seul article.

5.2 Chargement Laine

Cette option est uniquement compatible avec le programme Laine. Pour un meilleur séchage du linge, appuyez à plusieurs reprises sur la touche  Chargement Laine pour augmenter la durée du programme.

5.3 Anti-froissage

Prolonge de 60 minutes la phase anti-froissage standard (30 minutes) à la fin du cycle de séchage. Cette fonction évite le froissage du linge. Le linge peut être retiré durant la phase anti-froissage.

5.4 Durée de séchage avec le panier spécial

Cette option est uniquement compatible avec le programme Spécial Panier. Vous pouvez régler la durée du programme, d'un minimum de 30 minutes à un maximum de 4 heures. Le réglage de la durée doit correspondre à la quantité de linge dans l'appareil.

Nous vous recommandons de régler une durée plus courte pour les petites quantités de linge ou pour un seul article.

5.5 Rotation

Pour sécher en douceur les textiles délicats et sensibles à la chaleur (par exemple acrylique, viscose). Cette fonction permet également de réduire le froissement du linge. Pour les textiles dont l'étiquette porte le symbole .

5.6 Séchage

Cette fonction permet d'adapter le degré de séchage du linge.

Quatre choix sont possibles :

 Extra Sec

 Très Sec (pour le Coton uniquement)

- Prêt à Ranger
- Prêt à repasser

5.7 MyFavourite ☆

Vous pouvez créer votre propre configuration (programme et options), puis l'enregistrer dans la mémoire de l'appareil.

Pour mémoriser votre configuration :

1. Sélectionnez le programme et les options disponibles

Programmes ¹⁾						
Coton			■			■
Mixtes			■			
Synthétiques			■		■	■
Easy Iron (Facile à Repasser)			■			
Rapide			■			
Minuterie	■		■			
Rafraîchir			■			
Spécial Panier				■		
Laine		■				
Délicats			■			
Chemises			■			
Couette						
Jeans			■			
Sports			■			

- 1) Conjointement au programme, vous pouvez régler 1 ou plusieurs options. Pour les activer ou les désactiver, appuyez sur la touche correspondante.

6. RÉGLAGES

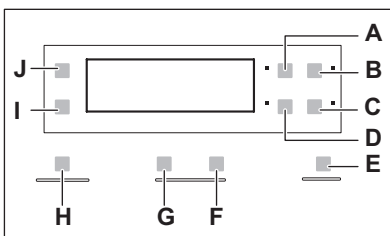

- A) Touche Minuterie
- B) Touche Départ Différé
- C) Touche Anti-froissage
- D) Touche Chargement Laine
- E) Touche Départ/Pause
- F) Touche d'augmentation de durée du séchage avec le panier spécial

- G) Touche de diminution de durée de séchage avec le panier spécial
- H) Touche MyFavourite ☆
- I) Touche Rotation ↻
- J) Touche Séchage ☀

6.1 Fonction Sécurité enfants

Cette option empêche les enfants de jouer avec l'appareil pendant le déroulement d'un programme. Le sélecteur de programme et les touches sont verrouillés. Seule la touche Marche/Arrêt est déverrouillée.

Activation de l'option Sécurité enfants

1. Appuyez sur la touche Marche/Arrêt pour allumer l'appareil.
2. Appuyez simultanément sur les touches (A) et (D) et maintenez-les enfoncées jusqu'à ce que le voyant de la sécurité enfants s'allume.
 - Vous pouvez désactiver l'option Sécurité enfants pendant le déroulement d'un programme. Appuyez sur les mêmes touches et maintenez-les enfoncées jusqu'à ce que le voyant de la sécurité enfants s'éteigne.

6.2 Alarme activée/désactivée

Pour activer ou désactiver les signaux sonores, appuyez simultanément sur les touches (B) et (C) et maintenez-les enfoncées pendant environ 2 secondes.



6.3 Dureté et conductivité de l'eau

La dureté de l'eau varie selon les endroits. La dureté de l'eau peut affecter sa conductivité et le fonctionnement du capteur de conductivité de l'appareil. Si vous connaissez la valeur de conductivité de votre eau, vous pouvez régler le capteur afin d'obtenir de meilleurs résultats de séchage.

Réglage du capteur de conductivité

1. Appuyez sur la touche Marche/Arrêt pour allumer l'appareil
2. Appuyez simultanément sur les touches (A) et (B) et maintenez-les enfon-

cées jusqu'à ce que l'un de ces voyants s'allume :

-  (faible <300 µS/cm)
-  (moyenne 300-600 µS/cm)
-  (élevée >600 µS/cm)

3. Appuyez à plusieurs reprises sur la touche (E) jusqu'à ce que le voyant du niveau correct s'allume.
4. Pour confirmer le réglage, appuyez simultanément sur les touches (A) et (B) et maintenez-les enfoncées pendant environ 2 secondes.

6.4 Voyant du bac d'eau de condensation





Par défaut, le voyant du bac d'eau de condensation est allumé. Il s'allume à la fin du programme ou lorsque vous devez vider le bac d'eau de condensation.



Si le « kit de vidange » est installé, l'appareil vidange automatiquement le bac d'eau de condensation. Dans ce cas, nous vous recommandons de désactiver le voyant du bac d'eau de condensation.

Reportez-vous à la brochure fournie pour connaître les accessoires disponibles.

Désactivation du voyant du bac d'eau de condensation

1. Appuyez sur la touche Marche/Arrêt pour allumer l'appareil
2. Appuyez simultanément sur les touches (J) et (I) et maintenez-les enfoncées jusqu'à ce que l'une de ces 2 configurations s'affiche :
 - Le voyant  est éteint et le voyant  est allumé.
 - Le voyant du bac d'eau de condensation est éteint. Les 2 voyants s'éteignent au bout d'environ 4 secondes.
 - Les voyants  et  sont allumés.
 - Le voyant du bac d'eau de condensation est allumé. Les 2 voyants s'éteignent au bout d'environ 4 secondes

7. UTILISATION QUOTIDIENNE



Avant d'utiliser l'appareil pour la première fois, effectuez l'une des opérations suivantes :

- Nettoyez le tambour du sèche-linge avec un chiffon humide.
- Démarrez un programme court (par exemple 30 minutes) avec du linge humide.



Au début du cycle de séchage (3 à 5 minutes) le niveau sonore peut être légèrement plus fort. Cela est dû au démarrage du compresseur. Ce phénomène est normal pour tous les appareils alimentés par un compresseur, tels que les réfrigérateurs ou les congélateurs.

7.1 Démarrage d'un programme sans départ différé

1. Préparez le linge et chargez l'appareil.
2. Appuyez sur la touche Marche/Arrêt pour allumer l'appareil.
3. Réglez le programme et les options adaptés au type de charge.
 - L'affichage indique la durée du programme.
4. Appuyez sur la touche Départ/Pause pour lancer le programme.



ATTENTION

Assurez-vous que le hublot est fermé et que le linge n'est pas coincé entre le hublot de l'appareil et le joint en caoutchouc.

7.2 Démarrage du programme avec départ différé

1. Réglez le programme et les options adaptés au type de charge.
2. Appuyez à plusieurs reprises sur la touche de départ différé jusqu'à ce que l'écran indique la durée de départ différé souhaitée.
 - Vous pouvez différer le départ d'un programme d'un minimum de 30 minutes à un maximum de 20 heures.
3. Appuyez sur la touche Départ/Pause pour lancer le décompte. Le décompte du départ différé s'affiche.

- Lorsque le décompte est terminé, le programme démarre.

7.3 Fonction Auto Off

Pour réduire la consommation d'énergie, cette fonction éteint automatiquement l'appareil :

- Au bout de 5 minutes si vous ne lancez aucun programme.
- Au bout de 5 minutes après la fin du programme de lavage.

7.4 Changement de programme

1. Appuyez sur la touche Marche/Arrêt pour éteindre l'appareil
2. Appuyez sur la touche Marche/Arrêt pour allumer l'appareil.
3. Sélectionnez le programme.

7.5 À la fin du programme

Lorsque le programme est terminé :

- Un signal sonore intermittent retentit.
- Le voyant  est allumé.

Le voyant Départ/Pause est allumé. L'appareil continue à effectuer la phase anti-froissage pendant environ 30 minutes.

La phase anti-froissage évite les plis du linge.

Vous pouvez retirer le linge avant la fin de la phase anti-froissage. Pour de meilleurs résultats, nous vous recommandons de ne retirer le linge que lorsque la phase est terminée ou presque.

Lorsque la phase anti-froissage est terminée :

- Le voyant  est allumé.
- Le voyant Départ/Pause s'éteint.

1. Appuyez sur la touche Marche/Arrêt pour éteindre l'appareil.
2. Ouvrez le hublot de l'appareil.
3. Sortez le linge.
4. Fermez le hublot de l'appareil.







Pensez toujours à nettoyer le filtre et à vider le bac d'eau de condensation lorsqu'un programme est terminé.

8. CONSEILS

8.1 Préparation du linge

- Fermez les fermetures à glissière.
- Fermez les boutons des housses de couette.
- Ne laissez pas de cordons ni de rubans dénoués (par exemple des cordons de tablier). Nouez-les avant de démarrer le programme.
- Videz les poches.
- Si un article dispose d'une doublure en coton, retournez-le. Assurez-vous que la doublure en coton est toujours tournée vers l'extérieur.
- Nous vous recommandons de toujours régler le programme le mieux adapté au type de textiles se trouvant dans l'appareil.
- Ne mélangez pas les articles de couleurs foncées avec des articles de couleurs claires. Les couleurs foncées pourraient déteindre.
- Utilisez un programme adapté pour les lainages et la bonneterie pour éviter qu'ils ne rétrécissent.
- Assurez-vous que la charge de linge ne dépasse pas le poids maximal indiqué dans le tableau des programmes.
- Séchez uniquement du linge adapté au sèche-linge. Reportez-vous aux étiquettes des vêtements.

Éti- quet- te d'en- tre- tien du textile	Description
	Linge adapté au sèche-linge.
	Linge adapté au sèche-linge. Sélectionnez le programme avec une température standard.
	Linge adapté au sèche-linge. Sélectionnez le programme avec une basse température.
	Linge non adapté au sèche-linge.

9. ENTRETIEN ET NETTOYAGE

9.1 Nettoyage du filtre

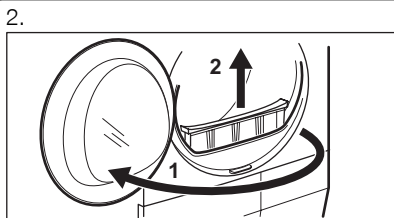
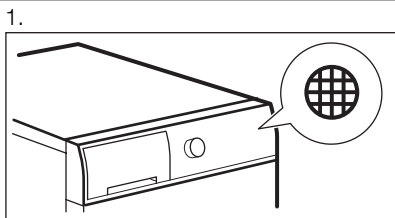

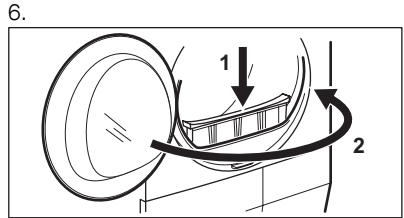
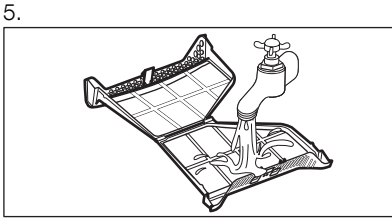
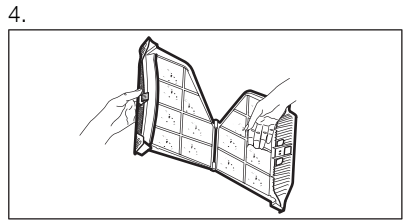
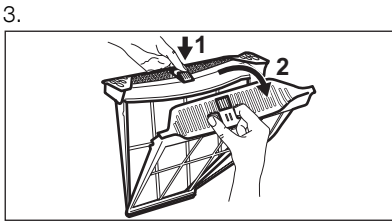

9.2 Vidange du bac d'eau de condensation

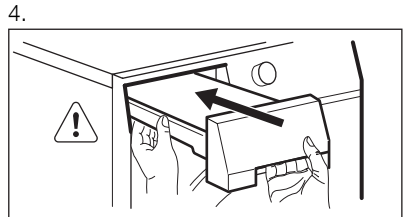
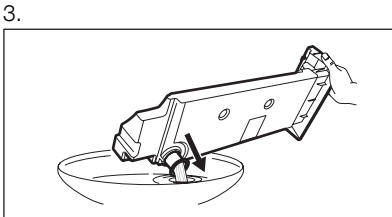
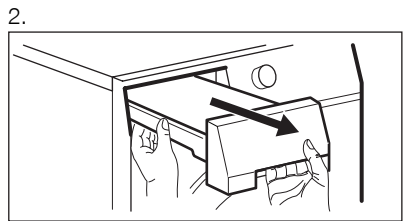
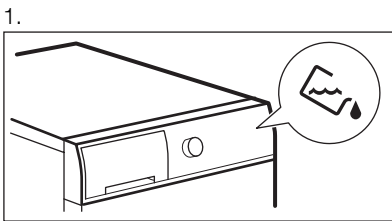

i Vous pouvez utiliser l'eau du bac d'eau de condensation comme eau distillée (par exemple pour les fers à vapeur). Avant d'utiliser l'eau, éliminez les résidus avec un filtre.

9.3 Nettoyage du condenseur

i La fréquence de nettoyage des filtres dépend du type et de la quantité de linge. Si vous séchez des charges maximales, nettoyez les filtres au bout de 3 cycles.

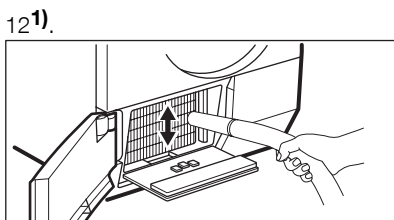
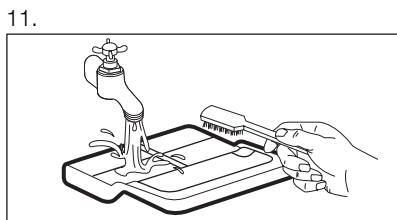
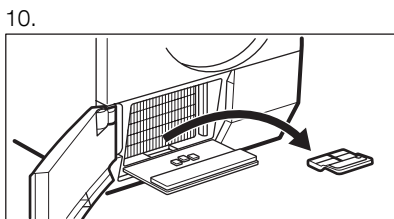
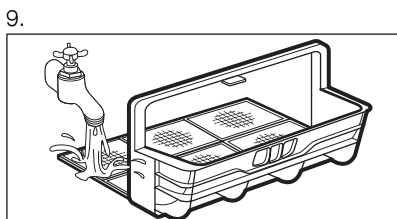
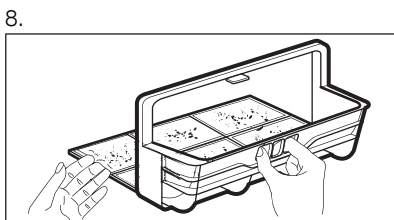
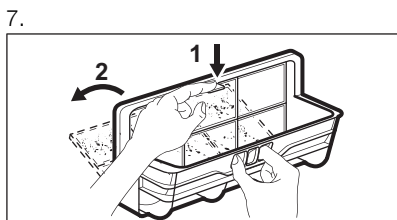
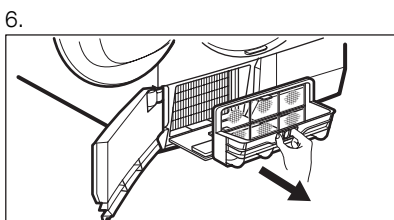
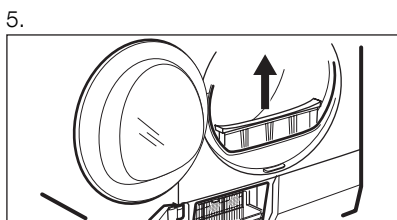
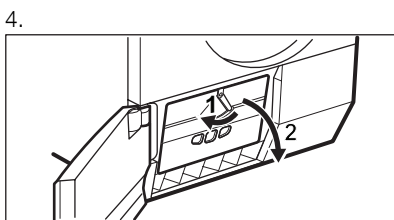
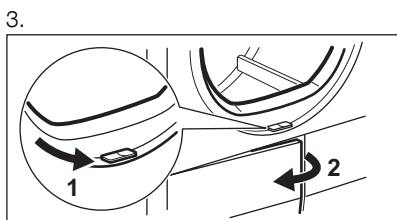
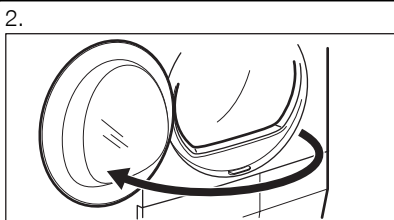
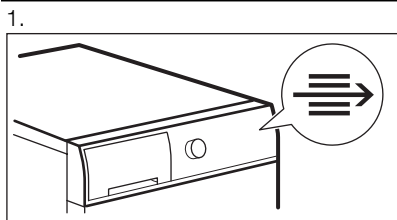

13.

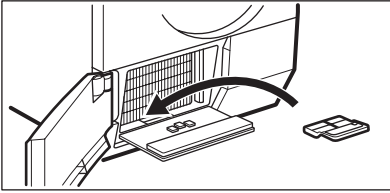

14.

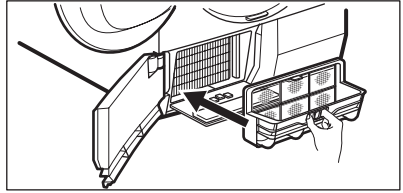

15.

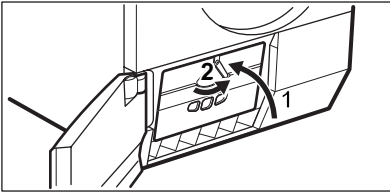

16.

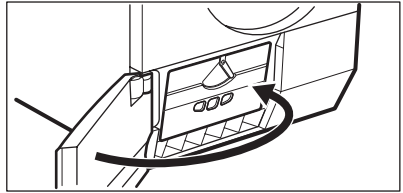

1) Si nécessaire, une fois tous les 6 mois, retirez les peluches du compartiment du condenseur thermique. Vous pouvez utiliser un aspirateur.

9.4 Nettoyage du tambour



AVERTISSEMENT

Débranchez l'appareil avant de le nettoyer.

Utilisez un détergent savonneux neutre standard pour nettoyer la surface interne du tambour et les nervures de ce dernier. Séchez les surfaces nettoyées avec un chiffon doux.



ATTENTION

N'utilisez pas de matières abrasives ou de laine d'acier pour nettoyer le tambour.

9.5 Nettoyage du bandeau de commande et du boîtier

Utilisez un détergent savonneux neutre standard pour nettoyer le bandeau de commande et le boîtier.

Nettoyez-les à l'aide d'un chiffon humide. Séchez les surfaces nettoyées avec un chiffon doux.



ATTENTION

Ne nettoyez pas l'appareil à l'aide de produits de nettoyage pour meubles ou autres pouvant entraîner une corrosion.

9.6 Nettoyage des fentes de circulation d'air

Utilisez un aspirateur pour retirer les peluches des fentes de circulation d'air.

10. EN CAS D'ANOMALIE DE FONCTIONNEMENT

10.1

Problème	Solution possible
L'appareil ne s'allume pas.	Assurez-vous que la fiche du câble d'alimentation est bien insérée dans la prise de courant.

Problème	Solution possible
	Assurez-vous qu'aucun fusible n'est grillé dans la boîte à fusibles.
Le programme ne démarre pas.	Appuyez sur la touche Départ/Pause .
	Vérifiez que le hublot de l'appareil est fermé.
Le hublot de l'appareil ne ferme pas.	Vérifiez que le filtre est correctement installé.
	Assurez-vous que le linge n'est pas coincé entre le hublot de l'appareil et le joint en caoutchouc.
L'appareil s'arrête en cours de fonctionnement.	Vérifiez que le bac d'eau de condensation est vide. Appuyez sur la touche Départ/Pause pour relancer le programme.
L'affichage indique une durée du programme longue. 1)	Assurez-vous que le poids du linge est adapté à la durée du programme.
	Assurez-vous que le filtre est propre.
	Le linge est trop mouillé. Essorez une nouvelle fois le linge dans le lave-linge.
	Assurez-vous que la température ambiante n'est pas trop élevée.
L'affichage indique une durée du programme courte.	Réglez le programme Time Drying ou Extra Dry.
L'affichage indique Err.	Si vous souhaitez sélectionner un nouveau programme, vous devez éteindre puis rallumer l'appareil.
	Assurez-vous que les options sont compatibles avec le programme.
L'affichage indique E51)	Éteignez puis rallumez l'appareil. Démarrez un nouveau programme. Si le problème persiste, contactez le service après-vente.

1) Le programme s'arrête automatiquement au bout de 5 heures

10.2 Si les résultats de séchage ne sont pas satisfaisants

- Le programme réglé n'était pas adapté.
- Le filtre est obstrué.
- Le condenseur est obstrué.
- Vous avez introduit trop de linge dans l'appareil.
- Le tambour est sale.
- Mauvais réglage du capteur de conductivité.
- Les fentes de circulation d'air sont obstruées.

11. CARACTÉRISTIQUES TECHNIQUES

Dimensions (mm)	Largeur / Hauteur / Profondeur	850 x 600 x 600
Profondeur max. (avec le hublot ouvert)		1090 mm
Largeur max. (avec le hublot ouvert)		950 mm
Branchement électrique	Tension	230 V
	Fréquence	50 Hz
	Fusible	4 A
	Puissance totale	900 W
Capacité du tambour		118 l
Poids de l'appareil		57 kg
Linge : poids max.		9 kg
Type d'utilisation		Domestique
Température ambiante	Min.	5 °C
	Max.	35 °C
Consommation énergétique ¹⁾	kWh/cycle	2,15 kWh
Consommation énergétique annuelle ²⁾		108,8 kWh
Classe d'efficacité énergétique		A
Consommation électrique	Mode « Veille »	0,05W
	Mode « Arrêt »	0,05 W

¹⁾ Conformément à la norme EN 61121. 9 kg de coton, essoré à 1 000 tr/min.

²⁾ Cela correspond à la consommation énergétique approximative d'une famille de 4 personnes, dans le cadre d'une utilisation correcte de l'appareil.

12. EN MATIÈRE DE PROTECTION DE L'ENVIRONNEMENT

Recyclez les matériaux portant le symbole . Déposez les emballages dans les conteneurs prévus à cet effet. Contribuez à la protection de l'environnement et à votre sécurité, recyclez vos produits électriques et

électroniques. Ne jetez pas les appareils portant le symbole  avec les ordures ménagères. Emmenez un tel produit dans votre centre local de recyclage ou contactez vos services municipaux.

INHALT

1. SICHERHEITSHINWEISE	51
2. GERÄTEBESCHREIBUNG	53
3. BEDIENFELD	54
4. PROGRAMME	55
5. OPTIONEN	56
6. EINSTELLUNGEN	58
7. TÄGLICHER GEBRAUCH	59
8. TIPPS UND HINWEISE	60
9. REINIGUNG UND PFLEGE	61
10. FEHLERSUCHE	64
11. TECHNISCHE DATEN	65

WIR DENKEN AN SIE

Vielen Dank, dass Sie sich für ein Electrolux Gerät entschieden haben. Sie haben ein Produkt gewählt, hinter dem eine jahrzehntelange professionelle Erfahrung und Innovation steht. Bei der Entwicklung dieses großartigen und eleganten Geräts haben wir an Sie gedacht. So haben Sie bei jedem Gebrauch die Gewissheit, dass Sie stets großartige Ergebnisse erzielen werden.

Willkommen bei Electrolux.

Besuchen Sie uns auf unserer Website, um:



Anwendungshinweise, Prospekte, Fehlerbehebungs- und Service-Informationen zu erhalten:

www.electrolux.com



Ihr erworbenes Produkt zu registrieren, um den besten Service dafür zu gewährleisten:

www.electrolux.com/productregistration



Zubehör, Verbrauchsmaterial und Original-Ersatzteile für Ihr Gerät zu erwerben:

www.electrolux.com/shop

KUNDENDIENST UND -BETREUUNG

Bitte verwenden Sie ausschließlich Original-Ersatzteile für Ihre Produkte.

Halten Sie folgende Angaben bereit, wenn Sie sich an den Kundendienst wenden (diese Informationen finden Sie auf dem Typenschild): Modell, Produktnummer (PNC), Seriennummer.



Warnungs-/ Sicherheitshinweise.



Allgemeine Hinweise und Ratschläge



Hinweise zum Umweltschutz

Änderungen vorbehalten.

1. SICHERHEITSHINWEISE

Lesen Sie vor der Montage und dem Gebrauch des Geräts zuerst die Gebrauchsanleitung. Der Hersteller übernimmt keine Verantwortung für Verletzungen und Beschädigungen durch unsachgemäße Montage. Bewahren Sie die Gebrauchsanleitung griffbereit auf.

1.1 Sicherheit von Kindern und schutzbedürftigen Personen



WARNUNG!

Es besteht Erstickungs- und Verletzungsgefahr sowie die Gefahr einer dauerhaften Behinderung.

- Das Gerät kann durch Kinder ab 8 Jahren und Personen mit eingeschränkten physischen, sensorischen oder geistigen Fähigkeiten oder mit mangelnder Erfahrung/mangelndem Wissen benutzt werden, wenn sie durch eine für ihre Sicherheit zuständige Person beaufsichtigt werden oder von dieser Person Anweisungen erhalten, wie das Gerät sicher zu bedienen ist.
 - Kinder dürfen nicht mit dem Gerät spielen.
 - Alle Verpackungsmaterialien von Kindern fernhalten.
 - Halten Sie alle Reinigungsmittel von Kindern fern.
 - Halten Sie Kinder und Haustiere vom geöffneten Gerät fern.
 - Wartung oder Reinigung des Geräts dürfen nicht von Kindern ohne Aufsicht erfolgen.
- dem die Temperatur unter 5 °C absinken oder auf über 35 °C steigen kann.
- Das Gerät darf nicht hinter einer verschließbaren Tür, einer Schiebetür oder einer Tür mit einem Scharnier, das dem des Gerätes gegenüber liegt und eine vollständige Öffnung der Gerätetür verhindert, aufgestellt werden.
 - Seien Sie beim Umsetzen des Geräts vorsichtig, denn es ist schwer. Tragen Sie stets Sicherheitshandschuhe.
 - Transportieren oder bewegen Sie das Gerät stets aufrecht.
 - Die Geräterückseite muss gegen die Wand zeigen.
 - Stellen Sie sicher, dass die Luft zwischen Gerät und Boden zirkulieren kann.
 - Wenn das Gerät auf einem Teppichboden aufgestellt wird, stellen Sie sicher, dass die Lüftungsschlitze im Gerätesockel nicht blockiert werden (falls zutreffend).
 - Die Abluft darf nicht über denselben Abzug abgeleitet werden, durch den der Dunstabzug von mit Gas oder sonstigen Brennstoffen betriebenen Geräten gewährleistet wird.
 - Wenn der Wäschetrockner auf einer Waschmaschine aufgestellt wird, muss die Befestigung mithilfe des Bausatzes Wasch-Trocken-Säule erfolgen. Der Bausatz Wasch-Trocken Säule, der bei Ihrem autorisierten Lieferanten erhältlich ist, kann nur für die in der mitgelieferten Anleitung aufgeführten Geräte verwendet werden. Lesen Sie die Anleitung aufmerksam vor der Montage (siehe Montageanleitung).
 - Der Raum, in dem der Trockner aufgestellt wird, muss gut belüftet sein, damit keine Gase in den Raum zurückströmen, die von offenem Feuer oder von anderen Geräten, die mit Brennstoffen arbeiten, stammen.
 - Das Gerät kann freistehend oder unter einer Küchenarbeitsplatte in einer Nische mit den entsprechenden Abmessungen montiert werden (siehe Montageanleitung).
 - Überprüfen Sie den waagrechten Stand des Geräts mit einer Wasserwaage,

1.2 Montage

- Entfernen Sie das gesamte Verpackungsmaterial.
- Stellen Sie ein beschädigtes Gerät nicht auf und benutzen Sie es nicht.
- Halten Sie sich an die mitgelieferte Montageanleitung.
- Stellen Sie sicher, dass der Boden, auf dem das Gerät aufgestellt wird, eben, hitzebeständig und sauber ist.
- Das Gerät darf nicht an einem Ort aufgestellt oder verwendet werden, an

wenn es an seinen endgültigen Platz gestellt wird. Richten Sie es gegebenenfalls mit den Schraubfüßen waagrecht aus.

Elektrischer Anschluss



WARNUNG!

Brand- und Stromschlaggefahr.

- Das Gerät muss geerdet sein.
- Stellen Sie sicher, dass die elektrischen Daten auf dem Typenschild den Daten Ihrer Stromversorgung entsprechen. Wenden Sie sich andernfalls an eine Elektrofachkraft.
- Das Gerät darf ausschließlich an eine ordnungsgemäß installierte Schutzkontaktsteckdose angeschlossen werden.
- Verwenden Sie keine Mehrfachsteckdosen oder Verlängerungskabel.
- Achten Sie darauf, Netzstecker und Netzkabel nicht zu beschädigen. Falls das Netzkabel des Geräts ersetzt werden muss, lassen Sie dies durch unseren Kundendienst durchführen.
- Stecken Sie den Netzstecker erst nach Abschluss der Montage in die Steckdose. Stellen Sie sicher, dass der Netzstecker nach der Montage noch zugänglich ist.
- Ziehen Sie nicht am Netzkabel, um das Gerät von der Spannungsversorgung zu trennen. Ziehen Sie dazu immer direkt am Netzstecker.
- Fassen Sie das Netzkabel oder den Netzstecker nicht mit nassen Händen an.
- Das Gerät entspricht den EWG-Richtlinien.

1.3 Gebrauch



WARNUNG!

Bei unsachgemäßer Verwendung besteht Verletzungs- und Stromschlaggefahr, und das Gerät könnte beschädigt werden.

- Das Gerät ist ausschließlich für die Verwendung im Haushalt vorgesehen.
- Nehmen Sie keine technischen Änderungen am Gerät vor.
- Während der letzten Phase (Abkühlphase) des Trockengangs wird keine Wär-

me zugeführt, um Wäschestücke vor Beschädigung zu schützen.

Wenn die Trockentrommel vor dem Ende des Trockengangs angehalten werden muss, entnehmen Sie sofort die gesamte Wäsche aus der Trommel und breiten Sie diese zur Wärmeableitung aus.

- Wenn Sie Weichspüler oder ähnliche Produkte benutzen, beachten Sie unbedingt die auf der Verpackung angegebenen Herstelleranweisungen.
- Benutzen Sie das Gerät niemals ohne Filter. Reinigen Sie den Flusenfilter vor oder nach jedem Gebrauch.
- Wischen Sie die um das Gerät ggf. angesammelten Flusen weg.
- Beschädigte Wäschestücke mit Wattierungen oder Füllungen dürfen nicht im Gerät getrocknet werden.
- Artikel wie Schaumgummi (Latexschaumgummi), Duschhauben, imprägnierte Textilien, gummibeschichtete Wäschestücke, Kleider oder Kissen mit Schaumgummipolster dürfen in dem Gerät nicht getrocknet werden.
- Wäschestücke, die mit Speiseöl verschmutzt oder mit Aceton, Alkohol, Benzin, Kerosin, Fleckentfernern, Terpentin, Wachsen oder Wachsantfernern behandelt worden sind, müssen vor dem Trocknen in heißem Wasser und unter Zugabe einer höheren Waschmitteldosierung gewaschen werden.
- Trocknen Sie keine Wäschestücke im Gerät, die chemisch gereinigt wurden.
- Vergewissern Sie sich, dass sich keine Feuerzeuge oder Streichhölzer in den Taschen von Wäschestücken befinden.
- Nur Textilien trocknen, die für Wäschetrockner geeignet sind. Beachten Sie die Pflegehinweise auf dem Textiletikett.
- Trocknen Sie keine ungewaschenen Wäschestücke im Gerät.
- Für Wäsche, die mit einem Fleckentferner behandelt wurde, muss vor dem Trocknen ein zusätzlicher Spülgang durchgeführt werden.
- Das Kondenswasser darf nicht getrunken oder für das Zubereiten von Speisen verwendet werden. Dies kann bei Mensch und Tier gesundheitliche Schäden hervorrufen.

- Setzen oder stellen Sie sich niemals auf die geöffnete Gerätetür.
- Beachten Sie die maximale Beladungsmenge von 9 kg (siehe Kapitel „Programmtabelle“).
- Trocknen Sie keine tropfnassen Wäschestücke im Trockner.

1.4 Reinigung und Pflege



WARNUNG!

Andernfalls besteht Verletzungsgefahr und das Gerät könnte beschädigt werden.

- Schalten Sie vor Reinigungsarbeiten immer das Gerät aus und ziehen Sie den Netzstecker aus der Steckdose.
- Reinigen Sie das Gerät nicht mit einem Wasser- oder Dampfstrahl.
- Reinigen Sie das Gerät mit einem weichen, feuchten Tuch. Verwenden Sie ausschließlich Neutralreiniger. Benutzen Sie keine Scheuermittel, scheuernde Reinigungsschwämmchen, Lösungsmittel oder Metallgegenstände.

1.5 Innenbeleuchtung



WARNUNG!

Verletzungsgefahr. Sichtbare LED-Abstrahlung; vermeiden Sie es, direkt in den Lichtstrahl zu blicken.



Für den Austausch der Innenbeleuchtung wenden Sie sich an den Kundendienst.

1.6 Entsorgung



WARNUNG!

Verletzungs- und Erstickungsgefahr.

- Trennen Sie das Gerät von der Stromversorgung.
- Schneiden Sie das Netzkabel ab und entsorgen Sie es.
- Entfernen Sie das Türschloss, um zu verhindern, dass sich Kinder oder Haustiere in dem Gerät einschließen.

Kompressor



WARNUNG!

Das Gerät könnte beschädigt werden.

- Das Kompressorsystem des Wäschetrockners ist mit einem speziellem Mittel gefüllt, das keine Fluorchlorkohlenwasserstoffe enthält. Das System muss dicht bleiben. Eine Beschädigung des Systems kann zu einem Leck führen.

2. GERÄTEBESCHREIBUNG

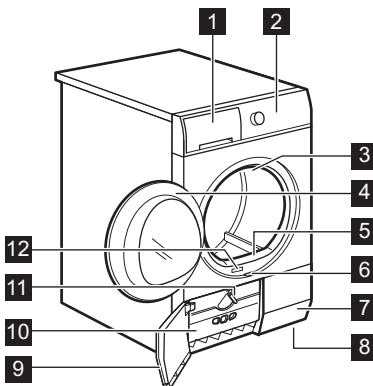

- 1 Wasserbehälter
- 2 Bedienfeld
- 3 Innenbeleuchtung
- 4 Einfülltür
- 5 Hauptfilter
- 6 Taste zum Öffnen der Wärmetauschertür
- 7 Luftschlitze
- 8 Schraubfüße
- 9 Zugangstür zum Wärmetauscher
- 10 Wärmetauscherabdeckung
- 11 Taste zum Verriegeln der Wärmetauschertürabdeckung

12 Typenschild



Die Einfülltür kann vom Benutzer an der gegenüberliegenden Seite angebracht werden.

3. BEDIENFELD

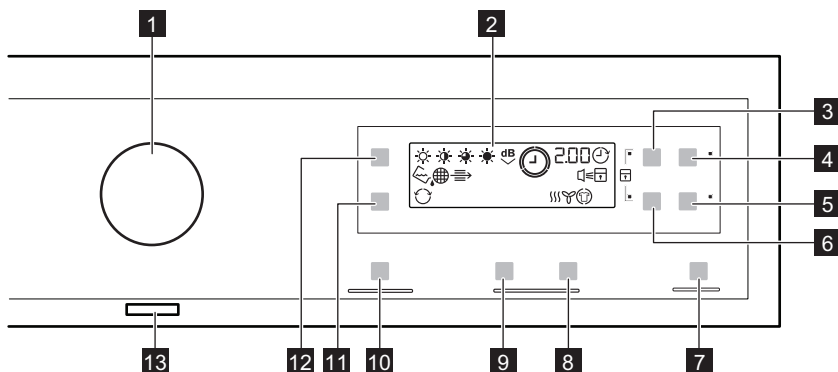

1 Programmwahlschalter

2 Display

3 Touchpad „Tijd (Zeit)“

4 Touchpad „Startuitstel (Zeitvorwahl)“

5 Touchpad „Anti-kreuk (Knitterschutz)“

6 Touchpad „Wol Belading (Wolle)“

7 Touchpad „Start/Pauze (Start/Pause)“

8 Touchpad „Trockenkorb, verlängerte Trockenzeit“

9 Touchpad „Trockenkorb, verkürzte Trockenzeit“

10 Touchpad „MyFavourite“

11 Touchpad „Reverse Plus“

12 Touchpad „Droogtegraad (Trocken-grad)“

13 Ein-/Aus -Taste



Berühren Sie mit dem Finger den Touchpad-Bereich, in dem das entsprechende Symbol oder der Name der gewünschten Option angezeigt wird.

Tragen Sie beim Bedienen des Bedienfelds keine Handschuhe. Achten Sie darauf, dass das Bedienfeld immer sauber und trocken ist.

Kontrolllampen	Beschreibung
	Signaltöne
	Kindersicherung
	Wasserbehälter
	Filter
	Kondensator
	Trockenphase
	Abkühlphase
	Knitterschutzphase

Kontrolllampen	Beschreibung
	Zeitvorwahl
	Reverse Plus
	Trockengrad
2.00	Programmdauer
30'-20h	Dauer der Zeitvorwahl

4. PROGRAMME

Programme	Art der Beladung / Max. Beladung ¹⁾ / Pflegesymbol
 Katoen (Koch-/Buntwäsche)	Trockengrad:  Extra Droog (Extra Trocken) ,  Sterkdroog (Starktrocken) ,  Kastdroog (Schranktrocken) ²⁾ ,  Strijkdroog (Bügeltrocken) ²⁾ / 9 kg /   
 Schell Mix	Koch-/Buntwäsche und Synthetik. Niedertemperaturprogramm. Schonprogramm mit warmer Luft. / 3 kg /   
 Synthetica (Pflegeleicht)	Trockengrad:  Extra Droog (Extra Trocken) ,  Kastdroog (Schranktrocken) ²⁾ ,  Strijkdroog (Bügeltrocken) ²⁾ / 3,5 kg /   
 Strijkvrij (Leichtbügeln)	Pflegeleichte Textilien, die nur leicht gebügelt werden müssen. Das Trocknungsergebnis kann je nach Gewebeart unterschiedlich ausfallen. Schütteln Sie jedes Wäschestück leicht aus, bevor Sie es in das Gerät legen. Nehmen Sie die Wäsche unmittelbar nach Abschluss des Programms aus dem Gerät und hängen Sie sie auf Kleiderbügel. / 1 kg (oder 5 Hemden) /   
 Snel 2kg (Schnell)	Zum Trocknen von Textilien aus Baumwolle und Synthetikgeweben bei niedriger Temperatur. / 2 kg /   
 Tijd (Zeitgesteuertes Trocknen)	Für dieses Programm kann die Option Time verwendet und die Programmdauer eingestellt werden. / 9 kg /   
 Oprissen (Auffrischen)	Auffrischen von Textilien nach längerer Lagerung. / 1 kg
 Rek (Trockenkorb) ³⁾	Sanftes Trocknen von waschbaren Wolltextilien und Sportschuhen (Näheres entnehmen Sie der separaten Gebrauchsanleitung für den Trockenkorb). / 1 kg (oder 1 Paar Sportschuhe)
 Wol (Wolle) ⁴⁾	Wolltextilien. Nehmen Sie die Wäsche unmittelbar nach Abschluss des Programms aus der Trommel. / 1 kg
 Fijne was (Feinwäsche)	Feinwäsche. / 3 kg /   

Programme	Art der Beladung / Max. Beladung ¹⁾ / Pflegesymbol
 Overhemden (Hemden)	Pflegeleichte Textilien, die nur leicht gebügelt werden müssen. Das Trocknungsergebnis kann je nach Gewebeart unterschiedlich ausfallen. Schütteln Sie jedes Wäschestück leicht aus, bevor Sie es in das Gerät legen. Nehmen Sie die Wäsche unmittelbar nach Abschluss des Programms aus dem Gerät und hängen Sie sie auf Kleiderbügel. / 1,5 kg (oder 7 Hemden) /   
 Dekbed (Daunen)	Zum Trocknen von 1-2 Bettdecken und Kopfkissen (mit Feder-, Daunen- oder Synthetikfüllung). / 3 kg /   
 Jeans	Trocknen von Freizeitkleidung wie Jeans oder Sweatshirts mit unterschiedlicher Materialstärke (z. B. am Kragen, an den Manschetten und Nähten). ²⁾ / 9 kg /   
 Sportkleidung (Sportkleidung)	Dünne, leichte, bügelfreie Sportkleidung aus Polyester oder Mikrofaser. / 2 kg /   

1) Die Angabe des maximalen Gewichts bezieht sich auf trockene Wäsche.

2) Nur für Prüfinstitute: Standardprogramme für Prüfungen sind im Dokument EN 61121 angegeben.

3) Nur für das Trocknen mit dem Trockenkorb

4) Das Programm Wolletrocknen dieses Wäschetrockners wurde von der Woolmark Company geprüft und anerkannt. Das Programm eignet sich zum Trocknen von Kleidungsstücken aus Wolle, die mit dem Hinweis „Handwäsche“ versehen sind, mit einem von Woolmark anerkannten Handwäsche-Programm gewaschen wurden und der Herstelleranleitung gemäß getrocknet werden. M1129

5. OPTIONEN

5.1 Tijd (Zeit)

Diese Option kann ausschließlich für das Programm Tijd (Zeitgesteuertes Trocknen) verwendet werden. Sie können eine beliebige Programmdauer von mindestens 10 Minuten bis höchstens 2 Stunden einstellen. Die Dauer sollte entsprechend der zu trocknenden Wäschemenge eingestellt werden.

Empfohlen wird das Einstellen einer kurzen Dauer für kleinere Wäschemengen oder einzelne Wäschestücke.

5.2 Wol Belading (Wolle)

Diese Option kann ausschließlich für das Programm Wol (Wolle) verwendet werden. Um den Trockengrad der Wäsche zu erhöhen, berühren Sie das Touchpad  „Wol Belading (Wolle)“ wiederholt, um die Programmdauer zu verlängern.



5.3 Anti-kreuk (Knitterschutz)

Verlängert die standardmäßige Knitterschutzphase (30 Minuten) am Ende des Trockenprogramms auf 60 Minuten. Diese Funktion schützt die Textilien vor Knitterfalten. Während der Knitterschutzphase kann die Wäsche aus dem Gerät entnommen werden.

5.4 Zeitwahl für Trocknen mit Trockenkorb

Diese Option kann ausschließlich für das Programm Rek (Trockenkorb) verwendet werden. Sie können eine beliebige Programmdauer von mindestens 30 Minuten bis höchstens 4 Stunden einstellen. Die Dauer sollte entsprechend der zu trocknenden Wäschemenge eingestellt werden.

Empfohlen wird das Einstellen einer kurzen Dauer für kleinere Wäschemengen oder einzelne Wäschestücke.

-  Kastdroog (Schranktrocken)
-  Strijkdroog (Bügel trocken)

5.5 Reverse Plus



Zum sanften Trocknen empfindlicher und temperaturempfindlicher Textilien (z. B. Acryl, Viskose). Mit dieser Funktion kommt die Wäsche beinahe knitterfrei aus der Maschine. Für Textilien mit dem Symbol  auf dem Etikett.

5.6 Droogtegraad (Trockengrad)



Mit dieser Funktion kann die Wäsche stärker getrocknet werden.

Es stehen 4 Optionen zur Verfügung:

-  Extra Droog (Extra Trocken)
-  Sterkdroog (Starktrocken) (nur für Katoen (Koch-/Buntwäsche))

5.7 MyFavourite ☆





















Sie können Ihr Programm mit Optionen zusammenstellen und im Gerätespeicher speichern.

So speichern Sie Ihre Einstellungen:

1. Wählen Sie das Programm und die verfügbaren Optionen.
2. Berühren Sie MyFavourite einige Sekunden. Der Ton und die Meldung auf dem Display bestätigen, dass die Einstellungen gespeichert wurden.

So rufen Sie die gespeicherten Einstellungen auf:

1. Schalten Sie das Gerät ein.
2. Berühren Sie MyFavourite

Programme ¹⁾						
 Katoen (Koch-/Buntwäsche)			■			■
 Schell Mix			■			
 Synthetica (Pflegerleicht)			■		■	■
 Strijkvrij (Leichtbügeln)			■			
 Snel 2kg (Schnell)			■			
 Tijd (Zeitgesteuertes Trocknen)	■		■			
 Oprissen (Auffrischen)			■			
 Rek (Trockenkorb)				■		
 Wol (Wolle)		■				
 Fijne was (Feinwäsche)			■			
 Overhemden (Hemden)			■			
 Dekbed (Daunen)						
 Jeans			■			
 Sportkleding (Sportkleidung)			■			

¹⁾ Sie können zusammen mit dem Programm eine oder mehrere Optionen einstellen. Drücken Sie zum Ein- oder Ausschalten der Optionen das zugehörige Touchpad.

6. EINSTELLUNGEN

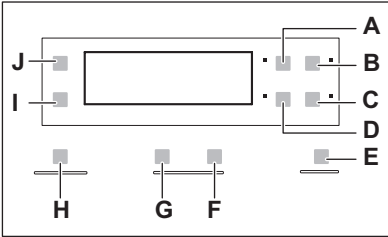

- A) Touchpad „Tijd (Zeit)“ ☹️
- B) Touchpad „Startuistel (Zeitvorwahl)“ ☹️
- C) Touchpad „Anti-kreuk (Knitterschutz)“ ⚙️
- D) Touchpad „Wol Belading (Wolle)“ 🌀
- E) Touchpad „Start/Pauze (Start/Pause)“ ▶||
- F) Touchpad „Trockenkorb, verlängerte Trockenzeit“
- G) Touchpad „Trockenkorb, verkürzte Trockenzeit“
- H) Touchpad „MyFavourite“ ☆
- I) Touchpad „Reverse Plus“ ↻
- J) Touchpad „Droogtegraad (Trocken-grad)“ ☀️

6.1 Funktion „Kindersicherung“

Durch Wählen dieser Funktion wird das Gerät gegen ein versehentliches Bedienen bei laufendem Betrieb gesichert, zum Beispiel wenn Kinder mit dem Gerät spielen. Der Programmwahlschalter und alle Touchpads sind verriegelt. Nur die Taste „Ein/Aus“ bleibt aktiv.

Einschalten der Kindersicherung

1. Drücken Sie die Taste „Ein/Aus“, um das Gerät einzuschalten.
2. Halten Sie die Touchpads „A“ und „D“ gleichzeitig gedrückt, bis die Anzeige der Funktion „Kindersicherung“ aufleuchtet.
 - Die Funktion „Kindersicherung“ kann während des laufenden Programmbetriebs ausgeschaltet werden. Halten Sie dieselben Touchpads wie zum Einschalten der Option gleichzeitig gedrückt, bis die An-

zeige der Funktion „Kindersicherung“ erlischt.

6.2 Summer ein-/ausschalten

Zum Ein- und Ausschalten der akustischen Signale halten Sie die Touchpads (B) und (C) ca. 2 Sekunden gleichzeitig gedrückt.

6.3 Wasserhärte und Leitfähigkeit

Die Wasserhärte kann sich je nach Gebiet unterscheiden. Die Wasserhärte wirkt sich auf die Leitfähigkeit des Wassers und die Funktionsweise des im Gerät vorhandenen Leitfähigkeitssensors aus. Wenn Ihnen der Wasserleitfähigkeitswert bekannt ist, können Sie den Sensor entsprechend einstellen, um das Trocknungsergebnis zu optimieren.

Einstellen des Leitfähigkeitssensors

1. Drücken Sie die Taste „Ein/Aus“, um das Gerät einzuschalten.
2. Halten Sie die Touchpads „A“ und „B“ gleichzeitig gedrückt, bis eine der folgenden Anzeigen im Display aufleuchtet:
 - (gering, < 300 µS/cm)
 - (mittel, 300-600 µS/cm)
 - (hoch, > 600 µS/cm)
3. Berühren Sie das Touchpad „E“ wiederholt, bis die richtige Leitfähigkeitsstufe im Display aufleuchtet.
4. Halten Sie die Touchpads „A“ und „B“ ca. 2 Sekunden gleichzeitig gedrückt.

6.4 Anzeige des Wasserbehälters

Standardmäßig ist die Anzeige „Wasserbehälter“ aktiv. Sie leuchtet am Ende eines Programms auf oder wenn der Wasserbehälter geleert werden muss.







Wenn der „Bausatz zur Ableitung des Kondenswassers“ installiert ist, wird das Wasser automatisch aus dem Behälter abgepumpt. In diesem Fall empfehlen wir, die Anzeige „Wasserbehälter“ zu deaktivieren.

Informationen zu den verfügbaren Zubehörteilen finden Sie in der mitgelieferten Broschüre.

Deaktivieren der Anzeige „Wasserbehälter“

1. Drücken Sie die Taste „Ein/Aus“, um das Gerät einzuschalten.
2. Halten Sie die Touchpads „J“ und „I“ gleichzeitig gedrückt, bis eine der bei-

den folgenden Konfigurationen im Display zu sehen ist:

- Die Anzeige „“ ist aus, und die Anzeige „“ leuchtet.
 - Die Anzeige des Wasserbehälters wurde deaktiviert. Nach ca. 4 Sekunden erlöschen die beiden Anzeigen.
- Die Anzeigen „“ und „“ leuchten im Display.
 - Die Anzeige des Wasserbehälters ist eingeschaltet. Nach ca. 4 Sekunden erlöschen die beiden Anzeigen.

7. TÄGLICHER GEBRAUCH



Führen Sie vor der erstmaligen Inbetriebnahme des Geräts die folgenden Schritte aus:

- Reinigen Sie die Trommel des Wäschetrockners mit einem feuchten Tuch.
- Beladen Sie die Trommel mit feuchter Wäsche und starten Sie ein kurzes Programm (z. B. 30 Minuten).



Zu Beginn eines Trockengangs (in den ersten 3-5 Min.) ist der Geräuschpegel möglicherweise etwas höher. Dieser wird vom Kompressoranlauf erzeugt, was auch bei folgenden, mit einem Kompressor ausgestatteten Geräten normal ist: Kühl- und Gefrierschränke.

- Im Display wird die Programmdauer angezeigt.

4. Berühren Sie das Touchpad „Start/Pauze (Start/Pause)“. Das eingestellte Programm wird gestartet.



VORSICHT!

Stellen Sie beim Schließen der Tür sicher, dass die Wäsche nicht zwischen der Tür und der Gummichtung eingeklemmt ist.

7.2 Starten des Programms mit Zeitvorwahl

7.1 Starten eines Programms ohne Zeitvorwahl

1. Bereiten Sie die Wäsche vor, und füllen Sie die vorbereitete Wäsche in das Gerät.
2. Drücken Sie die Taste „Ein/Aus“, um das Gerät einzuschalten.
3. Stellen Sie je nach Beladung das passende Programm und die entsprechenden Optionen ein.

1. Stellen Sie je nach Beladung das passende Programm und die entsprechenden Optionen ein.
2. Berühren Sie das Touchpad „Zeitvorwahl“ wiederholt, bis die gewünschte Startzeitvorwahl im Display angezeigt wird.

- Der Programmstart kann um mindestens 30 Minuten bis höchstens 20 Stunden verzögert werden.

3. Berühren Sie das Touchpad „Start/Pauze (Start/Pause)“. Der Ablauf der Zeitvorwahl beginnt. Die ablaufende Zeit wird im Display angezeigt.

- Nach Ablauf der Zeitvorwahl wird das Programm gestartet.

7.3 Auto Off-Funktion

Um den Energieverbrauch zu senken, wird das Gerät über diese Funktion in folgenden Fällen automatisch ausgeschaltet:

- Wenn innerhalb von 5 Minuten nach dem Einschalten des Geräts kein Programm gestartet wird.
- 5 Minuten nach Programmende.

7.4 Ändern eines Programms

1. Drücken Sie die Taste „Ein/Aus“, um das Gerät auszuschalten.
2. Drücken Sie die Taste „Ein/Aus“, um das Gerät einzuschalten.
3. Wählen Sie das Programm.

7.5 Am Programmende

Am Ende eines Programms passiert Folgendes:

- Es ertönt ein unterbrochener Signalton.
- Die Kontrolllampe  leuchtet.
- Die Kontrolllampe Start/Pause (Start/Pause) leuchtet.

Der Gerätebetrieb wird ca. weitere 30 Minuten in der Knitterschutzphase fortgeführt.

Dadurch werden Wäschefalten beseitigt. Sie haben die Möglichkeit, die Wäsche vor dem Ablauf der Knitterschutzphase aus dem Gerät zu nehmen. Für ein optimales Trocknungsergebnis empfehlen wir jedoch, die Knitterschutzphase möglichst vollständig durchzuführen.

Am Ende der Knitterschutzphase passiert Folgendes:

- Die Kontrolllampe  leuchtet.
 - Die Kontrolllampe Start/Pause (Start/Pause) erlischt.
1. Drücken Sie die Taste „Ein/Aus“, um das Gerät auszuschalten.
 2. Öffnen Sie die Gerätetür.
 3. Entnehmen Sie die Wäsche.
 4. Schließen Sie die Gerätetür.



Am Ende eines Programms muss der Filter stets gereinigt und der Wasserbehälter geleert werden.

8. TIPPS UND HINWEISE

8.1 Vorbereiten der Wäsche

- Schließen Sie ggf. alle Reißverschlüsse.
- Wenn Sie Bettbezüge trocknen, knöpfen Sie diese zu.
- Binden Sie sämtliche lose Gürtel oder Bänder (z. B. von Schürzen) zusammen, bevor Sie ein Programm starten.
- Entfernen Sie sämtliche Gegenstände aus den Taschen.
- Drehen Sie Wäschestücke mit Baumwollfutter auf links. Vergewissern Sie sich unbedingt, dass das Baumwollfutter außen ist.
- Wir empfehlen, die zu trocknende Gewebeart bei der Programmeinstellung zu berücksichtigen.

- Bunte und helle Textilien sollten nicht zusammen getrocknet werden. Kräftige Farben können auf hellere abfärben.
- Achten Sie auf die Auswahl von geeigneten Programmen für Trikotwäsche und Strickwaren, um das Einlaufen der Wäsche zu verhindern.
- Stellen Sie sicher, dass das Wäschegewicht den in der Programmtabelle angegebenen Maximalwert nicht überschreitet.
- Trocknen Sie nur Textilien, die für Wäschetrockner geeignet sind. Beachten Sie die Pflegehinweise auf dem Textiletikett.

Textil- eti- kett



Textilien, die für Wäschetrockner geeignet sind.

Textil- eti- kett	Beschreibung
☺	Textilien, die für Wäschetrockner geeignet sind. Wählen Sie ein Programm mit Standardtemperatur.
☹	Textilien, die für Wäschetrockner geeignet sind. Wählen Sie ein Programm mit einer niedrigeren Temperatur.
☒	Textilien, die für Wäschetrockner nicht geeignet sind.

9. REINIGUNG UND PFLEGE

9.1 Reinigen des Filters

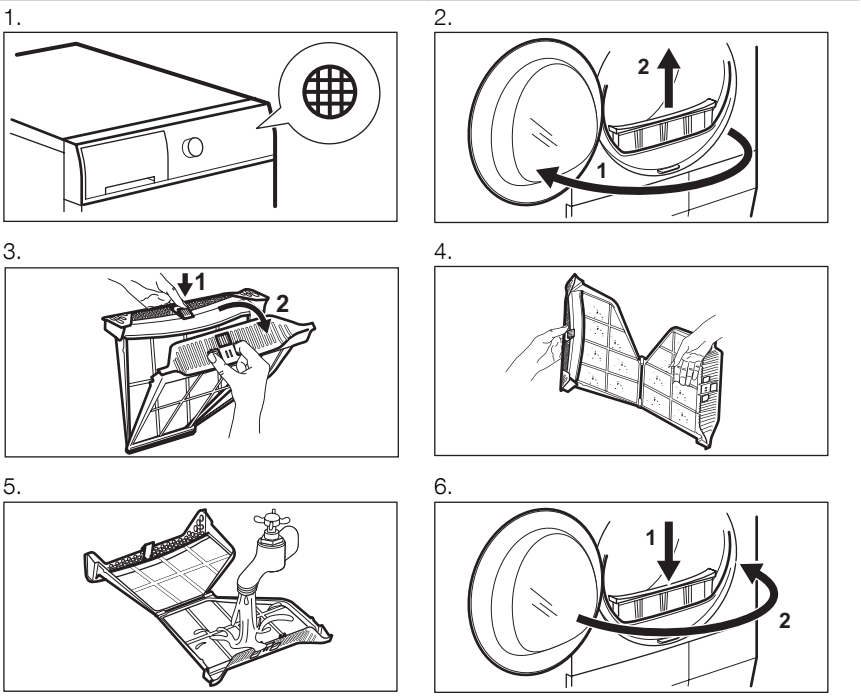

9.2 Leeren des Wasserbehälters

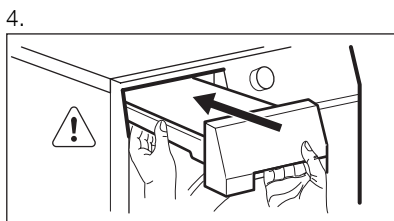
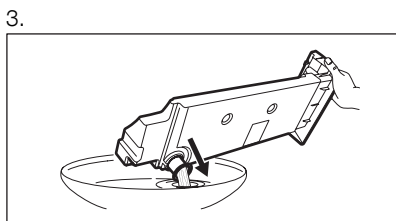
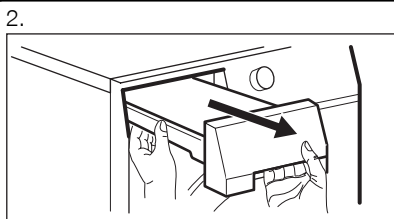
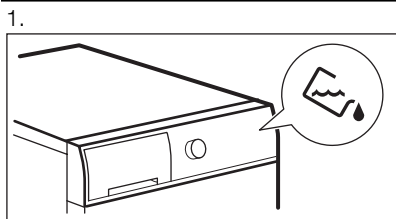

i Das Wasser aus dem Wasserbehälter kann als destilliertes Wasser (z. B. zum Dampfbügeln) verwendet werden. Bevor Sie das Wasser weiterverwenden, sollten Sie das Kondensat filtern, um Schmutzrückstände zu entfernen.

9.3 Reinigen des Wärmetauschers

i Das Reinigungsintervall für die Filter hängt vom Wäschetyt und der -menge ab. Wenn Sie stets die maximale Beladungsmenge trocknen, reinigen Sie die Filter nach jedem dritten Trockengang.

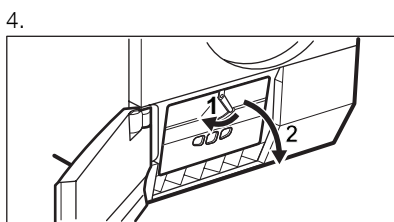
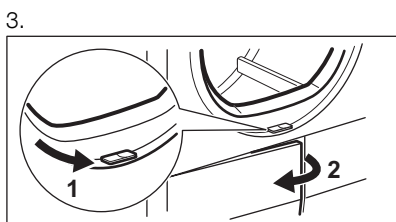
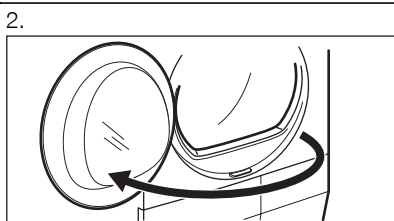
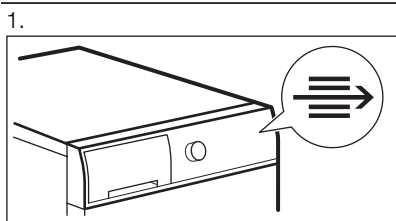

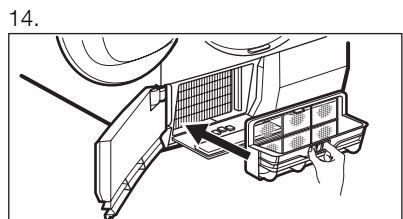
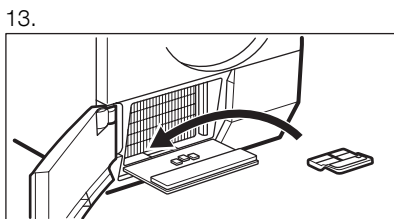
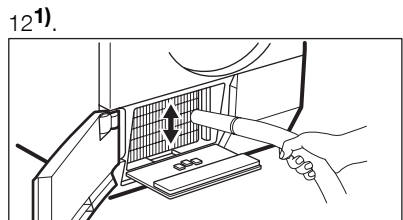
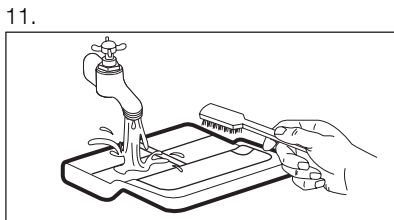
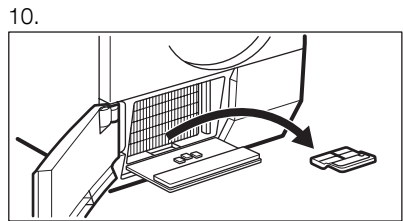
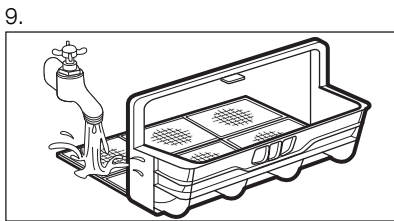
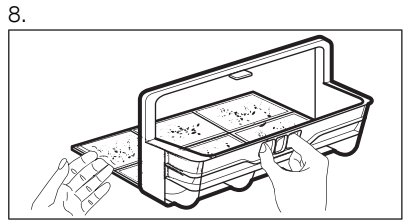
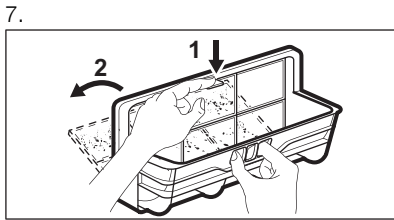
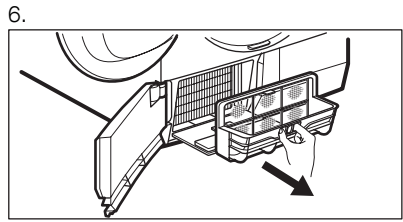
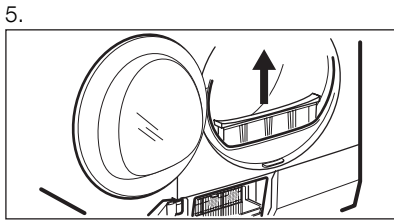

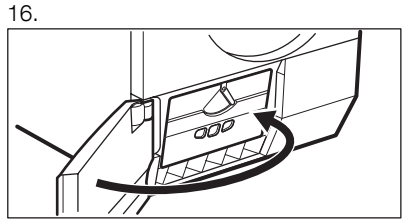
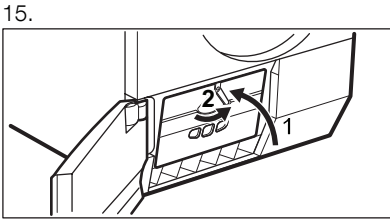

1) Entfernen Sie, je nach Bedarf, alle 6 Monate die Flusen aus dem Wärmetauscherfach. Hierfür können Sie einen Staubsauger benutzen.

9.4 Reinigen der Trommel



WARNUNG!

Ziehen Sie vor der Reinigung des Geräts den Netzstecker.

Verwenden Sie einen handelsüblichen neutralen Reiniger zur Reinigung der Trommelinnenflächen und Wäscheabweiser. Trocknen Sie die gereinigten Flächen mit einem weichen Tuch.



VORSICHT!

Verwenden Sie keine Scheuermittel oder Metallschwämmchen zum Reinigen der Trommel.

Verwenden Sie zur Reinigung ein feuchtes Tuch. Trocknen Sie die gereinigten Flächen mit einem weichen Tuch.



VORSICHT!

Verwenden Sie keine Möbelreiniger oder Reinigungsmittel, die eine Korrosion des Geräts verursachen können.

9.6 Reinigen der Lüftungsschlitze

Benutzen Sie einen Staubsauger, um Flusen aus den Lüftungsschlitzen zu entfernen.

9.5 Bedienfeld und Gehäuse reinigen

Verwenden Sie einen handelsüblichen neutralen Reiniger zur Reinigung des Bedienfelds und Gehäuses.

10. FEHLERSUCHE

10.1

Problem	Mögliche Abhilfe
Das Gerät lässt sich nicht einschalten.	Vergewissern Sie sich, dass der Netzstecker in die Netzsteckdose eingesteckt ist.
	Vergewissern Sie sich, dass im Sicherungskasten keine Sicherung ausgelöst hat.
Das Programm startet nicht.	Berühren Sie „Start/Pauze (Start/Pause)“.
	Vergewissern Sie sich, dass die Tür geschlossen ist.
Die Gerätetür schließt nicht.	Vergewissern Sie sich, dass der Filter ordnungsgemäß eingesetzt ist.

Problem	Mögliche Abhilfe
	Stellen Sie sicher, dass die Wäsche nicht zwischen der Gerätetür und der Gummidichtung eingeklemmt ist.
Das Gerät bleibt während des Betriebs stehen.	Vergewissern Sie sich, dass der Wasserbehälter leer ist. Berühren Sie „Start/Pause (Start/Pause)“, um das Programm erneut zu starten.
Im Display wird eine viel zu lange Programmdauer angezeigt. ¹⁾	Vergewissern Sie sich, dass das Wäschegewicht mit der Programmdauer übereinstimmt.
	Vergewissern Sie sich, dass der Filter sauber ist.
	Die Wäsche ist zu feucht. Schleudern Sie die Wäsche noch einmal in der Waschmaschine.
	Vergewissern Sie sich, dass die Raumtemperatur nicht zu hoch ist.
Im Display wird eine viel zu kurze Programmdauer angezeigt.	Wählen Sie die Programme „Time Drying“ oder „Extra Dry“.
Im Display wird Err angezeigt.	Wenn Sie ein neues Programm einstellen möchten, schalten Sie das Gerät aus und wieder ein.
	Vergewissern Sie sich, dass die gewählten Zusatzoptionen für das eingestellte Programm geeignet sind.
Im Display wird „ E51 “ angezeigt.	Schalten Sie das Gerät aus und wieder ein. Starten Sie ein neues Programm. Tritt das Problem erneut auf, wenden Sie sich an den Kundendienst.

¹⁾ Nach spätestens 5 Stunden wird das Programm automatisch beendet.

10.2 Nicht zufriedenstellende Trocknungsergebnisse

- Sie haben ein falsches Programm gewählt.
- Der Filter ist verstopft.
- Der Wärmetauscher ist verstopft.
- Das Gerät war überladen.
- Die Trommel ist schmutzig.
- Der Leitfähigkeitssensor ist nicht richtig eingestellt.
- Die Lüftungsschlitze sind verstopft.

11. TECHNISCHE DATEN

Abmessungen (mm)	Breite / Höhe / Tiefe	850 x 600 x 600
Max. Tiefe (bei geöffneter Gerätetür)		1090 mm

Max. Breite (bei geöffneter Gerätetür)		950 mm
Elektrischer Anschluss	Spannung	230 V
	Frequenz	50 Hz
	Sicherung	4 A
	Gesamte Leistungsaufnahme	900 W
Trommelvolumen		118 Liter
Gerätegewicht		57 kg
Wäsche: max. Gewicht		9 kg
Verwendungsart		Haushalt
Umgebungstemperatur	mind.	5 °C
	max.	35 °C
Energieverbrauch 1)	kWh/Programm	2,15 kWh
Jährlicher Energieverbrauch 2)		108,8 kWh
Energie-Effizienzklasse		A
Leistungsaufnahme	Bei nicht ausgeschaltetem Gerät	0,05W
	Bei ausgeschaltetem Gerät	0,05 W

1) Gemäß EN 61121; bei einer Ladung von 9 kg Baumwolle und einer Drehzahl von 1000 U/min.

2) Ungefähre Wertangabe für ein 4-Personenhaushalt bei ordnungsgemäßer Verwendung des Geräts.

12. UMWELTTIPPS

Recyceln Sie Materialien mit dem Symbol . Entsorgen Sie die Verpackung in den entsprechenden Recyclingbehältern. Recyceln Sie zum Umwelt- und Gesundheitsschutz elektrische und

elektronische Geräte. Entsorgen Sie Geräte mit diesem Symbol  nicht mit dem Hausmüll. Bringen Sie das Gerät zu Ihrer örtlichen Sammelstelle oder wenden Sie sich an Ihr Gemeindeamt.

www.electrolux.com/shop



136923430-A-342012