

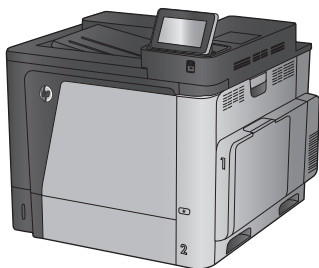

# Color LaserJet Enterprise M651

## Guide de l'utilisateur



M651n  
M651dn

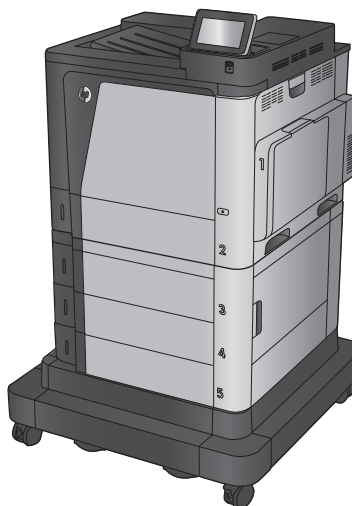

M651xh



[www.hp.com/support/colorljM651](http://www.hp.com/support/colorljM651)





# HP Color LaserJet Enterprise M651

Guide de l'utilisateur

## **Copyright et licence**

© 2014 Copyright Hewlett-Packard Development Company, L.P.

Il est interdit de reproduire, adapter ou traduire ce manuel sans autorisation expresse par écrit, sauf dans les cas permis par les lois régissant les droits d'auteur.

Les informations contenues dans ce document sont susceptibles d'être modifiées sans préavis.

Les seules garanties des produits et services HP sont exposées dans les clauses expresses de garantie fournies avec les produits ou services concernés. Le contenu de ce document ne constitue en aucun cas une garantie supplémentaire. HP ne peut être tenu responsable des éventuelles erreurs techniques ou éditoriales de ce document.

Numéro de référence : CZ255-90910

Edition 1, 4/2014

## **Marques**

Adobe®, Adobe Photoshop®, Acrobat® et PostScript® sont des marques de commerce d'Adobe Systems Incorporated.

Apple et le logo Apple sont des marques commerciales d'Apple Computer, Inc. aux Etats-Unis et dans d'autres pays/régions. iPod est une marque commerciale d'Apple Computer, Inc. L'utilisation du terme iPod est soumis à autorisation. Ne volez pas de musique.

Microsoft®, Windows®, Windows® XP et Windows Vista® sont des marques déposées de Microsoft Corporation aux Etats-Unis.

UNIX® est une marque déposée de The Open Group.

---

# Sommaire

<b>1 Présentation du produit .....</b>	<b>1</b>
Comparaison des produits .....	2
Vues du produit .....	4
Vue de face du produit .....	5
Vue arrière de l'imprimante .....	6
Ports d'interface .....	7
Vue du panneau de commande .....	7
Configuration du produit et installation du logiciel .....	10
<b>2 Bacs à papier .....</b>	<b>11</b>
Chargement du bac 1 .....	12
Charger le bac 2 et les bacs de 500 feuilles .....	17
Charger le bac d'alimentation HP haute capacité de 1 500 feuilles .....	21
<b>3 Pièces, consommables et accessoires .....</b>	<b>23</b>
Commande de pièces, d'accessoires et de consommables .....	24
Commandes .....	24
Pièces détachées et consommables .....	24
Accessoires .....	25
Remplacer les cartouches de toner .....	26
Remplacer le réservoir de récupération du toner .....	30
<b>4 Imprimer .....</b>	<b>33</b>
Imprimer des tâches (Windows) .....	34
Comment imprimer (Windows) .....	34
Imprimer automatiquement des deux côtés (Windows) .....	35
Imprimer en manuel des deux côtés (Windows) .....	35
Imprimer plusieurs pages par feuille (Windows) .....	36
Sélectionner le type de papier (Windows) .....	36
Tâches d'impression supplémentaires .....	36
Imprimer des tâches (Mac OS X) .....	38

Comment imprimer (Mac OS X) .....	38
Imprimer automatiquement des deux côtés (Mac OS X) .....	38
Imprimer manuellement des deux côtés (Mac OS X) .....	38
Imprimer plusieurs pages par feuille (Mac OS X) .....	39
Sélectionner le type de papier (Mac OS X) .....	39
Tâches d'impression supplémentaires .....	39
Stocker les tâches d'impression sur le produit pour imprimer ultérieurement. ....	40
Créer une tâche en mémoire (Windows) .....	40
Créer une tâche en mémoire (Mac OS X) .....	41
Imprimer une tâche en mémoire .....	42
Suppression d'une tâche en mémoire .....	42
Impression mobile .....	44
Impression directe sans fil et NFC HP .....	44
HP ePrint via messagerie électronique .....	45
Logiciel HP ePrint .....	46
AirPrint .....	46
Impression via le port USB .....	47
Activer le port USB pour l'impression .....	47
Imprimer les documents via USB .....	47
<b>5 Gérer le produit .....</b>	<b>49</b>
Configurer les paramètres réseau IP .....	50
Partage de l'imprimante : avertissement .....	50
Affichage ou modification des paramètres réseau .....	50
Renommer le produit sur le réseau .....	50
Configuration manuelle des paramètres IPv4 TCP/IP via le panneau de commande .....	51
Configuration manuelle des paramètres IPv6 TCP/IP via le panneau de commande .....	51
HP Utility pour Mac OS X .....	53
Ouvrir l'utilitaire HP .....	53
Caractéristiques de HP Utility .....	53
Serveur Web intégré HP .....	55
Accès au serveur Web intégré HP (EWS) .....	55
Fonctions du serveur Web intégré HP .....	55
Onglet Informations .....	56
Onglet Général .....	57
Onglet Imprimer ou onglet Copy/Print .....	57
Onglet Numérisation/Envoi numérique (modèles MFP uniquement) .....	58
Onglet Fax (modèles MFP uniquement) .....	60
Onglet Dépannage .....	60
Onglet Sécurité .....	61
Onglet Services Web HP .....	61

Onglet Réseau .....	61
Liste Autres liens .....	63
HP Web Jetadmin .....	64
Caractéristiques de sécurité du produit .....	65
Déclarations de sécurité .....	65
Sécurité IP .....	65
Se connecter au produit .....	65
Attribution d'un mot de passe système .....	65
Prise en charge du chiffrement : Disques durs HP High Performance Secure .....	66
Verrouillage du formateur .....	66
Paramètres d'économie d'encre .....	67
Optimisation de la vitesse ou de la consommation d'énergie .....	67
Définition du mode Veille .....	67
Définition de la programmation de veille .....	67
Mises à jour des logiciels et micrologiciels .....	69
<b>6 Résolution des problèmes courants .....</b>	<b>71</b>
Assistance clientèle .....	72
Système d'aide du panneau de commande .....	73
Restauration des paramètres d'usine par défaut .....	74
Le message « Le niveau de la cartouche est bas » ou « Le niveau de la cartouche est très bas » s'affiche sur le panneau de commande du produit .....	75
Modification des paramètres « très bas » .....	75
Pour les produits dotés de fonctions de télécopie .....	75
Consommables bas .....	76
Le produit n'entraîne pas le papier ou rencontre un défaut d'alimentation .....	77
Le produit n'entraîne pas de papier .....	77
Le produit entraîne plusieurs feuilles de papier .....	77
Le chargeur de documents crée des bourrages, part en oblique ou prend plusieurs feuilles de papier .....	77
Supprimer les bourrages .....	79
Emplacements des bourrages .....	79
Auto-navigation pour l'élimination des bourrages .....	79
Les bourrages papier sont-ils fréquents ou récurrents ? .....	79
Suppression des bourrages du bac 1 .....	80
Suppression des bourrages dans le bac 2 et les bacs de 500 feuilles .....	82
Suppression des bourrages dans le bac d'entrée haute capacité de 1 500 feuilles et la porte inférieure droite .....	87
Suppression des bourrages dans la porte inférieure droite .....	91
Suppression des bourrages au niveau de la porte droite et de la zone de l'unité de fusion .....	93
Suppression des bourrages dans le bac de sortie .....	96

Améliorer la qualité d'impression .....	97
Imprimer à partir d'un autre logiciel .....	97
Vérification du paramètre type de papier pour la tâche d'impression .....	97
Vérifier le paramètre de format de papier (Windows) .....	97
Vérifier le paramètre de format de papier (Mac OS X) .....	97
Vérifier l'état du toner .....	98
Nettoyage du produit .....	98
Impression d'une page de nettoyage .....	98
Inspection visuelle du toner .....	99
Vérifier le papier et l'environnement d'impression .....	99
Étape 1 : Utiliser du papier conforme aux spécifications HP .....	99
Étape 2 : Vérifier l'environnement .....	99
Étape 3 : Configurer l'alignement de chaque bac .....	100
Étalonner le produit pour aligner les couleurs .....	100
Vérifier les autres paramètres d'impression de tâche .....	101
Régler les paramètres de couleur (Windows) .....	101
Essayer un autre pilote d'impression .....	102
Résoudre des problèmes de réseau câblé .....	104
Connexion physique faible .....	104
L'ordinateur utilise une adresse IP incorrecte pour le produit .....	104
L'ordinateur est incapable de communiquer avec le produit .....	104
Le produit utilise des paramètres de vitesse de liaison et de mode duplex incorrects pour le réseau .....	105
De nouveaux logiciels peuvent poser des problèmes de compatibilité .....	105
L'ordinateur ou la station de travail n'est peut-être pas correctement configuré(e) .....	105
Le produit est désactivé ou d'autres paramètres réseau sont incorrects .....	105
<b>Index .....</b>	<b>107</b>



---

# 1 Présentation du produit

- [Comparaison des produits](#)
- [Vues du produit](#)
- [Configuration du produit et installation du logiciel](#)

## Pour plus d'informations :

Depuis les Etats-Unis, consultez le site [www.hp.com/support/colorljM651](http://www.hp.com/support/colorljM651).

En dehors des Etats-Unis, rendez-vous sur le site [www.hp.com/support](http://www.hp.com/support). Sélectionnez votre pays/région. Cliquez sur **Dépannage**. Saisissez le nom du produit, puis sélectionnez **Rechercher**.

Le plan d'assistance HP tout inclus de votre produit inclut les informations suivantes :

- Installation et configuration
- Utilisation
- Résolution des problèmes
- Téléchargement des mises à jour du logiciel
- Inscription au forum d'assistance
- Recherche d'informations réglementaires et de garantie

## Comparaison des produits

Nom de modèle		M651n	M651dn	M651xh
Numéro de modèle		CZ255A	CZ256A	CZ257A
<b>Gestion du papier</b>	Bac 1 (capacité de 100 feuilles)	✓	✓	✓
	Bac 2 (Capacité de 500 feuilles)	✓	✓	✓
	Bac d'alimentation de 1 x 500 feuilles avec meuble de rangement	En option	En option	
	Bac d'alimentation haute capacité de 2 500 feuilles	En option	En option	✓
	Bac d'alimentation 1x500 feuilles	En option	En option	
	Bac d'insertion au format carte postale pour impression sur papier de petit format	En option	En option	En option
	Impression recto verso automatique		✓	✓
<b>Connectivité</b>	Connexion LAN Ethernet 10/100/1000 avec IPv4 et IPv6	✓	✓	✓
	Port USB à accès simplifié (pour imprimer sans ordinateur et pour la mise à jour du micrologiciel)	✓	✓	✓
	Accessoires HP NFC et Wireless Direct pour l'impression à partir de périphériques mobiles	En option	En option	En option
<b>Stockage</b>	Disque dur sécurisé de haute performance 320 Go HP			✓
<b>Écran du panneau de commande et alimentation</b>	Panneau de commande à écran tactile	✓	✓	✓
<b>Imprimer</b>	Permet d'imprimer jusqu'à 43 pages par minute (ppm) sur du papier au format A4 et 45 ppm sur du papier au format Lettre	✓	✓	✓
	Impression par le port USB à accès simplifié (sans ordinateur)	✓	✓	✓

Nom de modèle		M651n	M651dn	M651xh
Numéro de modèle		CZ255A	CZ256A	CZ257A
<b>Solutions d'impression mobile</b> Pour plus d'informations sur les solutions d'impression mobile, consultez le site : <a href="http://www.hp.com/go/mobileprinting">www.hp.com/go/mobileprinting</a> <a href="http://www.hpconnected.com">www.hpconnected.com</a> <a href="http://www.hp.com/go/LaserJetMobilePrinting">www.hp.com/go/LaserJetMobilePrinting</a> (en anglais uniquement) <a href="http://www.hp.com/go/eprintsoftware">www.hp.com/go/eprintsoftware</a> <a href="http://www.hp.com/go/eprintenterprise">www.hp.com/go/eprintenterprise</a> <a href="http://www.google.com/cloudprint/learn">www.google.com/cloudprint/learn</a> <a href="http://www.hp.com/go/airprint">www.hp.com/go/airprint</a>	<ul style="list-style-type: none"> <li>• HP ePrint via messagerie électronique</li> <li>• Logiciel HP ePrint<sup>1</sup></li> <li>• Application HP ePrint</li> <li>• Application ePrint Enterprise</li> <li>• HP ePrint Home &amp; Biz</li> <li>• Google Cloud Print</li> <li>• AirPrint</li> <li>• Imprimante Android</li> </ul>	✓	✓	✓
<b>Systèmes d'exploitation pris en charge</b> <sup>2, 3</sup>	Windows XP SP3 ou ultérieur (32 bits et 64 bits)  <b>REMARQUE :</b> Contrairement au pilote d'impression, le programme d'installation du logiciel ne prend pas en charge la version 64 bits.  <b>REMARQUE :</b> Microsoft a cessé le support général de Windows XP en avril 2009. HP continuera à offrir le meilleur support possible au système d'exploitation XP arrêté.	✓	✓	✓
	Windows Vista, 32 bits et 64 bits  <b>REMARQUE :</b> Windows Vista Starter n'est pas pris en charge par le programme d'installation ou le pilote d'impression.	✓	✓	✓
	Windows 7 SP1 ou ultérieur, 32 bits et 64 bits	✓	✓	✓
	Windows 8, 32 bits et 64 bits	✓	✓	✓
	Windows 8.1, 32 bits et 64 bits	✓	✓	✓

Nom de modèle	M651n	M651dn	M651xh
Numéro de modèle	CZ255A	CZ256A	CZ257A
Windows Server 2003 SP2 ou ultérieur (32 bits et 64 bits)	✓	✓	✓
<p><b>REMARQUE :</b> Contrairement au pilote d'impression, le programme d'installation du logiciel ne prend pas en charge la version 64 bits.</p> <p><b>REMARQUE :</b> Microsoft a cessé le support standard de Windows Serveur 2003 en juillet 2010. HP continuera à offrir le meilleur support possible au système d'exploitation Server 2003 arrêté.</p>			
Windows Server 2008 (32 bits et 64 bits)	✓	✓	✓
Windows Server 2008 R2 (64 bits)	✓	✓	✓
Windows Server 2012 (64 bits)	✓	✓	✓
Mac OS X 10.6, OS X 10.7 Lion, OS X 10.8 Mountain Lion et OS X 10.9 Mavericks	✓	✓	✓

- 1 Le logiciel HP ePrint prend en charge les systèmes d'exploitation suivants : Windows Vista® (32 bits et 64 bits) ; Windows 7 SP1 ou version ultérieure (32 bits et 64 bits) ; Windows 8 (32 bits et 64 bits) ; Windows 8.1 (32 bits et 64 bits) ; Mac OS X versions 10.6, 10.7 Lion, 10.8 Mountain Lion et 10.9 Mavericks.
- 2 La liste des systèmes d'exploitation pris en charge s'applique aux pilotes d'imprimantes Windows PCL 6, UPD PCL 6, UPD PS et Mac et au CD d'installation du logiciel fourni. Pour une liste à jour des systèmes d'exploitation pris en charge, rendez-vous sur [www.hp.com/support/colorjM651](http://www.hp.com/support/colorjM651) pour consulter l'aide HP tout-compris pour votre produit. Si vous résidez en dehors des Etats-Unis, rendez-vous sur [www.hp.com/support](http://www.hp.com/support) puis cliquez sur **Pilotes et logiciels**. Entrez un nom ou une référence de produit. Dans la section **Options de téléchargement**, cliquez sur **Pilotes, logiciels et micrologiciels**.
- 3 Le CD du programme d'installation HP installe le pilote HP PCL 6 pour les systèmes d'exploitation Windows, ainsi que d'autres logiciels en option. Le logiciel d'installation Mac n'est pas inclus sur le CD. Le CD fournit les étapes pour télécharger le logiciel d'installation Mac à partir de [www.hp.com](http://www.hp.com). Les étapes de téléchargement du logiciel d'installation Mac sont les suivantes : accédez à [www.hp.com/support](http://www.hp.com/support), sélectionnez votre pays/région, puis cliquez sur **Pilotes et logiciels**. Entrez un nom ou une référence de produit. Dans la zone **Download Options** (Options de téléchargement), cliquez sur **Drivers, Software & Firmware** (Pilotes, logiciels et micrologiciels). Cliquez sur la version du système d'exploitation, puis cliquez sur le bouton **Télécharger**.



**REMARQUE :** Le protocole UPD PCL 5 n'est pas pris en charge. Pour obtenir des détails supplémentaires sur les systèmes d'exploitation client et serveur pour HP UPD, accédez à [www.hp.com/go/upd](http://www.hp.com/go/upd) et cliquez sur l'onglet **Spécifications**.

## Vues du produit

- [Vue de face du produit](#)
- [Vue arrière de l'imprimante](#)
- [Ports d'interface](#)
- [Vue du panneau de commande](#)

## Vue de face du produit

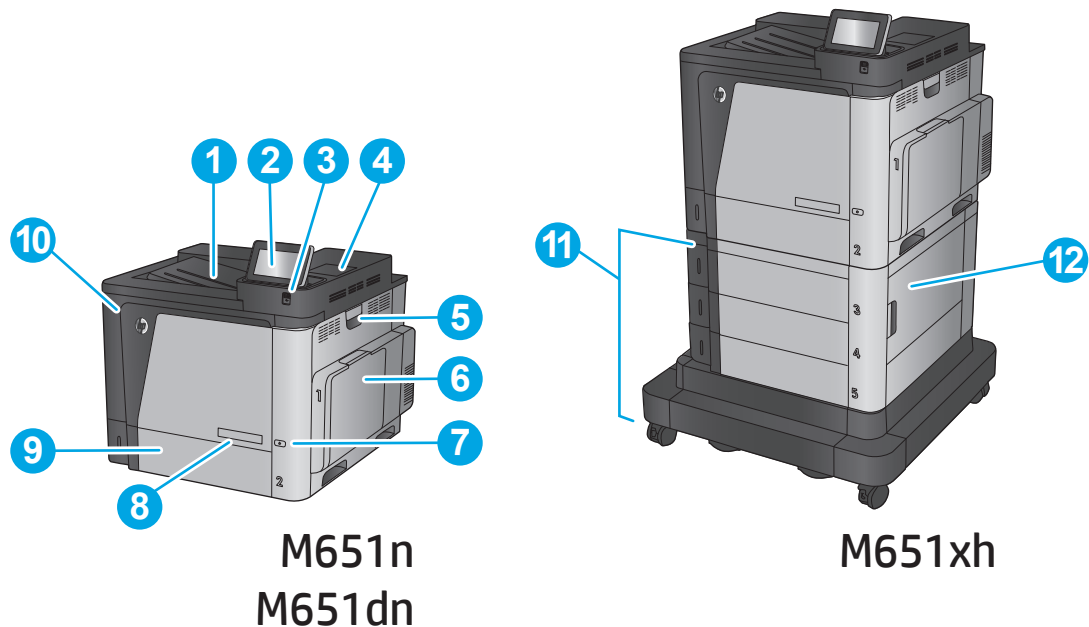

1	Bac de sortie
2	Panneau de commande avec écran couleur tactile (inclinable pour une meilleure visibilité)
3	Port USB à accès simplifié (pour imprimer sans ordinateur)
	<b>REMARQUE :</b> Un administrateur doit activer ce port avant utilisation.
4	Module d'intégration du matériel (pour la connexion d'accessoires et de périphériques tiers)
5	Porte droite (accès à la suppression de bourrages)
6	Bac 1
7	Bouton marche/arrêt
8	Nom de modèle
9	Bac 2
10	Porte avant (accès aux toners)
11	Bacs de 2 x 500 feuilles et bac d'entrée haute capacité de 1 500 feuilles
12	Porte inférieure droite (accès à la suppression des bourrages)

## Vue arrière de l'imprimante

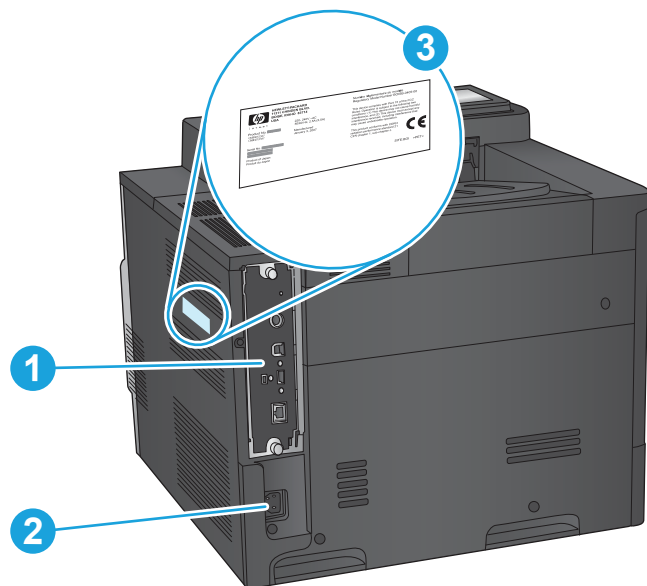

- |   |  |
|---|--|
| 1 | Formateur (contient les ports d'interface) |
| 2 | Branchement de l'alimentation              |
| 3 | Etiquette du numéro de série et modèle     |

## Ports d'interface

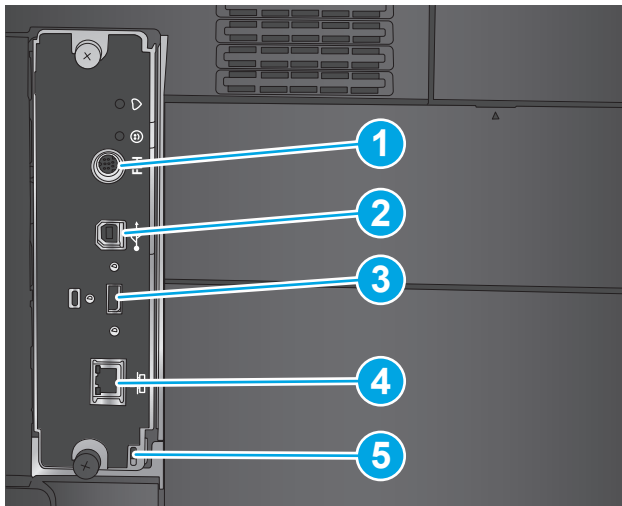

- |   |   |
|---|---|
| 1   | Port FIH (Foreign Interface Harness) pour la connexion de périphériques tiers |
| 2   | Port d'impression USB 2.0 haute vitesse                                       |
| <b>REMARQUE :</b> Pour imprimer avec un port USB à accès simplifié, utilisez le port USB près du panneau de commande. |   |
| 3   | Port USB pour connecter des périphériques USB externes (port à couvrir)       |
| 4   | Port réseau Ethernet LAN (RJ-45)  |
| 5   | Logement pour antivol à câble   |

## Vue du panneau de commande

L'écran d'accueil permet d'accéder aux fonctions du produit et indique l'état actuel du produit.

Retournez à l'écran d'accueil à tout moment en appuyant sur le bouton Accueil sur le côté gauche du panneau de commande du produit, ou appuyez sur le bouton Accueil dans le coin supérieur gauche de la plupart des écrans.

 **REMARQUE :** Les fonctions qui s'affichent sur l'écran d'accueil peuvent varier en fonction de la configuration du produit.

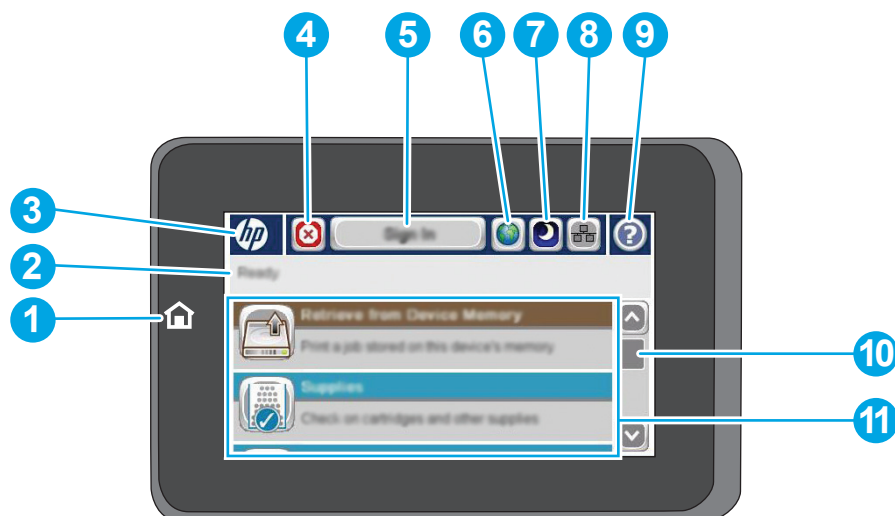

1	Bouton et voyant Accueil	Appuyez sur ce bouton pour retourner à l'écran Accueil du produit à tout moment.
2	Etat du produit	La ligne d'état fournit des informations sur l'état général du produit.
3	Bouton logo HP ou Accueil	Sur n'importe quel écran autre que l'écran Accueil, le logo HP se transforme en bouton Accueil . Appuyez sur le bouton Accueil  pour revenir à l'écran d'accueil.
4	Bouton Arrêter	Touchez le bouton Arrêter pour interrompre la tâche en cours. L'écran <b>État de la tâche</b> s'ouvre. Vous pouvez alors annuler ou continuer la tâche.
5	Bouton <b>Se connecter</b> ou <b>Se déconnecter</b>	Appuyez sur le bouton <b>Se connecter</b> pour accéder aux fonctionnalités sécurisées.  Appuyez sur le bouton <b>Se déconnecter</b> pour vous déconnecter du produit si vous vous êtes connecté avec un accès disposant de fonctionnalités sécurisées. Une fois que vous êtes déconnecté, le produit rétablit toutes les options par défaut.
6	Bouton de sélection de la langue	Touchez le bouton de sélection de la langue pour l'affichage du panneau de commande.
7	Bouton Veille	Appuyez sur le bouton Veille pour mettre le produit en mode Veille.
8	Bouton Réseau	Appuyez sur le bouton Réseau pour obtenir des informations sur la connexion réseau.
9	Bouton Aide	Appuyez sur le bouton Aide pour ouvrir le système d'aide intégré.



---

10	Barre de défilement	Appuyez sur les flèches vers le haut ou le bas dans la barre de défilement pour visualiser l'ensemble de la liste des fonctions disponibles.
11	Caractéristiques	<p>Selon la configuration du produit, les fonctions accessibles depuis l'écran d'accueil peuvent comprendre certains des éléments suivants :</p> <ul style="list-style-type: none"><li>• Réglages rapides</li><li>• Récupérer à partir du périphérique USB</li><li>• Récupérer à partir de la mémoire du périphérique</li><li>• État de la tâche</li><li>• Consommables</li><li>• Bacs</li><li>• Administration</li><li>• Maintenance du périphérique</li></ul>

---

## Configuration du produit et installation du logiciel

Pour obtenir des instructions de configuration élémentaires, reportez-vous au Guide d'installation du matériel livré avec le produit. Pour obtenir des instructions supplémentaires, reportez-vous à l'assistance HP sur le Web.

Depuis les Etats-Unis, accédez à l'adresse [www.hp.com/support/colorljM651](http://www.hp.com/support/colorljM651) dans le cadre du plan d'assistance HP tout inclus de votre produit.

En dehors des Etats-Unis, procédez comme suit :

1. Rendez-vous à la page [www.hp.com/support](http://www.hp.com/support).
2. Sélectionnez votre pays/région.
3. Cliquez sur **Dépannage**.
4. Saisissez le nom du produit (HP Color LaserJet Enterprise M651), puis sélectionnez **Rechercher**.

Trouvez les options d'assistance suivantes :

- Installation et configuration
- Utilisation
- Résolution des problèmes
- Téléchargement des mises à jour du logiciel
- Inscription au forum d'assistance
- Recherche d'informations réglementaires et de garantie

---

## 2 Bacs à papier

- [Chargement du bac 1](#)
- [Charger le bac 2 et les bacs de 500 feuilles](#)
- [Charger le bac d'alimentation HP haute capacité de 1 500 feuilles](#)

### Pour plus d'informations :

Depuis les Etats-Unis, consultez le site [www.hp.com/support/colorljM651](http://www.hp.com/support/colorljM651).

En dehors des Etats-Unis, rendez-vous sur le site [www.hp.com/support](http://www.hp.com/support). Sélectionnez votre pays/région. Cliquez sur **Dépannage**. Saisissez le nom du produit, puis sélectionnez **Rechercher**.

Le plan d'assistance HP tout inclus de votre produit inclut les informations suivantes :

- Installation et configuration
- Utilisation
- Résolution des problèmes
- Téléchargement des mises à jour du logiciel
- Inscription au forum d'assistance
- Recherche d'informations réglementaires et de garantie

# Chargement du bac 1

**⚠ ATTENTION :** Pour éviter les bouchages, n'ajoutez ou ne retirez jamais le bac 1 durant l'impression.

1. Ouvrez le bac 1.

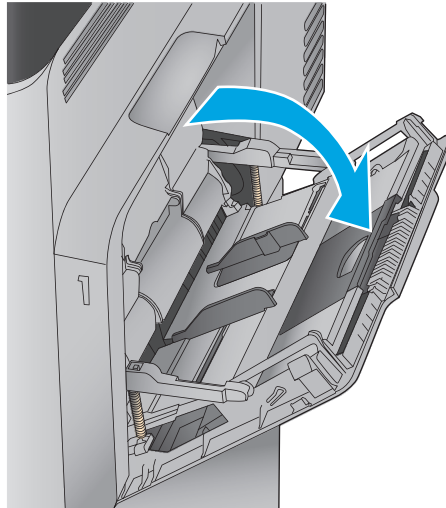

2. Sortez l'extension du bac permettant de supporter le papier.

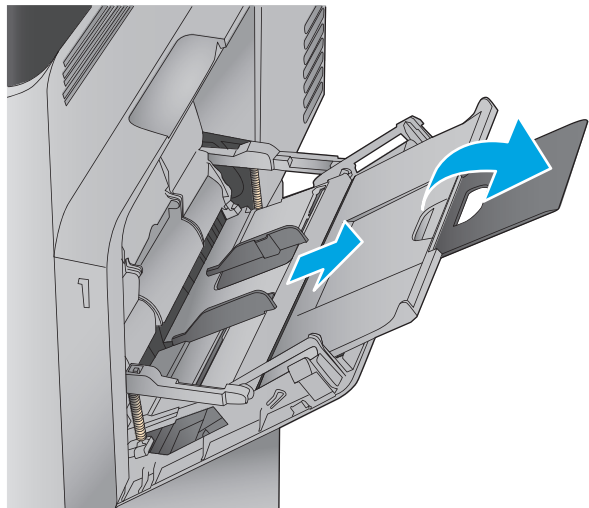

3. Chargez du papier dans le bac. Pour obtenir des informations sur l'orientation du papier, reportez-vous à la section [Tableau 2-1 Bac 1 : orientation du papier à la page 15](#).

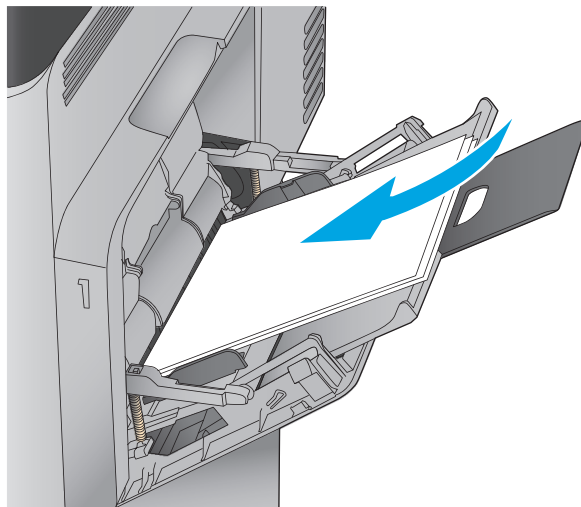

4. Assurez-vous que le papier est bien placé sous la ligne de remplissage des guides papier.

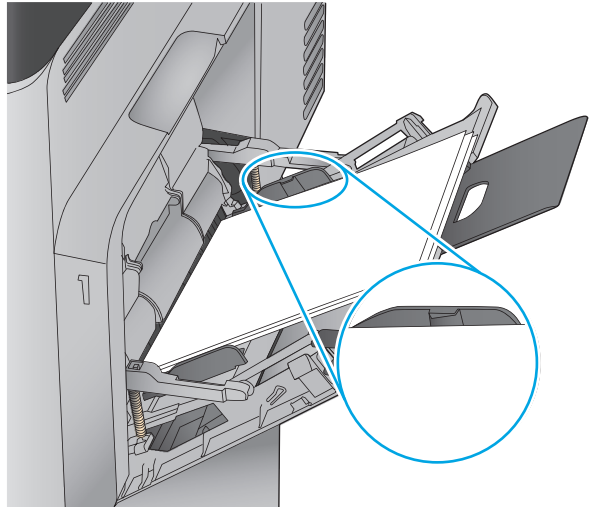

5. Réglez les guides latéraux de façon qu'ils touchent légèrement la pile de papier, sans la plier.

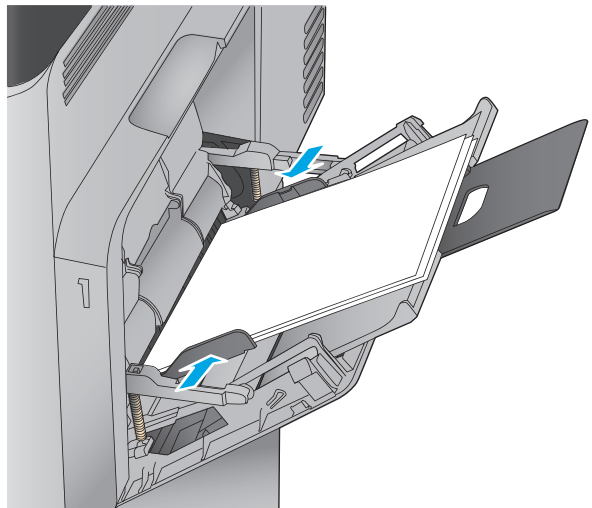

**Tableau 2-1 Bac 1 : orientation du papier**

Type de papier	Orientation de l'image	Mode d'impression recto verso	Chargement du papier
Papier à en-tête ou préimprimé	Portrait	Impression recto	Recto vers le bas Bord inférieur en premier
		Impression recto verso automatique	Recto vers le haut Bord inférieur en premier
	Paysage	Impression recto	Recto vers le bas Bord supérieur vers l'arrière du produit
		Impression recto verso automatique	Recto vers le haut Bord supérieur vers l'arrière du produit

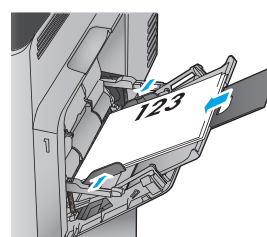
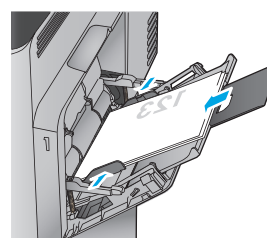
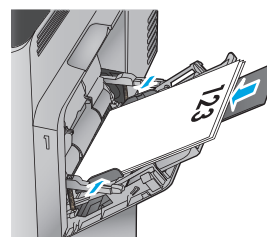
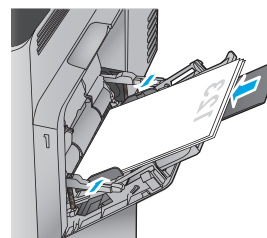

**Tableau 2-1 Bac 1 : orientation du papier (suite)**

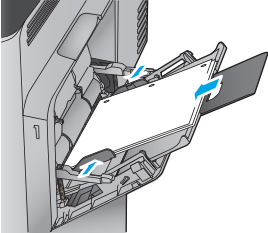
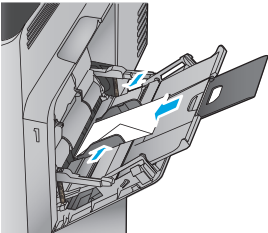
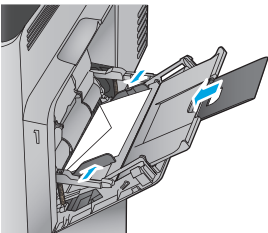
Type de papier	Orientation de l'image	Mode d'impression recto verso	Chargement du papier
Perforé	Portrait ou Paysage	Recto ou Recto verso	Perforations vers l'arrière du produit 
Enveloppes	Paysage Bord court de l'enveloppe inséré en premier	Impression recto	Recto vers le bas Bord supérieur vers l'avant du produit 
	Portrait Bord long de l'enveloppe inséré en premier	Impression recto	Recto vers le bas Bord supérieur introduit en premier 



## Charger le bac 2 et les bacs de 500 feuilles

 **REMARQUE :** La procédure à suivre pour le chargement des bacs de 500 feuilles est la même que pour le bac 2. Seul le bac 2 est représenté ici.

1. Ouvrez le bac.

**REMARQUE :** N'ouvrez pas ce bac lorsqu'il est en cours d'utilisation.

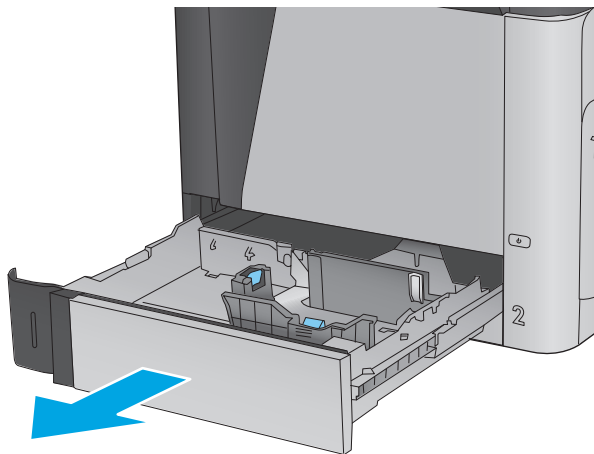

2. Réglez les guides de longueur et de largeur du papier en appuyant sur les taquets de réglage et en faisant glisser les guides jusqu'au format du papier utilisé.

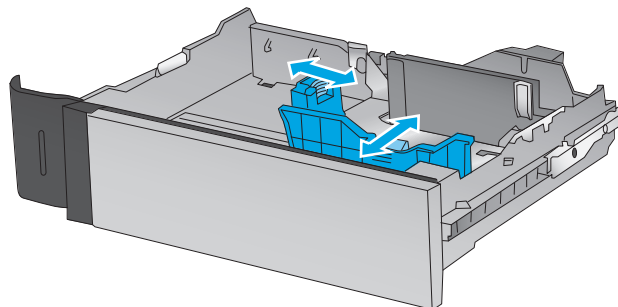

3. Chargez le papier dans le bac. Vérifiez le papier pour vous assurer que les guides touchent légèrement la pile, mais ne la courbent pas. Pour obtenir des informations sur l'orientation du papier, reportez-vous à la section [Tableau 2-2 Orientation du papier du bac 2 et des bacs de 500 feuilles à la page 19](#).

**REMARQUE :** Pour empêcher les bourrages, ne surchargez pas le bac. Assurez-vous que le sommet de la pile n'atteint pas l'indicateur de bac plein.

**REMARQUE :** Si le bac n'est pas correctement ajusté, un message d'erreur peut apparaître lors de l'impression ou un bourrage papier peut se produire.

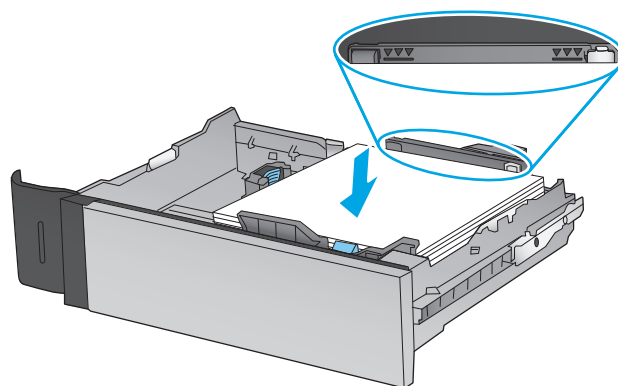

4. Fermez le bac.

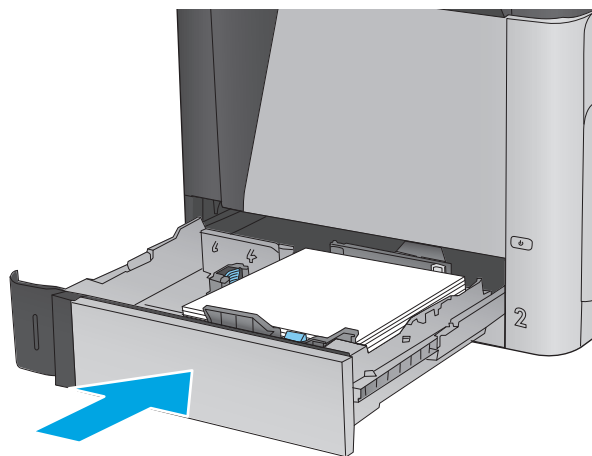

5. Le message de configuration du bac s'affiche sur le panneau de commande du produit.
6. Appuyez sur le bouton **OK** pour accepter le format et le type détectés ou appuyez sur le bouton **Modifier** pour choisir un format ou un type de papier différent.

Pour des formats de papier personnalisés, il est nécessaire de spécifier les dimensions X et Y lorsque l'invite s'affiche sur le panneau de commande du produit.

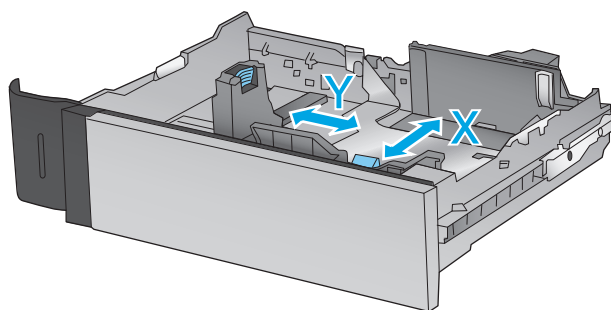

7. Sélectionnez le format et le type appropriés, puis appuyez sur le bouton **OK**.

**Tableau 2-2 Orientation du papier du bac 2 et des bacs de 500 feuilles**

Type de papier	Orientation de l'image	Mode d'impression recto verso	Chargement du papier
Papier à en-tête ou préimprimé	Portrait	Impression recto	Recto vers le haut Bord supérieur vers le côté gauche du bac
		Impression recto verso automatique	Recto vers le bas Bord supérieur vers le côté gauche du bac
	Paysage	Impression recto	Recto vers le haut Bord supérieur vers l'arrière du bac

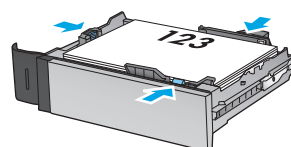
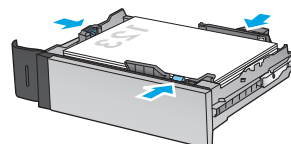
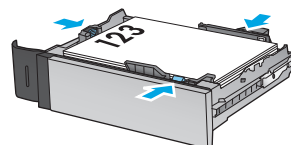

**Tableau 2-2 Orientation du papier du bac 2 et des bacs de 500 feuilles (suite)**

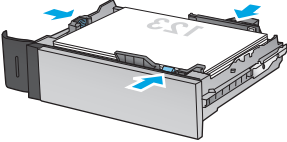
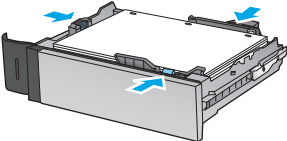
Type de papier	Orientation de l'image	Mode d'impression recto verso	Chargement du papier
		Impression recto verso automatique	Recto vers le bas Bord supérieur vers l'arrière du bac
			
Perforé	Portrait ou Paysage	Recto ou Recto verso	Perforations vers l'arrière du bac
			

# Charger le bac d'alimentation HP haute capacité de 1 500 feuilles

1. Ouvrez le bac.

**REMARQUE :** N'ouvrez pas ce bac lorsqu'il est en cours d'utilisation.

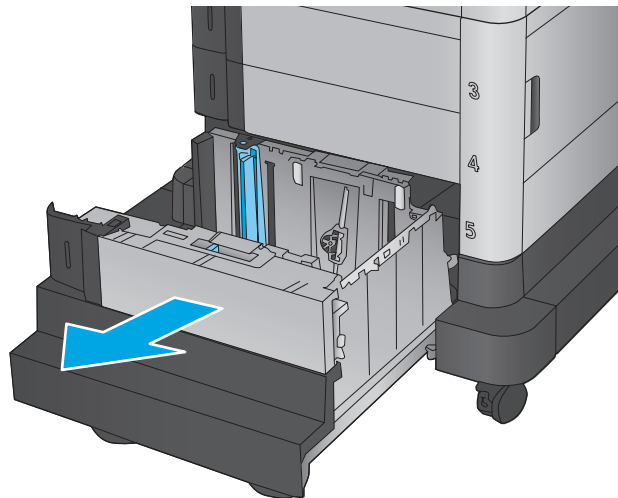

2. Ajustez le guide de largeur du papier en fonction du papier que vous utilisez.

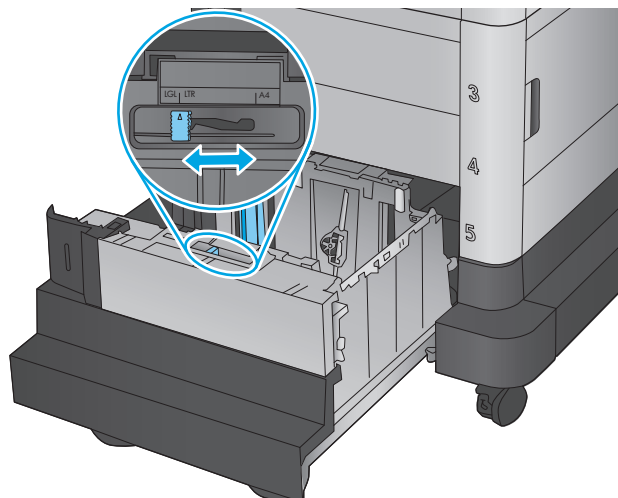

3. Faites pivoter le levier d'arrêt du papier en fonction du papier que vous utilisez.

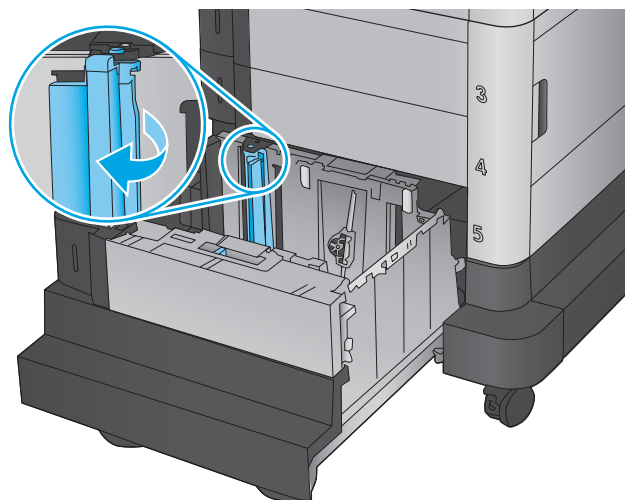

4. Chargez le papier dans le bac. Vérifiez le papier pour vous assurer que les guides touchent légèrement la pile, mais ne la courbent pas.

**REMARQUE :** Pour empêcher les brouillages, ne surchargez pas le bac. Assurez-vous que le sommet de la pile n'atteint pas l'indicateur de bac plein.

**REMARQUE :** Si le bac n'est pas correctement ajusté, un message d'erreur peut apparaître lors de l'impression ou un brouillage papier peut se produire.

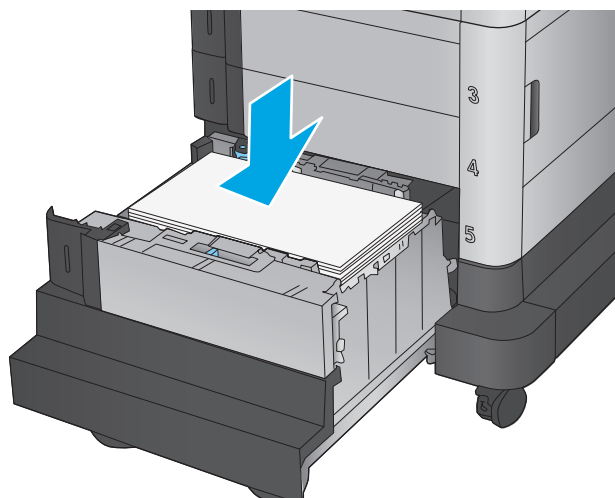

5. Fermez le bac.

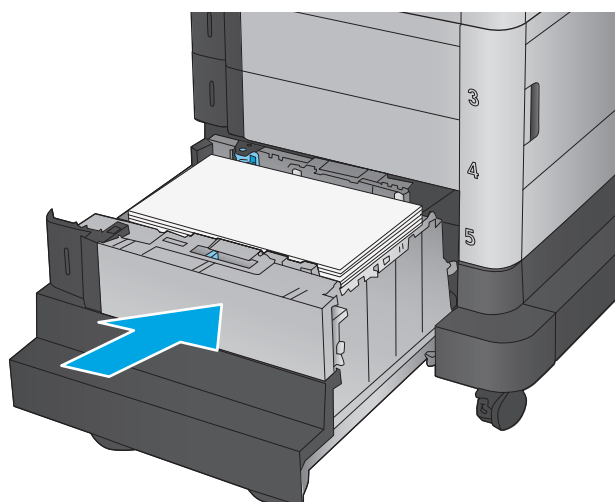

6. Le message de configuration du bac s'affiche sur le panneau de commande du produit.
7. Appuyez sur le bouton **OK** pour accepter le format et le type détectés ou appuyez sur le bouton **Modifier** pour choisir un format ou un type de papier différent.
8. Sélectionnez le format et le type appropriés, puis appuyez sur le bouton **OK**.

---

## 3 Pièces, consommables et accessoires

- [Commande de pièces, d'accessoires et de consommables](#)
- [Remplacer les cartouches de toner](#)
- [Remplacer le réservoir de récupération du toner](#)

### Pour plus d'informations :

Depuis les Etats-Unis, consultez le site [www.hp.com/support/colorljM651](http://www.hp.com/support/colorljM651).

En dehors des Etats-Unis, rendez-vous sur le site [www.hp.com/support](http://www.hp.com/support). Sélectionnez votre pays/région. Cliquez sur **Dépannage**. Saisissez le nom du produit, puis sélectionnez **Rechercher**.

Le plan d'assistance HP tout inclus de votre produit inclut les informations suivantes :

- Installation et configuration
- Utilisation
- Résolution des problèmes
- Téléchargement des mises à jour du logiciel
- Inscription au forum d'assistance
- Recherche d'informations réglementaires et de garantie

# Commande de pièces, d'accessoires et de consommables

## Commandes

Commande de consommables et de papier	<a href="http://www.hp.com/go/suresupply">www.hp.com/go/suresupply</a>
Commande de pièces et accessoires de marque HP	<a href="http://www.hp.com/buy/parts">www.hp.com/buy/parts</a>
Commande via un bureau de service ou d'assistance	Contactez un prestataire de services ou un bureau d'assistance agréé HP.
Commande à l'aide du serveur Web intégré HP (EWS)	Pour y accéder, saisissez l'adresse IP ou le nom d'hôte du produit dans le champ d'adresse/d'URL d'un navigateur Web pris en charge par votre ordinateur. EWS comprend un lien menant vers le site Web HP SureSupply. Ce dernier fournit des options pour l'achat de consommables HP d'origine.

## Pièces détachées et consommables

Les pièces suivantes sont disponibles pour ce produit.

- Les pièces portant la mention **Obligatoire** doivent être installées par les clients, sauf si vous souhaitez prendre en charge les frais de réparation effectuée par le personnel de maintenance HP. Pour ces pièces, l'assistance hors magasin et l'assistance en atelier ne sont pas prises en charge au titre de la garantie du produit HP.
- Les pièces portant la mention **Facultatif** peuvent, à votre demande, être installées gratuitement par le personnel de maintenance HP pendant la période de garantie du produit.

Article	Description	Options de remplacement par le client	Référence
Kit de fusion/maintenance 110 V	Unité de fusion 110 V de remplacement	Obligatoire	CE246A
Kit de fusion/maintenance 220 V	Unité de fusion 220 V de remplacement	Obligatoire	CE247A
Kit de transfert d'image	Courroie et cylindre de transfert d'image de remplacement	Obligatoire	CE249A
Réservoir de récupération du toner	Réservoir de récupération du toner de remplacement	Obligatoire	CE265A
Cartouche de toner LaserJet HP HP 653X - Noir, haute capacité avec 19 500 pages de rendement	Cartouche de toner haute capacité de remplacement	Obligatoire	CF330X
Cartouche de toner LaserJet HP 653A - Noir, haute capacité avec 11 000 pages de rendement	Cartouche de toner de remplacement	Obligatoire	CF320A
Cartouche de toner LaserJet HP 653A - Cyan, haute capacité avec 15 000 pages de rendement	Cartouche de toner de remplacement	Obligatoire	CF331A
Cartouche de toner LaserJet HP 653A - Jaune, haute capacité avec 15 000 pages de rendement	Cartouche de toner de remplacement	Obligatoire	CF332A



Article	Description	Options de remplacement par le client	Référence
Cartouche de toner LaserJet HP 653A - Magenta, haute capacité avec 15 000 pages de rendement	Cartouche de toner de remplacement	Obligatoire	CF333A
Bac d'insertion au format carte postale HP LaserJet	Bac d'insertion au format carte postale de remplacement	Obligatoire	CC497A

## Accessoires

Article	Description	Numéro de référence
Bac à papier de 500 feuilles	Bac d'alimentation	CZ261
Bac d'alimentation de 500 feuilles et meuble	Bac d'alimentation et meuble de stockage	CZ262
Bac d'alimentation à haute capacité de 1 500 feuilles, 2 x 500 feuilles avec support	un chargeur de papier 2 500 feuilles	CZ263
Bac d'insertion au format carte postale HP LaserJet	Bac d'insertion pour impression sur papier de petit format	CC497A
HP Jetdirect 2800w NFC et Accessoire Wireless Direct	Accessoire sans fil direct pour imprimer d'une simple pression à partir de périphériques mobiles	J8029A

## Remplacer les cartouches de toner

Le produit utilise quatre couleurs et possède une cartouche de toner pour chaque couleur : cyan (C), magenta (M), jaune (J) et noire (N). Les cartouches de toner se trouvent à l'intérieur de la porte avant.

Ce produit indique lorsque le niveau de cartouche de toner est bas. La durée de vie restante réelle d'une cartouche de toner peut varier. Elle ne doit pas nécessairement être remplacée immédiatement. Veillez à toujours disposer d'une cartouche de remplacement afin de pouvoir en changer en temps voulu.

L'image suivante montre les différentes pièces du toner.

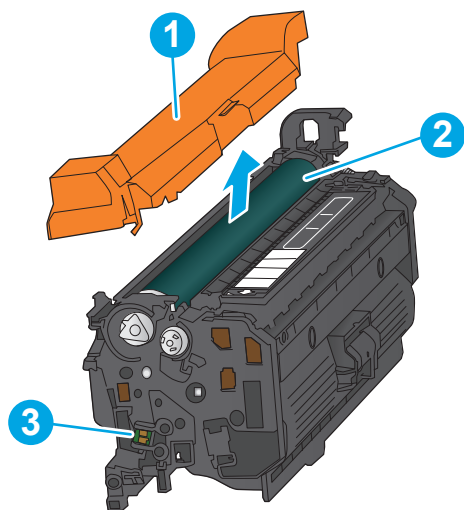

1	Protection en plastique
2	Tambour d'imagerie
3	Puce mémoire

**ATTENTION :** Si vous vous tachez avec du toner, essuyez la tache à l'aide d'un chiffon sec et lavez le vêtement à l'eau froide. L'eau chaude a pour effet de fixer l'encre sur le tissu.

**REMARQUE :** L'emballage de la cartouche de toner contient des informations concernant le recyclage.

1. Ouvrez la porte avant.

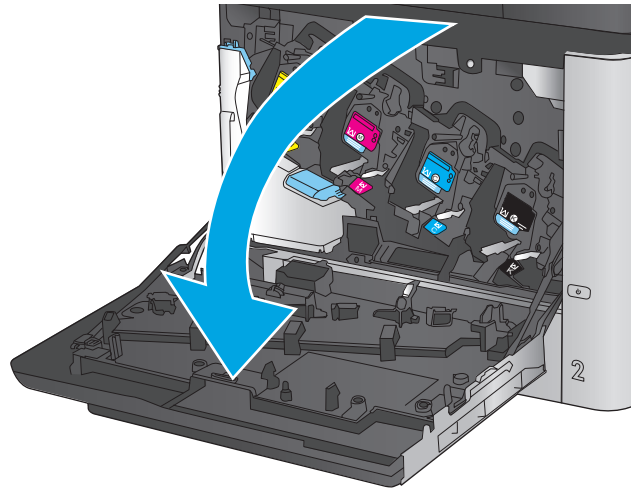

2. Saisissez la poignée de la cartouche de toner usagée et tirez-la pour l'enlever.

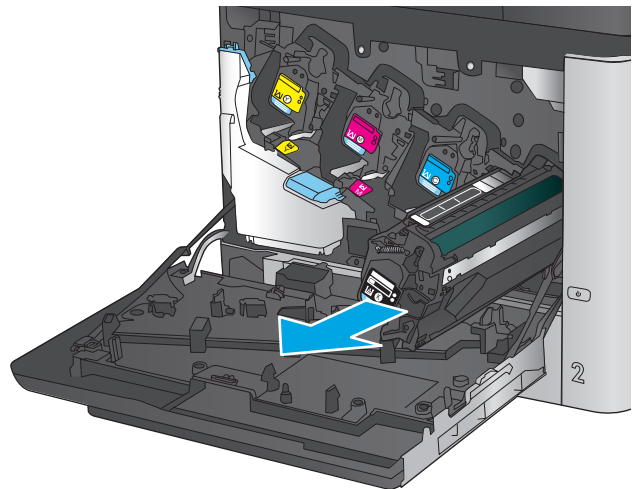

3. Retirez la cartouche de toner neuve de son enveloppe de protection.

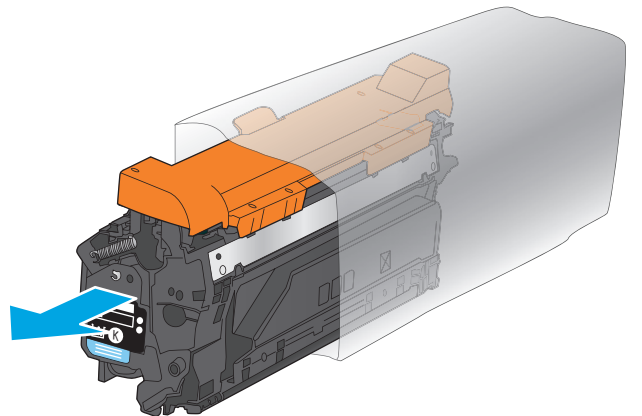

4. Prenez la cartouche de toner par les extrémités et secouez-la 5 ou 6 fois.

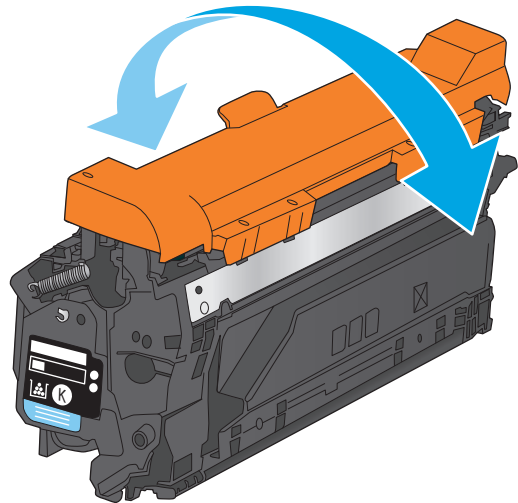

5. Retirez la protection de la cartouche de toner.

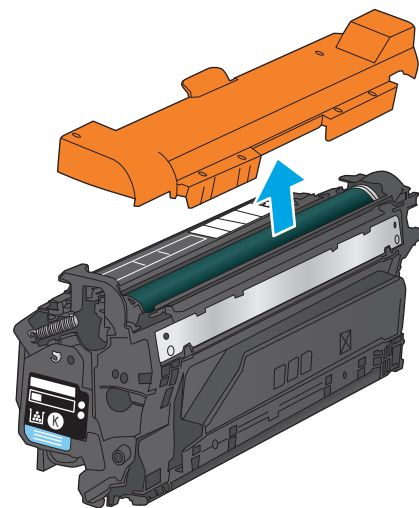

6. Placez le toner devant son emplacement, puis insérez-le dans le produit.

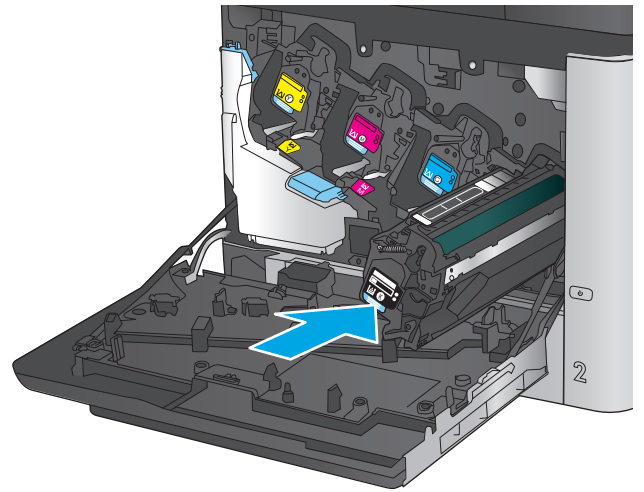

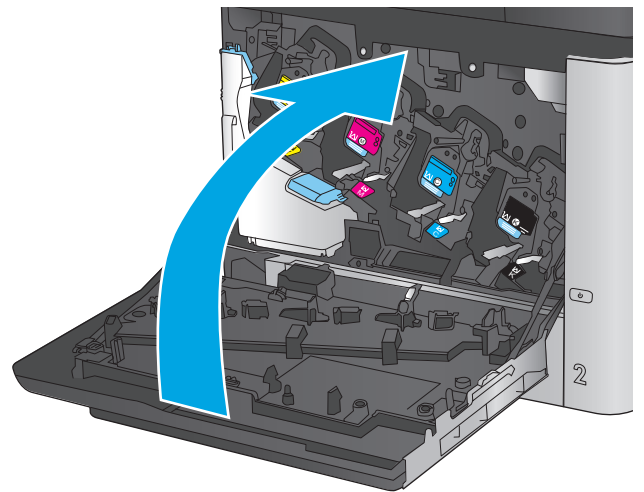

7. Fermez la porte avant.



## Remplacer le réservoir de récupération du toner

Lorsque le panneau de commande vous y invite, remplacez le réservoir de récupération du toner.

 **REMARQUE :** Le réservoir de récupération du toner est conçu pour n'être utilisé qu'une seule fois. Ne tentez pas de le vider pour le réutiliser. Le toner risquerait de se renverser à l'intérieur du produit, ce qui réduirait la qualité d'impression. Après utilisation, renvoyez le réservoir de récupération du toner au programme de recyclage HP Planet Partners.

 **ATTENTION :** Si vous vous tachez avec du toner, essuyez la tache à l'aide d'un chiffon sec et lavez le vêtement à l'eau froide. L'eau chaude a pour effet de fixer l'encre sur le tissu.

1. Ouvrez la porte avant.

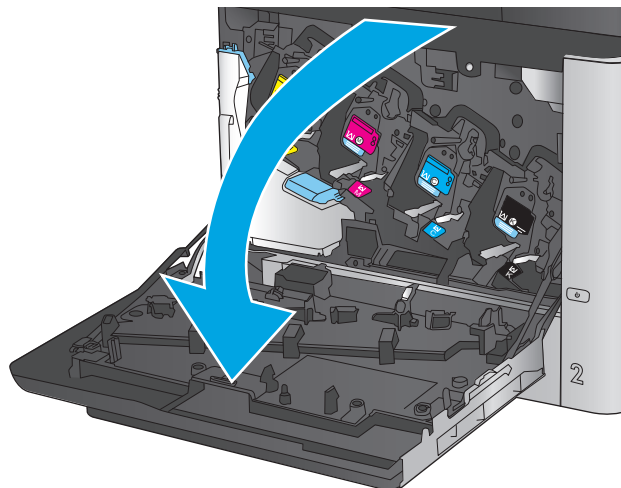

2. Saisissez la partie supérieure du réservoir de récupération du toner et retirez celui-ci du produit.

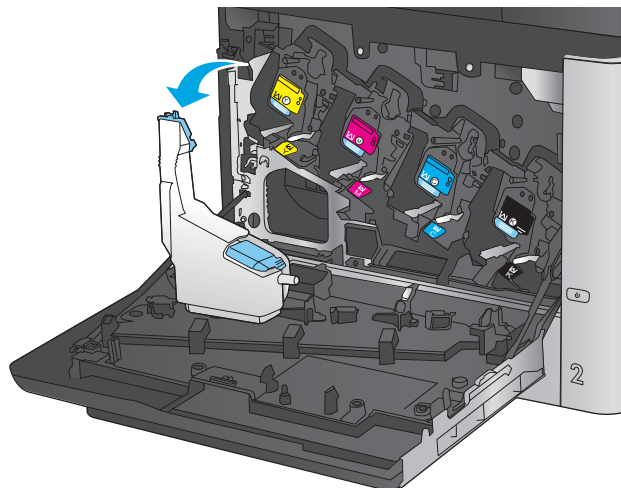

3. Placez le capuchon attaché sur l'ouverture en haut du réservoir.

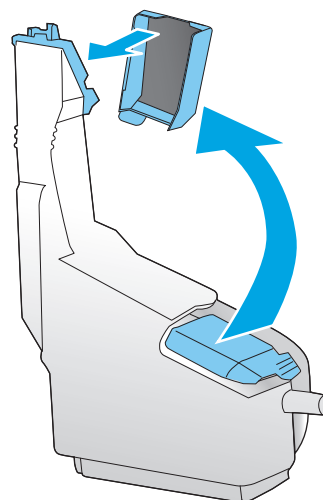

4. Retirez le nouveau réservoir de récupération du toner de son emballage.

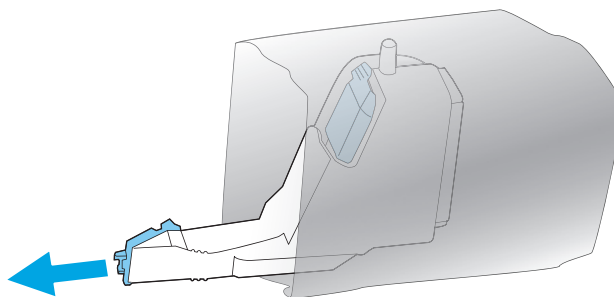

5. Insérez d'abord le bas du nouveau réservoir dans le produit, puis poussez ensuite le haut jusqu'à ce que le réservoir se mette bien en place en s'encastrant.

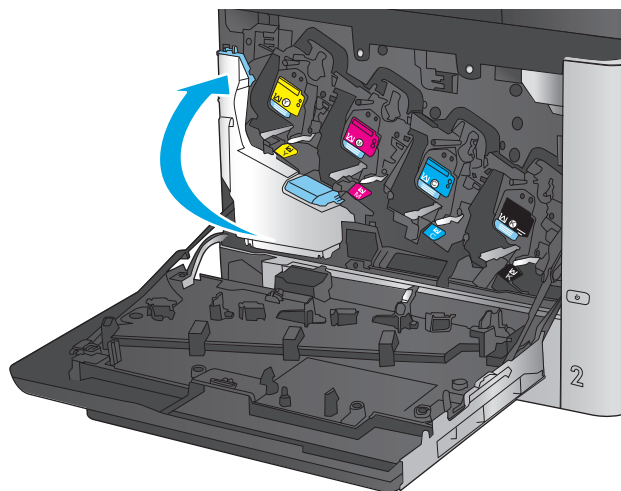

6. Fermez la porte avant.

**REMARQUE :** Si le réservoir de récupération du toner n'est pas installé correctement, la porte avant ne se ferme pas complètement.

Pour recycler le réservoir de récupération du toner utilisé, suivez les instructions fournies avec la nouvelle unité.

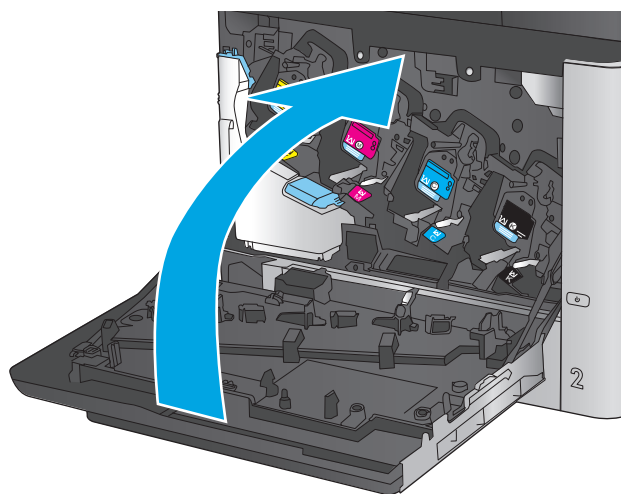



---

## 4 Imprimer

- [Imprimer des tâches \(Windows\)](#)
- [Imprimer des tâches \(Mac OS X\)](#)
- [Stockez les tâches d'impression sur le produit pour imprimer ultérieurement.](#)
- [Impression mobile](#)
- [Impression via le port USB](#)

### Pour plus d'informations :

Depuis les Etats-Unis, consultez le site [www.hp.com/support/colorljM651](http://www.hp.com/support/colorljM651).

En dehors des Etats-Unis, rendez-vous sur le site [www.hp.com/support](http://www.hp.com/support). Sélectionnez votre pays/région. Cliquez sur **Dépannage**. Saisissez le nom du produit, puis sélectionnez **Rechercher**.

Le plan d'assistance HP tout inclus de votre produit inclut les informations suivantes :

- Installation et configuration
- Utilisation
- Résolution des problèmes
- Téléchargement des mises à jour du logiciel
- Inscription au forum d'assistance
- Recherche d'informations réglementaires et de garantie

# Imprimer des tâches (Windows)

## Comment imprimer (Windows)

Les instructions suivantes décrivent la procédure d'impression de base pour Windows.

1. Dans le logiciel, sélectionnez l'option **Imprimer**.
2. Sélectionnez le produit dans la liste d'imprimantes. Pour modifier les paramètres, ouvrez le pilote d'impression en cliquant ou en appuyant sur le bouton **Propriétés** ou **Préférences**.

 **REMARQUE :** le nom du bouton varie selon le logiciel.

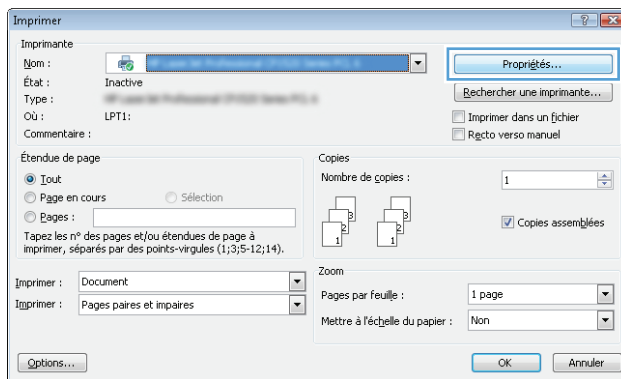

3. Cliquez ou appuyez sur les onglets dans le pilote d'impression pour configurer les options disponibles. Par exemple, accédez à l'onglet **Finition** pour définir l'orientation du papier, et à l'onglet **Papier/Qualité** pour définir l'alimentation, le type, le format et la qualité du papier.

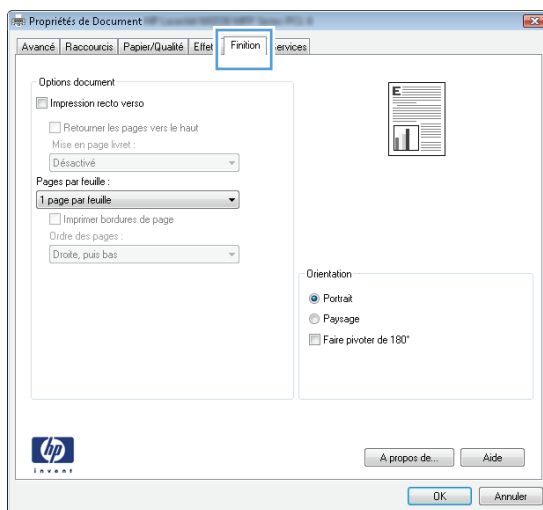

4. Cliquez ou appuyez sur le bouton **OK** pour revenir à la boîte de dialogue **Imprimer**. Sur cet écran, sélectionnez le nombre de copies à imprimer.
5. Cliquez ou appuyez sur le bouton **OK** pour lancer l'impression.

## Imprimer automatiquement des deux côtés (Windows)

Utilisez cette procédure pour les produits équipés d'une unité d'impression recto verso automatique. Si le produit n'a pas d'unité d'impression recto verso automatique, ou si vous souhaitez imprimer sur des types de papier non pris en charge par l'unité d'impression recto verso, vous pouvez imprimer manuellement des deux côtés.

1. Dans le logiciel, sélectionnez l'option **Imprimer**.
2. Sélectionnez le périphérique dans la liste d'imprimantes, puis cliquez ou appuyez sur le bouton **Propriétés** ou **Préférences** pour ouvrir le pilote d'impression.

---

 **REMARQUE :** le nom du bouton varie selon le logiciel.

---

3. Cliquez ou appuyez sur l'onglet **Finition**.
4. Cochez la case **Impression recto verso**. Cliquez sur le bouton **OK** pour fermer la boîte de dialogue **Propriétés du document**.
5. Dans la boîte de dialogue **Imprimer**, cliquez sur le bouton **OK** pour lancer la tâche d'impression.

## Imprimer en manuel des deux côtés (Windows)

Suivez cette procédure pour les produits qui ne disposent pas d'unité d'impression recto verso automatique ou pour imprimer sur du papier que l'unité d'impression recto verso ne prend pas en charge.

1. Dans le logiciel, sélectionnez l'option **Imprimer**.
2. Sélectionnez le périphérique dans la liste d'imprimantes, puis cliquez ou appuyez sur le bouton **Propriétés** ou **Préférences** pour ouvrir le pilote d'impression.

---

 **REMARQUE :** le nom du bouton varie selon le logiciel.

---

3. Cliquez ou appuyez sur l'onglet **Finition**.
4. Cochez la case **Impression recto verso (manuelle)**. Cliquez sur le bouton **OK** pour imprimer le recto de la tâche d'impression.
5. Récupérez la pile imprimée dans le bac de sortie, puis placez-la dans le bac 1.
6. Si vous y êtes invité, appuyez sur le bouton approprié du panneau de commande pour continuer.

## Imprimer plusieurs pages par feuille (Windows)

1. Dans le logiciel, sélectionnez l'option **Imprimer**.
2. Sélectionnez le périphérique dans la liste d'imprimantes, puis cliquez ou appuyez sur le bouton **Propriétés** ou **Préférences** pour ouvrir le pilote d'impression.



**REMARQUE :** le nom du bouton varie selon le logiciel.

3. Cliquez ou appuyez sur l'onglet **Finition**.
4. Sélectionnez le nombre de pages par feuille dans la liste déroulante **Pages par feuille**.
5. Sélectionnez les options appropriées pour **Imprimer bordures de page**, **Ordre des pages** et **Orientation**. Cliquez sur le bouton **OK** pour fermer la boîte de dialogue **Propriétés du document**.
6. Dans la boîte de dialogue **Imprimer**, cliquez sur le bouton **OK** pour lancer la tâche d'impression.

## Sélectionner le type de papier (Windows)

1. Dans le logiciel, sélectionnez l'option **Imprimer**.
2. Sélectionnez le périphérique dans la liste d'imprimantes, puis cliquez ou appuyez sur le bouton **Propriétés** ou **Préférences** pour ouvrir le pilote d'impression.



**REMARQUE :** Le nom du bouton varie selon le logiciel.

3. Cliquez ou appuyez sur l'onglet **Papier/Qualité**.
4. Dans la liste déroulante **Type de papier**, cliquez sur l'option **Plus...**
5. Développez la liste des options **Type** :
6. Développez la catégorie de types de papier qui correspond le mieux à votre papier.
7. Sélectionnez l'option correspondant au type de papier que vous utilisez, puis cliquez sur le bouton **OK**.
8. Cliquez sur le bouton **OK** pour fermer la boîte de dialogue **Propriétés du document**. Dans la boîte de dialogue **Imprimer**, cliquez sur le bouton **OK** pour lancer la tâche d'impression.

Si le bac doit être configuré, un message de configuration du bac s'affiche sur le panneau de commande du produit.

9. Chargez le bac avec du papier du type et du format spécifiés, puis fermez le bac.
10. Appuyez sur le bouton **OK** pour accepter le format et le type détectés ou appuyez sur le bouton **Modifier** pour choisir un format ou un type de papier différent.
11. Sélectionnez le format et le type appropriés, puis appuyez sur le bouton **OK**.

## Tâches d'impression supplémentaires

Depuis les Etats-Unis, consultez le site [www.hp.com/support/colorljM651](http://www.hp.com/support/colorljM651).

En dehors des Etats-Unis, rendez-vous sur le site [www.hp.com/support](http://www.hp.com/support). Sélectionnez votre pays/région. Cliquez sur **Dépannage**. Saisissez le nom du produit, puis sélectionnez **Rechercher**.

Vous trouverez des instructions pour vous guider dans l'exécution de certaines tâches d'impression, telles que :

- Créer et utiliser des raccourcis ou des préréglages d'impression
- Sélectionner le format de papier ou utiliser un format de papier personnalisé
- Choisir l'orientation de la page
- Créer un livret
- Réduire un document pour un format de papier donné
- Imprimer les premières ou dernières pages d'un document sur un papier différent
- Imprimer des filigranes sur un document

# Imprimer des tâches (Mac OS X)

## Comment imprimer (Mac OS X)

Les instructions suivantes décrivent la procédure d'impression de base pour Mac OS X.

1. Cliquez sur le menu **Fichier**, puis sur l'option **Imprimer**.
2. Dans le menu **Imprimante**, sélectionnez ce produit.
3. Ouvrez la liste déroulante du menu ou cliquez sur **Afficher les détails**, puis sélectionnez d'autres menus pour ajuster les paramètres d'impression.
4. Cliquez sur le bouton **Imprimer**.

## Imprimer automatiquement des deux côtés (Mac OS X)



**REMARQUE :** Cette fonction est disponible si vous installez le pilote d'impression HP. Elle peut ne pas être disponible si vous utilisez AirPrint.

1. Cliquez sur le menu **Fichier**, puis sur l'option **Imprimer**.
2. Dans le menu **Imprimante**, sélectionnez ce produit.
3. Ouvrez la liste déroulante du menu ou cliquez sur **Afficher les détails**, puis cliquez sur le menu **Disposition**.
4. Sélectionnez une option de reliure dans la liste déroulante **Copie recto verso**.
5. Cliquez sur le bouton **Imprimer**.

## Imprimer manuellement des deux côtés (Mac OS X)



**REMARQUE :** Cette fonction est disponible si vous installez le pilote d'impression HP. Elle peut ne pas être disponible si vous utilisez AirPrint.

1. Cliquez sur le menu **Fichier**, puis sur l'option **Imprimer**.
2. Dans le menu **Imprimante**, sélectionnez ce produit.
3. Ouvrez la liste déroulante du menu ou cliquez sur **Afficher les détails**, puis cliquez sur le menu **Recto verso manuel**.
4. Cochez la case **Recto verso manuel**, puis sélectionnez une option de reliure.
5. Cliquez sur le bouton **Imprimer**.
6. Retirez du produit tout le papier vierge présent dans le bac 1.
7. Récupérez la pile imprimée dans le bac de sortie et placez-la, côté imprimé vers le bas, dans le bac d'entrée.
8. Si vous y êtes invité, appuyez sur le bouton approprié du panneau de commande pour continuer.

## Imprimer plusieurs pages par feuille (Mac OS X)

1. Cliquez sur le menu **Fichier**, puis sur l'option **Imprimer**.
2. Dans le menu **Imprimante**, sélectionnez ce produit.
3. Ouvrez la liste déroulante du menu ou cliquez sur **Afficher les détails**, puis cliquez sur le menu **Disposition**.
4. Dans la liste déroulante **Pages par feuille**, sélectionnez le nombre de pages que vous souhaitez imprimer sur chaque feuille.
5. Dans la partie **Sens de la disposition**, sélectionnez l'ordre et le positionnement des pages sur la feuille.
6. Dans le menu **Bordures**, sélectionnez le type de bordure à imprimer autour de chaque page sur la feuille.
7. Cliquez sur le bouton **Imprimer**.

## Sélectionner le type de papier (Mac OS X)

1. Cliquez sur le menu **Fichier**, puis sur l'option **Imprimer**.
2. Dans le menu **Imprimante**, sélectionnez ce produit.
3. Ouvrez la liste déroulante du menu ou cliquez sur **Afficher les détails**, puis cliquez sur le menu **Finition**.
4. Sélectionnez un type dans la liste déroulante **Type de support**.
5. Cliquez sur le bouton **Imprimer**.

## Tâches d'impression supplémentaires

Depuis les Etats-Unis, consultez le site [www.hp.com/support/colorljM651](http://www.hp.com/support/colorljM651).

En dehors des Etats-Unis, rendez-vous sur le site [www.hp.com/support](http://www.hp.com/support). Sélectionnez votre pays/région. Cliquez sur **Dépannage**. Saisissez le nom du produit, puis sélectionnez **Rechercher**.

Vous trouverez des instructions pour vous guider dans l'exécution de certaines tâches d'impression, telles que :

- Créer et utiliser des raccourcis ou des préférences d'impression
- Sélectionner le format de papier ou utiliser un format de papier personnalisé
- Choisir l'orientation de la page
- Créer un livret
- Réduire un document pour un format de papier donné
- Imprimer les premières ou dernières pages d'un document sur un papier différent
- Imprimer des filigranes sur un document

# Stockez les tâches d'impression sur le produit pour imprimer ultérieurement.

- [Créer une tâche en mémoire \(Windows\)](#)
- [Créer une tâche en mémoire \(Mac OS X\)](#)
- [Imprimer une tâche en mémoire](#)
- [Suppression d'une tâche en mémoire](#)

## Créer une tâche en mémoire (Windows)

Vous avez la possibilité de stocker en mémoire des tâches sur le produit de façon à pouvoir les imprimer à tout moment.



**REMARQUE :** Il est possible que votre pilote d'impression soit différent de celui qui est présenté ici, mais les étapes sont les mêmes.

1. Dans le logiciel, sélectionnez l'option **Imprimer**.
2. Sélectionnez le produit dans la liste d'imprimantes, puis sélectionnez **Propriétés** ou **Préférences** (le nom varie selon les logiciels).
3. Cliquez sur l'onglet **Stockage des tâches**.

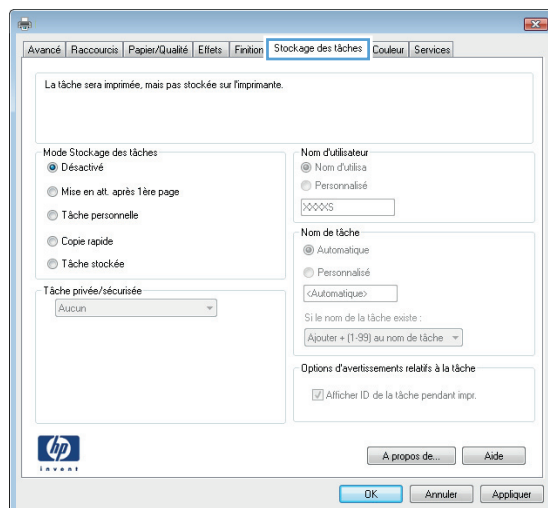
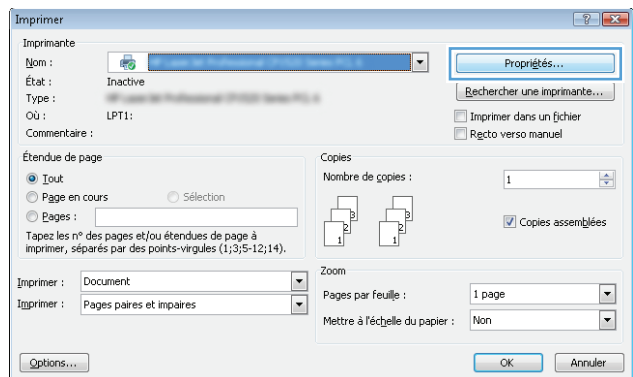



4. Sélectionnez une option de **Mode de stockage en mémoire des tâches**.

- **Mise en attente après 1ère page** : Imprimer une copie de tâche et la vérifier, puis imprimer des copies supplémentaires.
- **Tâche personnelle** : La tâche n'est imprimée qu'au moment où vous le demandez sur le panneau de commande du produit. Dans ce mode de stockage en mémoire des tâches, vous pouvez sélectionner l'une des options dans **Tâche privée/sécurisée**. Si vous attribuez un code d'identification personnel (PIN) à la tâche, vous devez indiquer le PIN requis sur le panneau de configuration. Si vous chiffrez la tâche, vous devez fournir le mot de passe requis sur le panneau de commande.
- **Copie rapide** : Vous pouvez imprimer le nombre souhaité de copies d'une tâche et enregistrer une copie de la tâche dans la mémoire du produit, afin de pouvoir la réimprimer ultérieurement.
- **Tâche stockée** : Stockez une tâche sur le produit et laissez à d'autres utilisateurs le soin de l'imprimer à tout moment. Dans ce mode de stockage en mémoire des tâches, vous pouvez sélectionner l'une des options dans **Tâche privée/sécurisée**. Si vous attribuez un code d'identification personnel (PIN) à la tâche, la personne qui imprime la tâche doit indiquer le PIN requis sur le panneau de commande. Si vous chiffrez la tâche, la personne qui imprime la tâche doit indiquer le mot de passe requis sur le panneau de commande.

5. Pour utiliser un nom d'utilisateur ou un nom de tâche personnalisé, cliquez sur le bouton **Personnalisé**, puis saisissez le nom d'utilisateur ou le nom de la tâche.

Si une autre tâche en mémoire porte déjà ce nom, sélectionnez l'option à utiliser :

- **Ajouter + (1-99) au nom de tâche** : Ajoutez un numéro unique à la fin du nom de la tâche.
- **Remplacer fichier existant** : Ecrasez la tâche stockée existante avec la nouvelle tâche.

6. Cliquez sur le bouton **OK** pour fermer la boîte de dialogue **Propriétés du document**. Dans la boîte de dialogue **Imprimer**, cliquez sur le bouton **OK** pour lancer la tâche d'impression.

## Créer une tâche en mémoire (Mac OS X)

Vous avez la possibilité de stocker en mémoire des tâches sur le produit de façon à pouvoir les imprimer à tout moment.

1. Cliquez sur le menu **Fichier**, puis sur l'option **Imprimer**.
2. Dans le menu **Imprimante**, sélectionnez le produit.
3. Par défaut, le pilote d'impression affiche le menu **Copies et pages**. Ouvrez la liste déroulante des menus, puis cliquez sur le menu **Stockage des tâches**.
4. Dans la liste déroulante **Mode**, sélectionnez le type de tâche en mémoire.
  - **Mise en attente après 1ère page** : Imprimer une copie de tâche et la vérifier, puis imprimer des copies supplémentaires.
  - **Tâche personnelle** : La tâche n'est imprimée qu'au moment où vous le demandez sur le panneau de commande du produit. Si vous attribuez un code d'identification personnel (PIN) à la tâche, vous devez indiquer le PIN requis sur le panneau de configuration.
  - **Copie rapide** : Vous pouvez imprimer le nombre souhaité de copies d'une tâche et enregistrer une copie de la tâche dans la mémoire du produit, afin de pouvoir la réimprimer ultérieurement.
  - **Tâche stockée** : Stockez une tâche sur le produit et laissez à d'autres utilisateurs le soin de l'imprimer à tout moment. Si vous attribuez un code d'identification personnel (PIN) à la tâche, la personne qui imprime la tâche doit indiquer le PIN requis sur le panneau de commande.
5. Pour utiliser un nom d'utilisateur ou un nom de tâche personnalisé, cliquez sur le bouton **Personnalisé**, puis saisissez le nom d'utilisateur ou le nom de la tâche.

Si une autre tâche en mémoire porte déjà ce nom, sélectionnez l'option à utiliser.

- **Ajouter + (1-99) au nom de tâche** : Ajoutez un numéro unique à la fin du nom de la tâche.
  - **Remplacer fichier existant** : Ecrasez la tâche stockée existante avec la nouvelle tâche.
6. Si vous avez sélectionné l'option **Tâche stockée** ou **Tâche personnelle** à l'étape 3, vous pouvez protéger la tâche à l'aide d'un numéro PIN. Saisissez un numéro à 4 chiffres dans le champ **Utiliser un code PIN pour imprimer**. Lorsque d'autres utilisateurs tenteront d'imprimer cette tâche, le produit les invitera à saisir ce numéro PIN.
  7. Cliquez sur le bouton **Imprimer** pour traiter la tâche.

## Imprimer une tâche en mémoire

Procédez comme suit pour imprimer une tâche stockée dans la mémoire du produit.

1. Sur l'écran d'accueil du panneau de commande, recherchez le bouton **Récupérer à partir de la mémoire du périphérique**, puis appuyez dessus.
2. Sélectionnez le nom du dossier qui contient la tâche.
3. Sélectionnez le nom de la tâche. Si la tâche est privée ou chiffrée, saisissez le code PIN ou le mot de passe.
4. Définissez le nombre de copies, puis appuyez sur le bouton Démarrer  pour imprimer la tâche.

## Suppression d'une tâche en mémoire

Lorsque vous envoyez une tâche d'impression stockée dans la mémoire du produit, le produit efface toute autre tâche précédente de cet utilisateur portant le même nom. Si aucune tâche du même nom d'utilisateur et de tâche n'existe et que le produit requiert de l'espace supplémentaire, le produit risque de supprimer des

tâches stockées en commençant par la plus ancienne. Vous pouvez modifier le nombre de tâches que le produit peut stocker en mémoire depuis le menu [Paramètres généraux](#) du panneau de commande du produit.

Utilisez cette procédure pour supprimer une tâche d'impression stockée dans la mémoire du produit.

1. Sur l'écran d'accueil du panneau de commande, recherchez le bouton [Récupérer à partir de la mémoire du périphérique](#), puis appuyez dessus.
2. Sélectionnez le nom du dossier où se trouve la tâche d'impression.
3. Sélectionnez le nom de la tâche d'impression et appuyez sur le bouton [Supprimer](#).
4. Si la tâche est privée ou chiffrée, saisissez le code PIN ou le mot de passe, puis appuyez sur le bouton [Supprimer](#).

## Impression mobile

HP propose plusieurs solutions mobiles et ePrint pour activer l'impression sans fil vers une imprimante HP à partir d'un ordinateur portable, d'une tablette, d'un smartphone ou d'un autre périphérique mobile. Pour déterminer la solution qui correspond le mieux à vos besoins, rendez-vous sur [www.hp.com/go/LaserJetMobilePrinting](http://www.hp.com/go/LaserJetMobilePrinting) (en anglais uniquement).

- [Impression directe sans fil et NFC HP](#)
- [HP ePrint via messagerie électronique](#)
- [Logiciel HP ePrint](#)
- [AirPrint](#)

## Impression directe sans fil et NFC HP

HP fournit l'impression directe sans fil et NFC (Near Field Communication) pour les imprimantes équipées de HP Jetdirect 2800w NFC et l'Accessoire Wireless Direct (numéro de référence : J8029-90901) ainsi que d'autres imprimantes HP LaserJet (consultez la documentation de l'imprimante). Consultez la page [www.hp.com/go/jd2800wSupport](http://www.hp.com/go/jd2800wSupport) pour obtenir plus d'informations sur HP Jetdirect 2800w NFC et l'Accessoire Wireless Direct.

Utilisez l'impression directe sans file HP à partir des périphériques suivants :

- iPhone, iPad ou iPod touch via Apple AirPrint ou l'application HP ePrint
- Appareils mobiles Android via l'application HP ePrint ou la solution d'impression intégrée Android
- Appareils mobiles Symbian via l'application HP ePrint Home & Biz
- Ordinateurs PC et Mac via le logiciel HP ePrint

Pour plus d'informations sur l'impression directe sans fil HP, rendez-vous sur [www.hp.com/go/wirelessprinting](http://www.hp.com/go/wirelessprinting), puis cliquez sur **Impression directe sans fil HP** dans la barre de navigation à gauche de l'écran.

Les fonctions d'impression directe sans fil et NFC HP peuvent être désactivées à partir du panneau de commande de l'imprimante.

1. Faites défiler l'écran d'accueil du panneau de commande du produit jusqu'à trouver le menu **Administration**.
2. Ouvrez les menus suivants :
  - **Paramètres réseau**
  - **Menu Sans fil**
  - **Direct sans fil**
3. Appuyez sur l'entrée de menu **Activé**.



**REMARQUE :** Dans les environnements où plusieurs modèles d'un même produit sont installés, il peut s'avérer utile de fournir un SSID unique à chaque produit, afin d'assurer une identification du produit plus simple pour l'impression directe sans fil HP. Le SSID (Service Set Identifier) est également disponible sur la **page Comment se connecter** en touchant le bouton Réseau dans l'écran d'accueil du panneau de commande du produit.

Suivez la procédure ci-dessous pour modifier le SSID du produit :

1. Faites défiler l'écran d'accueil du panneau de commande du produit jusqu'à trouver le menu **Administration**.
2. Ouvrez les menus suivants :
  - Paramètres réseau
  - Menu Sans fil
  - Direct sans fil
  - SSID
3. Touchez la zone **Nom SSID**.
4. Utilisez le clavier pour modifier le nom.
5. Appuyez sur **OK**.

## HP ePrint via messagerie électronique

Utilisez HP ePrint pour imprimer des documents en les envoyant en tant que pièce jointe vers l'adresse électronique du produit, à partir de n'importe quel périphérique capable d'envoyer du courrier électronique.



**REMARQUE :** Il peut s'avérer nécessaire de mettre à jour le micrologiciel du produit pour pouvoir utiliser cette fonction.

Pour utiliser HP ePrint, le produit doit répondre aux exigences suivantes :

- Le produit doit être connecté à un réseau câblé ou sans fil et avoir accès à Internet.
- Les services Web HP doivent être activés sur le produit et le produit doit être enregistré auprès de HP Connected.

Suivez cette procédure pour activer les services Web HP et vous enregistrer sur HP Connected :

1. Ouvrez le serveur EWS HP :
  - a. Sur l'écran d'accueil du panneau de commande du produit, touchez le bouton  pour afficher l'adresse IP ou le nom d'hôte.
  - b. Ouvrez un navigateur Web, et dans la barre d'adresse, tapez l'adresse IP ou le nom d'hôte exactement comme il apparaît sur le panneau de commande du produit. Appuyez sur la touche **Entrée** du clavier de l'ordinateur. L'EWS s'ouvre.

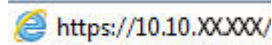

2. Cliquez sur l'onglet **Services Web HP**.
3. Sélectionnez l'option pour activer les services Web.



**REMARQUE :** L'activation des services Web peut prendre plusieurs minutes.

4. Rendez-vous sur [www.hpconnected.com](http://www.hpconnected.com) pour créer un compte HP ePrint et terminer le processus de configuration.

## Logiciel HP ePrint

Le logiciel HP ePrint simplifie le lancement des impressions à partir d'un ordinateur de bureau ou portable fonctionnant sous Windows ou Mac vers n'importe quel produit compatible avec HP ePrint. Ce logiciel permet de faciliter la recherche de produits compatibles avec HP ePrint enregistrés sur votre compte HP Connected. L'imprimante HP cible peut se trouver dans le bureau ou à l'autre bout du monde.

- **Windows** : Une fois le logiciel installé, ouvrez l'option **Imprimer** de votre application, puis sélectionnez **HP ePrint** dans la liste des imprimantes installées. Cliquez sur le bouton **Propriétés** pour configurer les options d'impression.
- **Mac** : Une fois le logiciel installé, sélectionnez **Fichier, Impression**, puis la flèche située à côté de **PDF** (dans la partie inférieure gauche de l'écran du pilote). Sélectionnez **HP ePrint**.

Pour Windows, le logiciel HP ePrint prend également en charge l'impression TCP/IP sur les imprimantes du réseau local (LAN ou WAN) vers des produits prenant en charge le pilote universel PostScript®.

Windows et Mac prennent en charge l'impression IPP sur les produits connectés à un réseau LAN ou WAN prenant en charge ePCL.

Windows et Mac prennent également en charge l'impression de documents PDF sur des imprimantes publiques ainsi que l'impression à l'aide de HP ePrint via e-mail en passant par le cloud.

Veuillez consulter le site [www.hp.com/go/eprintsoftware](http://www.hp.com/go/eprintsoftware) pour trouver des pilotes et des informations.



**REMARQUE :** Le logiciel HP ePrint est un utilitaire de workflow PDF pour Mac et n'est techniquement pas un pilote d'impression.



**REMARQUE :** Le logiciel HP ePrint ne prend pas en charge l'impression USB.

## AirPrint

L'impression directe via Apple AirPrint est prise en charge par iOS 4.2 ou version ultérieure. AirPrint permet une impression directe sur le produit depuis un iPad, un iPhone (3GS ou version ultérieure) ou un iPod Touch (troisième génération ou ultérieure) dans les applications suivantes :

- Mail
- Photos
- Safari
- iBooks
- Une sélection d'applications tierces

Pour utiliser AirPrint, le produit doit être connecté au même réseau sans fil que le périphérique Apple. Pour plus d'informations sur l'utilisation d'AirPrint et sur les produits HP compatibles avec AirPrint, rendez-vous sur le site Web d'assistance de ce produit :

- Depuis les Etats-Unis, consultez le site [www.hp.com/support/colorljM651](http://www.hp.com/support/colorljM651).
- En dehors des Etats-Unis, rendez-vous sur le site [www.hp.com/support](http://www.hp.com/support). Sélectionnez votre pays/région. Cliquez sur **Dépannage**. Saisissez le nom du produit, puis sélectionnez **Rechercher**.



**REMARQUE :** AirPrint ne prend pas en charge les connexions USB.

## Impression via le port USB

Ce produit dispose de la fonction d'impression directe par clé USB Easy-Access qui permet d'imprimer facilement des fichiers sans avoir à passer par un ordinateur. Le produit accepte les accessoires de stockage USB standard via le port USB situé à l'avant du produit. Vous pouvez imprimer les types de fichier suivants :

- .pdf
- .prn
- .pcl
- .ps
- .cht

### Activer le port USB pour l'impression

Avant de pouvoir utiliser cette fonctionnalité, vous devez activer le port USB. Pour activer le port à partir des menus du panneau de commande du produit, suivez la procédure suivante :

1. Faites défiler l'écran d'accueil du panneau de commande du produit jusqu'à trouver le bouton **Administration**.
2. Ouvrez les menus suivants :
  - **Paramètres généraux**
  - **Activer Récupérer à partir du périphérique USB**
3. Sélectionnez l'option **Activer**, puis appuyez sur le bouton **Enregistrer**.

### Imprimer les documents via USB

1. Insérez le lecteur flash USB dans le port USB Easy-access.



**REMARQUE :** Vous devrez peut-être retirer le couvercle du port USB. Pour cela, tirez sur les couvercles.

2. Le produit détecte la clé USB. Appuyez sur le bouton **OK** pour accéder au disque ou, si vous y êtes invité, sélectionnez l'option **Récupérer à partir du périphérique USB** dans la liste des applications disponibles. L'écran **Récupérer à partir du périphérique USB** s'affiche.
3. Sélectionnez le nom du document que vous voulez imprimer.



**REMARQUE :** Le document peut se trouver dans un dossier. Si nécessaire, ouvrez les dossiers.

4. Pour régler le nombre de copies, appuyez sur le champ **Copies**, puis servez-vous du clavier.
5. Appuyez sur le bouton Démarrer  pour imprimer le document.





---

## 5 Gérer le produit

- [Configurer les paramètres réseau IP](#)
- [HP Utility pour Mac OS X](#)
- [Serveur Web intégré HP](#)
- [HP Web Jetadmin](#)
- [Caractéristiques de sécurité du produit](#)
- [Paramètres d'économie d'encre](#)
- [Mises à jour des logiciels et micrologiciels](#)

### Pour plus d'informations :

Depuis les Etats-Unis, consultez le site [www.hp.com/support/colorljM651](http://www.hp.com/support/colorljM651).

En dehors des Etats-Unis, rendez-vous sur le site [www.hp.com/support](http://www.hp.com/support). Sélectionnez votre pays/région. Cliquez sur **Dépannage**. Saisissez le nom du produit, puis sélectionnez **Rechercher**.

Le plan d'assistance HP tout inclus de votre produit inclut les informations suivantes :

- Installation et configuration
- Utilisation
- Résolution des problèmes
- Téléchargement des mises à jour du logiciel
- Inscription au forum d'assistance
- Recherche d'informations réglementaires et de garantie

# Configurer les paramètres réseau IP

- [Partage de l'imprimante : avertissement](#)
- [Affichage ou modification des paramètres réseau](#)
- [Renommer le produit sur le réseau](#)
- [Configuration manuelle des paramètres IPv4 TCP/IP via le panneau de commande](#)
- [Configuration manuelle des paramètres IPv6 TCP/IP via le panneau de commande](#)

## Partage de l'imprimante : avertissement

HP ne prend pas en charge les réseaux peer-to-peer car cette fonction est une fonction des systèmes d'exploitation Microsoft et non des pilotes d'imprimante HP. Reportez-vous au site Web de Microsoft : [www.microsoft.com](http://www.microsoft.com).

## Affichage ou modification des paramètres réseau

Utilisez le serveur Web intégré HP pour afficher ou modifier les paramètres de configuration IP.

1. Ouvrez le serveur EWS HP :
  - a. Sur l'écran d'accueil du panneau de commande du produit, touchez le bouton  pour afficher l'adresse IP ou le nom d'hôte.
  - b. Ouvrez un navigateur Web, et dans la barre d'adresse, tapez l'adresse IP ou le nom d'hôte exactement comme il apparaît sur le panneau de commande du produit. Appuyez sur la touche **Entrée** du clavier de l'ordinateur. L'EWS s'ouvre.

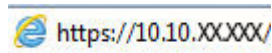

2. Cliquez sur l'onglet **Réseau** pour obtenir les informations sur le réseau. Vous pouvez modifier les paramètres en fonction de vos besoins.

## Renommer le produit sur le réseau

Si vous voulez renommer le produit sur un réseau afin de l'identifier de manière univoque, utilisez le serveur Web intégré HP.

1. Ouvrez le serveur EWS HP :
  - a. Sur l'écran d'accueil du panneau de commande du produit, touchez le bouton  pour afficher l'adresse IP ou le nom d'hôte.
  - b. Ouvrez un navigateur Web, et dans la barre d'adresse, tapez l'adresse IP ou le nom d'hôte exactement comme il apparaît sur le panneau de commande du produit. Appuyez sur la touche **Entrée** du clavier de l'ordinateur. L'EWS s'ouvre.

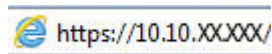

2. Ouvrez l'onglet **Général**.

3. Sur la page **Informations relatives au périphérique**, le nom du produit par défaut se trouve dans le champ **Nom du périphérique**. Vous pouvez modifier ce nom pour identifier le produit de manière univoque.



**REMARQUE :** Les autres champs de cette page sont facultatifs.

4. Cliquez sur le bouton **Appliquer** pour enregistrer les modifications.

## Configuration manuelle des paramètres IPv4 TCP/IP via le panneau de commande

Utilisez les menus [Administration](#) du panneau de commande pour définir manuellement une adresse IPv4, un masque de sous-réseau et une passerelle par défaut.

1. Faites défiler l'écran d'accueil du panneau de commande du produit jusqu'à trouver le bouton [Administration](#).
2. Ouvrez les menus suivants :
  - [Paramètres réseau](#)
  - [Menu Jetdirect](#)
  - [TCP/IP](#)
  - [Paramètres IPV 4](#)
  - [Méthode de configuration](#)
3. Sélectionnez l'option [Manuel](#), puis touchez le bouton [Enregistrer](#).
4. Ouvrez le menu [Paramètres manuels](#).
5. Touchez l'option [Adresse IP](#), [Masque de sous-réseau](#) ou [Passerelle par défaut](#).
6. Touchez le premier champ pour ouvrir un clavier. Saisissez les bons chiffres pour ce champ, puis touchez le bouton [OK](#).

Répétez le processus pour chaque champ, puis touchez le bouton [Enregistrer](#).

## Configuration manuelle des paramètres IPv6 TCP/IP via le panneau de commande

Utilisez les menus [Administration](#) du panneau de commande pour définir manuellement une adresse IPv6.

1. Faites défiler l'écran d'accueil du panneau de commande du produit jusqu'à trouver le bouton [Administration](#).
2. Pour activer la configuration manuelle, ouvrez les menus suivants :
  - [Paramètres réseau](#)
  - [Menu Jetdirect](#)
  - [TCP/IP](#)
  - [Paramètres IPV6](#)
  - [Adresse](#)

- Paramètres manuels
- Activer

Sélectionnez l'option **Activé**, puis touchez le bouton **Enregistrer**.

3. Pour configurer l'adresse, touchez le bouton **Adresse**, puis le champ pour ouvrir un clavier.
4. Saisissez l'adresse à l'aide du clavier, puis touchez le bouton **OK**.
5. Appuyez sur le bouton **Enregistrer**.

# HP Utility pour Mac OS X

Utilisez HP Utility pour Mac OS X pour connaître le statut du produit ou pour afficher ou modifier les paramètres du produit depuis votre ordinateur.

Vous pouvez utiliser HP Utility lorsque le produit est connecté à l'aide d'un câble USB ou est connecté à un réseau TCP/IP.

## Ouvrir l'utilitaire HP

Depuis le Finder, cliquez sur **Applications**, sur **Hewlett-Packard**, puis sur **Utilitaire HP**.

Si l'utilitaire HP ne figure pas dans la liste **Utilitaires**, utilisez la procédure suivante pour l'ouvrir :

1. Sur l'ordinateur, ouvrez le menu Apple , cliquez sur le menu **Préférences Système**, puis sur l'icône **Imprimantes et fax** ou l'icône **Imprimantes et scanners**.
2. Sélectionnez le produit sur le côté gauche de la fenêtre.
3. Cliquez sur le bouton **Options et fournitures**.
4. Cliquez sur l'onglet **Utilitaire**.
5. Cliquez sur le bouton **Ouvrir l'utilitaire d'imprimante**.

## Caractéristiques de HP Utility

La barre d'outils Utilitaire HP se trouve en haut de chaque page. Elle comporte les éléments suivants :

- **Périphériques** : Cliquez sur ce bouton pour afficher ou masquer les produits Mac trouvés par l'utilitaire HP dans le panneau **Imprimantes** sur le côté gauche de l'écran.
- **Tous les paramètres** : Cliquez sur ce bouton pour revenir à la page principale de l'utilitaire HP.
- **Applications** : Cliquez sur ce bouton pour définir les outils ou les utilitaires HP qui apparaissent dans la station de travail.
- **Assistance HP** : Cliquez sur ce bouton pour ouvrir un navigateur et accéder au site Web d'assistance HP du produit.
- **Consommables** : Cliquez sur ce bouton pour ouvrir le site Web HP SureSupply.
- **Inscription** : Cliquez sur ce bouton pour ouvrir le site Web HP d'inscription.
- **Recyclage** : Cliquez sur ce bouton pour ouvrir le site Web du programme de recyclage des partenaires HP Planet.

L'utilitaire HP se compose de pages que vous pouvez ouvrir en cliquant dans la liste **Tous les paramètres**. Le tableau suivant décrit les tâches que vous pouvez exécuter à partir de l'utilitaire HP.

Menu	Article	Description
Informations et assistance	Etat des consommables	Indique l'état des consommables du produit et contient des liens vers des sites de commande de consommables en ligne.
	Informations relatives au périphérique	Affiche les informations concernant le produit sélectionné.

Menu	Article	Description
	<b>Téléchargement de fichiers</b>	Transfère les fichiers de l'ordinateur au produit.
	<b>Téléchargement de polices</b>	Transfère les fichiers de polices de l'ordinateur au produit.
	<b>HP Connected</b>	Donne accès au site Web HP Connected.
	<b>Mise à jour du micrologiciel</b>	Transfère un fichier de mise à jour du micrologiciel vers le produit. <b>REMARQUE :</b> cette option est disponible uniquement une fois que le menu <b>Affichage</b> est ouvert et que l'élément <b>Afficher les options avancées</b> est sélectionné.
	<b>Commandes</b>	Envoie des caractères spéciaux ou des commandes d'impression au produit après la tâche d'impression. <b>REMARQUE :</b> cette option est disponible uniquement une fois que le menu <b>Affichage</b> est ouvert et que l'élément <b>Afficher les options avancées</b> est sélectionné.
<b>Paramètres de l'imprimante</b>	<b>Gestion des consommables</b>	Configure le comportement du produit lorsque les consommables approchent de la fin de leur durée de vie restante estimée.
	<b>Configuration des bacs</b>	Modifie les paramètres du bac par défaut.
	<b>Périphériques de sortie</b>	Gère les paramètres des accessoires de sortie facultatifs.
	<b>Mode recto verso</b>	Active le mode d'impression recto verso automatique.
	<b>Protection des ports de connexion directe</b>	Désactive l'impression via ports USB ou ports parallèles.
	<b>Tâches en mémoire</b>	Gère les tâches d'impression stockées sur le disque dur du produit.
	<b>Paramètres réseau</b>	Configure les paramètres réseau, tels que les paramètres IPv4 et IPv6.
	<b>Paramètres supplémentaires</b>	Donne accès au serveur Web intégré HP.
<b>Paramètres de numérisation</b>	<b>Numérisation vers messagerie</b>	Ouvre la page du serveur web intégré HP pour configurer les paramètres de numérisation vers le courrier électronique. <b>REMARQUE :</b> Les connexions USB ne sont pas prises en charge.
	<b>Numérisation pour envoi vers le dossier réseau</b>	Ouvre la page du serveur web intégré HP pour configurer les paramètres de numérisation vers un dossier réseau. <b>REMARQUE :</b> Les connexions USB ne sont pas prises en charge.

# Serveur Web intégré HP

- [Accès au serveur Web intégré HP \(EWS\)](#)
- [Fonctions du serveur Web intégré HP](#)

Utilisez le serveur Web intégré HP pour gérer les fonctions d'impression depuis un ordinateur plutôt que depuis le panneau de commande du produit.

- Afficher les informations sur l'état de l'imprimante
- Déterminer la durée de vie restante de tous les consommables et commander de nouveaux consommables
- Afficher et modifier la configuration des bacs
- Afficher et modifier la configuration du menu du panneau de commande du produit
- Afficher et imprimer des pages internes
- Recevoir les notifications concernant les événements relatifs au produit et aux consommables
- Afficher et modifier la configuration du réseau

Le serveur Web intégré HP fonctionne lorsque le produit est connecté à un réseau IP. Il ne prend pas en charge les connexions produit IPX. Aucun accès à Internet n'est requis pour ouvrir et utiliser le serveur Web intégré HP.

Lorsque le produit est connecté au réseau, le serveur Web intégré HP est disponible automatiquement.



**REMARQUE :** Le serveur Web intégré HP n'est pas accessible au-delà du pare-feu de réseau.

## Accès au serveur Web intégré HP (EWS)

1. Sur l'écran d'accueil du panneau de commande du produit, touchez le bouton pour afficher l'adresse IP ou le nom d'hôte.
2. Ouvrez un navigateur Web, et dans la barre d'adresse, tapez l'adresse IP ou le nom d'hôte exactement comme il apparaît sur le panneau de commande du produit. Appuyez sur la touche **Entrée** du clavier de l'ordinateur. L'EWS s'ouvre.

<https://10.10.XXXX/>

Pour utiliser le serveur Web intégré HP, le navigateur doit répondre aux critères suivants :

- Windows : Microsoft Internet Explorer 5.01 ou version ultérieure ou Netscape 6.2 ou version ultérieure
- Mac OS X : Safari ou Firefox combiné à Bonjour ou une adresse IP
- Linux : Netscape Navigator uniquement
- HP-UX 10 et HP-UX 11 : Netscape Navigator 4.7

## Fonctions du serveur Web intégré HP

- [Onglet Informations](#)
- [Onglet Général](#)

- [Onglet Imprimer ou onglet Copy/Print](#)
- [Onglet Numérisation/Envoi numérique \(modèles MFP uniquement\)](#)
- [Onglet Fax \(modèles MFP uniquement\)](#)
- [Onglet Dépannage](#)
- [Onglet Sécurité](#)
- [Onglet Services Web HP](#)
- [Onglet Réseau](#)
- [Liste Autres liens](#)

## Onglet Informations

**Tableau 5-1 Onglet Informations du serveur Web intégré HP**

Menu	Description
<b>Etat du périphérique</b>	Affiche l'état du produit et indique la durée de vie restante estimée des consommables HP. Cette page affiche également le type et le format de papier défini pour chaque bac. Pour modifier les paramètres par défaut, cliquez sur le lien <b>Modifier les paramètres</b> .
<b>Journal tâches</b>	Affiche un résumé de toutes les tâches que le produit a traité.
<b>Page de configuration</b>	Affiche les informations récupérées sur la page de configuration.
<b>Page d'état des consommables</b>	Affiche l'état des consommables pour le produit.
<b>Page du journal des événements</b>	Affiche la liste des événements et des erreurs du produit. Utilisez le lien <b>HP Instant Support</b> (dans la zone <b>Autres liens</b> sur toutes les pages du serveur Web intégré HP) pour vous connecter à un ensemble de pages Web dynamiques qui vous aideront à résoudre les problèmes. Ces pages présentent également des services supplémentaires disponibles pour ce produit.
<b>Page d'utilisation</b>	Affiche un récapitulatif du nombre de pages imprimées par le produit, regroupées par format, par type et par circuit d'impression du papier.
<b>Informations relatives au périphérique</b>	Affiche le nom, l'adresse du réseau et les informations de modèle du produit. Pour modifier ces données, cliquez sur le menu <b>Informations relatives au périphérique</b> dans l'onglet <b>Général</b> .
<b>Cliché du panneau de commande</b>	Permet d'afficher une image de l'écran actuel sur le panneau de commande.
<b>Impression</b>	Envoie un fichier prêt à imprimer à partir de l'ordinateur pour impression. Le produit utilise les paramètres d'impression par défaut pour imprimer le fichier.
<b>Imprimer rapports et pages</b>	Répertorie les rapports et les pages internes du produit. Sélectionnez un ou plusieurs éléments à imprimer ou à afficher.



## Onglet Général

**Tableau 5-2 Onglet Général du serveur Web intégré HP**

Menu	Description
<b>Personnalisation du panneau de commande</b>	Réorganisez, affichez ou masquez des fonctionnalités sur l'écran du panneau de commande.  Modifiez la langue d'affichage par défaut.
<b>Configuration des réglages rapides</b>	Permet de configurer les tâches disponibles dans la zone <a href="#">Réglages rapides</a> sur l'écran d'accueil du panneau de commande.
<b>Alertes</b>	Permet de configurer les alertes par courrier électronique pour différents événements relatifs aux consommables ou au produit.
<b>Menu d'administration du panneau de commande</b>	Affiche la structure du menu <a href="#">Administration</a> sur le panneau de commande.  <b>REMARQUE :</b> Vous pouvez configurer des paramètres sur cet écran, mais le serveur Web intégré HP offre des options de configuration plus avancées que celles disponibles dans le menu <a href="#">Administration</a> .
<b>Envoi automatique</b>	Permet de configurer le produit pour qu'il envoie automatiquement des courriers électroniques relatifs à sa configuration et à ses consommables à des adresses électroniques spécifiques.
<b>Modifier autres liens</b>	Permet d'ajouter ou de personnaliser un lien vers un autre site Web. Ce lien s'affiche dans la zone <b>Autres liens</b> sur toutes les pages du serveur Web intégré HP.
<b>Informations de commande</b>	Saisissez des informations sur la commande de cartouches de toner de remplacement. Ces informations s'affichent sur la page d'état des consommables.
<b>Informations relatives au périphérique</b>	Permet de nommer le produit et de lui attribuer un numéro d'identification. Saisissez le nom du principal destinataire des informations sur le produit.
<b>Langue</b>	Définit la langue d'affichage des informations du serveur Web intégré HP.
<b>Date et heure</b>	Définit la date et l'heure ou synchronise avec un serveur d'horloge du réseau.
<b>Paramètres d'énergie</b>	Définit ou modifie l'heure de réveil, de mise en veille et le délai de mise en veille du produit. Définit une programmation différente pour chaque jour de la semaine et pour les vacances.  Définit les interactions avec le produit qui entraînent sa sortie du mode Veille.
<b>Sauvegarde et restauration</b>	Permet de créer un fichier de sauvegarde contenant les données relatives au produit et à l'utilisateur. Le cas échéant, utilisez ce fichier pour rétablir les données du produit.
<b>Rétablissement paramètres d'usine</b>	Rétablissez les paramètres par défaut du produit.
<b>Programme d'installation de solution</b>	Permet d'installer des logiciels tiers conçus pour améliorer le fonctionnement du produit.
<b>Mise à niveau du micrologiciel</b>	Permet de télécharger et d'installer les fichiers de mise à niveau du micrologiciel.
<b>Services de quotas et statistiques</b>	Fournit des informations de connexion sur les services tiers de statistiques des tâches.

## Onglet Imprimer ou onglet Copy/Print



**REMARQUE :** L'onglet est nommé **Copy/Print** pour les modèles MFP.

**Tableau 5-3 Onglet Copy/Print Serveur Web intégré HP**

Menu	Description
<b>Configuration de récupération à partir de périphérique USB</b>	Permet d'activer ou de désactiver le menu <a href="#">Récupération à partir du périphérique USB</a> sur le panneau de commande.
<b>Gestion des tâches en mémoire</b>	Activez ou désactivez la possibilité de stocker des tâches dans la mémoire du produit.  Configurez les options de stockage des tâches.
<b>Réglages des types de papier</b>	Remplacez les réglages du mode d'impression par défaut si les problèmes de qualité d'impression se produisent lorsque vous utilisez un type de papier spécifique.
<b>Restreindre la couleur</b>	Permet d'autoriser ou de restreindre l'impression et la copie couleur.  Spécifiez des autorisations pour des utilisateurs individuels ou pour les tâches qui sont envoyées à partir de logiciels spécifiques.
<b>General Print Settings (Paramètres d'impression généraux)</b>	Permet de configurer les paramètres de toutes les tâches d'impression, notamment les tâches de copie ou les télécopies reçues.
<b>Paramètres de copie</b> (modèles MFP uniquement)	Permet de configurer les options par défaut des tâches de copie.
<b>Gestion des bacs</b>	Permet de configurer les paramètres des bacs de papier.

## Onglet Numérisation/Envoi numérique (modèles MFP uniquement)

**Tableau 5-4 Onglet Numérisation/Envoi numérique du serveur Web intégré HP**

Menu	Description
<b>Assistants de configuration rapide du courrier électronique et d'enregistrement dans un dossier du réseau</b>	Permet de configurer le produit pour qu'il envoie des images numérisées en tant que pièces jointes de courriers électroniques.  Permet de configurer le produit pour qu'il enregistre les images numérisées dans les configurations rapides d'un dossier réseau. Ces configurations rapides offrent un accès facile aux fichiers enregistrés sur le réseau.
<b>Carnet d'adresses</b>	Gérez le carnet d'adresses, y compris les éléments suivants : <ul style="list-style-type: none"> <li>• Ajoutez des adresses électroniques au produit, une par une.</li> <li>• Utilisez l'onglet <b>Importation/Exportation</b> pour charger une longue liste d'adresses électroniques fréquemment utilisés sur le produit, au lieu de les ajouter l'une après l'autre.</li> <li>• Modifiez les adresses e-mail déjà enregistrées dans le produit.</li> </ul>

**Tableau 5-4 Onglet Numérisation/Envoi numérique du serveur Web intégré HP (suite)**

Menu	Description
<b>Configuration messagerie électronique</b>	<p>Permet de configurer les paramètres de courrier électronique par défaut pour l'envoi numérique, notamment les paramètres suivants :</p> <ul style="list-style-type: none"><li>• Paramètres pour le serveur des courriers sortants (SMTP)</li><li>• Paramètres par défaut pour les réglages rapides des courriers électroniques</li><li>• Paramètres des messages par défaut, notamment l'adresse d'expéditeur et la ligne d'objet</li><li>• Paramètres des signatures numériques et de codage</li><li>• Paramètres des notifications de courrier électronique</li><li>• Paramètres de numérisation par défaut pour les tâches de courrier électronique</li><li>• Paramètres de fichier par défaut pour les tâches de courrier électronique</li></ul>
<b>Enregistrer dans Configuration Dossier réseau</b>	<p>Permet de configurer les paramètres du dossier réseau par défaut pour l'envoi numérique, notamment les paramètres suivants :</p> <ul style="list-style-type: none"><li>• Paramètres par défaut pour les tâches de réglages rapides enregistrées dans un dossier réseau</li><li>• Paramètres des notifications</li><li>• Paramètres de numérisation par défaut pour les tâches enregistrées dans un dossier réseau</li><li>• Paramètres de fichier par défaut pour les tâches enregistrées dans un dossier réseau</li></ul>
<b>Configuration de l'enregistrement sur USB</b>	<p>Permet de configurer les paramètres USB pour l'envoi numérique, notamment les paramètres suivants :</p> <ul style="list-style-type: none"><li>• Paramètres par défaut pour les tâches de réglages rapides enregistrées sur un lecteur flash USB</li><li>• Paramètres des notifications</li><li>• Paramètres de numérisation par défaut pour les tâches enregistrées sur un lecteur flash USB</li><li>• Paramètres de fichier par défaut pour les tâches enregistrées sur un lecteur flash USB</li></ul>
<b>OXPd : Workflow</b>	<p>Permet d'utiliser des outils de workflow tiers.</p>
<b>Configuration du logiciel d'envoi numérique</b>	<p>Permet de configurer des paramètres liés à l'utilisation d'un logiciel de communication numérique en option.</p>

## Onglet Fax (modèles MFP uniquement)

Tableau 5-5 Onglet Fax du serveur Web intégré HP

Menu	Description
<b>Configuration de l'envoi de télécopie</b>	Permet de configurer les paramètres pour l'envoi de télécopies, notamment les paramètres suivants : <ul style="list-style-type: none"><li>• Paramètres par défaut pour les télécopies sortantes</li><li>• Paramètres par défaut pour l'envoi de télécopies à l'aide du modem de télécopie interne</li><li>• Paramètres pour l'utilisation d'un service de télécopie en réseau</li><li>• Paramètres pour l'utilisation d'un service de télécopie par Internet</li></ul>
<b>Numéros rapides</b>	Gérez les numéros de numérotation rapide, y compris les actions suivantes : <ul style="list-style-type: none"><li>• Importez des fichiers .CSV contenant des adresses électroniques, des numéros de télécopie ou des enregistrements d'utilisateur, pour pouvoir y avoir accès sur ce produit.</li><li>• Exportez des courriers électroniques, des fax ou des enregistrements d'utilisateur depuis le produit vers un fichier sur l'ordinateur pour les utiliser en tant que sauvegarde de données, ou importez les enregistrements sur un autre produit HP.</li></ul>
<b>Config. récept. télécop.</b>	Pour configurer les options d'impression par défaut pour les télécopies entrantes et définir un programme d'impression des télécopies.
<b>Archive et transfert de télécopie</b>	Permet d'activer ou de désactiver l'archivage et le transfert de télécopie et de configurer leurs paramètres de base : <ul style="list-style-type: none"><li>• L'archivage de télécopie permet d'envoyer une copie de toutes les télécopies entrantes et sortantes vers une adresse électronique.</li><li>• Le transfert de télécopie permet de transférer les télécopies entrantes vers un autre télécopieur.</li></ul>
<b>Journal activités de télécopie</b>	Contient une liste des télécopies qui ont été envoyées et reçues.

## Onglet Dépannage

Tableau 5-6 Onglet Dépannage du serveur Web intégré HP

Menu	Description
<b>Opérations générales de dépannage</b>	Sélectionnez des rapports et des tests parmi ceux disponibles pour vous aider à résoudre les problèmes du produit.
<b>Extraction des données de diagnostic</b>	Permet d'exporter les informations du produit sur un fichier utile pour l'analyse détaillée des problèmes. <b>REMARQUE :</b> Cet article est seulement disponible si le mot de passe de l'administrateur est défini sur l'onglet <b>Sécurité</b> .
<b>Étalonnage/nettoyage</b>	Permet d'activer la fonction de nettoyage automatique, de créer et d'imprimer la page de nettoyage, puis de sélectionner une option permettant d'étalonner le produit immédiatement.
<b>Mise à niveau du micrologiciel</b>	Permet de télécharger et d'installer les fichiers de mise à niveau du micrologiciel.
<b>Rétablissement paramètres d'usine</b>	Réinitialiser les paramètres d'usine du produit par défaut.

## Onglet Sécurité

**Tableau 5-7 Onglet Sécurité du serveur Web intégré HP**

Menu	Description
<b>Sécurité générale</b>	Paramètres de sécurité générale, comprenant les éléments suivants : <ul style="list-style-type: none"><li>• Permet de configurer un mot de passe administrateur afin de restreindre l'accès à certaines fonctionnalités du produit.</li><li>• Permet de configurer le mot de passe PjL pour le traitement des commandes PjL.</li><li>• Permet de configurer l'accès au système de fichiers et à la sécurité de la mise à niveau du micrologiciel.</li><li>• Permet d'activer ou de désactiver le port USB hôte du panneau de commande ou le port de connexion USB du formateur afin d'imprimer directement depuis un ordinateur.</li><li>• Permet d'afficher l'état de tous les paramètres de sécurité.</li></ul>
<b>Contrôle d'accès</b>	Permet de configurer l'accès aux fonctions du produit pour des personnes ou groupes spécifiques, et permet de sélectionner la méthode utilisée par des particuliers pour se connecter au produit.
<b>Protéger les données stockées</b>	Permet de configurer et de gérer le disque dur interne du produit. Ce produit comprend un disque dur chiffré afin de garantir une sécurité maximale.  Permet de configurer les paramètres pour les tâches stockées sur le disque dur du produit.
<b>Gestion des certificats</b>	Permet d'installer et de gérer les certificats de sécurité permettant d'accéder au produit et au réseau.
<b>Sécurité de service Web</b>	Autorisez l'accès aux ressources sur ce produit par des pages Web de différents domaines. Si aucun site n'est ajouté à la liste, tous les sites sont fiables.
<b>Autotest</b>	Permet de vérifier que les fonctions de sécurité s'exécutent en fonction des paramètres du système attendus.

## Onglet Services Web HP

Utilisez l'onglet **Services Web HP** pour configurer et activer les services Web HP de ce produit. Il est nécessaire d'activer les services Web HP pour pouvoir utiliser la fonctionnalité HP ePrint.

**Tableau 5-8 Onglet Réseau du serveur Web intégré HP**

Menu	Description
<b>Configuration des Services Web HP</b>	Connectez ce produit à HP ePrintCenter sur le Web en activant les services Web HP.
<b>Proxy Web</b>	Configurez un serveur proxy si vous rencontrez des problèmes lors de l'activation des services Web HP ou lors de la connexion du produit à Internet.

## Onglet Réseau

Utilisez l'onglet **Réseau** pour configurer et sécuriser les paramètres réseau du produit lorsque ce dernier est connecté à un réseau IP. Cet onglet ne s'affiche pas si le produit est connecté à d'autres types de réseau.

**Tableau 5-9 Onglet Réseau du serveur Web intégré HP**

Menu	Description
<b>Paramètres TCP/IP</b>	Configurez les paramètres TCP/IP pour les réseaux IPv4 et IPv6.  <b>REMARQUE :</b> Les options de configuration disponibles dépendent du modèle de serveur d'impression.
<b>Paramètres réseau</b>	Configurez les paramètres IPX/SPX, AppleTalk, DLC/LLC et SNMP, selon le modèle de serveur d'impression.
<b>Autres paramètres</b>	Configurez les protocoles et services d'impression d'ordre général pris en charge par le serveur d'impression. Les options disponibles dépendent du modèle de serveur d'impression, mais peuvent inclure la mise à jour du micrologiciel, des files d'attente LPD, des paramètres USB, des informations de prise en charge et le taux de rafraîchissement.
<b>AirPrint</b>	Activez, configurez ou désactivez l'impression réseau à partir des produits Apple pris en charge.
<b>Sélectionner langue</b>	Modifiez la langue affichée par le serveur Web intégré HP. Cette page s'affiche si les pages Web prennent en charge plusieurs langues. Vous pouvez également sélectionner les langues prises en charge via les paramètres de préférence de langue de votre navigateur.
<b>Paramètres</b>	Affichez et restaurez les paramètres de sécurité actuels pour les valeurs par défaut.  Configurez des paramètres de sécurité à l'aide de l'Assistant de configuration de la sécurité.  <b>REMARQUE :</b> N'utilisez pas l'assistant de configuration de sécurité pour configurer des paramètres de sécurité à l'aide d'applications de gestion de réseau, telles que HP Web Jetadmin.
<b>Autorisation</b>	Contrôlez la gestion de la configuration et l'utilisation de ce produit, dont les actions suivantes : <ul style="list-style-type: none"><li>• Configurez ou modifiez un mot de passe administrateur afin de contrôler l'accès aux paramètres de configuration.</li><li>• Vous pouvez demander, installer et gérer des certificats numériques sur le serveur d'impression HP Jetdirect.</li><li>• Limitez l'accès de l'hôte à ce produit grâce à une liste de contrôle d'accès (ACL) (pour les serveurs d'impression sélectionnés sur les réseaux IPv4 uniquement).</li></ul>
<b>Protocoles de gestion</b>	Configurez et gérez des protocoles de sécurité pour ce produit, y compris les éléments suivants : <ul style="list-style-type: none"><li>• Définissez le niveau de gestion de la sécurité pour le serveur Web intégré HP et contrôlez le trafic via HTTP et HTTPS.</li><li>• Configurez le fonctionnement du protocole SNMP (Simple Network Management Protocol). Activez/désactivez les agents SNMP v1/v2c ou SNMP v3 sur le serveur d'impression.</li><li>• Contrôlez l'accès via des protocoles qui peuvent ne pas être sécurisés, notamment les protocoles d'impression, services d'impression, protocoles de découverte, services de résolution de nom et protocoles de gestion de configuration.</li></ul>

**Tableau 5-9 Onglet Réseau du serveur Web intégré HP (suite)**

Menu	Description
<b>Authentification 802.1X</b>	Configurez des paramètres d'authentification 802.1X sur le serveur d'impression Jetdirect, tel que requis pour l'authentification des clients sur le réseau, et réinitialisez les paramètres d'authentification 802.1X aux valeurs par défaut.  <b>ATTENTION :</b> Lors du changement des paramètres d'authentification 802.1X, il est possible que le produit perde de sa connexion. Pour vous reconnecter, il peut s'avérer nécessaire de réinitialiser le serveur d'impression à son état par défaut et de réinstaller le produit.
<b>IPsec/Pare-feu</b>	Affichez ou configurez une politique de pare-feu ou une politique IPsec/Pare-feu (pour les modèles HP Jetdirect uniquement).
<b>Agent d'annonce</b>	Activez ou désactivez l'agent d'annonce du périphérique HP, définissez le serveur de configuration et configurez l'authentification mutuelle à l'aide de certificats.
<b>Statistiques réseau</b>	Affiche les informations statistiques sur le réseau collectées et stockées sur le serveur d'impression HP Jetdirect.
<b>Infos protocole</b>	Affiche la liste des différents paramètres de configuration réseau sur le serveur d'impression HP Jetdirect pour chaque protocole.
<b>Page de configuration</b>	Affiche la page de configuration HP Jetdirect qui contient les informations d'état et de configuration.

## Liste Autres liens



**REMARQUE :** Configurez les liens qui s'affichent dans la liste **Autres liens** grâce au menu **Modifier autres liens** dans l'onglet **Général**. Les éléments suivants sont les liens par défaut.

**Tableau 5-10 Liste Autres liens du serveur Web intégré HP**

Menu	Description
<b>Assistance produits</b>	Etablit la connexion au site d'assistance du produit pour obtenir une aide couvrant divers sujets.
<b>Acheter des consommables</b>	Etablit la connexion au site Web HP SureSupply pour trouver des informations sur les achats de consommables HP originaux, comme les cartouches de toner et le papier.
<b>hp instant support</b>	Etablit la connexion au site Web HP pour trouver des solutions aux problèmes rencontrés avec le produit.

## HP Web Jetadmin

HP Web Jetadmin est un outil primé leader sur le marché qui permet de gérer efficacement une grande variété de produits HP en réseau, notamment des imprimantes, des produits multifonction et des télénormiseurs. Cette solution unique vous permet d'installer, de surveiller, d'entretenir, de dépanner et de sécuriser à distance votre environnement d'impression et d'imagerie, ce qui améliore finalement la productivité de votre entreprise en vous aidant à gagner du temps, à contrôler les coûts et à protéger votre investissement.

Des mises à niveau de HP Web Jetadmin sont régulièrement proposées pour pouvoir prendre en charge les fonctions spécifiques du produit. Consultez le site [www.hp.com/go/webjetadmin](http://www.hp.com/go/webjetadmin) et cliquez sur le lien **Auto-Assistance et Documentation** pour en savoir plus sur les mises à niveau.



# Caractéristiques de sécurité du produit

- [Déclarations de sécurité](#)
- [Sécurité IP](#)
- [Se connecter au produit](#)
- [Attribution d'un mot de passe système](#)
- [Prise en charge du chiffrement : Disques durs HP High Performance Secure](#)
- [Verrouillage du formateur](#)

## Déclarations de sécurité

Le produit prend en charge des normes de sécurité et des protocoles recommandés qui aident à sécuriser le produit et à protéger les informations critiques présentes sur le réseau. Ces normes et protocoles simplifient également le contrôle et la maintenance du produit.

Pour plus d'informations sur les solutions d'imagerie et d'impression sécurisées HP, rendez-vous à l'adresse suivante : [www.hp.com/go/secureprinting](http://www.hp.com/go/secureprinting). Ce site Web propose des liens vers des livres blancs et FAQ sur les fonctions de sécurité.

## Sécurité IP

Le standard IPsec est un ensemble de protocoles qui contrôlent le trafic réseau IP vers le périphérique et à partir de ce dernier. IPsec offre l'authentification hôte à hôte, l'intégrité des données et le chiffrement des communications réseau.

Pour les produits connectés au réseau et disposant d'un serveur d'impression HP Jetdirect, vous pouvez configurer IPsec en utilisant l'onglet **Réseau** dans le serveur Web intégré HP.

## Se connecter au produit

Certaines fonctions sur le panneau de commande peuvent être sécurisées afin d'éviter que des personnes non autorisées s'en servent. Lorsqu'une fonction est sécurisée, le produit vous demande de vous connecter avant de l'utiliser. Vous pouvez également vous connecter sans attendre l'invite en appuyant sur le bouton [Connexion](#) de l'écran d'accueil.

En général, vous utilisez les mêmes nom d'utilisateur et mot de passe que ceux utilisés pour vous connecter à votre ordinateur sur le réseau. Consultez l'administrateur réseau pour ce produit si vous avez des questions sur les données d'authentification à utiliser.

Une fois connecté au produit, un bouton [Se déconnecter](#) s'affiche sur le panneau de commande. Pour sécuriser le produit, appuyez sur le bouton [Se déconnecter](#) lorsque vous avez terminé de l'utiliser.

## Attribution d'un mot de passe système

Attribuez un mot de passe administrateur pour l'accès au produit et au serveur Web intégré HP, afin qu'aucun utilisateur non autorisé ne puisse modifier les paramètres du produit.

1. Ouvrez le serveur EWS HP :
  - a. Sur l'écran d'accueil du panneau de commande du produit, touchez le bouton  pour afficher l'adresse IP ou le nom d'hôte.

- b. Ouvrez un navigateur Web, et dans la barre d'adresse, tapez l'adresse IP ou le nom d'hôte exactement comme il apparaît sur le panneau de commande du produit. Appuyez sur la touche **Entrée** du clavier de l'ordinateur. L'EWS s'ouvre.



2. Cliquez sur l'onglet **Sécurité**.
3. Ouvrez le menu **Sécurité générale**.
4. Dans le champ **Nom d'utilisateur**, saisissez le nom à associer au mot de passe.
5. Saisissez le mot de passe dans le champ **Nouveau mot de passe**, puis saisissez-le à nouveau dans le champ **Confirmer le mot de passe**.



**REMARQUE :** si vous modifiez un mot de passe existant, vous devez tout d'abord le saisir dans le champ **Ancien mot de passe**.

6. Cliquez sur le bouton **Appliquer**. Notez le mot de passe et conservez cette note dans un endroit sûr.

## Prise en charge du chiffrement : Disques durs HP High Performance Secure

Ce disque dur permet de chiffrer les données en fonction du matériel. Vous pouvez ainsi stocker de manière sécurisée vos données importantes, sans enfreindre les performances du produit. Ce disque dur robuste est basé sur la dernière norme AES (Advanced Encryption Standard) et dispose de nombreuses fonctions qui vous permettent de gagner du temps.

Utilisez le menu **Sécurité** dans le serveur Web intégré HP pour configurer le disque.

## Verrouillage du formateur

Le formateur dispose d'un logement qui peut servir à attacher un câble de sécurité. Le verrouillage du formateur évite qu'une autre personne n'en retire des composants importants.

## Paramètres d'économie d'encre

- [Optimisation de la vitesse ou de la consommation d'énergie](#)
- [Définition du mode Veille](#)
- [Définition de la programmation de veille](#)

### Optimisation de la vitesse ou de la consommation d'énergie

Par défaut, le produit reste chaud entre deux tâches afin d'optimiser la vitesse et d'imprimer plus rapidement la première page de chaque tâche. Pour conserver l'énergie, configurez le produit pour qu'il refroidisse entre chaque tâche. Le produit dispose de quatre réglages incrémentiels d'optimisation de vitesse ou de consommation d'énergie.

1. Faites défiler l'écran d'accueil du panneau de commande du produit jusqu'à trouver le bouton [Administration](#).
2. Ouvrez les menus suivants :
  - [Paramètres généraux](#)
  - [Paramètres d'énergie](#)
  - [Vitesse/Consommation d'énergie optimum](#)
3. Sélectionnez l'option que vous souhaitez utiliser, puis appuyez sur le bouton [Enregistrer](#).

---

 **REMARQUE :** Le paramètre par défaut est [Première page plus rapide](#).

---

### Définition du mode Veille

1. Faites défiler l'écran d'accueil du panneau de commande du produit jusqu'à trouver le bouton [Administration](#).
2. Ouvrez les menus suivants :
  - [Paramètres généraux](#)
  - [Paramètres d'énergie](#)
  - [Paramètres de la minuterie de mise en veille](#)
3. Appuyez sur [Veille/Arrêt auto après](#) pour sélectionner l'option.
4. Sélectionnez la période de temps appropriée, puis appuyez sur le bouton [Enregistrer](#).

---

 **REMARQUE :** Par défaut, la durée du mode Veille est de 15 minutes.

---

### Définition de la programmation de veille

---

 **REMARQUE :** Vous devez configurer les paramètres de date et d'heure avant de pouvoir utiliser la fonction [Programmation veille](#).

---

1. Faites défiler l'écran d'accueil du panneau de commande du produit jusqu'à trouver le bouton [Administration](#).
2. Ouvrez les menus suivants :
  - [Paramètres généraux](#)
  - [Paramètres de date/d'heure](#)
3. Ouvrez le menu [Format de date/heure](#) et configurez les paramètres suivants :
  - [Format de la date](#)
  - [Format de l'heure](#)
4. Appuyez sur le bouton [Enregistrer](#).
5. Ouvrez le menu [Date/Heure](#) et configurez les paramètres suivants :
  - [Date/Heure](#)
  - [Fuseau horaire](#)

Si vous êtes dans une région qui pratique l'heure d'été, cochez la case [Régler pour l'heure d'été](#).
6. Appuyez sur le bouton [Enregistrer](#).
7. Appuyez sur le bouton de flèche de retour pour revenir à l'écran [Administration](#).
8. Ouvrez les menus suivants :
  - [Paramètres généraux](#)
  - [Paramètres d'énergie](#)
  - [Programmation veille](#)
9. Appuyez sur le bouton Ajouter , puis sélectionnez le type d'événement à programmer : [Réveil](#) ou [Veille](#).
10. Configurez les paramètres suivants :
  - [Heure](#)
  - [Jours de l'événement](#)
11. Appuyez sur le bouton [OK](#), puis sur le bouton [Enregistrer](#).

## Mises à jour des logiciels et micrologiciels

HP met régulièrement à jour les fonctions disponibles dans le micrologiciel du produit. Pour profiter des toutes dernières fonctions, mettez à jour le micrologiciel du produit. Télécharger le fichier de mise à jour du micrologiciel le plus récent sur le site Web :

Depuis les Etats-Unis, consultez le site [www.hp.com/support/colorljM651](http://www.hp.com/support/colorljM651). Cliquez sur **Pilotes et logiciels**.

En dehors des Etats-Unis, procédez comme suit :

1. Rendez-vous à la page [www.hp.com/support](http://www.hp.com/support).
2. Sélectionnez votre pays/région.
3. Cliquez sur **Pilotes et logiciels**.
4. Saisissez le nom du produit (HP Color LaserJet Enterprise M651), puis sélectionnez **Rechercher**.



---

## 6 Résolution des problèmes courants

- [Assistance clientèle](#)
- [Système d'aide du panneau de commande](#)
- [Restauration des paramètres d'usine par défaut](#)
- [Le message « Le niveau de la cartouche est bas » ou « Le niveau de la cartouche est très bas » s'affiche sur le panneau de commande du produit](#)
- [Le produit n'entraîne pas le papier ou rencontre un défaut d'alimentation](#)
- [Supprimer les bourrages](#)
- [Améliorer la qualité d'impression](#)
- [Résoudre des problèmes de réseau câblé](#)

### Pour plus d'informations :

Depuis les Etats-Unis, consultez le site [www.hp.com/support/colorljM651](http://www.hp.com/support/colorljM651).

En dehors des Etats-Unis, rendez-vous sur le site [www.hp.com/support](http://www.hp.com/support). Sélectionnez votre pays/région. Cliquez sur **Dépannage**. Saisissez le nom du produit, puis sélectionnez **Rechercher**.

Le plan d'assistance HP tout inclus de votre produit inclut les informations suivantes :

- Installation et configuration
- Utilisation
- Résolution des problèmes
- Téléchargement des mises à jour du logiciel
- Inscription au forum d'assistance
- Recherche d'informations réglementaires et de garantie

## Assistance clientèle

---

Bénéficiez d'une assistance téléphonique pour votre pays/région	Vous trouverez les numéros de téléphone de votre pays/région sur le dépliant livré dans la boîte avec votre produit ou sur le site Web <a href="http://www.hp.com/support/">www.hp.com/support/</a> .
Préparez le nom de votre produit, son numéro de série, la date d'achat et une description du problème rencontré.	
Bénéficiez d'une assistance par Internet 24h/24	<ul style="list-style-type: none"><li>• Aux Etats-Unis, accédez à l'adresse <a href="http://www.hp.com/support/colorljM651">www.hp.com/support/colorljM651</a>.</li><li>• En dehors des Etats-Unis, rendez-vous sur le site <a href="http://www.hp.com/support">www.hp.com/support</a>. Sélectionnez votre pays/région. Cliquez sur <b>Dépannage</b>. Saisissez le nom du produit, puis sélectionnez <b>Rechercher</b>.</li></ul>
Télécharger des utilitaires logiciels, des pilotes et des informations électroniques	<ul style="list-style-type: none"><li>• Aux Etats-Unis, accédez à l'adresse <a href="http://www.hp.com/support/colorljM651">www.hp.com/support/colorljM651</a>. Cliquez sur <b>Pilotes et logiciels</b>.</li><li>• En dehors des Etats-Unis, rendez-vous sur le site <a href="http://www.hp.com/support">www.hp.com/support</a>. Sélectionnez votre pays/région. Cliquez sur <b>Pilotes et logiciels</b>. Saisissez le nom du produit (par exemple, « LaserJet M575 »), puis sélectionnez <b>Rechercher</b>.</li></ul>
Commander des services supplémentaires d'entretien ou de maintenance HP	<a href="http://www.hp.com/go/carepack">www.hp.com/go/carepack</a>
Enregistrez votre produit	<a href="http://www.register.hp.com">www.register.hp.com</a>

---



## Système d'aide du panneau de commande

L'appareil est doté d'un système d'aide en ligne intégré avec des instructions d'utilisation pour chaque écran. Pour ouvrir le système d'aide, appuyez sur le bouton Aide  dans le coin supérieur droit de l'écran.

Dans certains écrans, l'aide ouvre un menu global à partir duquel vous pouvez rechercher des rubriques spécifiques. Vous pouvez vous déplacer dans la structure du menu en appuyant sur les boutons disponibles.

Certains écrans d'aide incluent des animations qui vous guident dans les procédures, telles que la suppression des bourrages.

Pour les écrans contenant des paramètres de tâches spécifiques, l'aide ouvre une rubrique d'explication des options disponibles dans l'écran.

Si l'appareil vous signale une erreur ou un avertissement, appuyez sur le bouton Aide  pour afficher un message qui décrit le problème. Le message contient aussi des instructions pour résoudre le problème.

## Restauration des paramètres d'usine par défaut

1. Faites défiler l'écran d'accueil du panneau de commande du produit jusqu'à trouver le bouton [Administration](#).
2. Ouvrez les menus suivants :
  - [Paramètres généraux](#)
  - [Rétablissement paramètres d'usine](#)
3. Un message de vérification précise que l'utilisation de la fonction de réinitialisation peut entraîner une perte de données. Appuyez sur le bouton [Réinitialisation](#) pour lancer le processus.



---

**REMARQUE :** Une fois cette opération de réinitialisation terminée, le produit redémarre automatiquement.

---

# Le message « Le niveau de la cartouche est bas » ou « Le niveau de la cartouche est très bas » s'affiche sur le panneau de commande du produit

**Le niveau de la cartouche est bas** : Lorsque le niveau d'un toner est bas, le produit vous en avertit. La durée de vie restante effective du toner peut varier. Veillez à toujours disposer d'une cartouche de remplacement afin de pouvoir en changer en temps voulu. Le toner ne doit pas nécessairement être remplacé immédiatement.

**Le niveau de la cartouche est très bas** : Lorsque le niveau du toner est très bas, le produit vous avertit. La durée de vie restante effective du toner peut varier. Veillez à toujours disposer d'une cartouche de remplacement afin de pouvoir en changer en temps voulu. Il n'est pas nécessaire de remplacer le toner tant que la qualité d'impression reste acceptable.

Lorsqu'un toner HP atteint un niveau **très bas**, la garantie de protection Premium d'HP pour ce toner prend fin.

## Modification des paramètres « très bas »

Vous pouvez modifier la réponse du produit lorsque les consommables atteignent l'état Très bas. Vous n'avez pas besoin de restaurer ces paramètres lorsque vous installez un nouveau toner.

1. Sur l'écran d'accueil du panneau de commande, recherchez le bouton [Consommables](#) et appuyez dessus.
2. Ouvrez les menus suivants :
  - [Gestion des consommables](#)
  - [Paramètres des consommables](#)
  - [Cartouche noire](#) ou [Cartouches couleur](#)
  - [Paramètres très bas](#)
3. Sélectionnez l'une des options suivantes :
  - Sélectionnez l'option [Stop](#) pour interrompre l'impression lorsque la cartouche atteint le seuil **Très bas**.
  - Sélectionnez l'option [Invite pour continuer](#) pour interrompre l'impression lorsque la cartouche atteint le seuil **Très bas**. Vous pouvez confirmer l'invite ou remplacez la cartouche d'impression pour reprendre l'impression.
  - Sélectionnez l'option [Continuer](#) pour que le produit vous informe lorsque le niveau de la cartouche est très bas, mais qu'il poursuive l'impression en ignorant le paramètre **Très bas** sans votre intervention. Ce paramètre peut entraîner une qualité d'impression médiocre.

## Pour les produits dotés de fonctions de télécopie

Lorsque le produit est défini sur l'option [Stop](#) ou [Invite pour continuer](#), il existe un risque que les télécopies ne s'impriment pas à la reprise de l'impression. Ce problème peut survenir si le produit a reçu plus de télécopies que celles qu'il pouvait enregistrer pendant l'attente.

Le produit peut imprimer des télécopies sans s'arrêter après avoir dépassé le niveau Très bas si vous sélectionnez l'option [Continuer](#) pour les cartouches de toner, mais la qualité d'impression peut être affectée.

## Consommables bas

---

Commande de consommables et de papier	<a href="http://www.hp.com/go/suresupply">www.hp.com/go/suresupply</a>
Commande via un bureau de service ou d'assistance	Contactez un prestataire de services ou un bureau d'assistance agréé HP.
Commandes par le biais du serveur Web intégré (EWS) HP	Pour y accéder, saisissez l'adresse IP ou le nom d'hôte du produit dans le champ d'adresse/d'URL d'un navigateur Web pris en charge de votre ordinateur. Le serveur EWS comprend un lien menant vers le site Web HP SureSupply. Ce dernier fournit des options pour l'achat de consommables HP d'origine.

---

## Le produit n'entraîne pas le papier ou rencontre un défaut d'alimentation

- [Le produit n'entraîne pas de papier](#)
- [Le produit entraîne plusieurs feuilles de papier](#)
- [Le chargeur de documents crée des bourrages, part en oblique ou prend plusieurs feuilles de papier](#)

### Le produit n'entraîne pas de papier

Si le produit n'entraîne pas de papier du bac, essayez les solutions suivantes.

1. Ouvrez le produit et retirez les éventuelles feuilles de papier coincées.
2. Chargez le bac de papier de taille adaptée à votre tâche.
3. Assurez-vous que le format et le type de papier sont définis correctement sur le panneau de commande du produit.
4. Assurez-vous que les guides papier du bac sont réglés à la taille du papier. Ajustez les guides pour l'indentation appropriée dans le bac.
5. Vérifiez sur le panneau de commande du produit s'il n'attend pas une réponse de votre part à un chargement manuel de papier. Chargez du papier, puis continuez.
6. Les rouleaux situés au-dessus du bac peuvent être sales. Nettoyez-les à l'aide d'un chiffon non pelucheux humidifié d'eau chaude.

### Le produit entraîne plusieurs feuilles de papier

Si le produit entraîne plusieurs feuilles de papier du bac, essayez les solutions suivantes.

1. Retirez la pile de papier du bac et assouplissez-la, tournez-la de 180 degrés et retournez-la. *N'aérez pas le papier.* Remettez la pile de papier dans le bac.
2. Utilisez uniquement du papier conforme aux spécifications HP pour ce produit.
3. Utilisez du papier non froissé, plié ou endommagé. Si nécessaire, utilisez du papier d'une autre ramette.
4. Assurez-vous que le bac n'est pas surchargé. Si c'est le cas, retirez la pile de papier du bac, tassez-la, puis remettez une partie du papier dans le bac.
5. Assurez-vous que les guides papier du bac sont réglés à la taille du papier. Ajustez les guides pour l'indentation appropriée dans le bac.
6. Assurez-vous que l'environnement d'impression est situé dans les spécifications conseillées.

### Le chargeur de documents crée des bourrages, part en oblique ou prend plusieurs feuilles de papier



**REMARQUE :** Les informations suivantes s'appliquent uniquement aux produits MFP.

- Il est possible qu'un objet (par exemple une agrafe ou une note auto-adhésive) soit resté sur l'original et doive être enlevé.
- Vérifiez que tous les rouleaux sont en place et que la porte d'accès aux rouleaux située à l'intérieur du chargeur de documents, est fermée.
- Vérifiez que le capot du chargeur de documents est fermé.
- Il se peut que les pages ne soient pas correctement placées. Calez les pages et ajustez les guide-papier au centre du bac.
- Les guide-papier doivent toucher les côtés de la pile de papier pour fonctionner correctement. Assurez-vous que la pile de papier est droite et que les guides sont bien placés contre elle.
- Il est possible que les bacs d'alimentation ou de sortie contiennent trop de pages. Assurez-vous que la pile de papier soit bien placée sous les guides du bac d'alimentation et retirez les pages du bac de sortie.
- Vérifiez qu'il n'y a pas de morceaux de papier, agrafes, trombones ou autres débris dans le circuit d'alimentation en papier.
- Nettoyez les rouleaux du chargeur de documents et le tampon de séparation. Utilisez de l'air comprimé ou un chiffon propre, non pelucheux et humecté d'eau chaude. Si des décalages continuent de se produire, remplacez les rouleaux.
- Faites défiler l'écran d'accueil du panneau de commande du produit jusqu'à trouver le bouton [Consommables](#), puis appuyez dessus. Vérifiez le statut du kit du chargeur de documents et remplacez-le si nécessaire.

# Supprimer les brouillages

## Emplacements des brouillages

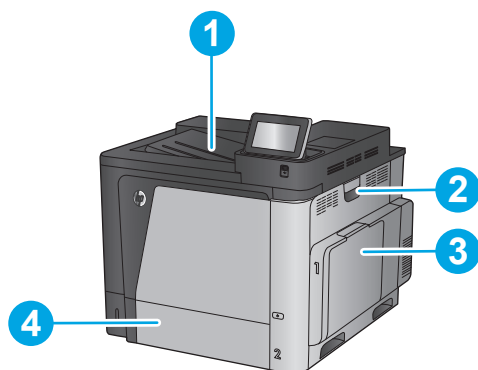

M651n  
M651dn

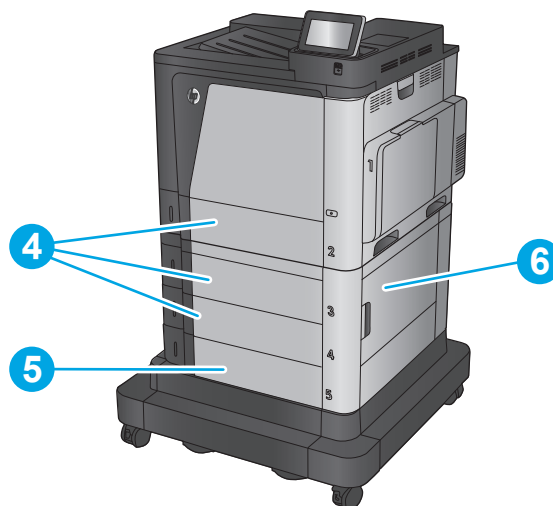

M651xh

1	Bac de sortie	Reportez-vous à la section <a href="#">Suppression des brouillages dans le bac de sortie à la page 96.</a>
2	Porte droite et zone de l'unité de fusion	Reportez-vous à la section <a href="#">Suppression des brouillages au niveau de la porte droite et de la zone de l'unité de fusion à la page 93.</a>
3	Bac 1	Reportez-vous à la section <a href="#">Suppression des brouillages du bac 1 à la page 80.</a>
4	Bac 2 et bacs de 500 feuilles	Reportez-vous à la section <a href="#">Suppression des brouillages dans le bac 2 et les bacs de 500 feuilles à la page 82.</a>
5	Bac haute capacité de 1 500 feuilles	Reportez-vous à la section <a href="#">Suppression des brouillages dans le bac d'entrée haute capacité de 1 500 feuilles et la porte inférieure droite à la page 87.</a>
6	Porte inférieure droite	Reportez-vous à la section <a href="#">Suppression des brouillages dans la porte inférieure droite à la page 91.</a>

## Auto-navigation pour l'élimination des brouillages

La fonction d'auto-navigation vous aide à éliminer les brouillages en affichant des instructions étape-par-étape sur le panneau de commande. A la fin de chaque étape, le produit affiche des instructions concernant l'étape suivante jusqu'à ce que vous terminiez la procédure.

## Les brouillages papier sont-ils fréquents ou récurrents ?

Pour réduire le nombre de brouillages papier, essayez les solutions suivantes.

1. Utilisez uniquement du papier conforme aux spécifications HP pour ce produit.
2. Utilisez du papier non froissé, plié ou endommagé. Si nécessaire, utilisez du papier d'une autre ramette.
3. N'utilisez pas du papier qui a déjà servi pour une impression ou une copie.
4. Assurez-vous que le bac n'est pas surchargé. Si c'est le cas, retirez la pile de papier du bac, tassez-la, puis remettez du papier dans le bac.
5. Assurez-vous que les guides papier du bac sont réglés à la taille du papier. Réglez les guides de façon à ce qu'ils touchent la pile de papier sans l'infléchir.
6. Assurez-vous que le bac est totalement inséré dans l'appareil.
7. Si vous imprimez sur du papier épais, gaufré ou perforé, utilisez la fonction d'introduction manuelle à raison d'une feuille à la fois.
8. Faites défiler l'écran d'accueil du panneau de commande du produit jusqu'à trouver le bouton **Bacs**, puis appuyez dessus. Vérifiez que le bac d'alimentation est configuré correctement pour le type et le format du papier.
9. Assurez-vous que l'environnement d'impression est situé dans les spécifications conseillées.

## Suppression des bourrages du bac 1

Lorsqu'un bourrage se produit, le panneau de commande affiche une animation qui vous aide à le supprimer.

1. Si vous apercevez du papier coincé dans le bac 1, enlevez-le en le tirant délicatement. Appuyez sur **OK** pour effacer le message.

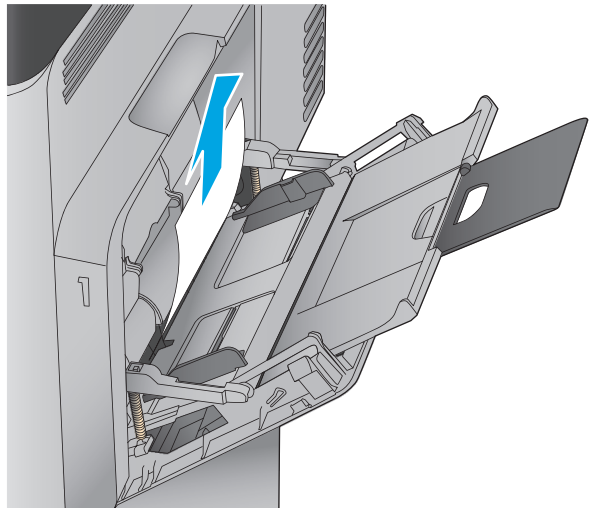



2. Si vous ne pouvez pas retirer le papier ou si vous n'apercevez aucun bouchage dans le bac 1, fermez ce bac et ouvrez la porte droite.

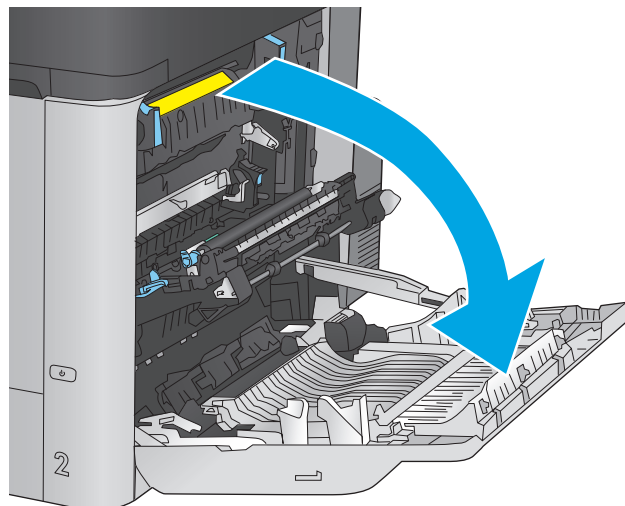

3. Retirez délicatement le papier de la zone d'alimentation.

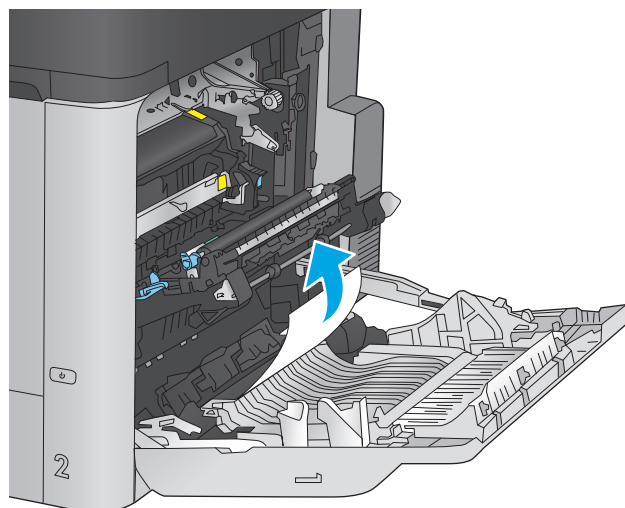

4. Fermez la porte droite.

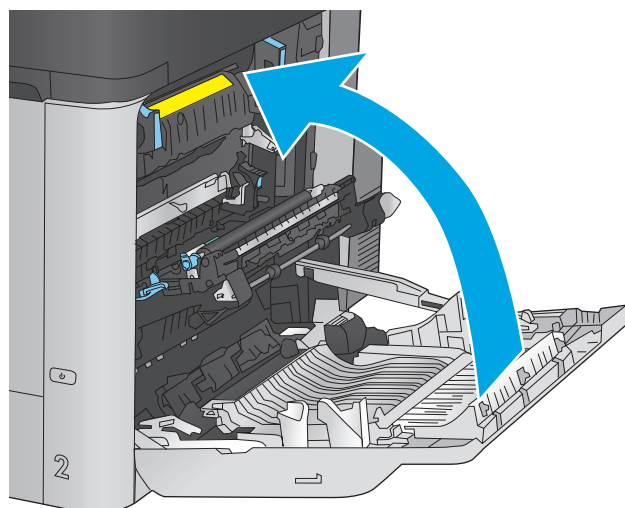

## Suppression des brouillages dans le bac 2 et les bacs de 500 feuilles

Utilisez la procédure suivante pour vérifier le papier dans tous les emplacements de brouillages possibles liés au bac 2 et aux bacs de 500 feuilles. Lorsqu'un brouillage se produit, le panneau de commande affiche une animation qui vous aide à le supprimer.

1. Tirez en levant légèrement le bac pour le retirer entièrement du produit.

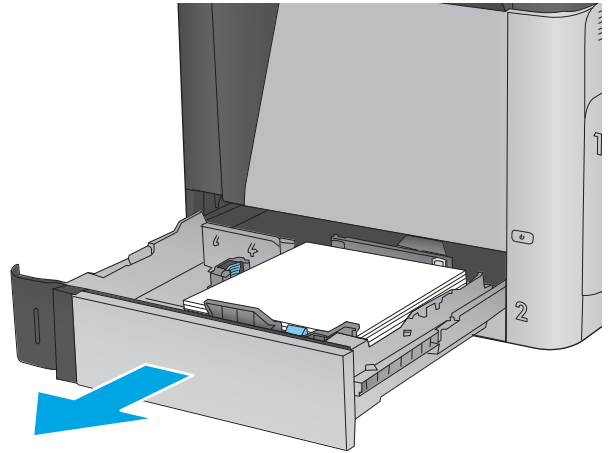

2. Retirez toute feuille de papier coincée ou endommagée.

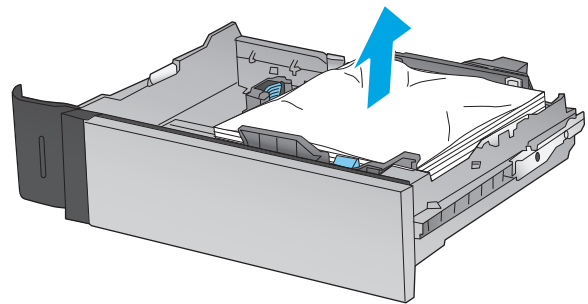

3. Retirez tout papier présent dans les rouleaux d'entraînement de l'imprimante.

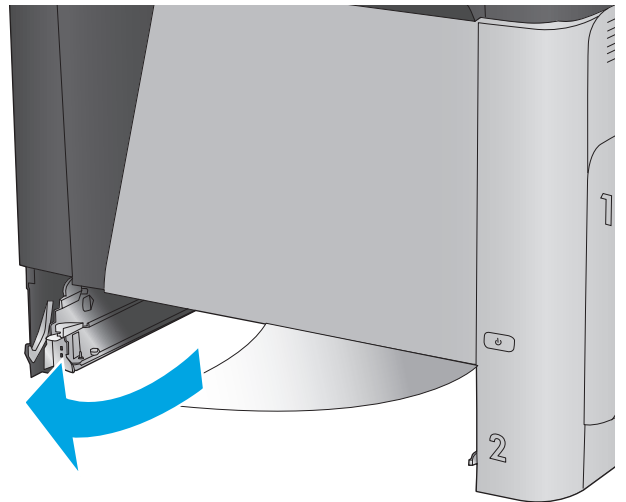

4. Réinsérez le bac, puis fermez-le.

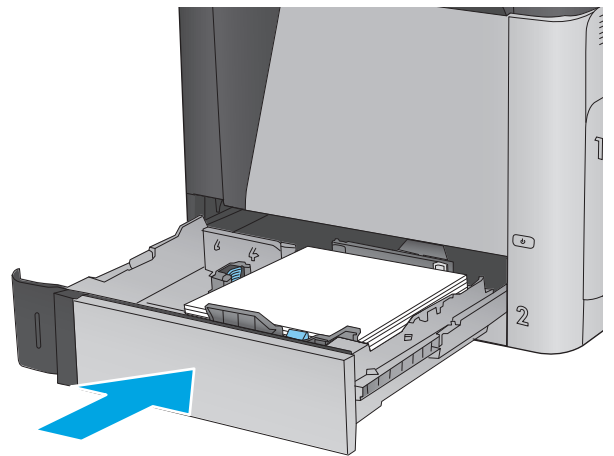

5. Ouvrez la porte inférieure droite.

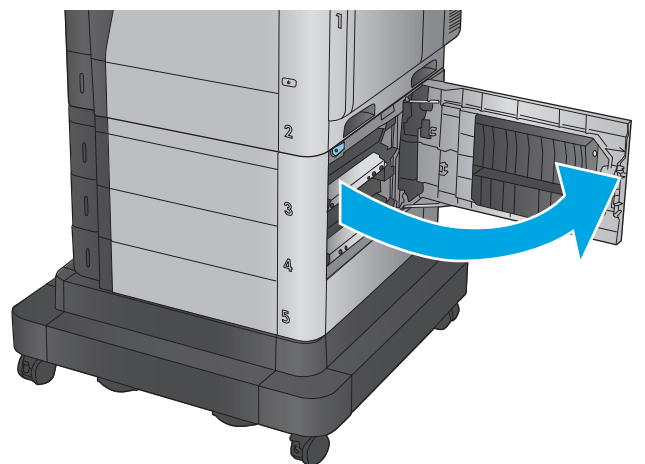

6. Retirez délicatement le bouchage papier.

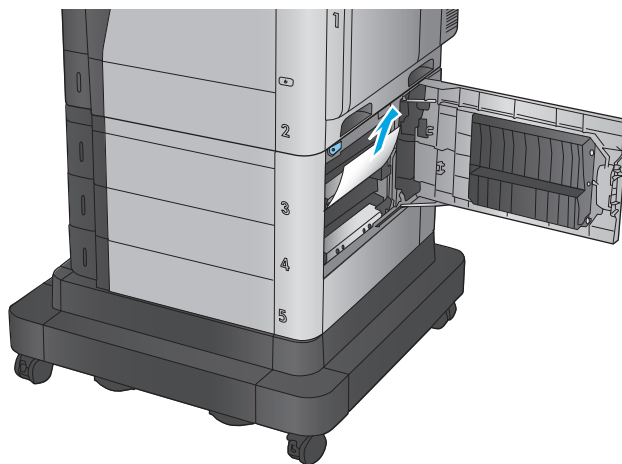

7. Fermez la porte inférieure droite.

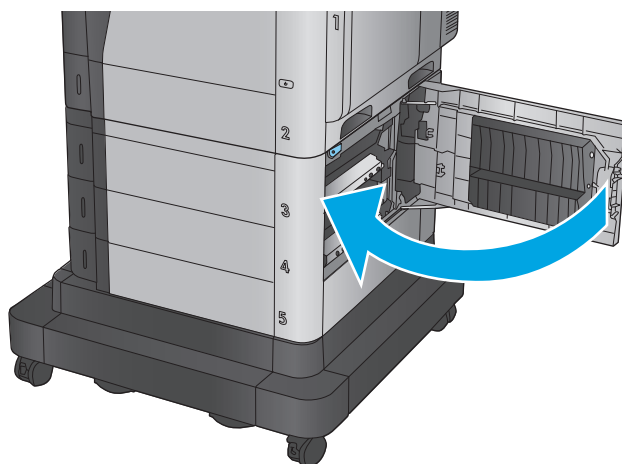

8. Ouvrez la porte droite.

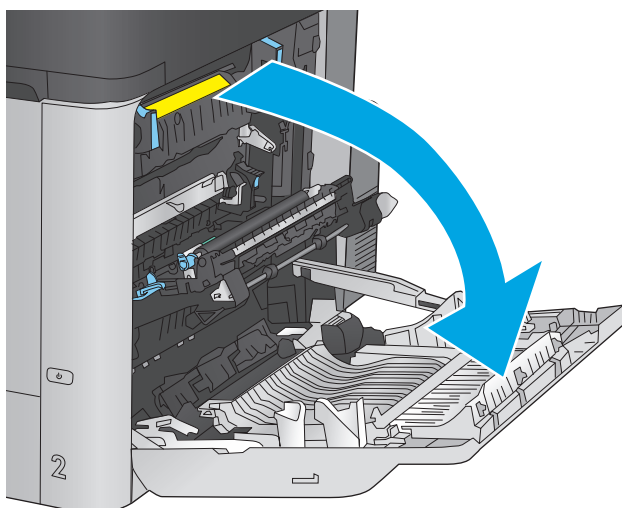

9. Retirez délicatement le bouchage papier.

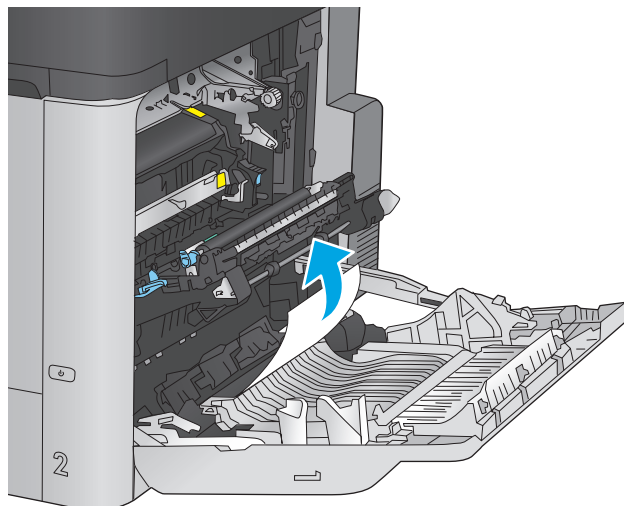

10. Si vous voyez du papier coincé à l'entrée de la station de fusion, tirez-le délicatement vers le bas pour l'enlever.

**ATTENTION :** Ne touchez pas les rouleaux du cylindre de transfert. Des saletés peuvent affecter la qualité d'impression.

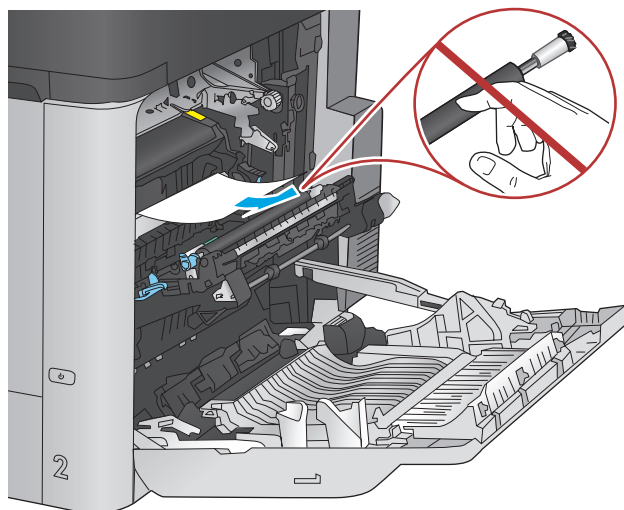

11. Si une feuille s'est coincée en entrant dans le bac de sortie, retirez l'unité de fusion et tirez la feuille délicatement vers le bas pour l'enlever.

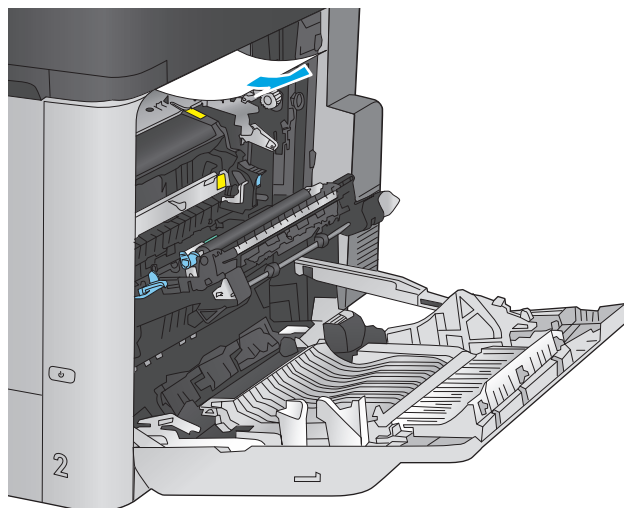

12. Il est possible que du papier soit coincé à un endroit que vous ne pouvez pas voir dans la station de fusion. Saisissez les poignées de l'unité de fusion, soulevez-la doucement, puis tirez-la sans l'incliner pour la retirer.

**ATTENTION :** L'unité de fusion peut être chaude lorsque le produit est en service. Attendez que l'unité de fusion refroidisse avant de la manipuler.

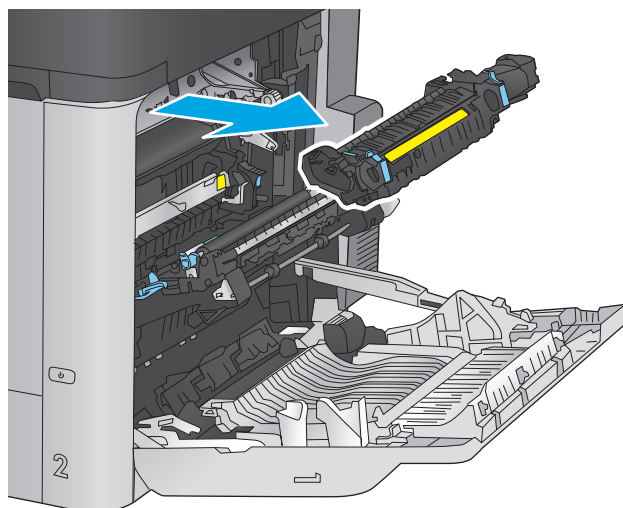

13. Ouvrez la porte d'accès aux bourrages. Si une feuille est coincée dans la station de fusion, tirez-la délicatement sans l'incliner pour l'enlever. Si elle se déchire, veillez à retirer tous les morceaux de papier.

**ATTENTION :** Même si le corps de l'unité de fusion a refroidi, il est possible que les rouleaux qui sont à l'intérieur soient encore chauds. Ne les touchez pas jusqu'à ce qu'ils aient refroidi.

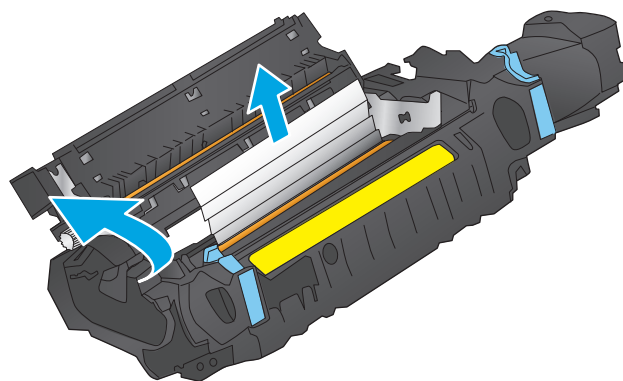

14. Fermez la porte d'accès aux bourrages et poussez complètement l'unité de fusion dans le produit.

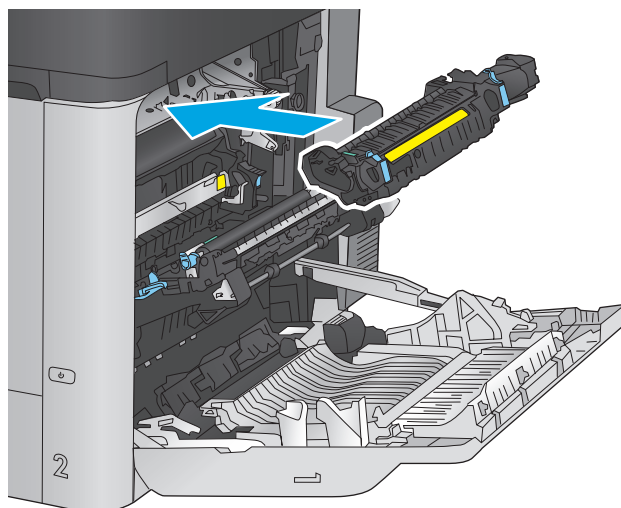

15. Fermez la porte droite.

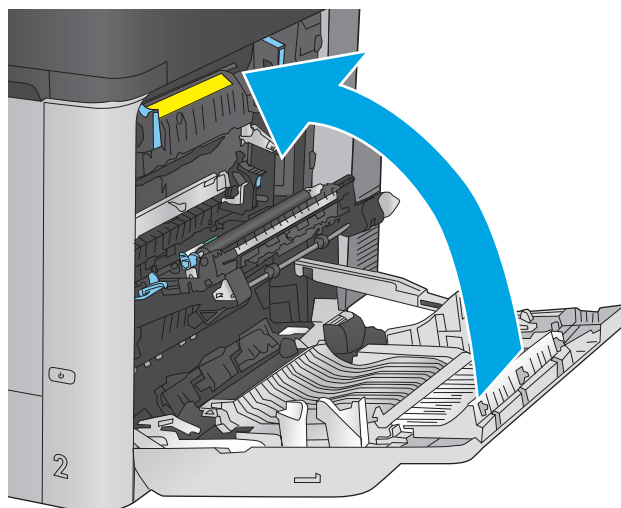

## Suppression des bourrages dans le bac d'entrée haute capacité de 1 500 feuilles et la porte inférieure droite

Utilisez la procédure suivante pour vérifier le papier dans tous les emplacements de bourrages possibles liés au bac d'entrée haute capacité de 1 500 feuilles. Lorsqu'un bourrage se produit, le panneau de commande affiche une animation qui vous aide à le supprimer.

1. Ouvrez le bac d'alimentation haute capacité de 1 500 feuilles.

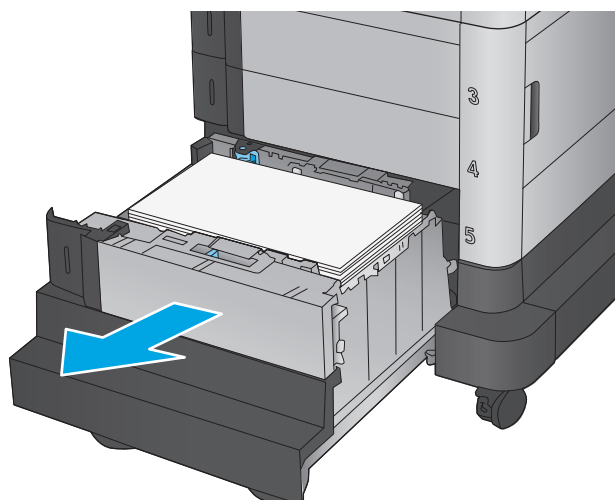

2. Retirez et jetez les feuilles endommagées.

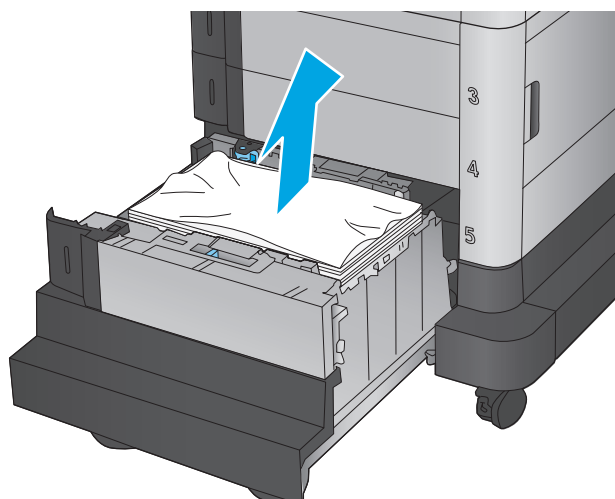

3. Retirez le papier du bac.

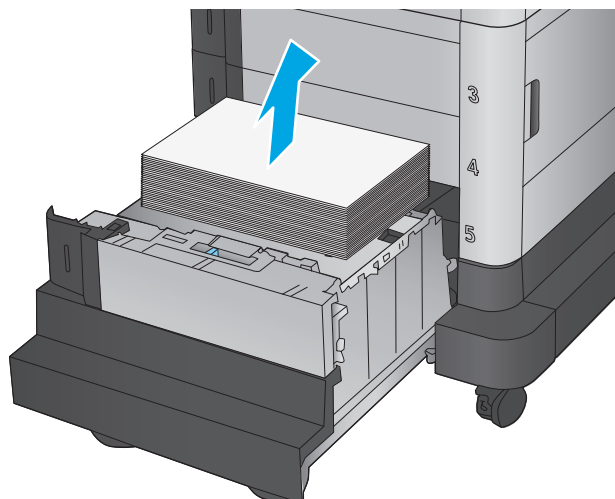



4. Soulevez le bac, puis retirez-le sans le courber.

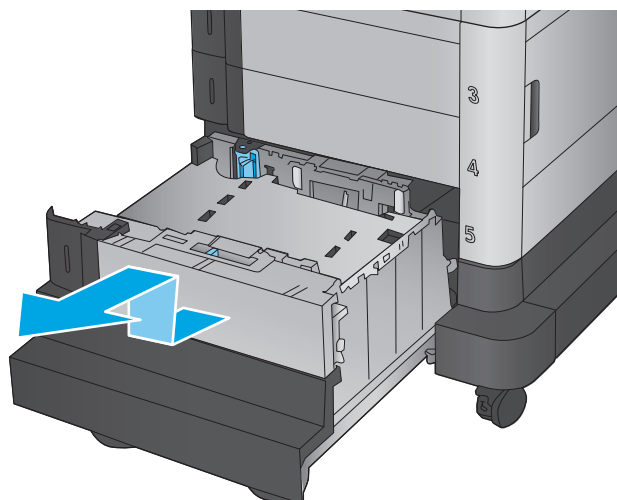

5. Si du papier est coincé dans la zone d'alimentation, tirez-la pour l'enlever.

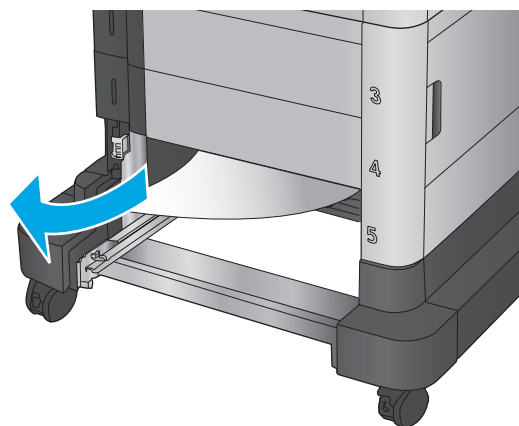

6. Réinstallez le bac, puis chargez des rames complètes de papier dans le bac. Le bac peut contenir 1 500 feuilles de papier.

**REMARQUE :** Pour de meilleurs résultats, chargez des rames de papier complètes. Ne divisez pas les rames en plusieurs paquets.

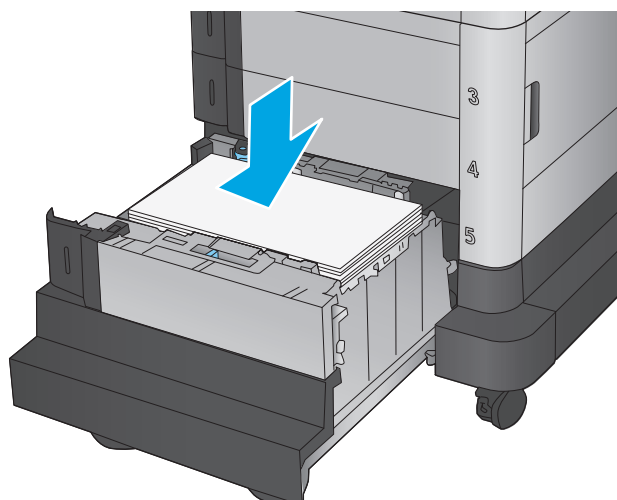

7. Fermez le bac.

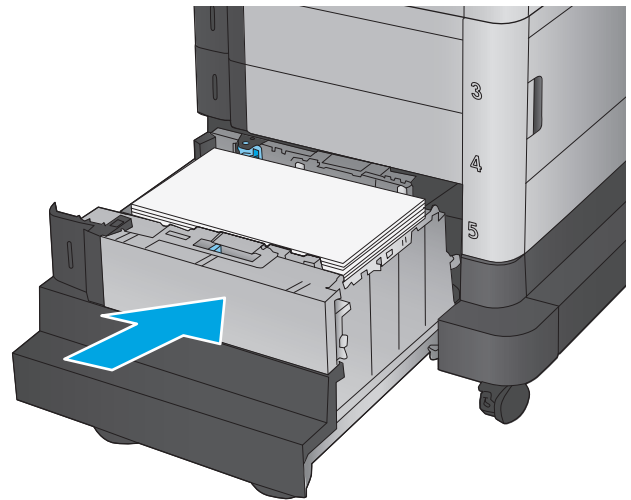

8. Ouvrez la porte inférieure droite.

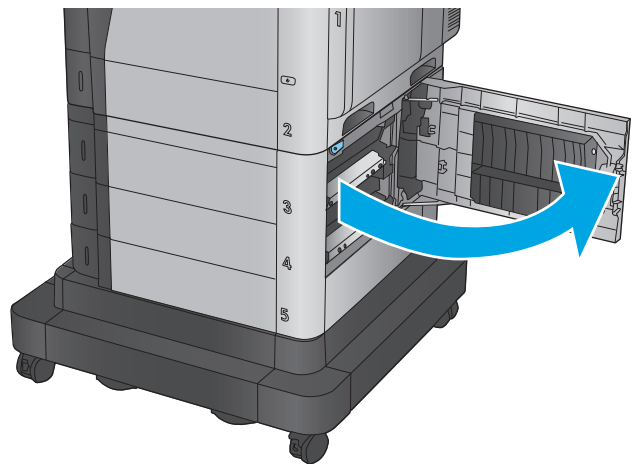

9. Retirez toute feuille de papier coincée.

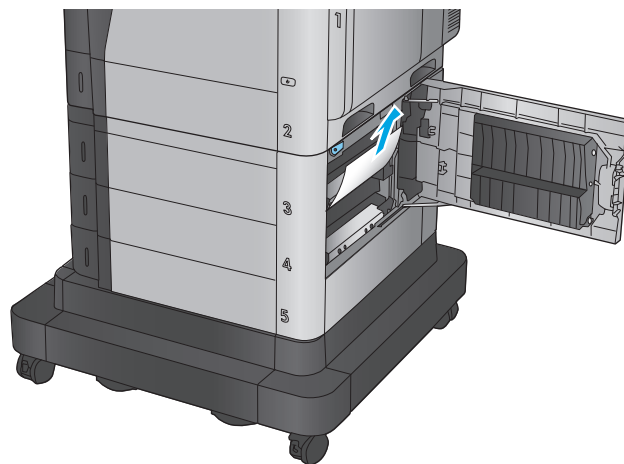

10. Fermez la porte inférieure droite.

**REMARQUE :** Après avoir éliminé le bouchage, si le panneau de commande du produit affiche un message indiquant qu'il n'y a pas de papier dans le bac ou que le bac est trop rempli, retirez le bac pour vérifier qu'il ne reste aucun papier derrière.

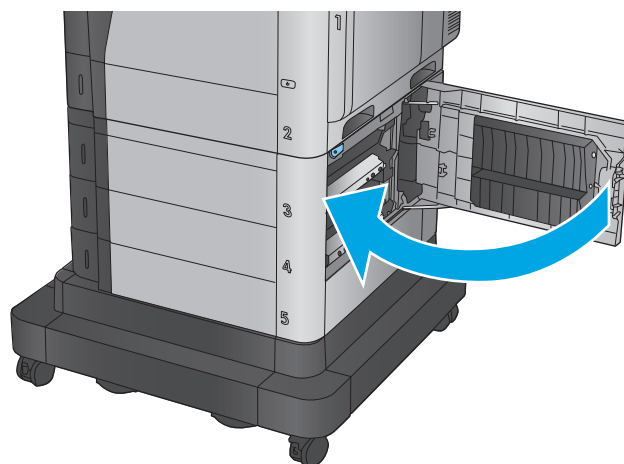

## Suppression des bouchages dans la porte inférieure droite

Utilisez la procédure suivante pour vérifier le papier dans la porte inférieure droite. Lorsqu'un bouchage se produit, le panneau de commande affiche une animation qui vous aide à le supprimer.

1. Ouvrez la porte inférieure droite.

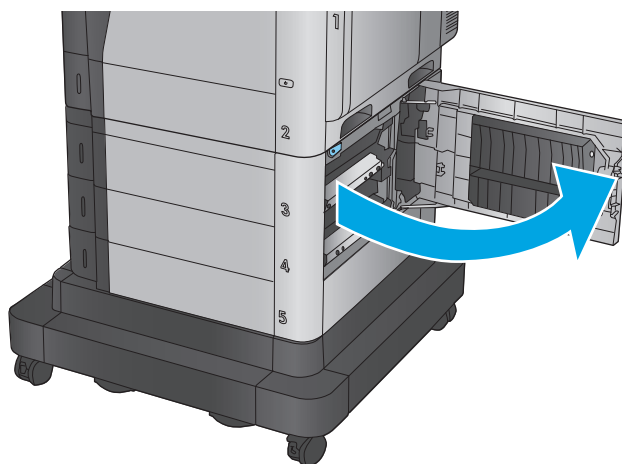

2. Retirez toute feuille de papier coincée.

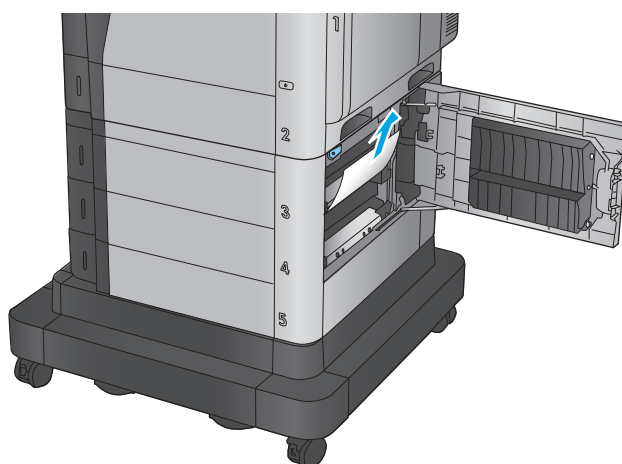

3. Fermez la porte inférieure droite.

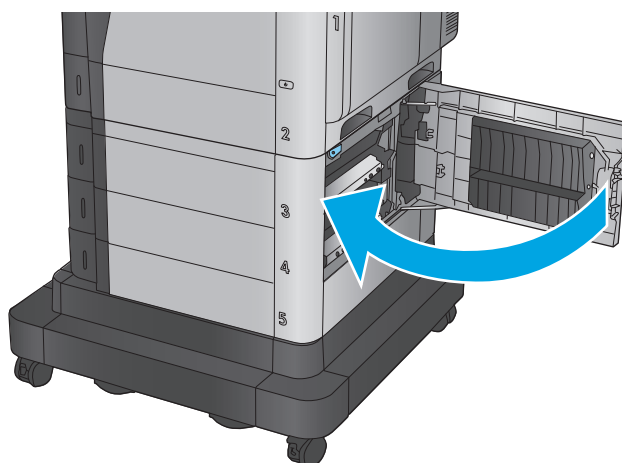

## Suppression des bouchages au niveau de la porte droite et de la zone de l'unité de fusion

Utilisez la procédure suivante pour vérifier le papier dans tous les emplacements de bouchages possibles à l'intérieur de la porte droite. Lorsqu'un bouchage se produit, le panneau de commande affiche une animation qui vous aide à le supprimer.

**⚠ ATTENTION :** L'unité de fusion peut être chaude lorsque le produit est en service. Attendez que l'unité de fusion refroidisse avant de la manipuler.

1. Ouvrez la porte droite.

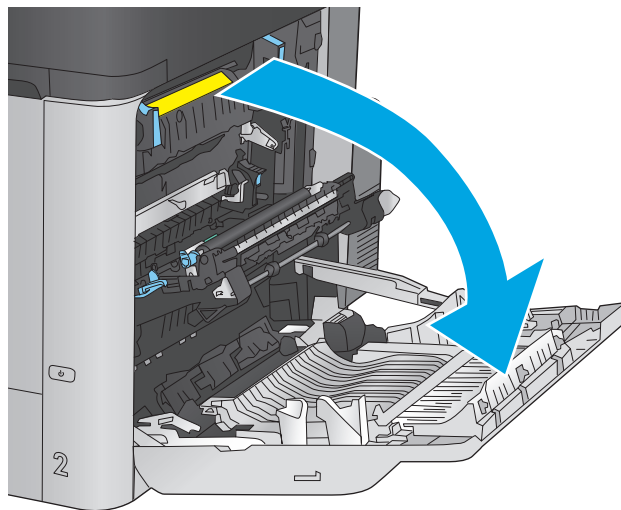

2. Retirez délicatement le bouchage papier.

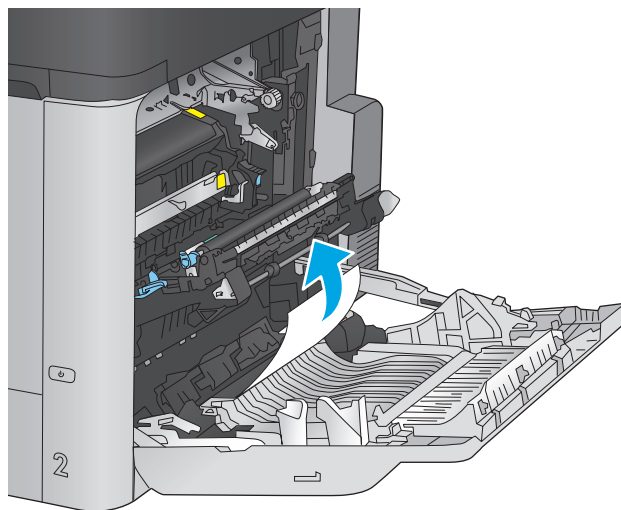

3. Si vous voyez du papier coincé à l'entrée de la station de fusion, tirez-le délicatement vers le bas pour l'enlever.

**ATTENTION :** Ne touchez pas les rouleaux du cylindre de transfert. Des saletés peuvent affecter la qualité d'impression.

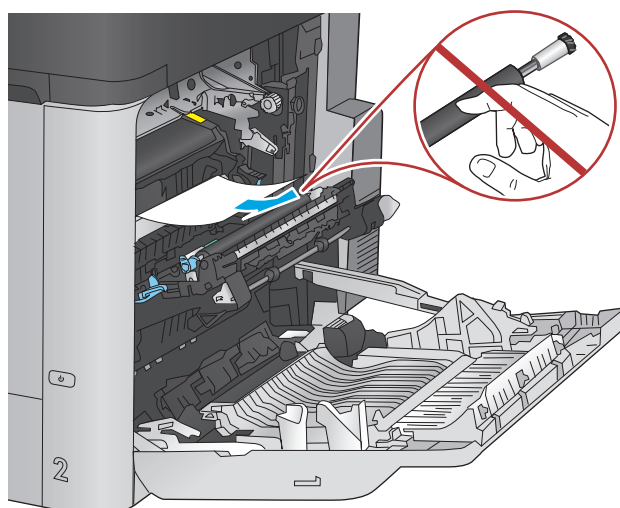

4. Si une feuille s'est coincée en entrant dans le bac de sortie, retirez l'unité de fusion et tirez la feuille délicatement vers le bas pour l'enlever.

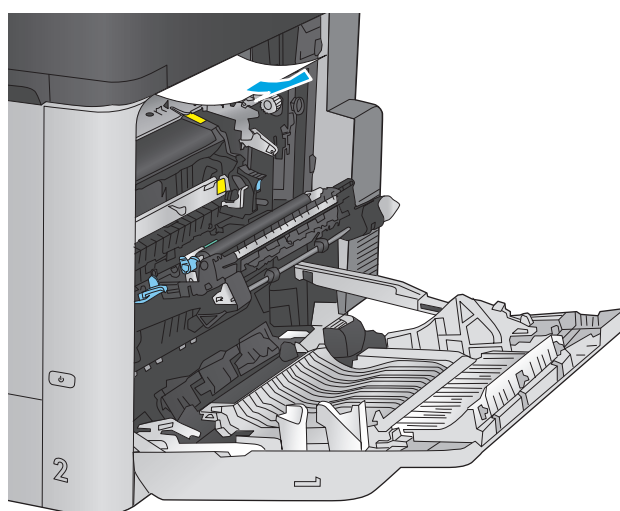

5. Il est possible que du papier soit coincé à un endroit que vous ne pouvez pas voir dans la station de fusion. Saisissez les poignées de l'unité de fusion, soulevez-la doucement, puis tirez-la sans l'incliner pour la retirer.

**ATTENTION :** L'unité de fusion peut être chaude lorsque le produit est en service. Attendez que l'unité de fusion refroidisse avant de la manipuler.

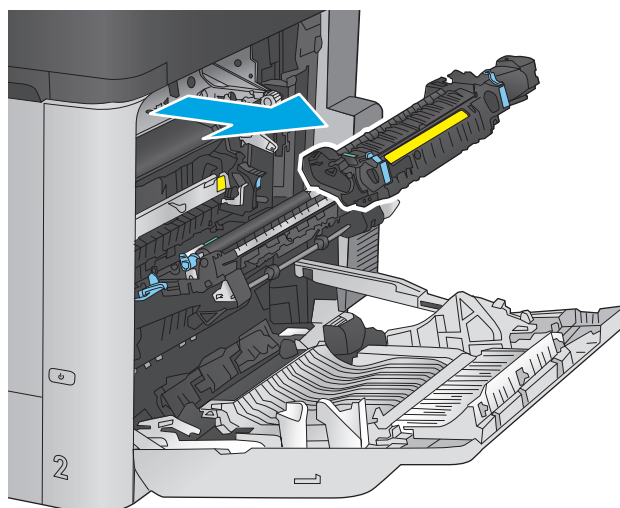

6. Ouvrez la porte d'accès aux bourrages. Si une feuille est coincée dans la station de fusion, tirez-la délicatement sans l'incliner pour l'enlever. Si elle se déchire, veillez à retirer tous les morceaux de papier.

**ATTENTION :** Même si le corps de l'unité de fusion a refroidi, il est possible que les rouleaux qui sont à l'intérieur soient encore chauds. Ne les touchez pas jusqu'à ce qu'ils aient refroidi.

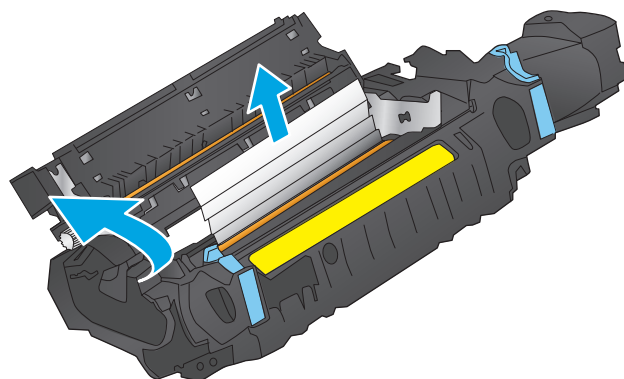

7. Fermez la porte d'accès aux bourrages et poussez complètement l'unité de fusion dans le produit.

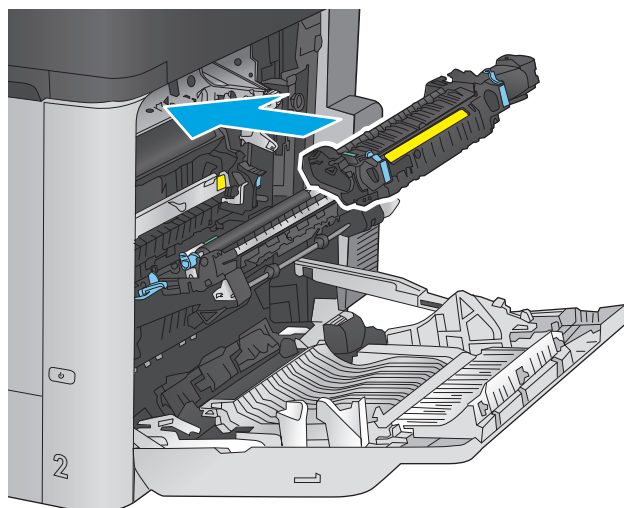

8. Fermez la porte droite.

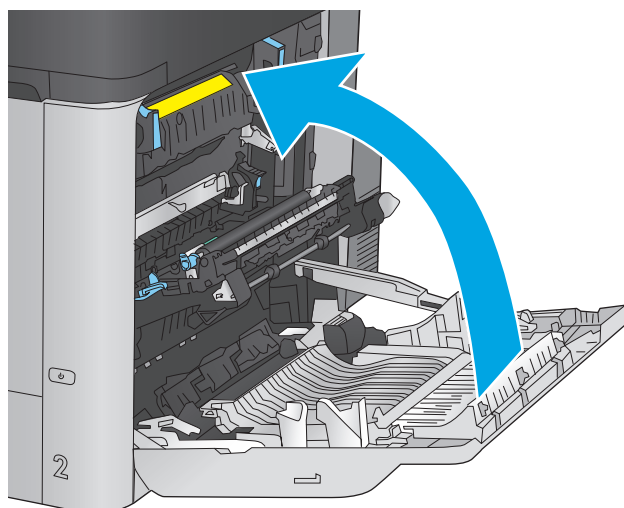

## Suppression des brouillages dans le bac de sortie

Utilisez la procédure suivante pour éliminer les brouillages dans le bac de sortie. Lorsqu'un brouillage se produit, le panneau de commande affiche une animation qui vous aide à le supprimer.

1. Si vous apercevez du papier dans le bac de sortie, saisissez le bord avant de celui-ci pour le retirer.

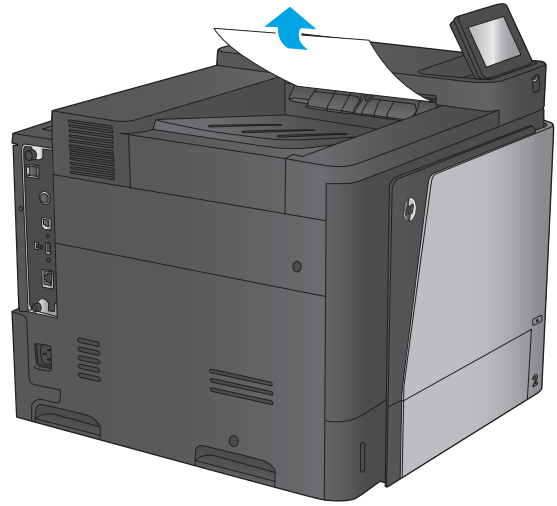



## Améliorer la qualité d'impression

Si vous rencontrez des problèmes de qualité d'impression, essayez les solutions suivantes dans l'ordre indiqué pour résoudre le problème.

- [Imprimer à partir d'un autre logiciel](#)
- [Vérification du paramètre type de papier pour la tâche d'impression](#)
- [Vérifier l'état du toner](#)
- [Nettoyage du produit](#)
- [Inspection visuelle du toner](#)
- [Vérifier le papier et l'environnement d'impression](#)
- [Étalonner le produit pour aligner les couleurs](#)
- [Vérifier les autres paramètres d'impression de tâche](#)
- [Essayer un autre pilote d'impression](#)

### Imprimer à partir d'un autre logiciel

Essayez d'imprimer à partir d'un autre logiciel. Si la page est correctement imprimée, le problème provient de l'application logicielle à partir de laquelle vous avez imprimé.

### Vérification du paramètre type de papier pour la tâche d'impression

Vérifiez les paramètres du type de papier lors de l'impression depuis un logiciel et si les pages copiées présentent des traînées, des impressions incohérentes ou sombres, si le papier est gondolé, s'il présente des points de toner éparpillés, si l'encre n'est pas fixée ou s'il y a des zones sans toner.

#### Vérifier le paramètre de format de papier (Windows)

1. Dans le logiciel, sélectionnez l'option **Imprimer**.
2. Sélectionnez le produit, puis cliquez sur le bouton **Propriétés** ou **Préférences**.
3. Cliquez sur l'onglet **Papier/Qualité**.
4. Dans la liste déroulante **Type de papier**, cliquez sur l'option **Plus...**
5. Développez la liste des options **Type** :
6. Développez la catégorie de types de papier qui correspond le mieux à votre papier.
7. Sélectionnez l'option pour le type de papier que vous utilisez et cliquez sur le bouton **OK**.
8. Cliquez sur le bouton **OK** pour fermer la boîte de dialogue **Propriétés du document**. Dans la boîte de dialogue **Imprimer**, cliquez sur le bouton **OK** pour lancer la tâche d'impression.

#### Vérifier le paramètre de format de papier (Mac OS X)

1. Cliquez sur le menu **Fichier**, puis sur l'option **Imprimer**.
2. Dans le menu **Imprimante**, sélectionnez le produit.

3. Par défaut, le pilote d'impression affiche le menu **Copies et pages**. Ouvrez la liste déroulante des menus, puis cliquez sur le menu **Finition**.
4. Sélectionnez un type dans la liste déroulante **Type de média**.
5. Cliquez sur le bouton **Imprimer**.

## Vérifier l'état du toner

Suivez la procédure suivante pour vérifier la durée de vie restante estimée des toners et, si nécessaire, l'état des autres pièces remplaçables.

### Étape 1 : Impression de la page d'état consommables

1. Faites défiler l'écran d'accueil du panneau de commande du produit jusqu'à trouver le bouton **Consommables**, puis appuyez dessus.
2. La liste de l'état de tous les consommables apparaît à l'écran.
3. Pour imprimer ou afficher un rapport sur l'état de tous les consommables, y compris les pièces HP d'origine, pour renouveler une commande de consommables, appuyez sur le bouton **Gestion des consommables**. Appuyez sur le bouton **Etat des consommables**, puis appuyez sur le bouton **Imprimer** ou **Visualiser**.

### Étape 2 : Vérifier l'état des fournitures

1. Regardez le rapport d'état des fournitures pour vérifier le pourcentage de vie restant pour les cartouches de toner et, si nécessaire, l'état des autres pièces remplaçables.

Des problèmes de qualité d'impression peuvent survenir si vous utilisez un toner dont la durée de vie estimée arrive à expiration. Lorsque le niveau d'un consommable est très bas, la page état du produit vous en avertit. Une fois qu'un consommable HP a atteint un niveau très bas, la garantie Premium de HP (protection des consommables) de ce consommable expire.

Il n'est pas nécessaire de remplacer le toner tant que la qualité d'impression reste acceptable. Veillez à toujours disposer d'une cartouche de remplacement afin de pouvoir en changer en temps voulu.

Si vous estimez devoir remplacer un toner ou une autre pièce remplaçable, la page état des consommables dresse la liste des numéros des pièces HP originales.

2. Vérifiez que vous utilisez bien une cartouche HP originale.

Un toner HP original porte soit les mentions « HP » ou « Hewlett-Packard », soit le logo HP. Pour plus d'informations sur l'identification des cartouches HP, consultez la page [www.hp.com/go/learnaboutsupplies](http://www.hp.com/go/learnaboutsupplies).

## Nettoyage du produit

### Impression d'une page de nettoyage

Pendant le processus d'impression, du toner et des particules de poussière peuvent s'accumuler à l'intérieur du produit et provoquer des problèmes de qualité d'impression tels que des taches d'encre ou des projections, des traînées, des stries, des lignes ou des marques répétées.

Pour nettoyer le circuit papier, procédez comme suit :

1. Faites défiler l'écran d'accueil du panneau de commande du produit jusqu'à trouver le bouton [Maintenance du périphérique](#), puis appuyez dessus.
2. Appuyez sur [Etalonnage/nettoyage](#), puis sur [Page de nettoyage](#) et [Imprimer](#) pour imprimer la page.

Le message de **Nettoyage** s'affiche sur le panneau de commande du produit. Le processus de nettoyage dure quelques minutes. Ne mettez pas l'appareil hors tension tant que la procédure de nettoyage n'est pas terminée. Lorsqu'il est terminé, jetez la page imprimée.

## Inspection visuelle du toner

Suivez ces étapes pour inspecter chaque toner.

1. Retirez le toner du produit.
2. Vérifiez si la puce mémoire n'est pas endommagée.
3. Examinez la surface du tambour d'imagerie vert.

 **ATTENTION :** Ne touchez pas le tambour d'imagerie. Vous risquez de dégrader la qualité d'impression si vous y laissez des empreintes de doigts.

4. Si vous constatez des rayures, des empreintes de doigts ou tout autre dommage sur le tambour d'imagerie, remplacez le toner.
5. Remettez le toner en place et imprimez quelques pages pour voir si le problème est résolu.

## Vérifier le papier et l'environnement d'impression

### Étape 1 : Utiliser du papier conforme aux spécifications HP

Certains problèmes de qualité d'impression surviennent lorsque l'utilisateur emploie du papier non conforme aux spécifications HP.

- Utilisez toujours un type et un grammage de papier pris en charge par le produit.
- Utilisez un papier de bonne qualité et sans coupures, entailles, déchirures, taches, particules libres, poussière, plis, vides, agrafes ni bords froissés ou pliés.
- N'utilisez pas du papier qui a déjà servi pour une impression.
- Utilisez du papier qui ne contient pas de matière métallique, comme des paillettes.
- Utilisez un papier conçu pour les imprimantes laser. N'utilisez pas un papier conçu exclusivement pour les imprimantes jet d'encre.
- Utilisez un papier qui n'est pas trop rugueux. L'utilisation d'un papier plus lisse permet généralement d'obtenir une meilleure qualité d'impression.

### Étape 2 : Vérifier l'environnement

L'environnement peut influencer directement sur la qualité de l'impression et est une cause fréquente de problèmes de qualité d'impression ou d'entraînement du papier. Essayez les solutions suivantes :

- Placez le produit hors des endroits où se trouvent des courants d'air, tels que près de ventilations de climatisation ou de fenêtres ou de portes ouvertes.
- Assurez-vous que le produit n'est pas exposé à des températures ou à une humidité qui sortent des spécifications du produit.
- Ne placez pas le produit dans un espace confiné, tel qu'un placard.
- Posez le produit sur une surface plane et stable.
- Retirez tout ce qui bloque les ventilations du produit. Le produit a besoin d'une bonne circulation de l'air sur tous ses côtés, y compris le dessus.
- Protégez le produit de débris aériens, de poussière, de vapeur, de graisse ou d'autres éléments qui peuvent laisser des résidus à l'intérieur du produit.

### Étape 3 : Configurer l'alignement de chaque bac

Suivez ces étapes lorsque le texte ou les images ne sont pas centrées ou alignées correctement sur la page imprimée lors de l'impression à partir de bacs spécifiques.

1. Faites défiler l'écran d'accueil du panneau de commande du produit jusqu'à trouver le bouton [Administration](#).
2. Ouvrez les menus suivants :
  - [Paramètres généraux](#)
  - [Qualité d'impression](#)
  - [Concordance des images](#)
3. Sélectionnez le bac que vous souhaitez régler.
4. Appuyez sur le bouton [Imprimer la page de test](#), puis suivez les instructions indiquées sur les pages imprimées.
5. Appuyez sur le bouton [Imprimer la page de test](#) pour vérifier les résultats, puis affinez les réglages si nécessaire.
6. Lorsque vous êtes satisfait des résultats, appuyez sur le bouton [Enregistrer](#) pour enregistrer les nouveaux paramètres.

### Étalonner le produit pour aligner les couleurs

L'étalonnage est une fonction du produit qui permet d'optimiser la qualité d'impression.

Suivez ces étapes pour résoudre les problèmes de qualité d'impression tels que la couleur mal alignée, des ombres colorées, des graphiques flous ou d'autres problèmes de qualité d'impression.

1. Faites défiler l'écran d'accueil du panneau de commande du produit jusqu'à trouver le bouton [Maintenance du périphérique](#), puis appuyez dessus.
2. Ouvrez les menus suivants :
  - [Étalonnage/nettoyage](#)
  - [Étalonnage complet](#)

3. Appuyez sur le bouton **Démarrer** pour démarrer le processus d'étalonnage.

Le message d'**Etalonnage** va s'afficher sur le panneau de commande du produit. Le processus d'étalonnage dure quelques minutes. Ne mettez pas l'appareil hors tension tant que la procédure d'étalonnage n'est pas terminée.

4. Attendez que l'appareil procède à l'étalonnage, puis essayez à nouveau d'imprimer.

## Vérifier les autres paramètres d'impression de tâche

Lors de l'impression à partir d'un logiciel, suivez ces étapes pour essayer de résoudre le problème en ajustant d'autres paramètres du pilote d'impression.

### Régler les paramètres de couleur (Windows)

Suivez ces étapes si les couleurs de la page imprimée ne correspondent pas aux couleurs de l'écran d'ordinateur, ou si les couleurs de la page imprimée ne sont pas satisfaisantes.

#### Changer le thème de couleur

1. Dans le logiciel, sélectionnez l'option **Imprimer**.
2. Sélectionnez le produit, puis cliquez sur le bouton **Propriétés** ou **Préférences**.
3. Cliquez sur l'onglet **Couleur**.
4. Cochez la case **HP EasyColor** pour la désactiver.
5. Sélectionnez un thème de couleur dans la liste déroulante **Thèmes de couleur**.
  - **Par défaut (sRGB)** : ce thème indique à l'imprimante d'imprimer les données RVB en mode brut. Lorsque vous utilisez ce thème, gérez la couleur dans le logiciel ou dans le système d'exploitation pour obtenir un rendu correct.
  - **Couleurs vives (sRGB)** : l'imprimante augmente la saturation des couleurs dans les demi-tons. Utilisez ce thème pour l'impression de graphiques commerciaux.
  - **Photo (sRGB)** : la couleur RVB est interprétée par l'imprimante comme si elle était imprimée sur une photo à l'aide d'un mini-laboratoire numérique. Les couleurs rendues par l'imprimante sont plus profondes, plus saturées et sont différentes de celles du thème Par défaut (sRGB). Utilisez ce thème pour l'impression de photos.
  - **Photo (Adobe RGB 1998)** : utilisez ce thème pour l'impression de photos numériques utilisant l'espace de couleurs AdobeRGB au lieu de l'espace sRGB. Désactivez la gestion des couleurs dans le logiciel lorsque vous utilisez ce thème.
  - **Aucun** : aucun thème de couleur n'est utilisé.
  - **Profil personnalisé** : sélectionnez cette option pour utiliser un profil d'entrée personnalisé et contrôler précisément les couleurs imprimées (par exemple, pour émuler un produit HP Color LaserJet spécifique). Vous pouvez télécharger des profils personnalisés à l'adresse suivante : [www.hp.com](http://www.hp.com).
6. Cliquez sur le bouton **OK** pour fermer la boîte de dialogue **Propriétés du document**. Dans la boîte de dialogue **Imprimer**, cliquez sur le bouton **OK** pour lancer la tâche d'impression.

## Modifier les options de couleur

1. Dans le logiciel, sélectionnez l'option **Imprimer**.
  2. Sélectionnez le produit, puis cliquez sur le bouton **Propriétés** ou **Préférences**.
  3. Cliquez sur l'onglet **Couleur**.
  4. Cochez la case **HP EasyColor** pour la désactiver.
  5. Cliquez sur le paramètre **Automatique** ou **Manuel**.
    - Paramètre **Automatique** : sélectionnez ce paramètre pour la plupart des tâches d'impression couleur
    - Paramètre **Manuel** : sélectionnez ce paramètre pour définir les paramètres de couleurs indépendamment d'autres paramètres. Cliquez sur le bouton **Paramètres** pour ouvrir la fenêtre d'ajustement manuel des couleurs.
- 
-  **REMARQUE :** Une modification manuelle des paramètres de couleur peut avoir un impact sur l'impression. HP recommande que seuls les spécialistes de graphiques couleur puissent modifier ces paramètres.
- 
6. Cliquez sur l'option **Print in Grayscale** (Imprimer en niveaux de gris) pour imprimer un document couleur en noir et en nuances de gris. Utilisez cette option pour imprimer des documents couleur destinés à la photocopie ou à la télécopie. Vous pouvez également utiliser cette option pour imprimer des brouillons et pour économiser le toner couleur.
  7. Cliquez sur le bouton **OK** pour fermer la boîte de dialogue **Propriétés du document**. Dans la boîte de dialogue **Imprimer**, cliquez sur le bouton **OK** pour lancer la tâche d'impression.

## Essayer un autre pilote d'impression

Vous devez utiliser un autre pilote d'impression si vous imprimez depuis un logiciel et si les pages imprimées présentent des lignes inattendues sur les images, s'il manque du texte ou des images, si la mise en forme est incorrecte ou si les polices d'écriture ont été remplacées par d'autres.

Téléchargez l'un des pilotes suivants à partir du site Web HP. Depuis les Etats-Unis, consultez le site [www.hp.com/support/colorIjM651](http://www.hp.com/support/colorIjM651). En dehors des Etats-Unis, rendez-vous sur le site [www.hp.com/support](http://www.hp.com/support). Sélectionnez votre pays/région. Cliquez sur **Télécharger les pilotes et le logiciel**. Saisissez le nom du produit, puis sélectionnez **Rechercher**.

---

### Pilote HP PCL 6

- Fourni comme pilote par défaut sur le CD du produit. Ce pilote est installé automatiquement, sauf si vous en sélectionnez un autre
  - Recommandé pour tous les environnements Windows
  - Fournit la meilleure vitesse d'impression, qualité et d'impression et support des fonctions du produit pour tous les utilisateurs
  - Conçu pour fonctionner avec l'interface GDI (Graphic Device Interface) de Windows pour une vitesse optimale dans les environnements Windows
  - Peut ne pas être totalement compatible avec les logiciels tiers ou personnalisés basés sur le PCL 5
-

---

**Pilote HP UPD PS**

- Conseillé pour l'impression avec les logiciels Adobe® ou avec les autres applications exigeantes en termes de graphisme
- Prend en charge l'impression avec besoins d'émulation PostScript ou les polices PostScript en flash

---

**HP UPD PCL 5**

- Recommandé pour l'impression de bureau dans les environnements Windows
- Compatible avec les versions PCL et les produits HP LaserJet antérieurs
- Le meilleur choix pour les impressions à partir de logiciels tiers ou personnalisés
- Le meilleur choix pour les environnements mixtes, nécessitant que le produit soit défini sur PCL 5 (UNIX, Linux, mainframe).
- Conçu pour être utilisé dans des environnements Windows d'entreprise afin de fournir un seul pilote pour plusieurs modèles de produit
- Particulièrement recommandé pour les impressions sur différents modèles de produits à partir d'un ordinateur portable Windows

---

**HP UPD PCL 6**

- Recommandé pour l'impression sur tous les environnements Windows.
  - Fournit la meilleure vitesse d'impression, qualité et d'impression et support des fonctions de l'imprimante pour tous les utilisateurs
  - Conçu pour fonctionner avec l'interface GDI (Graphic Device Interface) de Windows pour une vitesse optimale dans les environnements Windows
  - Peut ne pas être totalement compatible avec les logiciels tiers ou personnalisés basés sur le PCL 5
-

## Résoudre des problèmes de réseau câblé

Vérifiez les points suivants pour vous assurer que le produit communique avec le réseau. Avant de commencer, imprimez une page de configuration via le panneau de commande du produit et recherchez l'adresse IP du produit indiquée sur cette page.

- [Connexion physique faible](#)
- [L'ordinateur utilise une adresse IP incorrecte pour le produit](#)
- [L'ordinateur est incapable de communiquer avec le produit](#)
- [Le produit utilise des paramètres de vitesse de liaison et de mode duplex incorrects pour le réseau](#)
- [De nouveaux logiciels peuvent poser des problèmes de compatibilité](#)
- [L'ordinateur ou la station de travail n'est peut-être pas correctement configuré\(e\)](#)
- [Le produit est désactivé ou d'autres paramètres réseau sont incorrects](#)



**REMARQUE :** HP ne prend pas en charge les réseaux peer-to-peer car cette fonction est une fonction des systèmes d'exploitation Microsoft et non des pilotes d'imprimante HP. Pour plus d'informations, rendez-vous sur le site de Microsoft à l'adresse [www.microsoft.com](http://www.microsoft.com).

### Connexion physique faible

1. Vérifiez que le produit est connecté au port réseau approprié à l'aide d'un câble de longueur suffisante.
2. Vérifiez que le câble est correctement branché.
3. Le voyant d'activité orange et le voyant vert d'état des liaisons situés à côté de la connexion du port réseau à l'arrière du produit doivent être allumés.
4. Si le problème persiste, essayez un autre câble ou un autre port sur le concentrateur.

### L'ordinateur utilise une adresse IP incorrecte pour le produit

1. Ouvrez les propriétés de l'imprimante et cliquez sur l'onglet **Ports**. Vérifiez que l'adresse IP actuelle du produit est sélectionnée. L'adresse IP est indiquée sur la page de configuration du produit.
2. Si vous avez installé le produit à l'aide du port TCP/IP standard HP, cochez la case nommée **Toujours imprimer sur cette imprimante, même si son adresse IP change**.
3. Si vous avez installé le produit à l'aide d'un port TCP/IP standard Microsoft, utilisez le nom d'hôte plutôt que l'adresse IP.
4. Si l'adresse IP est correcte, supprimez le produit, puis ajoutez-le de nouveau.

### L'ordinateur est incapable de communiquer avec le produit

1. Testez la connexion réseau en exécutant une commande Ping sur le réseau.



- a. Sur votre ordinateur, ouvrez une invite de ligne de commande. Sous Windows, cliquez sur **Démarrer, Exécuter**, tapez `cmd`, puis appuyez sur **Entrée**.
  - b. Tapez `ping` puis l'adresse IP de votre produit.  
  
Pour Mac OS X, ouvrez l'utilitaire de réseau, puis indiquez l'adresse IP dans le champ correspondant du panneau **Ping**.
  - c. Si la fenêtre affiche des temps de propagation en boucle, cela signifie que le réseau est opérationnel.
2. Si la commande ping a échoué, vérifiez que les concentrateurs réseau sont actifs, puis vérifiez que les paramètres réseau, ceux du produit et ceux de l'ordinateur sont tous configurés pour le même réseau.

## Le produit utilise des paramètres de vitesse de liaison et de mode duplex incorrects pour le réseau

Hewlett-Packard recommande de laisser ces paramètres en mode automatique (paramètre par défaut). Si vous modifiez ces paramètres, vous devez également les modifier pour votre réseau.

## De nouveaux logiciels peuvent poser des problèmes de compatibilité

Pour tout nouveau logiciel, vérifiez que celui-ci est correctement installé et qu'il utilise le pilote d'imprimante approprié.

## L'ordinateur ou la station de travail n'est peut-être pas correctement configuré(e)

1. Vérifiez les paramètres de pilotes réseau, de pilotes d'impression et de redirection du réseau.
2. Vérifiez que le système d'exploitation est correctement configuré.

## Le produit est désactivé ou d'autres paramètres réseau sont incorrects

1. Consultez la page de configuration pour vérifier l'état du protocole réseau. Activez-le, si nécessaire.
2. Configurez de nouveau les paramètres réseau si nécessaire.



# Index

## A

- Accessoire NFC
  - référence 25
- Accessoire NFC (near-field communications)
  - référence 25
- Accessoires
  - commande 24
  - références 25
- Accessoire sans fil direct
  - référence 25
- accessoires de stockage USB
  - impression à partir de 47
- Adresse IPv4 51
- Adresse IPv6 51
- Aide, panneau de commande 73
- Aide en ligne, panneau de commande 73
- AirPrint 46
- Assistance
  - en ligne 72
- Assistance à la clientèle HP 72
- Assistance clientèle
  - en ligne 72
- Assistance en ligne 72
- Assistance technique
  - en ligne 72

## B

- Bac 1
  - bourrages 80
  - orientation du papier 15
- Bac 2 et bacs de 500 feuilles
  - bourrages 82
  - chargement 17
  - orientation du papier 19
- Bac d'entrée à haute capacité de 1 500 feuilles
  - suppression des bourrages 87
- Bac de sortie
  - suppression des bourrages 96
- Bac haute capacité de 1 500 feuilles
  - chargement 21
  - référence 25
- Bacs
  - capacité 2
  - emplacement 5
  - inclus 2
- Bacs, sortie
  - emplacement 5
- Bacs à papier
  - références 25
- Bacs à papier de 500 feuilles
  - références 25
- Bacs de sortie
  - emplacement 5
- Bonjour
  - identification 55
- Bourrages
  - auto-navigation 79
  - bac 1 80
  - bac 2 et bacs de 500 feuilles 82
  - bac d'entrée haute capacité de 1 500 feuilles 87
  - bac de sortie 96
  - causes de 79
  - emplacement 79
  - porte droite 93
  - porte inférieure droite 91
  - unité de fusion 93
- Bourrages papier
  - bac 1 80
  - bac 2 et bacs de 500 feuilles 82
  - bac d'entrée haute capacité de 1 500 feuilles 87
  - bac de sortie 96
  - emplacements 79
  - porte droite 93

- porte inférieure droite 91
- unité de fusion 93
- Bouton Accueil
  - emplacement 7
- Bouton Aide
  - emplacement 7
- Bouton Arrêter
  - emplacement 7
- Bouton de sélection de langue
  - emplacement 7
- Bouton marche/arrêt
  - emplacement 5
- Bouton Réseau
  - emplacement 7
- Bouton Se connecter
  - emplacement 7
- Bouton Se déconnecter
  - emplacement 7
- Bouton Veille
  - emplacement 7

## C

- Cartouche
  - remplacement 26
- Cartouche de toner
  - remplacement 26
- Cartouches de toner
  - pièces 26
- Chargement
  - papier dans bac 2 et bacs de 500 feuilles 17
  - papier dans bac d'entrée haute capacité de 1 500 feuilles 21
  - papier dans le bac 1 12
- Chargeur de documents
  - problèmes d'alimentation papier 77
- Commande
  - consommables et accessoires 24
- Configuration générale
  - serveur Web intégré HP 57
- Configuration minimale
  - serveur Web intégré HP 55
- Connexion
  - panneau de commande 65
- Connexion de l'alimentation
  - emplacement 6
- Consommables
  - commande 24

état, affichage dans HP Utility  
pour Mac 53  
paramètres de seuil bas 75  
références 24  
remplacement des cartouches de  
toner 26  
remplacer le réservoir de  
récupération du toner 30  
utilisation lorsque bas 75  
Consommation d'énergie,  
optimiser 67  
Couleurs  
étalonner 100

**D**  
dépannage  
problèmes de réseau 104  
réseau câblé 104  
Dépannage  
bourrages 79  
problèmes d'alimentation  
papier 77  
Disques durs  
cryptés 66

**E**  
Enveloppes  
chargement dans le bac 1 12  
orientation 15  
Etalonner  
couleurs 100  
état  
HP Utility, Mac 53  
état des consommables 98  
Etat du produit 7  
état du toner 98  
Ethernet (RJ-45)  
emplacement 7  
Étiquettes  
impression (Windows) 36  
Exigences relatives au navigateur  
serveur Web intégré HP 55  
Exigences relatives au navigateur  
Web  
serveur Web intégré HP 55  
Explorer, versions prises en charge  
serveur Web intégré HP 55

**F**  
FIH (Foreign Interface Harness)  
emplacement 7

fonts  
upload, Mac 54  
Foreign Interface Harness (FIH)  
emplacement 7  
Formateur  
emplacement 6

**G**  
Gestion du réseau 50

**H**  
HIP (module d'intégration de  
matériel)  
emplacement 5  
HP ePrint 45  
HP Utility pour Mac  
Bonjour 53  
fonctions 53  
HP Web Jetadmin 64

**I**  
impression  
à partir d'accessoires de stockage  
USB 47  
Impression  
tâches en mémoire 42  
impression des deux côtés  
Mac 38  
Impression des deux côtés  
paramètres (Windows) 35  
Impression directe sans fil HP 44  
Impression NFC 44  
Impression par communication en  
champ proche 44  
impression recto verso  
Mac 38  
manuellement (Mac) 38  
Impression recto verso  
manuellement (Windows) 35  
paramètres (Windows) 35  
Windows 35  
impression USB Easy-Access 47  
Imprimer des deux côtés  
manuellement, Windows 35  
Windows 35  
Insertion format carte postale  
référence 25  
Internet Explorer, versions prises en  
charge  
serveur Web intégré HP 55

Interrupteur marche/arrêt  
emplacement 5  
IPsec 65

**J**  
Jetadmin, HP Web 64

**K**  
Kits de maintenance  
références 24

**L**  
Liste des autres liens  
serveur Web intégré HP 63  
Logiciel  
HP Utility 53  
Logiciel HP ePrint 46

**M**  
Macintosh  
HP Utility 53  
Masque de sous-réseau 51  
Mémoire  
incluse 2  
Micrologiciel  
mise à jour Mac 54  
Module d'intégration de matériel  
(HIP)  
emplacement 5

**N**  
Netscape Navigator, versions prises  
en charge  
serveur Web intégré HP 55  
Nettoyage  
circuit papier 98  
Numéro de modèle  
emplacement 6  
Numéro de série  
emplacement 6

**O**  
Options de couleur  
régler, Windows 101  
OS (système d'exploitation)  
pris en charge 2  
Outils de résolution des problèmes  
serveur Web intégré HP 60

## P

Pages d'informations  
  serveur Web intégré HP 56

pages par feuille  
  sélection (Mac) 39

Pages par feuille  
  sélection (Windows) 36

Pages par minute 2

Panneau de commande  
  aide 73  
  emplacement 5  
  emplacement des fonctions 7

Papier  
  bourrages 79  
  chargement dans bac 2 et bacs de  
  500 feuilles 17  
  chargement dans bac d'entrée  
  haute capacité de  
  1 500 feuilles 21  
  chargement du bac 1 12  
  orientation du bac 1 15  
  orientation du bac 2 et des bacs  
  de 500 feuilles 19  
  sélection 99

Papier, commande 24

Papier spécial  
  impression (Windows) 36

Paramètres d'envoi numérique  
  Serveur Web intégré HP 58

Paramètres d'impression  
  Serveur Web intégré HP 57

Paramètres d'usine  
  rétablissement 74

Paramètres de copie  
  serveur Web intégré HP 57

Paramètres de numérisation  
  serveur Web intégré HP 58

Paramètres de télécopie  
  serveur Web intégré HP 60

Paramètres du pilote Mac  
  stockage de tâches 41

Paramètres réseau  
  serveur Web intégré HP 61

Passerelle, paramètre par défaut  
  51

Passerelle par défaut, définition 51

Pièces de rechange  
  références 24

plusieurs pages par feuille  
  impression (Mac) 39

Plusieurs pages par feuille  
  impression (Windows) 36

Port d'impression USB 2.0 haute  
  vitesse  
  emplacement 7

Porte avant  
  emplacement 5

Porte droite  
  bourrages 93  
  emplacement 5

Porte inférieure droite  
  suppression des bourrages 91

Port LAN  
  emplacement 7

Port RJ-45  
  emplacement 7

Ports  
  emplacement 7

Ports d'interface  
  emplacement 7

port USB  
  activation 47

Port USB  
  emplacement 7

Problèmes d'entraînement du papier  
  résolution 77

Puce mémoire (toner)  
  emplacement 26

## R

recto verso manuel  
  Mac 38

Recto verso manuel  
  Windows 35

Références 24  
  accessoires 25  
  consommables 24  
  pièces de rechange 24  
  toner 24

Remplacement  
  cartouches de toner 26  
  réservoir de récupération du  
  toner 30

Réseau  
  configuration, affichage 50  
  configuration, modification 50  
  nom du produit, modification 50

Réseau local (LAN)  
  emplacement 7

## Réseaux

adresse IPv4 51

adresse IPv6 51

HP Web Jetadmin 64

masque de sous-réseau 51

passerelle par défaut 51

pris en charge 2

Réservoir de récupération du toner  
  remplacement 30

rétablissement des paramètres  
  d'usine 74

## S

Sécurité  
  disque dur crypté 66

Sécurité, paramètres  
  serveur Web intégré HP 61

Sécurité IP 65

Serveur Web intégré  
  fonctions 55  
  modification des paramètres  
  réseau 50  
  modification du nom du produit  
  50  
  ouverture 50

Serveur Web intégré (EWS)  
  attribution de mots de passe 65  
  connexion réseau 55

Serveur Web intégré HP  
  configuration générale 57  
  fonctions 55  
  liste des autres liens 63  
  modification des paramètres  
  réseau 50  
  modification du nom du produit  
  50  
  outils de résolution des  
  problèmes 60  
  ouverture 50  
  pages d'informations 56  
  paramètres d'envoi numérique  
  58  
  paramètres d'impression 57  
  paramètres de copie 57  
  paramètres de numérisation 58  
  paramètres de sécurité 61  
  paramètres de télécopie 60  
  paramètres réseau 61  
  Services Web HP 61

- Services Web HP
  - activation 61
- Sites Web
  - assistance clientèle 72
  - HP Web Jetadmin,  
téléchargement 64
- Solutions d'impression mobile 2
- Stockage, tâche
  - paramètres Mac 41
- Stockage de tâches
  - sous Windows 40
- Support d'impression
  - chargement dans le bac 1 12
- Suppression
  - tâches en mémoire 42
- Systèmes d'exploitation (OS)
  - pris en charge 2

## T

- tâches, en mémoire
  - paramètres Mac 41
- Tâches, en mémoire
  - création (Windows) 40
  - impression 42
  - suppression 42
- Tâches en mémoire
  - création (Mac) 41
  - création (Windows) 40
  - impression 42
  - suppression 42
- TCP/IP
  - configuration manuelle des  
paramètres IPv4 51
  - configuration manuelle des  
paramètres IPv6 51
- téléchargement, Mac 54
- Thème de couleur
  - changer, Windows 101
- toner
  - utilisation lorsque bas 75
- Toner
  - paramètres de seuil bas 75
  - références 24
- Transparents
  - impression (Windows) 36
- Type de papier
  - sélection (Windows) 36
- types de papier
  - sélection (Mac) 39

## U

- Unité de fusion
  - bourrages 93
- Utilitaire HP 53
- Utilitaire HP, Mac 53

## V

- verrouillage
  - formateur 66
- Vitesse, optimiser 67





CZ255-90910

