



**MARQUE: NEATO**  
**REFERENCE: BOTVAC D5 CONNECTED**  
**CODIC: 4270100**



**NOTICE**



# neato

botvac **D3** connected  
botvac **D5** connected



FR..... 17



---

# Voici votre robot Neato

Félicitations pour l'acquisition de votre nouveau robot domestique, désormais « connecté » à votre maison intelligente pour vous permettre de gérer le nettoyage de vos sols depuis votre smartphone ou votre tablette.

Ce guide vous aidera à installer votre robot et à le connecter via l'application Neato. Vous y trouverez également des informations importantes sur le fonctionnement et l'entretien de votre robot, afin d'obtenir des performances optimales. Alors, détendez-vous. Votre robot vous préviendra lorsque vos sols seront propres.

## Important : Lire avant de poursuivre la configuration

Afin de garantir la meilleure expérience possible avec votre robot Neato, veuillez noter les points suivants afin de minimiser tout risque de dommages aux meubles ou biens domestiques.

Veuillez observer votre robot Neato pendant les premiers cycles de nettoyage et apportez les ajustements nécessaires à l'environnement de nettoyage pour optimiser la navigation.

- Même si les robots Neato disposent d'un système de navigation intelligente qui évite les obstacles, le robot peut parfois heurter les meubles, les objets, les animaux et les personnes. Par conséquent, si vous avez des objets auxquels vous tenez particulièrement qui pourraient être endommagés en cas de choc avec le robot, retirez-les de la pièce ou utilisez des balises de délimitation.

- De même, la brosse rotative du robot Neato fonctionne comme celle d'un aspirateur balai standard ; n'utilisez donc pas le robot Neato sur les planchers ou les tapis (par exemple, avec des franges) sur lesquels nous n'utiliseriez pas un aspirateur balai standard.

Neato Robotics décline toute responsabilité en cas de dommage causé à des meubles, des objets, des tapis ou des sols.

---

## Table des matières

Vue d'ensemble.....	19
Points et conseils importants.....	20
Préparation et installation.....	22
Configuration de votre robot avec le réseau Wi-Fi et l'application Neato.....	23
Utilisation de votre robot avec l'application Neato.....	25
Comment Neato nettoie.....	27
Entretien de votre robot Neato.....	28
Plus d'informations.....	29
Vous et votre robot Neato .....	32

Vous voulez voir comment ça marche ?  
Accédez au site [www.NeatoRobotics.com/support](http://www.NeatoRobotics.com/support) pour regarder des vidéos  
d'installation et obtenir des conseils.

## Vue d'ensemble

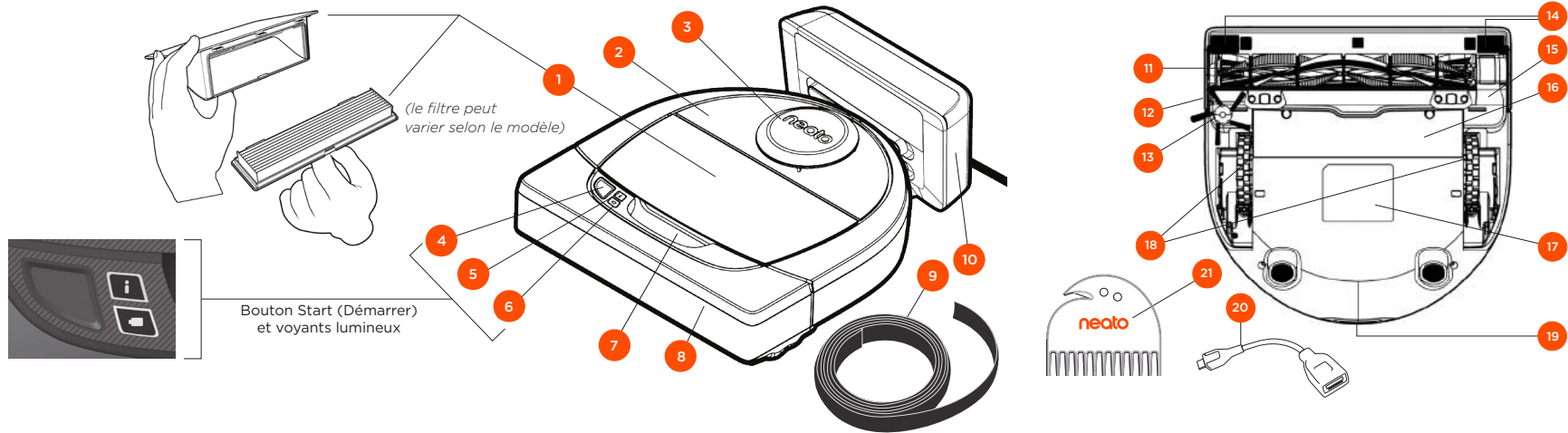

Le voyant **INFO** est utilisé pour signaler :



- l'état de la connexion Wi-Fi
- l'état du nettoyage
- les erreurs

Le voyant **BATTERIE** est utilisé pour signaler :



- le niveau de charge de la batterie
- les problèmes concernant la batterie

REMARQUE : Les détails concernant les voyants lumineux sont présentés plus loin dans ce guide de l'utilisateur.

Configuration requise : Vous devez disposer d'un réseau Wi-Fi, d'un téléphone ou d'une tablette iOS ou Android et d'un compte Neato (gratuit) pour utiliser certaines fonctionnalités.

---

## Points et conseils importants

### POINTS IMPORTANTS

Conservez votre robot à l'écart des liquides et des zones humides. Déplacez ou couvrez les gamelles pour animaux de compagnie et les bacs à plantes.

Retirez de la zone les petits objets tels que les jouets et les vêtements.

Attachez les fils, rideaux et autres objets suspendus bas.

Les tapis épais en haut des escaliers peuvent nuire à la capacité du système de navigation du robot d'éviter les chutes (les tapis à poils ras ne posent pas de problème). Pour vous assurer que votre robot détecte la hauteur, placez des balises de délimitation à 15 cm du bord de l'escalier.

Gardez votre robot Neato à l'intérieur de la maison. Il n'a pas été conçu pour le nettoyage extérieur ou à des températures glaciales.

### CONSEILS

Si vous ne voulez pas que votre robot accède à certaines zones, configurez des balises de délimitation (les balises de délimitation Neato sont compatibles avec tous les robots Neato, mais sont fournies avec certains modèles uniquement).

Vous pouvez utiliser des ciseaux pour réduire les balises de délimitation.

Vous pouvez utiliser du scotch amovible, pour fixer les bandes de balises de délimitation au sol.

Pour réinitialiser le robot Neato, appuyez sur le bouton pendant 10 secondes jusqu'à ce que tous les voyants s'éteignent. Appuyez de nouveau sur le bouton de démarrage pour rallumer le robot.

La brosse combinée offre une aspiration supérieure des poils d'animaux, un niveau sonore réduit, et est idéale pour les maisons avec différents types de sols.

La brosse spirale à lamelles ([vendue séparément](#)) permet de nettoyer en profondeur tous les types de sols.

Les surfaces brillantes et les sols noirs peuvent causer des problèmes de navigation.

Avant de connecter votre robot à votre compte Neato, regardez le tutoriel vidéo à la page [www.NeatoRobotics.com/Support](http://www.NeatoRobotics.com/Support)

**IMPORTANT** : Veuillez observer votre robot Neato pendant les premiers cycles de nettoyage et apportez les ajustements nécessaires à l'environnement de nettoyage pour optimiser la navigation. Par ailleurs, même si les robots Neato disposent d'un système de navigation intelligente qui évite les obstacles, le robot peut parfois heurter les meubles, les objets, les animaux et les personnes. Par conséquent, si vous avez des objets auxquels vous tenez particulièrement qui pourraient être endommagés en cas de choc avec le robot, retirez-les de la pièce ou utilisez des balises de délimitation. De même, la brosse rotative du robot Neato fonctionne comme celle d'un aspirateur balai standard ; n'utilisez donc pas le robot Neato sur les planchers ou les tapis (par exemple, avec des franges) sur lesquels nous n'utiliseriez pas un aspirateur balai standard. Neato Robotics décline toute responsabilité en cas de dommage causé à des meubles, des objets, des tapis ou des sols.

## Bouton Démarrer et voyants lumineux

### VOYANT INFO



	ACTION	VOYANT INFO 
Démarrer le nettoyage	Appuyez sur le bouton Démarrer une fois pour nettoyer la maison entière Appuyez sur le bouton Démarrer deux fois pour nettoyer une zone restreinte	Bleu fixe Blanc fixe
Suspendre/repandre le nettoyage	Appuyez sur le bouton Démarrer pendant le nettoyage pour mettre en pause le robot. Appuyez de nouveau sur le bouton Démarrer pour reprendre le nettoyage.	Le voyant clignote pendant la pause
Annuler le nettoyage	Appuyez longtemps sur le bouton Démarrer pendant 5 secondes	Le robot et les voyants s'éteignent, et le robot joue une petite mélodie.

\* REMARQUE : Si le voyant INFO est rouge clignotant ou fixe, votre robot nécessite un entretien ou présente un problème de navigation. Veuillez consulter la section Résolution des problèmes de ce guide.

### VOYANT BATTERIE



LE ROBOT EST EN COURS DE	COULEUR DU VOYANT	SIGNIFICATION
Nettoyage	Vert continu	Le niveau de batterie est normal.
	Orange fixe	Le niveau de batterie est faible. La batterie doit être chargée avant de démarrer le nettoyage.
Chargement	Vert clignotant	La batterie est en cours de chargement et le robot peut commencer le nettoyage.
	Orange clignotant	La batterie est en cours de chargement rapide et le chargement doit être terminé avant de pouvoir démarrer le nettoyage.

\* Si le voyant est rouge clignotant, veuillez consulter la section Résolution des problèmes de ce guide.



## Préparation et installation

### 1 RETIRER LES FILMS ET LES FILMS PROTECTEURS

#### IMPORTANT

Retirez tous les films protecteurs et le matériel d'expédition du robot et de la base de charge.

Si vous ne le faites pas, votre robot Neato ne fonctionnera pas correctement.

### 2 INSTALLER LA BASE DE CHARGE

Branchez le cordon d'alimentation dans la base de charge.

Réglez la longueur du cordon en l'enroulant comme indiqué.

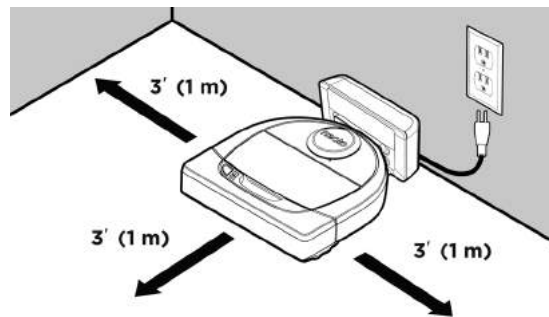
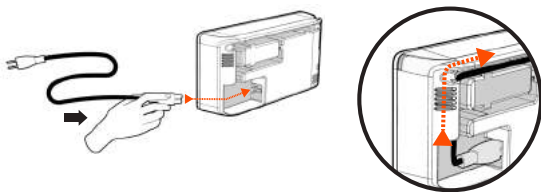

Choisissez une prise murale avec un espace libre d'un mètre sur les deux côtés et devant la base de charge. Cela permet à votre robot de trouver la base de charge.

Branchez le cordon d'alimentation et poussez la base de charge contre le mur.

**CONSEIL** Placez la base de charge sur une surface dure et lisse.

**CONSEIL** Assurez-vous que la prise de courant n'est pas contrôlée par un interrupteur.

### 3 CHARGEMENT INITIAL DU ROBOT

Placez le côté arrondi du robot Neato contre les contacts métalliques de la base de charge de manière à ce qu'ils soient complètement insérés. Pour obtenir de meilleurs résultats, chargez complètement le robot avant de lancer le premier cycle de nettoyage.

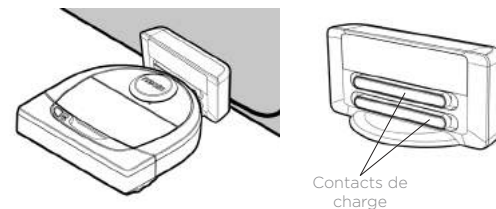

**REMARQUE** Durant le démarrage, le robot clignote en vert et en bleu alternativement.

**REMARQUE** Votre robot n'est compatible qu'avec la base de charge fournie.

# Configuration de votre robot avec une connexion Wi-Fi et l'application Neato

Afin d'optimiser l'utilisation de votre robot et de profiter de toutes ses fonctionnalités, il est **recommandé** de configurer votre robot de manière à ce qu'il fonctionne avec l'application Neato. L'application Neato permet de mieux contrôler votre robot et de recevoir des notifications sur votre smartphone ou votre tablette.

Avantages de l'utilisation de l'application Neato :

- Accès et contrôles faciles
- Lancement du robot lorsque vous n'êtes pas chez vous
- Interruption facile du nettoyage à partir de l'application
- Notifications instantanées (nettoyage terminé, alertes, etc.)
- État de la batterie
- Alertes d'entretien et aide en fonction du contexte pour conserver votre robot dans un état optimal
- Tableau de bord (certaines fonctionnalités sont disponibles sur certains modèles uniquement)

Il est également possible de démarrer et d'arrêter le robot à l'aide du bouton Démarrer situé sur le robot.

## INSTALLATION DE L'APPLICATION

Téléchargez l'application Neato à partir de l'App Store d'Apple ou de Google Play.

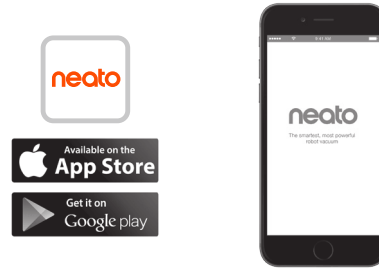

Suivez les instructions dans l'application Neato. Vous serez invité à :

- créer un compte ;
- valider votre compte par e-mail ;
- ajouter ou connecter votre robot.

### REMARQUE

Avant de commencer, vous devez disposer des éléments suivants :

- le mot de passe du réseau Wi-Fi de votre domicile ;
- un robot entièrement chargé.

## RÉACTIONS DU ROBOT PENDANT LE PROCESSUS D'ASSOCIATION INITIALE

Suivez les instructions données sur l'application Neato pour associer votre robot. Votre robot est en mode association pendant les 60 minutes suivant la première mise sous tension du robot.

 Durant l'association, le voyant INFO changera en fonction de l'état de la connexion :

COULEUR DU VOYANT	SIGNIFICATION
Bleu clignotant lentement	Le robot est en mode d'association
Bleu clignotant rapidement	Association avec l'application et le compte Neato
Bleu fixe	Association réussie ( <i>apparaît pendant 5 secondes</i> )
Rouge fixe	Échec de l'association ( <i>apparaît pendant 5 secondes</i> )

## PROBLÈMES D'ASSOCIATION

Si vous ne pouvez pas connecter votre robot dans les 60 premières minutes (ou si votre robot ne se connecte pas à la première tentative), vous devrez réactiver le mode d'association. Suivez ces étapes : (voir la page suivante)

## Configuration du robot avec le réseau Wi-Fi

### PROBLÈMES D'ASSOCIATION (SUITE)

- Appuyez longuement sur le bouton Démarrer et sur le pare-chocs de droite pendant 10 secondes pour éteindre le robot. Le robot s'éteindra et sera réinitialisé aux paramètres d'usine (avec le logiciel d'origine installé).
- Appuyez de nouveau sur le bouton Démarrer pour rallumer le robot. Le voyant **i** clignote lentement en bleu pour indiquer que le robot est désormais en mode d'association.
- Suivez les étapes de l'application Neato pour CONNECTER VOTRE ROBOT.

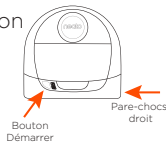

### FONCTIONNEMENT DU ROBOT DEPUIS PLUSIEURS SMARTPHONES ET TABLETTES

L'application Neato peut être utilisée sur plusieurs appareils d'un même foyer pour contrôler le même robot. Il vous suffit de télécharger l'application Neato sur d'autres smartphones ou tablettes et de vous connecter au même compte My Neato, avec l'adresse électronique et le mot de passe utilisés pour la configuration du robot.

#### REMARQUE

Seuls les réseaux Wi-Fi à 2,4 GHz sont pris en charge et seront affichés dans la liste des options disponibles au cours de la configuration du robot.

Le protocole WEP EAP n'est pas pris en charge pour le moment.

Les règles FCC exigent que tous les dispositifs sans fil aux États-Unis fonctionnent sur les canaux spectraux sans fil entre 1 et 11.

Si vous rencontrez toujours des problèmes pour connecter votre robot, sachez que certains paramètres de port et de pare-feu de routeur Wi-Fi peuvent empêcher la connexion avec les serveurs Neato.

Veillez consulter les informations de résolution des problèmes à la page [www.NeatoRobotics.com/support](http://www.NeatoRobotics.com/support).

### CONNEXION DU ROBOT À DES RÉSEAUX SUPPLÉMENTAIRES

Pour ajouter des réseaux supplémentaires, consultez le centre d'aide sur le site web de Neato, à l'adresse [www.neatorobotics.com/support](http://www.neatorobotics.com/support).

## Utilisation de votre robot avec l'application Neato

### NETTOYAGE DE VOTRE MAISON

Lorsque vous sélectionnez le nettoyage de la maison, votre robot Neato nettoiera tout l'étage, en se déplaçant automatiquement d'une pièce à l'autre.

À partir de l'application, vous pouvez lancer, interrompre, reprendre et arrêter le cycle de nettoyage, et renvoyer le robot au point de départ ou à sa base.

Remarque : lorsque le nettoyage est annulé à la moitié du cycle, le robot reste sur place. Vous pouvez demander à votre robot de revenir à sa base à l'aide de l'application Neato. Si le robot a détecté la base, il essaiera d'y revenir et de se brancher à elle.

### NETTOYAGE CIBLÉ

Lorsque vous sélectionnez le nettoyage ciblé, votre robot Neato nettoiera une surface de 2 m sur 2 m et vous pouvez également sélectionner un nettoyage en deux passages (disponible sur certains modèles uniquement).

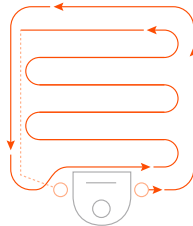

*Placez votre robot au centre et face à la zone à nettoyer.*

### PROGRAMMATION DE VOTRE ROBOT NEATO

Définissez un horaire pour passer l'aspirateur régulièrement. Vous pouvez définir vos préférences en fonction des jours et heures de nettoyage.

**REMARQUE :** Si vous partez en voyage, vous pouvez désactiver la programmation pour la mettre en pause.

### NOTIFICATIONS INSTANTANÉES

En activant les notifications instantanées dans l'application, votre robot peut vous informer de son état. Vous recevrez sur votre téléphone/tablette des messages indiquant par exemple que le nettoyage est terminé ou différentes alertes, entre autres.

### MISES À JOUR DU LOGICIEL DU ROBOT

Veillez à ce que le logiciel de votre robot soit toujours à jour. Vous pouvez lancer une mise à jour du logiciel du robot à l'aide de l'application Neato. Vous pouvez également mettre à jour manuellement le logiciel directement sur le robot.

### COMPATIBLE AVEC LES MONTRES INTELLIGENTES

Si vous avez une montre intelligente Apple Watch ou Android Wear, vous pouvez accéder à certaines fonctionnalités sur votre montre, telles que le lancement et l'arrêt du nettoyage, et vous pouvez recevoir des notifications. Votre montre doit se trouver à proximité de votre smartphone pour que ces fonctionnalités soient accessibles. Après avoir associé votre montre intelligente à votre smartphone, ouvrez l'application de la montre sur votre smartphone et activez l'accès à l'application Neato pour afficher les fonctionnalités sur votre montre.

### RÉSOLUTION DES PROBLÈMES DE VOTRE APPAREIL

Lorsqu'une erreur se produit au cours du fonctionnement du robot, vous pouvez cliquer sur le lien de l'erreur dans l'application Neato pour comprendre ce qu'elle signifie et savoir quoi faire.

Pour en savoir plus sur la résolution des problèmes de votre appareil, veuillez consulter la rubrique d'aide dans l'application.

# Utilisation de votre robot sans l'application Neato

## NETTOYAGE DE VOTRE MAISON

Vous pouvez commencer le nettoyage de votre maison en appuyant une fois sur le bouton Démarrer. Votre robot Neato nettoiera tout l'étage, en se déplaçant automatiquement d'une pièce à l'autre.



Commencez le nettoyage de votre maison en appuyant une fois sur le bouton Démarrer.

## NETTOYAGE CIBLÉ

Vous pouvez démarrer le nettoyage ciblé en appuyant deux fois sur le bouton Démarrer. Au cours du nettoyage ciblé, si vous appuyez sur le bouton Démarrer, le robot se mettra en pause. Si vous appuyez de nouveau sur le bouton, il reprendra sa tâche. Pour annuler le nettoyage ciblé, appuyez pendant 5 secondes sur le bouton Démarrer.

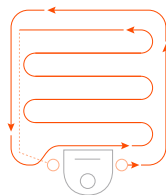

Placez votre robot au centre et face à la zone à nettoyer.

## FONCTIONNALITÉS UNIQUEMENT DISPONIBLES PAR LE BIAIS DE L'APPLICATION NEATO

Certaines fonctionnalités sont uniquement disponibles lorsque vous connectez votre robot à l'application Neato sur votre smartphone ou tablette. Il s'agit notamment de la fonctionnalité de programmation, des notifications instantanées, de l'aide en fonction du contexte et des statistiques de nettoyage (sur certains modèles uniquement).

## VOYANT INFO



	ACTION	VOYANT INFO 
Démarrer le nettoyage	Appuyez sur le bouton Démarrer une fois pour nettoyer la maison entière	Bleu fixe
	Appuyez sur le bouton Démarrer deux fois pour nettoyer une zone restreinte	Blanc fixe
Suspendre/reprendre le nettoyage	Appuyez sur le bouton Démarrer pendant le nettoyage pour mettre en pause le robot. Appuyez de nouveau sur le bouton Démarrer pour reprendre le nettoyage.	Le voyant clignote pendant la pause
Annuler le nettoyage	Appuyez longtemps sur le bouton Démarrer pendant 5 secondes	Le robot et les voyants s'éteignent, et le robot joue une petite mélodie.

\* REMARQUE : Si le voyant INFO est rouge clignotant ou fixe, votre robot nécessite un entretien ou présente un problème de navigation. Veuillez consulter la section Résolution des problèmes de ce guide.

## VOYANT BATTERIE



LE ROBOT EST EN COURS DE	COULEUR DU VOYANT	SIGNIFICATION
Nettoyage	Vert continu	Le niveau de batterie est normal.
	Orange fixe	Le niveau de batterie est faible. La batterie doit être chargée avant de démarrer le nettoyage.
Chargement	Vert clignotant	La batterie est en cours de chargement et le robot peut commencer le nettoyage.
	Orange clignotant	La batterie est en cours de chargement rapide et le chargement doit être terminé avant de pouvoir démarrer le nettoyage.

\* Si le voyant est rouge clignotant, veuillez consulter la section Résolution des problèmes de ce guide.

## Fonctionnement de Neato

### NETTOYAGE DE VOTRE MAISON

En fonctionnement normal, le robot Neato sort de sa base, explore les alentours et commence à nettoyer. Il commence à nettoyer des sections d'environ 4 m sur 4 m, selon la disposition et l'ameublement de la pièce. Il continuera de nettoyer section par section jusqu'à ce que la surface entière soit propre.

Votre robot Neato essaiera également de nettoyer une pièce entièrement avant de passer à la suivante, à condition qu'il soit en mesure de détecter les portes. S'il ne nettoie que partiellement une pièce, sachez qu'il reviendra pour terminer cette pièce avant la fin du cycle de nettoyage.

### RECHARGE ET RÉACTIVATION AUTOMATIQUES

Si la surface que le robot Neato essaie de nettoyer est très grande, il retournera à sa base en milieu de cycle de nettoyage pour se recharger. Une fois rechargé, il reprendra le travail là où il s'était arrêté. Un cycle de nettoyage complet comprend 3 nettoyages et 2 recharges, de manière à ce que le robot puisse nettoyer de très grandes surfaces sur un même niveau.

### NETTOYAGE D'UNE SEULE PIÈCE

Si vous souhaitez juste nettoyer une seule pièce, placez manuellement le robot dans la pièce, puis appuyez sur le bouton de démarrage et fermez la porte. Votre robot Neato nettoiera la pièce puis reviendra à l'endroit où vous l'aviez placé dans la pièce. Lorsque le robot a fini de nettoyer, veuillez le remettre sur sa base de charge.

### RETOUR À LA BASE

Pour de meilleurs résultats, nous vous recommandons de lancer votre robot depuis sa base de charge. Il lui sera ainsi plus facile de revenir à la base une fois le cycle terminé.

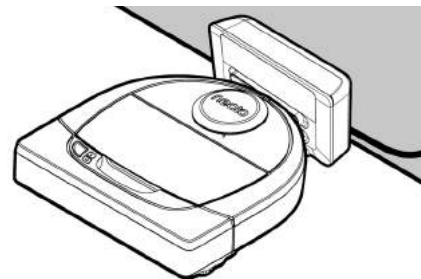

### DÉPLACEMENT MANUEL DU ROBOT EN MILIEU DE CYCLE

Il n'est pas recommandé de prendre votre robot et de le déplacer en cours de nettoyage. Cela peut le désorienter et l'empêcher de fonctionner de manière optimale ou de retrouver son chemin vers la base de charge. Si vous déplacez votre robot, remettez-le à 30 cm environ de l'endroit où vous l'avez pris pour qu'il offre les meilleurs résultats.

# Entretien de votre robot Neato

## IMPORTANT

Votre robot doit être régulièrement entretenu pour fonctionner de manière fiable. Cela consiste à vérifier/nettoyer les brosses et à vider le bac à poussière après chaque utilisation ou au besoin, en fonction de votre environnement. Dans le cas contraire, cela peut entraîner des problèmes avec votre robot, affecter ses performances et annuler votre garantie.

## BAC À POUSSIÈRE ET FILTRES

Après chaque utilisation, videz le bac à poussière et nettoyez le filtre et les ouvertures. Pour retirer le filtre, pincez la poignée et tirez.

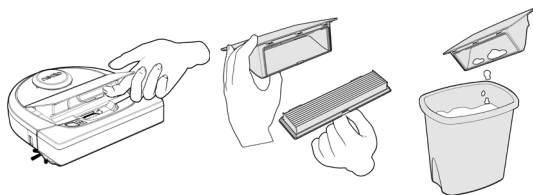

Utilisez le peigne de l'outil de nettoyage pour nettoyer le filtre.

Remplacez le filtre tous les 1 à 2 mois ou plus fréquemment si nécessaire.

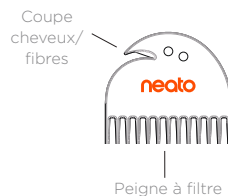

## BROSSES

Si votre robot dispose d'une brosse latérale, retirez-la et mettez-la de côté. Retirez ensuite la protection de la brosse en tirant vers le haut des deux côtés.



Utilisez la lame cheveux/fibres pour couper et enlever les cheveux de la brosse. Enlevez les débris des extrémités de la brosse et à l'intérieur de la cavité où est placée la brosse. Réinsérez la brosse et remettez la protection.

## PARTIE SUPÉRIEURE DU ROBOT

Nettoyez la partie supérieure du robot et la zone autour du couvercle du laser à l'aide d'un chiffon en coton doux.



## CAPTEURS

Utilisez un coton-tige sec pour nettoyer les deux fenêtres du capteur, sur la partie inférieure du robot.

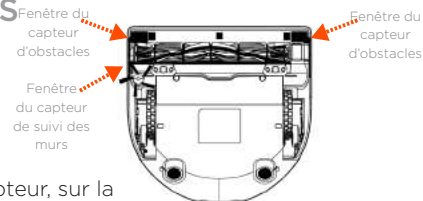

## REMARQUE

Regardez les tutoriels vidéo Neato sur le site [www.NeatoRobotics.com/support](http://www.NeatoRobotics.com/support) pour savoir comment entretenir votre robot.

## Plus d'informations

### ACCESSOIRES

Vous pouvez trouver des informations sur les accessoires et les pièces de rechange pour votre robot Neato sur le site [NeatoRobotics.com](https://www.NeatoRobotics.com).

Achetez toujours des accessoires et des pièces de rechange Neato Genuine :

- Batteries
- Filtres
- Brosses
- Balises de délimitation
- Outil de nettoyage
- Bac à poussière
- Base de chargement



L'utilisation d'accessoires non autorisés ou tiers (autres que Neato Genuine) peut endommager votre robot et annulera votre garantie.

Le calendrier de remplacement recommandé dépend de l'utilisation.

- Filtres : tous les 1 à 2 mois
- Batteries : tous les 12 à 18 mois

### ENREGISTRER VOTRE NEATO

Même si vous n'utilisez pas l'application Neato, vous pouvez vous tenir informé sur les versions du logiciel et les offres spéciales en enregistrant votre robot. Accédez au site [NeatoRobotics.com/My-Neato](https://www.NeatoRobotics.com/My-Neato) pour créer un compte et enregistrer votre robot Neato.

### OBTENIR DE L'AIDE

Des informations utiles, notamment des tutoriels vidéo, un forum aux questions, ainsi que des conseils et astuces de fonctionnement optimal sont à votre disposition.

Accédez à :

[NeatoRobotics.com/Support](https://www.NeatoRobotics.com/Support)

[YouTube.com/NeatoRobotics](https://www.YouTube.com/NeatoRobotics)

### GARANTIE

Neato Robotics, Inc. garantit à l'acheteur initial que le matériel Neato Robotics, à l'exception des batteries, est exempt de défauts matériels et de fabrication pendant un an à compter de la date d'achat.

Pour les batteries, une période de garantie de six (6) mois s'applique.

Pour voir l'ensemble des conditions de garantie, consultez [NeatoRobotics.com/Limited-Warranty](https://www.NeatoRobotics.com/Limited-Warranty). Toutes les garanties au-delà de celles qui sont expressément offertes sont exclues dans la mesure maximale permise par la loi applicable.

### INFORMATIONS IMPORTANTES

Reportez-vous au document séparé fourni avec votre robot Neato.



## Résolution des problèmes



### Voyant Batterie

### Signification

### Ce qu'il faut faire

Rouge clignotant	Il y a un problème avec la batterie du robot.	Contactez le service à la clientèle. Pour obtenir les coordonnées du service dans votre région, consultez la page : <a href="http://www.NeatoRobotics.com/Contact-Us">www.NeatoRobotics.com/Contact-Us</a>
------------------	---	--



### Voyant Info

### Signification

### Ce qu'il faut faire

Rouge clignotant	Votre robot doit être nettoyé pour fonctionner de manière optimale.	<p>Suivez les étapes ci-dessous pour vous assurer que votre robot est bien entretenu avant de l'utiliser à nouveau.</p> <ol style="list-style-type: none"><li>1 - Assurez-vous que le filtre et le bac à poussière sont propres et correctement insérés.</li><li>2 - Assurez-vous que le bac à poussière se trouve dans le robot et qu'il est bien en place. La partie supérieure du bac à poussière doit être au même niveau que la partie supérieure du robot s'il est inséré correctement.</li><li>3 - Vérifiez qu'il n'y a pas de débris dans la brosse et les capuchons et enlevez toutes les saletés enroulées autour de la brosse.</li><li>4 - Assurez-vous que les moyeux des roues ne sont pas bloqués par des débris.</li></ol> <p>Appuyez sur le bouton Démarrer pour démarrer le robot. Si le problème persiste, suivez les deux étapes ci-dessous :</p> <ol style="list-style-type: none"><li>5 - À l'aide d'un coton-tige sec, faites tourner 5 fois dans chaque direction le boîtier du laser sous le couvercle du laser, en veillant à éviter les ouvertures du boîtier.</li><li>6 - Utilisez un coton-tige sec pour nettoyer les deux fenêtres du capteur d'obstacles, sur la partie inférieure du robot. Appuyez sur le bouton Démarrer pour démarrer le robot.</li><li>7 - Appuyez sur le bouton Démarrer pendant 10 secondes pour réinitialiser le robot. Tous les voyants du robot s'éteindront. Appuyez sur le bouton Démarrer pour rallumer le robot.</li></ol> <p>Consultez le centre d'aide pour regarder des tutoriels vidéo sur l'entretien de votre robot.</p>
------------------	---	--

## Résolution des problèmes *(suite)*

 Voyant Info	Signification	Ce qu'il faut faire
Rouge fixe	<p>Le robot Neato ne parvient pas à évoluer dans son environnement. Raisons possibles du problème :</p> <ul style="list-style-type: none"> <li>• Le laser est bloqué.</li> <li>• Il a du mal à avancer sur le sol sur lequel il se trouve.</li> <li>• Les capteurs sont sales ou ne fonctionnent pas correctement.</li> <li>• Les roues ou la brosse sont sales.</li> </ul>	<p>Suivez les étapes ci-dessous pour résoudre le problème. Vérifiez que :</p> <ol style="list-style-type: none"> <li>1 - rien n'a changé dans l'environnement depuis que le robot a commencé à nettoyer (p. ex. : meubles déplacés, le robot a changé de pièce) ;</li> <li>2 - les moyeux des roues ne sont pas bloqués par des débris ;</li> <li>3 - la batterie est chargée ;</li> <li>4 - si le problème n'est pas résolu, réinitialisez le robot en appuyant pendant 10 secondes sur le bouton. Le robot s'éteindra. Appuyez sur le bouton Démarrer pour rallumer le robot. Essayez de lancer à nouveau le robot.</li> </ol> <p>Appuyez sur le bouton pour démarrer le robot. Si le problème n'est pas résolu,</p> <ol style="list-style-type: none"> <li>5 - Assurez-vous que le laser du robot tourne librement : Utilisez un coton-tige pour faire tourner le laser 5 fois vers la gauche et 5 fois vers la droite, en veillant à ne PAS le mettre dans l'un des trous.</li> <li>6 - À l'aide d'une bombe à air comprimé, vaporisez de courts jets à une distance d'environ 15 cm.</li> </ol> <p>Laissez le robot se charger complètement. Essayez de lancer à nouveau le robot. Si le problème persiste, veuillez cliquer sur l'icône de discussion instantanée à la page <a href="http://www.NeatoRobotics.com/support">www.NeatoRobotics.com/support</a> pour obtenir de l'assistance, ou accéder à la page des coordonnées de notre service à la clientèle.</p>

État du robot dans l'application Neato	Ce que cela signifie	Ce qu'il faut faire
Message « Robot hors ligne » dans l'application Neato	Le robot est déconnecté du réseau Wi-Fi OU votre téléphone/tablette n'est pas connecté(e) au service 3G ou 4G.	<p>Vérifiez ou essayez les procédures suivantes dans l'ordre ci-dessous.</p> <ol style="list-style-type: none"> <li>1 : Assurez-vous que votre téléphone/tablette est connectée(e) au service 3G ou 4G. Si votre téléphone n'est pas connecté, votre application Neato vous indiquera que votre robot est HORS LIGNE.</li> <li>2 : Réinitialisez votre robot Neato. Pour ce faire, déconnectez-le de sa base, appuyez sur le bouton Démarrer pendant 10 secondes pour le mettre hors tension, puis appuyez à nouveau sur le bouton Démarrer pour le mettre sous tension. Attendez quelques minutes, puis consultez l'application Neato pour voir si elle indique maintenant PRÊT À NETTOYER.</li> <li>3 : Si la procédure 1 ou 2 ne permet pas de résoudre le problème : Supprimez votre robot de l'application Neato et suivez les étapes de reconnexion de votre robot. Le message PRÊT À NETTOYER doit s'afficher.</li> </ol>

**Si le problème persiste, veuillez contacter le service à la clientèle Neato sur [www.NeatoRobotics.com/support](http://www.NeatoRobotics.com/support).**

**REMARQUE :** Une aide en fonction du contexte est également fournie dans l'application Neato en cas de problème.

Accédez au site [www.NeatoRobotics.com/support](http://www.NeatoRobotics.com/support) pour obtenir davantage de conseils de dépannage.

---

## Vous et votre robot Neato

Félicitations pour l'acquisition de votre nouveau robot Neato ! Vous allez bientôt découvrir la joie d'avoir des sols propres sans jamais passer l'aspirateur.

Observez votre robot pendant les premières sessions de nettoyage. Vous constaterez peut-être que quelques petits ajustements dans votre maison (déplacer une chaise ou une lampe de quelques centimètres, ramasser un cordon par exemple) feront une grande différence dans votre expérience/ vos résultats.

Aidez votre robot et votre robot vous aidera. 😊



botvac **D3** connected



botvac **D5** connected

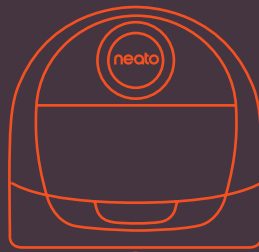

Neato Robotics, Inc.  
8100 Jarvis Avenue  
Newark, CA 94560 USA  
NeatoRobotics.com

P/N 515-0043 Rev 1