

Bodyguard Pro

ECE Gruppe II + III

15 - 36 kg

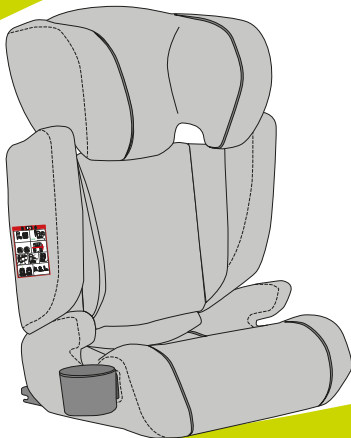

 **hauck**
FUN FOR KIDS

Gebrauchsanweisung



Instructions for use



Mode d'emploi



D 20

GB 26

F 32

D

1a

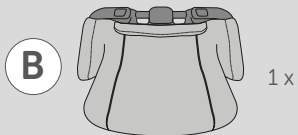
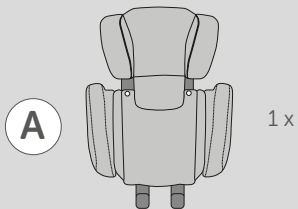

1b

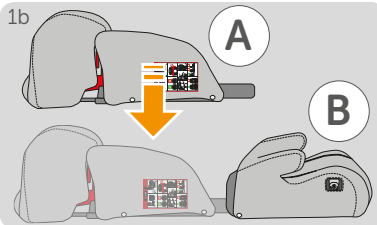

1c

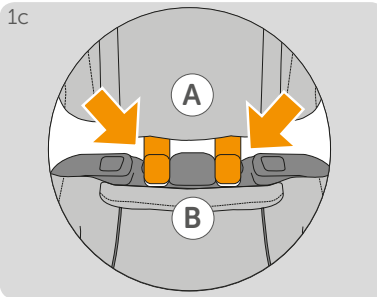

1d

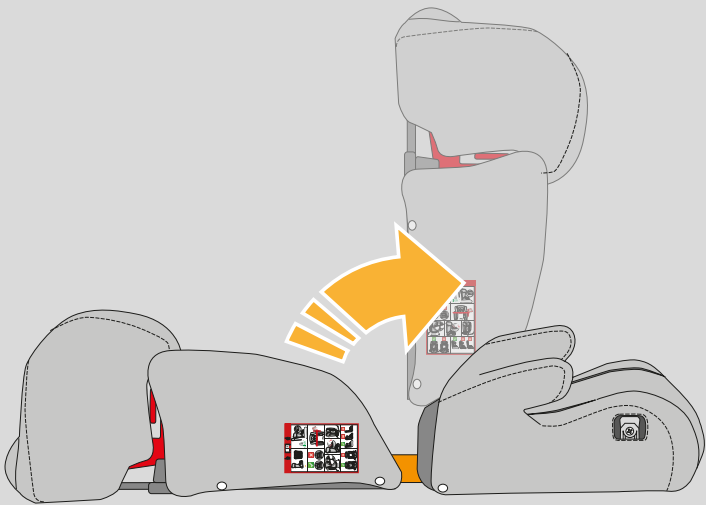

1e



click

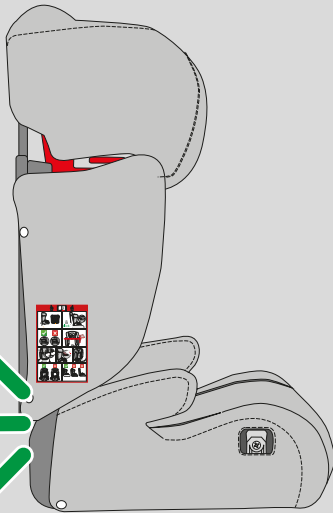

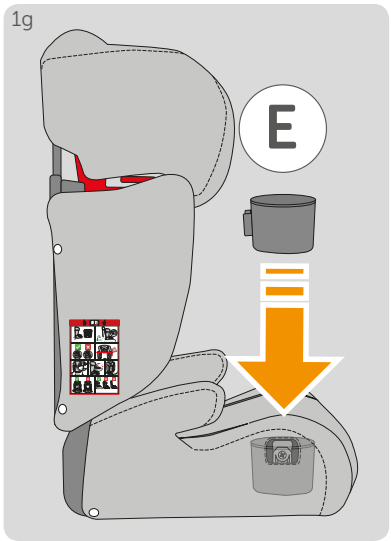
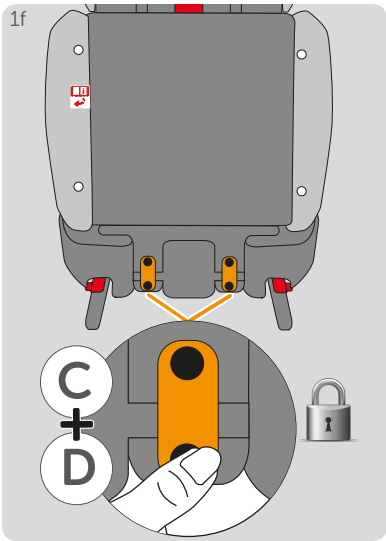

D

OPTION 1

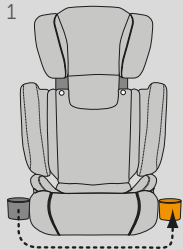

OPTION 2



2a

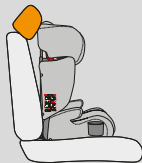

2b

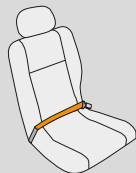
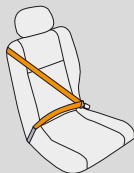

2c

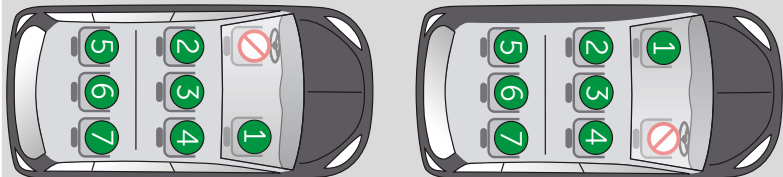

2d



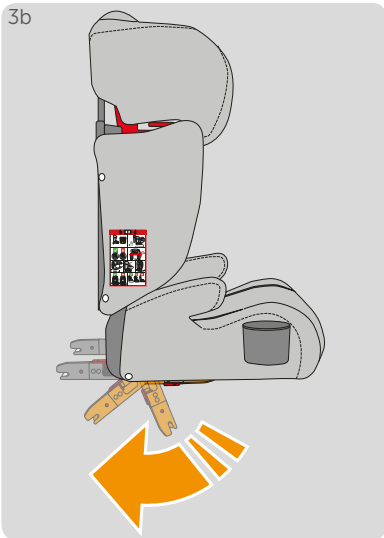
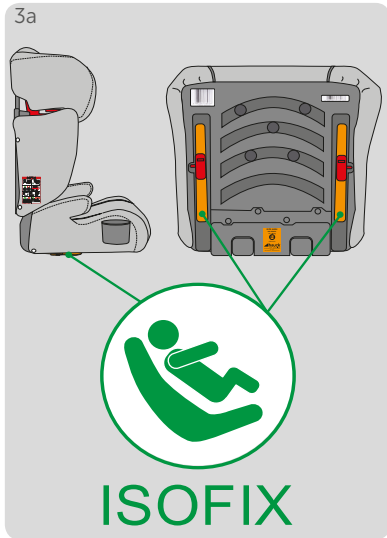

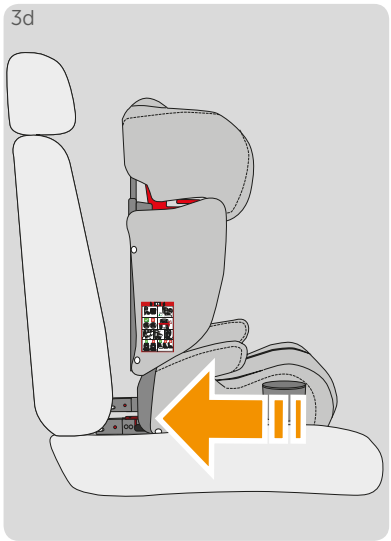

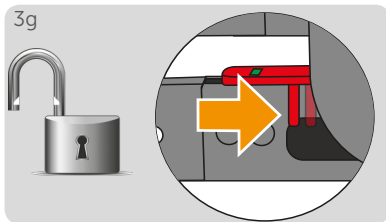
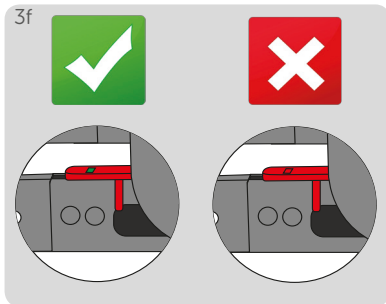
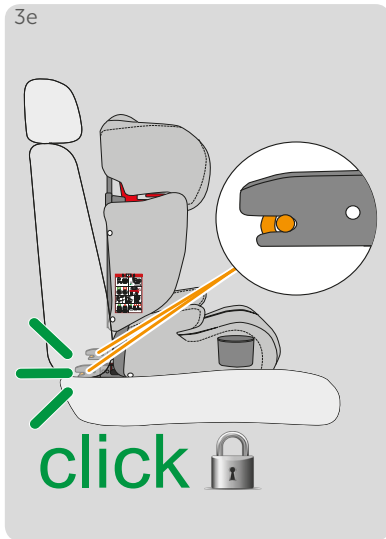

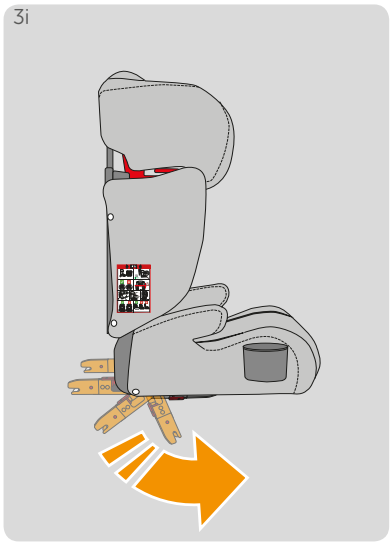
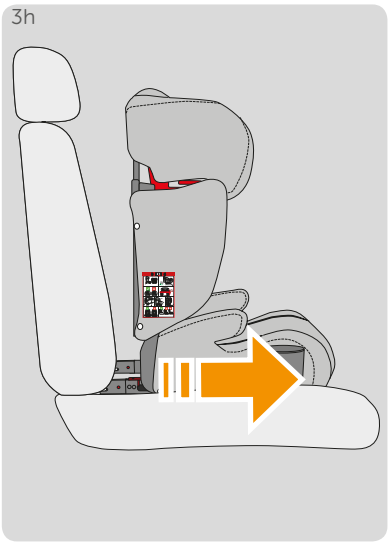

3j

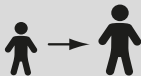
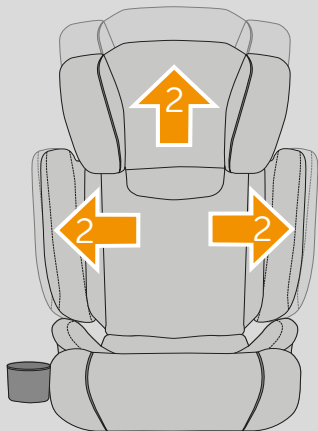
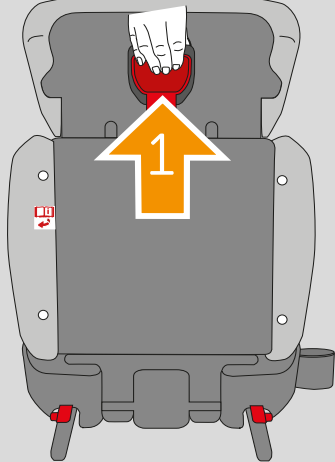

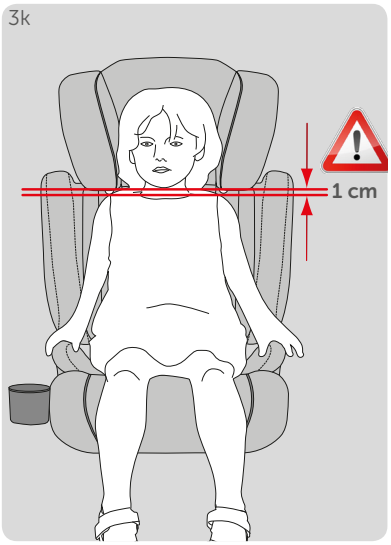

4a

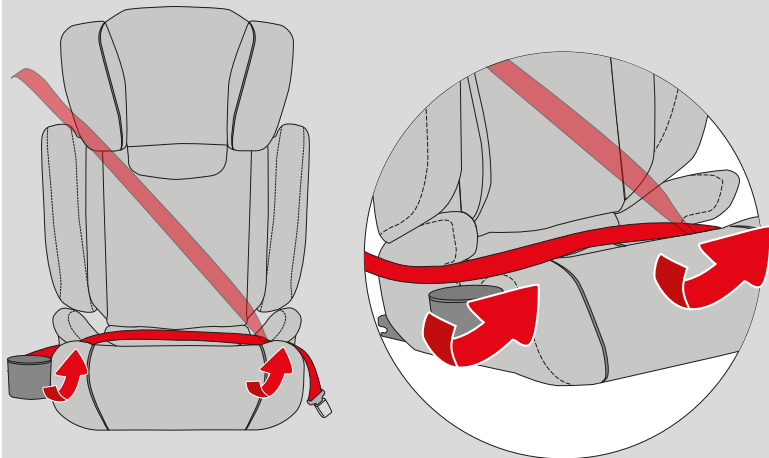

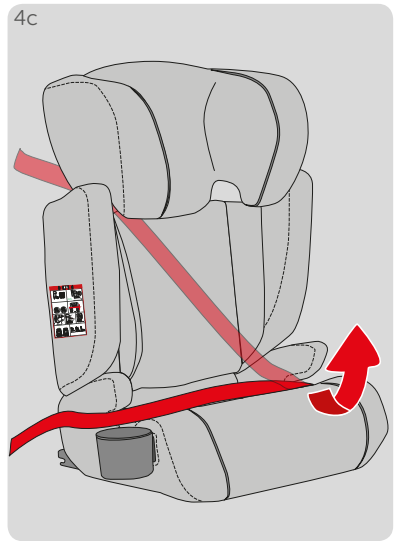
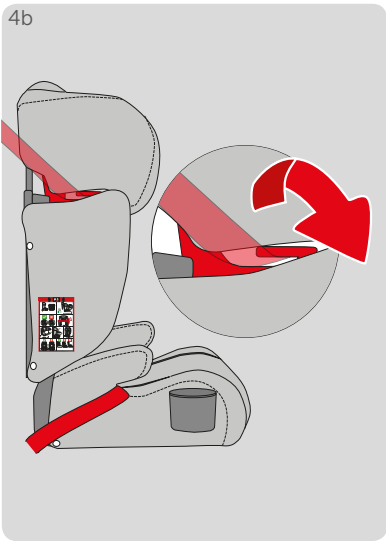

5a

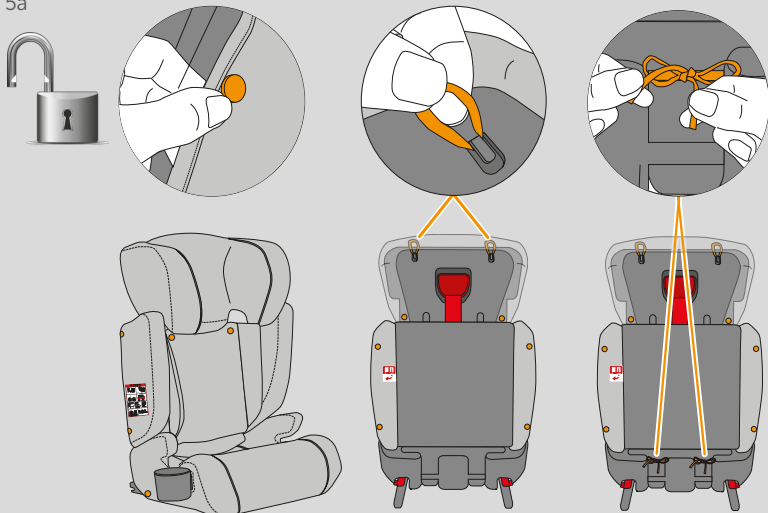

5b

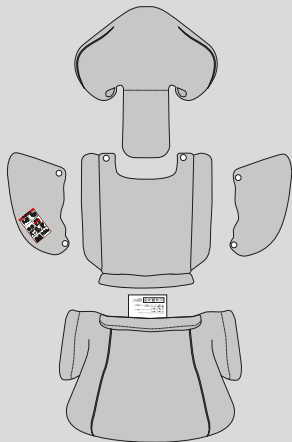

C2-1

Oberseite / Top / Face avant du siege / Lato Superiore

100% Polyester / poliester

Unterseite / Underside / Face arriere du siege / Lato Inferiore

100% Polyester / poliester

Füllung / filling / garnissage / imbottitura

100% Polyester Fibre / Fibre de Polyester / Fibra del poliester



hauck GmbH + Co. KG
Frohnlacher Str. 8
D-96242 Sonnefeld
Germany

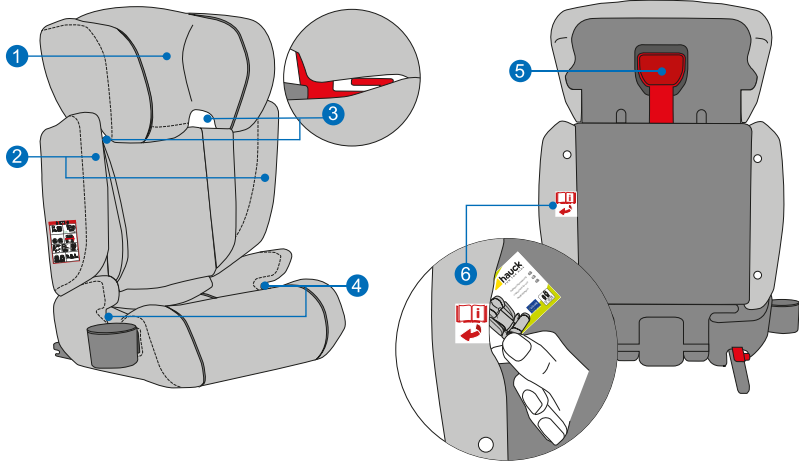

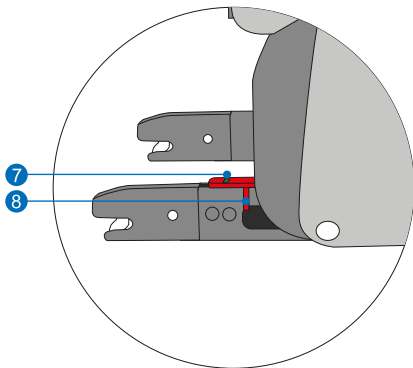

- 01 Kopfteil
- 02 Protektoren
Schulterbereich
- 03 Schultergurtführung
- 04 Beckengurtführung
- 05 Bedienknopf
Größenverstellung
- 06 Aufbewahrungsfach der
Bedienungsanleitung
- 07 ISOFIX-Verbindungsanzeige
- 08 ISOFIX Entriegelungshebel
(X2)

WICHTIG: FÜR SPÄTERES NACHSCHLAGEN AUFBEWAHREN!

- **WARNUNG:** Es ist gefährlich, die Rückhalteeinrichtung in irgendeiner Weise ohne Genehmigung der zuständigen Behörde zu verändern, zu ergänzen und die vom Hersteller angegebenen Einbauanleitungen für Rückhalteeinrichtungen nicht genau zu befolgen.
- Dieses Produkt ist eine universale Rückhalteeinrichtung und geeignet für Kinder mit einem Körpergewicht von 15 bis 36 kg, ECE Gruppe II und III.
- Wechseln Sie die Rückhalteeinrichtung aus, wenn sie bei einem Unfall stark belastet wurde.
- **WARNUNG:** Lassen Sie Ihr Kind nicht unbeaufsichtigt in Ihrer Rückhalteeinrichtung.
- Sichern Sie Gepäckstücke oder andere Gegenstände ausreichend, die im Falle eines Zusammenstoßes Verletzungen verursachen könnten.
- Schützen Sie den Sitz vor direkter Sonneneinstrahlung.
- Starre Teile und Kunststoffteile dürfen beim Einbau nicht eingeklemmt werden.

- Nur zur Benutzung in den angeführten Fahrzeugen geeignet, die mit der ECE – Regelung Nr. 16 oder nach anderen vergleichbaren Standards genehmigten Dreipunkt- Sicherheitsgurt ausgerüstet sind.

Alle Gurte, mit denen das Kind gehalten wird, die bei den Kategorien „universal“ und „eingeschränkt“ mit Hilfe eines Sicherheitsgurtes für Erwachsene (mit oder ohne Aufrolleinrichtung), der den Vorschriften der Regelung Nr. 16 (oder gleichwertig) entspricht und der an Verankerungen, die den Vorschriften der Regelung Nr. 14 (oder gleichwertig) entspricht, eingebaut ist, müssen straff angelegt werden. Außerdem dürfen die Gurte nicht verdreht werden.

- Achten Sie unbedingt darauf, das die Beckengurte so tief wie möglich angelegt werden, damit das Becken richtig gehalten wird.
- Die Kinder-Rückhalteeinrichtung nicht ohne Sitzbezug benutzen.
- Der Sitzbezug ist ein integraler Teil der Rückhalteeinrichtung und darf nicht gegen irgendeinen anderen als vom Hersteller angegeben ausgewechselt werden.
- Gurtführung nur verwenden wie in der Zeichnung dargestellt.
- Verwenden Sie dieses Produkt nur Bestimmungsgemäß!

Pflege und Wartung

- Bitte beachten Sie die Textilkennzeichnung.
- Bitte überprüfen Sie die Funktionalität des Rückhaltesystems, des Gurtschlosses, Verriegelungen, Gurtsystemen und Nähten regelmäßig.
- Reinigen, pflegen und kontrollieren Sie dieses Produkt regelmäßig.
- Weitere Informationen unter www.hauck.de



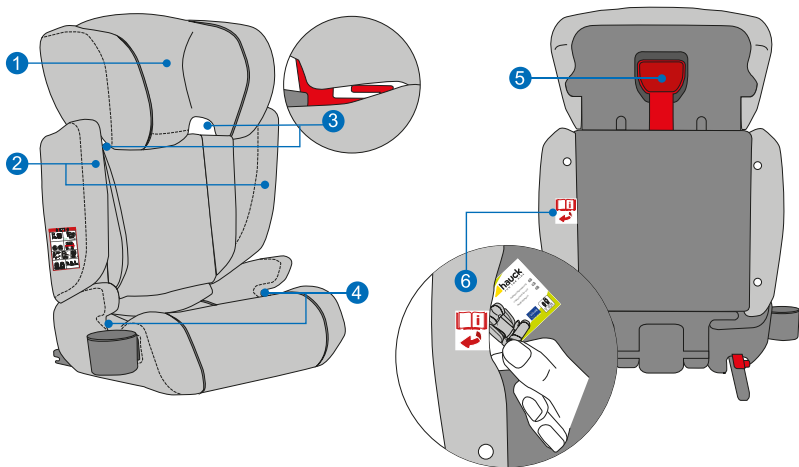

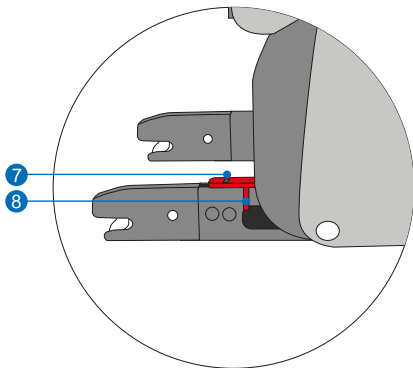

- 01 Head section
- 02 Shoulder area protectors
- 03 Shoulder strap guide
- 04 Lap belt guide
- 05 Size adjustment operating button
- 06 Storage compartment for operating instructions
- 07 ISOFIX Connection Indicators
- 08 ISOFIX Point Release Buttons (X2)

IMPORTANT: KEEP FOR FUTURE REFERENCE!

- **WARNING:** changing or adding to the restraint device in any way, without the approval of the competent authority or failing to precisely follow the installation instructions for restraint devices, specified by the manufacturer, is dangerous.
- This product is a universal restraint device suitable for children with a body weight of 15 to 36kg, ECE group II and III.
- Replace the restraint device if it is subject to violent stress in an accident.
- **WARNING:** do not leave your child unattended in the restraint device.
- Secure items of baggage or other objects that could cause injuries in the event of an accident.
- Protect the seat against direct sunlight.
- Rigid and plastic parts may not be clamped during installation.
- Only suitable for use in the vehicles listed that are fitted with a

three-point safety belt approved in accordance with ECE regulation no. 16 or other comparable standards.

All belts with which the child is restrained, which, in the categories “universal” and “restricted” are installed using an adult seat belt (with or without a retractor) that corresponds to regulation no. 16 (or equivalent) and on anchorages that correspond to regulation no. 14 (or equivalent), must be fitted tightly. Furthermore, the straps may not be twisted.

- You must ensure that the lap belts are positioned as low down as possible so that the pelvis is restrained correctly.
- Do not use the child restraint device without a seat cover.
- The seat cover is an integral part of the restraint device and may not be exchanged for any seat covers other than that specified by the manufacturer.
- Only use the belt guide as shown in the diagram.
- Only use this product in accordance with the regulations!

Care and maintenance

- Please observe the textile label.
- Please check the function of the restraint system, the belt buckle, locks, belt systems and stitching.
- Clean, maintain and check this product regularly.
- Further information is available at <https://www.hauckuk.com>

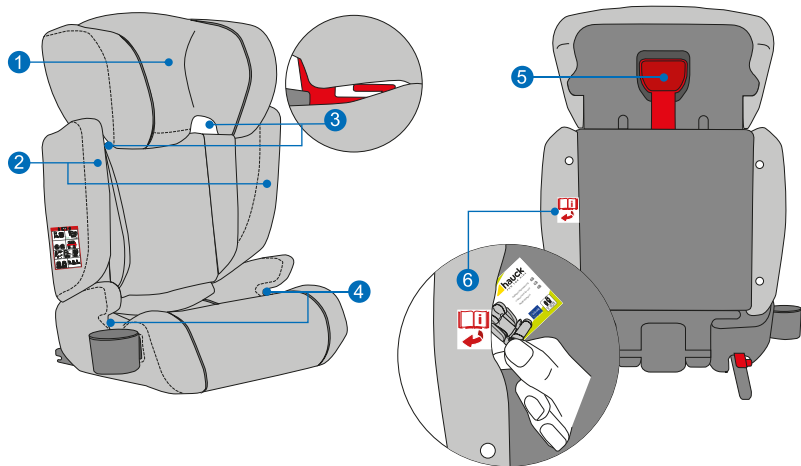

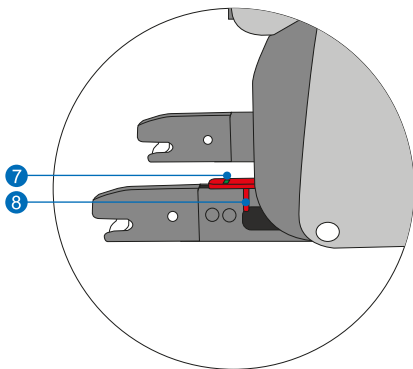

- 01 Appui-tête
- 02 Protecteurs au niveau des épaules
- 03 Guide-ceinture épaules
- 04 Guide-ceinture bassin
- 05 Bouton de commande réglage de la taille
- 06 Compartiment de rangement du manuel d'utilisation
- 07 Voyant de liaison ISOFIX
- 08 Levier de déverrouillage ISOFIX (X2)

IMPORTANT: À CONSERVER POUR TOUTE CONSULTATION ULTÉRIEURE

- **AVERTISSEMENT:** il est dangereux de modifier, compléter le dispositif de retenue de quelque manière que ce soit sans suivre strictement les consignes de montage indiquées par le fabricant du dispositif de retenue.
- Ce produit est un dispositif de maintien dorsal universel adapté pour les enfants de 15 à 36 kg, ECE groupes II et III.
- Remplacez le dispositif de maintien dorsal s'il a été malmené lors d'un accident.
- **AVERTISSEMENT :** Ne laissez pas votre enfant sans surveillance dans le dispositif de retenue.
- Sécurisez suffisamment les bagages ou autres objets qui pourraient provoquer des blessures en cas de collision.
- Protégez le siège des rayons directs du soleil.
- Les pièces rigides et en plastique ne doivent pas être serrées lors du montage.
- Adapté uniquement pour les véhicules mentionnés équipés d'une ceinture de sécurité à trois points autorisée par la réglementation ECE n° 16 ou autres normes comparables.

Toutes les sangles retenant l'enfant qui correspondent aux catégories « universelle » et « limitée » à l'aide d'une ceinture de sécurité pour adultes (avec ou sans enrouleur) correspondant aux directives de la réglementation n° 16 (ou de même valeur) et celles montées au niveau des haubans conformes aux directives de la réglementation n° 14 (ou de même valeur) doivent être étirées lors de la pose. D'autre part, les sangles ne doivent pas être tordues.

- Veillez absolument à ce que la ceinture au niveau du bassin soit aussi basse que possible afin de bien maintenir le bassin de l'enfant.
- N'utilisez pas le dispositif de retenue sans revêtement de siège.
- Le revêtement fait partie intégrante du dispositif de retenue et ne doit pas être échangé contre un autre revêtement d'un autre fabricant.
- Utilisez le guide-ceinture uniquement comme l'indique l'illustration.
- Utilisez ce produit uniquement de manière conforme aux dispositions !

Soin et entretien

- Veuillez respecter le marquage du textile.
- Veuillez contrôler régulièrement la fonctionnalité du système de retenue, des blocages de ceintures, des verrouillages, des systèmes de sangles et des coutures.
- Nettoyez, entretenez et contrôlez ce produit régulièrement.
- Vous trouverez des informations supplémentaires sur www.hauck.de





hauck GmbH + Co KG
Frohnlicher Str. 8
D-96242 Sonnefeld
Germany

Tel. : +49(0)9562/986-0
Fax : +49(0)9562/6272
Service: +49(0)9562/986-888
E-mail : info@hauck.de
Internet: <http://www.hauck.de>

IM_Bodyguard_Pro_17_07_13

