

# CANDY

MODEL: EGO-G25D CW  
EGO-G25D CS  
EGO-G25D CO  
EGO-G25D CG  
EGO-G25D CCH

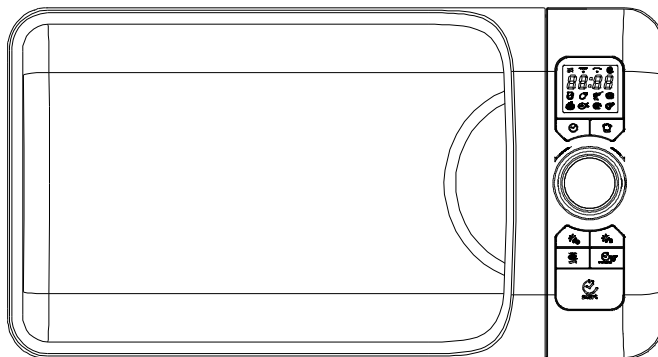

Mikrowelle      Bedienungsanleitung

Bitte lesen Sie diese Hinweise sorgfältig vor der Installation und dem Betrieb des Ofens.  
Bewahren Sie diese Bedienungsanleitung für einen späteren Gebrauch gut auf.

## **Vorsichtsmaßnahmen zur Vermeidung von übermäßiger Energieeinstrahlung durch die Mikrowelle. Bewahren Sie diese Bedienungsanleitung für einen späteren Gebrauch gut auf.**

1. Den Mikrowellenherd nicht mit geöffneter Gerätetür in Betrieb setzen, da dies eine gefährliche Energieeinstrahlung durch die Mikrowellen verursachen könnte. Achten Sie darauf, die Sicherheitsverschlüsse nicht zu beschädigen oder zu zerstören.
2. Keinen Gegenstand zwischen der Vorderseite des Mikrowellenherdes und der Tür stellen und die Dichtungen immer sauber halten.
3. Der Mikrowellenherd darf nicht betrieben werden wenn er beschädigt ist. Es ist besonders wichtig, dass die Mikrowellentür richtig geschlossen wurde, und dass keine Schäden an der
4.
  - a. Tür (verbogen),
  - b. Scharniere und Verriegelungen (gebrochen oder gelockert),
  - c. Türdichtungen und Dichtflächen vorhanden sind.
5. Der Mikrowellenherd sollte von niemandem außer von einem qualifiziertem Fachpersonal repariert und anschließend eingestellt werden.

### **Inhaltverzeichnis**

|  |    |
|--|----|
| VORSICHTSMAßNAHMEN-----                      | 1  |
| TECHNISCHE DATEN-----                        | 2  |
| BEVOR SIE DEN KUNDENDIENST KONTAKTIEREN----- | 2  |
| INSTALLATION-----                            | 2  |
| ERDUNGSANWEISUNGEN-----                      | 3  |
| FUNKSTÖRUNGEN-----                           | 3  |
| WICHTIGE SICHERHEITSHINWEISE-----            | 4  |
| MIKROWELLEN-KOCHANLEITUNG-----               | 6  |
| KOCHUTENSILIEN-----                          | 6  |
| TEILEBEZEICHNUNG-----                        | 7  |
| BEDIENTAFEL-----                             | 8  |
| HERDSTEUERUNG EINSTELLEN-----                | 9  |
| Digitaluhr einstellen-----                   | 9  |
| Mikrowellenfunktion-----                     | 9  |
| Grillfunktion-----                           | 10 |
| Mikrowellen- und Grillfunktion-----          | 10 |
| Auftauern nach Gewicht-----                  | 11 |
| Schnellstart-----                            | 11 |
| Auftauern nach Zeit-----                     | 11 |
| Automatikprogramme-----                      | 11 |
| Kindersicherung-----                         | 12 |
| REINIGUNG UND PFLEGE-----                    | 13 |

}

## TECHNISCHE DATEN

|                                    |                                  |
|------------------------------------|----------------------------------|
| Leistungsaufnahme:                 | 230-240V~50Hz, 1400W(Mikrowelle) |
|                                    | 1000W (Grill)                    |
| Ausgangsnennleistung (Mikrowelle): | 900W                             |
| Betriebs-Frequenz:                 | 2450 MHz                         |
| Außenmaße:                         | 291mm(H)×498mm(B)×410mm(T)       |
| Garraum Abmessungen:               | 220mm(H)×340mm(B)×320mm(T)       |
| Ofen Kapazität:                    | 25 Liter                         |
| Betriebsart:                       | Drehteller                       |
| Nettogewicht:                      | ca.13,4 kg                       |

## BEVOR SIE DEN KUNDENDIENST KONTAKTIEREN

Wenn der Ofen nicht funktioniert:

1. Stellen Sie sicher, dass der Stecker des Ofens fest eingesteckt ist. Wenn er es nicht ist, ziehen Sie den Stecker aus der Steckdose, warten Sie 10 Sekunden und stecken Sie ihn wieder fest in die Steckdose.
  2. Überprüfen Sie Ihren Sicherungskasten nach einer durchgebrannten Sicherung oder eines ausgelösten Hauptschalters. Wenn diese ordnungsgemäß zu arbeiten scheinen, testen Sie die Steckdose mit einem anderen Gerät.
  3. Vergewissern Sie sich, dass das Bedienfeld richtig programmiert und der Timer eingestellt ist.
  4. Vergewissern Sie sich, dass die Tür richtig geschlossen ist und der Tür-Sicherheitsverschluss eingerastet ist. Andernfalls wird die Mikrowellenenergie nicht in Betrieb genommen.
- Sollte keine der oben genannten Anweisungen, den Fehler bereinigen, dann kontaktieren Sie einen qualifizierten Techniker. **VERSUCHEN SIE NICHT**, eigenständig das Mikrowellengerät zu justieren oder zu reparieren.

## INSTALLATION

1. Stellen Sie sicher, dass alle Verpackungsmaterialien von der Innenseite der Tür entfernt wurden.
2. **WARNUNG:** Überprüfen Sie die Mikrowelle auf Schäden, wie falsch ausgerichtete oder verbogene Türen, beschädigte Türdichtungen und Dichtflächen, gebrochene oder lose Türscharniere, Verriegelungen und Dellen im Inneren des Hohlraums oder an der Tür. Falls irgendein Schaden vorhanden ist, sollten Sie das Gerät nicht in Betrieb nehmen, und wenden Sie sich an qualifiziertes Fachpersonal.
3. Diese Mikrowelle muss auf einer ebenen, stabilen Fläche in Betrieb genommen werden.
4. Stellen Sie die Mikrowelle nicht in die Nähe von Hitzequellen, hoher Luftfeuchtigkeit, oder in der Nähe von brennbaren Materialien.
5. Für den ordnungsgemäßen Betrieb muss dem Mikrowellenherd genügend Raum für Luftzirkulation gegeben werden. Über dem Gerät einen Abstand von mindestens 20 cm lassen, 10 cm an zur Rückseite des Geräts und 5 cm auf beiden Seiten. Bedecken oder blockieren Sie keine Öffnungen am Gerät. Entfernen Sie die Füße nicht.
6. Mikrowellenherd nie ohne Glasteller und Trägerring betreiben: beide Teile müssen stets in der richtigen

}

Position benutzt werden.

7. Stellen Sie sicher, dass das Netzkabel unbeschädigt ist und nicht unter dem Gerät oder über heißen oder scharfen Oberflächen verläuft.

8. Die Steckdose muss leicht zugänglich sein, so dass der Stecker leicht in einem Notfall gezogen werden kann.

9. Verwenden Sie den Mikrowellenherd nicht im Freien.

## ERDUNGSANWEISUNGEN

Dieses Gerät muss geerdet werden. Dieser Mikrowellenherd ist mit einem Erdungskabel und einem geerdeten Stecker ausgestattet. Er muss in eine Wandsteckdose, die ordnungsgemäß installiert und geerdet ist gesteckt werden. Im Falle eines elektrischen Kurzschluss, verringert die Erdung das Risiko eines elektrischen Schlages. Es wird empfohlen, einen separaten Stromkreis für die Mikrowelle herzustellen. Eine zu hohe Spannung im Stromkreis ist gefährlich und kann zu einem Brand oder anderen Unfällen führen.

**WARNUNG:** Unsachgemäße Verwendung des Erdungssteckers vervielfacht das Risiko eines elektrischen Schlags.

### Hinweis

1. Wenn Sie Fragen zu der Erdung oder den elektrischen Anweisungen haben, konsultieren Sie einen qualifizierten Elektriker oder Servicetechniker.

2. Weder der Hersteller noch der Händler haftet für Schäden am Mikrowellenherd oder Personenschäden aufgrund von Nichtbeachtung der elektrischen Anweisungen.

Die wichtigsten Drähte im Kabel sind in Übereinstimmung mit dem folgenden Code gefärbt:

Grün und Gelb = ERDE

Blau = NEUTRAL

Braun = PLUS

## FUNKSTÖRUNGEN

Der Betrieb der Mikrowelle kann Störungen bei Ihrem Radio, Fernseher oder ähnlichen Geräten verursachen. Störungen können durch die folgenden Maßnahmen behoben werden:

1. Reinigen der Tür- und Dichtfläche des Ofens.

2. Richten Sie die Empfangsantenne des Radios oder Fernseher erneut aus.

3. Verändern Sie den Standort der Mikrowelle in Bezug auf den Empfänger.

4. Bewegen Sie die Mikrowelle vom Empfänger weg.

5. Stecken Sie die Mikrowelle in eine andere Steckdose, so dass Mikrowelle und Empfänger an verschiedene Stromkreise angeschlossen sind.

}

## WICHTIGE SICHERHEITSHINWEISE

Bei der Verwendung von elektrischen Gerät müssen die grundlegenden Sicherheitsvorkehrungen befolgt werden:

**WARNUNG:** Um die Gefahr von Verbrennungen, Stromschläge, Feuer, Verletzungen von Personen oder übermäßiger Mikrowellenenergie zu reduzieren:

1. Lesen Sie alle Anweisungen, bevor Sie das Gerät in Betrieb nehmen.
2. Benutzen Sie dieses Gerät nur für den vorgesehenen Einsatz so wie in dieser Anleitung beschrieben. Verwenden Sie keine ätzenden Chemikalien oder Dämpfe in diesem Gerät. Diese Art des Mikrowellenherds ist speziell für die Erwärmung, Erhitzung von Lebensmittel vorgesehen. Es ist nicht für den industriellen oder Labor Gebrauch konzipiert.
3. Betreiben Sie den Mikrowellenherd nicht wenn er leer ist.
4. Betreiben Sie dieses Gerät nicht, wenn ein Kabel oder Stecker beschädigt ist, wenn es nicht richtig funktioniert oder wenn es beschädigt oder fallen gelassen wurde. Wenn das Netzkabel beschädigt ist, muss es durch den Hersteller oder seinen Kundendienst oder eine ähnlich qualifizierte Person, ersetzt werden, um eine Gefahr zu vermeiden.
5. Achtung: Wenn das Gerät in der Kombination betrieben wird, sollten Kinder den Mikrowellenherd aufgrund der erzeugten Temperaturen, nur unter Aufsicht von Erwachsenen verwenden.
6. **WARNUNG:** Kinder dürfen den Ofen nicht ohne Aufsicht benutzen, wenn nicht ausreichende Anweisungen gegeben wurden, damit das Kind in der Lage ist, den Ofen auf eine sichere Art und Weise zu nutzen.
7. Um das Risiko von Feuer in dem Garraum zu reduzieren:
  - a. Beim Erhitzen von Speisen in Kunststoff- oder Papier-Verpackungen, Mikrowellenherd genauestens beobachten, um im Falle einer möglichen Entzündung, schnellstmöglich reagieren zu können.
  - b. Entfernen Sie Papier-oder Plastiktüten vom Mikrowellenherd, bevor Sie das Zubehör wieder in die Mikrowelle platzieren.
  - c. Wenn Rauch festgestellt wird, das Gerät ausschalten oder den Netzstecker ziehen und die Tür geschlossen halten um eventuelle Flammen zu ersticken.
  - d. Verwenden Sie den Garraum nicht zur Aufbewahrung. Lassen Sie keine Papierprodukte, Kochutensilien oder Lebensmittel im Garraum, wenn sie nicht in Gebrauch sind.
8. **WARNUNG:** Flüssige oder andere Lebensmittel dürfen nicht in verschlossenen Behältern erhitzt werden, da sie explodieren könnten.
9. Das Erwärmen von Getränken in der Mikrowelle kann zu einer verzögerten starren Erhitzung führen. Den Getränkebehälter vorsichtig von der Mikrowelle entnehmen.
10. Frittieren Sie keine Lebensmittel im Mikrowellenherd. Heißes Öl kann zu Schäden an Ofenteilen, Utensilien und sogar zu Verbrennungen der Haut führen.
11. Eier in der Schale und ganze hartgekochte Eier sollten nicht in der Mikrowelle erhitzt werden, da sie explodieren können auch nachdem bereits der Mikrowellenbetrieb beendet wurden ist.
12. Lebensmittel mit dicker Schale wie Kartoffeln, ganze Kürbisse, Äpfel und Kastanien sind vor dem Erhitzen in der Mikrowelle zu kochen.
13. Die Inhalte von Babyflaschen und Gläser sollten gerührt oder geschüttelt werden und die Temperatur sollte vor dem Servieren, um Verbrennungen zu vermeiden überprüft werden.
14. Kochutensilien können heiß werden wegen der Hitze die aus dem erhitzten Lebensmittel übertragen wird. Topflappen sind erforderlich, um die Utensilien ohne Verbrennungen aus der Mikrowelle entnehmen zu können.
15. Utensilien sollten überprüft werden, um sicherzustellen, dass sie für den Einsatz in der Mikrowelle geeignet sind.
16. **ACHTUNG:** Für jede andere, als ausgebildete Personen, ist es gefährlich eine Wartung oder

}

Reparatur, bei der die Entfernung von Abdeckungen von Nöten ist, selbstständig durchzuführen.

17. Dieses Produkt ist eine Ausrüstung der Gruppe 2 Klasse B ISM. Die Definition der Gruppe 2, die alle ISM (Industrial, Scientific and Medical) Anlagen, in denen hochfrequente Energie absichtlich erzeugt und / oder in Form von elektromagnetischer Strahlung für die Behandlung von Material und Funkenerosion Gerät enthält. Für die Klasse B sind Geräte für den Einsatz in Wohnbereichen und in Einrichtungen, die direkt an ein Niederspannungsnetz Versorgungsnetz, die Wohngebäude hauptsächlich für inländischen Zweck versorgt.

18. Dieses Gerät ist nicht zur Verwendung durch Personen (einschließlich Kinder) mit eingeschränkten physischen, sensorischen oder geistigen Fähigkeiten oder mangels Erfahrung und Wissen, bestimmt, wenn sie nicht unter Aufsicht durch eine für die Sicherheit verantwortliche Person stehen.

19. Kinder sollten beaufsichtigt werden, um sicherzustellen, dass sie nicht mit dem Gerät spielen.

20. Der Mikrowellenherd ist nur freistehenden zu verwenden.

21. **WARNUNG:** Installieren Sie die Mikrowelle nicht über einen Backofen, ein Kochfeld oder ein anderes wärmeerzeugendes Gerät.

22. Die zugängliche Oberfläche kann während des Betriebs heiß werden.

23. Die Mikrowelle darf nicht in einem Schrank platziert werden.

24. Die Tür oder die äußere Oberfläche kann heiß werden, wenn das Gerät in Betrieb ist.

25. Die Temperatur der zugänglichen Oberflächen kann hoch sein, wenn das Gerät in Betrieb ist.

26. Das Gerät darf an eine Wand gestellt werden.

27. Das Gerät darf nicht von Kindern oder Personen mit eingeschränkten physischen, sensorischen oder geistigen Fähigkeiten oder mangels Erfahrung und Wissen verwendet werden, sofern sie nicht unter Aufsicht stehen oder ausreichend Anweisung erhalten haben.

28. Kinder sollten beaufsichtigt werden, um sicherzustellen, dass sie nicht mit dem Gerät spielen.

29. **ACHTUNG:** Wenn die Tür oder die Türdichtungen beschädigt sind, darf der Ofen nicht betrieben werden, bis der Mangel von einer fachkundigen Person repariert worden ist.

30. Die Mikrowelle darf nicht mittels einer externen Zeitschaltuhr oder einer separaten Fernbedienung betrieben werden.

31. Die Mikrowelle ist nur für den Hausgebrauch und nicht für den gewerblichen Einsatz geeignet.

32. Entfernen Sie niemals die Abstandshalter auf der Rückseite oder an den Seiten, da diese einen minimalen Abstand von der Wand zur Luftzirkulation gewährleisten.

33. Bitte sichern Sie den Drehteller, bevor Sie das Gerät bewegen, um Schäden zu vermeiden.

34. **Achtung:** Es ist gefährlich, reparieren oder warten Sie das Gerät von keinem anderen als einem Fachpersonal, weil unter diesen Umständen die Abdeckung des Mikrowellenherds entfernt werden muss, und diese wiederum den Schutz gegen Mikrowellenstrahlung gewährleistet. Dies gilt für das Wechseln vom Netzkabel als auch der Beleuchtung. Senden Sie das Gerät in diesen Fällen an unser Servicecenter.

35. Die Mikrowelle ist zum Auftauen, Kochen und Dünsten von Lebensmitteln bestimmt.

36. Benutzen Sie Handschuhe, wenn Sie erhitzte Lebensmittel aus der Mikrowelle entnehmen.

37. **Achtung:** Dampf kann entweichen beim Öffnen der Mikrowellen-Tür oder bei Entnahme einer Folienverpackung.

38 . Dieses Gerät kann von Kindern ab 8 Jahren und darüber verwendet werden und Personen mit eingeschränkten physischen, sensorischen oder geistigen Fähigkeiten oder mangels Erfahrung wenn sie durch eine für die Sicherheit verantwortliche Person über die Betriebs- und Sicherheitsanweisung aufgeklärt wurden sind und diese befolgen.

39 . Wenn Rauch festgestellt wird, das Gerät ausschalten oder den Netzstecker ziehen und die Tür geschlossen halten, um eventuelle Flammen zu ersticken.

}

## MIKROWELLEN-KOCHANLEITUNG

1. Legen Sie die Lebensmittel ordentlich in die Mikrowelle ein. Platzieren Sie den zu kochenden dichtesten Bereich nach außen.
2. Achten Sie auf die Garzeit. Verwenden Sie die kürzeste Garzeit und verlängern Sie wenn nötig nach Garzeitende die Garzeit. Lebensmittel die zu lange in der Mikrowelle gekocht wurden verursachen starken Rauch oder können sich im schlimmsten Fall entzünden.
3. Decken Sie die zu kochenden Lebensmittel ab. Abdeckungen verhindern das Spritzen und verhelfen zu einem gleichmäßigen Garen der Lebensmittel.
4. Drehen Sie Lebensmittel wie Hähnchenteile oder Hamburger während diese in der Mikrowelle zubereitet werden um die Kochleistung hierbei zu erhöhen.
5. Ordnen Sie Lebensmittel wie Fleischbällchen während der Zubereitung in verschiedene Richtungen – von oben nach unten und von der inneren zur äußeren Seite des Tellers.

## KOCHUTENSILIEN

1. Das ideale Material für Mikrowellen-Kochutensilien erlaubt der Mikrowellenenergie durch den Behälter durchzudringen um die Nahrung zu erhitzen.
  2. Mikrowellen können Metall nicht durchdringen, deshalb dürfen Metallgegenstände oder Geschirr mit Metallrand nicht verwendet werden.
  3. Verwenden Sie keine Produkte, die Recyclingpapier in der Mikrowelle enthalten, da diese über kleine Metall-Fragmente verfügen, die Funken und / oder Brände verursachen können.
  4. Rundes / ovales Mikrowellengeschirr werden im Gegensatz zu quadratischem / rechteckigem empfohlen, da Lebensmittel in den Ecken dazu neigen bereits wesentlich schneller zu garen.
  5. Schmale Streifen aus Aluminiumfolie könnte verwendet werden, um das Überkochen der belichteten Bereiche zu verhindern. Aber seien Sie vorsichtig nicht zu viel und halten Sie einen Abstand von 1 Zoll (2,54 cm) zwischen Folie und Garraum.
- Die folgende Liste ist eine allgemeine Anleitung, die dabei helfen soll, die richtigen Utensilien auszuwählen.

| Kochgeschirr                    | Mikrowelle | Grill | Kombination* |
|---------------------------------|------------|-------|--------------|
| Hitzebeständiges Glas           | Ja         | Ja    | Ja           |
| Nicht hitzebeständiges Glas     | Keine      | Keine | Keine        |
| Hitzebeständiges Keramik        | Ja         | Ja    | Ja           |
| Mikrowellen Kunststoff Geschirr | Ja         | Keine | Keine        |
| Küchenrollenpapier              | Ja         | Keine | Keine        |
| Metall-Tablett                  | Keine      | Ja    | Keine        |
| Metall-Gestell                  | Keine      | Ja    | Keine        |
| Aluminium Folie                 | Keine      | Ja    | Keine        |

Kombination: anwendbar sowohl für "Mikrowelle + Grill" Kochen.

}

## TEILEBEZEICHNUNGEN

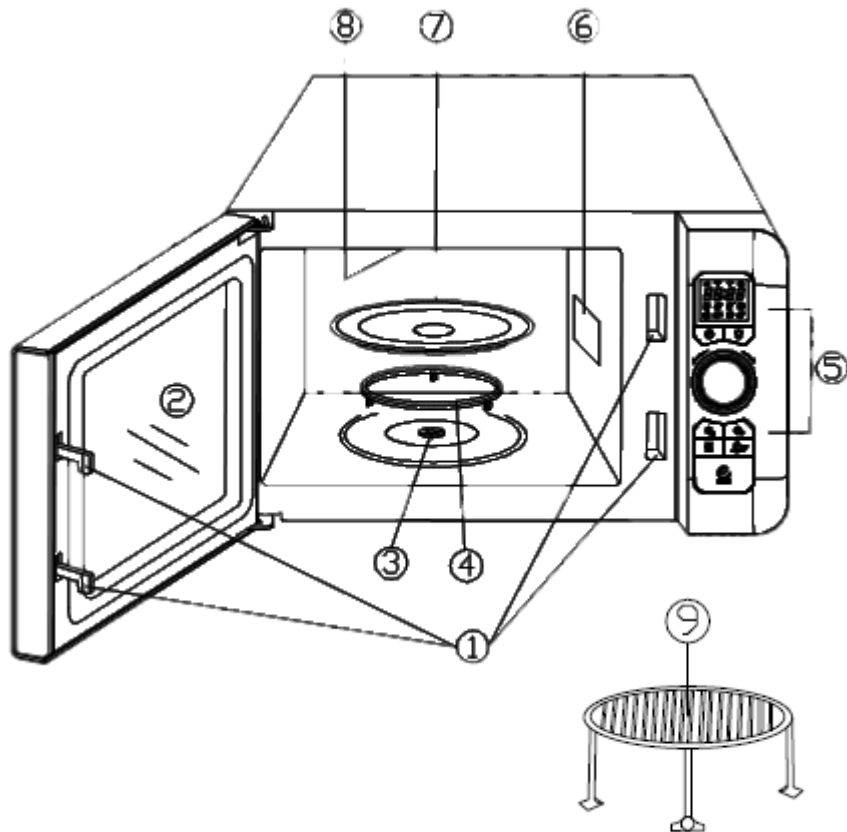

1. Tür-Sicherheits-Schloss System
2. Fenster
3. Achse des Drehtellers
4. Drehteller-Gestell
5. Systemsteuerung
6. Wellenleiter
- (Bitte nicht entfernen Glimmer Platte für den Wellenleiter)
7. Glasteller
8. Grill-/Heizschlange
9. Grillrost

}



# BEDIENTAFEL

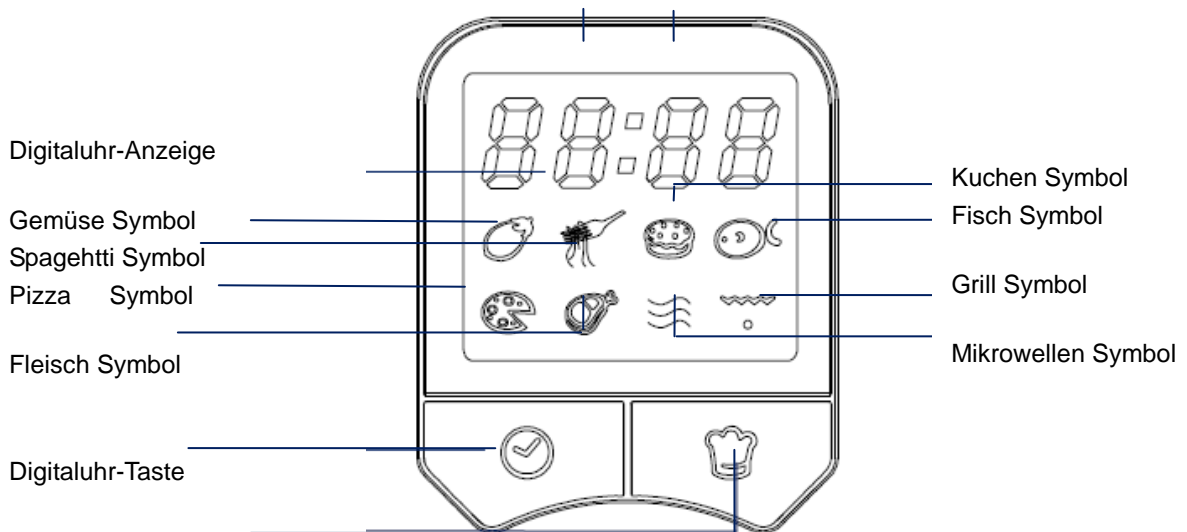

AUTO COOK Taste

DIGITAL  
Drehschalter

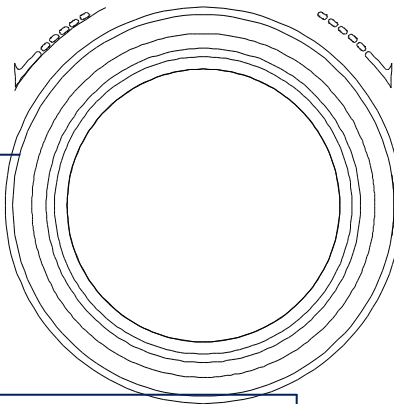

Auftau-Taste nach Gewicht

Auftau-Taste nach Zeit

Mikrowelle / Grill Taste

ENDE / PAUSE-Taste

START-Taste

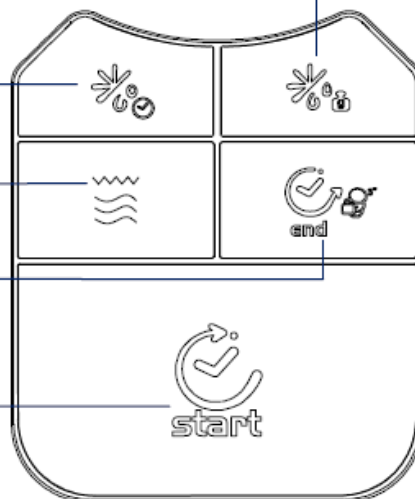

}

## HERDSTEUERUNG EINSTELLEN

- Nach dem die Mikrowelle eingeschaltet wurden ist und Sie dann 60 Sekunden lang warten ohne, dass Sie das Bedienfeld im Standby Modus bedienen, schaltet das System automatisch in die Kindersicherung. In diesem Fall können Sie das Bedienfeld nicht bedienen bis Sie die START-Taste drücken.
- Wenn Sie ein Programm auswählen können Sie wieder zum Standby-Modus zurückkehren nachdem Sie die Taste END/PAUSE drücken oder 30 Sekunden lang warten.
- Während des Kochens, können Sie das Programm anhalten, indem Sie die ENDE / PAUSE-Taste einmal drücken, drücken Sie dann die START-Taste, um fortzufahren, oder drücken Sie ENDE / PAUSE-Taste erneut, um den Vorgang abubrechen.
- Nach Abschluss eines Garprogramms ertönt ein Endsignal alle 2 Minuten bis Sie eine Taste drücken oder die Tür öffnen.

### Digitaluhr einstellen

---

Nachdem die Mikrowelle angeschlossen ist, drücken Sie die DIGITALUHR-Taste ein oder zweimal um die Uhrzeit im 12- oder 24-Stunden Zyklus einzustellen.

ZUM BEISPIEL: Angenommen, Sie möchten die Mikrowelle auf die Uhrzeit 8:30 einstellen.

1. Drücken Sie die DIGITALUHR -Taste.
2. Drehen Sie den DIGITAL-DREHSCHALTER um die Uhrzeit im 12- oder 24-Stunden Zyklus anzuzeigen.
3. Wenn Sie den gewünschten Zyklus ausgewählt haben drücken Sie die START-Taste um zu bestätigen.
4. Drehen Sie den DIGITAL-DREHSCHALTER solange bis Sie die Ziffer 8 angezeigt bekommen.
5. Drücken Sie die START-Taste um zu bestätigen.
6. Drehen Sie den DIGITAL-DREHSCHALTER um die Minuten angezeigt zu bekommen bzw. bis Sie die Uhrzeit 8:30 sehen.
7. Drücken Sie die START-Taste um zu bestätigen.

HINWEIS: Während des Mikrowellenbetriebs können Sie die DIGITALUHR-Taste drücken, um die Uhrzeit angezeigt zu bekommen.

### Mikrowellenfunktion

---

Die längste Garzeit beträgt 95 Minuten.

Es gibt sechs Arten von Leistungsstufen von P-00 bis P100.

Angenommen, Sie möchten für 5 min bei 60% Leistungsstufe kochen.

1. Legen Sie die Lebensmittel in die Mikrowelle und schließen Sie die Tür.
2. Drücken Sie die Mikrowelle / Grill -Taste.
3. Drehen Sie den DIGITAL-DREHSCHALTER um die Mikrowellen Funktion auszuwählen. Das Display zeigt das Symbol  an.
4. Drücken Sie die START-Taste um zu bestätigen.
5. Drehen Sie den DIGITAL-DREHSCHALTER um die Leistungsstufe in der Anzeige P-60

}

auszuwählen.

6. Drücken Sie die START-Taste um zu bestätigen.

7. Drehen Sie den DIGITAL-DREHSCHALTER um die Garzeit auf 5:00 einzustellen.

8. Drücken Sie die START-Taste.

Hinweis: Während des Mikrowellenbetriebs, können Sie die Taste Mikrowelle / Grill drücken, um die Leistungsstufe angezeigt zu bekommen.

## Grillfunktion

---

Die längste Garzeit beträgt 95 Minuten.

Angenommen, Sie möchten das Grillgut für 10 Minuten grillen.

1. Legen Sie die Lebensmittel in die Mikrowelle und schließen Sie die Tür.

2. Drücken Sie die Mikrowelle / Grill -Taste.

3. Drehen Sie den DIGITAL-DREHSCHALTER um die Grill-Funktion auszuwählen.

Das Display zeigt das Symbol  an.

4. Drücken Sie die START-Taste um zu bestätigen.

5. Drehen Sie den DIGITAL-DREHSCHALTER um die Zeit auf 10:00 einzustellen.

6. Drücken Sie die START-Taste.

## Mikrowellen- und Grillfunktion

---

Die längste Garzeit beträgt 95 Minuten.

Es gibt zwei Arten eines Kombinationsbetriebs.

Co-1: 30% für den Mikrowellenbetrieb, 70% für den Grillbetrieb.

Co-2: 55% für den Mikrowellenbetrieb, 45% für den Grillbetrieb.

Angenommen, Sie möchten für 15 Minuten im Kombinationsbetrieb kochen.

1. Legen Sie die Lebensmittel in die Mikrowelle und schließen Sie die Tür.

2. Drücken Sie die Mikrowelle / Grill -Taste.

3. Drehen Sie den DIGITAL-DREHSCHALTER um den Kombinationsbetrieb auszuwählen.

Das Display zeigt das Symbol  an.

4. Drücken Sie die START-Taste um zu bestätigen.

5. Drehen Sie den DIGITAL-DREHSCHALTER um den Kombinationsbetrieb in der Anzeige Co-1 oder Co-2 anzuzeigen.

6. Drücken Sie die START-Taste um zu bestätigen.

7. Drehen Sie den DIGITAL-DREHSCHALTER um die Zeit auf 15:00 einzustellen.

8. Drücken Sie die START-Taste.

}

## **Auftauen nach Gewicht**

---

Der Ofen ermöglicht das Auftauen von Fleisch, Geflügel und Meeresfrüchten. Die Zeit und die Abtauleistung werden automatisch eingestellt, sobald das Gewicht programmiert ist. Es kann Gefriergut zwischen 100g und 1800g in die Mikrowelle eingelegt werden.

ZUM BEISPIEL: Angenommen, Sie möchten Garnelen auftauen.

1. Legen Sie die Garnelen in die Mikrowelle.
2. Drücken Sie die Auftau-Taste nach Gewicht einmal.
3. Drehen Sie den DIGITAL-DREHSCHALTER um das entsprechende Gewicht auszuwählen.
4. Drücken Sie die START-Taste, um zu beginnen.

**Hinweis:** Während des Abtau-Programms, wird das System angehalten und ein Signalton ertönt, dieser erinnert Sie daran Ihre Lebensmittel umzudrehen, danach drücken Sie erneut START, um das Abtauen fortzusetzen.

## **Schnell Start**

---

Verwenden Sie diese Funktion, um die Mikrowelle bequem auf 100% Leistung einzustellen.

Im Standby-Modus, drücken Sie die START-Taste in schneller Folge, um die gewünschte Garzeit einzustellen. Die maximale Garzeit beträgt 10 Minuten. Der Mikrowellenherd beginnt automatisch zu arbeiten.

## **Auftauen nach Zeit**

---

Die längste Garzeit beträgt 95 Minuten. Der Mikrowellenherd kann schnell Lebensmittel auftauen anhand der von Ihnen eingegebenen Zeit.

ZUM BEISPIEL: Angenommen, Sie wollen Fleisch auftauen.

1. Legen Sie das Fleisch in die Mikrowelle.
2. Drücken Sie die Auftau-Taste nach Zeit einmal.
3. Drehen Sie den DIGITAL-DREHSCHALTER um die entsprechende Zeit auszuwählen.
4. Drücken Sie die START-Taste, um zu beginnen.

**Hinweis:** Beim Abtauen-Programm, wird das System angehalten und ein Signalton ertönt, dieser soll Sie darauf hinweisen Ihre Lebensmittel umzudrehen, danach drücken Sie dann START, um das Programm fortzusetzen.

## **Automatikprogramme**

---

Für Lebensmittel aus dem folgenden Menüprogramm, ist es nicht notwendig, die Dauer und die Leistungsstufe zu programmieren. Es reicht völlig aus, die Art der Nahrung, die Sie kochen möchten, sowie das Gewicht dieser Lebensmittel einzustellen.

Zum Beispiel, um Fisch zu kochen.

1. Drücken Sie die AUTO COOK-Taste.
2. Drehen Sie den DIGITAL-DREHSCHALTER um das Fisch-Symbol anzuzeigen.

}

| Code | Menü      |
|------|-----------|
| A-1  | Gemüse    |
| A-2  | Spaghetti |
| A-3  | Kuchen    |
| A-4  | Fisch     |
| A-5  | Pizza     |
| A-6  | Fleisch   |

3. Drücken Sie die START-Taste, um zu bestätigen.
4. Drehen Sie den DIGITAL-DREHSCHALTER um das Gewicht einzustellen.
5. Drücken Sie die START-Taste, um zu beginnen.

### **Kindersicherung**

---

Schalten Sie die Kindersicherung ein, um die Mikrowelle unbeaufsichtigt in Betrieb zu nehmen.

Um die Kindersicherung einzustellen:

Drücken und halten Sie die ENDE / PAUSE-Taste für 3 Sekunden, es ertönt ein Signalton und das Symbol der Kindersicherung leuchtet auf.

Um die Kindersicherung aufzuheben: Drücken und halten Sie die ENDE / PAUSE-Taste erneut für 3 Sekunden bis auf dem Display das Symbol der Kindersicherung erlischt.

}

## REINIGUNG UND PFLEGE

1. Schalten Sie das Gerät aus und ziehen Sie den Netzstecker aus der Steckdose, bevor Sie es reinigen.
2. Halten Sie den Innenraum der Mikrowelle sauber. Wenn die Nahrung spritzt oder verschüttete Flüssigkeiten an den Backofenwänden haften, den Schmutz anschließend mit einem feuchten Tuch abwischen. Es darf lediglich mildes Reinigungsmittel verwendet werden wenn der Mikrowellenherd sehr schmutzig ist. Vermeiden Sie den Einsatz von Sprays und anderen scharfen/starken Reinigungsmitteln, da diese Flecken oder beschädigte Flächen hinterlassen können.
3. Die Außenflächen sollten mit einem feuchten Tuch gereinigt werden. Um Schäden an den Bauteilen im Inneren des Mikrowellenherds zu verhindern, sollte kein Wasser in die Lüftungsöffnungen eindringen können.
4. Wischen Sie die Tür und Fenster auf beiden Seiten, die Türdichtungen und angrenzende Teile häufig mit einem feuchten Tuch abwischen, um Verschüttetes oder Spritzer zu entfernen. Verwenden Sie keine Scheuermittel.
5. Lassen Sie das Bedienfeld nicht nass werden. Reinigen Sie es mit einem weichen, feuchten Tuch. Lassen Sie bei der Reinigung des Bedienfeldes die Mikrowellentür offen, um den Ofen nicht versehentlich einzuschalten.
6. Wenn sich Dampf im Inneren oder an der Außenseite der Mikrowellentür sammelt, anschließend mit einem weichen Tuch abwischen. Dies kann auftreten, wenn der Mikrowellenherd unter hoher Feuchtigkeit betrieben wird. Dies ist normal.
7. Gelegentlich ist es notwendig, den Glasteller zum Reinigen abzunehmen. Waschen Sie den Glasteller in warmem Seifenwasser oder in der Spülmaschine.
8. Das Drehtellergestell und der Backofenboden sollten regelmäßig gereinigt werden, um übermäßigen Lärm zu vermeiden. Wischen Sie den Boden der Mikrowelle mit einem milden Reinigungsmittel, Das Drehtellergestell kann in einer milden Seifenlauge oder Spülmaschine gewaschen werden.
9. Entfernen Sie Gerüche aus Ihrem Ofen durch die Kombination einer Tasse Wasser mit Saft und der Schale einer Zitrone in eine tiefe Schüssel die mikrowellengeeignet ist. Mikrowellenbetrieb für 5 Minuten. Wischen Sie anschließend gründlich und trocknen Sie mit einem weichen Tuch.
10. Wenn es notwendig wird, die Garraumbelichtung zu wechseln, wenden Sie sich bitte an einen Händler um diese zu ersetzen.
11. Der Ofen sollte regelmäßig gereinigt und alle Speisereste entfernt werden. Wird das Gerät nicht regelmäßig in einem sauberen Zustand hinterlassen, so kann der Mikrowellenbetrieb durch Verschmutzung stark beeinträchtigt werden. Dies wirkt sich negativ auf die Lebensdauer des Gerätes aus und es kann unter Umständen zu einer gefährlichen Situation führen.
12. Das Gerät darf nicht im normalen Hausmüll entsorgt werden. Kontaktieren Sie für die Entsorgung die jeweiligen Müllentsorgungszentren der Gemeinden.
13. Wenn die Mikrowelle mit Grill -Funktion zum ersten Mal verwendet wird, kann es zu leichtem Rauch und Gerüche kommen. Dies ist ein normales Phänomen, da der Mikrowellenherd aus einer Stahlplatte mit Schmieröl beschichtet ist. Dieses Phänomen wird nach einem mehrfachen Gebrauch der Mikrowelle verschwinden.