

Micro-ondes électronique de 18 Litres

Mode d'emploi

MI20X

Lire soigneusement les instructions et les conserver pour toute
consultation future

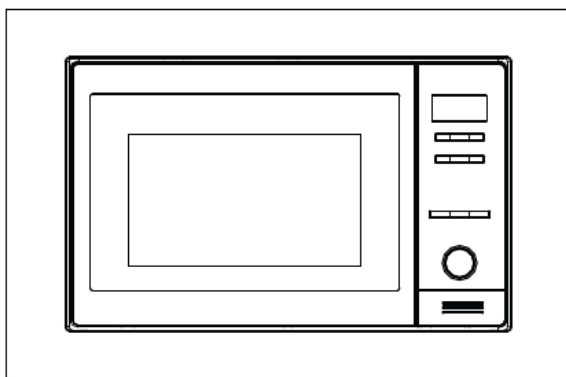

The Smeg logo, consisting of a stylized cluster of six circles of varying sizes on the left, followed by the word "smeg" in a bold, lowercase, sans-serif font.

CONSIGNES DE SÉCURITÉ IMPORTANTES

LISEZ CES CONSIGNES ATTENTIVEMENT ET CONSERVEZ-LES EN LIEU SÛR POUR TOUTE CONSULTATION ULTÉRIEURE

- **AVERTISSEMENT** : En raison des températures élevées que le four génère, l'appareil ne doit être utilisé par des enfants que sous la surveillance d'un adulte lorsqu'il fonctionne en mode combiné.
- **AVERTISSEMENT** : Si la porte ou les joints de la porte sont endommagés, le four ne doit pas être utilisé tant que ces pièces n'ont pas été réparées par une personne qualifiée.
- **AVERTISSEMENT** : Il est très dangereux pour toute personne non qualifiée d'effectuer des manipulations ou des réparations impliquant le démontage de l'habillage de protection contre les micro-ondes.
- **AVERTISSEMENT** : Les liquides et autres aliments ne doivent pas être réchauffés dans des récipients fermés car ils risquent d'exploser.
- **AVERTISSEMENT** : N'autorisez des enfants à utiliser le four seuls que lorsqu'ils connaissent parfaitement les instructions de fonctionnement et qu'ils sont conscients des risques engendrés par une utilisation incorrecte.
- Utilisez exclusivement des ustensiles adaptés au four à micro-ondes.
- Lorsque vous faites réchauffer des aliments dans des récipients en plastique ou en papier, gardez un œil sur le four pour vérifier que ces derniers ne s'enflamment pas.
- Si de la fumée s'échappe de l'appareil, éteignez-le ou débranchez-le et laissez sa porte fermée afin d'étouffer les flammes éventuelles.
- Les boissons réchauffées dans un four à micro-ondes peuvent bouillir et s'échapper brusquement du récipient, même après l'arrêt du four. Veillez à manipuler le récipient avec précaution.
- Le contenu des biberons et des pots d'aliments pour bébés doit être remué ou agité et la température doit être vérifiée avant consommation, afin d'éviter les risques de brûlures.
- Ne faites jamais réchauffer d'œufs (frais ou durs) dans leur coquille car ils risquent d'exploser, même une fois le cycle de cuisson terminé.
- Il est recommandé de nettoyer le four régulièrement et d'éliminer tous les résidus d'aliments.
- L'absence d'entretien du four peut entraîner la détérioration de la surface, réduire de manière irréversible la durée de vie de l'appareil et provoquer des situations dangereuses.
- Si le cordon d'alimentation est endommagé, il doit être remplacé par le fabricant, son représentant ou toute autre personne qualifiée afin d'éviter tous dangers.
- Les parties accessibles peuvent devenir très chaudes pendant l'utilisation.

CARACTÉRISTIQUES TECHNIQUES

Consommation énergétique :	230 V~50Hz,1080 W
Puissance :	700 W
Résistance du gril :	1000 W
Fréquence de fonctionnement :	2,450 MHz
Dimensions hors-tout :	592 mm(L) X 320 mm(P) X 390 mm(H)
Dimensions de la cavité du four :	320 mm(L) X 288 mm(P) X 183 mm(H)
Capacité du four :	18 litres
Poids net :	Approx. 15,5 kg

AVANT D'APPELER LE SERVICE APRÈS-VENTE

1. Si le four ne fonctionne pas, l'affichage ne s'allume pas ou disparaît :
 - a) Vérifiez que la fiche du four est correctement insérée dans la prise secteur. Si tel n'est pas le cas, détachez la fiche de la prise, attendez 10 secondes, puis rebranchez-la.
 - b) Vérifiez si le fusible du circuit électrique n'est pas grillé ou si le disjoncteur ne s'est pas enclenché. Si ceux-ci semblent fonctionner correctement, testez la prise secteur avec un autre appareil.
2. Si la puissance des micro-ondes ne fonctionne pas :
 - a) Vérifiez si le minuteur a été programmé.
 - b) Vérifiez que la porte est fermée à fond, de façon à ce que les verrous de sécurité s'encliquètent. Autrement, l'énergie des micro-ondes ne se diffusera pas dans le four.

SI, APRÈS AVOIR EFFECTUÉ CES CONTRÔLES, LE PROBLÈME PERSISTE, CONTACTEZ UN SERVICE APRÈS-VENTE AGRÉÉ.

Remarque :

Cet appareil est destiné à un usage ménager pour réchauffer des aliments et des boissons au moyen d'énergie électromagnétique. Il ne peut en aucun cas être utilisé en plein air.

INTERFÉRENCES RADIO

Le four à micro-ondes peut provoquer des interférences avec les radios, téléviseurs et autres appareils de ce type. Si des interférences se produisent, il est possible d'éliminer ou de réduire celles-ci en procédant comme indiqué ci-après.

- a. Nettoyez la porte et la surface du joint d'étanchéité du four.
- b. Installez la radio, le téléviseur, etc. le plus loin possible du micro-ondes.
- c. Utilisez une antenne correctement installée pour votre radio, téléviseur, etc. de façon à renforcer la réception du signal.

INSTALLATION

1. Veillez à retirer tous les matériaux d'emballage présents dans la cavité du four.
2. Après avoir déballé le four, effectuez un contrôle visuel pour vous assurer qu'il n'est pas endommagé :
 - Porte mal alignée
 - Porte endommagée
 - Bosselures ou perforations dans la vitre de porte et l'écran Bosselures dans la cavitéSi vous constatez ces défauts, n'utilisez PAS le four.
3. Ce four micro-ondes pèse 15,5 kg et doit dès lors être posé sur une surface plane en mesure de supporter son poids.
4. Installez l'appareil loin de toute source de chaleur élevée et de dégagement de vapeur.
5. Ne déposez AUCUN objet sur le dessus de l'appareil.
6. Ne retirez PAS l'axe d'entraînement du plateau tournant.
7. Comme pour tout appareil électroménager, l'utilisation du four par des enfants doit se faire sous la surveillance d'un adulte.

AVERTISSEMENT - L'APPAREIL DOIT ÊTRE OBLIGATOIREMENT RELIÉ À LA TERRE.

1. La prise secteur doit être facilement accessible pour pouvoir y brancher aisément le cordon d'alimentation.
 2. La puissance d'alimentation requise est de 1,5 kVA . Au moment d'installer le four, renseignez-vous auprès d'un technicien spécialisé.
- ATTENTION : Ce four intègre un fusible de tension alternative de 8 amp 250 V.

IMPORTANT

Les fils du câble d'alimentation sont colorés selon le code suivant :

Vert et jaune : Terre

Bleu : Neutre

Marron : Tension

Si les couleurs des câbles pour le branchement au secteur de cet appareil ne correspondent pas aux marques colorées identifiant les bornes dans la prise de courant, il convient de procéder comme suit :

Le fil JAUNE ET VERT doit être connecté à la borne de la fiche sur laquelle figure la lettre E ou le symbole de terre de couleur vert e ou vert et jaune.

Le fil BLEU doit être connecté à la borne sur laquelle figure la lettre N ou colorée en NOIR

Le câble BRUN doit être connecté à la borne sur laquelle figure la lettre L ou colorée en ROUGE.

CONSIGNES DE SÉCURITÉ IMPORTANTES

- AVERTISSEMENT : En raison des températures élevées que le four génère, l'appareil ne doit être utilisé par des enfants que sous la surveillance d'un adulte lorsqu'il fonctionne en mode combiné ; (Uniquement pour les modèles équipés de la fonction Gril)
- AVERTISSEMENT : Si la porte ou les joints de la porte sont endommagés, le four ne doit pas être utilisé tant que ces pièces n'ont pas été réparées par une personne qualifiée.
- AVERTISSEMENT : Il est très dangereux pour toute personne non qualifiée d'effectuer des manipulations ou des réparations impliquant le démontage de l'habillage de protection contre les micro-ondes; -AVERTISSEMENT : Les liquides et autres aliments ne doivent pas être réchauffés dans des récipients fermés car ils risquent d'exploser. - AVERTISSEMENT : N'autorisez des enfants à utiliser le four seuls que lorsqu'ils connaissent parfaitement les instructions de fonctionnement et qu'ils sont conscients des risques engendrés par une utilisation incorrecte ;
- Veillez à ce que l'air puisse circuler librement autour du four. Prévoyez un espace de 10 cm à l'arrière ; de 15 cm latéralement et de 30 cm au-dessus du four. Ne retirez pas les pieds du four ; ne bouchez pas les ouvertures de ventilation du four.
- Utilisez exclusivement des ustensiles adaptés au four à micro-ondes.
- Surveillez le four lorsque vous chauffez des aliments dans un récipient en plastique ou en papier, car celui-ci pourrait prendre feu.
- Si de la fumée s'échappe de l'appareil, éteignez-le ou débranchez-le et laissez sa porte fermée afin d'éteindre les flammes éventuelles.
- Les boissons réchauffées dans un four à micro-ondes peuvent bouillir et s'échapper brusquement du récipient, même après l'arrêt du four. Veillez à manipuler le récipient avec précaution.
- Le contenu des biberons et des pots d'aliments pour bébés doit être remué ou agité et la température doit être vérifiée avant consommation, afin d'éviter les risques de brûlures.
- Ne faites jamais réchauffer d'œufs (frais ou durs) dans leur coquille car ils risquent d'exploser, même une fois le cycle de cuisson terminé.
- Nettoyez la surface de la porte, du joint de porte et de la cavité du four à l'aide d'un détergent non abrasif, en utilisant une éponge ou un linge doux.
- Il est recommandé de nettoyer le four régulièrement et d'éliminer tous les résidus d'aliments.
- L'absence d'entretien du four peut entraîner la détérioration de la surface, réduire de manière irréversible la durée de vie de l'appareil et provoquer des situations dangereuses.
- Si le cordon d'alimentation est endommagé, il doit être remplacé par le fabricant, son représentant ou toute autre personne qualifiée afin d'éviter tous dangers.

CONSIGNES DE SÉCURITÉ POUR UN USAGE GÉNÉRAL

Les quelques règles énoncées ci-après, applicables à tout appareil électroménager, doivent être respectées pour garantir les performances optimales du four :

1. Utilisez le four uniquement si le plateau en verre, l'axe à roulettes, l'accouplement et l'anneau à roulettes sont en place.
2. Utilisez le four uniquement pour préparer des aliments ; ne séchez jamais de vêtements ou du papier dans votre four ; ne l'utilisez pas pour stériliser des aliments.
3. Ne faites pas fonctionner le four à vide, sous peine de l'endommager.
4. N'utilisez pas la cavité du four pour y ranger des livres de cuisine, des journaux, etc.
5. Avant de cuire des aliments entourés d'une peau, tels que jaunes d'œuf, pommes de terre, foie de poulet, etc., percez-les en plusieurs endroits à l'aide d'une fourchette.

6. N'insérez aucun objet dans les ouvertures présentes sur l'habillage extérieur.
7. Ne retirez en aucun cas des pièces du four, telles que pieds, accouplement, vis, etc.
8. Ne cuisez pas l'aliment directement sur le plateau en verre. Placez l'aliment dans un récipient approprié avant de l'introduire dans le four.
9. **USTENSILES DE CUISSON À NE PAS UTILISER DANS UN FOUR MICRO-ONDES**
N'utilisez pas d'ustensiles en métal ou des plats dont les poignées sont en métal.
N'utilisez pas d'ustensiles avec décoration métallique.
N'utilisez pas de fermetures métalliques pour fermer les sachets plastique.
N'utilisez pas d'ustensiles en mélamine, car ils absorbent les micro-ondes. Ils pourraient se fêler ou se carboniser, et ralentir la vitesse de cuisson.
N'utilisez pas de récipients "Centura Tableware".
L'émail n'est pas approprié pour une utilisation au micro-ondes. N'utilisez pas de tasses en "Corelle Livingware" à anse fermée.
Ne cuisez pas des aliments dans des récipients à l'ouverture étroite, tels que bouteille, etc. car il pourrait exploser sous l'effet de la chaleur développée par les micro-ondes.
N'utilisez pas de sondes à viande ni de thermomètres à bonbons. Il existe des thermomètres spéciaux micro-ondes. Utilisez uniquement ceux-ci.
10. Les ustensiles de cuisson doivent être utilisés conformément aux instructions du fabricant.
11. Ne tentez pas de faire frire des aliments dans le four.
12. Veuillez vous rappeler que le four micro-ondes chauffe le liquide contenu dans un récipient et non le récipient. Par conséquent, même si le couvercle du récipient n'est pas chaud lorsque vous le retirez du four, rappelez-vous que, dès que vous aurez retiré le couvercle, l'aliment/le liquide dégagera la même quantité de vapeur et/ou d'éclaboussures qu'avec une cuisson traditionnelle.
13. Contrôlez toujours la température des aliments, en particulier lorsqu'il s'agit d'aliments pour bébé. Il est conseillé de laisser reposer quelques minutes les aliments à peine sortis du four et de les remuer pour répartir la chaleur de manière homogène.
14. Les aliments contenant un mélange de graisse et d'eau, le bouillon par exemple, doivent être retirés du four 30 à 60 secondes après l'extinction du four. Cette précaution permet au mélange de se stabiliser et d'éviter une ébullition lorsque vous y plongez une cuillère ou ajoutez un cube de bouillon.
15. Lorsque vous préparez/cuisez des aliments, rappelez-vous que certaines préparations telles que le Christmas pudding, les confitures et le "mincemeat" chauffent très rapidement. N'utilisez pas de récipients en plastique si les aliments à chauffer ou à cuire contiennent une teneur élevée en sucre ou en graisse.
16. Il se peut que les ustensiles de cuisson deviennent chaud sous l'effet du transfert de chaleur à partir de l'aliment chauffé. Ceci est particulièrement vrai pour les ustensiles dont le couvercle et les poignées sont en plastique. Munissez-vous de maniques pour saisir l'ustensile.
17. Pour réduire les risques d'incendie dans la cavité du four :
 - (a) Évitez de trop faire cuire les aliments. Soyez particulièrement attentif si des éléments en papier, en plastique ou autre matériau inflammable sont placés à l'intérieur du four pour faciliter la cuisson.
 - (b) Enlevez les fermetures métalliques des sachets avant de les placer dans le four.
 - (c) Si des matériaux prennent feu dans le four, laissez la porte du four fermée, éteignez le four à l'aide de l'interrupteur mural ou coupez l'alimentation au niveau du fusible ou du disjoncteur.

SCHÉMA

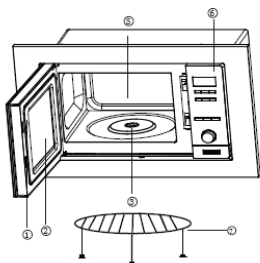

- (1) Système de verrouillage de porte
- (2) Vitre de porte du four
- (3) Ouverture d'aération du four
- (4) Anneau à roulettes
- (5) Plateau tournant en verre
- (6) Bandeau de commande
- (7) Grille de cuisson

BANDEAU DE COMMANDE DU MICRO-ONDES

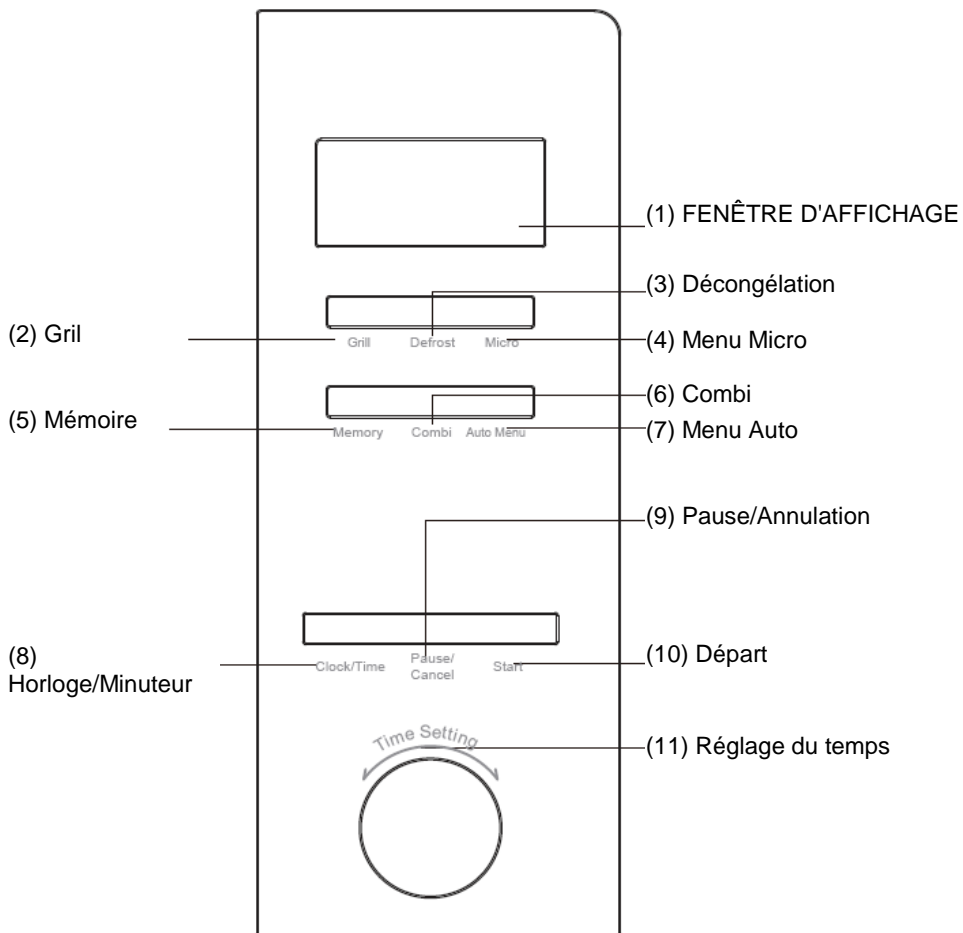

Instructions de fonctionnement

1. Touche unique de chauffage

Une seule pression de la touche suffit pour démarrer la cuisson. Il est ainsi très commode et rapide de chauffer un verre d'eau, etc.

Exemple : Pour chauffer un verre de lait

- a) Placez le verre de lait sur le plateau tournant, puis fermez la porte.
- b) Appuyez sur la touche "Start", le micro-ondes fonctionne à une puissance de 100% pendant 1 minute.
- c) Vous entendrez 5 bips dès que la cuisson sera terminée.

2. Chauffage aux micro-ondes

Cette fonction possède deux options.

1) Chauffage rapide aux micro-ondes (puissance de 100%)

Exemple : pour chauffer des aliments à une puissance de 100% pendant 5 minutes

- a) Réglez le temps de cuisson sur "5:00" ;
- b) appuyez sur la touche "Start".

2) Chauffage aux micro-ondes en mode manuel Exemple : Pour chauffer des aliments à une puissance de 70% pendant 10 minutes

- a) Appuyez sur la touche "Micro", sélection une puissance de "70%" ;
- b) réglez le temps sur "10:00" ;
- c) appuyez sur la touche "Start".

Il existe 5 niveaux de puissance et le temps de chauffage aux micro-ondes le plus long est de 60 minutes.

Nombre de crans	Puissance des micro-ondes	Affichage
1	100 %	P100
2	70 %	P70
3	50 %	P50
4	30 %	P30
5	10 %	P10

3. Décongélation automatique par poids

Sélectionnez le type d'aliment et le poids. Cela vous permettra automatiquement de régler le niveau de puissance et le temps. Exemple : pour décongeler 500 g de viande congelée.

- a) Appuyez sur la touche "Auto defrost", "dEF" s'affiche.
- b) Tournez le bouton "Time setting" pour régler le poids de 500 g.
- c) Appuyez sur "Start".

Le poids de l'aliment doit être inférieur à 2000 g.

4. Auto-Menu

Vous devez uniquement sélectionner le type d'aliment et le poids ; la puissance et le temps seront automatiquement réglés. Exemple : Cuisson automatique de 400 g de poisson

- A) Appuyez sur la touche "Auto menu" jusqu'à ce que "A-5" s'affiche.
- B) Tournez le bouton "Time setting" jusqu'à ce que "400" s'affiche.
- C) Appuyez sur "Start".

Poids Nombre de crans	Menu	A-1	A-2	A-3	A-4	A-5	A-6
		Riz	Légume	Viande	Spaghetti	Poisson	Pain (miche)
1		100	100	200	1	100	100
2		200	200	300	2	200	200
3		300	300	400		300	300
4		400	400	500		400	400
5		500	500	600		500	500
6			600	800		600	600
7				1000		700	
8						800	
9						900	
10						1000	

5. Fonction de cuisson mémorisée :

Cette fonction peut mémoriser les réglages des fonctions Gril, Décongélation, Micro, Combi et Auto Menu, afin d'éviter de devoir régler à nouveau la puissance et le temps.

- Si la fonction Mémoire n'a pas encore été réglée, appuyez sur "memory" , "1" s'affiche, entrez les valeurs de puissance et de temps, appuyez à nouveau sur "memory", le programme réglé est mémorisé. Si vous appuyez sur la touche "Start" au lieu de la touche "memory", le four démarrera et le programme sera également sauvegardé.
- Si la fonction Mémoire a déjà été réglée, dès que vous appuyez sur la touche "memory" , "1" s'affiche, et le four se mettra à fonctionner selon le programme mémorisé après que vous ayez appuyé sur la touche "Start".

Le programme ne sera pas conservé en mémoire en cas de coupure de courant.

6. Gril

Cette fonction présente deux modèles. Appuyez sur "Grill" pour sélectionner les fonctions suivantes : (le temps de cuisson le plus long est de 60 minutes).

Modèle 1 : Puissance gril de 85% , affichage G-1
Modèle 2 : Puissance gril 50% , affichage G-2
Exemple : Cuire des aliments avec G-1 pendant 20 minutes

- Appuyez sur "Grill" jusqu'à ce que le voyant "G-1" s'affiche.
- Réglez un temps de cuisson de "20:00".
- Appuyez sur "Start".

Lorsque vous utilisez la fonction Gril, les aliments ne sont pas chauffés aux micro-ondes ; la chaleur est irradiée par la résistance métallique située sur la voûte du four. Avec la fonction Gril, le temps de cuisson se décompose en 2 étapes. Après la première moitié du temps de cuisson, le programme s'interrompt automatiquement et 2 bips retentissent, indiquant que vous pouvez ouvrir la porte du four et retourner l'aliment. Dès que vous avez retourné l'aliment, fermez la porte et appuyez sur la touche "Start" ; la deuxième moitié de la cuisson démarre. Si vous ne souhaitez pas retourner l'aliment, le four redémarre au bout de 1 minute de pause.

7. Mode combiné

Cet appareil vous offre la possibilité de choisir entre deux méthodes de cuisson combinée.

Option 1 : 55% Micro + 45% Gril), affichage "C-1"

Option 2 : 30% Micro + 70% Gril), affichage "C-2"

Exemple : Cuire des aliments en utilisant l'option 2 pendant 30 minutes.

- a) Appuyez sur la touche "Combi" pour sélectionner "C-2".
- b) Réglez un temps de cuisson de 30 minutes.
- c) Appuyez sur "Start".

8. Horloge

Le four peut être utilisé comme horloge. Exemple : pour saisir l'heure du jour 16:30

- A) Appuyez sur "Clock", le symbole de l'horloge clignote sur l'affichage. Tournez le bouton "Time setting" pour régler "16:00".
- B) Appuyez à nouveau sur "Clock", tournez le bouton "Time setting" pour régler "16:30".
- C) Appuyez à nouveau sur "Clock", le réglage de l'horloge est terminé, l'horloge se met à fonctionner.

9. Minuteur

La fonction Minuteur permet de faire démarrer le micro-ondes automatiquement à l'heure réglée ; il s'éteindra automatiquement dès que la cuisson sera terminée. (Il est nécessaire de régler l'horloge avant de régler la fonction Minuteur.) Exemple : l'heure affichée actuellement est 16:30. Pour régler le démarrage de la cuisson à 18:15 à une puissance de 70% pendant 10 minutes :

- A) Appuyez sur "Timer" et réglez l'heure de début de cuisson à 18:15 (même procédure que pour le réglage de l'horloge).
- B) Appuyez sur "Micro" pour régler une puissance de 70%.
- C) Entrez la durée de cuisson de 10 minutes en tournant le bouton "Time Setting".
- D) Appuyez sur "Start".

Si vous omettez de régler la puissance et la durée de cuisson (étapes B et C) et appuyez directement sur la touche "Start", le micro-ondes fonctionnera uniquement comme une horloge. À 18:15, 10 bips retentiront, mais aucune fonction ne sera activée.

10. Sécurité enfants

Activez la fonction Sécurité enfants en appuyant simultanément sur les touches "Auto Menu" et "Combi" pendant 2 secondes. Pour la désactiver, appuyez à nouveau simultanément sur les touches "Auto Menu" et "Combi" pendant 2 secondes.

11. Pause/Annulation

- a) En appuyant sur la touche "Pause/Cancel" pendant que le four est en marche, vous arrêtez le fonctionnement du four.
- b) Si un programme était réglé avant que vous n'appuyiez sur la touche "Start", toute pression de cette touche annulera le programme réglé.

ENTRETIEN ET NETTOYAGE DU MICRO-ONDES

1. Éteignez le four et débranchez-le de l'alimentation secteur avant de procéder au nettoyage.
2. Veillez à ce que l'intérieur du four soit toujours propre. En cas d'éclaboussures sur les parois du four ou de débordement de liquide, éliminez les dépôts à l'aide d'un chiffon humide. Il est déconseillé d'utiliser un détergent agressif ou des substances abrasives.
3. Nettoyez l'habillage du four à l'aide d'un chiffon humide. Évitez que de l'eau ne pénètre dans les ouvertures de ventilation pour ne pas endommager les pièces actives.
4. Le bandeau de commande ne doit pas être mouillé. Nettoyez à l'aide d'un linge doux et humide. N'utilisez ni détergents, ni substances abrasives, ni vaporisateurs sur le bandeau de commande.
5. Si de la vapeur s'accumule à l'intérieur ou autour de l'extérieur de la porte du four, essayez à l'aide d'un chiffon doux. Cela peut se produire lorsque le micro-ondes fonctionne dans des conditions d'humidité élevée, et n'indique en aucun cas un mauvais fonctionnement de l'appareil.
6. Il peut s'avérer nécessaire de nettoyer de temps à autre le plateau en verre. Nettoyez le plateau à l'eau chaude savonneuse ou au lave-vaisselle.
7. L'anneau à roulettes et la sole du four doivent être nettoyés régulièrement pour éviter un niveau de bruit excessif. Il suffit de passer un chiffon imbibé de détergent doux, d'eau ou de produit de nettoyage pour vitre sur le fond du four, puis d'essuyer. L'anneau à roulettes peut être plongé dans de l'eau savonneuse ou lavé en machine. De la vapeur de cuisson s'accumule au fur et à mesure des utilisations, mais n'affecte pas la surface du fond du four ou les roulettes de l'anneau.
Lorsque vous enlevez l'anneau à roulettes de la sole du four pour procéder au nettoyage, veillez à le remettre en place dès cette opération terminée.
8. Pour éliminer les odeurs de votre four, introduisez une tasse d'eau et un grand saladier spécial micro-onde contenant le jus et l'écorce d'un citron. Activez les micro-ondes pendant 5 minutes, essayez soigneusement puis séchez à l'aide d'un chiffon doux.
9. Si vous avez besoin de remplacer l'ampoule à l'intérieur du four, s'il vous plaît contacter le vendeur.

SCHEMA
(PORTE OUVERTE, FOUR À L'ARRÊT)

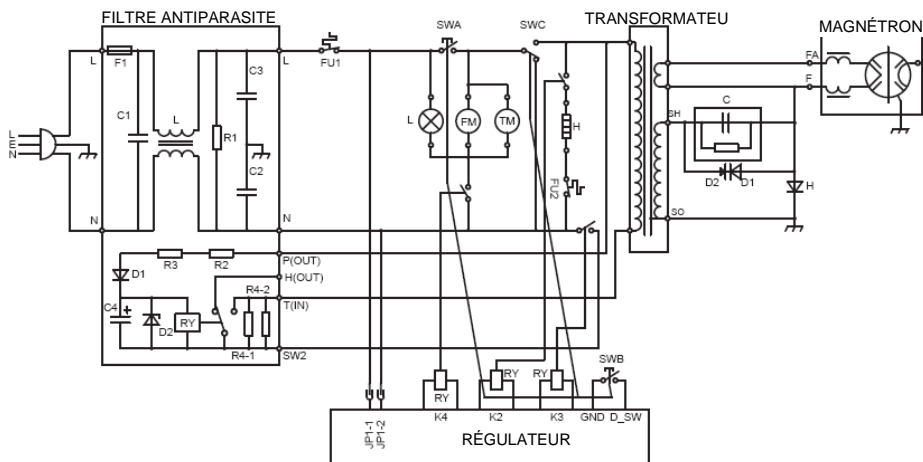

- | | |
|---|--------------------------------|
| SWA: INTERRUPTEUR DE VERROUILLAGE PRIMAIRE | L: LAMPE |
| SWB: INTERRUPTEUR DE VERROUILLAGE SECONDAIRE | FM: MOTEUR DU VENTILATEUR |
| SWC: INTERRUPTEUR DE VERROUILLAGE DU MONITEUR | TM: MOTEUR DU PLATEAU TOURNANT |
| | H: RÉSISTANCE |

*SOUS RÉSERVE DE MODIFICATION DU CIRCUIT SANS PRÉAVIS

MICRO-ONDES ENCASTRABLES 18L/23L/30L MANUEL D'INSTALLATION DU FOUR

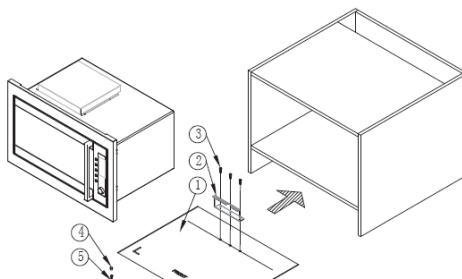

COMPOSANTS

1. Gabarit de montage plastique	1 pièce
2. Étrier de montage	1 pièce
3. Vis de boulon Ø4X10	3 pièces
4. Cache-vis	1 pièce
5. Vis de boulon Ø4X35	1 pièce

SPÉCIFICATIONS DE LA GARNITURE

Dimensions de la cavité du meuble d'encastrement

Largeur 566 mm

Hauteur 365 mm

Profondeur 550 mm

Dimensions du CHÂSSIS

Largeur 592 mm

Hauteur 390 mm

Profondeur 20 mm

MEUBLE D'ENCASTREMENT DU MICRO-ONDES

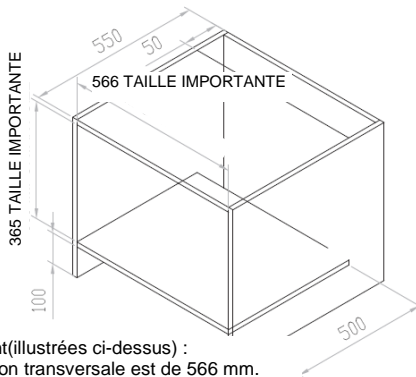
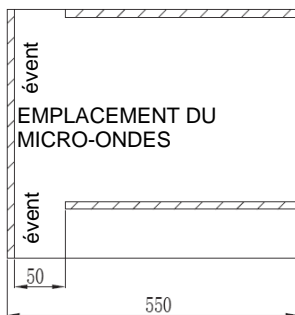

Dimensions requises du meuble d'encastrement (illustrées ci-dessus) :

1. La dimension intérieure du meuble en direction transversale est de 566 mm.
Il s'agit de la distance minimale entre la latte de gauche et celle de droite. À ne pas modifier.
2. La dimension intérieure du meuble en direction longitudinale est de 365 mm.
Il s'agit de la distance minimale entre la latte de gauche et celle de droite. À ne pas modifier.
3. La profondeur du meuble ne doit pas être inférieure à 550 mm.
4. La dimension extérieure du meuble ne doit pas être inférieure à 596 mm, la longueur du châssis étant de 592 mm.
5. Le panneau du meuble doit avoir une épaisseur inférieure à 15 mm ou 20 mm.

PROCÉDURE D'INSTALLATION DU CHÂSSIS

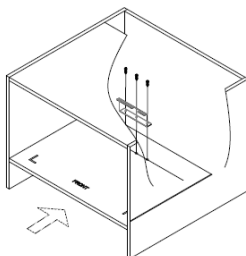

1. Le meuble d'encastrement doit avoir les dimensions spécifiées.
Placez le gabarit de montage plastique (Composant 1) sur le fond de la cavité du meuble. Alignez le bord avant du gabarit avec le bord extérieur du meuble. Placez ensuite l'étrier de montage (Composant 2) sur le gabarit et alignez les orifices conformément à la position indiquée dans le dessin. Puis fixez la vis de boulon (Composant 3).

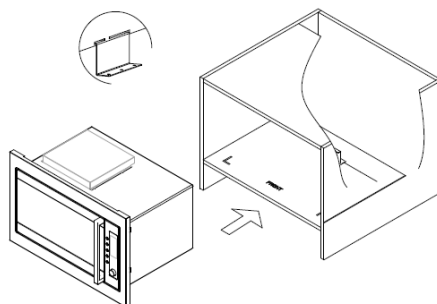

2. Insérez le four dans le meuble en le maintenant à l'horizontale ; les parois latérales du four doivent être situées à égale distance par rapport aux parois latérales du meuble. Puis fixez l'étrier de montage à l'arrière du micro-ondes.

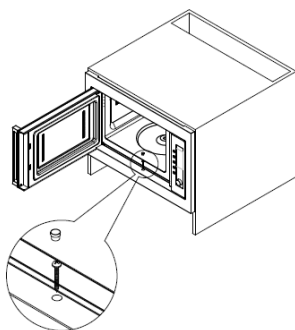

3. Ouvrez le micro-ondes, fixez la vis de boulon (Composant 5) et enfoncez-la dans le meuble ; puis installez le cache-vis (Composant 4).

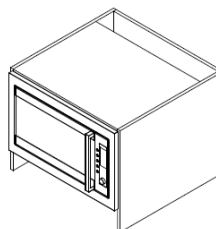



Smeg Spa, Guastalla (RE), Italie