

NOTICE D'INSTALLATION ET D'UTILISATION

Installation and operating manual - Gebruiks en installatiehandleiding

ZENEQ

CHAUFFE-EAU ÉLECTRIQUE

Electric water heater

Elektrischer warmwasserspeicher



F

GB

NL

**GUIDE À CONSERVER
PAR L'UTILISATEUR**

Guide to be kept by user

Door de gebruiker te bewaren gids





ECO CONFORT
système

La solution globale pour réaliser des économies

Une solution globale associant des appareils de chauffage et des chauffe-eau électriques performants à des solutions de programmation et de gestion d'énergie pour l'habitat individuel et collectif.

- ➔ Confort maximum
- ➔ Facture d'électricité allégée
- ➔ Consommation d'énergie réduite et donc moins d'émissions de CO₂



ZENEEO

Chauffe-eau électrique avec protection dynamique par ACI Hybride*

Détecteur/Contacteur J/N pour piloter votre chauffe-eau pendant les meilleures périodes tarifaires.



PACK PILOT HEBDO



Programmation centralisée en ambiance des appareils de chauffage pour adapter son chauffage à son mode de vie.



ALIPSIS

Radiateur chaleur douce à inertie

*uniquement sur les capacités 75 à 300 L

AVERTISSEMENTS

- Cet appareil n'est pas prévu pour être utilisé par des personnes (y compris les enfants) dont les capacités physiques, sensorielles ou mentales sont réduites, ou des personnes dénuées d'expérience ou de connaissance, sauf si elles ont pu bénéficier, par l'intermédiaire d'une personne responsable de leur sécurité, d'une surveillance ou d'instructions préalables concernant l'utilisation de l'appareil.
- Il convient de surveiller les enfants pour s'assurer qu'ils ne jouent pas avec l'appareil.
- Cet appareil peut être utilisé par des enfants âgés d'au moins 8 ans et par des personnes ayant des capacités physiques, sensorielles ou mentales réduites ou dénuées d'expérience ou de connaissance, s'ils (si elles) sont correctement surveillé(e)s ou si des instructions relatives à l'utilisation de l'appareil en toute sécurité leur ont été données et si les risques encourus ont été appréhendés. Les enfants ne doivent pas jouer avec l'appareil. Le nettoyage et l'entretien par l'utilisateur ne doivent pas être effectués par des enfants sans surveillance.

INSTALLATION :

ATTENTION : Produit lourd à manipuler avec précaution

- Installer l'appareil dans un local à l'abri du gel. La destruction de l'appareil par surpression due au blocage de l'organe de sécurité est hors garantie.
- S'assurer que la cloison est capable de supporter le poids de l'appareil rempli d'eau.
- Si l'appareil doit être installé dans un local ou un emplacement dont la température ambiante est en permanence à plus de 35°C, prévoir une aération de ce local.
- Dans une salle de bain ne pas installer ce produit dans les volumes V0, V1 et V2 (voir fig. ci-dessous). Si les dimensions ne le permettent pas, ils peuvent néanmoins être installés dans le volume V2 ou le plus haut possible dans le volume V1 pour un horizontal.

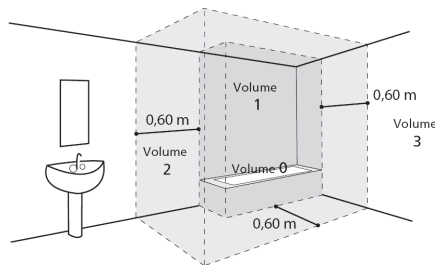

- Placer l'appareil dans un lieu accessible.
- Se reporter aux figures d'installation du chapitre « Installation ».

Fixation d'un chauffe-eau vertical mural : Pour permettre l'échange éventuel de l'élément chauffant, laisser au-dessous des extrémités des tubes du chauffe-eau un espace libre de 480mm.

RACCORDEMENT HYDRAULIQUE

Installer obligatoirement à l'abri du gel un organe de sécurité (ou tout autre dispositif limiteur de pression), neuf, de dimensions 3/4" (1" pour le 500 L) et de pression 7 bar - 0,7 MPa - sur l'entrée du chauffe-eau, qui respectera les normes locales en vigueur.

De l'eau pouvant s'écouler du tuyau de décharge du dispositif limiteur de pression, le tuyau de décharge doit être maintenu ouvert à l'air libre.

Un tuyau de décharge raccordé au dispositif limiteur de pression doit être installé dans un environnement maintenu hors-gel et en pente continue vers le bas.

Le dispositif de vidange du limiteur de pression doit être mis en fonctionnement régulièrement afin de retirer les dépôts de tartre et de vérifier qu'il ne soit pas bloqué.

Un réducteur de pression (non fourni) est nécessaire lorsque la pression d'alimentation est supérieure à 5 bar - 0.5 MPa - qui sera placé sur l'alimentation principale.

Raccorder l'organe de sécurité à un tuyau de vidange, maintenu à l'air libre, dans un environnement hors gel, en pente continue vers le bas pour l'évacuation de l'eau de dilatation de la chauffe ou l'eau en cas de vidange du chauffe-eau.

Vidange : Couper l'alimentation électrique et l'eau froide. Ouvrir les robinets d'eau chaude puis manœuvrer la soupape de vidange de l'organe de sécurité.

RACCORDEMENT ELECTRIQUE

Avant tout démontage du capot, s'assurer que l'alimentation est coupée pour éviter tout risque de blessure ou d'électrocution.

L'installation électrique doit comporter en amont de l'appareil un dispositif de coupure omnipolaire (disjoncteur, fusible) conformément aux règles d'installation locales en vigueur (disjoncteur différentiel 30mA).

Si le câble d'alimentation est endommagé, il doit être remplacé par le fabricant, son service après-vente ou des personnes de qualification similaire afin d'éviter un danger.

Manuel d'installation et d'entretien

Chauffe-eau

Sommaire

Installation

Présentation du matériel	4
Caractéristiques	4
Les accessoires compatibles.....	8
Installation	11
Mise en place du chauffe-eau	11
Raccordement hydraulique.....	12
Raccordement électrique	14
Mise en service du chauffe-eau	17
Remplissage du chauffe-eau.....	17
Vérification du bon fonctionnement	17
Recommandations du GIFAM	18
Risques mécaniques	18
Risques électriques	18
Risques hydrauliques	18

Entretien

Présentation de votre chauffe-eau	19
Le chauffe-eau	19
Entretien et maintenance	20
Consignes de sécurité	20
Entretien du chauffe-eau	20
Diagnostic de pannes	25
Garantie - SAV - Conformité	27
Conditions de garantie.....	27
Champ d'application de la garantie	27
Service après-vente.....	28
Recommandations du GIFAM	29





Présentation du matériel

1. Caractéristiques

1.1 Chauffe-eau verticaux muraux (VM)

		50 litres	75 litres	100 litres	150 litres	200 litres
Tension (V)		230 V monophasé , non kitable			230 V monophasé (transformable en 400 V triphasé avec le kit)	
Résistance		Stéatite				
Puissance (W)		1 200	1 200	1 200	1 800	2 200
Dimensions (mm)	Ø	505	510	510	530	530
	H	575	735	900	1200	1515
	A	370	575	750	1050	1050
	B	/	/	/	800	800
	C	530	530	530	550	550
Temps de chauffe*		2h30	4h05	5h28	5h25	5h45
Qpr (Consommation entretien)**		0,82	1,08	1,30	1,50	1,79
V40 (Quantité d'eau chaude à 40°C, en litres)		/	137	187	295	381
Poids à vide (kg)		23	27	30	39	49
Poids rempli (kg)		73	102	130	189	249

		50 litres	75 litres	100 litres	150 litres	200 litres
Tension (V)		Accélééré 230 V monophasé (transformable en 400 V triphasé ou 230 V triphasé avec le kit adapté)				
Résistance		Stéatite				
Puissance (W)		1 800	3 000	3 000	3 000	3 000
Dimensions (mm)	Ø	505	510	510	530	530
	H	575	735	900	1200	1515
	A	370	575	750	1050	1050
	B	/	/	/	800	800
	C	530	530	530	550	550
Temps de chauffe*		1h30	1h30	2h04	3h11	4h15
Qpr (Consommation entretien)**		0,82	1,08	1,30	1,50	1,79
V40 (Quantité d'eau chaude à 40°C, en litres)		/	137	187	295	381
Poids à vide (kg)		23	29	30	39	49
Poids rempli (kg)		73	104	130	189	249

*Temps de chauffe indicatif pour chauffage de 15 à 65°C

**Consommation d'entretien en kWh pour 24 heures pour de l'eau à 65°C (ambiance 20°C)



	100 litres compact	150 litres compact	200 litres compact	
Tension (V)	230 V monophasé , non kitable	230 V monophasé (transformable en 400 V triphasé avec le kit)		
Résistance	Stéatite			
Puissance (W)	1 200	1 800	2 200	
Dimensions (mm)	Ø	570	570	570
	H	770	1 035	1 285
	A	600	760	1 040
	B	/	500	800
	C	590	590	590
Temps de chauffe*	5h17	5h15	5h43	
Qpr (Consommation entretien)**	1,024	1,37	1,67	
V40 (Quantité d'eau chaude à 40°C, en litres)	175	266	359	
Poids à vide (kg)	31	41	50	
Poids rempli (kg)	131	191	250	

*Temps de chauffe indicatif pour chauffage de 15 à 65°C

**Consommation d'entretien en kWh pour 24 heures pour de l'eau à 65°C (ambiance 20°C)

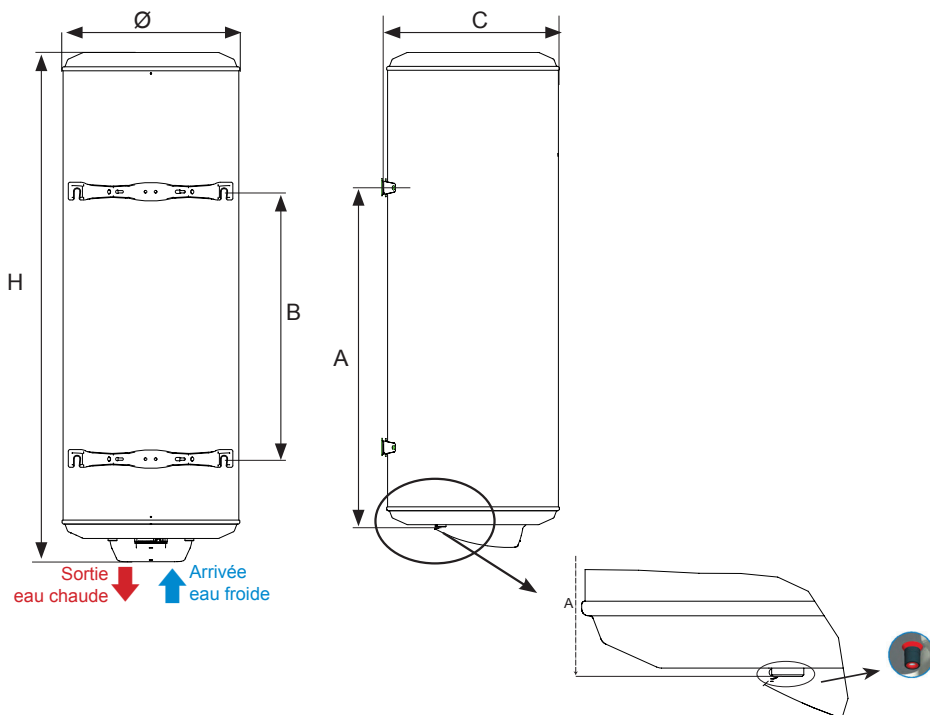



1.2 Chauffe-eau verticaux sur socle (VS)

	150 litres	200 litres	250 litres	300 litres	
Tension (V)	230 V monophasé (transformable en 400 V triphasé ou en 230 V triphasé avec le kit adapté)				
Résistance	Stéatite				
Puissance (W)	1 800	2 200	3 000	3 000	
Dimensions (mm)	Ø	530	530	530	570
	H	1 170	1 480	1 800	1 755
	A	600	600	600	640
Temps de chauffe*	4h48	5h05	5h01	6h14	
Qpr (Consommation entretien)**	1,56	1,92	2,15	2,41	
V40 (Quantité d'eau chaude à 40°C, en litres)	274	365	471	559	
Poids à vide (kg)	40	49	63	73	
Poids rempli (kg)	190	249	313	373	

*Temps de chauffe indicatif pour chauffage de 15 à 65°C

**Consommation d'entretien en kWh pour 24 heures pour de l'eau à 65°C (ambiance 20°C)

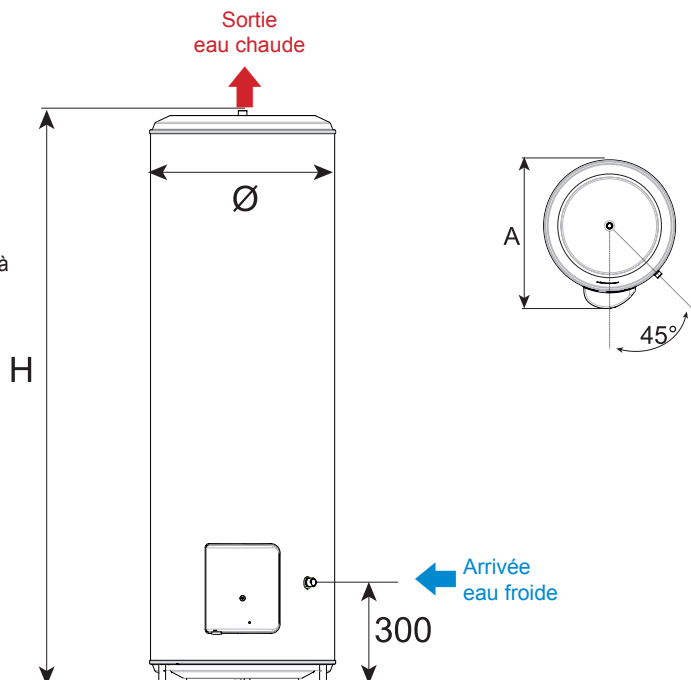



1.3 Chauffe-eau horizontaux (HM)

	100 litres	150 litres	200 litres
Tension (V)	230 V monophasé non kitable	230 V monophasé (transformable en 400 V triphasé ou en 230 V triphasé avec le kit adapté)	
Résistance	Stéatite		
Puissance (W)	1 200	1 800	2 200
Dimensions (mm)	Ø	530	530
	A	840	1 460
	B	500	800
Temps de chauffe indicatif*	5h30	5h21	5h23
Qpr (Consommation entretien)**	1,34	1,75	1,98
V40 (Quantité d'eau chaude à 40°C, en litres)	183	258	341
Poids à vide (kg)	32	39	49
Poids rempli (kg)	132	189	249

*Temps de chauffe indicatif pour chauffage de 15 à 65°C

**Consommation d'entretien en kWh pour 24 heures pour de l'eau à 65°C (ambiance 20°C)

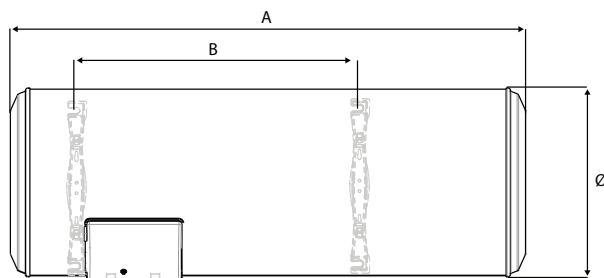

Différentes possibilités d'accrochage :

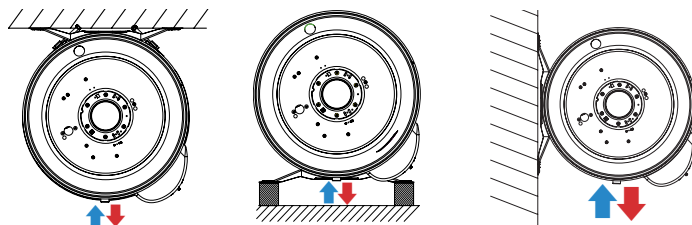

Pour une fixation au plafond, utiliser obligatoirement le kit de cerclage prévu à cet effet (accessoire en option, se reporter à sa notice spécifique).



2. Les accessoires compatibles

Raccord diélectrique Ø 20/27



Trépied universel

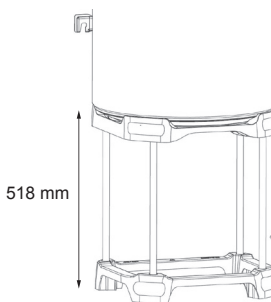

- Idéal en cas d'absence de mur porteur.
- Gain de temps au montage.
- Accès aux équipements plus pratique.
- Passage étudié du groupe de sécurité.
- Nouveau modèle à stabilité améliorée.
- Équipé de patins pour éviter le poinçonnage du revêtement de sol sur lequel il est posé.

Kit de passage en triphasé 400 V

- Permet de passer un chauffe-eau du 230 V monophasé au 400 V triphasé.





Plaque de fixation rapide pour modèles verticaux muraux

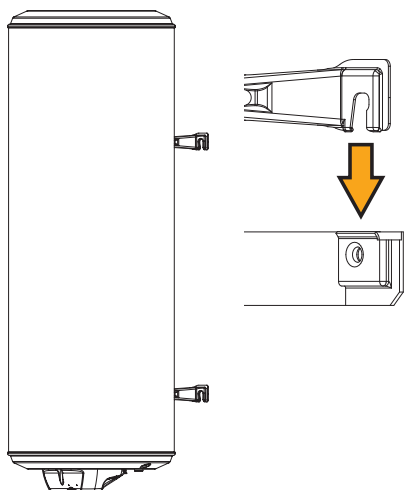

- La solution pour les endroits exigus : l'appareil est accroché sur ce support.
- Gain de temps lors de la pose.
- Fixation aisée de l'appareil dans les angles ou lorsqu'il n'y a pas d'accès pour le serrage au mur.
- Répond aux exigences normatives de maintien.

Capacité	Nombre de plaques
50 à 100 litres	1
150 à 200 litres	2

Console de fixation universelle pour modèles verticaux muraux

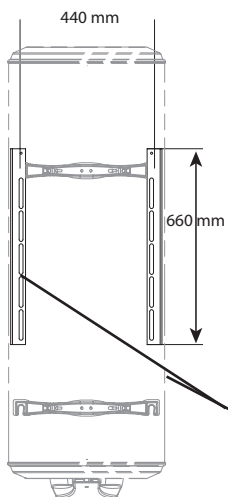

- La solution pour réutiliser les anciennes fixations des chauffe-eau de toutes marques sans trous supplémentaires.
- Gain de temps lors de la pose.

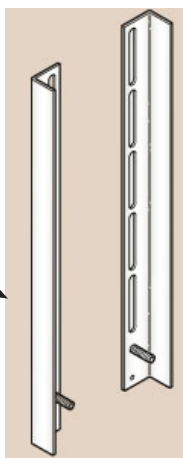



Kit d'accrochage au plafond des modèles verticaux muraux

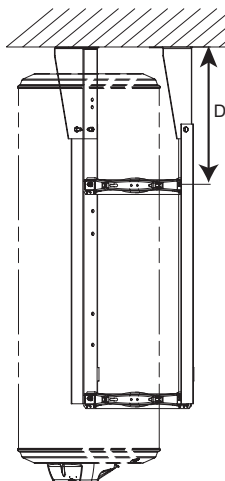

- Utile lorsque la cloison ne peut supporter le poids de l'appareil.
- Libère l'espace sous le chauffe-eau.
- Robuste puisque testé en surcharge (+ 50 kg).

Distance D = 197 mm minimum pour 75 à 200 l

Distance D = 225 mm pour 50 l

Kit de cerclage

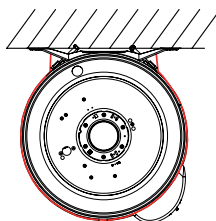

- Obligatoire pour la fixation au plafond.
- Peut être utilisé pour reprendre les fixations d'un ancien appareil.
- Permet de faire glisser l'appareil de quelques centimètres lors de la mise en place.

Rehausse pour modèles verticaux sur socle de 150 à 300 l

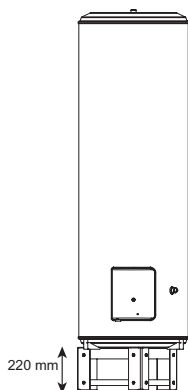

- La solution dès que vous avez besoin d'un dégagement sous l'appareil.
- Facilite la mise en œuvre des tuyauteries.



Installation

1. Mise en place du chauffe-eau

- Placer le chauffe-eau à l'abri du gel (4 à 5° C minimum).
- Le positionner le plus près possible des points d'utilisation importants.
- S'il est placé en dehors du volume habitable (cellier, garage), calorifuger les tuyauteries et les organes de sécurité.
- La température ambiante autour du chauffe-eau ne doit pas excéder 40°C en continu, prévoir une aération si nécessaire.
- S'assurer que l'élément support est suffisant pour recevoir le poids du chauffe-eau plein d'eau.
- Prévoir en face de chaque équipement électrique un espace suffisant de 550 mm pour l'entretien périodique de l'élément chauffant.
- Il est impératif d'installer un bac de rétention sous le chauffe-eau lorsque celui-ci est positionné dans un faux-plafond, des combles ou au-dessus de locaux habités. Une évacuation raccordée à l'égout est nécessaire.
- Dans un local humide, prévoir une aération de celui-ci.



1.1 Installation d'un chauffe-eau vertical mural (VM)

Des poignées de préhension intégrées dans les fonds d'extrémité facilitent la manutention. Plusieurs fixations sont possibles suivant la nature de la paroi.

Murs de faible épaisseur (cloison en plaques de plâtre)

Tiges filetées \varnothing 10 mm traversant le mur, reliées par des profilés ou des contre-plaques.

Murs épais en dur (béton, pierre, brique)

Procéder au scellement de boulons \varnothing 10 mm ou au perçement pour recevoir des chevilles de \varnothing 10 mm adaptées au mur.

Pour ces deux types de parois, utiliser le gabarit de fixation imprimé sur le carton d'emballage en vérifiant les entraxes de perçage.

Cloisons ne pouvant supporter un poids important

Les chauffe-eau verticaux muraux peuvent être posés sur un trépied dans les cas où la cloison ne peut supporter le poids de l'appareil. Une fixation de l'étrier supérieur est obligatoire. Utiliser le trépied préconisé par le constructeur.

1.2 Installation d'un chauffe-eau vertical sur socle (VS)

Le chauffe-eau est posé au sol. Des patins sont fixés sous l'embase de l'appareil. Aucune fixation murale n'est nécessaire.

L'appareil peut recevoir une rehausse pour favoriser le passage des tuyauteries (hauteur 220 mm, accessoire en option).

1.3 Installation d'un chauffe-eau horizontal mural (HM)

Une fois le chauffe-eau mis en place, les piquages de raccordement hydraulique et le capot doivent impérativement se trouver en position verticale en dessous de l'appareil.



2. Raccordement hydraulique

Le chauffe-eau devra être raccordé conformément aux normes et à la réglementation en vigueur dans le pays où il sera installé (pour la France : D.T.U. 60.1).

2.1 Repérage des tubulures sur l'appareil

- Chaque tubulure est en acier avec l'extrémité filetée au pas du gaz \varnothing 20/27 (du 50 l au 300 l).
- L'entrée d'eau froide est repérée par une collerette bleue et la sortie d'eau chaude par une collerette rouge.

2.2 Raccordements aux tubulures

- La nature des tuyauteries peut être rigide – elles sont généralement en cuivre (l'acier noir est interdit) – ou souple (tresse inox flexible normalisée).
- Dans le cas de canalisations en cuivre, le raccordement sur la sortie eau chaude devra impérativement être réalisé à l'aide du raccord isolant fourni ou d'un manchon en fonte afin d'éviter la corrosion de la tubulure (contact direct fer / cuivre). Les raccords laiton sont interdits à ce niveau (pour la France, NFC 15-100).
- L'étanchéité doit être effectuée à l'installation sur les tubulures (filasse par exemple), y compris dans le cas d'utilisation de tuyaux PER.
- Installer obligatoirement un organe de sécurité neuf (non fourni) sur l'entrée du chauffe-eau, qui respectera les normes en vigueur (en Europe : EN 1487), de pression 7 bar - 0,7 MPa - et de dimension 3/4" (1" pour le 500 l). Raccorder l'organe de sécurité à un tuyau de vidange, maintenu à l'air libre, dans un environnement hors gel, en pente continue vers le bas pour l'évacuation de l'eau de dilatation de la chauffe ou l'eau en cas de vidange du chauffe-eau.
- Un tuyau de décharge raccordé au groupe sécurité doit être installé dans un environnement hors gel et en pente continue vers le bas.
- Dans le cas d'utilisation de tuyaux en matériau de synthèse (PER par exemple), la pose d'un régulateur thermostatique en sortie de chauffe-eau est impérative. Il sera réglé en fonction des performances du matériau utilisé.
- Les canalisations utilisées doivent pouvoir supporter 100° C et 10 bars -1 MPa.

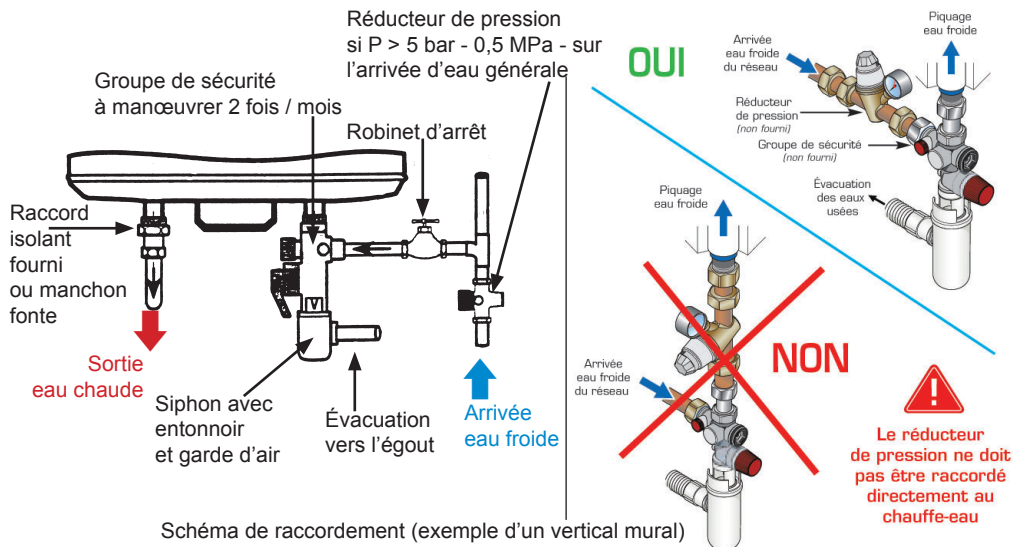

Il est interdit de raccorder un flexible souple entre le chauffe-eau et le groupe de sécurité.

Le groupe de sécurité comprend :

- 1 robinet d'arrêt
- 1 robinet de vidange manuel
- 1 clapet anti-retour (afin d'éviter que l'eau contenue dans le chauffe-eau chemine vers le réseau d'eau froide)
- 1 soupape de sécurité tarée à 7 bar - 0,7 MPa
- 1 bouchon d'inspection du clapet anti-retour



La pression du réseau d'eau froide est généralement inférieure à 5 bar - 0,5 MPa. Si tel n'est pas le cas, prévoir un réducteur de pression qui sera positionné sur l'arrivée d'eau après le compteur (réglage conseillé : 3,5 bar).

2.3 Conseils et recommandations

Il est conseillé d'installer un limiteur de température en sortie de chauffe-eau pour limiter les risques de brûlures :

- Dans les pièces destinées à la toilette, la température maximale de l'eau chaude sanitaire est fixée à 50°C aux points de puisage.
- Dans les autres pièces, la température de l'eau chaude sanitaire est limitée à 60°C aux points de puisage.

Pour les régions où l'eau est très calcaire ($\text{Th} > 20^\circ\text{f}$), il est recommandé de traiter celle-ci. Avec un adoucisseur, la dureté de l'eau doit rester supérieure à 15°f. L'adoucisseur n'entraîne pas de dérogation à notre garantie, sous réserve que celui-ci soit agréé CSTB pour la France et réglé conformément aux règles de l'art, vérifié et entretenu régulièrement.

- Décret n° 2001-1220 du 20 décembre 2001 et circulaire DGS/SD 7A.
- Décret n° 2002-571 du 25 novembre 2002.
- Conformité au DTU 60.1



3. Raccordement électrique

Nos appareils sont conformes aux normes en vigueur et disposent par conséquent de toutes les conditions de sécurité. Le raccordement électrique doit être conforme aux normes d'installation NF C 15-100 ainsi qu'aux préconisations en vigueur dans le pays où le chauffe-eau sera installé (label, etc.).

L'installation comprend :

- en amont du chauffe-eau un dispositif de coupure omnipolaire (ouverture contacts au minimum de 3 mm : fusible, disjoncteur).
- Une liaison en câbles rigides de section minimum 3 x 2,5 mm² en monophasé (phase, neutre, terre) ou 4 x 2,5 mm² en triphasé (3 phases + terre).
- Le conducteur de terre est repéré en vert / jaune.

► Le générateur électronique de votre chauffe-eau à anode à courant imposé a été conçu pour une alimentation permanente (24 h / 24), ou de type heures creuses 8 heures, ou de type heures creuses 8 heures réparties sur deux créneaux. S'assurer que l'installation respecte l'une de ces deux possibilités d'alimentation ; dans le cas d'une durée inférieure les conditions de garantie ne s'appliqueraient pas.

3.1 Recommandations

Prévoir des longueurs de câble adaptées afin d'éviter le contact avec les éléments chauffants.

Le raccordement à la terre est impératif pour des raisons de sécurité.



Un raccordement en direct sur les résistances (sans passer par le thermostat) est formellement interdit car il est extrêmement dangereux, la température de l'eau n'étant plus limitée.



3.2 Procédure de raccordement

Avant de procéder au raccordement électrique, s'assurer que l'alimentation est coupée.

1. Dévisser les vis de fixation et enlever le capot de protection à l'intérieur duquel figure le schéma de raccordement électrique.
2. Le chauffe-eau est livré en 230 V~ monophasé. Pour du 400 V~ triphasé, remplacer la platine de monophasé d'origine par un kit triphasé 400 V~. La procédure d'installation de ce kit est détaillée un peu plus loin dans la notice.
3. Passer le câble dans le serre-câble prévu à cet effet.
4. Visser le serre-câble.

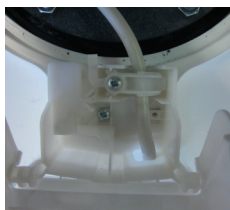

VM 50 I



VM 75 à 200 I

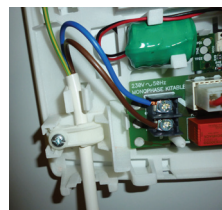

VS

5. Raccorder les extrémités du câble sur le thermostat aux borniers à vis prévus à cet effet (le démontage du thermostat n'est pas nécessaire).
6. Raccorder le fil de terre vert/jaune sur la borne repérée ⊕ , sur la bride du chauffe-eau.

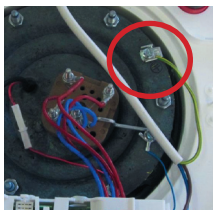

VM 50 I

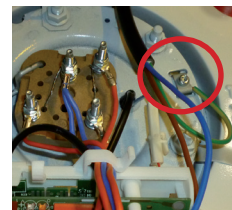

VM 75 à 200 I

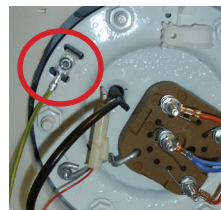

VS

7. Remonter le capot après avoir vérifié le serrage correct des bornes de connexion.
8. Revisser les vis de fixation du capot.



3.3 Instructions pour le passage en triphasé

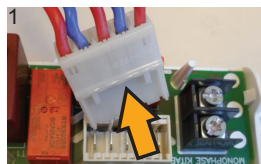

1
Débrancher le connecteur de l'élément chauffant



2
Déclipper puis retirer la carte 230 V

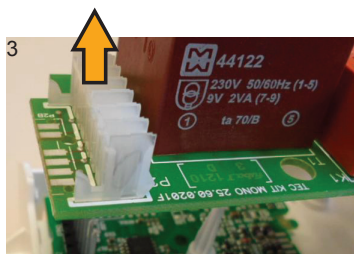

3
Déconnecter la carte puissance

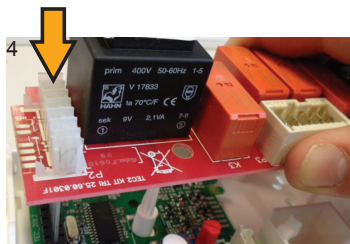

4
Reconnecter la carte puissance 400 V

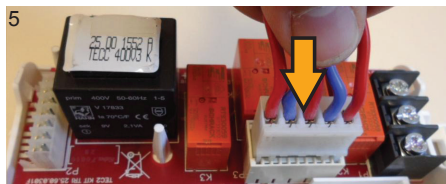

5
Remettre le connecteur de l'élément chauffant sur la carte puissance 400 V

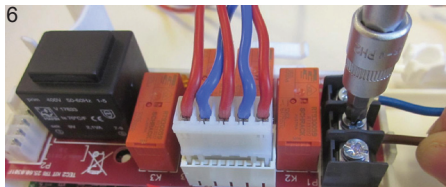

6
Raccorder le câble d'alimentation sans oublier la terre

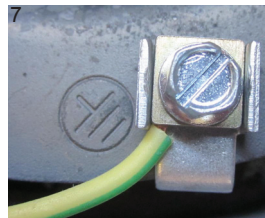



3.4 Réglage de la température

La température est réglée en usine sur la position maxi. Sur une plage de 15° C, la température peut être abaissée (1 degré par cran sur la molette).

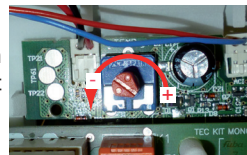

Mise en service du chauffe-eau

1. Remplissage du chauffe-eau

1. Ouvrir le ou les robinets d'eau chaude.
2. Ouvrir le robinet d'eau froide situé sur le groupe de sécurité (s'assurer que le clapet de vidange du groupe est en position fermée).
3. Après un écoulement d'eau régulier aux robinets d'eau chaude, les fermer. Le chauffe-eau est rempli d'eau.
4. Vérifier l'étanchéité du raccordement aux tubulures ainsi que celle du joint de porte situé sous le capot électrique ; le resserrer si nécessaire.
5. Vérifier le bon fonctionnement des organes hydrauliques en manipulant le robinet de vidange du groupe de sécurité, afin d'éliminer tous déchets éventuels.

2. Vérification du bon fonctionnement

1. Mettre l'appareil sous tension.
2. Si votre tableau électrique est équipé d'un relais d'asservissement en heures creuses (tarif réduit la nuit), basculer l'interrupteur sur la position **marche forcée (I)**. Trois positions sont affectées à cet interrupteur :
 - Position arrêt ou **0**
 - Position automatique ou **Auto**
 - Position marche forcée ou **1**
3. Le voyant orange s'allume.
4. Après 15 à 30 minutes, l'eau doit s'écouler goutte à goutte par l'orifice de vidange du groupe de sécurité (cet orifice doit être raccordé à une évacuation d'eaux usées).

Ce phénomène est tout à fait normal ; il s'agit de la dilatation de l'eau due à la chauffe. Par conséquent, la soupape de sécurité laissera s'échapper une certaine quantité d'eau afin que la pression interne dans la cuve ne dépasse pas 7 bar - 0,7 MPa. Cet écoulement peut représenter 2 à 3 % de la capacité du ballon pendant la chauffe complète.
5. Vérifier à nouveau l'étanchéité des raccordements ainsi que celle du joint de porte.



- Lors de la première mise sous tension, une fumée et une odeur peuvent se dégager de l'élément chauffant. Ce phénomène est normal et disparaît au bout de quelques minutes.



- Pendant la chauffe et suivant la qualité de l'eau, le chauffe-eau peut émettre un léger bruit analogue à celui d'une bouilloire.
Ce bruit est normal et ne traduit aucun défaut de l'appareil.



Recommandations du GIFAM

Recommandations approuvées par le Groupement interprofessionnel des fabricants d'appareils ménagers (GIFAM) sur la bonne installation et utilisation du produit.

1. Risques mécaniques

Manutention

La manutention et la mise en place de l'appareil doivent être adaptées au poids et à l'encombrement de ce dernier.

Emplacement

L'appareil doit être placé à l'abri des intempéries et protégé du gel.

Positionnement

L'appareil doit être positionné selon les prescriptions du fabricant.

2. Risques électriques

Raccordement

- Effectuer les raccordements en respectant les schémas de prescriptions du fabricant. Veiller tout particulièrement à ne pas neutraliser le thermostat de l'appoint électrique (branchement direct interdit).
- Pour éviter tout échauffement du câble d'alimentation, respecter le type et la section du câble préconisés dans la notice d'installation. Dans tous les cas, respecter les réglementations en vigueur.
- S'assurer de la présence en amont d'une protection électrique de l'appareil et de l'utilisateur (exemple, pour la France, présence d'un disjoncteur différentiel 30 mA).
- Vérifier le bon serrage des connexions.
- Relier impérativement l'appareil à une bonne connexion terre.
- S'assurer que les parties sous tension restent inaccessibles (présence des capots dans leur état d'origine). Les passages de câbles doivent être adaptés aux diamètres de ceux-ci.
- Avant tout démontage du capot, s'assurer que l'alimentation électrique est coupée.

3. Risques hydrauliques

Pression

Les appareils doivent être utilisés dans la gamme de pression pour laquelle ils ont été conçus.

Raccordement et évacuation

- Pour les appareils sous pression, installer obligatoirement un dispositif de sécurité hydraulique comprenant au minimum une soupape de pression, montée directement sur l'entrée d'eau froide.
- Ne pas obturer l'orifice d'écoulement de la soupape. Raccorder l'évacuation de la soupape aux eaux usées.
- En outre, il ne faut absolument pas qu'en cas de surpression, l'écoulement puisse être freiné.

Raccorder l'organe de sécurité à un tuyau de vidange maintenu à l'air libre, dans un environnement hors gel, en pente continue vers le bas pour évacuer l'eau de dilatation de la chauffe ou l'eau en cas de vidange du chauffe-eau. Ceci implique un diamètre du tube de vidange adapté au débit.

- Veiller à ne pas intervenir les raccordements eau chaude et eau froide.
- Vérifier l'absence de fuites.



Présentation de votre chauffe-eau

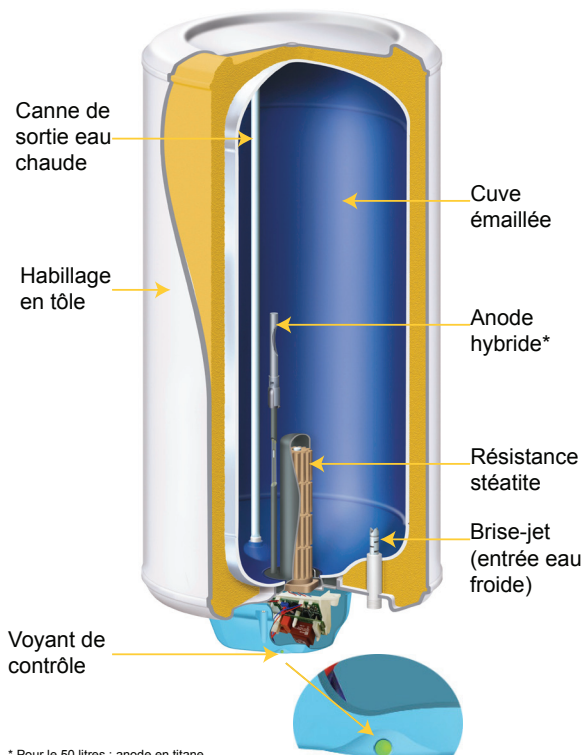

Le chauffe-eau dont vous venez de faire l'acquisition est constitué des éléments suivants :

- une cuve recouverte d'une couche d'émail vitrifié protectrice ;
- une résistance en stéatite facilement remplaçable (sans vidage de l'appareil) ;
- un coupe-circuit thermique assurant la sécurité en cas d'élévation anormale de la température ;
- une anode hybride (pour le 50 litres : une anode en titane) qui émet un courant de faible intensité ; ce courant protège en permanence la cuve de la corrosion ;
- un voyant de contrôle intégré au chauffe-eau qui facilite la visualisation de l'état de fonctionnement en cours.



Entretien et maintenance

1. Consignes de sécurité

- Cet appareil n'est pas prévu pour être utilisé par des personnes (y compris les enfants) dont les capacités physiques, sensorielles ou mentales sont réduites, ou des personnes dénuées d'expérience et de connaissances, sauf si elles ont pu bénéficier, par l'intermédiaire d'une personne responsable de leur sécurité, d'une surveillance ou d'instructions préalables concernant l'appareil.
- Il convient de surveiller les enfants pour s'assurer qu'ils ne jouent pas avec l'appareil.

2. Entretien du chauffe-eau



Couper impérativement l'alimentation électrique de l'appareil avant l'ouverture du capot.

2.1 Entretien domestique

Prévention

Un chauffe-eau nécessite peu d'entretien domestique pour l'utilisateur.

- Manœuvrer le groupe de sécurité une à deux fois par mois afin d'éliminer les résidus de tartre et de vérifier qu'il ne soit pas bloqué.
- Vérifier périodiquement le fonctionnement du voyant, en vous aidant du paragraphe Tableau d'aide au diagnostic, page 25. En cas d'arrêt ou de clignotement vert rapide, contacter votre installateur conseil.
- En cas d'anomalie, absence de chauffe ou dégagement de vapeur au soutirage, couper l'alimentation électrique et prévenir votre installateur.

Pour conserver les performances de votre appareil pendant de longues années, il est nécessaire de faire procéder à un contrôle des équipements par un professionnel tous les deux ans.

Vidange

Dans les régions où l'eau est très calcaire ($Th > 20^\circ f$), il est recommandé de la traiter avec un adoucisseur.

La dureté de l'eau doit être supérieure à $15^\circ f$. L'adoucisseur n'entraîne pas de dérogation à notre garantie, sous réserve que celui-ci soit agréé CSTB pour la France et soit réglé conformément aux règles de l'art, vérifié et entretenu régulièrement :

- Décret n° 2001-1220 du 20 décembre 2001 et circulaire DGS/SD 7A.
- Décret n° 2002-571 du 25 novembre 2002.
- Conformité au DTU 60.1

Il est nécessaire de vidanger le chauffe-eau pour le détartrer (voir page 24 point 8) ou si l'appareil doit rester sans fonctionner dans un local soumis au gel. Procéder de la façon suivante :

1. Couper l'alimentation électrique à l'aide du disjoncteur.
2. Fermer l'arrivée d'eau froide.
3. Ouvrir un robinet d'eau chaude ou desserrer le raccord eau chaude.
4. Ouvrir le robinet de vidange du groupe de sécurité.



2.2 Description des composants

Composants du chauffe-eau vertical mural (VM)

75 à 200 litres :

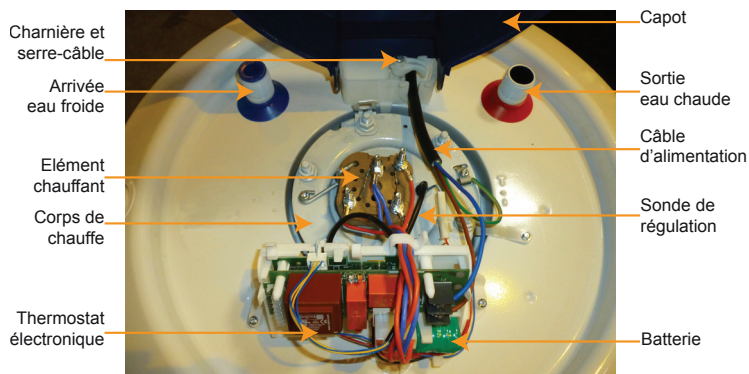

50 litres :

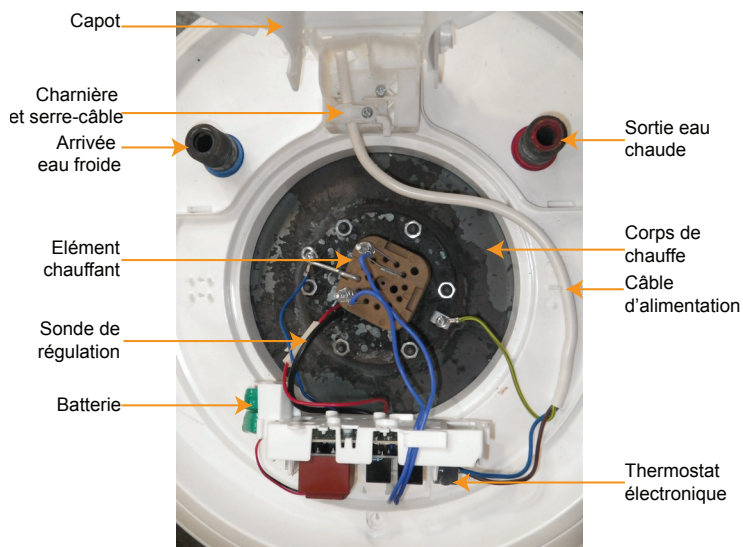



Composants du chauffe-eau sur socle (VS) et horizontal mural (HM)





Composants du thermostat électronique

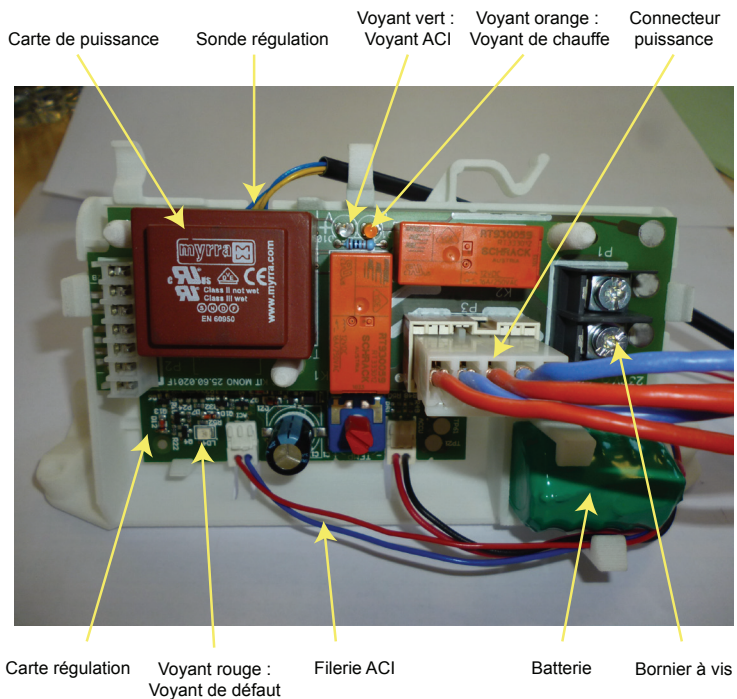



2.3 Entretien par un professionnel qualifié

La procédure à suivre pour effectuer un détartrage du chauffe-eau est la suivante :

1. Couper impérativement l'alimentation électrique de l'appareil.
2. Dévisser les vis et retirer le capot.
3. Déconnecter le câble d'alimentation des borniers à vis puis le fil de terre relié à la cuve.
4. Débrancher le connecteur de l'élément chauffant sur la carte de puissance.
5. Débrancher le connecteur du fil rouge et dévisser la cosse du fil bleu.
6. Déclipper le support de carte en :
 - le basculant vers l'avant sur le vertical mural
 - le déclipant des encoches de l'habillage sur le vertical sur socle ou l'horizontal mural

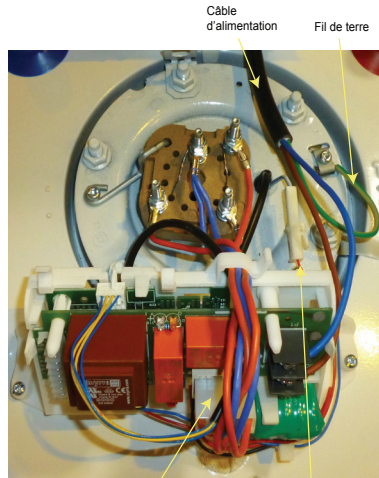

Câble d'alimentation
Fil de terre

Vertical mural

Connecteur
Connecteur du fil rouge
Fil de terre
Connecteur du fil rouge
Cosse du fil bleu

Vertical sur socle / Horizontal mural











Câble d'alimentation
Connecteur

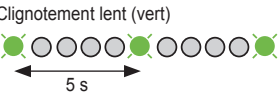

7. Vidanger la cuve et démonter l'ensemble chauffant (corps de chauffe et élément chauffant).
8. Enlever le tartre déposé sous forme de boue ou de lamelles dans le fond de la cuve et nettoyer avec soin le fourreau. Ne pas gratter ni frapper le tartre adhérant aux parois sous peine d'altérer le revêtement intérieur du chauffe-eau.
9. L'anode ne nécessite aucune inspection ni remplacement.
10. Remonter l'ensemble chauffant en utilisant impérativement un joint neuf et en serrant raisonnablement et progressivement les écrous (serrage croisé).
11. Remplir le chauffe-eau en laissant ouvert un robinet d'eau chaude, l'arrivée d'eau indique que le chauffe-eau est plein.
12. Vérifier son étanchéité au niveau du joint et seulement ensuite, remettre le thermostat et son support en procédant dans l'ordre inverse de celui décrit ci-dessus.
13. Remettre le chauffe-eau sous tension.
14. Contrôler à nouveau le lendemain la bonne étanchéité au niveau du joint et, au besoin, resserrer légèrement les écrous.

3. Diagnostic de pannes

3.1 Diagnostic utilisateur : affichage du voyant de contrôle





Voyant de contrôle n°1	État du voyant	Signification	Remarque
Orange 	Allumé en continu (orange) 	Fonctionnement normal : - Chauffe de l'eau en cours - Protection anti corrosion assurée	Le produit fonctionne sous alimentation secteur
Vert 	Allumé en continu (vert) 	Fonctionnement normal en Heures Creuses / permanent : - Eau chaude disponible - Protection anti corrosion assurée	Le produit fonctionne sous alimentation secteur
	Clignotement lent (vert) 	Fonctionnement normal en Heures Pleines : - Eau chaude disponible - Protection anti corrosion assurée	Le produit fonctionne sous batterie
	Clignotement rapide (vert) 	Fonctionnement anormal	Contactez votre installateur ou le SAV.
Éteint 	Voyant éteint 	Fonctionnement anormal	Absence d'alimentation secteur : - Passer en marche forcée depuis votre tableau électrique, et/ou - Vérifier la position du disjoncteur ➔ Si le voyant reste éteint, contactez votre installateur ou votre SAV.



3.2 Diagnostic installateur ou SAV : affichage du voyant carte électronique (voyant défaut)



Risque de pièces nues sous tension.

Voyant défaut n°2	État du voyant	Signification	Remarque / dépannage
Rouge 	1 clignotement  ↔ 3 s	Erreur 1 : batterie défectueuse	Remplacer la batterie
	3 clignotements  ↔ 3 s	Erreur 3 : sonde de régulation défectueuse	Remplacer la sonde de régulation
	7 clignotements  ↔ 3 s	Erreur 7 : détection «Anti chauffe à sec»	Absence d'eau dans le chauffe-eau : - Remplir le chauffe-eau en eau
		Erreur 7 : système de protection anti-corrosion défectueux	Eau trop peu conductrice (eau douce) : - Contacter votre installateur ou votre SAV. Système en circuit-ouvert : - Vérifier le branchement des connectiques - Si le défaut persiste, remplacer le corps de chauffe

3.3 Contrôle de la sonde de régulation

La sonde de régulation peut être testée à l'ohmmètre si nécessaire :

- entre les deux fils bleus, $R < 10$ ohms
- entre les deux fils jaunes, se référer au tableau suivant donnant la correspondance entre la résistance et la température

Résistance de la sonde de régulation en fonction de la température

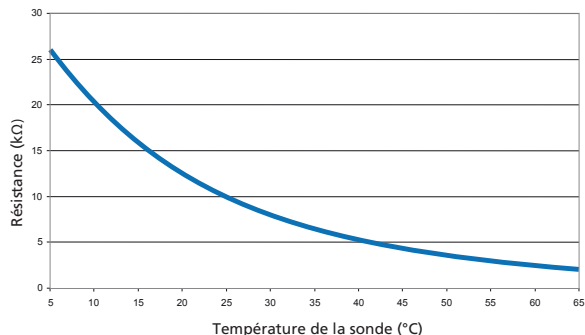



Garantie – SAV – Conformité

Cet appareil est conforme aux directives 2004/108/CE concernant la compatibilité électromagnétique et 2006/95/CE concernant la basse tension.

1. Conditions de garantie

Le chauffe-eau doit être installé par un professionnel ou une personne qualifiée conformément aux règles de l'art, aux normes en vigueur et aux prescriptions de nos notices techniques.

Il sera utilisé normalement et régulièrement entretenu par un spécialiste.

Dans ces conditions, notre garantie s'exerce par échange ou fourniture gratuite à notre distributeur des pièces reconnues défectueuses d'origine par nos services, ou le cas échéant de l'appareil, à l'exclusion des frais de main-d'œuvre et de transport ainsi que de toutes indemnités et prolongation de garantie.

Notre garantie prend effet à compter de la date de pose (facture d'installation ou d'achat faisant foi). En l'absence de justificatif, la date de prise en compte sera celle de fabrication indiquée sur la plaque signalétique du chauffe-eau, majorée de six mois.

La garantie de la pièce ou du chauffe-eau de remplacement (sous garantie) cesse en même temps que celle de la pièce ou du chauffe-eau remplacé (premier matériel facturé).

Les dispositions des présentes conditions de garantie ne sont pas exclusives du bénéfice au profit de l'acheteur, de la garantie légale pour défauts et vices cachés qui s'appliquent en tout état de cause dans les conditions des articles 1641 et suivants du code civil.

La défaillance d'une pièce ne justifie en aucun cas le remplacement de l'appareil. Atlantic tient à votre disposition l'ensemble des pièces détachées pendant une durée de 10 ans.



Un appareil présumé à l'origine d'un sinistre doit rester sur place à la disposition des experts, le sinistré doit informer son assureur.

2. Champ d'application de la garantie

Sont exclues de cette garantie les défaillances dues à :

2.1 Des conditions d'environnement anormales

- Dégâts divers provoqués par des chocs ou des chutes au cours des manipulations après le départ d'usine.
- Positionnement de l'appareil dans un endroit soumis au gel ou aux intempéries (ambiances humides, agressives ou mal ventilées).
- Utilisation d'une eau présentant des critères d'agressivité tels que ceux définis par le DTU Plomberie 60-1 additif 4 eau chaude (taux de chlorures, sulfates, calcium, résistivité et TAC).
- Dureté de l'eau < 15° f.
- Alimentation électrique présentant des surtensions importantes (réseau, foudre...); alimentation électrique présentant des mini ou maxi de tension, des fréquences non conformes par exemple (norme NF EN 50160 de réseau électrique).



- Dégâts résultant de problèmes non décelables en raison du choix de l'emplacement (endroit difficilement accessible) et qui auraient pu être évités par une réparation immédiate de l'appareil.

2.2 Une installation non conforme à la réglementation, aux normes et aux règles de l'art

- Absence ou montage incorrect d'un groupe de sécurité neuf et conforme à la norme EN 1487, modification de son tarage, mise en place directement sur le chauffe-eau d'un système hydraulique empêchant le fonctionnement du groupe de sécurité (réducteur de pression, robinet d'arrêt...)
- Absence de manchons (fonte, acier ou isolant) sur les tuyaux de raccordement eau chaude pouvant entraîner sa corrosion.
- Raccordement électrique défectueux : non conforme à la norme NF C 15-100 ou aux normes en vigueur dans le pays, mise à la terre incorrecte, section de câble insuffisante, raccordement en câbles souples, non respect des schémas de raccordements prescrits par le constructeur.
- Positionnement de l'appareil non conforme aux consignes de la notice.
- Corrosion anormale des piquages (eau chaude ou eau froide) suite à un raccordement hydraulique incorrect (mauvaise étanchéité) ou à une absence de manchons diélectriques (contact direct fer cuivre).
- Absence ou montage incorrect du capot de protection électrique.
- Absence ou montage incorrect du passage de câble.
- Chute d'un appareil suite à l'utilisation de points de fixation non appropriés.

2.3 Un entretien défectueux

- Entartrage anormal des éléments chauffants ou des organes de sécurité.
- Non entretien du groupe de sécurité se traduisant par des surpressions.
- Modification des équipements d'origine sans avis du constructeur ou utilisation de pièces détachées non référencées par celui-ci.

3. Service après-vente

Les pièces du chauffe-eau pouvant être remplacées sont les suivantes :

- joint de porte
- ensemble thermostat électronique
- éléments chauffants
- corps de chauffe pour résistance stéatite
- sonde sécurité / régulation
- batterie

Utiliser uniquement des pièces détachées référencées par Atlantic.

Pour toute commande, préciser le code exact du chauffe-eau et le numéro de série (encadré) indiqués sur la plaque signalétique de l'appareil collée à proximité de l'appareillage électrique.

Toute intervention sur le produit doit être confiée à un spécialiste.



4. Recommandations du GIFAM

Recommandations approuvées par le Groupement interprofessionnel des fabricants d'appareils ménagers (GIFAM) sur la bonne installation et utilisation du produit.

4.1 Usages

Nature du produit

- Cet appareil est destiné exclusivement à chauffer de l'eau sanitaire, à l'exclusion de tout autre fluide.

Utilisations anormales

- En cas d'anomalie de fonctionnement, faire appel à un professionnel.
- Veiller à ne pas mettre sous tension l'appareil vide.

Brûlures et bactéries

- Pour des raisons sanitaires, l'eau chaude doit être stockée à une température élevée. Cette température peut provoquer des brûlures.
- Veiller à prendre des précautions d'usage nécessaires (mitigeurs...) pour éviter tout accident aux points de puisage. En cas de non-utilisation prolongée de l'appareil, évacuer la capacité nominale d'eau avant le premier usage.

4.2 Entretien

- S'assurer périodiquement du bon fonctionnement de l'organe de sécurité hydraulique selon les préconisations du fabricant.
- Toute intervention doit être réalisée lorsque l'appareil est hors tension.

4.3 Transformation

Toute modification de l'appareil est interdite. Tout remplacement de composants doit être effectué par un professionnel avec des pièces adaptées d'origine du constructeur.

4.4 Fin de vie

- Avant le démontage de l'appareil, mettre celui-ci hors-tension et procéder à sa vidange.
- Ne pas incinérer l'appareil. La combustion de certains composants peut dégager des gaz toxiques.
- Ne jetez pas votre appareil avec les ordures ménagères, mais déposez-le à un endroit assigné à cet effet (point de collecte) où il pourra être recyclé.



WARNING

- This device is not intended for use by persons (including children) with physical, sensory or mental disability, or by persons lacking experience or knowledge, unless they have received from a person in charge of their safety adequate supervision or preliminary instructions on how to use the device.
- Children should be supervised to ensure that they do not play with the appliance.
- This unit can be used by children of not less than 8 years and people with reduced physical, sensory or mental capabilities or without experience or knowledge if they are properly supervised or if the instructions for using the device safely have been given and if the risks are taken into account. Children must not play with the device. Cleaning and maintenance must not be done by children without supervision.

INSTALLATION :

Caution : Heavy items – handle with care

- Install the appliance in a room which is protected from frost. If the appliance is damaged because the safety device has been tampered with, it is not covered by the guarantee.
- Make sure that the wall on which the appliance is mounted can support the weight of the appliance when filled with water.
- If the appliance is to be fitted in a room or location where the ambient temperature is higher than 35°C, ventilation must be provided in the room.
- When installed in a bathroom, do not install the appliance in volumes V0 and V1 (see fig). If the available space is too small, they can nevertheless be installed in the volume V2 or the highest position possible in volume V1 for a horizontal model.

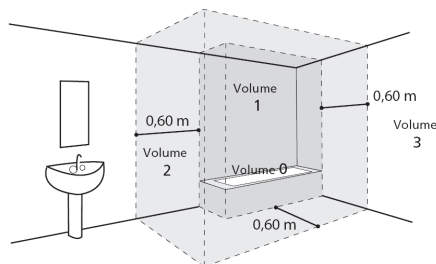

- Position the appliance where it can be accessed.
- Refer to the installation figures of the "Installation" chapter.

Fixation of a vertical wall mounted water heater: To allow the possible exchange of the heating element keep, below the ends of the tubes of the boiler, a free space of 480mm.

WATER CONNECTIONS

A new safety device which conforms to current standards (in Europe EN 1487), pressure 7 bar - 0,7 MPa - and size 3/4" (1/2" for 500 L) in diameter must be fitted. The safety valve must be protected from frost.

Connect the safety device to an unpressurised outlet pipe in a frost free environment, with a continuous slope for the evacuation of the water during heating up or draining the water heater.

A discharge pipe connected to the safety unit must be installed in a frost-free area, on a continuous downward slope.

Operates once a month the discharge of water security to prevent scaling and verify that it is not blocked.

A pressure reducer (not supplied) is required when the water supply pressure exceeds 5 bar - 0,5 MPa.

Connect the safety device to an unpressurised outlet pipe in a frost free environment, with a continuous slope for the evacuation of the water during heating up or draining the water heater.

DRAIN : Turn off the power and the supply of cold water, open the hot water faucets and manipulate the safety valve before performing these operations.

ELECTRICAL CONNECTIONS

Before removing the cover, switch off the power.

The installation must be equipped, upstream of the appliance, with a bipolar cut-out device (fuse, breaker switch.) (30 mA earth-leakage breaker)

If the power cable is damaged, it must be replaced by the manufacturer, the after-sales service or similarly qualified persons in order to avoid any danger.

Installation and maintenance

Water Heater

Table of Contents

Installation

Description of the equipment.....	33
Characteristics	33
Compatible accessories	37
Installation	40
Installing the water heater	40
Connecting the water.....	41
Electrical connections	43
Commissioning the water heater	46
Filling the water heater	46
Checking that the appliance works.....	46
GIFAM recommendations	47
Mechanical risks	47
Electrical risks	47
Hydraulic risks	47

Maintenance

Description of the water heater	48
the water heater	48
Maintenance	49
Safety information	49
Water heater maintenance	49
Troubleshooting	54
Guarantee - Customer Service - Compliance	56
Conditions of guarantee	56
Scope of the guarantee	56
After-sales department	57
GIFAM recommendations.....	58



Do not discard this manual after installing the product.



Description of the equipment

1. Characteristics

1.1 Vertical wall-mounted water heater (VM)

		50 litres	75 litres	100 litres	150 litres	200 litres
Voltage (V)		230 V~ monophase no kit available			230 V~ monophase (can be converted into 400 V three-phase with the kit)	
Resistor		steatite				
Power (W)		1 200	1 200	1 200	1 800	2 200
Dimensions (mm)	Ø	505	510	510	530	530
	H	575	735	900	1200	1515
	A	370	575	750	1050	1050
	B	/	/	/	800	800
	C	530	530	530	550	550
Heating time*		2h30	4h05	5h28	5h25	5h45
Qpr (Maintenance consumption)**		0,82	1,08	1,30	1,50	1,79
V40 (Quantity of hot water at 40°C, (litres))		/	137	187	295	381
Empty weight (kg)		23	27	30	39	49

		50 litres	75 litres	100 litres	150 litres	200 litres
Voltage (V)		Accelerated 230V single-phase (can be converted into 400 V three-phase or 230V three-phase with the appropriate kit)				
Resistor		Steatite				
Puissance (W)		1 800	3 000	3 000	3 000	3 000
Dimensions (mm)	Ø	505	510	510	530	530
	H	575	735	900	1200	1515
	A	370	575	750	1050	1050
	B	/	/	/	800	800
	C	530	530	530	550	550
Heating time*		1h30	1h30	2h04	3h11	4h15
Qpr (Maintenance consumption)**		0,82	1,08	1,30	1,50	1,79
V40 (Quantity of hot water at 40°C (litres))		/	137	187	295	381
Empty weight (kg)		23	29	30	39	49

*Heating time for heating between 15 and 65°C

**Maintenance consumption in kWh for 24 hours for water at 65°C (ambient 20°C)



Installation Manual

	Compact 100 litres	Compact 150 litres	Compact 200 litres	
Voltage (V)	230 V~ mono-phase no kit available	230 V~ monophase (can be converted into 400 V three-phase with the kit)		
Resistor	steatite			
Power (W)	1 200	1 800	2 200	
Dimensions (mm)	Ø	570	570	570
	H	770	1 035	1 285
	A	600	760	1 040
	B	/	500	800
	C	590	590	590
Heating time*	5h17	5h15	5h43	
Qpr (Maintenance consumption) **	1,024	1,37	1,67	
V40 (Quantity of hot water at 40°C, (litres))	175	266	359	
Empty weight (kg)	31	41	50	

*Heating time for heating between 15 and 65°C

**Maintenance consumption in kWh for 24 hours for water at 65°C (ambient 20°C)

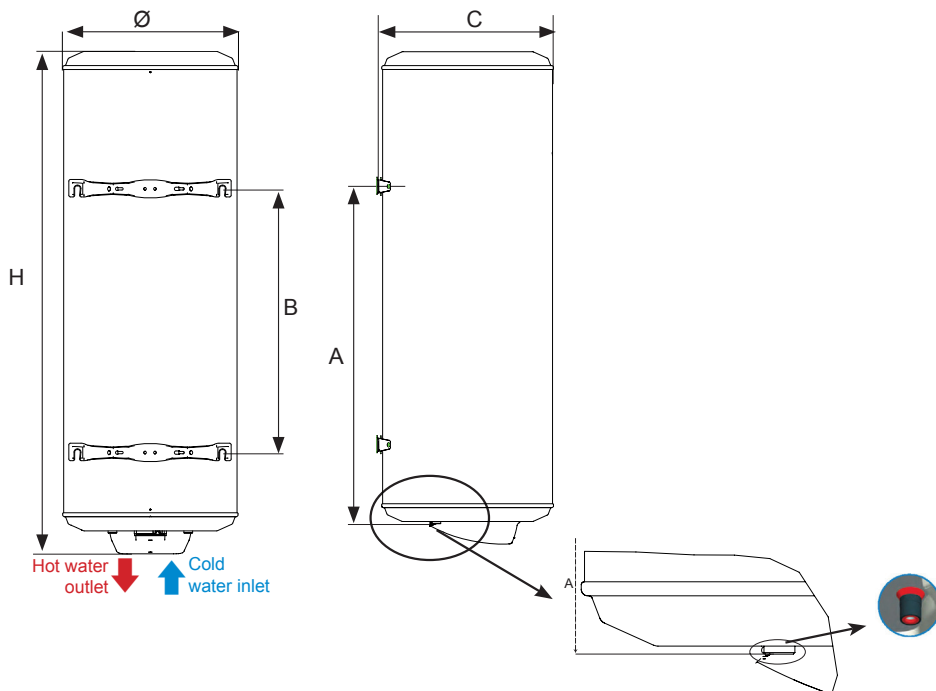



1.2 Vertical water heater on pedestal (VS)

		150 litres	200 litres	250 litres	300 litres
Voltage (V)		230 V~ monophase (can be converted into 400 V three-phase or 230V three-phase with the appropriate kit)			
Resistor		Steatite			
Power (W)		1 800	2 200	3 000	3 000
Dimensions (mm)	Ø	530	530	530	570
	H	1 170	1 480	1 800	1 755
	A	600	600	600	640
Heating time*		4h48	5h05	5h01	6h14
Qpr (Maintenance consumption)**		1,56	1,92	2,15	2,41
V40 (Quantity of hot water at 40°C (litres))		274	365	471	559
Empty weight (kg)		40	49	63	73

*Heating time for heating between 15 and 65°C

**Maintenance consumption in kWh for 24 hours for water at 65°C (ambient 20°C)

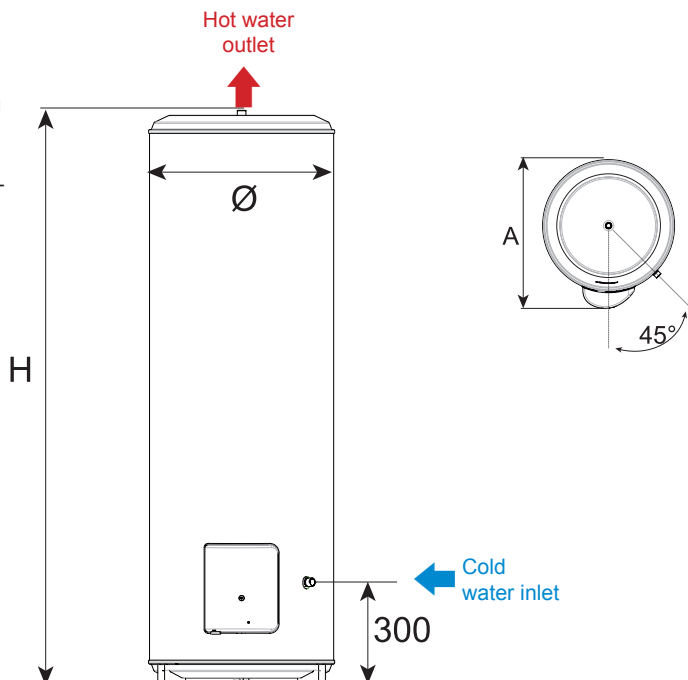



1.3 Horizontal water heater (HM)

		100 litres	150 litres	200 litres
Voltage (V)		230 V~ mono-phase no kit available	230 V~ monophasé (can be converted into 400 V three-phase or 230V three-phase with the appropriate kit)	
Resistor		Steatite		
Power (W)		1 200	1 800	2 200
Dimensions (mm)	Ø	530	530	530
	A	840	1 140	1 460
	B	500	800	800
Heating time*		5h30	5h21	5h23
Qpr (Maintenance consumption)**		1,34	1,75	1,98
V40 (Quantity of hot water at 40°C (litres))		183	258	341
tare weight (kg)		32	39	49

*Heating time for heating between 15 and 65°C

**Maintenance consumption in kWh for 24 hours for water at 65°C (ambient 20°C)

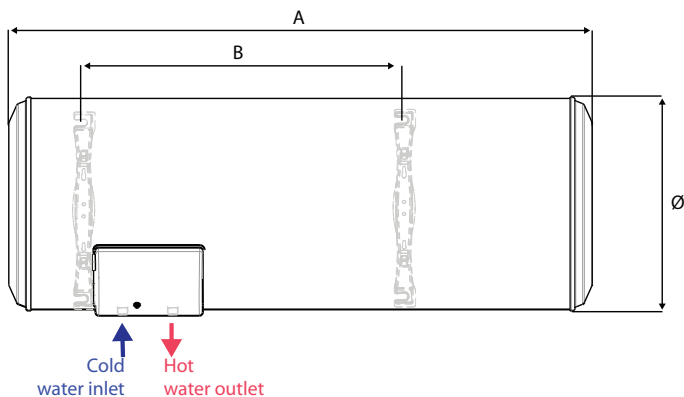

Attachment options:

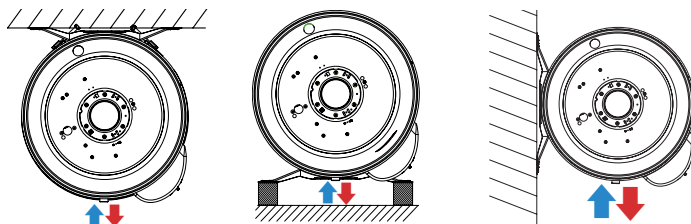

For a ceiling attachment, you must use the strap kit provided for this purpose (optional accessory), and refer to the specific instructions.



2. Compatible accessories

Dielectric fitting Ø 20/27



Universal pedestal

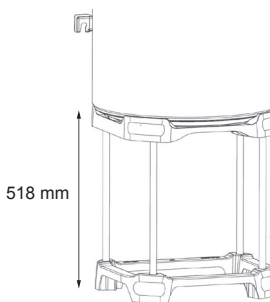

- Ideal if no load-bearing wall.
- Quicker assembly time.
- Easier access to equipment.
- Special passage for the safety unit.
- New, more stable model.
- Equipped with pads to avoid punching the floor surface it is placed on.

Kit for 400 V three-phase transition

- To change a water heater from 230 V single-phase to 400 V three-phase.





Quick mounting plate for vertical wall-mounted models

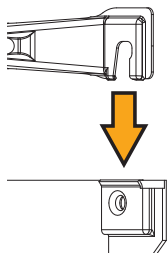
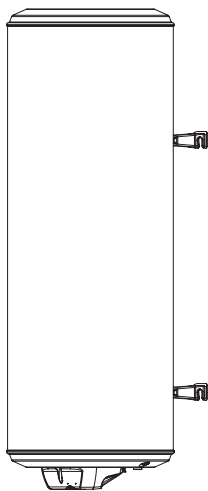

- The ideal solution for tight spaces: the appliance is hooked onto this support.
- Quicker installation time.
- Appliance can be easily fixed in angles or where there is no access to tighten it to the wall.
- Meets load bearing standards.

Capacity	many plates
50 to 100 litres	1
150 to 200 litres	2

Universal mounting bracket for vertical wall-mounted model

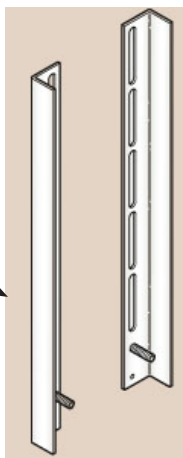
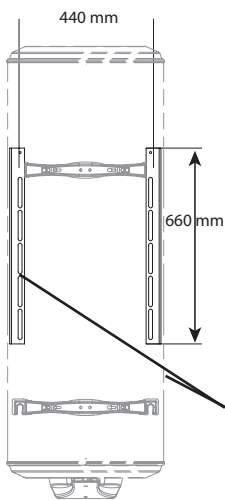

- The ideal solution to reuse all types of old water heater fittings without making extra holes.
- Quicker installation time.



Ceiling mounting kit for vertical wall-mounted model

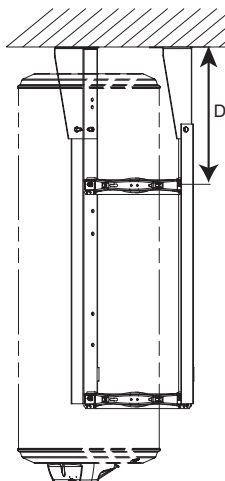

- Useful when the wall cannot support the weight of the appliance.
- Frees space under the water heater.
- Robust as tested with overload (+ 50 kg).

Distance D = 197 mm minimum for 75 to 200 l
Distance D = 225 mm for 50 l

Strap kit

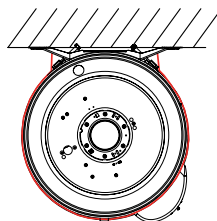

Spacer for 150l to 300l vertical model on pedestal

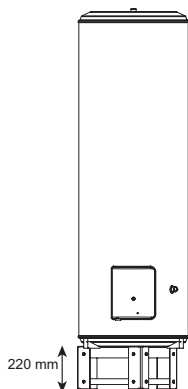

- The ideal solution when you need clearance under the unit.
- Facilitates the implementation of piping.



Installation

1. Installing the water heater

- Put the water heater where it is protected from frost (4 to 5° C minimum).
- Position it as close as possible to the most frequently used taps.
- If it is installed in an uninhabited room (store-room, cellar, garage) the pipes and safety devices should be insulated.
- The continuous ambient temperature around the water heater must not exceed 40°C, so provide ventilation if necessary.
- Make sure that the wall-bracket is strong enough to carry the weight of the water heater when full of water.
- Allow 550 mm in front of each electrical element for periodic maintenance of the heating element.
- A drip tray must be installed under the water heater if it is positioned in a false ceiling, an attic or above living areas. An outlet connected to a drainpipe is necessary.
- Ventilation must be provided in damp locations.



1.1 Installing a vertical wall-mounted water heater (VM)

The heater is easily moved by lifting handles built into the ends. There are several ways of fixing it, depending on the nature of the walls.

Thin walls (plasterboard partitions):

Ø 10 mm threaded rods traversing the wall, connected by profiles or backplates.

Hard, thick walls (concrete, stone or brick):

Grout in Ø 10 mm bolts, or drill to take Ø 10 mm plugs.

For both types of walls, use the drilling template printed on the carton and check the measurements before drilling.

Walls not able to bear significant weight

The vertical wall-mounted water heaters can be placed on a pedestal if the wall cannot support the weight of the appliance. The top bracket must however be fixed. Use the pedestal recommended by the manufacturer.

1.2 Installing a vertical water heater on a pedestal (VS)

The heater is placed on the ground with shoes fixed under its base. No wall attachment is needed.

A heightening frame may be fixed under the heater to leave space for the pipes (H : 220 mm – optional accessory).

1.3 Installing a horizontal wall-mounted water heater (HM)

Once the water heater is installed, the hydraulic connections and the cover must always be vertical and below the appliance.



2. Connecting the water

The water heater must be connected to the water supply in accordance with standards and with the regulations in force in the country where it will be installed (for France, D.T.U. 60.1).

2.1 Identification of piping on the appliance

- Each tube is a \varnothing 20/27 (50 L to 300 L) steel pipe with gas pitch threaded end.
- The cold water inlet is marked by a blue collar, and the hot water outlet is marked by a red collar.

2.2 Connections to tubing

- The nature of the connecting tubes may be rigid, usually copper (black steel is prohibited) or flexible (standard flexible stainless steel braid).
- If copper piping is used, it must be connected to the hot water outlet using the supplied insulated fitting or a cast iron sleeve to prevent corrosion of the pipe (direct contact iron / copper). Brass fittings are prohibited at this level (NFC 15-100 for France).
- The connecting tubes must be sealed while installing the water heater (flax fibre, etc.), even if crosslinked PE pipes are used.
- A new safety device (not supplied) must be installed on the water heater input and must comply with the standards in force (in Europe: EN 1487), pressure 7 bar - 0.7 MPa - and size 3/4" (1" for the 500 l). Connect the safety unit to a drain pipe, kept in the open air, in a frost-free area and on a continuous downward slope to drain any expanded heated water or to drain the water heater.
- A discharge pipe connected to the safety unit must be installed in a frost-free area, on a continuous downward slope.
- If pipes made of synthetic material (such as PER) are used, a control thermostat must always be placed on the water heater outlet. It should be set appropriately for the material used.
- The pipes used must withstand 100°C and 10 bar - 1 MPa.

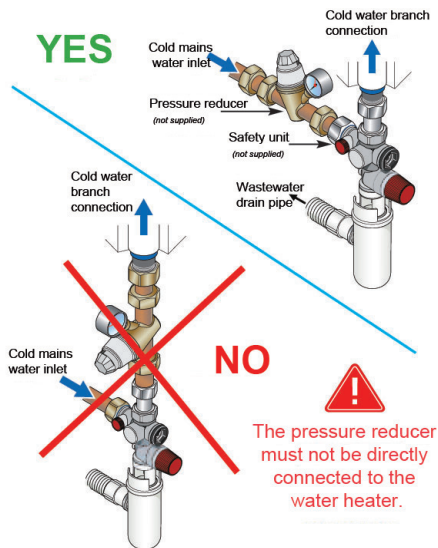
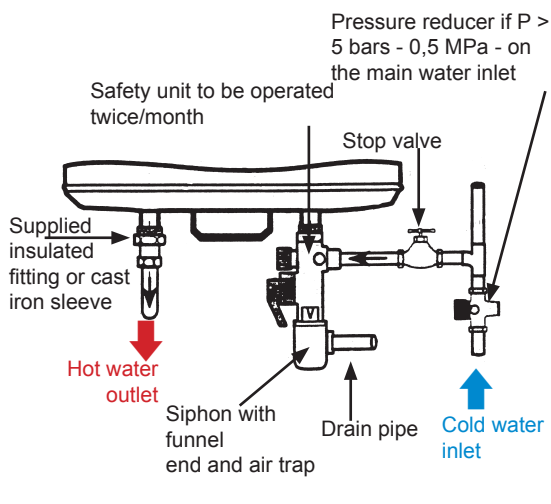

Connection diagram example of a vertical wall-mounted water heater



It is prohibited to attach a flexible hose between the water heater and the safety system.

The safety unit includes:

- 1 stop valve
- 1 manual drain valve
- 1 non-return valve (to prevent water in the water heater from flowing back into the cold water network)
- 1 safety valve set to 7 bars – 0,7 Mpa
- 1 non-return valve inspection plug



The pressure in the cold water network is usually less than 5 bars – 0,5 MPa. If it is not, provide a pressure reducer that will be located on the water inlet after the meter.

2.3 Advice and recommendations

You are advised to install a temperature limiting device on the water heater output to reduce the risk of burns:

- In bathrooms and wash rooms, the maximum hot water temperature is 50°C at draw off points.
- In other rooms, the maximum hot water temperature is 60°C at draw off points.

In areas with very hard water ($Th > 20^\circ f$), you are advised to treat the water. With a water softener, the hardness of the water must remain above 15°f. The softener does not change our guarantee, provided it is CSTB-certified in France, is set appropriately and is regularly checked and maintained.

- Decree No. 2001-1220 of 20 December 2001 and Circular DGS/SD 7A.
- Decree No. 2002-571 of 25 November 2002.
- Compliance with DTU 60.1



3. Electrical connections

Our appliances comply with the standards in force and are therefore perfectly safe. The electrical connections must comply with installation standard NF C 15-100 and with the provisions in force in the country where the water heater will be installed (label, etc...).

The installation consists of :

- upstream from the water heater: A multi-pole circuit-breaker with contacts opening at least 3 mm. : fuse, circuit breaker).
- A rigid mains cable of minimum section 3 x 2.5 mm² single-phase (phase, neutral, earth) or 4 x 2.5 mm² three-phase (3 phases + earth).
- The earth conductor will be coloured green/yellow.

▶ Your water heater's electronic generator with an impressed-current anode system has been designed for a permanent power supply (24 hours a day), an 8 hours off-peak type, or an 8 hours off-peak type spread over two slots. Make sure that the installation complies with one of the two power supply options. The guarantee will not apply if the power supply time is less.

3.1 Recommendations

Cut the cable to an appropriate length to avoid contact with the heating elements. The earth connection is essential for safety reasons.



Direct connection to the elements (without passing through the thermostat) is strictly forbidden. It is dangerous because the temperature of the water is not controlled.



3.2 Connection procedure

Prior to electrical connection, make sure the power is off.

1. Loosen the fixing screws and remove the protective cover which contains the electrical wiring diagram.
2. The heater is delivered 230V~ single-phase. For 400V~ three-phase, replace the original single-phase plate with a 400 V ~ three-phase kit.
How to install this kit is explained further on in the manual.
3. Feed the cable through the specific cable clamp
4. Tighten the cable clamp.

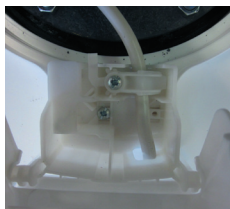

VM 50 I



VM 75 to 200 I

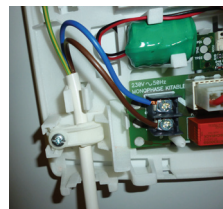

VS

5. Connect the ends of the cable to the thermostat's screw terminals provided for this purpose (you do not need to remove the thermostat).
6. Connect the green/yellow earth wire to the terminal marked ⊥ , on the water heater's flange

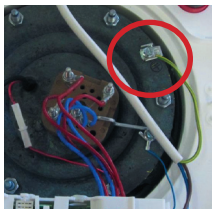

VM 50 I

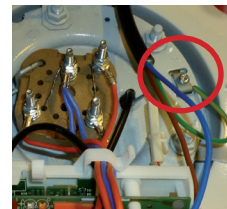

VM 75 to 200 I

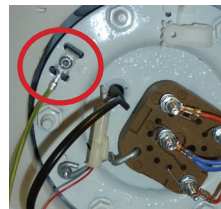

VS

7. Refit the cover after checking the connection terminals are correctly tightened.
8. Tighten the screws on the cover.



3.3 Instructions for changing to three-phase

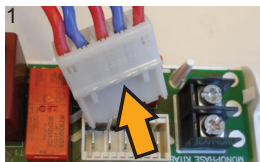

1
Disconnect the heating element's connector



2
Unclip and remove the 230 V board

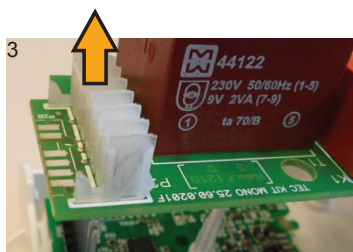

3
Disconnect the power board

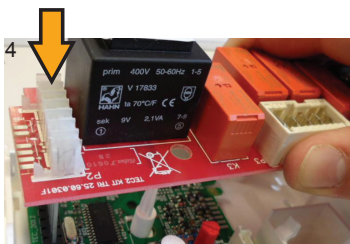

4
Reconnect the 400 V power board

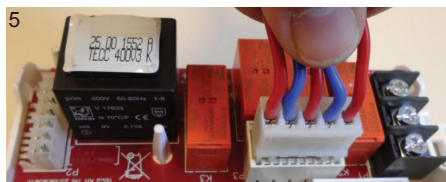

5
Put the heating element's connector back onto the 400 V power board

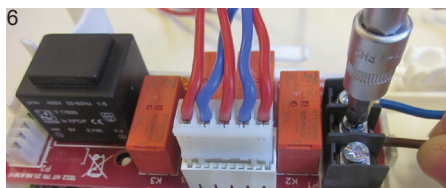

6
Connect the power cable, not forgetting the earth

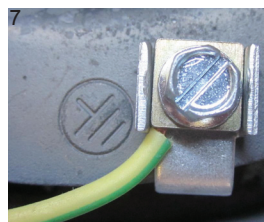



3.4 Setting the temperature

The temperature is set to its max position in the factory. The temperature can be lowered by 15°C (1 degree per notch on the wheel).

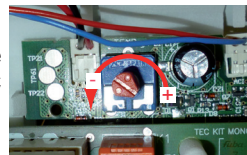

Commissioning the water heater

1. Filling the water heater

1. Open the hot water valve(s).
2. Open the cold water valve on the safety unit (make sure that the heater drain valve is in the closed position).
3. Once the water flows steadily from the hot water taps, close them. The water heater is full.
4. Check that tubing connections are not leaking, and check the door seal under the electrical cover. Retighten it if necessary.
5. Check that tubing connections are not leaking, and check the door seal under the electrical cover. Retighten it if necessary.

2. Checking that the appliance works

1. Switch on the power.
2. If your electric board is fitted with a relay to take advantage of off-peak rates (reduced prices at night), set the switch to **permanently on (I)**. You will see 3 positions in this switch.
 - Off or **0** position
 - Automatic or **Auto** position
 - Forced operation or **1** position
3. The orange lamp lights up.
4. After 15 to 30 minutes, water should start dripping through the safety unit drain outlet (which must be connected to a waste water drain pipe).

This phenomenon is normal ; it is due to expansion of water due to heating. Consequently, the safety valve will allow a certain amount of water to escape so that internal pressure in the tank does not exceed 7 bars – 0,7 MPa. This flow may be about 2 to 3% of the capacity of the tank when it warms up from cold.
5. Check the tightness of the connections and the door seal once again.



- ▶ When first powered up, smoke and odour may be released from the heating element. This is normal and disappears after a few minutes.



- ▶ While heating up, depending on the quality of the water, the water heater may make a quiet noise like a kettle.

This noise is normal and does not mean there is anything wrong with the appliance.



Recommendations by GIFAM

Recommendations approved by GIFAM (the Interprofessional Group of Domestic Appliance Manufacturers) on the correct installation and use of the product

1. Mechanical risks

Handling

The appliance must be handled and installed in a way suited to the weight and size of the appliance.

Location

The appliance should be sheltered from the weather and protected from frost.

Positioning

The appliance should be positioned as recommended by the manufacturer.

2. Electrical risks

Connections

- Connect the appliance according to the manufacturer's diagrams and instructions. Take particular care not to neutralise the thermostat; direct connection is forbidden.
- To avoid the supply cable overheating, use the type and section of cable recommended in the installation manual. In any event, comply with the regulations in force.
- Make sure that there is an electrical protection between the mains and the appliance and user (for example in France, a 30 mA differential circuit-breaker).
- Check the connections are tight.
- The appliance must be connected to a good earth connection.
- Ensure that live parts remain inaccessible. Covers must be present in their original condition and openings for cables of a suitable diameter.
- Before removing the cover, make sure the power is turned off.

3. Hydraulic risks

Pressure

The appliances must be used within the range of pressures for which they were designed.

Connection, drains

- The installation of a hydraulic safety unit, including at least a pressure valve, is compulsory. It must be mounted directly on the cold water inlet.
- Do not block the drain opening of the valve. Connect the drain opening of the valve to a waste water outlet.
- If there is excessive pressure, the flow must not be slowed down in any way. Connect the safety unit to a drain pipe, kept in the open air, in a frost-free area and on a continuous downward slope to drain any expanded heated water or to drain the water heater.
This means that the drain pipe's diameter must be adapted to the flow.
- Take care not to reverse the hot water and cold water connections.
- Check for leaks.



Description of the water heater

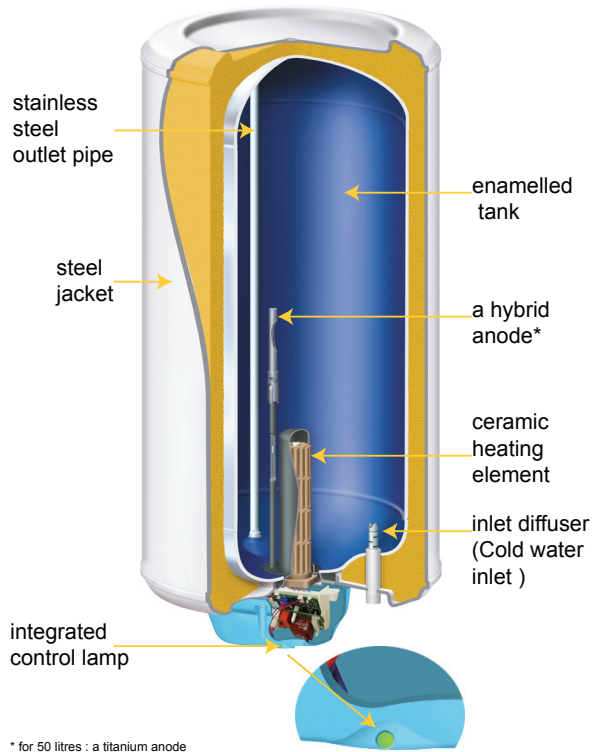

The water heater you have just acquired comprises:

- a tank covered with a protective layer of vitreous enamel;
- an easily replaceable steatite resistance (not necessary to drain the appliance);
- an energy cut-off device in case of an abnormal temperature rise;
- a hybrid anode (for 50 litres: a titanium anode) that emits a low current to permanently protect the tank from corrosion;
- an integrated control lamp to easily see the current operating status.



Maintenance

1. Safety recommendations

- This appliance is not designed to be used by anyone (including children) whose physical, sensory or mental capabilities are reduced or by inexperienced people unless they are being supervised by someone responsible for their safety or they have been instructed in advance in how to use the appliance.
- Children should be supervised to ensure that they do not play with the appliance.

2. Water heater maintenance



It is essential to cut all electrical power to the appliance before opening the cover.

2.1 Domestic maintenance

Prevention

A water heater needs little domestic maintenance by the user:

- Operate the safety unit once or twice a month to remove any scale deposits and make sure it is not blocked.
- Periodically check the lamp is working, by helping you to the Troubleshooting Table section, page 54. If it stops or is flashing green rapidly, contact your installer.
- If a problem arises, the appliance doesn't heat or steam is released at tapping points, turn off the power and contact your installer.

To keep your appliance in good working order for many years, you need to have the equipment checked by a professional every two years

Draining

In regions where the water is very hard ($T_h > 20^\circ\text{f}$), you are advised to treat it. With a softener the hardness of the water should remain above 15°f . The softener has no adverse effect on our guarantee, as long as it is CSTB-approved for France and adjusted according to good practice, regularly checked and maintained:

- Decree no. 2001-1220 of 20 December 2001 and circular DGS/SD 7A.
- Decree no. 2002-571 of 25 November 2002.
- Complies with DTU 60,1.

Proceed as follows when you want to drain your water heater (operation necessary for descaling or if the heater must remain out of operation in a room in which frost is possible) :

1. switch the electricity power supply off
2. close the cold water inlet
3. open a hot water tap or loosen the hot water fitting.
4. open the safety valve drain tap



2.2 Description of components

Vertical wall-mounted water heater (VM)

75 to 200 litres :

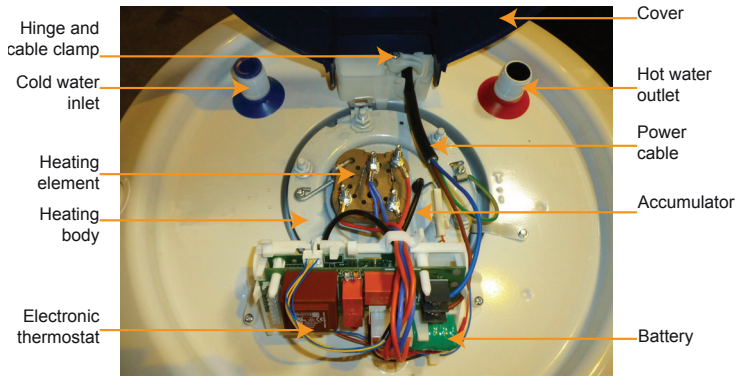

50 litres :

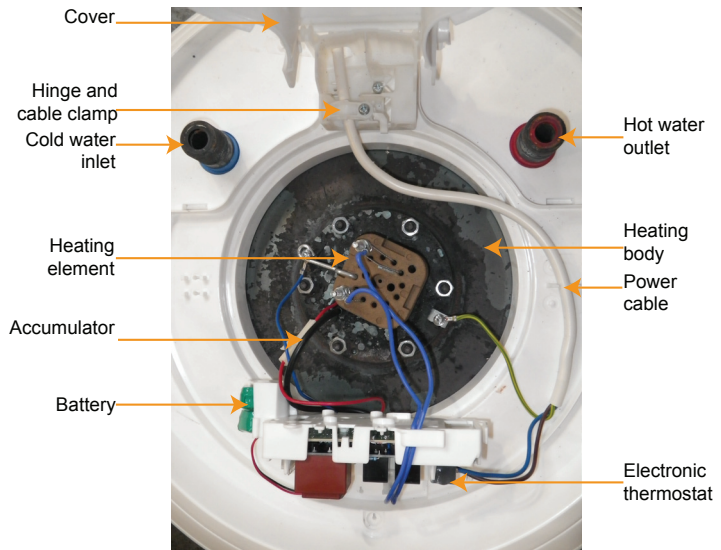



Water heater on pedestal (VS) and wall-mounted horizontal model (HM)





Electronic thermostat

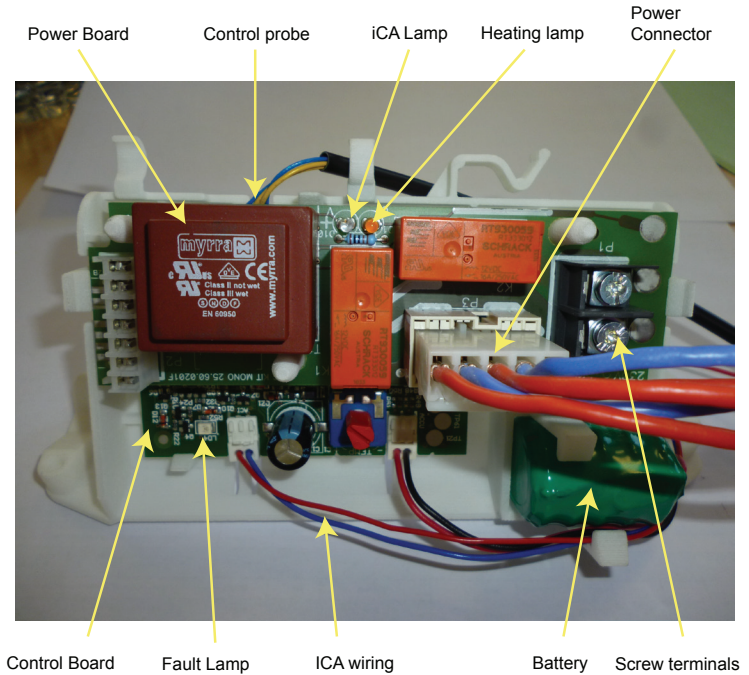



2.3 Servicing by a qualified professional

The procedure for descaling the water heater is as follows:

1. Cut the appliance's power supply.
2. Loosen the screws and remove the cover.
3. Disconnect the power cable from the terminals on the thermostat then the earth wire connected to the tank.
4. Disconnect the heating element's connector on the power board.
5. Disconnect the red wire's connector and unscrew the blue wire's terminal.
6. Unclip the board holder by:
 - tipping it forwards for a vertical wall-mounted model
 - unclipping it from the notches of the covering for a vertical on pedestal or horizontal wall-mounted model

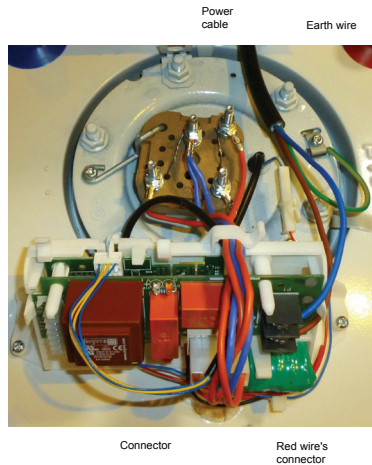

Vertical wall-mounted

**Vertical on pedestal /
Horizontal wall-mounted**













7. Drain the tank and remove the heating unit (heating body and heating element).
8. Remove the scale deposited as silt or debris in the bottom of the tank and thoroughly clean the lining. Do not scrape or strike the scale attached to the walls as this may damage the inner lining of the water heater.
9. The anode does not need to be inspected or replaced.
10. Refit the heating unit using a new gasket and tighten the nuts gradually and reasonably (crosswise).
11. Fill the water heater by leaving a hot water tap open; when water flows out of the tap, the water heater is full.
12. Check the gasket is water tight, then put the thermostat and its holder back in place, following the above procedure in reverse order.
13. Power the water heater up again.
14. The next day, check the gasket is water tight and, if necessary, tighten the nuts again slightly.

3. Trouble-shooting

3.1 Troubleshooting by user: control lamp display





Indicator light n°1	Lamp status	Meaning	Remarks
Orange 	Continuous light (orange) 	Normal operation: - Water heating - Corrosion protection provided	The product is running on the mains power
Green 	Continuous light (green) 	Normal operation Off-peak hours / Continuous: - Hot water available - Corrosion protection provided	The product is running on the mains power
	Slow flashing (green)  5 s	Normal operation during Peak Hours: - Hot water available - Corrosion protection provided	The product is running on battery
	Rapid flashing (green)  1 s	Abnormal operation	Contact your installer or customer service.
OFF 	Lamp off 	Abnormal operation	No mains power: - Switch to forced operation on your switchboard, and/or - Check the circuit breaker position ➔ If the lamp remains off, contact your installer or customer service..



3.2 Troubleshooting by installer or customer service: electronic board lamp display

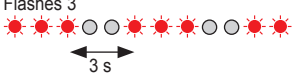

Risk of live bare parts

Indicator light n°2	Lamp status	Meaning	Remark / repair
Red 	Flashes 1 	Error 1: faulty battery	Replace the battery
	Flashes 3 	Error 3: faulty control probe	Replace the control probe
	Flashes 7 	Error 7: «Heating when dry» detected	No water in the water heater: - Fill the water heater Water not conductive enough (soft water): - Contact your installer or customer service..
		Error 7: faulty corrosion protection system	Open-loop system: - Check all connectors are connected - If the fault persists, replace the heating body

3.3 Checking the control probe

The control probe may be tested using an ohmmeter if necessary:

- between the two blue wires, $R < 10$ ohms
- between the two yellow wires, refer to the following table that gives the correspondence between resistance and temperature.

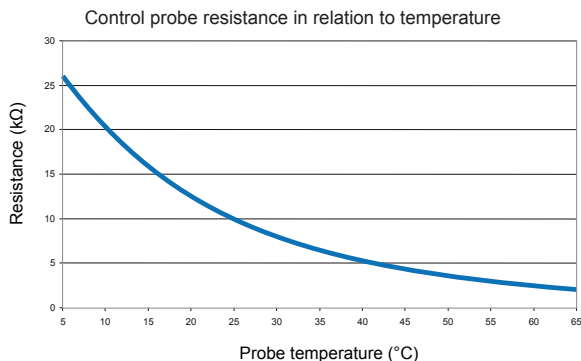



Guarantee - Customer Service - Compliance

This appliance complies with Directives 2004/108/EEC regarding electromagnetic compatibility and 2006/95/EEC regarding low-tension systems.

1. Guarantee conditions

The water heater should be installed by a qualified professional in accordance with professional practice, the standards in force and our technical instructions.

It will be used normally and regularly maintained by a specialist.

In these conditions, our guarantee covers the exchange or free supply to our Distributor or Installer of replacements to parts agreed to be defective by our staff, or if necessary of the appliance. It does not cover labour costs, transport costs, or any compensation or extension of the guarantee.

The guarantee takes effect on the date it is installed, the invoice for installation acting as proof. In the absence of documentary evidence, the date the guarantee takes effect will be six months after the date of manufacture shown on the identification plate of the water heater.

The guarantee on a part or a water heater replaced under guarantee ceases at the same time as that of the part or water heater it replaced. (first part invoiced)

The provisions of these conditions of guarantee do not exclude the benefits to the purchaser, or the legal guarantee against faults and hidden defects which apply in all cases under the conditions of articles 1641 et seq. of the civil code.

In no case does the failure of a part justify the replacement of the water heater. Atlantic holds all the spare parts at your disposal for a period of 10 years.

An appliance which is presumed to have caused a fire must be left in place for examination by experts. The person affected should inform his insurance company.



2. Scope of the guarantee

This guarantee does not cover breakdowns due to:

2.1 Abnormal environmental conditions:

- Miscellaneous damage caused by shocks or falls when being handled after it left the factory.
- Installing the appliance in a place subject to frost or a poor environment (damp or aggressive or badly ventilated atmosphere).
- Use of water presenting criteria of aggressivity such as those defined by the DTU Plomberie 60-1 hot-water additive 4 (chloride level, sulphates, calcium, resistivity and methylorange alkalinity).
- Water hardness $<15^{\circ} \text{f}$.
- Power supply with substantial voltage peaks (from the grid, lightning, etc.) ; power supply with minimum or maximum voltage peaks or non-compliant frequencies (NF EN 50160 Electric network).
- Damage resulting from problems that went undetected because of the choice of position (difficult to access) and which could have been avoided if the appliance had been repaired immediately.



2.2 Installation not matching the regulations, standards and good practice, including:

- New safety valve missing or not installed according to standard EN 1487 or modification to the setting, hydraulic system directly installed on the water heater that prevents the safety unit from working (pressure reducing valve, stop valve, etc.)
- No couplings (cast iron, steel or insulating) on the hot water connection pipes, which could cause corrosion.
- Faulty electrical connections: not to standard NFC 15100, incorrectly earthed, insufficiently thick cable, connection using flexible cables, failure to comply with the manufacturer's wiring diagrams.
- Appliance not positioned as shown in the instructions.
- Abnormal tapping corrosion (hot or cold water) due to a faulty connection (bad seal) or faulty dielectric coupling (direct iron/copper contact).
- Electrical protective cover missing or badly installed.
- Cable entry missing or badly installed.
- Fall of an appliance due to inappropriate attachment points.

2.3 Defective maintenance

- Abnormal scale deposits on the elements or safety devices.
- No maintenance of the safety system leading to excess pressure.
- Modification of the original equipment without the maker's approval or use of spares not approved by him.

3. After-sales department

The parts of the water heater that can be replaced are as follows:

- Door seal
- Electronic thermostat assembly
- Heating element
- Sheath for ceramic element
- safety / control probe
- battery

Only use spare parts referenced by Atlantic.

To order, please specify the exact code and serial number of the water heater (inset) indicated on the appliance's identification plate placed near the electrical equipment.

All work on the product should be performed by a specialist.



4. Recommendations by GIFAM

Recommendations approved by GIFAM (the Interprofessional Group of Domestic Appliance Manufacturers) on the correct installation and use of the product

4.1 Use

Nature of the product:

- This appliance is intended exclusively to supply domestic hot water.

Abnormal use:

- In the event of malfunction, call in a professional.
- Do not switch on power if the appliance is empty.

Scalds, bacteria:

- For hygiene reasons, hot water should be stored at a high temperature. This temperature may scald.
- Take the necessary precautions, using mixer taps for example, to avoid any accident when drawing water. If the appliance is unused for a long period, run off the nominal capacity of water before the first use.

4.2 Maintenance

- Periodically ensure that the hydraulic safety device is operating correctly as recommended by the manufacturer.
- Before making any adjustments, turn off the appliance.

4.3 Modifications

All modification of the appliance is forbidden. Components should be replaced by a professional using the correct parts.

4.4 End of life

- Before dismantling the appliance, unplug it and empty it.
- Do not burn the appliance. Combustion of certain components may give off poison gas.
- Do not throw your water heater in the garbage, but drop it in a place assigned for this purpose (collection point) where it can be recycled.



WAARSCHUWING

- Dit apparaat is niet geschikt om te worden gebruikt door personen (kinderen inbegrepen) met verminderde lichamelijke, zintuigelijke of geestelijke vermogens of door personen zonder ervaring of kennis behalve in het geval zij door degene die voor hun veiligheid verantwoordelijk is, in het oog worden gehouden of vooraf de nodige instructies hebben gekregen met betrekking tot het gebruik van het apparaat.
- De kinderen moeten in het oog gehouden worden om te voorkomen dat zij met het apparaat gaan spelen.
- Dit apparaat mag niet worden gebruikt door kinderen onder de 8 jaar of door personen met beperkte sensorische of geestelijke capaciteiten of met weinig ervaring en onvoldoende kennis, tenzij dit niet geschiedt onder het toezicht of volgens de gebruiksaanwijzingen van een persoon die verantwoordelijk is voor hun veiligheid. De kinderen moeten altijd gecontroleerd worden zodat zij niet met het apparaat spelen. De reiniging of het onderhoud van het apparaat mag niet door kinderen zonder toezicht gebeuren.

INSTALLATIE :

Opgelet : Zwaar product dat met zorg moet worden behandeld.

- Installeer het toestel in een vorstvrije ruimte. De vernieling van het toestel door overdruk, te wijten aan de blokkering van de veiligheidsgroep valt buiten de garantie.
- Controleer vóór de bevestiging of de muur sterk genoeg is om het gewicht van het met water gevuld toestel te dragen.
- Als het toestel wordt opgesteld in een ruimte of op een plaats waar de omgevingstemperatuur constant meer dan 35°C bedraagt, is een ventilatiesysteem voor dit lokaal noodzakelijk.
- Dit product in de volumes V0 en V1 niet in een badkamer installeren. Indien er niet voldoende plaats is, kan deze wel in volume V2 geïnstalleerd worden of de hoogste volume V1 voor een horizontaal model. .

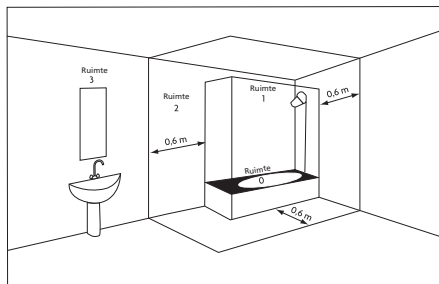

- Het toestel op een toegankelijke plaats installeren.
- Zie de montageschema's van het hoofdstuk "installaties".

Bevestiging van een verticale wandboiler : Om de eventuele vervanging van het verwarmingselement mogelijk te maken, onder de uiteinden van de buizen van het toestel een ruimte vrijlaten van 480mm.

HYDRAULISCHE AANSLUITING

Verplicht een nieuw veiligheidselement installeren op de warmwatertoevoer die de geldende normen respecteert (in Europa EN 1487), drukbereik 7 bar - 0,7 MPa - en een diameter van 3/4" (1/2" voor de 50 L). De veiligheidsgroep moet tegen vorst beschermd worden.

Sluit de veiligheid van het apparaat hellend aan op een afvoerpijp, toegankelijk en in een vorstvrije omgeving, voor de afvoer van het water bij uitzetting tijdens opwarming of van het water bij aftapping van de boiler.

Er moet een afvoeleiding worden aangesloten op de veiligheidsgroep, deze moet vorstvrij en met afschot geplaatst zijn.

Eenmaal per maand moet de afvoerhendel van de veiligheid geactiveerd worden om verkalking te voorkomen en te controleren dat het niet geblokkeerd is.

Er is een reduceerventiel meegeleverd) nodig als de toevoerdruk hoger is dan 5 bar - 0,5 Mpa.

Sluit de veiligheid van het apparaat hellend aan op een afvoerpijp, toegankelijk en in een vorstvrije omgeving, voor de afvoer van het water bij uitzetting tijdens opwarming of van het water bij aftapping van de boiler.

LEDIGEN :

Schakel de stroom en de toevoer van koud water af, open de warm water kranen en manipuleer de veiligheidsklep alvorens deze handelingen uit te voeren.

ELEKTRISCHE AANSLUITING

De stroom verbreken voor gelijk welke werkzaamheid. De kap afnemen.

De installatie moet stroomopwaarts van de boiler, een omnipolige verbrekingsinrichting hebben (zekering, stroomonderbreker) (differentieelschakelaar van 30 mA)

Indien de voedingskabel beschadigd is, moet deze vervangen worden door de fabrikant of zijn dienst na verkoop of de gekwalificeerde personen om gevaar te vermijden.

Installatie- en onderhoudshandleiding van de boiler

Inhoudsopgave

Installatie

Overzicht van de materialen	62
Kenmerken	62
De passende onderdelen	66
Installatie	69
Plaatsen van de boiler	69
Wateraansluiting.....	70
Aansluiten van de elektra	72
Ingebruikname van de boiler.....	75
Vullen van de boiler	75
Controleren van de goede werking.....	75
Aanbevelingen van GIFAM	76
Mechanische risico's	76
Elektrische risico's	76
Risico's met betrekking tot water	76

Onderhoud

Overzicht van de boiler	78
De boiler	78
Onderhoud.....	79
Veiligheid instructie	79
Boiler onderhoud	79
Storingsherkenning	84
Garantie - Dienst na verkoop - Conformite ...	86
Garantievoorwaarden.....	86
Geldigheid garantie	86
Dienst na verkoop.....	87
Aanbevelingen van GIFAM.....	88





Overzicht van de materialen

1. Kenmerken

1.1 Verticale boiler wandmodel (VM)

		50 liter	75 liter	100 liter	150 liter	200 liter
Spanning (V)		230 V monofase , niet met kit			230 V monofase (met de kit om te bouwen naar 400 V driefase)	
Weerstand		Speksteen				
Vermogen (W)		1 200	1 200	1 200	1 800	2 200
Afmetingen (mm)	Ø	505	510	510	530	530
	H	575	735	900	1200	1515
	A	370	575	750	1050	1050
	B	/	/	/	800	800
	C	530	530	530	550	550
Opwarmtijd*		2h30	4h05	5h28	5h25	5h45
Qpr (Verbruik proces)**		0,82	1,08	1,30	1,50	1,79
V40 (Hoeveelheid warm water op 40°C, (liter))		/	137	187	295	381
Leeg gewicht (kg)		23	27	30	39	49

		50 liter	75 liter	100 liter	150 liter	200 liter
Spanning (V)		Versneld 230 V monofase (om te zetten naar 400 V drie fasen of naar 230 V met de aangepaste kit)				
Weerstand		Speksteen				
Vermogen (W)		1 800	3 000	3 000	3 000	3 000
Afmetingen (mm)	Ø	505	510	510	530	530
	H	575	735	900	1200	1515
	A	370	575	750	1050	1050
	B	/	/	/	800	800
	C	530	530	530	550	550
Opwarmtijd*		1h30	1h30	2h04	3h11	4h15
Qpr (Verbruik proces)**		0,82	1,08	1,30	1,50	1,79
V40 (Hoeveelheid warm water op 40°C (liter))		/	137	187	295	381
Leeg gewicht (kg)		23	29	30	39	49

*Opwarmtijd voor opwarmen van 15 tot 65°C

**Procesverbruik in kWh voor 24 uur voor water op 65°C (bij omgevingstemperatuur van 20°C)



Installatiehandleiding

	Compact 100 liter	Compact 150 liter	Compact 200 liter	
Spanning (V)	230 V monofase , niet met kit	230 V monofase (met de kit om te bouwen naar 400 V driefase)		
Weerstand	Speksteen			
Vermogen (W)	1 200	1 800	2 200	
Afmetingen (mm)	Ø	570	570	570
	H	770	1 035	1 285
	A	600	760	1 040
	B	/	500	800
	C	590	590	590
Opwarmtijd*	5h17	5h15	5h43	
Qpr (Verbruik proces) **	1,024	1,37	1,67	
V40 (Hoeveelheid warm water op 40°C, (liter))	175	266	359	
Leeg gewicht (kg)	31	41	50	

*Opwarmtijd voor opwarmen van 15 tot 65°C

**Procesverbruik in kWh voor 24 uur voor water op 65°C (bij omgevingstemperatuur van 20°C)

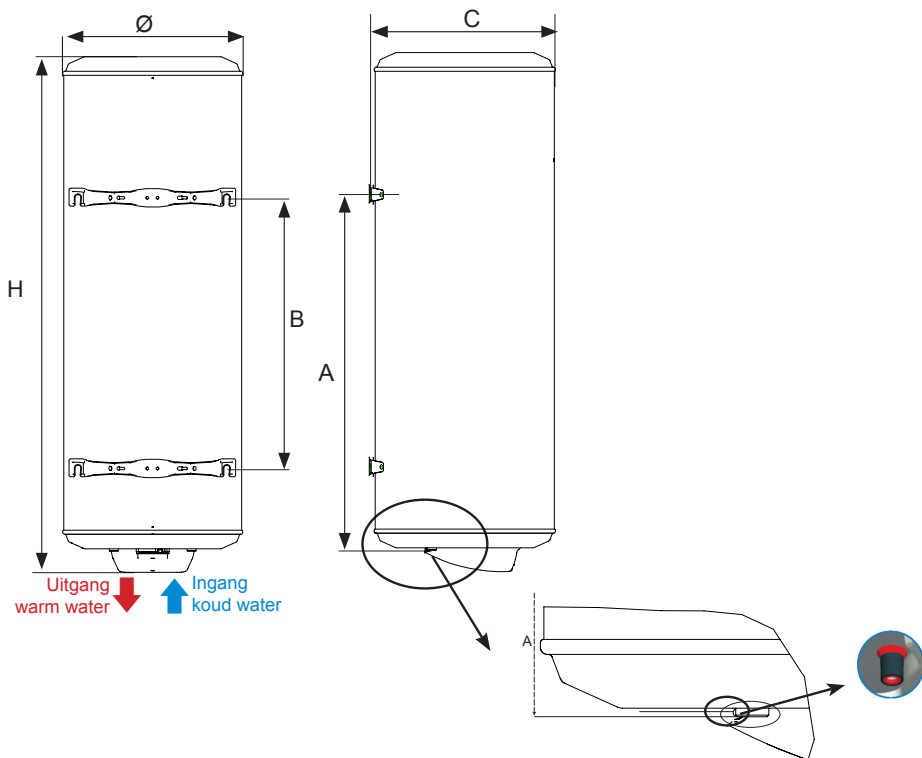



1.2 Verticale boiler op voet (VS)

		150 liter	200 liter	250 liter	300 liter
Spanning (V)		230 V monofase (om te zetten naar 400 V drie fasen of naar 230 V met de aangepaste kit)			
Weerstand		Speksteen			
Vermogen (W)		1 800	2 200	3 000	3 000
Afmetingen (mm)	Ø	530	530	530	570
	H	1 170	1 480	1 800	1 755
	A	600	600	600	640
Opwarmtijd*		4h48	5h05	5h01	6h14
Qpr (Verbruik proces)**		1,56	1,92	2,15	2,41
V40 (Hoeveelheid warm water op 40°C (liter))		274	365	471	559
Leeg gewicht (kg)		40	49	63	73

*Opwarmtijd voor opwarmen van 15 tot 65°C

**Procesverbruik in kWh voor 24 uur voor water op 65°C (bij omgevingstemperatuur van 20°C)

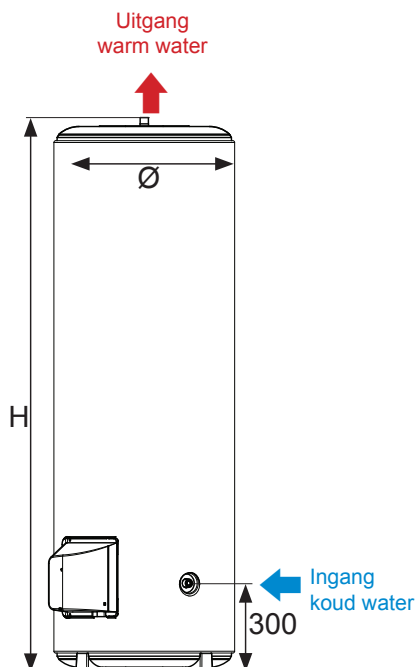



1.3 Horizontale boiler (HM)

	100 liter	150 liter	200 liter	
Spanning (V)	230 V monofase niet met kit	230 V monofase (om te zetten naar 400 V driefasig of naar 230 V met de aangepaste kit)		
Weerstand	Speksteen			
Vermogen (W)	1 200	1 800	2 200	
Afmetingen (mm)	Ø	530	530	
	A	840	1 140	1 460
	B	500	800	800
Opwarmtijd*	5h30	5h21	5h23	
Qpr (Verbruik proces)**	1,34	1,75	1,98	
V40 (Hoeveelheid warm water op 40°C (liter))	183	258	341	
Leeg gewicht (kg)	32	39	49	

*Opwarmtijd voor opwarmen van 15 tot 65°C

**Procesverbruik in kWh voor 24 uur voor water op 65°C (bij omgevingstemperatuur van 20°C)

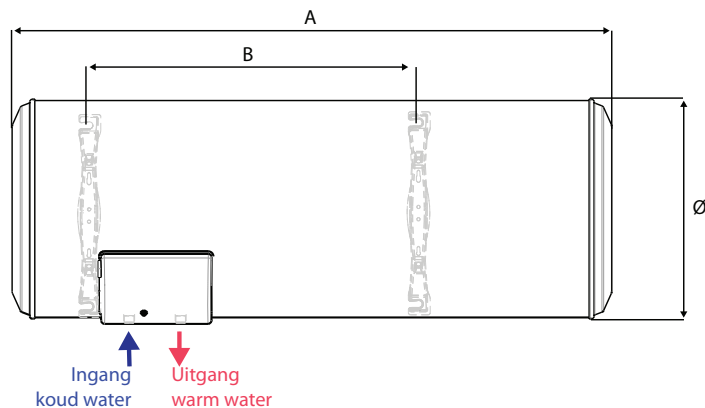

Verschillende bevestigingsmogelijkheden

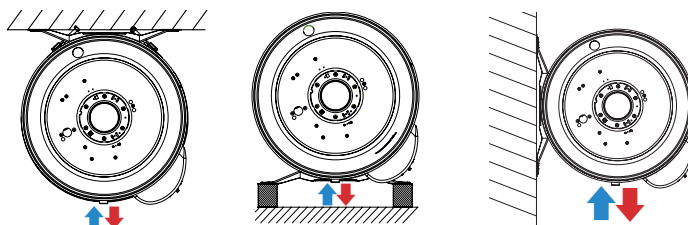

Voor bevestiging aan het plafond is het verplicht het beugelset (extra keuze-artikel) te gebruiken dat speciaal hiervoor bestemd is en de speciale bijbehorende gebruiksaanwijzing te volgen.



2. De passende onderdelen

Diëlektrische verbinding Ø 20/27



Universele voetsteun

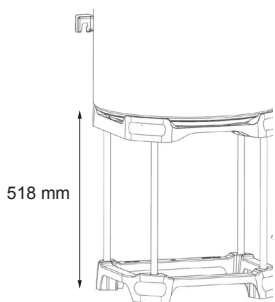

- Aanbevolen installatie als de wand niet geschikt is voor het ophangen van een boiler
- Tijdsbesparing bij installatie
- Verbeterde toegang tot de installatievoorzieningen
- Uitgekiende toegang tot veiligheidsgroep
- Nieuw model met verbeterde stabiliteit
- Voorzien van rollers om beschadiging van de vloer waarop hij wordt geplaatst, te voorkomen

Ombouwset voor 400V (drie fasen)

- Maakt het mogelijk een boiler van 230V monofase om te bouwen naar 400V drie fasen.





Bevestigingsplaat voor het snel monteren van verticale wandmodellen

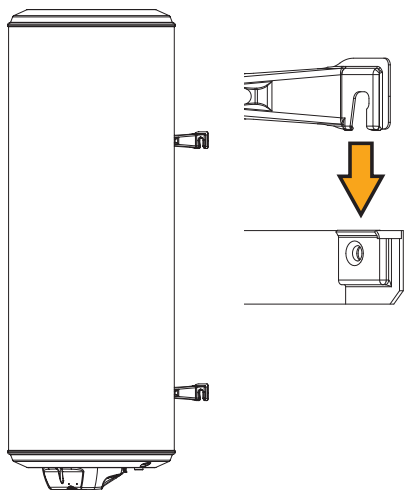

- De oplossing voor kleine ruimtes: het apparaat wordt bevestigd aan deze steun
- Tijds winst bij de installatie.
- Eenvoudige bevestiging van het apparaat in hoeken of wanneer er geen ruimte is voor het vastschroeven aan de muur..
- Is in overeenstemming met de normale onderhoudsvereisten.

Capaciteit	Aantal plaatjes
50 à 100 litres	1
150 à 200 litres	2

Universele bevestigingssteunen voor verticale wandmodellen

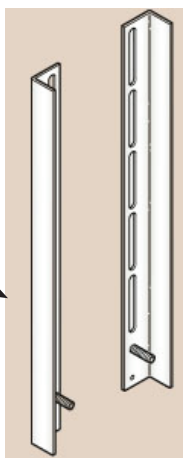
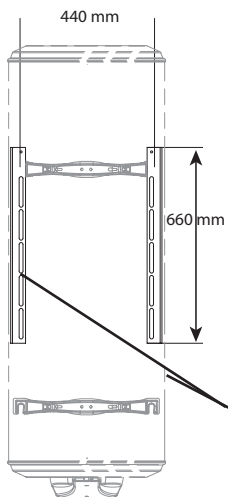

- De oplossing voor het opnieuw gebruiken van de oude bevestigingsgaten van de vorige boiler (alle merken) zonder nieuwe te maken.
- Tijds winst bij installatie



Bevestigingsset voor het plafond voor verticale wandmodellen

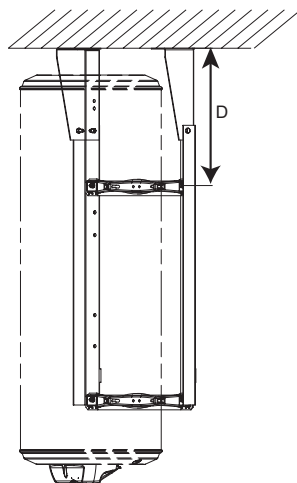

- Handig als de wand ongeschikt is voor het dragen van het gewicht van het apparaat
- Maakt ruimte vrij onder de boiler
- Sterk want getest bij overbelasting (+ 50 kg)

Afstand D = 197mm minimum voor 75L tot 200L

Afstand D = 225mm voor 50L

Het beugelset

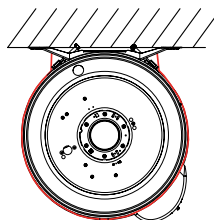

Extra voet voor verticale modellen van 150L tot 300L

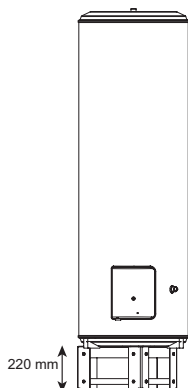

- De oplossing voor als u de onderkant van het apparaat vrij wilt maken
- Vereenvoudigt de aansluiting met de leidingen



Installatie

1. Plaatsen van de boiler

- Plaats de boiler in een vorstvrije ruimte
- Plaats hem zo dicht mogelijk bij de belangrijkste verbruikspunten§.
- Isoleer de leidingen bij plaatsing in een niet bewoond gedeelte (kelder, garage) en de veiligheidsvoorzieningen
- De omgevingstemperatuur van de ruimte waarin de boiler geplaatst wordt mag niet permanent hoger zijn dan 40°C, Voorzien in ontluchting indien nodig.
- Controleer of de ondergrond waarop/muur waaraan de boiler geplaatst wordt voldoende ondersteuning biedt voor het gewicht van de met water gevulde boiler.
- Houd ten opzichte van de voorzijde van elektrische onderdelen een ruimte van 500mm vrij voor periodiek onderhoud van het verwarmingselement.
- Plaats een opvangbak onder de boiler wanneer deze geplaatst is boven een vals plafond, op zolder of boven een woongedeelte. Er moet een afvoerleiding worden voorzien die is aangesloten op de riolering.
- In een vochtige ruimte zorgen voor ontluchting



1.1 Installatie van een verticale boiler met wandbevestiging

Geïntegreerde handgrepen aan de boven en onderzijde maken de boiler makkelijker te hanteren. Er zijn verschillende manieren van bevestiging mogelijk, afhankelijk van het wandmateriaal.

Muren van geringe dikte (gipsplaat)

Schroefdraad \varnothing 10 mm door de wand heen en bevestigd aan profiel of versterkingsplaat aan de achterzijde.

Dikke muur van stevig materiaal (beton, natuursteen, baksteen)

Metsel bouten van \varnothing 10 mm in of boor gaten voor schroeven van \varnothing 10 mm die geschikt zijn voor uw muur. Gebruik voor deze twee typen ondergrond de mal die op het verpakingskarton is gedrukt om de schroefgaten te markeren.

Scheidingswanden zijn niet geschikt voor het dragen van een groot gewicht.

Verticale boilers met wandbevestiging kunnen op een draagstoel geplaatst worden wanneer de scheidingswand het gewicht van het apparaat niet kan dragen. Bevestiging van de beugel bovenaan is verplicht. Gebruik de draagstoel die door de fabrikant wordt voorgeschreven.

1.2 Installatie van een verticale boiler op voet

De boiler wordt op de grond geplaatst. Aan de onderzijde van het apparaat worden ijzeren steunen bevestigd. Het is niet nodig het apparaat aan de muur te bevestigen. Het apparaat kan worden opgehoogd om het onderdoorleiden van de leidingen te vereenvoudigen (hoogte 220 mm, optioneel accessoire).

1.3 Installatie van een horizontale wandboiler

Na plaatsing van de boiler is het absoluut noodzakelijk dat de doorvoeren voor aansluiting op het water en de beschermkap zich in verticale positie bevinden onder het apparaat.



2. Wateraansluiting

De boiler moet worden aangesloten volgens de geldende normen en regelgeving in het land van plaatsing.

2.1 Positie van de buizen op het apparaat

- Alle buizen zijn van staal met aan het uiteinde een gasschroefdraad van \varnothing 20/27 (van 50 l tot 300 l).
- De koudwateringang is voorzien van een blauwe ring en de warmwateruitgang is herkenbaar aan een rode ring.

2.2 Aansluiting op het buizenstelsel

- De buizen kunnen van onbuigbare aard zijn – ze zijn over het algemeen van koper (zwart staal is verboden) – of flexibel (flexibele rvs slang).
- Bij koperen leidingen moet de aansluiting op de warmwateruitgang verplicht uitgevoerd worden met behulp van de meegeleverde isolerende aansluiting of met een gietijzeren verbindingsmof om corrosie van het buizenstelsel te voorkomen (direct contact staal / koper. Messing aansluitingen zijn op dit niveau verboden).
- De installatie moet op de buizen waterdicht worden gemaakt (bijvoorbeeld met hennep), dit geldt ook bij gebruik van PEX- leidingen.
- Het is verplicht een nieuwe veiligheidsgroep, afgesteld op 7 bar (0,7 MPa) – niet meegeleverd met de boiler met een afmeting van 3/4" die voldoet aan de EN 1487 norm, direct op de koudwateringang van de boiler te schroeven. Sluit de veiligheid van het apparaat hellend aan op een afvoerpijp, toegankelijk en in een vorstvrije omgeving, voor de afvoer van het water bij uitzetting tijdens opwarming of van het water bij aftapping van de boiler.
- Er moet een afvoeleiding worden aangesloten op de veiligheidsgroep, deze moet vorstvrij en met afschot geplaatst zijn.
- Bij gebruik van leidingen van samengestelde materialen (PEX bijvoorbeeld) wordt sterk aanbevolen om een thermostaatregelaar op de uitgang van het warme water te plaatsen. Deze wordt afgesteld op basis van de prestaties van het gebruikte materiaal.
- De te gebruiken leidingen moeten bestand zijn tegen 100°C en een druk van 10 bar - 1MPa.

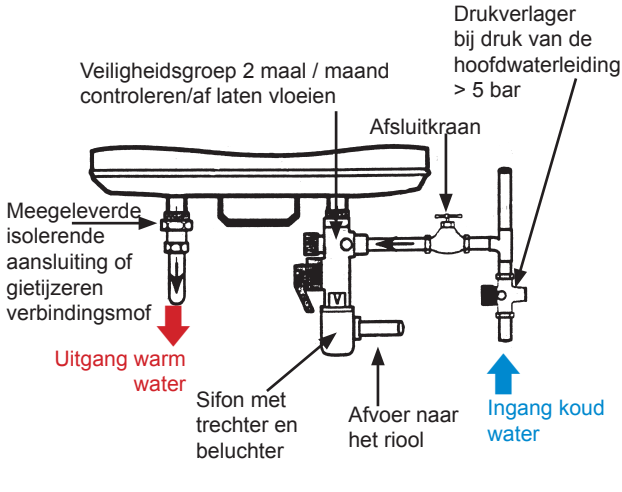

Aansluitschema (voorbeeld van een verticaal wandmodel)

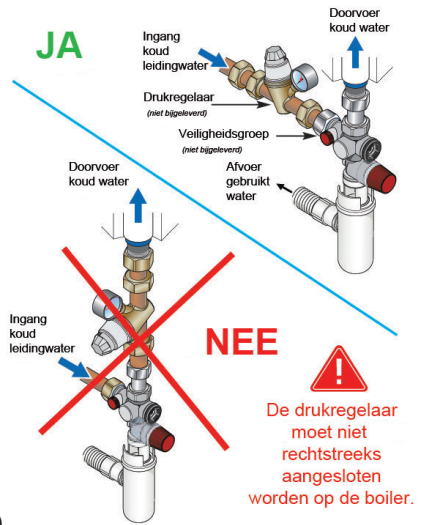

Het is verboden een flexibele slang tussen de boiler en de beveiligingsgroep aan te sluiten.

De veiligheidsgroep bestaat uit:

- 1 afsluitkraan
- 1 kraan voor handmatig aftappen
- 1 anti-terugvoerklep (om te voorkomen dat het water van de boiler in het leidingwaterstelsel terecht komt)
- 1 veiligheidsklep afgesteld op 7 bar - 0,7 MPa -
- 1 inspectiedop voor de anti-terugvoerklep



De waterleidingdruk is normaalgesproken lager dan 5 bar - 0,5 MPa. Is dit niet het geval, breng dan een drukverlager aan op de hoofdwaterleiding, na de teller.

2.3 Advies en aanbevelingen

U wordt geadviseerd een temperatuurbegrenzer aan te brengen op de warmwateruitgang om het risico op brandwonden te beperken:

- In sanitaire ruimtes is de maximale temperatuur vastgesteld op 50°C bij aftappunten.
- In andere ruimtes is de maximale temperatuur van het warme water beperkt tot 60°C bij aftappunten.

Voor regio's met zeer kalkrijk water (TH>20°f), wordt behandeling aanbevolen. Bij gebruik van een ontharder moet het kalkgehalte hoger blijven dan 15°f. Het gebruik van een ontharder heeft geen gevolgen voor onze garantie, op voorwaarde dat het apparaat CSTB gecertificeerd is voor Frankrijk, volgens de norm is afgesteld, en regelmatig gecontroleerd en onderhouden wordt.

- Besluit n° 2001-1220 van 20 december 2001 en circulaire DGS/SD 7A.
- Besluit n° 2002-571 van 25 november 2002.
- Voldoen aan de DTU 60.1 norm



3. Aansluiten van de elektra

Onze apparaten voldoen aan de geldende normen en alle veiligheidsvoorwaarden. De elektrische aansluiting moet voldoen aan de NF C 15-100 installatienormen en aan alle geldende voorschriften in het land waar de boiler geïnstalleerd wordt (label, etc.).

De installatie bestaat uit:

- van de boiler, een omnipolige verbrekingsinrichting hebben (opening contacten van minimum 3 mm : zekering, stroomonderbreker).
- Een verbinding van onbuigzame stroomkabels van minimaal 3 x 2,5 mm² in monofase (fase, neutraal, aarde) of 4 x 2,5 mm² in driefase (3 fasen + aarde).
- De aardleiding is uitgevoerd in groen / geel.

► De elektrische generator van uw boiler met een anode met

Opgelegde stroom is ontworpen voor ofwel een permanente voeding, ofwel een daluurvoeding van 8 uur, ofwel een daluurvoeding van 8 uur verdeeld over twee tijdvakken. Controleer of bij de installatie rekening is gehouden met één van deze drie voedingsmogelijkheden, bij een kortere voedingsduur zijn de garantievoorwaarden niet meer van toepassing.

3.1 Aanbevelingen

Zorg voor op maat gemaakte kabellengtes om contact met de verwarmingselementen te voorkomen.

Om veiligheidsredenen is de aansluiting van de aardleiding verplicht.



Het is officieel verboden om direct aan te sluiten op de weerstanden (waarbij de thermostaat wordt overgeslagen), dit is namelijk gevaarlijk, omdat de temperatuur van het water dan niet meer begrensd wordt.



3.2 Aansluitprocedure

Controleer, voordat u met aansluiten begint, of de stroom is onderbroken.

1. Schroef de bevestigingsschroeven los en haal de beschermkap eraf, aan de binnenkant hiervan vindt u het aansluitschema voor de elektra.
2. De boiler wordt geleverd in 230 V monofase. Voor 400 V driefase moet u de originele monofaseplaat vervangen door een driefase 400 V kit. Het aansluiten van deze kit wordt verderop in deze handleiding gedetailleerd behandeld.
3. Pas de kabelopening aan voor het gebruikte kabeltype.
4. De kabelklem vastdraaien

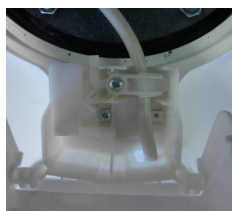

VM 50 I



VM 75 tot 200 I



VS

5. Sluit de uiteinden van de kabels aan op de thermostaat op de hiervoor bestemde schroefklemmen (het is niet nodig de thermostaat hiervoor te demonteren).
6. Sluit de geel / groene aardedraad aan op het met aangegeven punt.

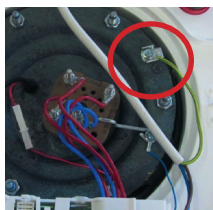

VM 50 I

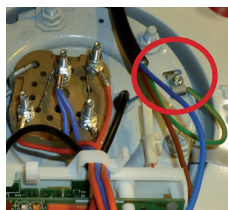

VM 75 tot 200 I

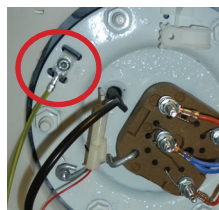

VS

7. Controleer of de aansluitschroeven goed zijn aangedraaid en plaats daarna de beschermkap terug.
8. Schroef de bevestigingsschroef van de beschermkap weer vast.



3.3 Instructies voor het omzetten naar driefasestroom

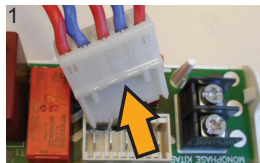

1
Maak de aansluiting van het verwarmingselement los



2
Clip de 230 V kaart los en haal deze Eraf

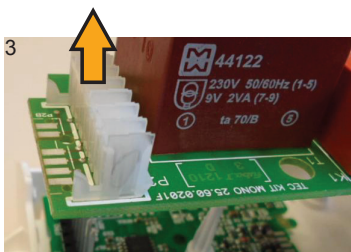

3
Clip de stroomaansluiting los

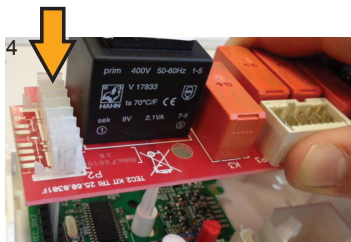

4
Clip de stroomaansluiting vast op de 400 V kaart

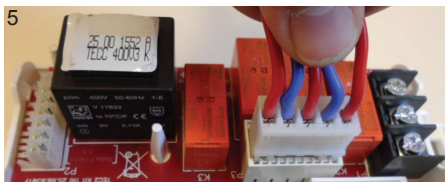

5
Zet de aansluiting van het verwarmingselement vast op de 400 V kaart

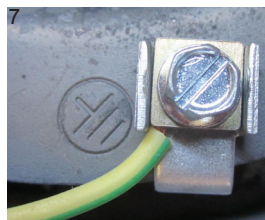
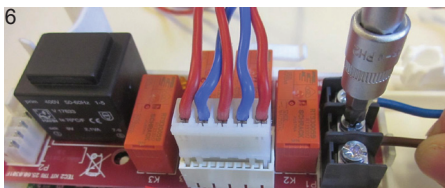

6
Sluit de voedingskabel aan en vergeet hierbij de aardeaansluiting niet



3.4 Temperatuurstelling

De temperatuur wordt in de fabriek ingesteld op de maximale stand. De temperatuur kan verlaagd worden met maximaal 15°C (1 graad per keer op de draaischijf)

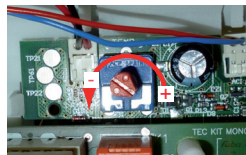

Ingebruikname van de boiler

1. Vullen van de boiler

1. Open de warmwaterkraan of –kranen.
2. Open de koudwaterkraan van de veiligheidsklep (controleer of de aftapklep van de groep in gesloten positie staat)
3. Als de warmwaterkranen gelijkmatig stromen kunnen ze gesloten worden. De boiler is gevuld met water.
4. Controleer de waterdichtheid van de aansluitingen van het buizenstelsel en de afdichtstrip onder de afschermkap van de elektra, schroef deze vaster aan indien nodig.
5. Controleer de goede werking van de waterelementen door de aftapkraan van de veiligheidsgroep open en dicht te zetten en zo alle eventuele afval te verwijderen.

2. Controleren van de goede werking

1. Zet het apparaat aan.
2. Zet, wanneer het elektrisch schakelbord is uitgerust met een aanstuurrelais voor daluren (lager nachttarief), de schakelaar in de stand geforceerd opwarmen (I). Met deze schakelaar zijn drie standen mogelijk:
 - Stand uit of 0
 - Stand automatisch of Auto
 - Stand geforceerd opwarmen of 1
3. De rode en oranje lampjes gaan aan.
4. Na 15 tot 30 minuten moet er water gaan druppelen uit de aftapopening van de veiligheidsgroep (deze opening moet zijn aangesloten op een afvoerleiding). Dit is een normaal verschijnsel, het komt door het uitzetten van het water bij verwarming. De veiligheidsklep laat hierdoor een bepaalde hoeveelheid water door om te zorgen dat de druk in het ketel niet hoger wordt dan 7 bar. Dit afgevoerde water kan tot 2 à 3% van de capaciteit van de boiler bedragen bij volledige opwarming.
5. Controleer de waterdichtheid van de aansluitingen en de afdichtstrip nogmaals.



- ▶ Als u het apparaat voor de eerste keer aanzet kan er rook en een typische geur van het verwarmingselement afkomen. Dit is een normaal verschijnsel dat na enkele minuten verdwijnt.



- ▶ Tijdens het opwarmen kan de boiler, afhankelijk van de waterkwaliteit, een licht geluid maken, dat lijkt op het geluid van een waterkoker. Dit geluid is normaal en duidt niet op een defect van het apparaat.



Aanbevelingen van GIFAM

Aanbevelingen goedgekeurd door de Groupement interprofessionnel des fabricants d'appareils ménagers (GIFAM) over de juiste installering en het juiste gebruik van het apparaat.

1. Mechanische risico's

Hanteren

Het hanteren en het plaatsen van het apparaat moeten uitgevoerd worden in overeenstemming met diens gewicht en volume.

Plaatsen

Het apparaat moet geïnstalleerd worden op een plaats beschermd tegen vrieskou of extreme weersomstandigheden.

Stand

Het apparaat moet staan volgens de voorschriften van de fabrikant.

2. Elektrische risico's

Aansluiting

- De aansluitingen moeten gedaan worden volgens de door de fabrikant voorgeschreven schema's. Let er in het bijzonder op dat de elektronische thermostaat niet geneutraliseerd wordt (directe verbinding verboden).
- Om oververhitting van de toevoerkabel te voorkomen, moet u ervoor zorgen dat u het type gebruikt dat in de montagehandleiding wordt voorgeschreven. In alle gevallen de geldende wetgeving en richtlijnen opvolgen.
- Ervoor zorgen dat er terugwaarts een elektrische bescherming aanwezig is op het apparaat en voor de gebruiker (voor Frankrijk is dat bijvoorbeeld een aardschakelaar van 30 mA).
- Controleren of de verbindingen goed zijn aangedraaid.
- Het apparaat moet absoluut een goede aardverbinding hebben.
- Ervoor zorgen dat de onderdelen die onder spanning staan onbereikbaar blijven (aanwezigheid van beschermkapjes in de oorspronkelijke staat). De grootte van de buizen waar de kabels langs lopen moet afgestemd zijn op de diameter van deze kabels.
- Voordat u een beschermkap gaat demonteren, moet u ervoor zorgen dat de elektriciteitstoevoer is afgesloten.

3. Risico's met betrekking tot water

Druk

De apparaten moeten gebruikt worden in de serie drukapparaten waarvoor ze ontworpen zijn.

Aansluiting en evacuatie

- Voor apparaten die onder druk staan, moet een hydraulische beveiliging worden geïnstalleerd met minimaal een afblaasklep, die direct op de koud watertoevoer wordt geïnstalleerd.



Installatiehandleiding

- De afvloeingsopening van de klep niet bedekken. De evacuatie van de klep aansluiten op het vuil water.
- Het moet bovendien bij overdruk absoluut onmogelijk zijn dat de afvoer belemmerd wordt.
De afvoerklep bevestigen op een schuin aflopende afvoerleiding in een vrije, vorstvrije ruimte, zodat het water dat vrijkomt bij verhoging van de druk in de boiler of bij het legen van de boiler snel weg kan lopen.
De diameter van de afvoerleiding moet zijn aangepast aan de hoeveelheid te transporteren water.
- Erop letten dat u de aansluitingen voor warm en koud water niet met elkaar verwisselt.
- Controleer of er geen lekkages zijn.



Presentatie van uw boiler

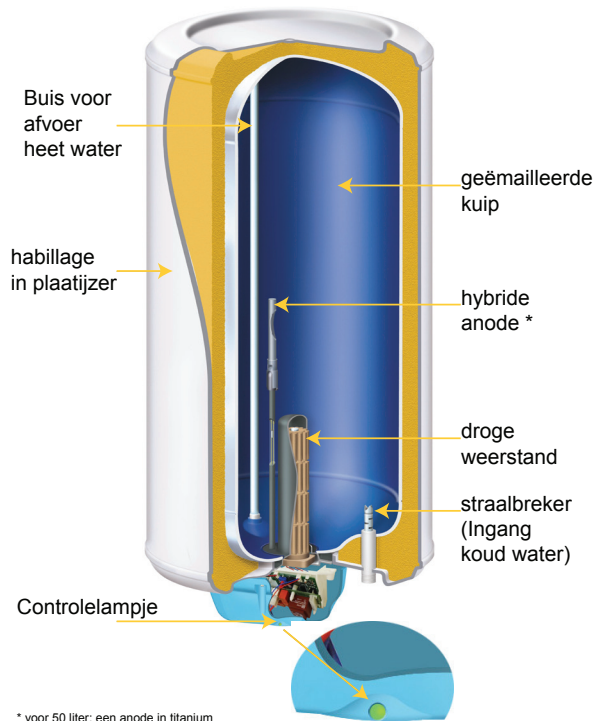

De boiler die u zojuist heeft aangeschaft, bestaat uit de volgende elementen:

- een boiler met een beschermende geëmailleerde buitenwand;
- een eenvoudig te vervangen weerstand van speksteen (geen noodzaak de boiler eerst leeg te laten lopen);
- Een thermische stroomonderbreker die zorgt voor beveiliging bij een abnormaal hoge temperatuur;
- Een hybride anode (voor 50 liter : een anode in titanium) die een zwakstroom afgeeft: deze stroom beveiligt continu de boiler tegen corrosie;
- Een in de boiler geïntegreerd controlelampje waarmee het functioneren van de boiler eenvoudig gecontroleerd kan worden.



Onderhoud

1. Veiligheid instructie

- Dit apparaat is niet geschikt om te worden gebruikt door personen (kinderen inbegrepen) met verminderde lichamelijke, zintuigelijke of geestelijke vermogens of door personen zonder ervaring of kennis behalve in het geval zij door degene die voor hun veiligheid verantwoordelijk is, in het oog worden gehouden of vooraf de nodige instructies hebben gekregen met betrekking tot het gebruik van het apparaat.
- De kinderen moeten in het oog gehouden worden om te voorkomen dat zij in het het apparaat gaan spelen.

2. Boiler onderhoud



De stroom verbreken voor gelijk welke werkzaamheid. De kap afnemen.

2.1 Dagelijks onderhoud

Preventie

Een water warmtegeleidende vereist niet genoeg onderhoud.

- Het aftapelement van de hydraulische veiligheid 1 keer per maand manoeuvreren.
- Regelmatig controleren of het controlelampje groen brandt. Als het niet meer brandt of knippert, waarschuw dan uw erkende installateur.
Wanneer er een fout wordt aangegeven, kijk dan naar het betreffende onderdeel van de storingsgids
- Als vastgesteld wordt dat er een constante ontsnapping is van damp of van kokend water langs de aftap of langs de opening van een aftapkraan, de elektrische stroomvoorziening van de boiler onderbreken en een vakman raadplegen.

Om verzekerd te zijn van vele jaren goed functioneren van uw apparaat, moet u het elke twee jaar laten controleren door een erkend installateur.

Het aftappen (ledigen):

Voor regio's met zeer kalkrijk water ($TH > 20^{\circ}f$), wordt behandeling aanbevolen. Bij gebruik van een ontharder moet het kalkgehalte hoger blijven dan $15^{\circ}f$. Het gebruik van een ontharder heeft geen gevolgen voor onze garantie, op voorwaarde dat het apparaat CSTB gecertificeerd is voor Frankrijk, volgens de norm is afgesteld, en regelmatig gecontroleerd en onderhouden wordt.

- Besluit n° 2001-1220 van 20 december 2001 en circulaire DGS/SD 7A.
- Besluit n° 2002-571 van 25 november 2002.
- Voldoen aan de DTU 60.1 norm

Een boiler die niet gebruikt wordt en die aan vorst is blootgesteld moet worden afgetapt. Volgende stappen volgen:

1. Onderbreek de stroom.
2. Draai het koudwatertoevoer dicht.
3. Open de warmwater kraan of de aansluiting warmwater openen
4. Open de drain klep van de Fractie van de veiligheid.



2.2 Beschrijving van de onderdelen

Onderdelen van een verticale wandboiler

75 / 200 liter :

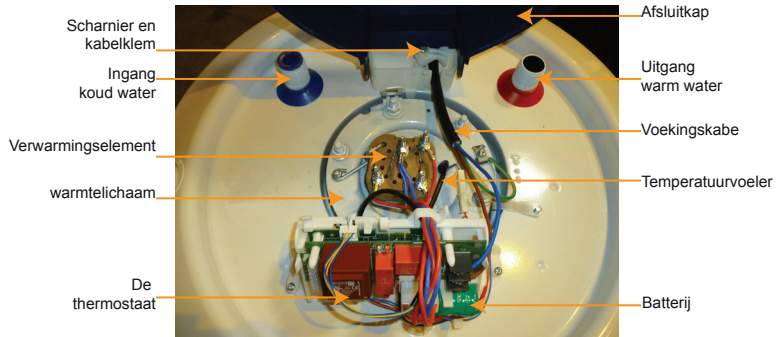

50 liter :

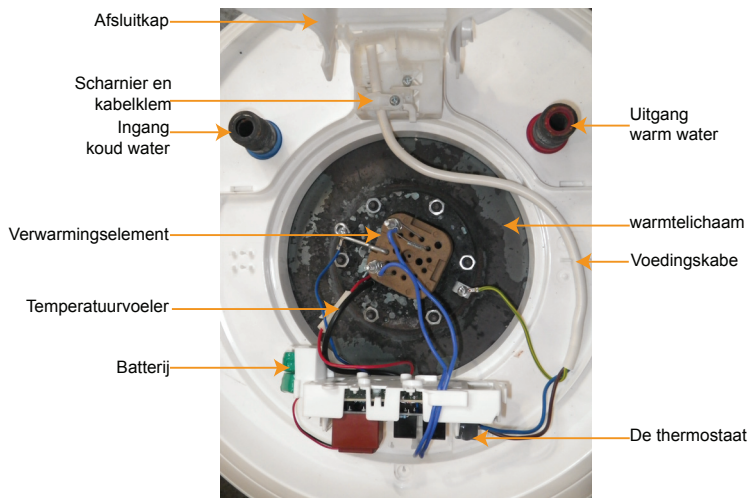



Onderdelen van de boiler op voet en van een horizontale wandboiler

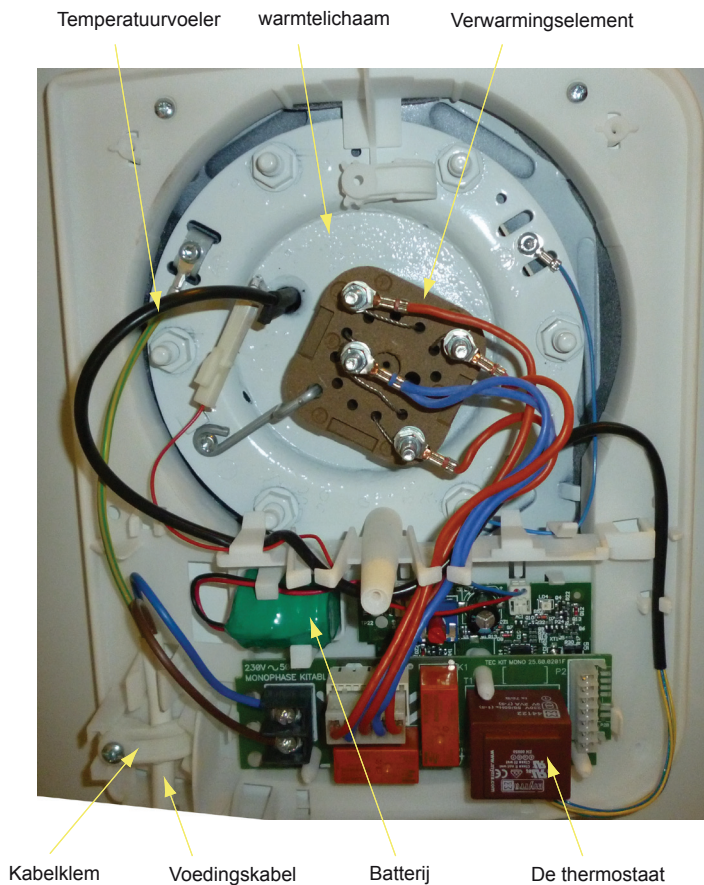

NL



Onderdelen van de thermostaat

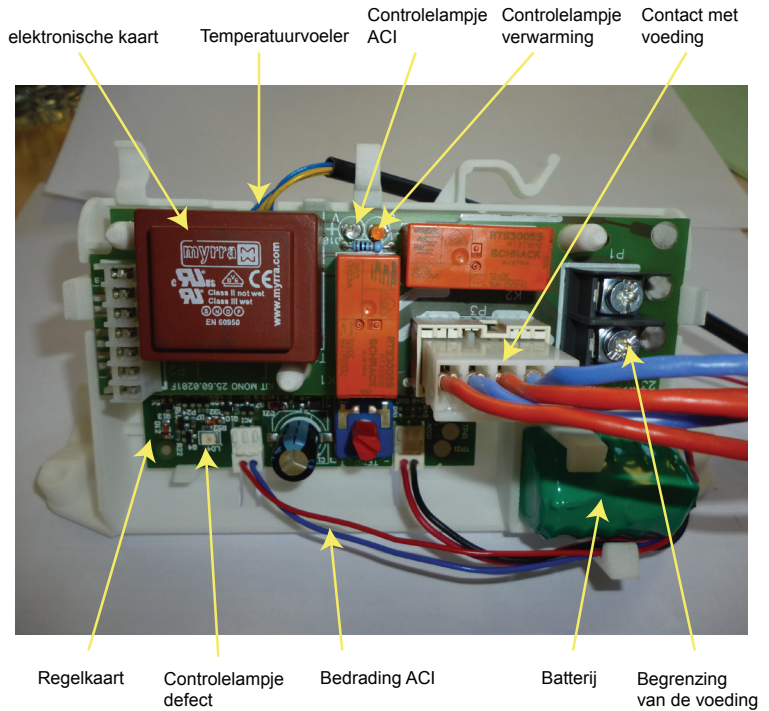



2.3 Onderhoud door een erkende installateur

De te volgen procedure voor het ontkalken van de boiler is als volgt:

1. Onderbreek de elektrische stroomtoevoer
2. Draai de bevestigingsschroeven los en haal de beschermkap weg
3. Maak de voedingskabel van de thermostaat los en vervolgens de aarddraad die met de ketel verbonden is
4. Maak de verbinding los tussen het verwarmingselement en de elektronische kaart.
5. Verbreek de verbinding tussen de rode draad en de schakelaar en draai de kabelschoen los van de blauwe draad.
6. Klip de kaartsteun los door:
 - het naar voren te halen in de verticale wandmodellen
 - los te knippen van de bekleding van de verticale modellen op voet of van een horizontaal wandmodel.

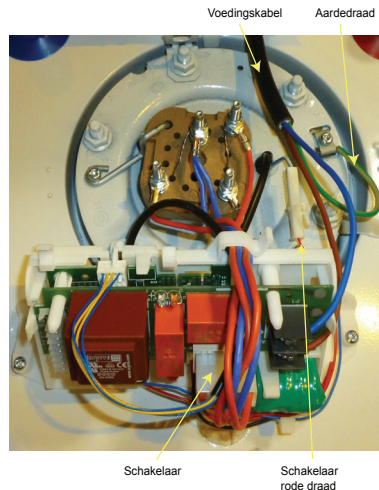

Verticaal wandmodel

Verticaal op voet / Horizontaal wandmodel











7. De ketel legen en het verwarmingselement is zijn geheel demonteren (zowel het verwarmingselement als de buis)
8. De kalkaanslag in de vorm van modder of kalklagen onderin de ketel verwijderen en de binnenkant zorgvuldig reinigen. Niet proberen de kalk van de wand af te krabben of er af te tikken: u riskeert de binnenwand van de boiler te beschadigen
9. Het is niet nodig de hybride anode te inspecteren of te vervangen
10. Het verwarmingselement en –buis terug plaatsen en daarbij een nieuwe afsluitring gebruiken: de moeren geleidelijk niet te veel vastdraaien (gekruste bevestiging)
11. De boiler vullen en daarbij een warmwaterkraan open laten staan: als er water uitkomt is de boiler vol.
12. Controleren of er geen water uit de boiler komt bij de afsluitring. Pas daarna de thermostaat terugplaatsen in de tegenovergestelde volgorde als vermeld hierboven.
13. De boiler weer aansluiten op de elektriciteitsnet
14. De volgende dag opnieuw de goede afdichting bij

3. Storingsherkenning

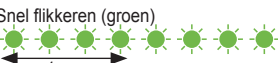
3.1 Herkenning storingen door gebruiker: het functioneren van controlelampje



Controlelampje nr. 1	Stand van het controlelampje	Betekenis	Opmerking
oranje 	Brandt constant (oranje) 	Normaal gebruik: - Water wordt verwarmd - Bescherming tegen corrosie gewaarborgd	Het apparaat is aangesloten op elektriciteitsnet
Groen 	Brandt constant (groen) 	Normaal gebruik bij daluren/permanent: - Warm water beschikbaar - Bescherming tegen corrosie gewaarborgd	Het apparaat is aangesloten op elektriciteit
	Langzaam knipperend (Groen) 	Normaal gebruik (geen abonnement op piek- en daluren): - Warm water beschikbaar - Bescherming tegen corrosie gewaarborgd	Het apparaat werkt op batterij
	Snel flikkeren (groen) 	Abnormaal functioneren	Neem contact op met uw installateur of met uw leverancier
UIT 	Lampje uit 	Abnormaal functioneren	Geen verbinding met elektriciteitsnet: - Probeer de boiler via een andere schakelaar in de meterkast te laten functioneren en/of - Controleer de elektrische stop ➔ Als het controlelampje niet gaat branden, neem dan contact op met uw installateur of leverancier



3.2 Controle door installateur: controlelampje kaart



Gevaar van niet beschermde onderdelen die onder spanning staan

Controlelampje nr. 2	Stand van het controlelampje	Betekenis	Opmerking reparatie
rood ●	1 knipperend 	Fout 1: batterij werkt niet meer	Batterij vervangen
	3 knipperend 	Fout 3: thermostaatvoeler werkt niet	Thermostaatvoeler vervangen
	7 knipperend 	Fout 7: waarschuwing voor "droog verhitten"	Geen water in de boiler: Vul de boiler met water Water dat te weinig geleidt (zacht water) - Neem contact op met uw installateur of uw leverancier
		Fout 7: Anticorrosiebeschermingssysteem werkt niet goed	Systeem in open circuit: - verifiëren van bedrading met schakelaars - als klacht blijft bestaan, het verwarmingselement vervangen

3.3 Controle van de thermostaatvoeler

De thermostaatvoeler kan indien nodig met een ohmmeter gecontroleerd worden:

- tussen de twee blauwe draden: weerstand < 10 ohm
- tussen de twee gele draden: zie bijgaand overzicht van weerstanden gerelateerd aan de temperatuur

Verhouding tussen weerstand van de thermostaatvoeler en de temperatuur

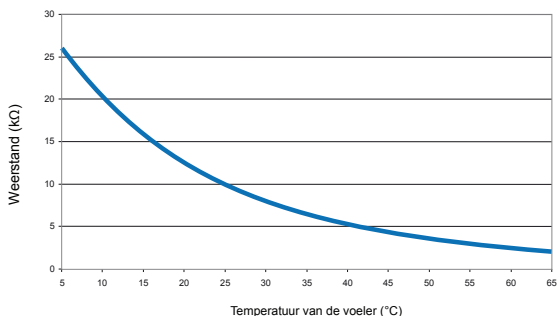



Garantie – Dienst na verkoop – Overeenstemming

dit toestel is conform de volgende richtlijnen

- **2004/108/CE elektromechanische compatibiliteit**
- **2006/95/CE laagspanning**

1. Garantiebepalingen

De boiler moet worden geïnstalleerd door een erkende installateur volgens de daarvoor geldende normen en onze technische voorschriften.

Hij moet normaal gebruikt worden en regelmatig door een daartoe gekwalificeerd persoon onderhouden worden.

Onder deze voorwaarden, omvat onze garantie de vervanging of gratis levering aan de leverancier van de oorspronkelijke onderdelen waarvan onze technische dienst vaststelt dat ze defect zijn en eventueel van het apparaat, met uitzondering van arbeidsloon en transportkosten, evenals van schadevergoeding en verlenging van de garantie.

Onze garantie gaat in op de datum waarop het apparaat is geïnstalleerd (volgens de rekening van de installateur of de aankoopfactuur). Indien deze rekeningen niet aanwezig zijn, geldt de datum van fabricage zoals vermeld op het typeplaatje van de boiler, vermeerderd met 6 maanden.

De garantie van het te vervangen onderdeel of apparaat (onder garantie) eindigt tegelijkertijd met dat van het vervangen onderdeel of apparaat (het eerste gefactureerde materiaal).

De onderhavige garantiebepalingen sluiten een beroep van de koper op de wetgeving met betrekking tot verborgen gebreken niet uit.

Een defect onderdeel geeft geen enkel recht op de vervanging van het apparaat. Atlantic garandeert de aanwezigheid van alle onderdelen van het apparaat gedurende 10 jaar.



Een apparaat dat mogelijk schade heeft veroorzaakt moet niet verwijderd worden voor de komst van schadedeskundigen; het slachtoffer van de schade moet zijn verzekering waarschuwen.

2. Geldigheid van de garantie

Uitgesloten van deze garantie zijn gebreken als gevolg van:

2.1 Ongewone omgevingsvoorwaarden:

- Schade als gevolg van schokken of vallen tijdens het vervoer na aflevering uit de fabriek.
- Plaatsing van het apparaat in een niet vorstvrije ruimte of in een ruimte onderhevig aan slechte weersomstandigheden (vochtige, niet geventileerde ruimtes, aanwezigheid schadelijke stoffen).
- Gebruik van water dat niet voldoet aan de normen m.b.t. gehalte aan chloor, sulfaat, kalk, weerstand en TAC.
- Hardheid van het water < 15°f
- Elektrische voeding is onderhevig aan frequente overdruk (via het net, bliksem...) Elektrische voeding niet conform met minimale en maximale drukwaarden en



frequenties (NF norm EN 50160).

- Schade als gevolg van niet te vinden problemen als gevolg van de plaatsing (moeilijk toegankelijke plaats) en die vermeden hadden konden worden door een onmiddellijke reparatie van apparaat.

2.2 Een installatie niet in overeenstemming met de daarvoor geldende regels, normen en gebruiken.

- Afwezigheid of verkeerde montage van een nieuwe beveiligingsgroep in conformiteit met de norm EN1487, wijziging van de belasting; het rechtstreeks aansluiten van de boiler op een hydraulisch systeem dat het functioneren van de beveiligingsgroep belemmert (drukregelaar, afsluitkraan...)
- Afwezigheid van beschermingshoezen (ijzer, staal of isolatiemateriaal) op de warmwaterleidingen waardoor corrosie op kan treden
- Foutieve elektrische aansluiting: niet in overeenstemming met de daarvoor geldende normen, geen correcte aarding, geen correcte bedrading, elektrische verlengsnoeren, het niet in acht nemen van de door de fabrikant voorgeschreven aansluitingsvoorschriften.
- Plaatsing van het apparaat niet conform met de installatievoorschriften
- Abnormale corrosie van de doorlaatpunten (voor warm of koud water) als gevolg van een niet correcte hydraulische aansluiting (slechte afdichting) of als gevolg van de afwezigheid van diëlektrische isolatie (direct contact tussen ijzer en koper)
- Afwezigheid of niet correcte montage van de elektrische beschermkap.
- Afwezigheid of verkeerde montage van de kabeldoorgang.
- Een val van het apparaat als gevolg van ongeschikte bevestigingspunten.

2.3 Slecht onderhoud

- Abnormale kalkaanslag op verwarmingselementen of beveiligingsorganen.
- Een gebrek aan onderhoud aan de beveiligingsgroep die zich manifesteert in overdruk.
- Vervanging van oorspronkelijke onderdelen zonder toestemming van de producent of gebruik van niet bij de producent bekende onderdelen.

3. Dienst na verkoop

De volgende onderdelen kunnen vervangen worden:

- De deurdichting
- De thermostaat
- De weerstand
- Hulsel voor de weerstand
- Veiligheidssonde
- Batterij

Gebruik alleen door Atlantic geadviseerde onderdelen.

Preciseer bij elke bestelling de code van de boiler en het serienummer (in kader) zoals vermeld op het typeplaatje dat is bevestigd in de buurt van de elektrische onderdelen.

Voor elke reparatie van het product moet de hulp van een daartoe gekwalificeerd persoon ingeroepen worden.



4. Aanbevelingen van GIFAM

Aanbevelingen goedgekeurd door de Groupement interprofessionnel des fabricants d'appareils ménagers (GIFAM) over de juiste installering en het juiste gebruik van het apparaat.

4.1 Toepassingen

Aard van het product

- Dit apparaat is exclusief bedoeld voor het verwarmen van leidingwater, met uitsluiting van elke andere vloeistof.

Normaal gebruik

- Neem contact op met een erkend installateur, wanneer het apparaat niet goed functioneert.
- Zet een leeg apparaat niet onder spanning

Verbrandingen en bacteriën

- Om gezondheidsredenen moet het water op een hoge temperatuur bewaard worden. Die temperatuur kan brandwonden veroorzaken.
- Neem de gebruikelijke voorzorg in acht (mengkranen...) om elk incident bij het watertappen te vermijden. Wanneer u enige tijd geen warm water heeft gebruikt, laat dan eerst de kraan een tijdje lopen.

4.2 Onderhoud

- Regelmatig het correct functioneren van het hydraulische veiligheidssysteem controleren volgens de voorschriften van de fabrikant
- Elke reparatie kan slechts plaats vinden als het apparaat niet onder spanning staat.

4.3 Wijzigingen

Wijzigingen van het apparaat zijn niet toegestaan. Elke vervanging van onderdelen moet verricht worden door een daarvoor gekwalificeerd iemand en met onderdelen geleverd door de fabrikant.

4.4 Levens einde

- Het apparaat ledigen en de stroom uitschakelen alvorens het te demonteren.
- De verbranding van bepaalde componenten kan giftige gassen vrij maken, het apparaat dus niet verbranden.
- Niet uw boiler in de vuilnisbak gooien, maar zet het op een plaats toegewezen voor dit doel (collectie punt) waar het kan worden gerecycleerd.





ZENEO

Nous vous remercions de
votre choix et de votre
confiance.

ZENEO a été soumis à de
nombreux tests et contrôles afin
d'en assurer la qualité et ainsi
vous apporter une entière
satisfaction.

CERTIFICAT DE GARANTIE

À CONSERVER PAR L'UTILISATEUR DE L'APPAREIL

■ DURÉE DE GARANTIE

- 5 ans pour la cuve des chauffe-eau et leur porte bougie.
- 5 ans pour les équipements amovibles : joint de porte, élément chauffant, thermostat...

■ GUARANTEE CERTIFICATE - TO BE KEPT BY THE HEATER USER - GUARANTEE PERIOD

- 5 years for the tank for water heaters and their heating elements sheath.
- 5 years for removable equipment : door seal, heating element, thermostat...

■ GARANTIEBON - TE BEWAREN DOOR DE GEBRUIKER VAN HET APPARAAT - GARANTIE

- 5 jaar op de ketel voor boilers en hun verwarmingselementhuls.
- 5 jaar op demonteerbare onderdelen : deurafdichting, verwarmingselement, thermostaat...

- Le remplacement d'un composant ou d'un produit ne peut en aucun cas prolonger la durée initiale de la garantie.
- Replacement of any component or product will in no case result in the extension of the initial guarantee period.
- Da vervanging van een onderdeel zal in geen geval leiden tot verlenging van de oorspronkelijke garantieperiode.

DATE D'ACHAT :
Purchase date / Aankoopdatum

NOM ET ADRESSE DU CLIENT :
Name-Adress / Naam-Adres

MODÈLE ET N° DE SÉRIE :
à relever sur l'étiquette signalétique du chauffe-eau
Model and serial n° refer to the identification label of the water heater /
Model en serienr aangeven op de identificatielabel van de boiler

SATC
Rue Monge - ZI Nord - BP 65
85002 LA ROCHE SUR YON Cedex
International : consultez votre installateur
Consult your installer / Konsulteerige paigaldajaga

www.atlantic.fr

Cachet du revendeur
Stamp of the retailer / Stempel van de handelaar