

BRAUN

SI 6575

SI 6230

SI 6530

SI 6220

SI 6510

SI 6210

Free Style



Type 4 681

Type 4 694

Deutsch	4, 20, 22
English	5, 20, 22
Français	6, 20, 22
Español	7, 20, 22
Português	8, 20, 22
Italiano	9, 20, 22
Nederlands	10, 20, 22
Dansk	11, 20, 22
Norsk	12, 20, 22
Svenska	13, 21, 22
Suomi	14, 21, 22
Polski	15, 21, 22
Český	16, 21, 22
Slovenský	17, 21, 22
Magyar	18, 21, 22
Ελληνικά	19, 21, 22



Braun Infoline

- (D)** Haben Sie Fragen zu diesem Produkt?
Rufen Sie an: (in Deutschland und Österreich zum Nulltarif)
00 800 27 28 64 63
00 800 BRAUNINFOLINE
- (CH)** **08 44 - 88 40 10**
- (E)** Servicio al consumidor para España:
901-11 61 84
- (P)** Serviço ao Consumidor para Portugal:
080820 00 33
- (I)** Servizio consumatori:
(02) 667 86 23
- (NL)** Heeft u vragen over dit produkt?
Bel Braun Consumenten-infolijn:
(070) 4 13 16 58
- (B)** Vous avez des questions sur ce produit?
Appelez Braun Belgique
(02) 711 92 11
- (DK)** Har du spørgsmål om produktet? Så ring
70 15 00 13
- (N)** Spørsmål om dette produktet? Ring
88 02 55 03
- (S)** Frågor om apparaten? Ring Kundservice
020 - 21 33 21
- (FIN)** Onko Sinulla kysyttävää tuotteesta? Soita
0203 77877

Internet:

www.braun.com

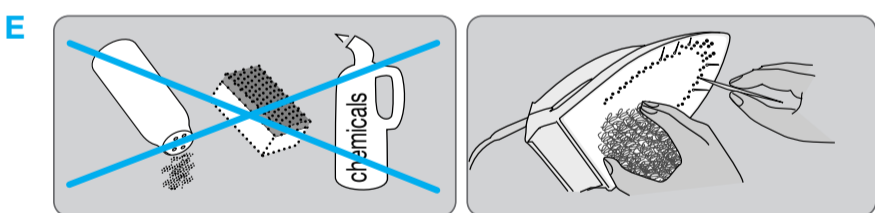
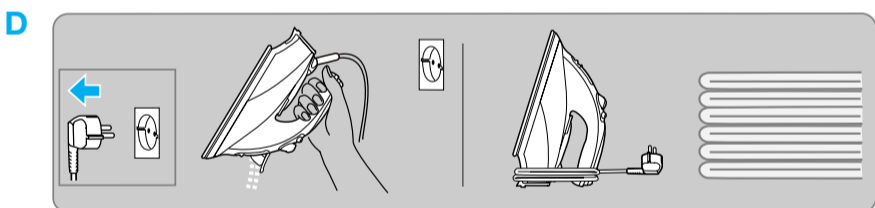
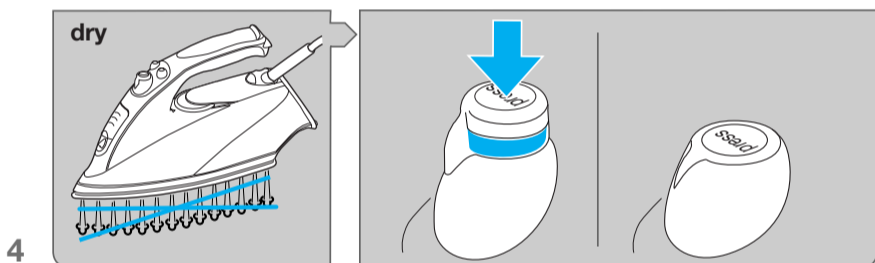
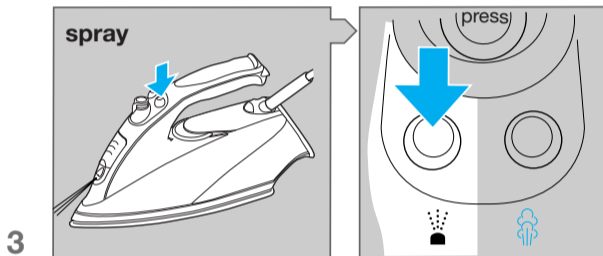
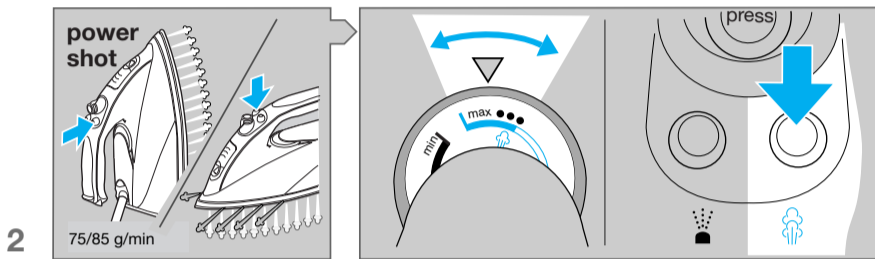
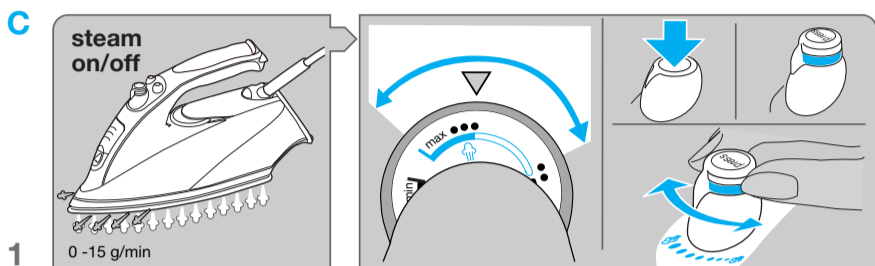
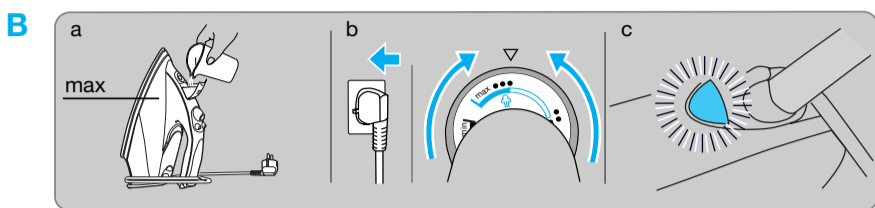
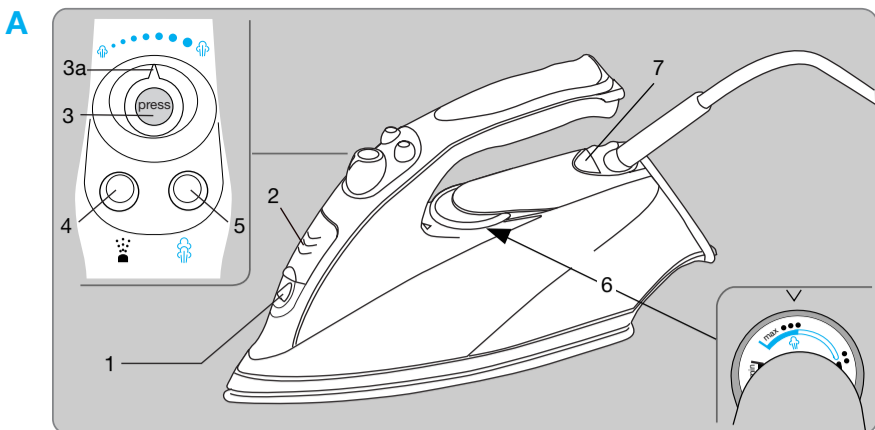

F Cleaning the anti-calc valve

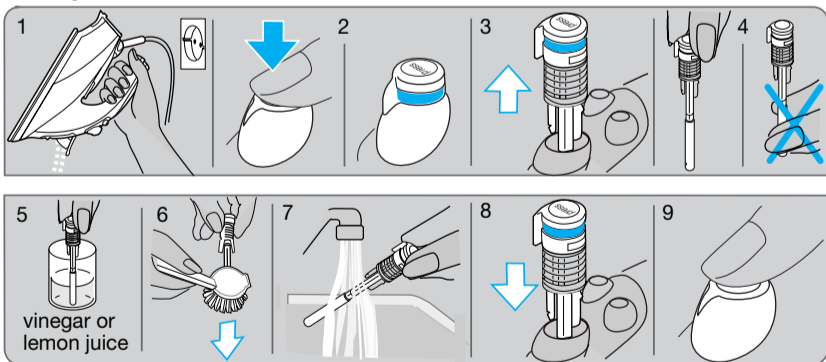

G Anticalc system

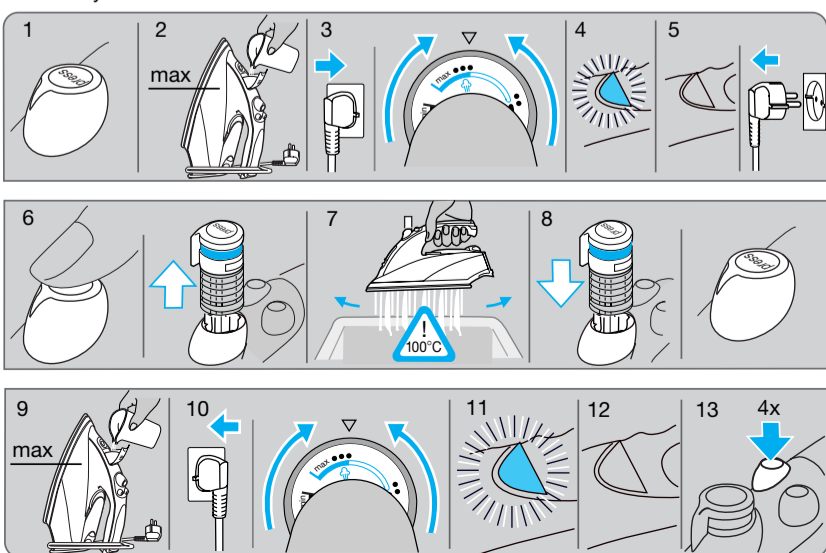

Deutsch

Unsere Produkte werden hergestellt, um höchste Ansprüche an Qualität, Funktionalität und Design zu erfüllen. Wir wünschen Ihnen mit Ihrem neuen Braun FreeStyle viel Freude.

Hinweis: Schutzfolie auf der Bügelsohle, falls vorhanden, vor Inbetriebnahme entfernen.

Wichtig

- Gebrauchsanweisung vor dem ersten Gebrauch vollständig lesen und sorgfältig aufbewahren.
- Prüfen Sie, ob die Spannungsangabe auf dem Gerät mit Ihrer Netzspannung übereinstimmt.
- Ziehen Sie immer den Netzstecker (und stellen Sie sicher, dass sich der Dampfkopf in der unteren Position (= Dampf aus) befindet), bevor Sie Wasser in das Bügeleisen einfüllen. Ziehen Sie dabei immer am Stecker – nicht am Kabel. Das Netzkabel darf nicht mit heißen Gegenständen oder der heißen Bügelsohle in Kontakt kommen.
- Das Gerät darf nicht in Wasser getaucht werden.
- Das eingeschaltete Gerät nie unbeaufsichtigt lassen, bei kurzen Bügelpausen aufrecht stellen; bei kurzzeitigem Verlassen des Raumes immer den Netzstecker ziehen.
- Während des Bügelns darf der Dampfkopf nicht herausgezogen werden.
- Halten Sie das Gerät außer Reichweite von Kindern. Bügeleisen entwickeln hohe Temperaturen und heißen Dampf, die zu Verbrennungen führen können.
- Netzkabel regelmäßig auf eventuelle Schadstellen prüfen.
- Sollte das Gerät oder das Netzkabel beschädigt sein, nicht mehr benutzen und an eine autorisierte Braun Kundendienststelle zur Reparatur schicken.
- Durch unsachgemäße Reparaturen können erhebliche Gefahren für den Benutzer entstehen.

A Gerätebeschreibung

- 1 Wassersprühdüse
- 2 Wassertanköffnung
- 3 Dampfkopf
- 3a Dampfmengenregler
- 4 Sprühknopf
- 5 Power-shot-Knopf
- 6 Temperaturregler
- 7 Temperatur-Kontrolllampe



B Inbetriebnahme

- Wasser bis zur «max» Markierung auf dem Wassertank einfüllen. Benutzen Sie normales Leitungswasser bis 17° dt. Härte (3 mmol), bei härterem Wasser eine Mischung aus 50% Leitungswasser und 50% destilliertem Wasser. Verwenden Sie nie ausschließlich destilliertes Wasser. Fügen Sie dem Bügelwasser keine Zusätze wie z.B. Stärke bei.
- Gerät aufrecht stehen lassen und anschließen. Temperatur einstellen (siehe Materialtabelle auf der Abstellfläche des Bügeleisens oder Bügelanweisung des Textilherstellers).
- Die Temperatur-Kontrolllampe erlischt, wenn die gewünschte Temperatur erreicht ist (nach ca. 1 Min.).

C Bügeln

1 Dampf ein/aus

Für das Bügeln mit variabel einstellbarem **Dauerdampf** den Temperaturregler innerhalb des **roten** Bereiches einstellen. Drücken Sie den Dampfkopf, um den Dampf einzuschalten.

Dampf ein   Dampf aus

Befindet sich der Dampfkopf in der oberen Position, kann am Dampfmengenregler durch Drehen die Dampfmenge eingestellt werden.

Preconditioning

(nicht bei Modell SI 6210, SI 6510)
Dampf tritt am vorderen Bereich der Bügelsohle auch seitlich aus. Dies dient dem «Vorbedampfen» der Textilien und erleichtert das eigentliche Bügeln.
Vorsicht! Es tritt seitlich Dampf aus.

2 Power shot: Dampfstoß

Betätigen Sie den Power-shot-Knopf (5) vor dem Einsatz dieser Funktion 3–4-mal, um ihn zu aktivieren. Der Power-shot-Knopf sollte dann in Abständen von nicht weniger als 5 Sekunden gedrückt werden. Power-shot kann auch beim Bügeln ohne Dampf eingesetzt werden. Dabei muss der Temperaturregler allerdings im Bereich von «●●●» bis «max» eingestellt sein. Die Power shot-Funktion kann auch zum Bedampfen hängender Textilien eingesetzt werden.

3 Sprühfunktion

Sprühknopf (4) drücken.

4 Trockenbügeln

Dampfkopf nach unten drücken, um den Dampf auszuschalten.

D Nach dem Bügeln

- Netzstecker ziehen, Dampfkopf eindrücken.
- Um die Lebensdauer des Bügeleisens zu verlängern, den Wassertank entleeren.
- Das ausgekühlte Bügeleisen an einem trockenen Ort aufrecht abstellen.

E Pflege und Reinigung

Die Bügelsohle kann mit Stahlwolle gereinigt werden. Danach mit einem Tuch abwischen. Verwenden Sie keinesfalls Scheuerschwämme, Scheuermittel, Essig oder Chemikalien.
Zur Reinigung des «Soft-Materials» am Griff empfehlen wir Seifenwasser.

F Reinigen des Anti-Kalk-Ventils

Das Anti-Kalk-Ventil befindet sich am unteren Ende des Dampfkopfes (3). Es sollte regelmäßig entkalkt werden (z.B. wenn die Dampfentwicklung nachlässt).

Gehen Sie wie folgt vor:

- 1) Netzstecker ziehen und Wassertank leeren.
- 2) Dampfkopf drücken, so dass er in die obere Position gelangt.
- 3) Vorsichtig herausziehen (dabei kann etwas Wasser an der Bügelsohle austreten).
- 4) Das Anti-Kalk-Ventil nicht berühren.
- 5) Tauchen Sie es in Essig (keine Essig-Essenz) oder Zitronensaft, bis die Kalkpartikel weich werden.
- 6) Reinigen Sie es mit einer (nicht-metallischen) Bürste, bis alle Öffnungen frei von Rückständen sind.
- 7) Unter fließendem Wasser abspülen.
- 8) Dampfkopf wieder einsetzen.
- 9) Dampfkopf drücken, um die Dampf-ein/aus-Funktion zu prüfen.

Achtung: Das Bügeleisen darf nie ohne Dampfkopf benutzt werden.

G Entkalken / «anticalc system»

Wenn Kalkpartikel aus der Bügelsohle austreten oder wenn die Dampf Funktion selbst nach dem Reinigen des Anti-Kalk-Ventils noch nicht zufriedenstellend ist, sollten Sie die Dampfkammer wie folgt entkalken:

- 1) Dampfkopf muss sich in der unteren Position befinden.
 - 2)–3) Wassertank füllen, Bügeleisen ans Netz anschließen und Temperatur auf «●●●» einstellen.
 - 4)–5) Warten, bis die Temperatur-Kontrolllampe erlischt. Netzstecker ziehen.
 - 6)–7) Bügeleisen über ein Waschbecken halten, den Dampfkopf drücken, dann vorsichtig hochziehen, etwas drehen und in dieser Position lassen.
- Vorsicht: Beim Hochziehen des Dampfkopfes treten heißes Wasser und Dampf aus der Bügelsohle aus.
- 8) Dampfkopf wieder drücken, so dass er in der unteren Position einrastet.
 - 9)–10) Wassertank füllen, Bügeleisen ans Netz anschließen und Temperatur auf «●●●» einstellen.
 - 11)–13) Wenn die Temperatur-Kontrolllampe erlischt, den Power-shot-Knopf viermal drücken, um zusätzlich mögliche Kalkpartikel zu entfernen. Netzstecker ziehen, die Bügelsohle abkühlen lassen und wie in Abschnitt E beschrieben, reinigen.

Achtung: Das Bügeleisen darf nie ohne Dampfkopf benutzt werden.

H Mögliche Probleme und deren Behebung

Problem	Hilfe
Tropfen treten aus der Bügelsohle aus	Dampfmengenregler zurückdrehen oder Dampf ausschalten durch Eindrücken des Dampfkopfes. Power-shot-Knopf in größeren Abständen betätigen. Höhere Temperatureinstellung wählen.
Kein Dampf	Dampfkopf drücken, obere Position = Dampf ein.
Dampfbildung lässt nach; kein Dampf mehr	Wasserfüllstand prüfen, Anti-Kalk-Ventil reinigen.
Kalkpartikel treten aus der Bügelsohle aus	Entkalken der Dampfkammer, Power-shot-Knopf 5–10-mal drücken.

Änderungen vorbehalten.

Dieses Gerät entspricht dem EMV-Gesetz (EG-Richtlinie 89/336/EWG) sowie der Niederspannungsrichtlinie (73/23 EWG).



English

Our products are engineered to meet the highest standards of quality, functionality and design. We hope you enjoy your new Braun FreeStyle.

Notice: Remove the sole plate label, if any, before first use.

Important safeguards

- Before using the iron, read the use instructions completely. Keep the use instructions during the entire life of the iron.
- Make sure your voltage corresponds to the voltage printed on the iron. Connect the iron to alternating current only.
- Always unplug the iron before filling with water and make sure the steam button is in its lower position (steam off). Always pull the plug, not the cord. The cord should never come in contact with hot objects or with the hot sole plate.
- Never immerse the iron in water or other liquids.
- During ironing pauses, always place the iron upright on its heel rest. Unplug it when leaving the room, even if only for a short time.
- Never pull out the steam button (3) during ironing.
- Keep the iron away from children. Electric irons combine high temperatures and hot steam that could lead to burns.
- Check the cord regularly for possible damage.
- If the appliance (including cord) shows any defect, stop using it and take it to a Braun Service Centre for repair.
- Faulty or unqualified repair work may cause accidents or injury to the user.

A Description

- 1 Spray nozzle
- 2 Water tank opening
- 3 Steam button
- 3a Steam regulator
- 4 Spray button
- 5 Power shot button
- 6 Temperature selector
- 7 Temperature pilot light

B Before starting off

- This iron is designed for tap water. If you have extremely hard water, we recommend to use a mixture of 50% tap water and 50% distilled water. Fill the water tank to «max» marking. Never use distilled water exclusively. Do not add any additives (e.g. starch).
- Keep the iron in the upright position and connect it to the mains. Select the temperature according to the ironing guide on the heel rest of the iron or on the label in your garments.
- The temperature pilot light (7) goes off, when the desired temperature is reached (after approx. 1 minute).

C Ironing

1 Steam on/off

For steam ironing, the temperature selector (6) must be set within the red range. Press the steam button (3) to start the steam mode.

steam on   steam off

With the steam button in its upper position, turn the steam regulator (3a) to adjust the steam quantity.

Preconditioning

(not with models SI 6210, SI 6510)
Steam develops also horizontally at the front area of the sole plate. This pre-conditions the textiles by «pre-steaming», thus making ironing easier.
Be careful – steam comes out laterally.

2 Power shot

Prior to use, press the power shot button (5) 3 to 4 times to activate it. Press the power shot button in intervals of at least 5 seconds.

Power shot can be activated when dry ironing. However, the temperature selector has to be set in the range between «•••» and «max». The power shot function can also be used in the vertical position for steaming hanging clothes.

3 Spray function

Press the spray button (4).

4 Dry ironing

Turn the steam mode off by pressing the steam button (3) so that it catches in the lower position.

D After ironing

- Unplug the iron and press the steam on/off button (3) so that it catches in its lower position (steam off).
- To prolong the life of the iron, empty the water tank.
- Store the cool iron in a dry place always standing on its heel rest.

E Maintenance and cleaning

To clean the sole plate, use steel wool. Then wipe the sole plate clean with a cloth. Never use a scouring pad, vinegar nor other chemicals. To clean the soft material of handle and power shot and spray buttons, use soapy water.

F Cleaning the anticalc valve

The iron's anticalc valve is located at the lower end of the steam button (3). It has to be decalcified regularly (e.g. when the steam development is insufficient). Proceed as follows:

- 1) Unplug the iron and empty the water tank.
- 2) Press the steam button so it is lifted.
- 3) Remove carefully (some water may now leak from the sole plate).
- 4) Do not touch the anti-calc valve.
- 5) Immerse in vinegar (not vinegar essence) or lemon juice until the lime becomes soft.
- 6) Use a non-metallic brush until all openings are clean.
- 7) Rinse under running water.
- 8) Re-insert the steam button.
- 9) Press to check the steam on/off function.

Note: the iron must never be used without the steam button.

G Decalcifying / anticalc system

When scale particles come out of the steam vents or when the steam development is insufficient even after cleaning the anticalc valve, you should clean the steam chamber as follows:

- 1) Make sure the steam button is in its lower position.
 - 2)–3) Fill water into the tank, connect to the mains and select the «•••» temperature setting.
 - 4)–5) Wait until the pilot light turns off. Unplug the iron.
 - 6)–7) Hold the iron over a sink, then press the steam button so it is lifted, carefully pull it up, turn it and rest it in this position.
- Caution:** When the steam button is pulled up, hot water and steam will come out from the sole plate.
- 8) Push back the steam button until it catches in the lower position.
 - 9)–10) Fill water into the tank, connect to the mains and select the «•••» temperature setting.
 - 11)–13) When the pilot light goes off, press the power shot button 4 times to rinse the iron. Disconnect the iron and wait for the sole plate to cool off, then clean it as described above in section E.

Note: the iron must never be used without the steam button.

H Trouble-shooting guide

Problem	Remedy
Drops coming out of the steam vents	Turn the steam regulator anti-clockwise to reduce the steam or press the steam button to turn the steam off. Take longer intervals when pressing the power shot button. Select a higher temperature setting.
No steam at all	Press the steam button so that it is lifted.
Less steam develops or no steam at all	Clean the anticalc valve (see F).
Calcium particles coming through the steam vents	Decalcify the steam chamber (see G).

Subject to change without notice.

This product conforms to the EMC-Requirements as laid down by the Council Directive 89/336/EEC and to the Low Voltage Regulation (73/23 EEC).



Français

Nos produits sont conçus pour satisfaire aux plus hautes exigences de qualité, de fonctionnement et de design. Nous espérons que votre nouveau fer Braun FreeStyle vous apportera la plus entière satisfaction.

Remarque : Enlever l'étiquette qui se trouve sur la semelle s'il y en a une, avant utilisation.

Précautions importantes

- Lisez soigneusement toutes les instructions avant d'utiliser le fer. Conservez ce manuel d'utilisation pendant toute la durée de vie du fer.
- Prenez soin de vérifier que la tension de votre installation correspond bien à celle qui est inscrite sur le fer. Branchez le fer uniquement sur une alimentation à courant alternatif.
- Débranchez toujours le fer de l'alimentation secteur avant de remplir le réservoir d'eau et assurez-vous que le bouton « fonction vapeur » est en position d'arrêt (pas de diffusion de vapeur). Tirez toujours sur la prise et non sur le cordon d'alimentation. Le cordon d'alimentation ne doit jamais entrer en contact avec des objets chauds ou avec la semelle quand elle celle-ci est chaude.
- N'immergez jamais le fer dans de l'eau ou dans d'autres liquides.
- Quand vous ne repassez plus, placez toujours le fer en position verticale sur son talon. Débranchez-le quand vous quittez la pièce où vous repassez, même si c'est pour peu de temps.
- Ne tirez jamais sur le bouton « fonction vapeur » (3) pendant le repassage.
- Maintenez le fer hors de portée des enfants. Les fers à repasser électriques combinent de très hautes températures et de la vapeur chaude qui peuvent provoquer des brûlures.
- Vérifiez régulièrement que le cordon électrique n'est pas endommagé.
- Si le fer (y compris le cordon d'alimentation) présente quelque défaillance que ce soit, ne l'utilisez plus et portez-le à un Centre Service Agréé Braun pour réparation (liste des centres sur 3615 Braun ou sur demande à Braun France).
- Des réparations effectuées par du personnel non qualifié peuvent causer accidents ou blessures à l'utilisateur.

A Description

- 1 Buse/jet du spray
- 2 Système d'ouverture et de fermeture du réservoir
- 3 Bouton de fonction vapeur
- 3a Régulateur de vapeur / activateur
- 4 Bouton de spray
- 5 Bouton de fonction pressing
- 6 Bouton de thermostat / sélecteur de température
- 7 Témoin lumineux de niveau de température

B Détails pratiques

- Ce fer à repasser est conçu pour fonctionner avec de l'eau du robinet. Cependant, si votre eau contient beaucoup de calcaire, nous vous recommandons d'utiliser un mélange de 50% d'eau du robinet et de 50% d'eau déminéralisée (ou eau distillée). Remplissez le réservoir jusqu'au repère « max ». N'utilisez jamais de l'eau déminéralisée toute seule. N'ajoutez pas d'autres produits chimiques (comme l'amidon).
- Gardez le fer en position verticale et branchez-le à la prise de courant. Sélectionnez la température en fonction des indications données par le guide de repassage qui se trouve sur le talon du fer, ou en fonction des indications qui se trouvent sur vos vêtements.
- Le témoin lumineux du niveau de température (7) s'éteint lorsque la température désirée est atteinte (après environ 1 minute).

C Le repassage

1 Réglage de la vapeur

Pour repasser en utilisant la vapeur, le bouton de thermostat (6) doit être positionné sur la zone rouge. Pressez le bouton de la fonction vapeur (3) pour commencer à repasser en mode vapeur.

Vapeur en marche  Arrêt de la vapeur 

Avec le bouton de la fonction vapeur en position basse (enfoncée), tournez le régulateur de vapeur (3a) pour ajuster la quantité de vapeur.

Système de pré-repassage (non fourni avec les modèles SI 6210 et SI 6510)

De la vapeur se développe également horizontalement sur la partie avant de la semelle. Cette vapeur pré-repasse les tissus par humidification, ce qui permet un repassage plus facile. Faites attention – de la vapeur est diffusé latéralement.

2 Fonction pressing

Avant utilisation, pressez le bouton de la fonction pressing (5) 3 à 4 fois de manière à l'activer. Appuyez le bouton de la fonction pressing par intervalle d'au moins 5 secondes.

La fonction pressing peut-être activée durant le repassage à sec (sans vapeur). Cependant, le bouton de thermostat doit être positionné sur la zone comprise entre « ●●● » et « max ».

La fonction pressing peut également être utilisée en position verticale pour le défroissage de vêtements suspendus.

3 Fonction spray

Pressez le bouton spray (4).

4 Repassage à sec (sans vapeur)

Placez le régulateur de vapeur en position d'arrêt en pressant le bouton fonction vapeur (3) de manière à ce que ce dernier soit en position basse (enfoncée).

D Rangement

- Débranchez le fer à repasser et pressez le bouton marche/arrêt de la fonction vapeur (3) de manière à ce qu'il se mette en position basse ou enfoncée (position arrêt de la vapeur).
- Videz le réservoir d'eau pour prolonger la vie du fer à repasser.
- Rangez le fer à repasser, une fois refroidi, dans un endroit sec en le posant sur son talon.

E Entretien et nettoyage

Utilisez de la laine d'acier pour nettoyer la semelle du fer. Essayez ensuite la semelle avec un chiffon propre. N'utilisez jamais un tampon à récureur, ni du vinaigre ou d'autres produits chimiques. Pour nettoyer les parties plastiques de la poignée et des boutons spray, ainsi que celles plus douces de la fonction pressing, utilisez de l'eau savonneuse.

F Nettoyage de la valve anti-calcaire

La valve anti-calcaire du fer est placée dans la partie inférieure de la touche de la fonction vapeur (3). Elle doit être détartrée régulièrement (quand le développement de vapeur est insuffisant).

Procédez de la manière suivante :

- 1) Débranchez le fer à repasser et videz le réservoir d'eau.
- 2) Pressez le bouton de la touche fonction vapeur pour qu'il coulisse vers le haut.
- 3) Enlevez-le soigneusement (de l'eau peut alors couler de la semelle du fer).
- 4) Ne touchez pas la valve anti-calcaire.
- 5) Trempez dans du vinaigre (surtout pas d'essence de vinaigre) ou du jus de citron jusqu'à ce que le calcaire disparaisse.
- 6) Utilisez une brosse non-métallique jusqu'à ce que toutes les ouvertures soient propres.
- 7) Rincez sous l'eau courante.
- 8) Remettez en place le bouton de la touche fonction vapeur.
- 9) Pressez pour vérifier que la fonction marche/arrêt de la vapeur fonctionne bien.

Attention : le fer à repasser ne doit jamais être utilisé sans le bouton de la fonction vapeur.

G Détartrage / système anti-calcaire

Quand les particules de calcaire sortent des trous vapeur de la semelle ou quand le développement de la vapeur est insuffisant, même après le nettoyage de la valve anti-calcaire, vous devez nettoyer la chambre de vaporisation de la manière suivante :

- 1) Vérifiez que le bouton de la fonction vapeur est enfoncé (en position basse).
 - 2)–3) Remplissez le réservoir d'eau, branchez le fer à la prise de courant, et réglez le thermostat à la température « ●●● ».
 - 4)–5) Attendez que le témoin lumineux du niveau de température s'éteigne. Débranchez le fer à repasser.
 - 6)–7) Maintenez le fer au-dessus d'un évier ou d'un récipient, pressez ensuite le bouton de la fonction vapeur pour qu'il soit relevé (position haute), puis tournez-le et laissez-le dans cette position.
- Attention :** quand le bouton de fonction vapeur est relevé, de l'eau chaude et de la vapeur s'échappent de la semelle.
- 8) Appuyez de nouveau sur le bouton de fonction vapeur jusqu'à ce qu'il se mette en position basse.
 - 9)–10) Remplissez le réservoir avec de l'eau, branchez le fer et réglez le thermostat à la température « ●●● ».
 - 11)–13) Quand le témoin lumineux s'éteint, pressez la touche de fonction pressing 4 fois pour rincer le fer. Débranchez le fer et attendez que la semelle refroidisse, puis nettoyez-le comme décrit ci-dessus dans la partie E.

Important : le fer ne doit jamais être utilisé sans le bouton de la fonction vapeur.

H Guide de dépannage

Problème	Solution
De l'eau s'écoule de des trous vapeur de la semelle	Tournez le régulateur de vapeur dans le sens contraire des aiguilles d'une montre pour réduire le débit de vapeur ou pour arrêter la vapeur. Utilisez la fonction pressing par intervalles plus longs. Sélectionnez une température plus élevée.
Pas de vapeur du tout	Pressez le bouton de fonction vapeur de manière à ce qu'il coulisse.
Très peu de vapeur ou pas de vapeur du tout	Nettoyez la valve anti-calcaire (voir F).
Des particules de calcaire sont libérées à travers les trous vapeur de la semelle	Procédez à un détartrage de la chambre de vaporisation (voir G).

Sujet à modifications sans préavis.

Cet appareil est conforme aux normes européennes fixées par les Directives Communautaires 89/336 EEC et la Directive Basse Tension 73/23 EEC.



Español

Nuestros productos están desarrollados para alcanzar los más altos estándares de calidad, funcionalidad y diseño. Esperamos que disfrute de su nueva plancha Braun FreeStyle.

Nota: Antes de usar la plancha por primera vez, retire la etiqueta de la suela.

Importante

- Antes de usar la plancha lea cuidadosamente las instrucciones. Guarde las instrucciones de uso durante toda la vida útil de la plancha.
- Asegúrese de que el voltaje de su red se corresponde con el que está impreso en la plancha. Conecte la plancha únicamente a una tensión alterna.
- Desconecte siempre la plancha antes de llenar el depósito con agua y asegúrese de que el botón de vapor se encuentra en la posición mínima (vapor desconectado). Tire siempre de la clavija y no del cordón. Evite el contacto del cordón con objetos calientes o con la misma suela de su plancha.
- No sumerja la plancha en el agua u otros líquidos.
- Durante las pausas en el planchado, deje la plancha en posición vertical sobre la base de apoyo. Desenchúfela cuando salga de la habitación aunque sea por poco tiempo.
- No retire el botón de vapor (3) durante el planchado.
- Mantenga la plancha fuera del alcance de los niños. Las planchas eléctricas alcanzan temperaturas elevadas y usan vapor caliente, por lo que debe prestarse especial atención a posibles quemaduras.
- Revise periódicamente el cable de su plancha.
- Si la plancha (incluido el cable) presenta algún defecto, deje de usarla y llévela a un Servicio de Asistencia Técnica Braun para su reparación.
- Reparaciones no cualificadas o mal hechas pueden causar accidentes o daños al usuario.

A Descripción

- 1 Boquilla del spray
- 2 Boca del depósito de agua
- 3 Botón de vapor
- 3a Regulador de vapor
- 4 Botón de spray
- 5 Botón de super-vapor a presión
- 6 Selector de temperatura
- 7 Luz piloto de temperatura

B Antes de empezar

- Esta plancha está diseñada para utilizar agua del grifo. Si el agua es muy dura, recomendamos utilizar una mezcla de 50% de agua del grifo y 50% de agua destilada. Llene el depósito de agua hasta la señal «max». No use agua destilada únicamente. No añada aditivos (por ejemplo, almidón).
- Coloque la plancha en posición vertical y enchúfela a la red. Seleccione la temperatura de acuerdo con las instrucciones que aparecen en la base de apoyo de la plancha o en la etiqueta de su prenda de ropa.
- Cuando la luz piloto de temperatura (7) se apague, la plancha habrá alcanzado la temperatura seleccionada.

C Planchado

1 Conexión/desconexión de vapor

Para el planchado con vapor, el selector de temperatura (6) debe estar situado dentro de la franja roja. Presione el botón de vapor (3) para conectar el modo de vapor.

Vapor conectado  Vapor desconectado 

Cuando el botón de vapor esté en su posición alzada, gire el regulador de vapor (3a) para ajustar la cantidad de vapor.

El vapor preparador (no disponible en los modelos SI 6210, SI 6510)

es propulsado horizontalmente hacia la parte frontal de la suela. Esta pre-vaporización prepara la ropa y hace el planchado más fácil.

2 Super-vapor a presión

Antes de empezar a planchar, presione el botón de super-vapor a presión (5) 3 ó 4 veces para activarlo. Presione el botón de super-vapor a presión en intervalos no inferiores a 5 segundos. El super-vapor a presión puede activarse para el planchado en seco. Sin embargo, el selector de temperatura deberá estar dentro del rango comprendido entre «•••» y «max». La función de super-vapor a presión puede usarse también para el planchado vertical de prendas.

3 Función de spray

Presione el botón de spray (4).

4 Planchado en seco

Desconecte el modo de vapor presionando el botón de vapor (3) de forma que éste se sitúe en la posición inferior (presionado).

D Después del planchado

- Desenchufe la plancha y presione el botón de vapor (3) de forma que se sitúe en la posición inferior (vapor desconectado).
- Para prolongar la vida de la plancha, vacíe el depósito de agua.
- Guarde la plancha ya enfriada en un lugar seco y siempre en posición vertical.

E Conservación y limpieza

Use una esponja de acero para limpiar la suela de la plancha. Después, pase un paño por la suela limpia. No use nunca esponjas de fibra, vinagre ni otros productos químicos. Para limpiar el material blando del mango y de los botones de vapor y spray, use agua con jabón.

F Limpieza de la válvula anti-cal

La plancha dispone de una válvula anti-cal que se encuentra en la parte inferior del botón de vapor (3). La válvula anti-cal debe ser descalcificada regularmente (por ejemplo cuando la producción de vapor sea insuficiente). Siga los siguientes pasos:

- 1) Desconecte la plancha y vacíe el depósito de agua.
- 2) Presione el botón de vapor de forma que quede levantado.
- 3) Retire cuidadosamente el botón (es posible que se derrame un poco de agua).
- 4) No toque la parte inferior de la válvula anti-cal.
- 5) Sumérgala en vinagre (no en esencia de vinagre) o en zumo de limón hasta que la cal se ablande.
- 6) Use un cepillo no metálico para retirar los residuos de los orificios.
- 7) Aclárela con agua corriente.
- 8) Vuelva a colocar el botón en su sitio.
- 9) Presione el botón de vapor para comprobar la función de conexión/desconexión de vapor.

Importante: no utilice nunca la plancha sin el botón de vapor colocado en su sitio.

G Descalcificación/Sistema anti-cal

Cuando observe partículas residuales en las salidas de vapor o cuando la función de vapor no funcione correctamente incluso después de haber limpiado la válvula anti-cal, deberá proceder a limpiar la cámara de vapor del siguiente modo:

- 1) Asegúrese que el botón de vapor se encuentra en su posición inferior (presionado).
 - 2)–3) Llene el depósito de agua, conecte la plancha y seleccione la posición de temperatura «•••».
 - 4)–5) Espere hasta que la luz piloto se apague. Desconecte la plancha.
 - 6)–7) Sostenga la plancha encima del fregadero, presione cuidadosamente el botón de vapor de forma que quede levantado y gírelo dejándolo en esta posición.
- Atención:** cuando el botón de vapor esté levantado puede salir agua muy caliente y vapor por toda la suela.
- 8) Presione el botón de vapor situándolo en la posición inferior (presionado).
 - 9)–10) Llene el depósito de agua, conéctela la plancha y seleccione la posición de temperatura «•••».
 - 11)–13) Cuando la luz piloto se apague, presione el botón de super-vapor a presión 4 veces para drenar los conductos. Desconecte la plancha y espere a que la suela se enfríe hasta que pueda limpiarla siguiendo los pasos del apartado E.

Importante: no utilice nunca la plancha sin el botón de vapor colocado en su sitio.

H Problemas y soluciones

Problema	Solución
Gotas de agua en las salidas de vapor	Gire el regulador de vapor en el sentido opuesto a las agujas del reloj para disminuir el vapor o presione el botón de vapor para desactivarlo. Deje un intervalo mayor de tiempo cuando presione varias veces el botón de super-vapor a presión. Seleccione una temperatura más alta.
Sin vapor	Presione el botón de vapor de forma que quede levantado.
Poco vapor o carencia de vapor	Limpie la válvula anti-cal (ver apartado F).
Partículas de cal en las salidas de vapor	Descalcifique la cámara de vapor (ver apartado G).

Modificaciones reservadas.

Este producto cumple con las normas de Compatibilidad Electromagnética (CEM) establecidas por la Directiva del Consejo 89/336 de la CE y con la Regulación de Baja Tensión 73/23 de la CE.



Português

Os nossos produtos estão desenvolvidos para alcançar os mais elevados padrões de qualidade, funcionalidade e design. Esperamos que desfrute do seu novo ferro a vapor Braun FreeStyle.

Nota: Antes de usar o ferro pela primeira vez retire a etiqueta da base.

Importante

- Antes de usar o ferro, leia atentamente todas as instruções. Guarde as instruções de uso durante toda a vida útil do ferro a vapor.
- Assegure-se que a voltagem da sua rede eléctrica corresponde à voltagem que está impressa no ferro a vapor. Ligue o ferro a vapor apenas a corrente alterna.
- Desligue sempre o ferro a vapor antes de encher o depósito com água e assegure-se que o botão de vapor se encontra na posição mínima (vapor desligado). Puxe sempre pela ficha eléctrica e não pelo cabo do ferro. Evite o contacto do cabo com objectos quentes ou com a base do próprio ferro a vapor.
- Não mergulhe o ferro a vapor em água ou qualquer outro tipo de líquido.
- Durante as pausas da passagem a ferro, coloque o ferro a vapor na posição vertical sobre a base de apoio. Desligue-o quando sair do local onde está a engomar, mesmo que seja por pouco tempo.
- Não retire o botão de vapor (3) durante o engomar.
- Mantenha o ferro a vapor fora do alcance das crianças, os ferros eléctricos alcançam temperaturas elevadas e usam vapor quente, pelo que se deve prestar especial atenção a possíveis queimaduras.
- Verifique regularmente o cabo do seu ferro a vapor.
- Se este aparelho (incluindo o cabo) apresentar algum defeito, pare de o usar e leve-o para reparação a um Serviço de Assistência Técnica Braun.
- Reparações defeituosas ou não qualificadas podem causar acidentes ou danos ao utilizador.

A Descrição

- 1 Boquilha do spray
- 2 Bocal do depósito de água
- 3 Botão do vapor
- 3a Regulador de vapor
- 4 Botão de spray
- 5 Botão de super-vapor a pressão
- 6 Selector de temperatura
- 7 Luz piloto de temperatura

B Antes de começar

- Este ferro a vapor está concebido para utilizar água corrente. Se a água for muito dura, recomendamos utilizar uma mistura de 50% de água corrente e 50% de água destilada. Encha o depósito de água até ao sinal «max». Não use apenas água destilada. Não junte aditivos (por exemplo, goma).
- Coloque o ferro a vapor na posição vertical e ligue-o à corrente. Selecione a temperatura de acordo com as instruções que estão na base de apoio do ferro a vapor ou na etiqueta da sua peça de roupa.
- Quando a luz de temperatura (7) se apagar, o ferro a vapor terá atingido a temperatura seleccionada.

C Passagem a ferro

1 Ligar/desligar o vapor

Para passar a ferro com vapor, o selector de temperatura (6) deverá estar situado dentro da linha vermelha. Pressione o botão de vapor (3) para ligar o modo de vapor.

Vapor ligado



Vapor desligado

Quando o botão de vapor estiver na posição ligado, gire o regulador de vapor (3a) para ajustar a quantidade de vapor.

O vapor preparador

(não disponível nos modelos SI 6210, SI 6510)
é propulsado horizontalmente através da parte frontal da base. Esta pre-vaporização prepara a roupa e torna o engomar mais fácil.

2 Super-vapor a pressão

Antes de começar a engomar, pressione o botão de super-vapor a pressão (5) 3 ou 4 vezes para o activar. Pressione o botão de super-vapor a pressão em intervalos não inferiores a 5 segundos.
O super-vapor a pressão pode activar-se para o engomar a seco. Contudo o selector de temperatura deverá estar, dentro da escala, compreendido entre «•••» e «max». A função de super-vapor a pressão pode ser usada, também, para engomar peças de roupa na vertical.

3 Função de spray

Pressione o botão de spray (4).

4 Engomar a seco

Desligue o modo de vapor pressionando o botão de vapor (3), de forma a que este se situe na posição inferior (pressionado).

D Depois de engomar

- Desligue o ferro a vapor e pressione o botão de vapor (3) de forma a que se situe na posição inferior (vapor desligado).

- Para prolongar a vida do ferro de engomar esvazie o depósito da água.

- Guarde o ferro a vapor já frio, num lugar seco e sempre na posição vertical.

E Conservação e limpeza

Use um esfregão de palha de aço para limpar a base do ferro de engomar. Depois, passe um pano pela base limpa. Nunca use esponjas de fibra, vinagre ou outros produtos químicos. Para limpar o material suave do punho e os botões de vapor e spray, use água com sabão.

F Limpeza da válvula anti-calcário

A válvula anti-calcário do ferro está localizada na extremidade inferior do botão de vapor (3). Esta deve ser descalcificada regularmente (por exemplo quando a produção de vapor é insuficiente). Proceda da seguinte forma:

- 1) Desligue o ferro da corrente e esvazie o depósito de água.
- 2) Pressione o botão de vapor para que ele se eleve.
- 3) Retire-o cuidadosamente (pode verter água da base).
- 4) Não toque na válvula anti-calcário.
- 5) Mergulhe-a em vinagre (mas não essência de vinagre) ou sumo de limão até amolecer o calcário.
- 6) Use uma escova não metálica até que todas as aberturas estejam limpas.
- 7) Lave em água corrente.
- 8) Volte a inseri-lo.
- 9) Pressione o botão on/off de vapor para verificar a função.

Nota: O ferro nunca deve ser usado sem o botão de vapor.

G Descalcificar / sistema anti-calcário

Quando partículas de calcário saem dos orifícios do vapor ou quando a produção de vapor é insuficiente, mesmo após limpar a válvula anti-calcário, deve limpar a câmara de vapor, como segue:

- 1) Verifique se o botão de vapor está na posição mais baixa.
- 2)–3) Encha o depósito de água, ligue à corrente e selecione a posição de temperatura «•••».
- 4)–5) Aguarde que a luz piloto se apague. Desligue o ferro da corrente.
- 6)–7) Segure o ferro sobre o lava-loiças e depois, cuidadosamente, pressione o botão de vapor para que ele se eleve. Então, vire o ferro e deixe-o nesta posição.

Atenção: Quando o botão de vapor é retirado, a base liberta água quente e vapor.
- 8) Volte a pressionar o botão de vapor até ele se fixar na posição mais baixa.
- 9)–10) Deite água no depósito, ligue à corrente e selecione a posição de temperatura «•••».
- 11)–13) Quando a luz piloto se apagar, pressione o botão de super vapor à pressão 4 vezes, para limpar o ferro. Desligue-o e aguarde que a base arrefeça. Então, limpe-a como descrito acima na secção E.

Nota: O ferro nunca deve ser usado sem o botão de vapor.

H Problemas e soluções

Problema	Solução
Gotas de água a sair pelas saídas de vapor	Rode o regulador de vapor no sentido contrário ao dos ponteiros do relógio para reduzir o vapor ou pressione o botão de vapor para o desactivar. Dê um intervalo de tempo maior quando pressionar várias vezes o botão de super-vapor a pressão.
Sem vapor	Selecione uma temperatura mais alta. Pressione o botão de vapor de forma a ficar levantado.
Pouco vapor ou falta de vapor	Limpe a válvula anticalcário (ver ponto F).
Partículas de calcário nas saídas de vapor	Descalcifique o compartimento de vapor (ver ponto G).

Modificações rservadas.

Este aparelho cumpre as normas de Compatibilidade Electromagnética (CEM) estabelecidas pela Directiva do Conselho 89/336 da CE e o Regulamento de Baixa Tensão 73/23 de CE.



Italiano

I nostri prodotti sono studiati per rispondere ai più elevati parametri di qualità, funzionalità e design. Ci auguriamo che il Vostro nuovo ferro da stiro Braun FreeStyle risponda completamente alle Vostre aspettative.

Nota: rimuovete la pellicola protettiva situata sulla piastra del Vostro ferro, prima dell'utilizzo dello stesso.

Importanti misure di sicurezza

- Leggete attentamente tutte le istruzioni prima di usare il ferro. Conservate le istruzioni per tutto il periodo di utilizzo del ferro.
- Assicuratevi che la tensione del Vostro impianto elettrico corrisponda a quella riportata sul ferro. Collegate il ferro esclusivamente ad una presa di corrente alternata.
- Staccate sempre la spina dalla presa prima di procedere al rifornimento di acqua e assicurarsi che il tasto vapore è nella posizione bassa (vapore spento). Staccate sempre la spina dalla presa afferrando la spina e mai tirando il cavo. Il cavo non deve mai entrare in contatto con oggetti caldi o con la piastra stessa.
- Non immergete mai il ferro nell'acqua o in altri liquidi.
- Durante le pause nel corso della stiratura, appoggiate sempre il ferro in posizione verticale, sulla base posteriore. Staccate la spina quando uscite dalla stanza anche se per un breve periodo.
- Non sollevare il tasto vapore (3) durante la stiratura.
- Tenete l'apparecchio fuori dalla portata dei bambini, specialmente quando si utilizza il getto di vapore. I ferri da stiro elettrici raggiungono temperature elevate che potrebbero provocare ustioni durante l'impiego.
- Controllate periodicamente l'usura del cavo.
- Se l'apparecchio (o il cavo) mostra dei difetti, smettete immediatamente di utilizzarlo e portatelo a riparare in un Centro Assistenza autorizzato Braun.
- Riparazioni errate, eseguite da personale non qualificato, possono causare danni o infortuni agli utilizzatori.

A Descrizione

- 1 Beccuccio spray
- 2 Foro per il riempimento del serbatoio dell'acqua
- 3 Tasto vapore
- 3a Regolazione vapore
- 4 Tasto spray
- 5 Tasto colpo di vapore
- 6 Selettore di temperatura
- 7 Spia luminosa

B Prima di iniziare a stirare

- Questo ferro è progettato per l'impiego di acqua corrente. Se l'acqua nella Vostra zona è particolarmente dura si consiglia di usare 50% di acqua corrente e 50% di acqua distillata. Riempire il serbatoio dell'acqua fino alla tacca che indica «max». Non usare mai acqua distillata per batterie. Non aggiungere additivi (es. amido) all'acqua.
- Mettete il ferro in posizione verticale e collegatelo ad una presa di corrente. Selezionate la temperatura seguendo le istruzioni poste sulla base posteriore dell'apparecchio oppure quelle sulle etichette del capo di abbigliamento.
- Le spia luminosa (7) si spegne quando è raggiunta la temperatura desiderata (circa dopo 1 minuto).

C Stiratura

1 Vapore acceso/spento

Per la stiratura a vapore il selettore di temperatura (6) deve essere **posizionato nella zona a tacche rosse**. Premete il tasto vapore (3) per iniziare a stirare con vapore.

vapore acceso  vapore spento 

Quando il tasto vapore è sollevato, **girare** il regolatore di vapore (3a) per regolare il flusso di vapore.

Nella fase di preriscaldamento (non per SI 6210, SI 6510) il vapore si sviluppa orizzontalmente nella parte anteriore della piastra. Questo pretratta le fibre tessili e permette di rendere più facile la successiva stiratura. Attenzione il vapore fuoriesce dai lati.

2 Colpo di vapore

Prima di utilizzare questa funzione, premete il tasto (5) 3 o 4 volte per attivarlo. Premete il tasto colpo di vapore (4) ad intervalli di almeno 5 secondi. Tale funzione può essere attivata in modalità stiratura a secco. Il selettore della temperatura deve essere posizionato tra «•••» e «max». Il colpo di vapore può essere utilizzato anche in posizione verticale per stirare i vestiti appesi.

3 Funzione spray

Premete il tasto (4).

4 Stiratura a secco

Spegnete il vapore premendo verso il basso il tasto (3).

D Dopo la stiratura

- Dopo aver stirato, staccate sempre la spina e premete il tasto vapore (3) verso il basso (vapore spento).
- Svuotate il serbatoio dell'acqua.
- Riponetevi il ferro, quando è freddo, in un luogo asciutto, sempre in posizione verticale appoggiato sulla base posteriore.

E Manutenzione e pulizia

Per pulire la piastra, usare lana d'acciaio. Quindi strofinare la piastra con un panno. Non utilizzare ovatta lucidante, aceto o prodotti chimici. Per pulire le parti in gomma morbida dell'impugnatura e dei bottoni, utilizzare semplice acqua.

F Pulizia della valvola anticalcare

La valvola anticalcare del ferro è posta nella parte inferiore del tasto regolatore di vapore (3). Deve essere decalcificata regolarmente (ad es. ogni qualvolta il vapore risulta insufficiente). Per poter fare questo procedere come segue:

- 1) Staccare la spina e svuotare il serbatoio.
- 2) Premere il tasto regolatore di vapore in modo che si sblocchi.
- 3) Rimuovere con cautela (dell'acqua potrebbe gocciolare dalla piastra).
- 4) Non toccare la valvola anticalcare.
- 5) Immergere in aceto (non essenza d'aceto) o in succo di limone.
- 6) Utilizzare una spazzola non metallica per togliere eventuali residui.
- 7) Sciacquare con acqua corrente.
- 8) Rinserire il tasto vapore.
- 9) Premere il tasto regolatore di vapore per verificare il funzionamento.

Nota: Il ferro non deve essere utilizzato senza il tasto regolatore del vapore.

G Decalcificazione/ sistema anticalcare

Quando dei residui fuoriescono dai fori vapore o quando il vapore è insufficiente anche dopo aver pulito la valvola anticalcare, si deve pulire la camera di vapore nel modo seguente:

- 1) Assicurarsi che il tasto regolatore di vapore sia abbassato.
 - 2)–3) Riempire il serbatoio con acqua, accendere il ferro e selezionare la temperatura «•••».
 - 4)–5) Attendere che la spia luminosa si spenga. Staccare la spina del ferro.
 - 6)–7) Tenere il ferro sopra un lavandino, poi premere con cautela il tasto regolatore di vapore in modo che si sblocchi, quindi girarlo e mantenerlo in questa posizione.
- Attenzione:** Quando il tasto vapore è sollevato, dell'acqua calda può uscire dalla piastra.
- 8) Premere il tasto regolatore del vapore finché torni nella posizione originale.
 - 9)–10) Riempire il serbatoio con acqua, accendere il ferro e selezionare la temperatura «•••».
 - 11)–13) Quando la spia luminosa si spegne, premere il tasto del supercolpo di vapore 4 volte per pulire il ferro. Staccare la spina del ferro e attendere il raffreddamento della piastra, quindi pulirla come descritto al paragrafo E.

Nota: Il ferro non deve essere utilizzato senza il tasto regolatore di vapore.

H Guida ad eventuali guasti

Problema	Rimedio
Gocce d'acqua escono dai fori della piastra	Ruotate il regolatore di vapore in senso antiorario per ridurre il vapore, oppure per disattivare direttamente la funzione. Premete il tasto colpo di vapore ad intervalli più lunghi.
Il tasto vapore non funziona	Premete il tasto vapore in modo che si alzi.
Poco vapore o addirittura niente vapore	Pulite la valvola anticalcare (vedere F).
Particelle di calcare escono dai fori della piastra	Decalcificate la camera vapore (vedere G).

Salvo cambiamenti.

Questo prodotto è conforme alla normativa EMC come stabilito dalla direttiva CEE 89/336 e alla Direttiva Bassa Tensione (73/23 CEE).



Nederlands

Dit produkt voldoet aan de hoogste eisen van kwaliteit, functionaliteit en design. Wij wensen u veel plezier met uw nieuwe Braun FreeStyle.

Let op: verwijder het label van de zool van uw strijkijzer, voordat u deze voor de eerste keer gaat gebruiken.

Belangrijke voorzorgsmaatregelen

- Lees zorgvuldig de gebruiksaanwijzing voordat u het strijkijzer in gebruik neemt. Bewaar de gebruiksaanwijzing zolang u het strijkijzer bezit.
- Controleer of de voltage van het lichtnet overeenkomt met de voltage die op het apparaat staat. Sluit het strijkijzer alleen aan op wisselspanning.
- Haal voordat u het strijkijzer met water vult, altijd de stekker uit het stopcontact en zorg ervoor dat de stoom doseerknop in de lagere stand staat (stoom uit). Trek altijd aan de stekker, niet aan het snoer. Laat het snoer nooit in contact komen met hete voorwerpen of de warme strijkzool.
- Dompel het strijkijzer nooit onder in water of andere vloeistoffen.
- Zet het strijkijzer tijdens strijkpauzes altijd rechtopstaand op het rustvlak. Haal de stekker uit het stopcontact zodra u de kamer verlaat, ook al is het maar voor korte tijd.
- Trek de stoom doseerknop (3) nooit uit tijdens het strijken.
- Houd het strijkijzer buiten bereik van kinderen. Stroomstrijkijzers werken op hoge temperatuur en hete stoom, hetgeen brandwonden kan veroorzaken.
- Controleer regelmatig het snoer op mogelijke beschadigingen.
- Wanneer er een beschadiging aan het apparaat (en snoer) optreedt, gebruik het apparaat dan niet meer en breng het naar een Braun Service Centrum voor reparatie.
- Een onjuiste of ondeskundige reparatie kan ongelukken veroorzaken of de gebruiker verwonden.

A Beschrijving

- 1 Spray functie
- 2 Vulopening van het waterreservoir
- 3 Stoom doseerknop
- 3a Stoom regelaar
- 4 Spray knop
- 5 Stoomstoot-knop
- 6 Temperatuurregelaar
- 7 Controlelampje

B Voor het in gebruik nemen

- Dit strijkijzer is zo ontworpen dat gewoon leidingwater kan worden gebruikt. Indien bij u het water echter extreem hard is, raden wij u aan een mengsel van 50% leidingwater en 50% gedistilleerd water gebruiken. Vul het waterreservoir tot de markering «max». Gebruik nooit alleen gedistilleerd water. Voeg niets aan het water toe (bijv. stijfsel).
- Houd het strijkijzer in rechtopstaande positie en steek de stekker in het stopcontact. Kies de temperatuur die overeenkomt met de aanwijzingen op het rustvlak van het strijkijzer of die op het label in uw kleding.
- Het controlelampje (7) gaat uit, wanneer de gewenste temperatuur is bereikt (na ongeveer 1 minuut).

C Strijken

1 Stoom aan/uit

Om met stoom te strijken, moet de temperatuurregelaar (6) binnen het rode gebied staan. Druk op de stoom doseerknop (3) om de stoom-functie te activeren.

Stoom aan   Stoom uit

Met de stoom doseerknop in de hoogste stand, draait u de stoom regelaar (3a) om de hoeveelheid stoom aan te passen.

Voorbehandeling

(niet bij model SI 6210 en SI 6510)
Stoom ontstaat ook horizontaal aan de voorkant van de strijkzool. Dit geeft de stoffen een voorbehandeling door deze «voor te stomen», en dit maakt het strijken eenvoudiger.

Let op: de stoom komt aan de zijkant naar buiten.

2 Stoomstoot

Druk voor het gebruik de stoomstoot-knop (5) 3 tot 4 keer in om de stoomstoot te activeren. Druk de stoomstoot-knop in met tussenpozen van minimaal 5 seconden. De stoomstoot kan worden gebruikt bij droog strijken, maar de temperatuurregelaar moet in het gebied tussen «•••» en «max» worden gezet. De stoomstoot functie kan ook worden gebruikt in verticale positie voor het stomen van hangende kleding.

3 Spray functie

Druk de spray knop (4) in.

4 Droog strijken

Zet de stoom doseerknop (3) uit door deze in te drukken in de lagere positie.

D Na het strijken

- Trek de stekker uit het stopcontact en druk de stoom doseerknop (3) in de lagere positie (stoom uit).
- Leeg het waterreservoir om de levensduur van het strijkijzer te verlengen.

- Bewaar het afgekoelde strijkijzer op een droge plaats, rechtopstaand op het rustvlak.

E Onderhoud en schoonmaken

Gebruik voor het reinigen van de strijkzool een sponsje van staalwol. Maak nadien de zool met een doek schoon. Gebruik nooit een schuursponsje, azijn of andere reinigingsmiddelen. Gebruik water met zeep voor het schoonmaken van het zacht materiaal van het handvat, de stoomstoot en waterspray knopjes.

F Het schoonmaken van het antikalkstaafje

Het antikalkstaafje van het strijkijzer zit onder de stoomknop (3). Het moet regelmatig ontkalkt worden (bijvoorbeeld wanneer er onvoldoende stoom geproduceerd wordt). Daarbij gaat u als volgt te werk:

- 1) Haal de stekker uit het stopcontact en giet het waterreservoir leeg.
- 2) Druk op de stoomknop zodat deze omhoog komt.
- 3) Verwijder het antikalkstaafje voorzichtig (er kan wat water uit de zoolplaat lekken).
- 4) Raak het antikalkstaafje niet aan.
- 5) Dompel het staafje onder in azijn (geen azijnessence) of citroensap totdat de kalk week wordt.
- 6) Reinig het geheel met een niet-metalen borstel totdat alle openingen schoon zijn.
- 7) Spoel het staafje af onder stromend water.
- 8) Doe de stoomknop weer terug op zijn plaats.
- 9) Druk op de stoomknop om de controleren of de stoomfunctie aan of uitstaat.

N.B.: het strijkijzer mag nooit zonder stoomknop gebruikt worden.

G Ontkalken/ antikalksysteem

Wanneer er kalkdeeltjes uit de stoomgaatjes komen of wanneer er onvoldoende stoom wordt geproduceerd, zelfs nadat het antikalkstaafje schoon is gemaakt, dient de stoomkamer als volgt gereinigd te worden:

- 1) Zorg dat de stoomknop is ingedrukt.
 - 2)–3) Vul het reservoir met water, doe de stekker in het stopcontact en selecteer de «•••» temperatuur.
 - 4)–5) Wacht totdat het lampje uit is. Haal de stekker uit het stopcontact.
 - 6)–7) Houd het strijkijzer boven de gootsteen en druk voorzichtig op de stoomknop, zodat deze omhoog komt. Draai de knop en laat hem in deze stand staan.
- Let op: als de stoomknop omhoog komt, ontsnapt er heet water en stoom uit de zoolplaat.
- 8) Duw de stoomknop terug, totdat deze weer in de lage stand staat.
 - 9)–10) Vul het reservoir met water, doe de stekker in het stopcontact en selecteer de «•••» temperatuur.

- 11)–13) Als het lampje uitgaat, drukt u vier keer op de stoomstoot-knop om het strijkijzer schoon te spoelen. Haal de stekker uit het stopcontact en wacht totdat de zoolplaat is afgekoeld. Daarna reinigt u de zoolplaat zoals beschreven onder E.

N.B.: het strijkijzer mag nooit zonder stoomknop gebruikt worden.

H Richtlijnen voor het oplossen van problemen

Probleem	Oplossing
Er komen waterdruppels uit de stoomgaatjes	Draai de stoom regelaar tegen de klok in om de hoeveelheid stoom te verlagen of zet de stoom uit. Neem grotere pauzes bij het indrukken van de stoomstoot-knop. Kies een hogere temperatuur.
Er ontstaat helemaal geen stoom	Druk de stoom doseerknop in zodat deze omhoog komt.
Er ontstaat nauwelijks of geen stoom	Reinig de antikalkstift (zie F).
Er komen kalkdeeltjes uit de stoomgaatjes	Ontkalk de stoomkamer (zie G).

Wijzigingen voorbehouden.

Dit product voldoet aan de EMC-normen volgens de EEG richtlijn 89/336 en de laag spannings EEG richtlijn 73/23.



Dansk

Vore produkter er designet til at opfylde de højeste standarder for kvalitet, funktion og design. Vi håber, at De vil blive glad for at anvende Deres nye Braun FreeStyle.

Bemærk: Fjern mærkaten på strygesålen hvis der er en påsat for første anvendelse.

Vigtige ting for sikkerheden

- Læs instruktionerne helt igennem før De anvender strygejern. Behold instruktionsbogen i hele strygejernets levetid.
- Det skal sikres at voltspændingen i Deres elstik svarer til voltspændingen som er trykt på strygejern. Forbind kun strygejern til vekselstrøm.
- Fjern altid stikket fra kontakten før De fylder vand på strygejern, og vær sikker på at dampknappen er i sin lave position (damp fra). Træk altid i stikket, ikke i ledningen. Ledningen bør aldrig komme i kontakt med varme genstande eller med den varme strygesål.
- Nedsænk aldrig strygejern i vand eller andre væsker.
- Under pauser i strygningen placeres strygejern altid opretstående på dens dertil indrettede hæl. Træk stikket ud hvis De forlader rummet, også selv om det kun er i kort tid.
- Træk aldrig dampknappen (3) ud under strygningen.
- Hold jernet væk fra børn. Elektriske strygejern kombinerer høje temperaturer og varm damp, hvilket kan forårsage forbrændinger.
- Undersøg jævnligt ledningen for mulige skader.
- Hvis apparatet, herunder ledningen, viser nogen defekt, bør de undlade al videre anvendelse og tage det til et Braun Service Center til reparation.
- Fejlagtigt eller ukvalificeret reparationsarbejde kan forårsage ulykker eller skade på brugeren.

A Beskrivelse

- 1 Spray dyse
- 2 Påfyldningshul til vandtank
- 3 Dampknap
- 3a Dampregulator
- 4 Sprayknap
- 5 Knap til kraftigt skud
- 6 Temperaturvælger
- 7 Lysindikator til temperatur

B Før De starter

- Dette strygejern er designet til vand fra hanen. Hvis De har meget hårdt vand, anbefaler vi, at De anvender en blanding af 50% vand fra hanen og 50% destilleret vand. Fyld vandtanken til «max» markeringen. Anvend aldrig rent destilleret vand. Tilfør aldrig tilsætningsstoffer, som for eksempel stivelse.
- Hold strygejern i opretstående stilling og forbind det til elstikket. Vælg temperatur efter strygevejledningen på hælen af strygejern eller på mærkaten som findes på Deres tøj.
- Lysindikatoren for temperatur (7) slukkes når den ønskede temperatur er nået (efter cirka 1 minut).

C Strygning

1 Damp til/fra

Til dampstrygning skal temperaturvælgeren (6) placeres indenfor det røde temperaturfelt. Pres dampknappen (3) for at vælge dampstrygning.

damp til  damp fra 

Med dampknappen i sin øverste position, kan dampregulatoren (3a) drejes for at justere dampmængden.

Forbehandling

(ikke på modellerne SI 6210 og SI 6510)
Der udvikler sig også damp horisontalt ved den forreste del af strygesålen. Dette forbehandler tøjet ved «for-dampning», hvilket gør strygningen lettere. Vær forsigtig, dampen kommer ud sidelæns.

2 Kraftigt dampskud

Før dette anvendes trykkes knappen til det kraftige skud (5) ned 3 til 4 gange for at blive aktiveret. Tryk knappen ned med intervaller på mindst 5 sekunder. Kraftigt dampskud kan aktiveres når man udfører tør strygning. Imidlertid må temperaturvælgeren være placeret i mellem «•••» og «max». Dampskud funktionen kan også anvendes i opret stilling til dampning af ophængt tøj.

3 Spray funktionen

Tryk på sprayknappen (4).

4 Tør strygning

Slå dampstrygningen fra ved at trykke på dampknappen (3), således at den forbliver i den lave stilling.

D Efter strygningen

- Tryk stikket ud og tryk «damp til/fra» knappen (3) således at den forbliver i sin lave position (damp fra).
- For at forlænge strygejernets levetid skal vandtanken tømmes.
- Opbevar det afkølede strygejern på et tørt sted, og altid stående på hælen.

E Vedligeholdelse og rengøring

Brug ståluld til at rense sålen. Tør derefter sålen ren med en klud. Brug aldrig skure-svamp, eddike eller andre kemikalier. Håndtag, «power shot» og sprayknapperne rengøres med sæbevand.

F Rensning af antikalk ventilen

Strygejernets antikalk ventil er placeret i den nedre del af dampknappen (3). Ventilen skal afkalkes jævnligt (f.eks. når dampudviklingen er utilstrækkelig). Dette gøres på følgende måde:

- 1) Træk stikket ud af kontakten og tøm vandtanken.
- 2) Tryk på dampknappen, så den er løftet.
- 3) Træk forsigtigt dampknappen af (der kan sive lidt vand ud fra sålen).
- 4) Undlad at berøre antikalk ventilen.
- 5) Læg antikalk ventilen i eddike (ikke eddiekessens) eller citronsaft, indtil kalken er blød.
- 6) Ved hjælp af en børste, som ikke må være en metalbørste, renses alle åbninger.
- 7) Skyl under rindende vand.
- 8) Genindsæt derefter dampknappen.
- 9) Tryk den ned for at kontrollere damp «til/fra» funktionen.

Bemærk: Strygejern må aldrig anvendes uden dampknappen.

G Afkalknings- og antikalk systemet

Når skællignende partikler kommer ud af dampventilerne eller når dampfunktionen ikke fungerer godt, selv når antikalk ventilen er blevet rensed, bør dampkammeret renses. Dette gøres på følgende måde:

- 1) Sørg for, at dampknappen står i nederste stilling.
- 2)–3) Fyld vandtanken, sæt stikket i kontakten og vælg temperaturen «•••».
- 4)–5) Vent indtil lysindikatoren slukker. Træk stikket ud af kontakten.
- 6)–7) Hold strygejern over vasken. Tryk på dampknappen, så den er løftet, og drej den så den hviler i denne stilling.
Advarsel: Når dampknappen er oppe, vil der komme damp og varmt vand ud af strygesålen.
- 8) Tryk dampknappen ned, til den er i nederste position.
- 9)–10) Fyld tanken med vand, tænd for strygejern og vælg temperaturen «•••».
- 11)–13) Når lysindikatoren er slukket, trykkes 4 gange på dampskudsknappen for at rense strygejern. Sluk for strygejern og vent, til strygesålen er kølet af. Rens den derefter som beskrevet i punkt E.

Bemærk: Strygejern må aldrig anvendes uden dampknappen.

H Vejledning i problemløsning

Problem	Løsning
Dråber kommer ud af dampventilerne	Drej dampregulatoren mod uret for at reducere dampen eller tryk dampknappen for at slå dampen fra. Anvend længere intervaller når der trykkes på dampskudsknappen. Vælg en højere strygetemperatur.
Ingen damp	Tryk på dampknappen så den er i øverste stilling.
Mindre eller ingen udvikling af damp	Rens antikalk ventilen (se F).
Kalkpartikler kommer ud gennem dampventilerne	Afkalk dampkammeret (se G).

Der tages forbehold for ændringer uden forudgående varsel.

Dette produkt opfylder EMC-bestemmelserne i EU-direktiv 89/336/EEC samt Lavspændingsregulativet (73/23 EEC).



Norsk

Våre produkter er utviklet for å imøtekomme de høyeste standarder når det gjelder kvalitet, funksjon og design. Vi håper du vil få mye glede av ditt nye Braun FreeStyle dampstrykejern.

OBS: Hvis strykejernets har en klistrelapp i plast festet på strykesålen, må denne fjernes før første gangs bruk.

Viktige sikkerhetstiltak

- Les hele bruksanvisningen grundig før strykejernets tas i bruk. Ta vare på bruksanvisningen gjennom hele strykejernets brukstid.
- Forsikre deg om at nettspenningen korresponderer med spenningsangivelsen som er trykt på strykejernets. Strykejernets skal kun koples til vekselstrøm.
- Ta alltid ut støpselet før påfylling av vann og forsikre deg om at dampknappen er i nedre posisjon (damp av). Trekk alltid i støpselet, aldri i ledningen. Ledningen må aldri komme i kontakt med varme gjenstander eller med den varme strykesålen.
- Strykejernets må aldri senkes ned i vann eller andre væsker.
- Ved pauser i løpet av strykingen, skal strykejernets alltid settes på endestykket. Ta ut støpselet når du forlater rommet, selv om det kun er for en kort tid.
- Trekk aldri ut dampknappen (3) under strykingen.
- Strykejernets skal alltid holdes utenfor barns rekkevidde. Elektriske strykejern kombinerer høye temperaturer og varm damp som kan føre til forbrenninger.
- Sjekk ledningen regelmessig for mulige skader.
- Dersom apparatet (inkludert ledningen) viser en eller annen defekt, skal du stoppe å bruke det og ta det med til et autorisert Braun serviceverksted for reparasjon.
- Mangelfulle eller ukvalifiserte reparasjoner kan føre til ulykker og skade for brukeren.

A Beskrivelse

- 1 Dynkedyse
- 2 Åpning for vanntank
- 3 Dampknapp
- 3a Dampregulator
- 4 Dynkeknapp
- 5 Knapp for ekstra kraftig dampstøt
- 6 Temperaturvelger
- 7 Kontrollampe for temperatur

B Før du starter strykingen

- Dette strykejernets er beregnet for vann fra springen. Hvis du har ekstremt hardt vann, anbefaler vi å bruke en blanding av 50% vann fra springen og 50% destillert vann. Fyll vanntanken til «max» merket. Bruk aldri kun destillert vann. Tilsett aldri tilsetningsstoffer (f.eks. stivelse).
- Sett strykejernets på endestykket og sett i støpselet. Velg temperatur i henhold til strykeguiden på strykejernets endestykke eller i henhold til merkingen på plaggene som skal strykes.
- Kontrollampen for temperatur (7) slukker når ønsket temperatur er oppnådd (etter ca. 1 min.).

C Stryking

1 Damp på/av

For dampstryking må temperaturvelgeren (6) settes innenfor det røde området. Trykk på dampknappen (3) for å starte dampfunksjonen.

Damp på  Damp av 

Med dampknappen i øvre posisjonen, drei dampregulatoren (3a) for å justere dampmengden.

Forhåndsfukting

(ikke på modellene SI 6210, SI 6510)
Damp utvikles også horisontalt i strykesålenes frontområde. Dette forhåndsfukter tekstilene ved «for-damping», og gjør på denne måten strykingen lettere. Vær forsiktig - damp kommer ut på sidene.

2 Ekstra kraftig dampstøt

Før du starter strykingen, trykk ned knappen for ekstra kraftig dampstøt (5) 3 til 4 ganger slik at den blir aktivert. Knappen for ekstra kraftig dampstøt trykkes ned i intervaller på minst 5 sekunder. Det ekstra kraftige dampstøtet kan aktiveres ved tørrstryking, men temperaturvelgeren må være innenfor området «•••» og «max». Funksjonen for ekstra kraftige dampstøt kan også brukes i vertikal stilling for damping av klær som henger.

3 Dynkefunksjon

Trykk ned knappen for dynkespray (4).

4 Tørrstryking

Slå av dampfunksjonen ved å trykke på dampknappen (3) slik at den fester seg i nedre posisjon.

D Etter stryking

- Ta ut støpselet fra stikkkontakten og trykk ned damp på/av knappen (3) slik at den står i nedre posisjon (damp av).
- Tøm vanntanken. Dette vil forlenge strykejernets levetid.
- Oppbevar det avkjølte strykejernets på et tørt sted stående på endestykket.

E Vedlikehold og rengjøring

Bruk stålull for å rengjøre strykesålen. Tørk så strykesålen ren med en klut. Bruk aldri skurepute/skrubb, eddik eller andre kjemikalier. Bruk såpevann for å rengjøre de myke materialene på håndtaket og knappene for dampstøt og dynking.

F Rengjøring av antikalk ventilen

Strykejernets antikalk ventil sitter på den nedre del av damp knappen (3). Antikalk knappen skal avkalkes regelmessig (f.eks. hver gang damputviklingen er utilfredsstillende). Gjør som følger:

- 1) Ta støpselet ut av stikkkontakten og tøm vanntanken.
- 2) Trykk ned dampknappen slik at den løftes.
- 3) Trekk den forsiktig ut (noe vann vil nå kunne lekke fra strykesålen).
- 4) Unngå berøring av nedre del av antikalk ventilen.
- 5) Dypp den i eddik (ikke edikkesens) eller sitronsaft til kalken blir myk.
- 6) Bruk en børste som ikke er av metall til å rengjøre alle åpninger.
- 7) Skyll under rennende vann.
- 8) Sett dampknappen på plass.
- 9) Trykk på knappen for å sjekke damp på/av funksjon.

Merk: Strykejernets må ikke brukes uten dampknappen.

G Avkalking / antikalk system

Når kalkpartikler kommer ut av strykesålenes dampventiler eller når dampfunksjonen ikke virker godt nok selv etter rensing av anti-kalk ventilen, skal dampkammeret rengjøres som følger:

- 1) Se etter at dampknappen er i nedre posisjon
 - 2)–3) Fyll tanken med vann, sett støpselet i stikkkontakten, velg denne «•••» temperaturinnstilling
 - 4)–5) Vent til kontrollampen for temperatur slukker. Ta støpselet ut av stikkkontakten.
 - 6)–7) Hold strykejernets over en vask, trykk ned dampknappen forsiktig slik at den løfter seg, trekk den så forsiktig opp og drei slik at den hviler i denne posisjon
- Advarsel: Når dampknappen trekkes opp, vil varmt vann og damp komme ut fra strykesålen.
- 8) Dampknappen settes på plass igjen, slik at den fester seg i nedre posisjon.
 - 9)–10) Fyll så tanken med vann igjen, sett støpselet i stikkkontakten og velg denne «•••» temperaturinnstilling.
 - 11)–13) Når kontrollampen slukker, trykk ned knappen for ekstra kraftig dampstøt 4 ganger for å rense strykejernets. Ta ut støpselet og vent til strykesålen er nedkjølt, rengjør deretter som beskrevet over i punkt E.

Merk: Strykejernets må aldri brukes uten dampknappen.

H Feilsøking

Problem	Råd
Dråper kommer ut fra dampventilene	Drei dampregulatoren mot klokkeretningen for å redusere dampen eller trykk ned dampknappen for å slå av dampen. Ta lengre pauser når du trykker ned knappen for ekstra kraftig dampstøt. Velg en høyere temperaturinnstilling.
Ingen damp	Trykk ned dampknappen slik at den løfter seg.
Mindre damp eller ingen damp produseres	Rengjør anti-kalk ventilen (se F).
Kalkpartikler kommer ut av dampventilene	Dampkammeret må avkalkes (se G).

Endringer forbeholdes.

Svenska

Våra produkter är framtagna för att uppfylla högsta krav när det gäller kvalitet, funktion och design. Vi hoppas att du kommer att bli nöjd med ditt nya Braun FreeStyle strykjärn.

Viktigt: Om stryksulan är försedd med ett klistermärke måste det tas av innan du börjar stryka.

Viktiga säkerhetsföreskrifter

- Innan du börjar att använda strykjärnet, läs igenom bruksanvisningen noggrant. Behåll bruksanvisningen under hela strykjärnets livstid.
- Kontrollera att spänningen i vägguttaget stämmer överens med den spänning som anges på strykjärnet. Anslut endast strykjärnet till växelström.
- Dra ur kontakten ur vägguttaget innan du fyller på vatten och försäkra dig om att ångknappen är inställd i det lägsta läget (ånga av). Dra alltid i kontakten, inte i sladden. Sladden får aldrig komma i kontakt med heta föremål eller med stryksulan.
- Doppa aldrig strykjärnet i vatten eller i andra vätskor.
- Placera alltid strykjärnet i upprätt läge när du tar en paus i strykningen. Dra alltid ur kontakten om du lämnar rummet, även om det bara är för en kort stund.
- Dra aldrig ut ångknappen (3) medan du stryker.
- Förvara strykjärnet utom räckhåll för barn. Elektriska strykjärn när höga temperaturer när de används och het ånga kan förorsaka brännskador.
- Kontrollera emellanåt att sladden inte är skadad.
- Om strykjärnet är trasigt (inklusive sladden) sluta använd strykjärnet och lämna in det till en auktoriserad Braun serviceverkstad för reparation.
- Felaktiga eller okvalificerade reparationer kan orsaka olyckor och skada användaren.

A Beskrivning

- Munstycke för vattenspray
- Öppning för vattentank
- Ångknapp
- Ångregulator
- Sprayknapp
- Knapp för Power shot (extra ånga)
- Temperaturväljare
- Kontrollampa för temperatur

B Innan du börjar att stryka

- Du kan använda vanligt kranvatten. Om du har extremt hårt vatten är det dock bäst att använda en blandning av 50% kranvatten och 50% destillerat vatten. Fyll vattentanken till «max» markeringen. Använd aldrig enbart destillerat vatten. Tillsätt aldrig tillsatser (t.ex. stärkelse) i vattnet.
- Ställ strykjärnet i upprätt läge och anslut kontakten till vägguttaget. Välj temperatur enligt strykguiden som du hittar på strykjärnets hål eller på etiketten i klädesplagget.
- Kontrollampen (7) släcks när strykjärnet har kommit upp i önskad temperatur (efter ca 1 min).

C Att stryka

- Ånga av/på**
För ångstrykning måste temperaturväljaren (6) vara inställd inom det rödmarkerade området. Tryck på ångknappen (3) för att starta ångfunktionen.

ånga på  ånga av 

Med ångknappen inställd det övre läget vrid på ångregulatorn (3a) för att justera mängden ånga.

Förbehandling
(gäller ej modeller SI 6210, SI 6510)
Ångan bildas också horisontellt i främre delen av stryksulan. Detta förbehandlar tyget genom att det ångas i förväg vilket underlättar strykningen.
Var försiktig – ånga kommer ut stötvis.

2 Power shot (extra ånga)

Innan strykjärnet används, tryck på Power shot knappen (5) 3 till 4 gånger för att aktivera den. Tryck på Power shot knappen i intervaller i minst 5 sekunder. Power shot kan aktiveras vid torrstrykning. Temperaturväljaren måste dock vara inställd mellan «••••» och «max». Power shot funktionen kan även användas i vertikalt läge för att t.ex. ånga hängande textilier.

3 Sprayfunktion

Tryck på sprayknappen (4).

4 Torrstrykning

Stäng av ångfunktionen genom att trycka på ångknappen (3) så att den står i det lägsta läget.

D Efter strykning

- Dra ur kontakten och tryck på ångknappen (3) så att den står i det lägsta läget (ånga av).
- För att förlänga strykjärnets livslängd, töm vattentanken.
- Förvara det kalla strykjärnet på ett torrt ställe stående på högkant.

E Skötsel och rengöring

För att rengöra stryksulan, använd stålull. Torka sedan av stryksulan med en tygtrasa. Använd aldrig skurtrasa, ättika eller andra kemikalier. För att rengöra handtag, power shot-knapp och övriga knappar använd såpa och vatten.

F Rengöring av kalkuppsamlaren

Strykjärnets sitter på ångknappens (3) undersida. Den måste avkalkas regelbundet (t.ex. när ångbildningen är otillräcklig). Gör som följer:

- Koppla ur strykjärnet och töm den på vatten.
- Tryck på ångknappen så att den lyfts upp.
- Dra försiktigt upp ångknappen (lite vatten kan nu rinna ur ånghålen).
- Vidrör ej kalkuppsamlaren.
- Lägg den i hushållsättika eller citronjuice tills kalken blir porös och mjuk.
- Borsta med en icke-metallisk borste tills alla håligheter är rena från kalk.
- Skölj i rinnande vatten.
- Montera tillbaka ventilen.
- Kontrollera ångans av/på funktion genom att trycka på knappen.

Viktigt: Strykjärnet får aldrig användas utan ångknapp.

G Avkalkning / antikalk systemet

När kalkpartiklar kommer ut ur ånghålen eller när ångfunktionen inte fungerar som den ska, även efter att kalkuppsamlaren har rengjorts skall nedanstående instruktioner följas för att rengöra ångkammaren.

- Tryck på ångknappen (3) så att den ställs i det lägsta läget.
 - 2)–3) Fyll vattentanken, anslut strykjärnet till eluttaget, välj temperaturinställning «••••».
 - 4)–5) Vänta till kontrollampen släcks. Dra ur kontakten.
 - 6)–7) Håll strykjärnet över ett handfat. Tryck på ångknappen så att den lyfts upp. Dra sedan försiktigt upp ångknappen och vrid den så att den stannar i detta läge.
- Viktigt:** När ångknappen dras upp kommer het vatten och ånga att komma ut ur stryksulan.
- 8) Tryck tillbaka ångknappen så att den fastnar i det nedre läget.
 - 9)–10) Fyll vattentanken, anslut strykjärnet till eluttaget, välj temperaturinställning «••••».
 - 11)–13) När kontrollampen har slocknat tryck på Power shot knappen 4 gånger för att skölja strykjärnet innan du använder det. Dra ur kontakten och låt järnet svalna. Rengör sedan enligt punkt E.

Viktigt: Strykjärnet får aldrig användas utan ångknapp.

H Felsökningsguide

Problem	Lösning
Det droppar ur ånghålen	Vrid på ångregulatorn motsols för att minska ångan eller stäng av den. Låt det gå längre mellan intervallerna när du aktiverar Power shot ångan. Välj en högre temperaturinställning.
Ingen ånga över huvud taget	Tryck på ångknappen så att den lyfts upp.
Strykjärnet avger lite eller ingen ånga	Rengör kalkuppsamlaren (se F).
Kalkpartiklar kommer ut genom ånghålen	Avkalka ångkammaren (se G).

Med förbehåll för ändringar.

Denna produkt är anpassad till EMC-direktiven enligt Council Directive 89/336/EEC och Low Voltage Regulation (73/23 EEC).



Suomi

Tuotteemme on suunniteltu täyttämään korkeimmatkin laadun, toimivuuden ja muotoilun vaatimukset. Toivomme, että pidät uudesta Braun FreeStyle -silitysraudastasi.

Tärkeää: Jos pohjan pinnassa on tarra, irrota se ennen ensimmäistä käyttöä.

Tärkeitä turvaohjeita

- Ennen kuin otat laitteen käyttöön, lue käyttöohjeet huolellisesti. Säilytä ohjeet niin kauan kuin silitysrauta on käytössäsi.
- Varmista, että silitysrautaan merkitty verkkojännite on sama kuin käytössäsi oleva. Kytke silitysrauta vain vaihtovirtaan.
- Ota silitysrauta aina irti pistorasiasta ennen kuin täytät sen säiliön vedellä ja varmista, että höyrypainike on painettu alas (höyry pois päältä). Vedä aina pistokkeesta, älä johdosta. Johto ei saa koskaan koskettaa kuumia esineitä tai silitysraudan pohjalevyä.
- Älä kasta silitysrauta veteen tai muuhun nesteeseen.
- Silittäessäsi aseta silitysrauta taukojen aikana aina pystyasentoon tasapohjaisen päätyosansa varaan. Ota laitteen johto aina irti seinästä poistuessasi huoneesta vaikka vain hetkeksi.
- Älä koskaan irrota höyrypainiketta (3) silittäessäsi.
- Pidä silitysrauta poissa lasten ulottuvilta. Sähkösilitysraudoissa yhdistyy korkea lämpötila ja kuuma höyry ja siksi niistä voi saada helposti palovammoja.
- Tarkista säännöllisin väliajoin ettei laitteen johto ole vahingoittunut.
- Jos laitteessa (tai johdossa) ilmenee vikaa, lopeta käyttö heti ja vie laite korjattavaksi valtuutettuun Braun-huoltoliikkeeseen.
- Virheellisestä tai puutteellisesta korjauksesta voi aiheutua käyttäjälle onnettomuuksia tai vahinkoa.

A Laitteen osat

- 1 Vesisuihkeen ulostuloaukko
- 2 Vedentäyttöaukko
- 3 Höyrypainike
- 3a Höyrymäärän säädin
- 4 Vesisuihkepainike
- 5 Tehohöyrypainike
- 6 Lämpötilanvalitsin
- 7 Lämpötilan merkkivalo

B Ennen käyttöönottoa

- Tämä silitysrauta on suunniteltu käytettäväksi vesijohtoveden kanssa. Jos käytössäsi on erityisen kovaa vettä, suosittelemme että käytät seosta, jossa on 50% vesijohtovettä ja 50% tislattua vettä. Täytä vesisäiliö «max»-merkkiin asti. Älä koskaan käytä pelkästään tislattua vettä äläkä minkäänlaisia lisäaineita (esim. tärkkinä).
- Aseta silitysrauta pystyasentoon ja kytke verkkovirtaan. Valitse lämpötila silitysraudan päätyosasta tai silittävässä kankaassa olevan ohjeen mukaan.
- Lämpötilan merkkivalo (7) sammuu, kun valittu lämpötila on saavutettu (noin 1 minuutin kuluttua).

C Silittäminen

1 Höyryn säätäminen

Höyrysilityksessä lämpötilanvalitsimen (6) on oltava **punaisella alueella**. Aloittaaksesi höyrysilityksen paina höyrypainike (3) alas.

höyry päällä  höyry pois päältä 

Höyrypainikkeen ollessa ylhäällä valitse höyrymäärä **kääntämällä** höyrymäärän säädintä (3a).

Esikäsitely

(ei malleissa SI 6210, SI 6510)
Höyryä muodostuu myös vaakasuooraan pohjan eteen. Tämä esikäsitely «esihöyryttää» kankaan tehden silityksestä helpompaa. Ole varovainen - höyry tulee ulos sivuilta.

2 Tehohöyry

Ennen käyttöä, paina tehohöyrypainike (5) alas 3-4 kertaa aktivoitaksesi sen. Painallusten välissä tulisi olla vähintään 5 sekuntia. Tehohöyry voidaan aktivoida kuivasilityksessäkin. Tällöin lämpötilan valitsimen tulee olla merkkien «●●●» ja «max» välillä. Tehohöyryä voidaan käyttää myös pystyasennossa roikkuvien vaatteiden höyryttämiseen.

3 Vesisuihke

Paina vesisuihkepainiketta (4).

4 Kuivasilitys

Paina höyrypainike (3) alas niin, että se jää ala-asentoon.

D Silityksen jälkeen

- Irrota johto seinästä ja paina höyrypainike (3) alas niin, että se jää ala-asentoon (höyry pois päältä).
- Tyhjennä vesisäiliö, näin pidennät laitteen käyttöikä.
- Säilytä jäähtynyt silitysrauta kuivassa paikassa aina pystyasennossa.

E Huolto ja puhdistus

Käytä pohjan puhdistukseen teräsvillaa. Puhdistuksen jälkeen pyyhi pohja puhtaaksi liinalla. Älä koskaan käytä karhunkieltä, etikkaa tai muita kemikaaleja. Puhdista pehmeät materiaalit kädensijassa ja höyrypainikkeissa saippuavedellä.

F Kalkinpoistoventtiilin puhdistus

Silitysraudan kalkinpoistoventtiili sijaitsee höyrypainikkeen (3) alaosassa. Kalkinpoistoventtiili on puhdistettava säännöllisesti (esim. aina kun höyrymuodostus on heikentynyt). Menettele seuraavasti:

- 1) Irrota pistoke seinästä ja tyhjennä vesisäiliö.
- 2) Paina höyrypainiketta niin, että se nousee yläasentoon.
- 3) Irrota höyrypainike varovasti (pohjasta saattaa vuotaa hiukan vettä).
- 4) Älä koske kalkinpoistoventtiiliin.
- 5) Kasta kalkinpoistoventtiili viinietikkaan (älä käytä esanssia) tai sitruunamehuun kunnes siihen tarttunut kalkki pehmenee.
- 6) Poista kalkki harjalla (ei metallisella) kunnes kaikki aukot ovat puhtaat.
- 7) Huuhtelee juoksevan veden alla.
- 8) Aseta höyrypainike takaisin paikalleen.
- 9) Paina höyrypainiketta tarkistaaksesi höyry päällä/pois päältä -toiminnon.

Huom: Höyrysilitysrauta ei saa käyttää ilman höyrypainiketta.

G Kalkinpoisto/ kalkinpoistojärjestelmä

Jos höyryaukoista tulee kalkinjäämiä tai jos höyryä ei synny kunnolla edes kalkinpoistoventtiilin puhdistuksen jälkeen, puhdista höyrykammio seuraavasti:

- 1) Varmista, että höyrypainike on ala-asennossa.
 - 2)–3) Täytä vesisäiliö, laita pistoke seinään ja valitse lämpötilanvalitsimesta «●●●».
 - 4)–5) Odota kunnes lämpötilan merkkivalo sammuu. Irrota pistoke seinästä.
 - 6)–7) Pidä silitysrauta vaaka-asennossa pesualtaan päällä. Paina höyrypainiketta niin, että se nousee yläasentoon. Nosta höyrypainike ylös ja käännä se kuvan osoittamaan asentoon.
- Varoitus:** Kun höyrypainike on yläasennossa silitysraudan pohjasta tulee ulos kuumaa vettä ja höyryä.
- 8) Paina höyrypainike takaisin paikalleen niin, että se lukittuu ala-asentoon.
 - 9)–10) Täytä vesisäiliö, laita pistoke seinään ja valitse lämpötilanvalitsimesta «●●●».
 - 11)–13) Odota kunnes lämpötilan merkkivalo sammuu, paina tehohöyrypainiketta 4 kertaa. Irrota pistoke seinästä ja odota kunnes pohja on viilentynyt. Tyhjennä vesisäiliö ja puhdista pohja kohdassa E (huolto ja puhdistus) neuvotulla tavalla.

Huom: Höyrysilitysrauta ei saa käyttää ilman höyrypainiketta.

H Ongelmatilanteet ja niiden ratkaisut

Ongelma	Ratkaisu
Höyryaukoista tulee tippoja	Käännä höyrymäärän säädintä vastapäivään vähentääksesi höyrymäärää tai paina höyrypainike alas lopettaaksesi höyrymuodostuksen. Pidä pitempiä taukoja painellessasi tehohöyrypainiketta. Valitse korkeampi lämpötila.
Höyryä ei muodostu lainkaan	Paina höyrypainiketta niin, että se nousee yläasentoon.
Höyryä muodostuu vähemmän tai ei lainkaan	Puhdista kalkinpoistoventtiili (katso kohta F).
Höyryaukoista tulee kalkkijäämiä	Puhdista kalkki höyrysäiliöstä (katso kohta G).

Muutosoikeus pidätetään.

Tämä tuote täyttää EU-direktiivin 89/336/EEC mukaiset EMC-vaatimukset sekä matalajännitettä koskevat säännökset (73/23 EEC).



Polski

Nasze wyroby zostały zaprojektowane i wyprodukowane tak, aby spełniały wszelkie wymagania jakości, funkcjonalności i estetyki. Gratulujemy udanego zakupu i życzymy dużo zadowolenia przy użytkowaniu nowego żelazka Braun FreeStyle.

Uwaga: Jeśli stopę grzejną żelazka zabezpiecza folia ochronna lub naklejka, przed pierwszym użyciem żelazka należy je usunąć.

Zasady bezpiecznego użytkowania urządzenia

- Przed uruchomieniem żelazka prosimy uważnie zapoznać się z instrukcją obsługi. Zalecamy zachowanie instrukcji obsługi tak, aby była przydatna przez cały okres użytkowania żelazka.
- Przed włączeniem do sieci należy sprawdzić czy podane na urządzeniu napięcie znamionowe jest zgodne z napięciem w sieci. Żelazko może być zasilane wyłącznie prądem zmiennym.
- Przed napełnieniem żelazka wodą należy wyjąć wtyczkę z gniazdka. Przy odłączeniu urządzenia z sieci należy ciągnąć za wtyczkę a nie za przewód zasilający. Przewód sieciowy nie może dotykać gorących przedmiotów ani stopy grzejnej żelazka.
- Nie zanurzać żelazka w wodzie.
- Podczas przerw w prasowaniu należy odstawić żelazko w pozycji pionowej. Należy zawsze wyłączyć żelazko z sieci nawet przy najkrótszym opuszczeniu pomieszczenia, w którym prasujemy.
- Nigdy nie należy wyciągać przycisku regulatora ilości pary podczas prasowania.
- Żelazko należy przechowywać poza zasięgiem dzieci, zwłaszcza przy korzystaniu z funkcji wyrzutu pary z przodu żelazka. Żelazko nagrzewa się do wysokich temperatur, co w połączeniu z gorącą parą wydostającą się z otworów może doprowadzić do oparzeń.
- Należy regularnie kontrolować czy nie występują uszkodzenia w przewodzie zasilającym.
- Żelazka (lub przewód) z jakimikolwiek uszkodzeniami nie należy używać lecz oddać do naprawy do punktu serwisowego Brauna (patrz załącznik).
- Błędne lub niefachowe dokonywanie napraw grozi wypadkiem.

A Opis urządzenia

- 1 Dysza spryskiwacza
- 2 Otwór wlewowy z zamknięciem
- 3 Przycisk wyrzutu pary
- 3a Regulator ilości pary
- 4 Przycisk spryskiwacza
- 5 Przycisk dodatkowego wyrzutu pary
- 6 Regulator temperatury
- 7 Lampka kontrolna temperatury

B Praktyczne wskazówki

- Do napełnienia żelazka można stosować wodę z kranu. W przypadku bardzo twardej wody (powyżej 3mmol/l) zaleca się stosowanie mieszanki: 50 % wody z kranu i 50 % wody destylowanej. Zbiornik na wodę należy napełnić do poziomu oznaczonego «max». Nie używać samej wody destylowanej. Nie dodawać żadnych preparatów, np. krochmalu.
- Postawić żelazko w pozycji pionowej i podłączyć do sieci. Ustawić żądaną temperaturę zgodnie z oznakowaniami na prasowanej odzieży, materiałach, pościeli itp.
- Lampka kontrolna (7) wyłącza się po osiągnięciu wybranej temperatury.

C Prasowanie

1 Włączanie/wyłączanie pary

Aby prasować z parą, regulator temperatury (6) musi znajdować się w «czerwonym» zakresie. Aby uruchomić tryb pracy z parą nacisnąć przycisk wyrzutu pary (3).

Para włączona



Para wyłączona

Gdy przycisk wyrzutu pary (3) jest włączony, ilość wydzielanej pary określa się za pomocą regulatora pary (3a).

Pionowy wyrzut pary

(nie dotyczy modeli SI 6210, SI 6510)
Para może być również wydzielana w pionowej pozycji żelazka.

2 Dodatkowe uderzenie pary

Przed rozpoczęciem prasowania zaleca się 3 lub 4-krotne uruchomienie przycisku dodatkowego uderzenia pary (5) w celu uaktywnienia tej funkcji. Naciskać przycisk dodatkowego wyrzutu pary nie częściej niż co 5 sekund. Funkcja może być uruchomiona również przy prasowaniu na sucho. Regulator temperatury powinien być ustawiony w zakresie «•••» do «max». Funkcja może być używana również przy prasowaniu w pozycji pionowej (np. zasłony).

3 Spryskiwacz

Nacisnąć przycisk spryskiwacza (4).

4 Prasowanie na sucho (bez użycia pary)

Wyłączyć funkcję pary przez naciśnięcie przycisku wyrzutu pary (3) tak, aby ten zatrzymał się w dolnej pozycji.

D Przechowywanie żelazka

- Po zakończeniu prasowania należy wyjąć wtyczkę z gniazdka oraz wyłączyć funkcję pary naciskając przycisk wyrzutu pary (3) tak, aby zatrzymał się w dolnej pozycji.

- Aby przedłużyć żywotność żelazka zaleca się opróżnianie zbiorniczka na wodę po każdym prasowaniu.

- Wyłączone żelazko należy przechowywać w suchym miejscu w pozycji pionowej.

E Pielęgnacja i czyszczenie

Aby wyczyścić stopę grzejną należy użyć metalowej ściereczki. Następnie wytrzeć stopę miękką szmatką. Nigdy nie należy używać innych materiałów oraz octu czy innych substancji chemicznych. Aby oczyścić powierzchnię z tworzywa sztucznego oraz przyciski, należy użyć płynu czyszczącego.

F Czyszczenie zaworu antykamieniowego

Zawór antykamieniowy, umieszczony w regulatorze pary, należy regularnie oczyszczać (np. co trzy miesiące). Aby tego dokonać należy opróżnić zbiornik na wodę.

- 1) Odłączyć żelazko od sieci i opróżnić z wody.
- 2) Wyłączyć przycisk regulatora pary.
- 3) Ostrożnie usunąć regulator pary (trochę wody może cieknąć ze stopy grzejnej).
- 4) Nie dotykać zaworu antykamieniowego.
- 5) Zanurzyć regulator w occie lub soku z cytryny na co najmniej 30 minut.
- 6) Oczyszczyć pozostałe resztki przy pomocy szczoteczki.
- 7) Płukać pod bieżącą wodą.
- 8) Ponownie zamontować regulator pary.
- 9) Nacisnąć przycisk regulatora pary aby sprawdzić jego prawidłowe działanie.

Uwaga: Żelazko nie może być używane bez regulatora pary.

G System odkamieniania

Kiedy pomimo oczyszczenia zaworu wyrzut pary jest niewystarczający, oznacza to, że należy oczyścić pojemnik na wodę.

- 1) Należy się upewnić, że przycisk regulatora pary jest w najniższej pozycji.
 - 2)–3) Napełnić pojemnik do wody, podłączyć do sieci i nastawić na odpowiednią temperaturę.
 - 4)–5) Czekać aż światelko temperatury wyłączy się. Odłączyć żelazko od sieci.
 - 6)–7) Przytrzymując żelazko nad zlewem, ostrożnie nacisnąć przycisk regulatora pary tak aby zatrzymał się w górnej pozycji, następnie należy ostrożnie go wyciągnąć i przekręcić tak aby pozostał na swoim miejscu.
- Uwaga:** Po przekręceniu regulatora pary ze stopy grzejnej może wydobywać się gorąca para i woda.
- 8) Wcisnąć przycisk regulatora pary.
 - 9)–10) Napełnić pojemnik do wody, podłączyć do sieci i nastawić na odpowiednią temperaturę.
 - 11)–13) Kiedy światelko temperatury zgaśnie wcisnąć przycisk wyrzutu pary 4 razy by oczyścić żelazko przed przystąpieniem do prasowania. Odłączyć żelazko i poczekać do ostygnięcia stopy, następnie wyczyścić zgodnie z paragrafem E.

H Wykrywanie i usuwanie awarii

Usterka	Rozwiązanie
Krople wody wydostające się z otworów wyrzutu pary	Przekręcić regulator pary w lewo w celu zmniejszenia ilości wydobywającej się pary lub wyłączyć funkcję wyrzutu pary. Robić dłuższe przerwy między stosowaniem funkcji dodatkowego wyrzutu pary. Ustawić wyższą temperaturę.
Nie działa funkcja pary	Nacisnąć przycisk wyrzutu pary tak aby zatrzymał się w górnej pozycji.
Zbyt mała ilość wydzielanej pary lub brak pary	Wyczyścić zawór antykamieniowy (F).
Drobiny osadu wydostają się z otworów wyrzutu pary	Oczyszczyć (odkamienić) zbiornik na wodę (G).

Zastrzega się prawo do wprowadzenia zmian.

Český

Naše výrobky jsou vyráběny tak, aby odpovídaly nejvyšším nárokům na kvalitu, funkčnost a design. Doufáme, že budete mít z naší nové žehličky Braun FreeStyle radost.

Poznámka: Pokud je na žehlicí ploše nalepena jakákoli nálepka, nezapomeňte ji před prvním použitím žehličky odstranit.

Důležitá bezpečnostní upozornění

- Návod k obsluze si celý pozorně přečtete dříve, než začnete žehličku používat. Návod k obsluze pečlivě uschovejte po celou dobu životnosti žehličky.
- Ujistěte se, že napětí vaší domovní sítě odpovídá napětí vtištěnému na žehličce. Připojujte žehličku pouze ke střídavému proudu.
- Předtím, než budete do žehličky nalévat vodu, vytáhněte vždy vidlici síťového přívodu a ujistěte se, že tlačítko páry je v dolní poloze (pára vypnuta). Nikdy netahejte za kabel, vždy berte do rukou jen vidlici. Síťový přívod nesmí přijít do styku s horkými předměty nebo horkou žehlicí plochou.
- Nikdy neponořujte žehličku do vody nebo jiných tekutin.
- Během přestávek v žehlení odkládejte žehličku na odstavnou plochu. Odpojte žehličku od sítě, když odcházíte z místnosti, a to i když jen na krátkou dobu.
- Nikdy nevytahujte ven tlačítko páry (3) během žehlení.
- Držte žehličku mimo dosah dětí. Elektrické žehličky vyvíjejí vysokou teplotu v kombinaci s horkou párou, takže může dojít k popáleninám.
- Pravidelně kontrolujte, zda kabel síťového přívodu není poškozený.
- Jestliže přístroj (včetně síťového přívodu) vykazuje jakékoli známky poškození, přestaňte jej používat a předejte jej do opravy do autorizovaného servisu firmy Braun.
- Chybná nebo neodborná oprava může způsobit uživateli závažné škody nebo poranění.

A Popis

- Kropicí tryska
- Otvor nádržky na vodu
- Tlačítko páry
- 3a Regulátor množství páry
- Tlačítko kropení
- Tlačítko «power shot» (silný výtrysk páry)
- Volič teploty
- Kontrolka teploty

B Než začnete žehlit

- Tato žehlička je zkonstruována pro použití vody z vodovodu. Jestliže máte extrémně tvrdou vodu, doporučujeme používat směs 50 % vody z vodovodu a 50 % destilované vody. Naplňte nádržku na vodu ke značce «max». Nikdy nepoužívejte pouze destilovanou vodu. Nepřidávejte žádná aditiva (např. škrob).
- Držte žehličku ve svislé poloze a připojte ji k síti. Zvolte teplotu podle značek na odstavné ploše žehličky nebo podle visačky na prádle.
- Kontrolka teploty (7) zhasne, jakmile je dosaženo nastavené teploty (po cca 1 minutě).

C Žehlení

1 Zapnutí/vypnutí páry

Pro žehlení s napařováním musí být volič teploty (6) nastaven v **červeném rozsahu**. Stiskněte tlačítko páry (3), abyste zapnuli režim páry.

pára zapnuta  pára vypnuta 

Je-li tlačítko páry zapnuto v horní poloze, **nastavte množství páry otáčením regulátoru množství páry (3a).**

Předpaření

(ne u modelů SI 6210, SI 6510)
Pára se vyvíjí také vodorovně, ve přední části žehlicí plochy. Toto «předpaření» textilu usnadňuje žehlení. Buďte opatrní - pára vychází horizontálně.

2 «Power shot» (krátký silný výtrysk páry)

Před použitím stiskněte tlačítko «power shot» (5) 3krát až 4krát, abyste je aktivovali. Pak stiskněte tlačítko «power shot» v intervalech nejméně 5 sekund. Tuto funkci lze aktivovat při žehlení nasucho. Volič teploty však musí být nastaven na rozsah mezi «•••» a «max». Funkci «power shot» můžete také použít při vertikální poloze žehličky, např. pro napaření závěsů apod.

3 Funkce kropení

Stiskněte tlačítko kropení (4).

4 Žehlení na sucho

Vypněte režim páry stisknutím tlačítka páry (3) tak, aby zůstalo zamáčknuto v dolní poloze.

D Po žehlení

- Odpojte žehličku od sítě a stiskněte tlačítko zapnutí/vypnutí páry (3) tak, aby zůstalo zamáčknuto v dolní poloze (pára vypnuta).
- Aby se nezkracovala životnost žehličky, vyprázdněte nádržku na vodu.
- Vychladlou žehličku ukládejte na suchém místě, vždy postavenou na odstavné ploše.

E Údržba a čištění

Pro vyčištění žehlicí plochy použijte ocelovou vlnu. Pak žehlicí plochu dočista otřete hadříkem. Nikdy nepoužívejte brusné houbičky, ocet ani žádné chemikálie. Pro čištění měkkého materiálu držadla a tlačítek «power shot» a kropení používejte vodu s mýdlem.

F Čištění odvápňovacího ventilu

Odvápňovací ventil se nachází na spodní části tlačítka páry (3). Tento ventil se musí pravidelně odvápňovat (např. vždy, když není dostatečná tvorba páry). V tomto případě postupujte následovně:

- 1) Odpojte žehličku ze sítě a vyprázdněte nádržku vody.
- 2) Stlačte tlačítko páry, aby nacházelo v horní poloze.
- 3) Opatrně je vyjměte (trochu vody může ještě vytéci ze žehlicí plochy).
- 4) Nesahejte na odvápňovací ventil.
- 5) Ponořte jej do octa (nikoli do octového koncentrátu) nebo do citrónové šťávy, až vápenaté usazeniny změkknou.
- 6) Použijte nekovový kartáček a odstraňte všechny zbytky usazenin. Ujistěte se, že všechny otvory jsou čisté.
- 7) Opláchněte ventil pod tekoucí vodou.
- 8) Vložte jej zpět.
- 9) Zkontrolujte funkci zapnutí/vypnutí páry.

Poznámka: Žehlička se nesmí nikdy používat bez tlačítka páry.

G Odvápňování: «Odvápňovací systém»

Když se z otvorů pro tvorbu páry dostávají ven části vodního kamene nebo pokud je tvorba páry nedostatečná i po vyčištění odvápňovacího ventilu, měli byste vyčistit parní komoru následujícím způsobem:

- 1) Ujistěte se, že tlačítko páry je v dolní poloze.
- 2)–3) Naplňte nádobku vodou, připojte žehličku k síti a zvolte nastavení teploty «••••».
- 4)–5) Počkejte, až kontrolka zhasne. Odpojte žehličku od sítě.
- 6)–7) Držte žehličku nad umyvadlem, potom opatrně stlačte tlačítko páry tak, aby dostalo do horní polohy. Opatrně tlačítko vysunujete a poté lehce pootočíte, čímž se zaaretuje v horní poloze.
Pozor: při vytáhnutí tlačítka páry vyteče ze spodku žehličky horká voda a pára.
- 8) Vraťte tlačítko páry zpět tak, aby bylo ve spodní poloze.
- 9)–10) Naplňte nádobku vodou, připojte žehličku k síti a zvolte nastavení teploty «••••».
- 11)–13) Když zhasne kontrolka, stiskněte tlačítko parního rázu (power shot) 4 krát, abyste odstranili zbytky usazenin. Odpojte žehličku a počkejte, až žehlicí plocha vychladne, abyste ji mohli vyčistit, jak je popsáno v odstavci E.

Poznámka: Žehlička se nesmí nikdy používat bez tlačítka páry.

H Problémy při žehlení

Problém	Odstranění
Z otvorů pro páru kape voda	Otočte regulátor páry proti směru hodinových ručiček, abyste snížili množství páry nebo stiskněte tlačítko páry, aby se pára vypnula. Dodržujte delší intervaly při tisknutí tlačítka «power shot». Nastavte vyšší teplotu.
Vůbec žádná pára	Stiskněte tlačítko páry, aby bylo v horní poloze.
Vyvíjí se méně páry nebo vůbec žádná pára	Očistěte odvápňovací ventil (viz F).
Z parních otvorů vycházejí částečky vápna	Odvápněte parní komoru (viz G).

Změny jsou vyhrazeny.

Slovenský

Naše výrobky sú vyrábané tak, aby odpovedali najvyšším nárokom na kvalitu, funkčnosť a design. Prajeme Vám s naším výrobkom príjemnú prácu.

Poznámka: Pokiaľ by žehliaca plocha Vášho modelu bola opatrená umelohmotnou ochrannou fóliou, odstráňte ju skôr, než budete žehličku používať.

Dôležité bezpečnostné upozornenia

- Návod k obsluhu si pozorne prečítajte skôr, než začnete žehličku používať. Návod k obsluhu starostlivo uschovajte po celú dobu životnosti žehličky.
- Uistite sa, že napätie Vašej domovej siete odpovedá napätiu vytlačenému na žehličke. Pripojujte žehličku len ku striedavému prúdu.
- Vytiahnite vidlicu sieťového prívodu vždy pred tým, než budete do žehličky nalievať vodu a uistite sa, že tlačidlo pary je na najnižšej pozícii. (para vypnutá). Nikdy nefahajte za kábel, vždy berte do ruky len vidlicu. Sieťový prívod nesmie prísť do styku s horúcimi predmetmi alebo horúcou žehliacou plochou.
- Nikdy neponárajte žehličku do vody alebo iných tekutín.
- Behom prestávok v žehlení odkladajte žehličku na odstavnú plochu. Odpojte žehličku od siete, keď odchádzate z miestnosti, a to aj keď len na krátku dobu.
- Nikdy nevyťahujte behom žehlenia tlačidlo pary (3).
- Držte žehličku mimo dosah detí. Elektrické žehličky vyvíjajú vysokú teplotu v kombinácii s horúcou parou, takže môže dôjsť k popáleninám.
- Pravidelne kontrolujte, či kábel sieťového prívodu nie je poškodený.
- Nepoužívajte poškodenú žehličku. Predajte ju do opravy do autorizovaného servisu firmy Braun.
- Chybná alebo neodborná oprava môže spôsobiť užívateľovi závažné škody alebo poranenia.
- Elektrické prístroje značky Braun odpovedajú príslušným ustanoveniam bezpečnostných noriem a predpisov.

A Popis prístroja

- Kropiaca tryska
- Nalievací otvor nádržky na vodu
- Tlačidlo pary
- 3a Regulácie množstva pary
- Tlačidlo rozprašovača - kropenie
- Tlačidlo parného rázu
- Regulátor teploty
- Kontrolka dosiahnutie teploty

B Pred tým ako začnete žehliť

- Tato žehlička je skonštruovaná pre použitie vody z vodovodu do 17° N tvrdosti. Ak máte extrémne tvrdú vodu, doporučujeme používať zmes 50% vody z vodovodu a 50% destilovanej vody. Naplňte nádržku na vodu k značke «max». Nikdy nepoužívajte len destilovanú vodu. Nepridávajte žiadne aditíva (napr. škrob).
- Držte žehličku vo zvislej polohe a pripojte ju k sieti. Zvoľte teplotu podľa značiek na žehličke alebo podľa visáčky na prádle.
- Kontrolka (7) zhasne, akonáhle je dosiahnutá nastavená teplota (po cca 3 min.).

C Žehlenie

1 Para zapnutá/vypnutá

Môžete zvyšovať a znižovať množstvo pary otáčaním regulátora množstva pary. Pre žehlenie s parou nastavte regulátor teploty (6) v červenom rozsahu. Stlačte tlačidlo pary (3) pre aktiváciu režimu pary.

para zapnutá  para vypnutá 

Pre reguláciu množstva pary, otáčajte tlačidlom pary (3a) v jej hornej polohe.

Predpríprava

(nie pre modely SI 6210, SI 6510)
Para pôsobí aj horizontálne z prednej časti žehličky. Toto pripraví látku prednaparovaním, pomocou ktorej je žehlenie jednoduchšie. Dávajte pozor, para vychádza aj zo strán.

2 Power shot (parný ráz)

Stlačte tlačidlo Power shot (5) 3 až 4 krát pre jej aktiváciu v intervaloch najmenej 5 sekúnd. Parný ráz môže byť aktivovaný aj pri suchom žehlení. Regulátor teploty musí byť nastavený v rozmedzí «•••» až (max.). Táto funkcia môže byť použitá aj pri vertikálnej polohe pre žehlenie visiacich šiat.

3 Tlačidlo rozprašovania

Stlačte tlačidlo rozprašovača (4).

4 Suché žehlenie

Režim pary vypnete stlačením tlačidla pary (3) tak aby sa dostal do najnižšej polohy.

D Po žehlení

- Odpojte žehličku od siete a zatlačte tlačidlo pary (3) do jej dolnej polohy.
- Pre predĺženie životnosti žehličky, vyprázdňte nádržku na vodu.
- Vychladnutú žehličku ukladajte na suchom mieste, vo zvislej polohe, postavenú na odstavnej ploche.

E Údržba a čistenie

Žehliacu plochu čistite oceľovou vlnou. V žiadnom prípade nepoužívajte brúsne prípravky, ocot ani chemikálie. Pre čistenie mäkkých materiálov (rukoväť, tlačidlo zapnutia a rozprašovača) používajte mydlovú vodu.

F Čistenie odvápnovacieho ventilu

Odvápnovací ventil sa nachádza na spodnej časti tlačidla pary (3). Tento ventil sa musí pravidelne odvápnovať (napr. vždy, keď je vyvin pary nedostatočný). V tomto prípade postupujte nasledovne:

- Odpojte žehličku a vyprázdňte nádržku vody.
- Stlačte tlačidlo pary vytiahnutím.
- Opatrne ho odstráňte (trochu vody by sa ešte mohlo vyliať).
- Nesiahajte na odvápnovací ventil.
- Ponorte ho do octu (nie do octového koncentrátu) alebo do citrónového džúsu na tak dlho, kým sa vápno nestane mäkkým.
- Použite nekovovú kefu, pokiaľ nebudú všetky otvory čisté.
- Opláchnite tečúcou vodou.
- Vložte ho späť.
- Skontrolujte funkciu pary.

Poznámka: Žehlička nikdy nesmie byť použitá bez tlačidla pary.

G Systém odvápnovania

Ak sa z parového ventilu dostávajú von časti vodného kameňa alebo vytváranie pary je nedostatočné aj po vyčistení odvápnovacieho ventilu, mali by ste vyčistiť aj parovú komoru nasledujúcim spôsobom:

- Uistite sa, že tlačidlo pary je v jej najnižšej polohe.
 - 3) Naplňte nádobku vody a pripojte žehličku k sieti a zvoľte nastavenie teploty «•••».
 - 5) Počkajte kým kontrolka zhasne. Odpojte žehličku zo siete.
 - 7) Držte žehličku nad umývadlom, potom, opatrne stlačte tlačidlo pary tak, aby sa dala vytiahnuť.
- Pozor:** pri vytiahnutí tlačidla pary, zo spodku žehličky vytečie horúca voda a horúca para.
- Zatlačte tlačidlo pary späť tak, aby bola v najnižšej polohe.
 - 10) Naplňte nádobku vody a pripojte žehličku k sieti a zvoľte nastavenie teploty «•••».
 - 13) Keď zhasne kontrolka, stlačte tlačidlo (power shot) (4) asi 4 krát, aby ste vypláchli žehličku. Odpojte žehličku a počkajte, kým vychladne, aby ste ju mohli vyčistiť spôsobom uvedeným v písm. E.

Upozornenie: Žehlička nikdy nesmie byť použitá bez tlačidla pary.

H Problémy pri žehlení

Problém	Odstránenie
Z otvorov pre paru kvapká voda	Otočte regulátor pary proti smeru hodinových ručičiek, aby ste znížili množstvo pary alebo ju vypnite. Dodržujte dlhšie intervaly pri stlačení tlačidiel parného rázu. Nastavte väčšiu teplotu.
Funkcia pary nefunguje	Stlačte tlačidlo pary tak, aby sa zdvihol.
Vyvíja sa menej pary alebo vôbec nie je žiadna para	Skontrolujte hladinu vody. Očistite odvápnovací ventil.
Z parných otvorov vychádzajú čiastočky vápna	Odvápnite parnú komoru. Tlačidlo parného rázu stlačte 5 – 10x.

Zmeny bez upozornenia sú vyhradené!

Magyar

Termékeink minősége, működése és formája a legmagasabb igényeket is maradéktalanul kielégítik. Reméljük, örömet leli új Braun FreeStyle gőzölős vasalójában.

Megjegyzés: Amennyiben a vasaló talpán címke vagy védőfólia található, azt az első használat előtt távolítsa el.

Általános tudnivalók

- A vasaló használata előtt olvassa végig a használati utasítást, és azt a vasaló teljes élettartama alatt őrizze meg.
- Győződjön meg arról, hogy az Ön által használt feszültség megegyezik a vasalón feltüntetett értékkel. Csakis váltakozó áramra csatlakoztassa a vasalót.
- Mielőtt vizet tölt a készülékbe, a csatlakozódugót húzza ki a konnektorból. Mindig a dugót húzza, ne a vezetékét. A gőzmennyiség szabályozót tekerje a legalacsonyabb fokozatra (gőz kikapcsolás). A vezeték soha ne érintkezzen a forró vasalótalppal, vagy egyéb meleg felületekkel.
- A készüléket víz alá tartani tilos.
- A vasalás szüneteiben a vasalót mindig állítsa függőleges helyzetbe, a támasztólapjára. Amikor, akár rövid időre is, elhagyja a helyiséget, húzza ki a csatlakozódugót.
- Vasalás közben soha ne húzza ki a gőzgombot (3).
- A vasalót tartsa gyermekektől távol, különösen a gőzfűtás funkció alkalmazásakor. Az elektromos vasalók magas hőmérséklete és forró gőze égési sérüléseket okozhat.
- Rendszeresen ellenőrizze, hogy a vezeték nem sérült-e.
- Amennyiben a készüléken vagy a vezetéken bármilyen meghibásodás mutatkozik, vigye el a Braun szakszervizbe javításra.
- A hibás vagy szakszerűtlen javítás balesetet okozhat.

A A készülék részei

- Vízszórófej
- Vízbetöltő nyílás
- Gőzgomb
- Gőzmennyiség szabályozó
- Vízszóró gomb
- Szuper gőzlöket gomb
- Hőmérséklet szabályozó
- Hőmérséklet ellenőrző lámpa

B Bekapcsolás előtt

- Ez a vasaló csapvízzel működik. Amennyiben Önöknél nagyon kemény a víz, csapvíz és desztillált víz fele-fele arányú keverékének a használatát javasoljuk. A «max» jelzésig töltsse fel a tartályt. Soha ne használjon csak desztillált vizet. Ne adjon a vízhez semmilyen adalékanyagot (pl. keményítőt).
- Tartsa a vasalót álló helyzetben és csatlakoztassa a hálózatra. A vasaló támasztólapján lévő vasalási útmutatónak vagy a ruhaneműk címkéjének megfelelően válassza ki a hőmérsékletet.
- Amikor a vasaló eléri a kívánt hőmérsékletet (kb. 1 perc múlva), a hőmérséklet ellenőrző lámpa (7) kialszik.

C Vasalás

1 A gőz be/kikapcsolása

Gőzölős vasaláshoz a hőmérséklet szabályozót (6) a **piros** jelzésre fordítsa el. Nyomja meg a gőzgombot (3).

gőz bekapcsolás  gőz kikapcsolás 

A gőzgomb bekapcsolásakor a gomb felemelkedik. A gőzmennyiség szabályozóval (3a) állítsa be a kívánt gőzmennyiséget.

Előgőzölés

(a SI 6210, SI 6510 modelleket kivéve)
A vasalótalp csúcsánál gőz vízszintesen is képződik. Ez a gőz előkészíti, «előgőzöli» a textilát, így megkönnyíti a vasalást.
Vigyázat! A gőz oldalirányból jön ki.

2 Szuper gőzlöket

Használat előtt a szuper gőzlöket gombot (5) 3-4 alkalommal nyomja meg. Két gombnyomás között legalább 5 másodpercet várjon.
A szuper gőzlöket funkciót száraz vasaláskor használja. A hőmérséklet szabályozót a «***» és a «max» jelzés közé állítsa. A szuper gőzlöket függőlegesen is használható felakasztott ruhák gőzölésére.

3 Vízspriccelés

Nyomja meg a vízszóró gombot (4).

4 Száraz vasalás

Kapcsolja ki a gőzgombot (3). Ekkor a gomb visszaugrik a helyére.

D A vasalást követően

- Húzza ki a vasaló csatlakozódugóját és kapcsolja ki a gőzgombot (3).
- Ürítse ki a víztartályt. Ezzel a vasaló élettartamát hosszabbítja meg.
- A lehűlt vasalót tartsa száraz helyen, mindig a támasztólapjára állítva.

E Karbantartás és tisztítás

A vasalótalp tisztításához használjon **acélgypapot**. Ezt követően egy tiszta ruhával törölje át a talpat. **Ne használjon dörzspapírt, ecetet vagy egyéb vegyszeres tisztítószert.** A fogantyú és a gőzfunkció kezelőgombok tisztítására használjon szappanos vizet.

F Vízkötelenítő szelep tisztítása

A vasaló vízkötelenítő szelepe a gőzgomb (3) alsó részén található. Rendszeresen el kell róla távolítani a lerakódást (például akkor, ha a gőzáramlás gyenge). Az alábbiak szerint járjon el:

- Húzza ki a vasalót a konnektorból és ürítse ki a víztartályt.
- Nyomja be a gőzgombot, így kiemelhető.
- Emelje ki óvatosan (ekkor a talpból víz szivároghat).
- Ne érjen hozzá a vízkötelenítő szelephez.
- Rakja bele ecetbe (nem ecetesszenciába) vagy citromlébe, amíg a vízkő feloldódik.
- A maradék vízkövet kefélje le / ne használjon fémszűrő kefélt/.
- Öblítse ki folyó vízzel.
- Helyezze vissza.
- Nyomja meg, ezzel ellenőrzi a gőzadagoló működését.

Fontos: A vasalót sohasem szabad a gőzgomb nélkül használni.

G A vízkötelenítő rendszer

Amikor nagyméretű részecskék távoznak a gőzlyukakon, illetve a gőz gyengén áramlik még a vízkötelenítő szelep tisztítása után is, akkor az alábbiak szerint tisztítsa ki a gőzkamrát:

- Győződjön meg arról, hogy a gőzgomb alsó állásban van.
 - 3) Töltsön vizet a kamrába, csatlakoztassa a vasalót a hálózatra és állítsa be a hőszabályzót a «***» állásba.
 - 5) Várja meg, amíg az ellenőrző lámpa elalszik. Húzza ki a vasalót a konnektorból.
 - 7) Tartsa a vasalót a mosogató fölé, ekkor óvatosan nyomja meg a gőzgombot, így az felemelkedik. Fordítsa el, és hagyja ebben a helyzetben.
- Vigyázat:** Amikor a gőzgombot felhúzza, a vasaló talpából gőz és forró víz áramlik ki.
- 8) Nyomja vissza a gőzgombot ütközésig az alsó állásba.
 - 10) Töltsön vizet a tartályba, dugja be a vasalót a konnektorba, és állítsa a hőszabályzót a «***» állásba.
 - 13) Amikor az ellenőrző lámpa elalszik, nyomja meg a gőzlöket gombját négyszer, ezzel kiöblíti a vasalót. Ezután húzza ki a vasalót a konnektorból, várja meg, amíg lehűl, és a fenti E rész szerint tisztítsa meg.

Fontos: A vasalót sohasem szabad a gőzgomb nélkül használni.

H Problémamegoldási útmutató

Probléma	Megoldás
Gőznyílásokból kicsöpönő vízcseppek	Csavarja a gőzmennyiség szabályozót az óramutató járásával ellentétes irányba, hogy csökkenjen a gőz, vagy a gőzgomb megnyomásával kapcsolja ki a gőz funkciót. A szuper gőzlöket gomb megnyomásánál tartson hosszabb szüneteket. A hőmérséklet szabályozóval válasszon magasabb hőmérsékletet.
Nincs gőzképződés	Nyomja meg a gőzgombot, hogy az felemelkedjen.
Kevesebb vagy hiányzó gőzképződés	Tisztítsa meg a vízkötelenítő szelepet (F).
Mészdarabkák távoznak a gőznyílásokon keresztül	Vízkötelenítse a gőzkamrát (G).

A gyártó az esetleges változtatások jogát fenntartja.

Ελληνικά

Τα προϊόντα μας κατασκευάζονται έτσι ώστε να πληρούν τα υψηλότερα πρότυπα ποιότητας, λειτουργικότητας και σχεδιασμού. Ελπίζουμε ότι θα ευχαριστηθείτε το καινούριο σας ατμοσίδηρο Braun FreeStyle.

Προσοχή: Αφαιρέστε την ετικέτα που πιθανόν να υπάρχει στην πλάκα σιδερώματος πριν από την πρώτη χρήση χρησιμοποιώντας μια μη μεταλλική βούρτσα.

Σημαντικά μετρα ασφαλείας

- Πριν χρησιμοποιήσετε το σίδερο διαβάστε σχολαστικά όλες τις οδηγίες χρήσης. Φυλάξτε τις οδηγίες χρήσης κατά τη διάρκεια όλης της ζωής του σιδερού.
- Σιγουρευθείτε ότι η τάση του ηλεκτρικού σας ρεύματος είναι ίδια με την τάση που αναγράφεται στο σίδερο. Συνδέστε το σίδερο μόνο με εναλλασσόμενο ρεύμα.
- Να βγάξετε πάντα το σίδερο από την πρίζα πριν το γεμίσετε με νερό και να σιγουρευθείτε ότι το κουμπί του ατμού είναι πάντα στη χαμηλή θέση (steam off). Μην τραβάτε ποτέ το καλώδιο για να βγάλετε τη συσκευή από την πρίζα. Το καλώδιο δεν πρέπει ποτέ να έρθει σε επαφή με ζεστά αντικείμενα ή με την πλάκα σιδερώματος.
- Μην βυθίζετε ποτέ το σίδερο σε νερό ή άλλο υγρό.
- Όταν κάνετε μια παύση στο σιδέρωμα να τοποθετείτε το σίδερο όρθιο στη βάση του. Να το βγάξετε από τη πρίζα όταν βγαίνετε από το δωμάτιο ακόμη και για μικρό χρονικό διάστημα.
- Μην τραβάτε ποτέ προς τα έξω το κουμπί του ατμού (3) κατά τη διάρκεια του σιδερώματος.
- Φυλάσσετε το σίδερο μακριά από τα παιδιά. Τα ηλεκτρικά σίδερα συνδυάζουν υψηλές θερμοκρασίες και ζεστό ατμό που μπορούν να οδηγήσουν σε εγκαύματα.
- Να ελέγχετε τακτικά το καλώδιο για πιθανές φθορές.
- Εάν η συσκευή (συμπεριλαμβανομένου του καλωδίου) παρουσιάσει κάποιο ελάττωμα, σταματήστε να τη χρησιμοποιείτε και πηγαίνετε τη σε ένα Κέντρο Εξυπηρέτησης της Braun για επισκευή.
- Λάθος κατά την επισκευή ή επισκευή από άτομο που δεν έχει τα κατάλληλα προσόντα μπορεί να προκαλέσει ατυχήματα στο χρήστη.

A Περιγραφή

- 1 Ψεκαστήρας ατμού
- 2 Οπή δοχείου νερού
- 3 Κουμπί λειτουργίας ατμού
- 3a Ρυθμιστής ατμού
- 4 Κουμπί ψεκασμού
- 5 Κουμπί ενίσχυσης ψεκασμού
- 6 Επιλογέας θερμοκρασίας
- 7 Φωτεινή ένδειξη θερμοκρασίας

B Πριν την έναρξη

- Αυτό το σίδερο λειτουργεί με νερό της βρύσης. Αν έχετε εξαιρετικά σκληρό νερό προτείνουμε να χρησιμοποιείτε 50 % νερό της βρύσης και 50 % απεσταγμένο νερό. Γεμίστε το δοχείο νερού μέχρι την ένδειξη «max». Μην χρησιμοποιείτε ποτέ αποκλειστικά απεσταγμένο νερό. Μην προσθέτετε τίποτα στο νερό (πχ κόλλα).
- Τοποθετήστε το σίδερο σε όρθια θέση και συνδέστε το με το ηλεκτρικό δίκτυο. Επιλέξτε τη θερμοκρασία σύμφωνα με τον οδηγό σιδερώματος που αναγράφεται πάνω στο σίδερο ή στα ρούχα σας.
- Η φωτεινή ένδειξη θερμοκρασίας (7) σβήνει όταν επιτευχθεί η επιθυμητή θερμοκρασία (μετά περίπου από 1 λεπτό).

C Σιδέρωμα

1 Λειτουργία ατμού

Για σιδέρωμα με ατμό ο επιλογέας της θερμοκρασίας (6) πρέπει να τεθεί εντός της κόκκινης περιοχής. Πατείστε το κουμπί ατμού (3) για να ξεκινήσει ο τρόπος λειτουργίας σιδερώματος με ατμό.

Με ατμό  Χωρίς ατμό 

Με το κουμπί του ατμού στην όρθια θέση, γυρίστε το ρυθμιστή του ατμού (3a) για να ρυθμίσετε την ποσότητα του ατμού.

Προ-ύγρανση

(Όχι στα μοντέλα SI 6210 και SI 6510) Ατμός δημιουργείται επίσης οριζόντια στο μπροστινό μέρος της πλάκας. Αυτό προ-υγραίνει τα υφάσματα και καθιστά το σιδέρωμα ευκολότερο. Προσοχή: Ο ατμός βγαίνει πλάγια.

2 Ενίσχυση ψεκασμού

Πριν τη χρήση, πιέστε το κουμπί ενίσχυσης ψεκασμού (5) 3 έως 4 φορές για να το ενεργοποιήσετε. Πατείστε το κουμπί σε διαστήματα όχι μικρότερα των 5 δευτερολέπτων.

Η λειτουργία ενίσχυσης ψεκασμού μπορεί να ενεργοποιηθεί κατά τη διάρκεια στεγνού σιδερώματος. Ωστόσο, ο επιλογέας θερμοκρασίας πρέπει να τοποθετηθεί εντός του διαστήματος «•••» και «max». Η λειτουργία ενίσχυσης ψεκασμού μπορεί επίσης να χρησιμοποιηθεί σε κάθετη θέση για υγρανση κρεμασμένων ρούχων.

3 Λειτουργία ψεκασμού

Πατείστε το κουμπί ψεκασμού (4).

4 Στεγνό σιδέρωμα

Αφαιρέστε τη λειτουργία ατμού, πατώντας το κουμπί ατμού (3) έτσι ώστε να εφαρμόσει στη χαμηλή θέση.

D Μετά το σιδέρωμα

- Βγάλετε το σίδερο από την πρίζα και πατείστε το κουμπί λειτουργίας ατμού (3) έτσι ώστε να εφαρμόσει στη χαμηλή θέση εκτός λειτουργίας (steam off).
- Για να παρατείνετε τη διάρκεια ζωής του σιδερού αδειάστε το δοχείο νερού.
- Φυλάξτε το σίδερο αφού κρνώσει σε στεγνό μέρος πάντοτε πάνω στην όρθια βάση του.

E Συντήρηση και καθαρισμός

Για να καθαρίσετε την πλάκα χρησιμοποιείτε λεπτό σύρμα. Μετά σκουπίστε την πλάκα με μαλακό πανί. Ποτέ μην χρησιμοποιείτε σκληρό σφουγγάρι, ξίδι ή άλλα χημικά προϊόντα καθαρισμού. Για να καθαρίσετε τα πλαστικά τμήματα της λαβής και τα πλήκτρα εκτόξευσης νερού και έξτρα ατμού χρησιμοποιείτε αραιό διάλυμα απορρυπαντικού σε νερό.

F Καθαρισμός της βαλβίδας προστασίας από τα άλατα

Η βαλβίδα προστασίας από τα άλατα βρίσκεται στην κάτω άκρη του διακόπτη λειτουργίας ατμού (3). Θα πρέπει να καθαρίζεται τακτικά (π.χ. όταν η δημιουργία ατμού είναι ανεπαρκής). Κάντε τις ακόλουθες ενέργειες:

- 1) Βγάλετε το σίδερο από την πρίζα και αδειάστε το δοχείο νερού.
- 2) Πιέστε το διακόπτη λειτουργίας ατμού μέχρι να σηκωθεί.
- 3) Βγάλετε το διακόπτη με προσοχή (Υπάρχει η πιθανότητα μικρής διαροής νερού από την πλάκα).
- 4) Μην ακουμπάτε τη βαλβίδα προστασίας από τα άλατα.
- 5) Βυθίστε τη μέσα σε ξίδι (όχι απόσταγμα ξιδιού) ή χυμό λεμονιού μέχρι να μαλακώσουν τα άλατα
- 6) Χρησιμοποιείτε μία μη μεταλλική βούρτσα για να καθαρίσετε εντελώς όλες τις τρύπες.
- 7) Ξεπλύνετε κάτω από τρεχούμενο νερό.
- 8) Τοποθετήστε το διακόπτη λειτουργίας ατμού και πάλι στη θέση του.
- 9) Πιέστε τον για να ελέγξετε τη λειτουργία της εκτόξευσης ατμού.

Σημ. Το σίδερο δεν θα πρέπει ποτέ να χρησιμοποιηθεί χωρίς το διακόπτη λειτουργίας ατμού.

G Σύστημα καθαρισμού από τα άλατα

Όταν ποσότητα αλάτων βγαίνει από τις εξόδους ατμού ή όταν η δημιουργία ατμού είναι ανεπαρκής, ακόμα και μετά τον καθαρισμό της βαλβίδας προστασίας από τα άλατα θα πρέπει να καθαρίσετε το δοχείο ατμού με τον ακόλουθο τρόπο:

- 1) Σιγουρευτείτε ότι το πλήκτρο λειτουργίας ατμού βρίσκεται στη χαμηλότερη θέση.
 - 2)–3) Γεμίστε το δοχείο νερού, βάλτε το σίδερο στην πρίζα και επιλέξτε την υψηλότερη θερμοκρασία «•••».
 - 4)–5) Περιμένετε μέχρι να σβήσει η φωτεινή ένδειξη θερμοκρασίας και βγάλτε το σίδερο από την πρίζα.
 - 6)–7) Κρατήστε το σίδερο πάνω από νεροχύτη και μετά προσεκτικά πιέστε το διακόπτη λειτουργίας ατμού μέχρι να σηκωθεί, μετά γυρίστε τον μέχρι να κλειδώσει στη θέση αυτή.
- Προσοχή:** Όταν το πλήκτρο λειτουργίας ατμού έχει τραβηχθεί προς τα έξω, καυτό νερό και ατμός θα βγει από την πλάκα.
- 8) Σπρώξτε πίσω το πλήκτρο λειτουργίας ατμού μέχρι να βρεθεί στη χαμηλότερη θέση.
 - 9)–10) Γεμίστε το δοχείο νερού, βάλτε το σίδερο στην πρίζα και επιλέξτε την υψηλότερη θερμοκρασία «•••».
 - 11)–13) Όταν η ενδεικτική λυχνία σβήσει, πιέστε το κουμπί ενίσχυσης ψεκασμού 4 φορές για να ξεπλύνετε το σίδερο. Βγάλετε το σίδερο από την πρίζα, περιμένετε μέχρι να κρνώσει η πλάκα και καθαρίστε το όπως περιγράφεται πιο πάνω στην παράγραφο E.

Σημ. Το σίδερο δεν θα πρέπει ποτέ να χρησιμοποιηθεί χωρίς το διακόπτη λειτουργίας ατμού.

H Οδηγός επίλυσης προβλημάτων

Πρόβλημα	Αντιμετώπιση
Από τις οπές ατμού τρέχουν σταγόνες	Στρίψτε το ρυθμιστή ατμού αντίθετα από τη φορά των δεικτών του ρολογιού για να ελαττώσετε τον ατμό ή κλείστε τον. Όταν πιέζετε το κουμπί ενίσχυσης ψεκασμού να αφήνετε μεγαλύτερα χρονικά διαστήματα. Διαλέξτε υψηλότερη θερμοκρασία.
Δεν υπάρχει καθόλου ατμός	Πιέστε το κουμπί λειτουργίας ατμού έτσι ώστε να ανασηκωθεί.
Δημιουργείται λιγότερος ή καθόλου ατμός	Καθαρίστε τη βαλβίδα προστασίας από τα άλατα (Παράγραφος F).
Από τις οπές του ατμού βγαίνουν άλατα	Καθαρίστε το θάλαμο του ατμού από τα άλατα (Παράγραφος G).

Υπόκειται σε αλλαγές χωρίς προειδοποίηση.

Αυτό το προϊόν πληροί τις προδιαγραφές EMC, όπως αυτές έχουν οριστεί από την οδηγία του Συμβουλίου 89/336/EEC και τους Κανονισμούς Συσκευών Χαμηλής Τάσης (73/23/EEC).



Deutsch

Garantie

Als Hersteller übernehmen wir für dieses Gerät – nach Wahl des Käufers zusätzlich zu den gesetzlichen Gewährleistungsansprüchen gegen den Verkäufer – eine Garantie von 1 Jahr ab Kaufdatum. Innerhalb dieser Garantiezeit beseitigen wir nach unserer Wahl durch Reparatur oder Austausch des Gerätes unentgeltlich alle Mängel, die auf Material- oder Herstellungsfehlern beruhen. Die Garantie kann in allen Ländern in Anspruch genommen werden, in denen dieses Braun Gerät von uns autorisiert verkauft wird.

Von der Garantie sind ausgenommen: Schäden durch unsachgemäßen Gebrauch, normaler Verschleiß und Verbrauch sowie Mängel, die den Wert oder die Gebrauchstauglichkeit des Gerätes nur unerheblich beeinflussen. Bei Eingriffen durch nicht von uns autorisierte Braun Kundendienstpartner sowie bei Verwendung anderer als Original Braun Ersatzteile erlischt die Garantie.

Im Garantiefall senden Sie das Gerät mit Kaufbeleg bitte an einen autorisierten Braun Kundendienstpartner. Die Anschrift für Deutschland können Sie kostenlos unter 0800/27 28 64 63 erfragen.

English

Guarantee

We grant 1 year guarantee on the product commencing on the date of purchase. Within the guarantee period we will eliminate, free of charge, any defects in the appliance resulting from faults in materials or workmanship, either by repairing or replacing the complete appliance as we may choose.

This guarantee extends to every country where this appliance is supplied by Braun or its appointed distributor.

This guarantee does not cover: damage due to improper use, normal wear or use as well as defects that have a negligible effect on the value or operation of the appliance. The guarantee becomes void if repairs are undertaken by unauthorised persons and if original Braun parts are not used.

To obtain service within the guarantee period, hand in or send the complete appliance with your sales receipt to an authorised Braun Customer Service Centre.

For UK only:

This guarantee in no way affects your rights under statutory law.

Français

Garantie

Nous accordons une garantie d'un an sur ce produit, à partir de la date d'achat.

Pendant la durée de la garantie, Braun prendra gratuitement à sa charge la réparation des vices de fabrication ou de matières, en se réservant le droit de décider si certaines pièces doivent être réparées ou échangées, ou encore si l'appareil lui-même doit être échangé.

Les dommages occasionnés par une utilisation inadéquate ou rangement (branchement sur courant continu, erreur de voltage, prise inappropriée, choc, l'utilisation de détartrants vendus dans le commerce, le rangement du fer avec une semelle humide), l'usure normale et les défauts ne portant préjudice ni au bon fonctionnement ni à la valeur de l'appareil excluent toute prétention à la garantie.

La garantie devient caduque si des réparations ont été effectuées par des personnes non agréées par Braun et si des pièces de rechange ne provenant pas de Braun ont été utilisées.

La garantie ne sera valable que si, la date d'achat ainsi que le cachet et la signature du magasin figurent sur la carte de garantie et la carte de contrôle.

Cette garantie est reconnue dans tous les pays où Braun ou son distributeur exclusif commercialise l'appareil et où aucune restriction d'importation ou règlement officiel n'empêchent d'assurer le service prévu par la garantie. Pour toutes réclamations intervenant pendant la période de garantie, envoyez l'appareil ainsi que sa carte de garantie à votre revendeur ou à la station service Braun la plus proche.

Toutes autres formes de prétention à la garantie sont exclues sauf si des dispositions légales spécifient le contraire.

Clause speciale pour la France

Outre les dispositions ci-dessus relatives aux garanties offertes par la société Braun au-delà du champ d'application de la garantie légale prévue par le Code civil français, par exemple, après l'expiration du bref délai de l'article 1648 du Code civil, s'applique en tout état de cause la garantie légale qui oblige le vendeur professionnel à garantir l'acheteur contre toutes les conséquences des défauts ou vices cachés de la chose vendue ou du service rendu dans les conditions des articles 1641 et suivants du Code civil.

Español

Garantía

Braun concede a este producto 1 año de garantía a partir de la fecha de compra.

Dentro del período de garantía, subsanaremos, sin cargo alguno, cualquier defecto del aparato imputable tanto a los materiales como a la fabricación, ya sea reparando, sustituyendo piezas, o facilitando un aparato nuevo según nuestro criterio.

Esta garantía no ampara averías por uso indebido (funcionamiento a distinto voltaje del indicado, conexión a un enchufe de inadecuada conducción eléctrica, rotura), desgaste normal y defectos que causen disminución en el valor o funcionamiento del aparato.

La garantía perderá su efecto en caso de ser efectuadas reparaciones por personas no autorizadas, o si no son usados recambios originales de Braun.

La garantía solamente tendrá validez si la fecha de compra es confirmada por el comerciante mediante su firma y sello sobre la garantía y tarjeta de registro.

Esta garantía tiene validez en todos los países donde este producto sea distribuido por Braun o por un distribuidor asignado por Braun y donde las normas oficiales no restrinjan las importaciones ni impidan que se facilite el servicio bajo garantía.

En caso de reclamación bajo esta garantía, diríjase al Servicio de Asistencia Técnica de Braun más cercano.

Cualesquiera otras reclamaciones no especificadas están excluidas, a menos que la ley prevea otra cosa con carácter obligatorio.

Sólo para España

Servicio y reparación: Para localizar su Servicio de Asistencia Técnica Braun más cercano, llame al teléfono 93/4 01 94 40.

Servicio al consumidor: En caso de que tenga Vd. alguna duda referente al funcionamiento de este producto, le rogamos contacte con el teléfono del servicio al consumidor 901-11 61 84.

Português

Garantia

Braun concede a este produto 1 ano de garantia, a partir da data de compra.

Qualquer defeito do aparelho imputável quer aos materiais quer ao fabrico, que torne necessário reparar, substituir peças ou trocar de aparelho, dentro do período de garantia não terá custos adicionais.

Esta garantia não contempla avarias provocadas por uso indevido (funcionamento com voltagem contra indicada, ligação a uma tomada que apresente condução eléctrica inadequada, quebra), desgaste normal e defeitos que causem diminuição do seu valor ou do funcionamento do aparelho.

A garantia perderá o seu efeito no caso de serem efectuadas reparações por pessoas não autorizadas ou quando forem utilizadas peças ou acessórios não originais.

A garantia só terá validade desde que a data de compra seja confirmada pelo vendedor através do seu carimbo comercial.

Em caso de reclamação contemplada por esta garantia, entregue o aparelho completo, juntamente com a garantia vigente, aos serviços de assistência técnica da Braun mais próximos.

Quaisquer outras reclamações não especificadas ficam excluídas, a menos que exista legislação com carácter obrigatório que as contemple.

Válido unicamente para Portugal

Assistência técnica e reparações:

Para localizar o seu serviço de assistência técnica mais perto chame o telefone: 17 22 00 63.

Serviço ao Consumidor:

Em caso de lhe surgir alguma dúvida relativamente ao funcionamento deste aparelho, solicitamos-lhe que contacte o telefone do Serviço ao Consumidor: 080 820 00 33.

Italiano

Garanzia

Braun fornisce una garanzia valevole per la durata di 1 anno dalla data di acquisto.

Nel periodo di garanzia verranno eliminati, gratuitamente, i guasti dell'apparecchio conseguenti a difetti di fabbrica o di materiali, sia riparando il prodotto sia sostituendo, se necessario, l'intero apparecchio.

Tale garanzia non copre: danni derivanti dall'uso improprio del prodotto, la normale usura conseguente al funzionamento dello stesso, i difetti che hanno un effetto trascurabile sul valore o sul funzionamento dell'apparecchio. La garanzia decade se vengono effettuate riparazioni da soggetti non autorizzati o con parti non originali Braun.

Per accedere al servizio durante il periodo di garanzia, è necessario consegnare o far pervenire il prodotto integro, insieme allo scontrino di acquisto, ad un centro di assistenza autorizzato Braun.

Contattare il numero 02/6678623 per avere informazioni sul Centro di assistenza autorizzato Braun più vicino.

Nederlands

Garantie

Op dit produkt verlenen wij een garantie van 1 jaar geldend vanaf datum van aankoop. Binnen de garantieperiode zullen eventuele fabricagefouten en/of materiaal fouten gratis door ons worden verholpen, hetzij door reparatie, vervanging van onderdelen of omruilen van het apparaat. Deze garantie is van toepassing in elk land waar dit apparaat wordt geleverd door Braun of een officieel aangestelde vertegenwoordiger van Braun.

Beschadigingen ten gevolge van onoordeelkundig gebruik, normale slijtage en gebreken die de werking of waarde van het apparaat niet noemenswaardig beïnvloeden vallen niet onder de garantie. De garantie vervalt bij reparatie door niet door ons erkende service-afdelingen en/of gebruik van niet originele Braun onderdelen.

Om gebruik te maken van onze service binnen de garantieperiode, dient u het complete apparaat met uw aankoopbewijs af te geven of op te sturen naar een geautoriseerd Braun Customer Service Centre.

Bel 0800-gillette voor een Braun Customer Service Centre bij u in de buurt.

Dansk

Garanti

Braun yder 1 års garanti på dette produkt gældende fra købsdatoen. Inden for garantiperioden vil Braun for egen regning afhjælpe fabriktions- og materialefejl efter vort skøn gennem reparation eller ombytning af apparatet. Denne garanti gælder i alle lande, hvor Braun er repræsenteret.

Denne garanti dækker ikke skader opstået ved fejlbetjening, normalt slid eller fejl som har ringe effekt på værdien eller funktionsdygtigheden af apparatet. Garantien bortfalder ved reparationer udført af andre end de af Braun anviste reparatører og hvor originale Braun reservedele ikke er anvendt.

Ved service inden for garantiperioden afleveres eller indsendes hele apparatet sammen med købsbevis til et autoriseret Braun Service Center.

Ring 7015 0013 for oplysning om nærmeste Braun Service Center.

Norsk

Garanti

Under følgende betingelser gir vi 1 års garanti fra kjøpsdato på produktet:

I garantiiden vil vi gratis rette eventuelle fabriktions- eller materialefeil. Vår service-avdeling avgjør om dette skal skje ved reparasjon, bytte av deler eller bytte av hele produktet.

Skader forårsaket av uforskriftsmessig bruk eller lagring (tilkopling til gal strømstyrke/spenning, eller til spesielle strømtuttak beregnet for annet bruk, brekkasje, avkalkningsmidler, direkte

fuktighet under oppbevaring), skader som har ubetydelig effekt for produktets funksjon eller verdi, og skader som følge av normal slitasje dekkes ikke av garantien. Garantien bortfaller dersom reparasjon utføres av ikke autorisert person eller hvis andre enn originale Braun reservedeler benyttes. Garantien er bare gyldig dersom kjøpsdato er bekreftet ved forhandlers stempel og signatur på garanti- og registreringskortet. Denne garanti er gyldig i alle land der Braun eller Brauns distributør selger produktet, og hvor importrestriksjoner eller offentlige reguleringer ikke er til hinder for at garanti-reparasjoner utføres. Dersom krav om garantireparasjon oppstår, skal hele produktet samt gyldig garantikort leveres til forhandler eller til nærmeste Braun servicekontor.

Andre krav dekkes ikke av garantien, unntatt i de tilfelle dette forlanges av gjeldende lovgivning.

NB
For varer kjøpt i Norge har kunden 1 års garanti i henhold til NEL's Leveringsbetingelser.

Svenska

Garanti

Vi garanterar denna produkt för ett år från och med inköpsdatum. Under garantitiden kommer vi utan kostnad, att avhjälpa alla brister i apparaten som är hänförliga till fel i material eller utförande, genom att antingen reparera eller byta ut hela apparaten efter eget gottfinnande. Denna garanti gäller i alla länder där denna apparat levereras av Braun eller deras auktoriserade återförsäljare.

Garantin gäller ej: skada på grund av felaktig användning eller normalt slitage, liksom brister som har en försumbar inverkan på apparatens värde eller funktion. Garantin upphör att gälla om reparationer utförs av icke behörig person eller om Brauns originaldelar inte används.

För att erhålla service under garantitiden skall den kompletta apparaten lämnas in tillsammans med inköpskvittot, till ett auktoriserat Braun verkstad.

Ring 020-21 33 21 för information om närmaste Braun verkstad.

Suomi

Takuu

Tälle tuotteelle myönämme 1 vuoden takuun ostopäivästä lukien Suomessa voimassa olevien alan takuehtojen TE90 mukaan. Takuuaikana korvataan velloituksetta kaikki viat, jotka aiheutuvat materiaali- tai valmistusvirheistä. Korvaus tapahtuu harkintamme mukaan korjaamalla, vaihtamalla viallinen osa tai vaihtamalla koko laite uuteen. Takuu on voimassa kaikkialla maailmassa sillä edellytyksellä, että laitetta myydään ko. maassa Braunin tai virallisen maahantuojan toimesta.

Takuun piiriin eivät kuulu seuraavat viat: viat, jotka johtuvat virheellisestä käytöstä, normaalista kulumisesta tai viat, jolla on vähäinen merkitys laitteen arvoon tai toimintaan. Takuun voimassaolo lakkaa, jos laitetta korjataan muualla kuin valtuutetussa Braun-huoltoliikkeessä tai jos laitteessa käytetään muita kuin alkuperäisiä varaosia.

Yksilöity ostokuitti riittää takuun voimassaolon osoittamiseksi.

Lisätietoa takuuseen liittyvistä asioista saa asiakaspalvelukeskustamme numerosta 020-377 877.

Polski

Warunki gwarancji

- Sprzedający gwarantuje sprawne działanie sprzętu w okresie 12 miesięcy od daty wydania. Ujawnione w tym okresie wady będą usuwane bezpłatnie, przez wymieniony przez firmę Braun autoryzowany warsztat serwisowy, w terminie 14 dni od daty dostarczenia sprzętu do warsztatu serwisowego.
- Reklamujący może wysłać sprzęt do naprawy do najbliższej znajdującego się autoryzowanego punktu serwisowego wymienionego przez firmę Braun. Opaty transportowe zostaną mu bezzwłocznie zwrócone po uznaniu zasadności reklamacji. Na życzenie reklamującego sklep, który sprzedał reklamowany towar dostarczy za reklamującego sprzęt do warsztatu serwisowego. Termin naprawy, w wypadku dostarczenia przez sklep, wysyłką pocztową lub za innym pośrednictwem ulegnie przedłużeniu o czas niezbędny do dostarczenia i odbioru sprzętu. Reklamujący powinien dostarczyć sprzęt do sklepu w oryginalnym opakowaniu fabrycznym dodatkowo zabezpieczonym przed uszkodzeniem. Uszkodzenia spowodowane niedostatecznym zabezpieczeniem wysyłki sprzętu nie podlegają naprawom gwarancyjnym. Reklamujący nie może żądać gratyfikacji, jeżeli niewłaściwie oznakuje lub nieprawidłowo ubezpieczy wysyłkę sprzętu.
- Okres gwarancji wydłuża się o czas naprawy sprzętu.
- Naprawa gwarancyjna nie obejmuje czynności przewidzianych w instrukcji, do których wykonania zobowiązany jest użytkownik we własnym zakresie i na własny koszt.
- Ewentualne oczyszczenie sprzętu dokonywane jest na koszt użytkownika według cennika danego warsztatu serwisowego i nie będzie traktowane jako usługa gwarancyjna.
- Gwarancją nie są objęte:
 - mechaniczne uszkodzenia sprzętu spowodowane przez użytkownika lub pośrednika dostarczającego sprzęt do warsztatu serwisowego,
 - uszkodzenia i wady wynikłe na skutek:
 - niewłaściwego lub niezgodnego z instrukcją użytkowania, konserwacji lub przechowywania;
 - niewłaściwej lub niezgodnej z instrukcją instalacji;
 - używania niewłaściwych materiałów eksploatacyjnych;
 - samowolnych dokonywanych przez użytkownika lub inne nieuprawnione osoby napraw;
 - przeróbek lub zmian konstrukcyjnych;
 - części szklane, żarówki oświetlenia.
- Braun przestrzega przed dokonywaniem napraw gwarancyjnych w nieautoryzowanych zakładach serwisowych. Stwierdzenie takiej naprawy lub samowolnego utworzenia sprzętu pociąga za sobą utratę gwarancji.
- W sprawach nieuregulowanych niniejszą kartą gwarancyjną mają zastosowanie przepisy Kodeksu Cywilnego.

Český

Záruka

Na tento výrobek poskytujeme záruku po dobu 1 roku od data prodeje spotřebiteli. Během této záruční doby bezplatně odstraníme závady na výrobku, způsobené vadami materiálu nebo chybou výroby, a to dle našeho rozhodnutí buď opravou nebo výměnou celého výrobku. Tato záruka platí pro všechny země, kam je tento výrobek dodáván firmou Braun nebo jejím autorizovaným distributorem.

Tato záruka se nevztahuje: na poškození vzniklá nesprávným užíváním a údržbou, na běžné opotřebení, jakož i na defekty, mající zanedbatelný vliv na hodnotu a použitelnost přístroje. Záruka pozbývá platnosti, pokud byl výrobek mechanicky poškozen nebo pokud jsou opravy provedeny neautorizovanými osobami nebo pokud nejsou použity originální díly Braun. Přístroj je určen výhradně pro domácí použití. Při použití jiným způsobem nelze uplatnit záruku.

Záruka platí jen tehdy, je-li záruční list řádně vyplněn (datum prodeje, razítko prodejny a podpis prodávače) a je-li současně s ním předložen prodejní doklad.

Chcete-li využít servisních služeb v záruční době, předejte nebo pošlete kompletní přístroj spolu s doklady o koupi do autorizovaného servisního střediska Braun. Aktualizovaný seznam servisních středisek je k dispozici v prodejních výrobců Braun.

Volejte 0800 11 33 22 pro informaci o nejbližším servisním středisku Braun.

O případné výměně přístroje nebo zrušení kupní smlouvy platí příslušná zákonná ustanovení. Záruční doba se prodlužuje o dobu, po kterou byl výrobek podle záznamu z opravy v záruční opravě.

Slovenský

Záruka

Na tento výrobok poskytujeme záruku po dobu 1 roka odo dňa predaja spotrebiteľovi. Počas tejto záručnej doby bezplatne odstránime závady na výrobku, spôsobené vadami materiálu alebo chybou výroby a to podľa nášho rozhodnutia buď opravou alebo výmenou celého výrobku. Táto záruka platí pre všetky krajiny, kde tento výrobok dodáva firma Braun alebo jej autorizovaný distribútor.

Táto záruka sa nevztahuje: na poškodenia, ktoré vzniknú nesprávnym používaním a údržbou, na bežné opotrebenie ako aj na defekty, ktoré majú zanedbateľný vplyv na hodnotu a použitie prístroja. Záruka stráca platnosť v prípade, že výrobok bol mechanicky poškodený alebo sa uskutočnili opravy neautorizovanými osobami alebo sa nepoužili originálne diely Braun. Prístroj je výhradne určený na domáce použitie. Pri použití iným spôsobom nie je možné záruku uplatniť.

Záruka platí iba vtedy, ak je záručný list riadne vyplnený (datum predaja, pečiatka predajne a podpis predavača) a zároveň s ním je predložený doklad o predaji.

Ak chcete využiť servisné služby v záručnej dobe, kompletný prístroj spolu s dokladmi o zakúpení odovzdajte alebo zašlite do autorizovaného servisného strediska Braun. Aktualizovaný zoznam servisných stredísk je k dispozícii v predajniach výrobcov Braun.

Volajte 0800 11 33 22 a získate informácie o najbližšom servisnom stredisku Braun.

Vzhľadom na prípadnú výmenu prístroja alebo na zrušenie kúpnej zmluvy platia príslušné zákonné ustanovenia. Záručná doba sa predlžuje o dobu, počas ktorej bol výrobok podľa záznamu z opravovne v záručnej opravě.

Magyar

Garancia

A garancia hatálya alól kivételt képeznek azok a meghibásodások, amelyek a készülék szakszerűtlen, vagy nem rendeltetésszerű használatára vezethetők vissza valamint azok az apróbb hibák, amelyek a készülék értékét, vagy használhatóságát jelentősen nem befolyásolják.

A garancia érvényét veszti, ha a készülék a Braun által kijelölt szervizeken kívül kerül javításra. Részletes tájékoztató és a Braun által kijelölt szervizek címjegyzéke a készülékhez mellékellet garancia-levéiben található. Gillette Group Hungary Kereskedelmi Kft Frankel Leó u. 30-34, 1023 Budapest, 1-345-3800

Ελληνικά

Εγγύηση

Παραχωρούμε ένα (1) χρόνο εγγύησης, στο προϊόν, ξεκινώντας από την ημερομηνία αγοράς. Μέσα στην περίοδο εγγύησης καλύπτουμε, χωρίς χρέωση, οποιαδήποτε ελάττωμα προερχόμενο από κακή κατασκευή ή κακής ποιότητας υλικό, είτε επισκευάζοντας είτε αντικαθιστώντας ολόκληρη τη συσκευή σύμφωνα με την κρίση μας. Αυτή η εγγύηση ισχύει σε όλες τις χώρες που πωλούνται τα προϊόντα Braun.

Η εγγύηση δεν καλύπτει: καταστροφή ή από κακή χρήση, ή υσιολογική ή θορά ή ελαττώματα λόγω αμέλειας του χρήστη. Η εγγύηση ακυρώνεται αν έχουν γίνει επισκευές από μη εξουσιοδοτημένα άτομα ή δεν έχουν χρησιμοποιηθεί γνήσια ανταλλακτικά Braun.

Για να επιτύχετε σέρβις μέσα στην περίοδο της εγγύησης, παραδώστε ή στείλτε την συσκευή με την απόδειξη αγοράς σε ένα Εξουσιοδοτημένο Κατάστημα Σέρβις της Braun.

Καλέστε στο 01-9478700 για να πληροφορηθείτε για το πλησιέστερο Εξουσιοδοτημένο Κατάστημα Σέρβις της Braun.

Garantiebüros und Kundendienstzentralen**Guarantee and Service Centers****Bureaux de garantie et centrales service après-vente****Oficinas de garantía y oficinas centrales del servicio****Entidade de garantia e centros de serviço****Uffici e sede centrale del servizio clienti****Garantiebureaus en service-centrales****Garantikontorer og centrale service-afdelinger****Garanti og servicecenter****Servicekontor och centrala kundtjänst-platser****Asiakaspalvelu ja tekninen neuvonta****Punkty serwisowe****Pozáruční a servisní centra****Pozáručné a servisné centrá****Szerviz****Εγγύηση και Εργαστήριο επισκευών****Djibouti (Republique de)**

Ets. Nouraddine, Magasin de la Seine, 12 Place du 27 Juin, B.P. 2500, Djibouti, ☎ 35 19 91

Egypt

Zahrán Trading Co., 14 May Road – Semouha, 21615 Alexandria, ☎ 20 03-42 66 664

España

Braun Espanola S.A., Braun Service, Enrique Granados, 46, 08950 Esplugues de Llobregat (Barcelona), ☎ 901 11 61 84

Estonia

Serwest Ltd., Raua 55, 10152 Tallinn, ☎ 627 87 32

France

Gruppe Gillette France - Division Braun, 9, Place Marie Jeanne Bassot, 92693 Levallois Perret Cédex, ☎ (1) 4748 70 00, Minitel 3615 code Braun. Liste Centres-Service sur demande

Great Britain

Gillette Group UK Ltd., Braun Consumer Service, Great West Road, Isleworth TW7 5NP; Middlesex, ☎ 0800 783 70 10

Greece/Ellas

Berson S.A., 47, Agamemnonos Str., 17675 Athens, ☎ 1-9 47 87 00

Guadeloupe

Ets. André Haan S.A., B.P. 335, 97161 Pointe-à-Pitre, ☎ 26 68 48

Hong Kong

Audio Supplies Company, Room 506, St. George's Building, 2 ICE House Street, Hong Kong, ☎ 25 24-93 77

Hungary

Kisgep KFT, Pannonia u. 23, 1136 Budapest, ☎ 1 349 49 55

Iceland

Verzlunin Pfaff h.f., Grensasvegur 13, Box 714, 121 Reykjavik, ☎ 5 33 22 22

India

Braun Division, c/o Gillette Div. Op. Pvt. Ltd., 34, Okhla Industrial Estate, New Delhi 110 020, ☎ 11 68 30 218

Iran

Tehran Bouran Company Irtuc Building, No 874 Enghelab Ave., P.O. Box 15815-1391, Tehran 11318, ☎ 9821 6702175

Ireland (Republic of)

Gavins Shaver Centre, 83/84, Lower Camden Street, Dublin 2, ☎ 1800 509 448

Israel

S. Schestowitz Ltd., 8 Shacham Str., Tel-Aviv, 49517, ☎ 1 800 335 959

Italia

Servizio Consumatori Braun c/o Gillette Group Italy S.p.A., Via G.B. Pirelli, 18, 20124 Milano, ☎ 02 / 6678623

Jordan

A. Dajani & Sons Co., Shamaisani/Sherif Jamil Bin Naser Street, P.O. Box 926976, Amman 11110, ☎ 962-6552 5545

Kenya

Radbone-Clark Power Technics Ltd., P.O. Box 49197, Mombasa Road, Nairobi, ☎ 2 82 36 60

Korea

STC Industries Corp. Braun Division, 32, Mullae-Dong 3-KA, Youngdeungpo-Ku, Seoul 150-090, ☎ 080 258 25 89

Kuwait

Union Trading Co. W.L.L., P.O. Box 28, Safat Code 13001, Kuwait, ☎ 4 83 46 05

Latvia

Latinterhešserviss Co., 72 Bullu Street, House 2, Riga 1067, ☎ 2 40 37 19

Lebanon

Magnet SAL - Fattal HLDG, P.O. Box 110-773, Beirut, ☎ 1 51 20 02

Lithuania

Elektronas AB, Joint Stock Company, Kareivių 6, 2600 Vilnius, ☎ 277 76 17

Luxembourg

Sogel S.A., 1 Dernier Sol, BP 1941, 1019 Bonnevoie, ☎ 4 00 50 51

Libya

Al-Muddy Joint-Stock Co., Istanbul Street, P.O. Box 4996, Tripoli, ☎ 21 333 3421

Malaysia

Gillette Malaysia Sdn. Bhd., Braun Customer Service, 11 A Persiaran Selangor, P.O. B. 7013, 40200 Shah Alam, Selangor Darul Ehsan, ☎ 3 55 19 21 16

Malta

Kind's, 287, Republic Street, Valletta VLT04, ☎ 24 71 18

Maroc

Indimar S.A., 86, rue de Chaouia (ex. rue Colbert), Casablanca, 20 000, ☎ 2 26 86 31

Martinique

Decius Absalon, 23 Rue du Vieux-Chemin, 97201 Fort-de-France Cedex, ☎ 73 43 15

Mauritius

J. Kalachand & Co. Ltd., Bld DBM Industrial Estate, Stage 11, Plaine Lauzon, ☎ 2 12 53 13

Mexico

Braun de México y Cia. de C.V., Calle Cuatro No. 4, Fracc. Industrial Alce Blanco, Naucalpan de Juárez 53370, Estado de México, ☎ 01(800) 508 58 00

Nederland

Gillette Groep Nederland BV, Visseringlaan 20-22, 2288 ER Rijswijk, ☎ 070-4 13 16 58

New Zealand

Key Service Ltd., c/o Gillette NZ, 59-63 Druces Rd., Manakau City, Auckland, ☎ 9-262 58 38

Nippon

Braun Gillette Japan Inc., Siber Hegner Bldg., 7th Floor, 89-1 Yamashita-cho, Naka-ku, P.O. Box 247, Yokohama 231-0023, ☎ 4 56 81 79 53

Norge

Gillette Group Norge AS, Nils Hansensvei 4, Postboks 79 Bryn, 0611 Oslo, ☎ 88 02 55 03

Oman (Sultanate of)

Naranjee Hirjee & Co. LLC., 10 Ruwi High, P.O. Box 9, Muscat 113, ☎ 703 660

Pakistan

Gillette Pakistan Ltd., Dr. Ziauddin Ahmend Road, Karachi 74200, ☎ 21 56 88 930

Paraguay

Paraguay Trading S.A., Avda. Artigas y Cacique Cara Cara, Asunción, ☎ 21203350/48/46

Philippines

Gillette Philippines Inc., Villongco Road, Sucat, Paranaque City, ☎ 2 00 22 to 29

Poland

Gillette Poland S.A., Budynek Orion, I piętrowo, ul. Domaniewska 41, 02-672 Warszawa, ☎ 22 548 88 88

Portugal

Gillette Portuguesa, Ltd., Braun Service, Centro Empresarial Torres da Lisboa, Rua Tomás da Fonseca, Torre G-9ºB, 1600-209 Lisboa, ☎ 080 82 000 33

Qatar

Al-Baker Trading Co., P.O. Box 9, Doha, ☎ 621 059

Réunion

Dindar Confort, 58, rue Maréchal Leclerc, P.O. Box 12, 97400 St. Denis, ☎ 40 12 50

Romania

Eutron Invest Romania, Str. Ghe. Manu 3/1, Bucuresti-1 ☎ (40) 01 310 34 47

Russia

Braun Russia c/o Gillette Int., Paveletskaja sq. 2, Bldg. 3, 8 Floor, 113054 Moscow, ☎ (095) 258 62 70

Saudi Arabia

Salem M. Bakhshwain Sons Co. Ltd., P.O. Box 743, 21421 Jeddah, ☎ 65 72 900

Schweiz/Suisse/Svizzera

Telion AG, Rütlistrasse 26, 8952 Schlieren, ☎ 0844-88 40 10

Singapore (Republic of)

Beste (S) Pte. Ltd., 6 Tagore Drive, # 03-04 Tagore Industrial Building, Singapore 787623, ☎ 4 552 24 22

Slovenia

Coming d. d., Slovenceva 024, 1000 Ljubljana, ☎ 386-01-560-40-00

Slovakia

Techno Servis Bratislava spol. s.r.o., Bajzova 11/A, 82108 Bratislava, ☎ 7 / 55568161

South Africa (Republic of)

Fixnet After Sales Service, 17B Allandale Park, P.O. Box 5716, Cnr Le Roux and Morkels Close, Johannesburg 1685, Midrand, Gauteng ☎ 11 315 9260/1

St. Maarten

Ashoka, P.O. Box 79, Philipsburg, Netherlands Antilles, ☎ 52 33 74

St. Thomas

Boolchand's Ltd., 31 Main Street, P.O. Box 5667, 00803 St. Thomas, US Virgin Islands, ☎ 340 776 0302

Suomi

Gillette Group Finland Oy/ Braun, Niittykatu 8, PL 9, 02200 Espoo, Asiakaspalvelu 0203 77877 Tekninen neuvonta 09-45 28 71

Sverige

Gillette Group Sverige AB, Division Braun, Box 1056, 172 22 Sundbyberg, ☎ 020-21 33 21

Syria

Unisyria, P.O. Box 35002, Damascus, ☎ 11 622 2881

Taiwan, R.O.C.

Audio & Electr. Supplies Ltd., Brothers Bldg., 10th Floor, 85 Chung Shan N Rd., Sec. 1, Taipei (104), ☎ 0 80 221 630

Thailand

Gillette Thailand Limited, Ladkrabang Industrial Estate, 109 Moo 4, Chalokkrung Rd., Lamplatew Ladkrabang, Bangkok 10520, ☎ 645-0800-3 ext. 406

Tunisie

Generale d'Equipement Industr., 34 rue du Golfe Arabe, Tunis, 2000, ☎ 00216 171 68 80

Turkey

Bosas Bakim Onarim A.S., Yeniyol Sok. TEBA Is Merkezi, No. 20, 35470 Kadikoy-Istanbul, ☎ 0800 216 19 53

United Arab Emirates

The New Store, P.O. Box 3029, Dubai, ☎ 43 53 45 06

Uruguay

Driva S.A., Marcelino Sosa 2064, 11800 Montevideo, ☎ 2 924 95 76

USA

Gillette Company, Braun Division 6D, 1, Gillette Park, Boston, MA 02127, ☎ 1-800-272-8611

Venezuela

Coral C.A., Edificio Larco, Calle la Limonera, La Trinidad – Caracas 1080, ☎ 2 93 38 77

Yemen (Republic of)

Saba Stores for Trading, 26th September Street, P.O. Box 5278, Taiz, ☎ 967 4-25 23 14

Yugoslavia

BG Elektronik, Bulevar revolucije 34, 11000 Beograd, ☎ 11 3240 030