



DW60J9970 Series
DW60K8550 Series

Dishwasher installation guide



These installation instructions are intended for use by qualified installers.

If you are having problems installing this dishwasher, contact a service center as referring to the contact list on the back cover.
For assistance: www.samsung.com

imagine the possibilities

Thank you for purchasing this Samsung product.



SAMSUNG

Safety instructions

Congratulations on your new Samsung dishwasher. This manual contains important information on the installation, use and care of your appliance. Please take time to read this manual to take full advantage of your dishwasher's many benefits and features.

WHAT YOU NEED TO KNOW ABOUT SAFETY INSTRUCTIONS











Please read this manual thoroughly to ensure that you know how to safely and efficiently operate the extensive features and functions of your new appliance and retain it in a safe place near the appliance for your future reference. Use this appliance only for its intended purpose as described in this user manual.

Warning and important safety instructions in this manual do not cover all possible conditions and situations that may occur. It is your responsibility to use common sense, caution, and care when installing, maintaining, and operating your dishwasher.

Because the following operating instructions cover various models, the characteristics of your dishwasher may differ slightly from those described in this manual and not all warning signs may be applicable. If you have any questions or concerns, contact your nearest service center or find help and information online at www.samsung.com.

IMPORTANT SAFETY SYMBOLS AND PRECAUTIONS

Important safety symbols

	Hazards or unsafe practices that may result in severe personal injury and/or property damage.
	Hazards or unsafe practices that may result in personal injury and/or property damage.
	To reduce the risk of fire, explosion, electric shock, or personal injury when using your dishwasher, follow these basic safety precautions:
	Do NOT attempt.
	Do NOT disassemble.
	Do NOT touch.
	Follow directions explicitly.
	Unplug the power plug from the wall socket.
	Make sure the appliance is grounded to prevent electric shock.
	Call the service centre for help.
	Note

These warning symbols are here to prevent injury to you and others. Please follow them explicitly.

Keep these instructions in a safe place and ensure that new users are familiar with the content. Pass them on to any future owner.

Important safety precautions



This appliance conforms to current safety requirements. Inappropriate use can, however, lead to personal injury and damage to property. To avoid the risk of accidents and damage to the appliance, please read these instructions carefully before using it for the first time. They contain important information on its safety, use and maintenance.



As with any equipment using electricity and moving parts, potential hazards exist. To safely operate this appliance, become familiar with its operation and exercise care when using it.



Do not let children (or pets) play on or in your dishwasher. The dishwasher door does not open easily from the inside, and children may be seriously injured if trapped inside.



Children should be supervised to ensure that they do not play with the appliance.



If the plug (power supply cord) is damaged, it must be replaced by the manufacturer or its service agent or a similarly qualified person in order to avoid a hazard.



This appliance must be positioned to be accessible to the power plug after installation, the water supply tabs and the drain pipes.

For information on Samsung's environmental commitments and product specific regulatory obligations e.g. REACH visit: samsung.com/uk/aboutsamsung/samsungelectronics/corporatecitizenship/data_corner.html

INSTRUCTION ABOUT THE WEEE MARK

Correct Disposal of This Product (Waste Electrical & Electronic Equipment)

(Applicable in countries with separate collection systems)

This marking on the product, accessories or literature indicates that the product and its electronic accessories (e.g. charger, headset, USB cable) should not be disposed of with other household waste at the end of their working life. To prevent possible harm to the environment or human health from uncontrolled waste disposal, please separate these items from other types of waste and recycle them responsibly to promote the sustainable reuse of material resources.















Household users should contact either the retailer where they purchased this product, or their local government office, for details of where and how they can take these items for environmentally safe recycling.

Business users should contact their supplier and check the terms and conditions of the purchase contract. This product and its electronic accessories should not be mixed with other commercial wastes for disposal.



Safety instructions

INSTRUCTIONS WHEN USING YOUR DISHWASHER

-  This dishwasher is not designed for commercial use. It is intended for use in domestic households and in similar working and residential environments such as:
 - Shops
 - Offices and showroomsand by residents in establishments such as:
 - Hostels and guest houses.
-  It must only be used as a domestic appliance as specified in these user manual, for cleaning domestic crockery and cutlery. Any other usage is not supported by the manufacturer and could be dangerous.
-  The manufacturer cannot be held liable for damage resulting from incorrect or improper use or operation.
-  Do not use solvents in the dishwasher. Danger of explosion.
-  Do not inhale or ingest dishwasher detergent. Dishwasher detergents contain irritant or corrosive ingredients which can cause burning in the nose, mouth and throat if swallowed, or inhibit breathing. Consult a doctor immediately if detergent has been swallowed or inhaled.
-  Avoid leaving the door open unnecessarily, as you could trip over it.
-  Do not sit or lean on the opened door. This could cause the dishwasher to tip and be damaged, and you could get injured.
-  Only use detergent and rinse aid formulated for domestic dishwashers. Do not use washing-up liquid.
-  Do not fill the rinse aid reservoir with powder or liquid detergent. This will cause serious damage to the reservoir.
-  Inadvertently filling the salt reservoir with powder or liquid dishwasher detergent will damage the water softener. Make sure you have picked up the correct packet of dishwasher salt before filling the salt reservoir.
-  Please only use special coarse grained dishwasher salt for reactivation, as other salts may contain insoluble additives which can impair the functioning of the softener.
-  In an appliance with a cutlery basket (depending on model), cutlery is cleaned and dried more if placed in efficiently the basket with the handles downwards. However, to avoid the risk of injury, place knives and forks etc. with the handles upwards.
-  Plastic items which cannot withstand being washed in hot water, such as disposable plastic containers, or plastic cutlery and crockery should not be cleaned in the dishwasher. The high temperatures in the dishwasher may cause them to melt or lose shape.
-  On models with **Delay Start** function, make sure that the dispenser is dry before adding detergent. Wipe dry if necessary. Detergent will clog if poured into a damp dispenser and may not be thoroughly dispersed.
-  Knives and other utensils with sharp points must be loaded in the basket with their points down or placed in a horizontal position.

INSTRUCTIONS FOR PROTECTING YOUR CHILDREN

-  This appliance is not a toy! To avoid the risk of injury, keep children well away and do not allow them to play in or around the dishwasher or to use the controls. They will not understand the potential dangers posed by it. They should be supervised whenever you are working in the kitchen. There is also a danger that children playing might shut themselves in the dishwasher.



This appliance can be used by children aged from 8 years and above and persons with reduced physical, sensory or mental capabilities or lack of experience and knowledge if they have been given supervision or instruction concerning use of the appliance in a safe way and understand the hazards involved. Children shall not play with the appliance.

Cleaning and user maintenance shall not be made by children without supervision.



Older children may only use the dishwasher when its operation has been clearly explained to them and they are able to use it safely, recognising the dangers of misuse.



KEEP CHILDREN AWAY FROM DETERGENTS! Dishwasher detergents contain irritant and corrosive ingredients which can cause burning in the mouth, nose and throat if swallowed, or inhibit breathing. Keep children away from the dishwasher when the door is open.

There could still be detergent residues in the cabinet.

Consult a doctor immediately if your child has swallowed or inhaled detergent.

INSTRUCTIONS FOR INSTALLING YOUR DISHWASHER



Before setting up the appliance, check it for any externally visible damage. Under no circumstances should you use a damaged appliance. A damaged appliance could be dangerous.



The dishwasher must only be plugged into the electricity supply via a suitable switched socket.

The electrical socket must be easily accessible after the dishwasher is installed so that it can be disconnected from the electricity supply at any time.



There must be no electrical sockets behind the dishwasher. Danger of overheating and fire risk if the dishwasher were to be pushed up against a plug.



The dishwasher must not be installed under a hob. The high radiant temperatures which are sometimes generated by a hob could damage the dishwasher. For the same reason it should not be installed next to open fires or other appliances which give off heat, such as heaters etc.



Do not connect the dishwasher to the mains supply until it has been fully installed and any adjustment has been made to the door springs.



Before connecting the appliance, check that the connection data on the data plate (voltage and connected load) match the mains electricity supply. If in any doubt, consult a qualified electrician.



The electrical safety of this appliance can only be guaranteed when continuity is complete between it and an effective grounding system. It is most important that this basic safety requirement is present and regularly tested and where there is any doubt the electrical system in the house should be checked by a qualified electrician.

The manufacturer cannot be held liable for the consequences of an inadequate grounding system (e.g. electric shock).



Do not connect the appliance to the mains electricity supply by a multi-socket unit or an extension lead. These do not guarantee the required safety of the appliance (e.g. danger of overheating).



This appliance may only be installed in mobile installations such as ships if a risk assessment of the installation has been carried out by a suitably qualified engineer.



The plastic housing of the water connection contains an electrical component. The housing must not be submerged in water.



There are electrical wires in the hose of Aqua-Stop. Never cut the water inlet hose, even if it is too long.



Installation, maintenance and repairs may only be carried out by a suitably qualified and competent person in strict accordance with current national and local safety regulations. Repairs and other work by unqualified persons can be dangerous. The manufacturer cannot be held liable for unauthorised work.



Do not push the appliance into a built-in closet or cabinet using your knees or legs. This may damage the appliance.

Safety instructions



The integrated waterproof system offers protection from water damage, provided the following conditions are met:

- The dishwasher is correctly installed and plumbed in.
- The dishwasher is properly maintained and parts are replaced where it can be seen that this is necessary.
- The stopcock has been turned off when the appliance is not used for a longer period of time (e.g. during holidays).
- The waterproof system will work even if the appliance is switched off. However, the appliance must remain connected to the electricity supply.



A damaged appliance can be dangerous. If the dishwasher gets damaged, switch it off at the mains and call your dealer or the service department.



Unauthorised repairs could result in unforeseen dangers for the user, for which the manufacturer cannot accept liability. Repairs should only be undertaken by an approved service technician.



Faulty components must only be replaced by original spare parts. Only when these parts are fitted can the safety of the appliance can be guaranteed.



Always disconnect the dishwasher from the electrical supply for maintenance work (switch off at the wall socket and remove the plug).



If the connection cable is damaged it must be replaced with a special cable, available from the manufacturer. For safety reasons, this must only be fitted by the service department or an authorised service technician.



In countries where there are areas which may be subject to infestation by cockroaches or other vermin, pay particular attention to keeping the appliance and its surroundings in a clean condition at all times. Any damage which may be caused by cockroaches or other vermin will not be covered by the guarantee.



In the event of a fault or for cleaning purposes, the appliance is only completely isolated from the electricity supply when:

- it is switched off at the wall socket and the plug is withdrawn, or
- it is switched off at the mains, or
- the mains fuse is disconnected, or
- the screw-out fuse is removed (in countries where this is applicable).



Do not make any alterations to the appliance, unless authorised to do so by the manufacturer.



Never open the casing/housing of the appliance.

Tempering with electrical connections or components and mechanical parts is highly dangerous and can cause operational faults or electric shock.



While the appliance is under guarantee, repairs should only be undertaken by a service technician authorised by the manufacturer. Otherwise the guarantee will be invalidated.



When installing the product, make sure there is space at the top, left, right and back of the product to ensure proper ventilation.



This appliance is not to be used by persons (including children) with reduced physical, sensory or mental capabilities, or lack of experience and knowledge, unless they have been given supervision or instruction concerning use of the appliance by a person responsible for their safety.



For appliances with ventilation openings in the base, that a carpet must not obstruct the openings.



In order to avoid a hazard due to inadvertent resetting of the thermal cut-out, this appliance must not be supplied through an external switching device, such as a timer, or connected to a circuit that is regularly switched on and off by the utility.



The door should not be left in the open position since this could present a tripping hazard.

6_ Safety instructions

Contents

PREPARING THE DISHWASHER ENCLOSURE

8

- 8 Product and enclosure dimensions

BEFORE INSTALLING YOUR DISHWASHER

9

- 9 Checking the parts and tools

INSTALLING YOUR DISHWASHER

11

- 11 STEP 1. Selecting the best location for the dishwasher
- 12 STEP 2. Checking water supply and electrical requirements
- 13 STEP 3. Preparing the dishwasher
- 14 STEP 4. Preparing the custom panel
- 15 STEP 5. Installing the custom panel
- 17 STEP 6. Leveling the dishwasher
- 18 STEP 7. Securing the dishwasher
- 21 STEP 8. Connecting the drain hose
- 22 STEP 9. Completing the installation

SPECIFICATIONS

23

- 23 Specifications

Preparing the dishwasher enclosure

PRODUCT AND ENCLOSURE DIMENSIONS

This dishwasher is designed to be enclosed on the top and on both sides by a standard residential kitchen cabinet unit.

The installation enclosure must be clean and free of any obstructions.

The enclosure must be at least 600 mm wide, 575 mm deep, and 820 mm high.

For the front door of the dishwasher to be flush with the leading edge of the counter top, the counter top must be at least 575 mm deep.

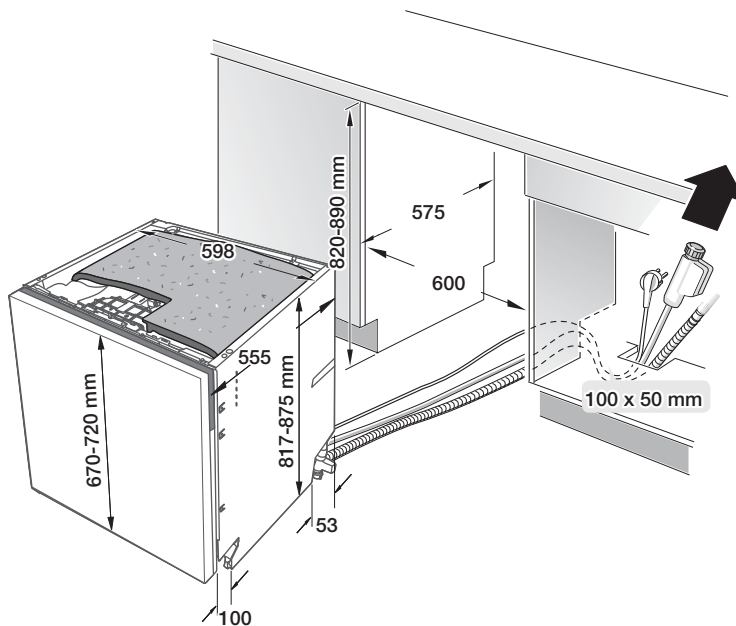
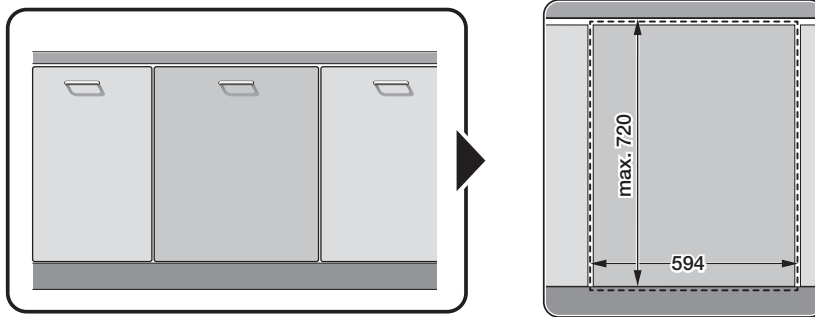







Before installing your dishwasher

CHECKING THE PARTS AND TOOLS



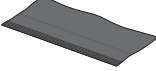
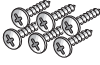
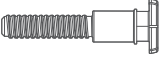

Before starting on the installation, prepare all the necessary tools and parts required to install the dishwasher. This will save installation time and simplify the installation process.

Parts required

Provided with the dishwasher. Check when you unpack your dishwasher.











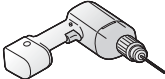
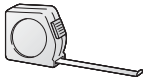

1	Installation brackets (2)		6	Ø 4 X 16 screws (2)	
2	Custom panel fixers (2)		7	Ø 4 X 43 screws (4)	
3	Protective sticker		8	Rubber skirt	
4	Ø 4 X 12 screws (6)		9	Foot Sub (1)	
5	Ø 4 X 20 screws (2)				

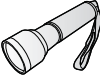
Not provided with the dishwasher.

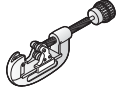
10	Hose clamp		12	Rubber connector	
11	Air gap		13	Teflon® tape or sealing compound	

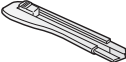
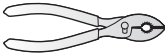
Before installing your dishwasher

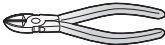
Tools required

14	Electric drill		22	Tape measure	
15	Safety glasses		23	Pencil	
16	Gloves		24	Phillips screwdriver	
17	Flashlight		25	Flat screwdriver	
18	Adjustable wrench		26	Tubing cutter	
19	Torx T20		27	Cutting knife	
20	Pliers		28	Level	
21	Nipper		29	Hole saw	

Installing your dishwasher

Be sure that you or your installer follow these instructions closely so that your new dishwasher works properly and that you're not at risk of injury when washing dishes.

New installation

If the dishwasher is a new installation, most of the installation work must be done before the dishwasher is moved into place.

Replacement

If the dishwasher is replacing an old dishwasher, you must check the existing dishwasher connections for compatibility with the new dishwasher. Replace the existing connections as necessary.

STEP 1. SELECTING THE BEST LOCATION FOR THE DISHWASHER

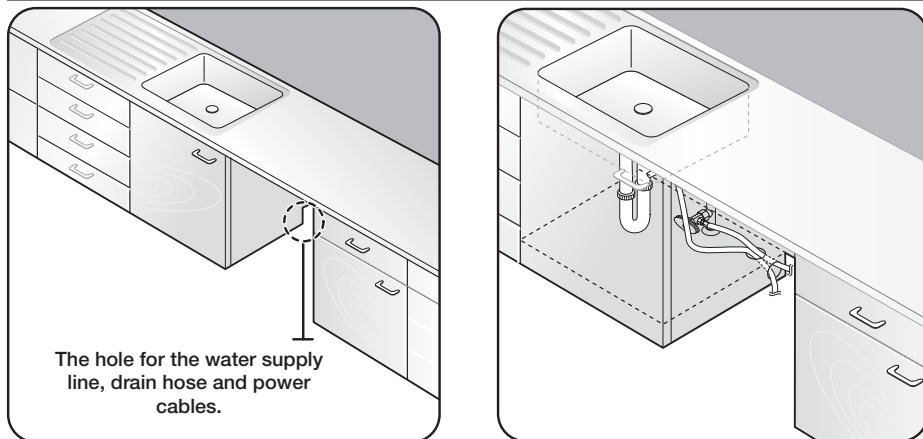

The following criteria are important to ensure the best location for the dishwasher:

- The location must have a solid floor that is able to support the weight of the dishwasher.
- The location must be near a sink with easy access to the water supply, drain, and electrical outlet.
 -  To ensure smooth draining, place the drain hose at a height of 30-80 cm.
- The location must let you load your dishes into the dishwasher easily.
- The location must have sufficient space for the dishwasher door to open easily and provide enough space between the dishwasher and the cabinet sides (at least 2 mm).
- The wall at the back must be free of obstructions.

If this is a new installation, follow these steps:

1. Using a hole saw, cut a hole into the side of the cabinet that holds the sink as shown.
2. If the base inside the sink cabinet is raised above the kitchen floor and is higher than the connections on the dishwasher, make a hole in the base inside the cabinet and in the cabinet side as shown.

 Depending on where your electrical outlet is, you may need to cut a hole in the opposite cabinet side.

Installing your dishwasher

STEP 2. CHECKING WATER SUPPLY AND ELECTRICAL REQUIREMENTS



- The water supply line pressure must be between 0.05-0.8 MPa.
- Supply cold water only. Make sure that the water temperature does not exceed 60 °C.
- Do not supply hot water. Otherwise, the product may malfunction.



- Use a rated power of 220-240 V~, 50 Hz.
- Install the product while the power cord is unplugged.
- Use a power outlet with a maximum allowable current of 16 A. (The maximum current for this dishwasher is 11 A.)
- When powering the dishwasher, ensure that your power supply has:
 - An 220-240 V~, 50 Hz fuse or circuit breaker.
 - An individual branch circuit serving your dishwasher.
- After the installation, check if the power cord is not bent or damaged.
- Ensure that the water supply valve is turned off before connecting the water supply line to the dishwasher.
- Seal the water supply line connections using teflon tape or sealing compound to stop any water leakage.

STEP 3. PREPARING THE DISHWASHER

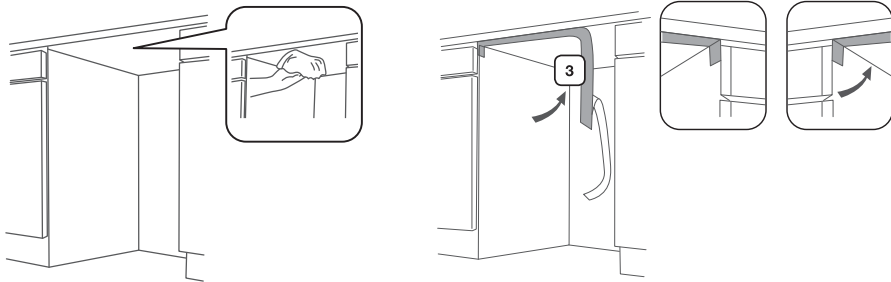

1. Install the Protective sticker **3**.

 Attach the Protective sticker to the bottom of the counter top as shown in the picture.

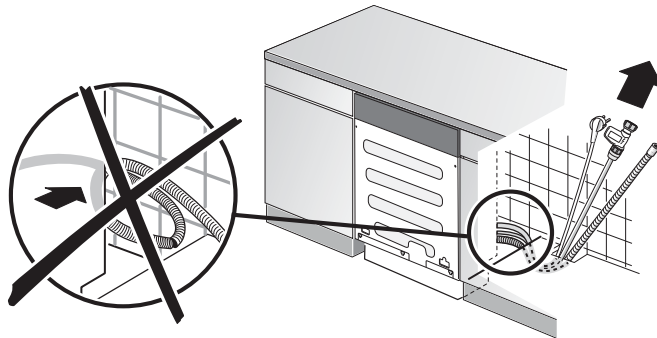

2. Push half the product into the space under the counter top.

 If you push the entire product under the counter top, you will not be able to adjust both the front legs of the product in the next STEP.

3. Prepare the power cord, water supply hose and drain hose.



- Take care that you do not bend or fold the cord or hose.
- Do not connect the power cord until the installation of the dishwasher is complete.

4. Pull the power cord, water supply hose and drain hose through the hole to the sink as shown by the figure above.

Installing your dishwasher

STEP 4. PREPARING THE CUSTOM PANEL

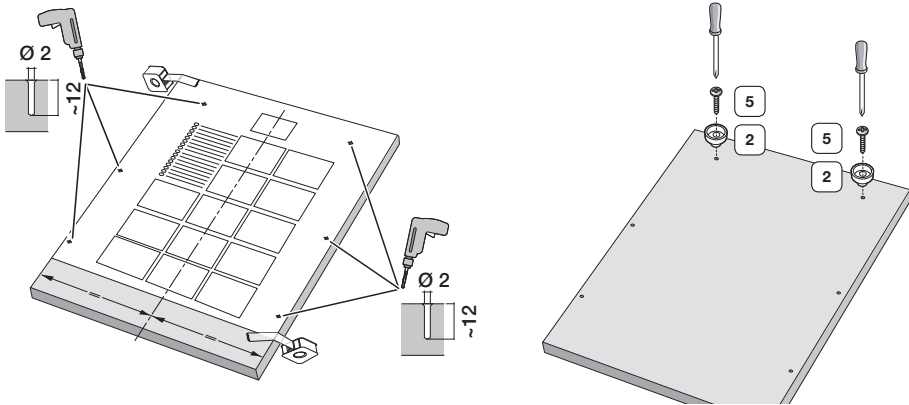

1. Place the supplied installation manual at the back of the custom panel (to be attached to the door of the product) to be installed and temporarily fix it using transparent tape.



- The top part of the supplied installation manual and the top part of the custom panel must be aligned.
- Use a custom panel between 3-9 kg.

2. Pre-drill the 6 points marked on the installation manual with a 2-pi drill bit to a depth of 10-12mm.
3. Remove the installation manual and assemble the supplied part **2** by fastening the 2 screws **5** to the top part as shown above.

STEP 5. INSTALLING THE CUSTOM PANEL

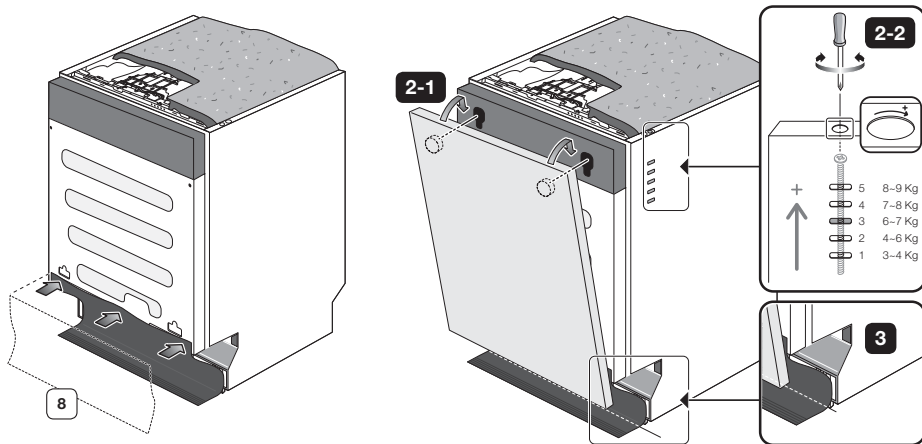

1. Install the supplied rubber skirt by inserting it into the 3 holes at the bottom of the door.
2. Install the custom panel prepared in STEP 3 to the door of the product.
 - 1) Push part ② assembled in STEP 4 into the hole at the top of the door as shown in the figure.
 - 2) Press the custom panel downward to fix it to the door.
 - 3) Adjust the spring level by turning the screw according to the weight of the custom panel referring to the following table.

 The spring level according to the weight of the custom panel

Level	Recommended limit of additional weight (kg)
Level 1	3-4
Level 2	4-6
Level 3	6-7
Level 4	7-8
Level 5	8-9

Installing your dishwasher

3. Cut the rubber skirt installed in the previous step with a cutting knife as shown so that it is aligned with the front of the product. (Represented as a dashed line.)

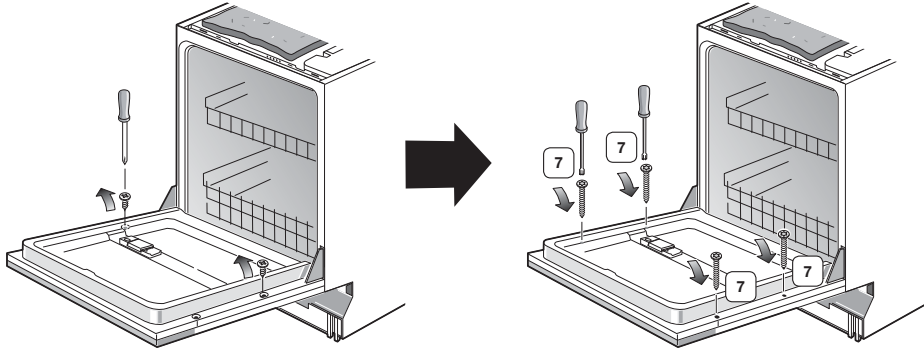

4. Open the door that has been assembled with the custom panel and remove the 2 screws that you fastened previously.



Since the door might strongly open or close unexpectedly when you open the door if the spring level is not adjusted appropriately, take care that you do not injure yourself.

5. Assemble the custom panel and the door by fastening the 4 supplied screws **7**.

STEP 6. LEVELING THE DISHWASHER

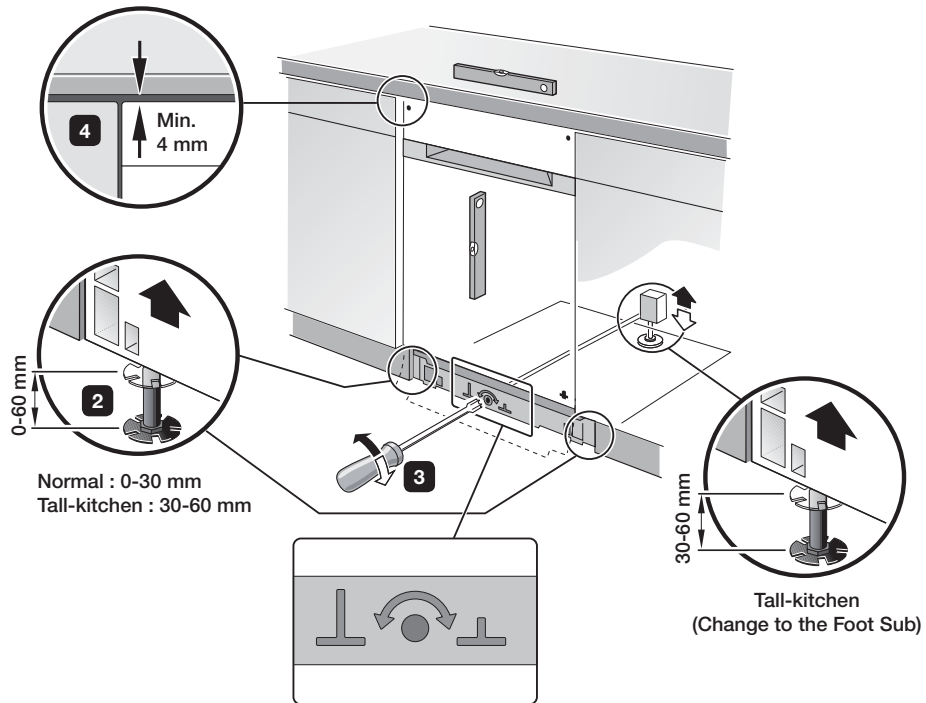

1. Make sure that the product is level using the leveler.
2. You can adjust the height of the front of the product by turning the legs at both ends of the bottom front of the product.
 - 1) Slightly lift up the front of the product (when put in half way) and turn the legs to adjust the height.
 - 2) You can adjust the height.
3. You can adjust the height of the front of the product by turning the legs with a Torx T20 screwdriver. Turn it clockwise to lower the height or turn it counterclockwise to raise the height.
4. Install the product so that there is a space of at least 4 mm between the top of the product and the bottom of the counter top.

-  When the leveling is complete, check if the inner door opens and closes without interfering with the tub.

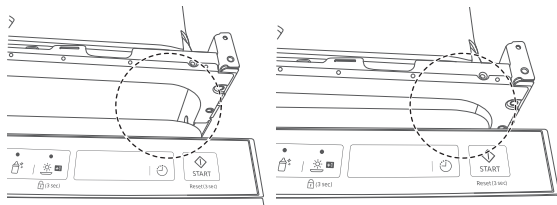

Installing your dishwasher

STEP 7. SECURING THE DISHWASHER

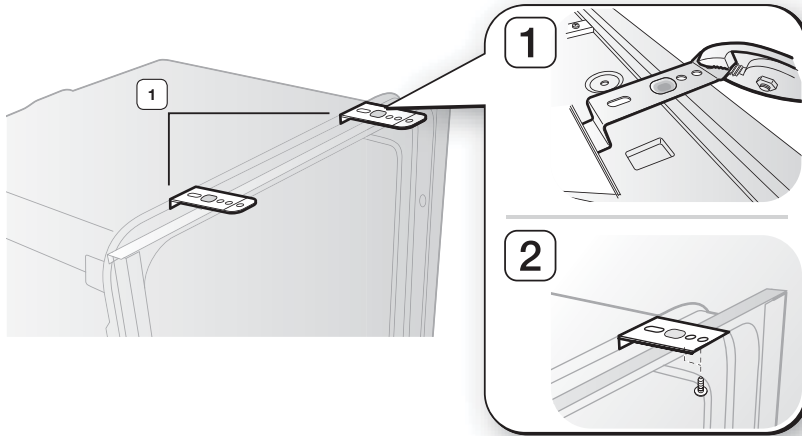

1. Hook the installation brackets into the holes as shown in the figure above.

 When you fix the product at the sides instead of fixing it at the top, you do not need to use the installation brackets. In this case, please refer to the "B. To fix the product at the sides (when the material of the counter top is not appropriate for drilling)" section on page 20.

2. Insert the product into the place under the counter top completely again.
3. Ensure that the power cord, water supply hose or drain hose are bent or fold.
4. Connect the water supply hose.

 Do not open the water tap until the installation of the dishwasher is complete.

CAUTION

A. When the product is fixed to the counter top (when the material of the counter top is ideal for drilling)

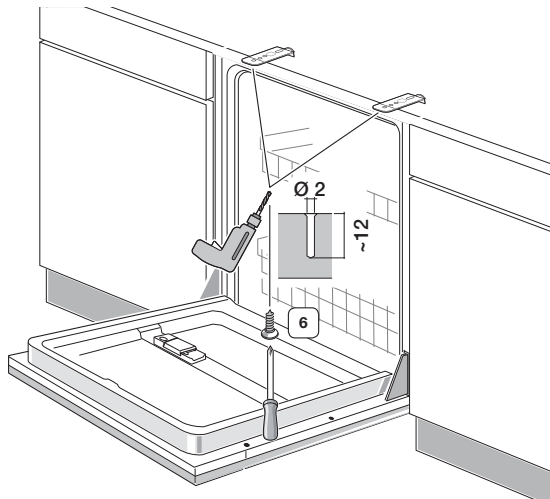

1. Pre-drill the overlapping holes of the installation brackets and the protector top with a 2-pi drill bit to a depth of 10-12 mm and then fasten the screws.

Installing your dishwasher

B. To fix the product at the sides (when the material of the counter top is not appropriate for drilling)

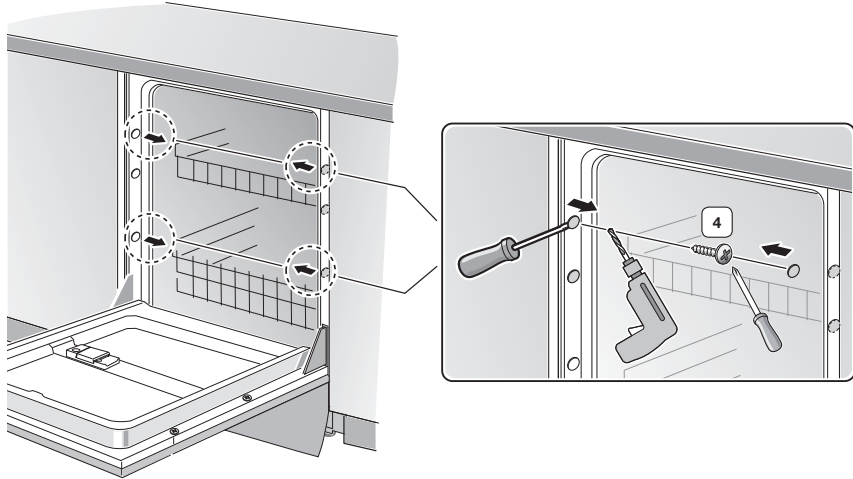

1. Remove upper and lower caps from both side with a tool such as a flat-head screwdriver as shown in figure.



Do not remove middle caps from both side.



Do not discard the removed plastic caps.

2. Pre-drill the holes with a 2-pi drill bit to a depth of 10-12 mm and fasten the 4 screws **4**.
3. Reinstall the plastic caps to their original position.



Failing to do so may result in fire or electric shock due to water leakage.

STEP 8. CONNECTING THE DRAIN HOSE

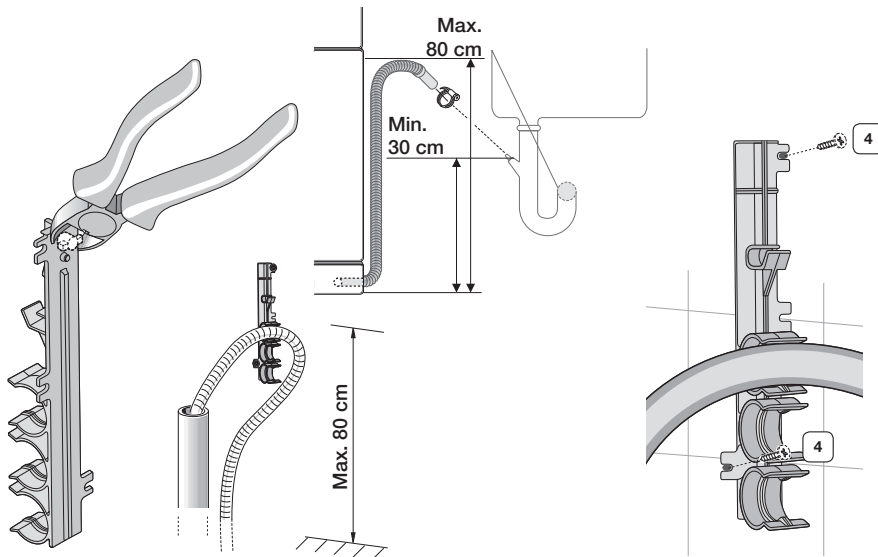

1. Remove the hose holder which is attached to the product and cut off part of the holder as shown in the figure.
2. Fix it to the wall by fastening the 2 screws [4].
3. Insert the drain hose into the fixed hose holder. Install the drain hose so that it is placed within a range of 30 cm to 80 cm from the bottom.
4. Connect the drain hose to the drain outlet.



- Take care when you connect the drain hose that it does not move during a draining cycle.
- Confirm that no parts of the drain hose, supply hose or power cord are bent or folded.

Installing your dishwasher

STEP 9. COMPLETING THE INSTALLATION

1. Open the door and remove all foam, paper packaging, and unnecessary parts.
2. Turn on the circuit breaker you turned off before you began the installation.
3. Open the water supply valve to supply water to the dishwasher.
4. Turn on the dishwasher, and then select and run a cycle.



Check if the power turns on correctly and if there is any water leakage while the dishwasher is operating.



Make sure to check for water leakage on both ends of the water supply line and drain hose connector.

Specifications

SPECIFICATIONS

MODEL	DW60J9970BB / DW60K8550BB	
Power	220-240 V~, 50 Hz	
Type	Fully Built In	
Water pressure	0.05-0.8 Mpa	
Wash capacity (place settings)	14	
Rated power	2000-2300 W	
Dimension (mm)	598 (W) x 817 (H) x 555 (D)	
Weight	Unpacked	44.0 kg

 Specifications are subject to change without notice for quality improvement purposes.
The actual appearance of the dishwasher may differ from the illustrations in this manual.

SAMSUNG



DD68-00167B-05



Série DW60J9970

Série DW60K8550

Lave-vaisselle

Manuel d'utilisation



Ces instructions d'installation ont été rédigées pour être utilisées par des installateurs qualifiés.

Si vous rencontrez des problèmes lors de l'installation de ce lave-vaisselle, contactez le centre de service en vous reportant à la liste figurant en dernière page. **Consultez le site suivant pour obtenir de l'aide : www.samsung.com**

Un monde de possibilités

Nous vous remercions d'avoir choisi ce produit Samsung.



SAMSUNG

Consignes de sécurité

Félicitations pour l'acquisition de votre nouveau lave-vaisselle Samsung. Ce manuel contient des informations importantes concernant l'installation, l'utilisation et l'entretien de votre appareil. Veuillez le lire attentivement afin de profiter pleinement des nombreux avantages et fonctions qu'offre votre lave-vaisselle.

CE QUE VOUS DEVEZ SAVOIR SUR LES CONSIGNES DE SÉCURITÉ











Veuillez lire attentivement ce manuel pour vous assurer d'utiliser efficacement et en sécurité les fonctions importantes de votre nouvel appareil et conservez-le en lieu sûr à proximité afin de pouvoir vous y reporter ultérieurement. Utilisez cet appareil uniquement pour l'usage auquel il est destiné (tel que décrit dans ce manuel).

Les avertissements et les consignes de sécurité importantes contenus dans ce manuel ne sont pas exhaustifs. Il est de votre responsabilité de faire appel à votre bon sens et de faire preuve de prudence et de minutie lors de l'installation, de l'entretien et de l'utilisation du lave-vaisselle.

Ces consignes d'utilisation couvrant plusieurs modèles, les caractéristiques de votre lave-vaisselle peuvent différer légèrement de celles décrites dans ce manuel et certains symboles d'avertissement peuvent ne pas s'appliquer. Pour toute question ou inquiétude, contactez votre centre de dépannage le plus proche ou recherchez de l'aide et des informations en ligne sur www.samsung.com.

SYMBOLES DE SÉCURITÉ IMPORTANTS ET PRÉCAUTIONS

Symboles de sécurité importants

	Les situations ou manipulations dangereuses pouvant entraîner de graves blessures et/ou des dommages matériels.
	Situations ou manipulations dangereuses pouvant entraîner des blessures et/ou des dommages matériels.
	Afin de réduire les risques d'incendie, d'explosion, d'électrocution ou de blessures lors de l'utilisation du lave-vaisselle, vous devez respecter ces règles de sécurité de base :
	NE PAS tenter.
	NE PAS démonter.
	NE PAS toucher.
	Suivez scrupuleusement les consignes.
	Débranchez la fiche de la prise murale.
	Assurez-vous que l'appareil est relié à la terre afin d'éviter tout risque d'électrocution.
	Contactez le service d'assistance technique.
	Remarque

Ces symboles d'avertissement visent à éviter que vous ou quelqu'un de votre entourage ne se blesse. Veuillez vous y conformer.

Conservez ces instructions en lieu sûr et assurez-vous que les nouveaux utilisateurs sont familiers avec le contenu. Transmettez-les à tout nouveau propriétaire.

Règles de sécurité importantes



Cet appareil est conforme aux exigences de sécurité actuelles. Une utilisation inappropriée, peut néanmoins, entraîner des blessures et des dégâts matériels.
Pour éviter tout risque d'accidents et de dégâts matériels, lisez attentivement ces instructions avant la première utilisation. Elles contiennent des informations importantes pour sa sécurité, son utilisation et son entretien.



Comme avec tout équipement électrique comportant des parties mobiles, des risques potentiels existent. Pour utiliser cet appareil en toute sécurité, veuillez vous familiariser avec son fonctionnement et faire toujours preuve de prudence.



Ne laissez pas les enfants (ou les animaux domestiques) jouer dans ou sur votre lave-vaisselle. La porte du lave-vaisselle ne s'ouvre pas facilement depuis l'intérieur, et les enfants peuvent être gravement blessés s'ils sont emprisonnés à l'intérieur.



Les enfants ne doivent pas utiliser l'appareil sans la surveillance d'un adulte.



Si la prise (le cordon d'alimentation) de l'appareil est endommagée, elle devra être remplacée par le fabricant, un réparateur agréé ou toute personne qualifiée afin d'éviter tout danger.



Cet appareil doit être positionné de telle sorte que la prise de courant, les robinets d'arrivée d'eau et les tuyaux de vidange restent accessibles après l'installation.

Pour obtenir des informations sur les engagements environnementaux de Samsung et sur les obligations réglementaires spécifiques à l'appareil (par ex. la réglementation REACH), rendez-vous sur : samsung.com/uk/aboutsamsung/samsungelectronics/corporatecitizenship/data_corner.html

INSTRUCTION CONCERNANT LE LABEL WEEE

Les bons gestes de mise au rebut de ce produit (Déchets d'équipements électriques et électroniques)

(Applicable aux pays disposant de systèmes de collecte séparés)

Ce symbole sur le produit, ses accessoires ou sa documentation indique que ni le produit, ni ses accessoires électroniques usagés (chargeur, casque audio, câble USB, etc.) ne peuvent être jetés avec les autres déchets ménagers. La mise au rebut incontrôlée des déchets présentant des risques environnementaux et de santé publique, veuillez séparer vos produits et accessoires usagés des autres déchets. Vous favoriserez ainsi le recyclage de la matière qui les compose dans le cadre d'un développement durable.















Les particuliers sont invités à contacter le magasin leur ayant vendu le produit ou à se renseigner auprès des autorités locales pour connaître les procédures et les points de collecte de ces produits en vue de leur recyclage.

Les entreprises et particuliers sont invités à contacter leurs fournisseurs et à consulter les conditions de leur contrat de vente. Ce produit et ses accessoires ne peuvent être jetés avec les autres déchets.



Consignes de sécurité

CONSIGNES LORS DE L'UTILISATION DE VOTRE LAVE-VAISSELLE

-  Ce lave-vaisselle n'est pas conçu pour un usage commercial. Il est destiné à un usage domestique ou similaire dans un environnement résidentiel tel que :
 - Magasins
 - Bureaux et salles d'expositionet par les résidents dans des établissements tel que :
 - Hôtels et pensions de famille.
-  Il doit être uniquement utilisé comme appareil domestique tel que spécifié dans ce manuel d'utilisation, pour nettoyer la vaisselle et les couverts.
Tout autre usage n'est pas pris en charge par le fabricant et peut se révéler dangereux.
-  Le fabricant ne peut être tenu responsable des dommages résultant d'une utilisation ou d'un fonctionnement incorrect(e) ou inapproprié(e).
-  **ATTENTION** N'utilisez pas de solvants dans le lave-vaisselle. Risque d'explosion.
-  **ATTENTION** N'inhalez ni n'ingérez jamais de détergent pour lave-vaisselle. Les détergents de lave-vaisselle contiennent des ingrédients irritants et corrosifs susceptibles de provoquer des brûlures dans le nez, la bouche et la gorge s'ils sont avalés, ou couper la respiration. Consultez immédiatement un médecin si du détergent a été avalé ou inhalé.
-  **ATTENTION** Évitez de laisser la porte de l'appareil ouverte si cela n'est pas nécessaire afin d'éviter de trébucher dessus.
-  **ATTENTION** Ne vous asseyez pas et ne prenez jamais appui sur la porte ouverte. Le lave-vaisselle pourrait basculer et être endommagé, et vous pourriez être blessé.
-  N'utilisez que des détergents et produits de rinçage formulés pour les lave-vaisselle. N'utilisez pas de liquide-vaisselle.
-  Ne remplissez pas le réservoir de produit de rinçage avec de la poudre ou du détergent liquide. Le réservoir serait gravement endommagé.
-  **ATTENTION** Le remplissage accidentel du réservoir de sel avec de la poudre ou du détergent liquide endommagera l'adoucisseur d'eau. Assurez-vous d'avoir acheté le paquet de sel recommandé pour lave-vaisselle avant de remplir le réservoir de sel.
-  Utilisez uniquement du sel régénérant à gros grain spécial lave-vaisselle : les autres types de sels sont en effet susceptibles de contenir des additifs non solubles pouvant entraver le bon fonctionnement de l'adoucisseur.
-  **ATTENTION** Dans un appareil équipé d'un panier à couverts (en fonction du modèle), les couverts sont nettoyés et séchés plus efficacement s'ils sont placés manches vers le bas. Cependant, pour éviter le risque de blessure, placez les couteaux et les fourchettes etc. avec les manches vers le haut.
-  Les éléments en plastique qui ne supportent pas les hautes températures, tels que les conteneurs en plastique jetables ou les couverts et la vaisselle en plastique, ne conviennent pas.
Ils risqueraient de fondre ou de se déformer.
-  Sur les modèles équipés de la fonction **Delay Start (Départ différé)**, assurez-vous que le réservoir est sec avant d'ajouter du détergent. Essuyez-le si nécessaire. Le détergent peut s'agglomérer s'il est versé dans un réservoir humide et peut ne pas être complètement dispersé.
-  **ATTENTION** Les couteaux et autres ustensiles pointus doivent être chargés dans le panier pointes vers le bas, ou placés en position couchée.

CONSIGNES CONCERNANT LA PROTECTION DES ENFANTS

-  **ATTENTION** Cet appareil n'est pas un jouet ! Pour éviter le risque de blessure, gardez les enfants éloignés et ne leur permettez pas de jouer dans ou autour du lave-vaisselle ni d'utiliser les commandes. Ils ne comprendront pas les dangers potentiels que représente l'appareil. Ils doivent être surveillés pendant que vous travaillez dans la cuisine. Les enfants courent également le risque de s'enfermer eux-mêmes en jouant dans le lave-vaisselle.



Cet appareil peut être utilisé par des enfants âgés de 8 ans et plus et des personnes ayant des capacités physiques, sensorielles ou mentales réduites ou un manque d'expérience et de connaissances, si elles font l'objet d'une surveillance ou si elles ont reçu des instructions concernant l'usage de l'appareil en toute sécurité et comprennent les dangers impliqués. Les enfants ne doivent pas jouer avec l'appareil. Le nettoyage et l'entretien par l'utilisateur ne doivent pas être effectués par des enfants sans surveillance.



Les enfants plus âgés peuvent utiliser le lave-vaisselle uniquement lorsque son fonctionnement leur a été clairement expliqué et qu'ils sont capables de l'utiliser en toute sécurité, parce qu'au fait des dangers encourus suite à une mauvaise utilisation.



GARDEZ LES PRODUITS DE LAVAGE HORS DE PORTÉE DES ENFANTS ! Les détergents de lave-vaisselle contiennent des ingrédients irritants et corrosifs susceptibles de provoquer des brûlures au niveau du nez, de la bouche et de la gorge en cas d'ingestion, voire une asphyxie. Les enfants ne doivent pas s'approcher du lave-vaisselle lorsqu'il est ouvert. Il peut subsister du détergent dans le compartiment. Consultez immédiatement un médecin si votre enfant a ingéré ou inhalé du détergent.

CONSIGNES D'INSTALLATION DE VOTRE LAVE-VAISSELLE



Avant d'installer l'appareil, vérifiez l'absence de dommages externes visibles. En aucune circonstance vous devez utiliser un appareil endommagé. Un appareil endommagé peut être dangereux.



Le lave-vaisselle doit être branché uniquement dans une prise d'alimentation électrique connectée correctement. La prise électrique doit être facilement accessible lorsque le lave-vaisselle est installé afin de pouvoir être déconnectée de l'alimentation électrique à tout moment.



Le lave-vaisselle ne doit pas être installé devant une prise électrique afin d'éviter tout risque de surchauffe ou d'incendie si le lave-vaisselle venait à être poussé dessus.



Le lave-vaisselle ne doit pas être installé sous une table de cuisson. Les températures rayonnantes élevées qui sont parfois générées par une table de cuisson peuvent endommager le lave-vaisselle. Pour la même raison, il ne doit pas être installé à proximité de foyers ouverts ou autres appareils qui diffusent de la chaleur, tels que des radiateurs etc.



Ne raccordez pas le lave-vaisselle à la prise murale tant qu'il n'a pas été complètement installé et que tous les réglages des ressorts de la porte ne sont pas effectués.



Avant de raccorder l'appareil, vérifiez que les données de connexion figurant sur la plaque signalétique (tension et puissance connectée) correspondent à celles de la prise murale. En cas de doute, consultez un électricien qualifié.



La sécurité électrique de cet appareil ne peut être garantie que lorsque la continuité est établie entre l'appareil lui-même et un système de mise à la terre efficace. Il est très important que les exigences en matière de sécurité de base soient respectées et régulièrement testées. En cas de doute concernant le système électrique du lieu d'installation, ce système doit être vérifié par un électricien qualifié. Le fabricant ne peut être tenu responsable des conséquences d'une mise à la terre non appropriée (une électrocution par exemple).



Ne connectez pas l'appareil à la prise murale en utilisant une multiprise ou une rallonge. Ceci ne garantit pas les exigences de sécurité de l'appareil (danger de surchauffe par exemple).



Cet appareil peut être placé dans des installations mobiles telles que des bateaux uniquement si une estimation du risque a été effectuée par un ingénieur qualifié.



Le corps en plastique du raccordement d'eau contient un composant électrique. Le corps ne doit pas être immergé dans l'eau.



Le flexible de l'Aqua-Stop contient des fils électriques. Ne coupez jamais le flexible d'arrivée d'eau, même s'il est trop long.



L'installation, l'entretien et les réparations doivent être uniquement effectués par une personne qualifiée et compétente dans le strict respect des règlements locaux et nationaux de sécurité électrique en vigueur. Les réparations et autres travaux effectués par des personnes non qualifiées peuvent être dangereux. Le fabricant ne peut être tenu responsable pour des travaux non autorisés.



Ne poussez pas l'appareil avec vos genoux ou vos jambes dans un placard ou une armoire intégré(e). Vous risqueriez de l'endommager.

Consignes de sécurité



Le système intégré d'étanchéité à l'eau procure une protection contre les dommages provoqués par l'eau, lorsque les conditions suivantes sont remplies :

- Le lave-vaisselle est correctement installé et raccordé.
- Le lave-vaisselle est correctement entretenu et les pièces sont remplacées si cela est nécessaire.
- Le robinet d'arrêt est fermé lorsque l'appareil n'est pas utilisé pendant une longue période (pendant les vacances par exemple).
- Le système d'étanchéité à l'eau fonctionnera même si l'appareil est arrêté. Cependant, l'appareil doit rester connecté à l'électricité.



Un appareil endommagé peut être dangereux. Si le lave-vaisselle est endommagé, débranchez-le de la prise murale et appelez votre fournisseur ou le service d'assistance



Des réparations non autorisées peuvent provoquer des dangers imprévisibles pour l'utilisateur, dont le fabricant ne peut être tenu responsable. Les réparations doivent uniquement être effectuées par un technicien qualifié.



Les composants défectueux doivent être uniquement remplacés par des pièces de rechange d'origine. Seules ces pièces lorsqu'elles sont montées peuvent garantir la sécurité.



Débranchez toujours le lave-vaisselle lors de l'entretien (coupez l'alimentation électrique et retirez la prise).



Si le câble de connexion est endommagé, il doit être remplacé par un câble spécial, disponible auprès du fabricant. Pour des raisons de sécurité, il doit être uniquement monté par le service d'assistance ou par un technicien de service autorisé.



Dans les pays où certaines zones peuvent être infestées par des blattes ou autres vermines, veillez à toujours garder propres l'appareil et ses alentours. Tout dommage provoqué par les blattes ou autres vermines n'est pas couvert par la garantie.



Dans le cas d'un défaut ou lors du nettoyage, l'appareil n'est complètement isolé de l'alimentation électrique que lorsque :

- celle-ci est coupée à la prise murale et la fiche retirée, ou
- celle-ci est coupée au niveau du secteur, ou
- le fusible du secteur est déconnecté, ou bien encore
- le fusible vissé est retiré (dans les pays où cela est applicable).



N'apportez à l'appareil aucune autre modification que celles autorisées par le fabricant.



N'ouvrez jamais le carter/corps de l'appareil.

Manipuler les connexions ou les composants électriques et les parties mécaniques est très dangereux et peut provoquer des défauts fonctionnels ou une électrocution.



Lorsque l'appareil est sous garantie, les réparations doivent uniquement être effectuées par un technicien autorisé par le fabricant. Dans le cas contraire la garantie devient non valide.



Lors de l'installation de l'appareil, assurez-vous de la présence d'un espace suffisant au-dessus, à gauche, à droite et à l'arrière afin d'assurer une ventilation appropriée.



Cet appareil ne doit pas être utilisé par des personnes (y compris les enfants) inexpérimentées ou dont les capacités physiques, sensorielles ou mentales sont réduites, sauf si celles-ci sont sous la surveillance ou ont reçu les instructions d'utilisation appropriées de la personne responsable de leur sécurité.



Dans le cas d'appareils comportant des orifices de ventilation à leur base, ces orifices ne doivent pas être obstrués par un tapis.



Afin d'éviter tout danger consécutif au réarmement du disjoncteur thermique par inadvertance, cet appareil ne doit pas être alimenté via un dispositif de commutation externe, tel qu'une minuterie, ni être connecté à un circuit qui est régulièrement mis sous et hors tension par l'utilisateur.



Pour éviter de trébucher, ne laissez pas la porte de l'appareil ouverte.

Table des matières

PRÉPARATION DE L'EMPLACEMENT DU LAVE-VAISSELLE

8

- 8 Produit et dimensions de l'emplacement

AVANT D'INSTALLER VOTRE LAVE- VAISSELLE

9

- 9 Vérification des pièces et des outils

INSTALLATION DE VOTRE LAVE- VAISSELLE

11

- 11 ETAPE 1 : Choix du meilleur emplacement pour le lave-vaisselle
- 12 ETAPE 2 : Vérification des exigences en termes d'alimentation d'eau et d'électricité
- 13 ETAPE 3 : Préparation du lave-vaisselle
- 14 ETAPE 4 : Préparer le panneau personnalisé
- 15 ETAPE 5 : Installation du panneau personnalisé
- 17 ETAPE 6 : Mise à niveau du lave-vaisselle
- 18 ETAPE 7 : Fixation du lave-vaisselle
- 21 ETAPE 8 : Raccordement du tuyau d'évacuation
- 22 ETAPE 9 : Fin de l'installation

CARACTÉRISTIQUES TECHNIQUES

23

- 23 Caractéristiques techniques

Préparation de l'emplacement du lave-vaisselle

PRODUIT ET DIMENSIONS DE L'EMPLACEMENT

Ce lave-vaisselle est conçu pour être encastré dans un meuble standard de cuisine aussi bien sur le dessus que les deux côtés.

L'emplacement d'encastrement doit être propre et dégagé.

L'emplacement doit avoir une largeur minimale de 600 mm, une profondeur de 575 mm et une hauteur de 820 mm.

Afin que la porte avant du lave-vaisselle soit parfaitement alignée sur le plan de travail, ce dernier doit avoir au moins 575 mm de profondeur.

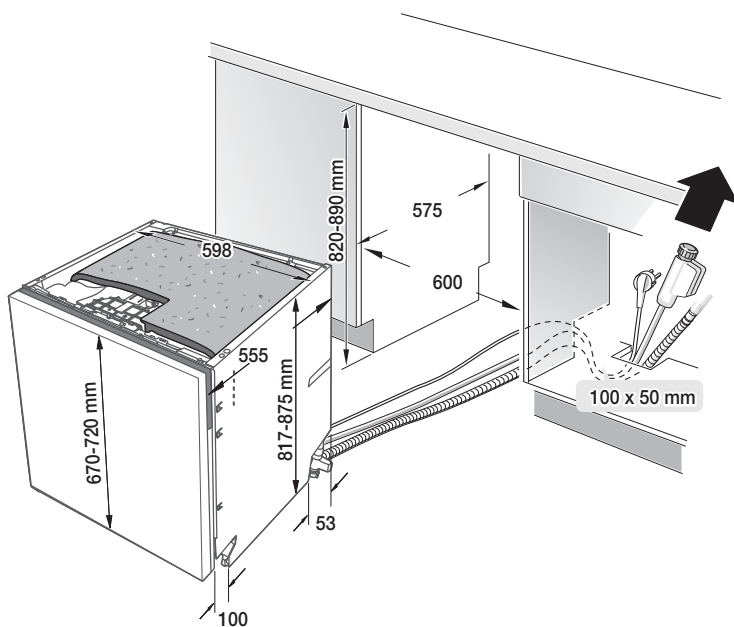
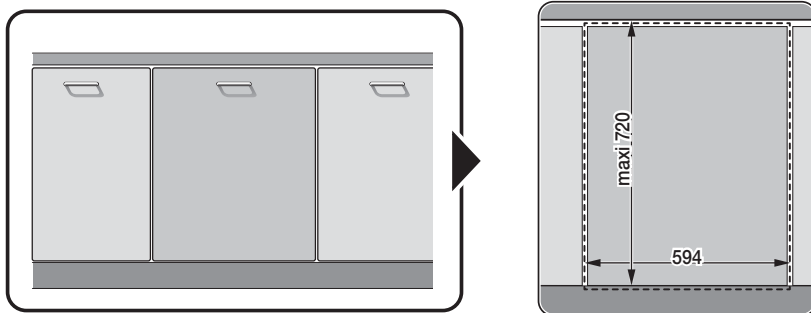







Avant d'installer votre lave-vaisselle

VÉRIFICATION DES PIÈCES ET DES OUTILS



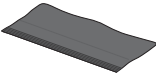
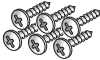
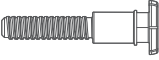

Avant de commencer l'installation, préparez tous les outils et pièces dont vous aurez besoin ; ceci permettra d'économiser du temps et simplifiera le processus.

Pièces nécessaires

Fournies avec le lave-vaisselle. Vérifiez lorsque vous déballez votre lave-vaisselle.











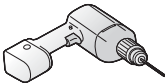
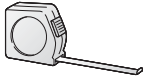

1	Supports d'installation (2)		6	Ø 4 X 16 vis (2)	
2	Fixations du panneau personnalisé (2)		7	Ø 4 X 43 vis (4)	
3	Autocollant de protection		8	Jupe en caoutchouc	
4	Ø 4 X 12 vis (6)		9	Pieds Sub (1)	
5	Ø 4 X 20 vis (2)				

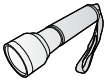
Éléments non fournis avec le lave-vaisselle.

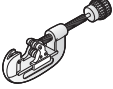
10	Collier de serrage		12	Raccord en caoutchouc	
11	Coupure anti-retour		13	Ruban Téflon® ou produit d'étanchéité	

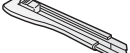
Avant d'installer votre lave-vaisselle

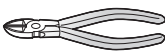
Outils nécessaires

14	Perceuse électrique		22	Ruban à mesurer	
15	Lunettes de sécurité		23	Crayon	
16	Gants		24	Tournevis cruciforme	
17	Lampe de poche		25	Tournevis plat	
18	Clé à molette		26	Coupe-tube	
19	Torx T20		27	Couteau	
20	Pincès		28	Niveau	
21	Pince coupante		29	Scie-cloche	

Installation de votre lave-vaisselle

Assurez-vous de suivre attentivement ces instructions pour que votre nouveau lave-vaisselle puisse fonctionner de façon appropriée et que son utilisation ne cause aucune blessure.

Nouvelle installation

Si aucun lave-vaisselle n'a encore été installé, la majorité du travail devra être effectuée avant que le lave-vaisselle ne soit mis en place.

Remplacement

Si ce lave-vaisselle est installé en remplacement d'un ancien modèle, assurez-vous de vérifier la compatibilité des tuyaux existants. Remplacez-les au besoin.

ETAPE 1 : CHOIX DU MEILLEUR EMPLACEMENT POUR LE LAVE-VAISSELLE

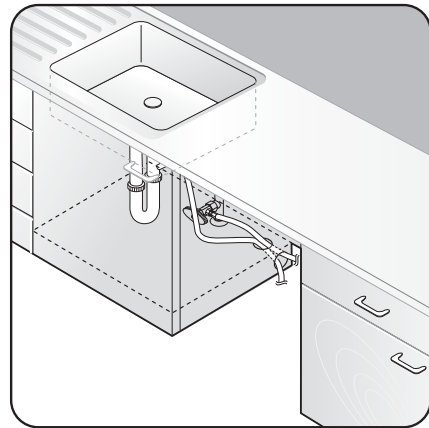
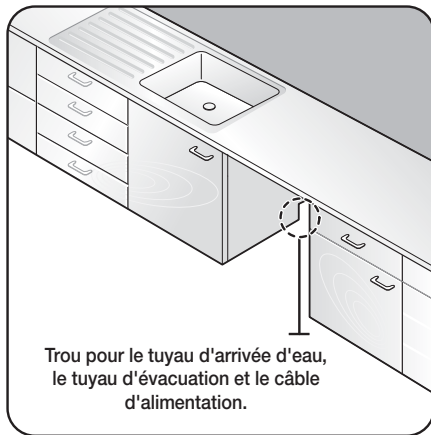

Prenez en compte les critères suivants pour décider où installer votre lave-vaisselle :

- Le sol de la pièce choisie doit pouvoir supporter le poids du lave-vaisselle.
- Choisissez un endroit situé près d'un évier, à proximité d'une arrivée d'eau, d'une vidange et d'une prise électrique.
 -  Pour assurer une vidange correcte, placez le tuyau d'évacuation à une hauteur comprise entre 30-80 cm.
- Vous devez pouvoir charger la vaisselle facilement.
- Choisissez un emplacement qui vous permette d'ouvrir facilement la porte du lave-vaisselle et assurez-vous qu'il y ait un espace suffisant entre l'appareil et les parois l'entourant (au moins 2 mm).
- Le mur à l'arrière doit être libre de toute obstruction.

S'il s'agit d'une première installation, procédez comme suit :

1. A l'aide d'une scie-cloche, effectuez un trou sur le côté du meuble qui porte l'évier comme illustré.
2. Si la base à l'intérieur du meuble de l'évier est surélevée par rapport au sol de la cuisine et se trouve plus haute que les raccordements du lave-vaisselle, effectuez un trou dans la base intérieure du meuble et sur le côté de ce dernier comme illustré.

-  Vous aurez peut-être besoin de percer un autre trou dans le meuble situé en face en fonction de l'emplacement de votre prise électrique.

Installation de votre lave-vaisselle

ETAPE 2 : VÉRIFICATION DES EXIGENCES EN TERMES D'ALIMENTATION D'EAU ET D'ÉLECTRICITÉ



- La pression de l'alimentation en eau doit être comprise entre 0,05-0,8 MPa.
- Alimentation en eau froide uniquement. Assurez-vous que la température de l'eau n'excède pas 60 °C.
- N'alimentez pas en eau chaude. Dans le cas contraire, l'appareil peut ne pas fonctionner correctement.



- Utilisez une tension nominale comprise entre 220-240 V~, 50 Hz.
- Installez l'appareil alors que le cordon d'alimentation n'est pas branché.
- Utilisez une prise ayant une intensité maximale de 16 A. (L'intensité maximale pour ce lave-vaisselle est de 11 A.)
- Lorsque vous branchez le lave-vaisselle, assurez-vous que la prise :
 - Délivre une tension de 220-240 V~, 50 Hz (fusible ou disjoncteur) ;
 - La prise de courant utilisée est dédiée uniquement au lave-vaisselle.
- Après l'installation, vérifiez si le cordon d'alimentation n'est pas plié ou endommagé.
- Assurez-vous d'avoir fermé la vanne d'arrivée d'eau avant de raccorder le tuyau d'arrivée d'eau au lave-vaisselle.
- Scellez les raccords du tuyau avec du ruban Téflon ou un produit d'étanchéité pour empêcher toute fuite.

ETAPE 3 : PRÉPARATION DU LAVE-VAISSELLE

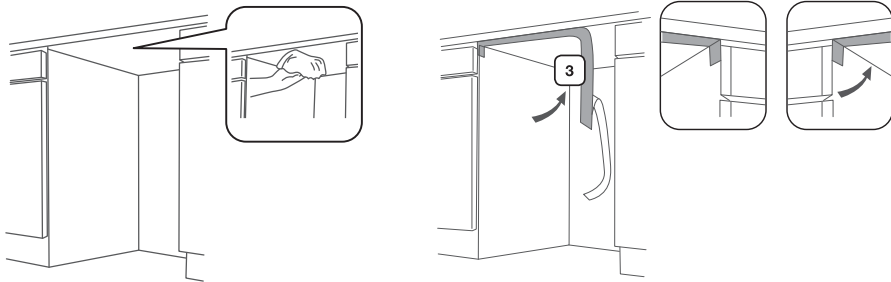

1. Installez l'autocollant de protection 3.

 Fixez l'autocollant de protection sur le dessous du comptoir comme indiqué par l'image.

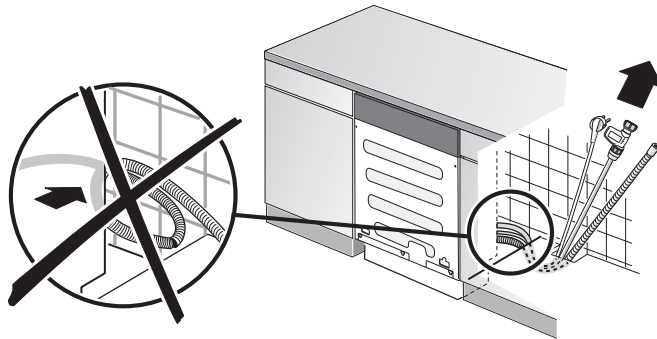

2. Poussez à moitié l'appareil sous le plan de travail.

 Si vous poussez complètement l'appareil sous le comptoir, vous ne serez pas en mesure d'ajuster ses pieds avant lors de la prochaine ÉTAPE.

3. Préparez le cordon d'alimentation, le flexible d'alimentation en eau et le flexible de vidange.

 • Prenez garde de ne pas courber ou plier le cordon ou les tuyaux.
ATTENTION • Ne branchez pas le cordon d'alimentation tant que l'installation du lave-vaisselle n'est pas terminée.

4. Tirez le cordon d'alimentation, le tuyau d'arrivée d'eau et le tuyau d'évacuation à travers le trou vers l'évier comme l'indique la figure ci-dessus.

Installation de votre lave-vaisselle

ETAPE 4 : PRÉPARER LE PANNEAU PERSONNALISÉ

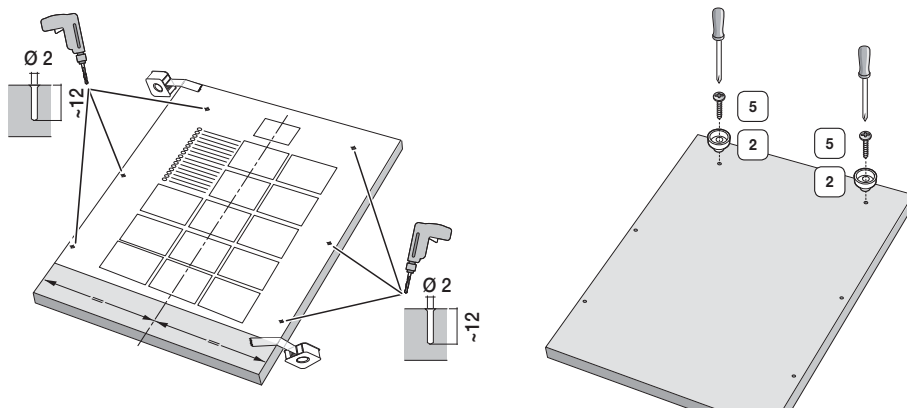

1. Placez le gabarit d'installation fourni à l'arrière du panneau personnalisé (devant être fixé sur la porte du lave-vaisselle) à installer et fixez-le provisoirement avec du ruban adhésif transparent.
 - ATTENTION
 - La partie supérieure du gabarit d'installation fourni et la partie supérieure du panneau personnalisé doivent être alignés.
 - Utilisez un panneau personnalisé compris entre 3-9 kg.
2. Percez un avant-trou sur les 6 points repérés sur le gabarit d'installation avec un foret de 2 mm à une profondeur de 10-12 mm.
3. Retirez le gabarit d'installation et assemblez la partie fournie (2) en serrant les 2 vis (5) sur la partie supérieure, comme illustré ci-dessus.

ETAPE 5 : INSTALLATION DU PANNEAU PERSONNALISÉ

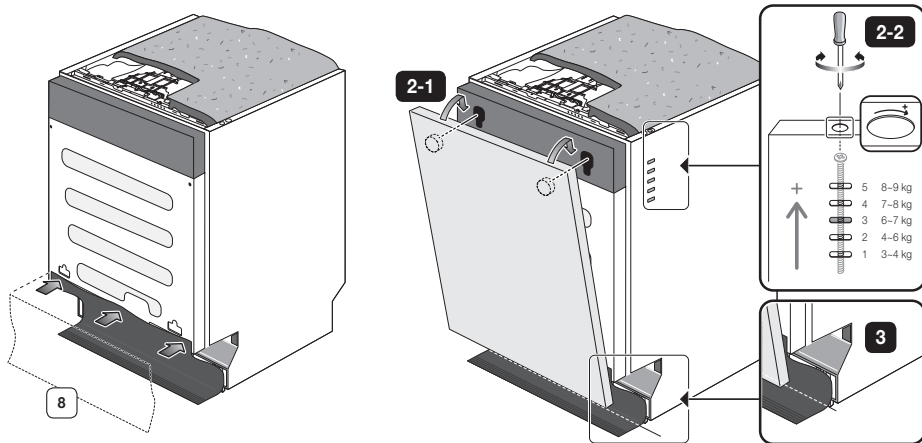

1. Installez la jupe en caoutchouc fournie en l'insérant dans les 3 trous au bas de la porte.
2. Installez le panneau personnalisé préparé à l'ETAPE 3 sur la porte du lave-vaisselle.
 - 1) Poussez la partie 2 assemblée à l'ETAPE 4 dans le trou situé en haut de la porte, comme illustré sur le schéma.
 - 2) Poussez le panneau personnalisé vers le bas pour le fixer sur la porte.
 - 3) Ajustez le niveau du ressort en tournant la vis en fonction du poids du panneau personnalisé en vous reportant au tableau suivant.

 Niveau du ressort en fonction du poids du panneau personnalisé

Niveau	Limite recommandée pour le poids additionnel (kg)
Niveau 1	3-4
Niveau 2	4-6
Niveau 3	6-7
Niveau 4	7-8
Niveau 5	8-9

Installation de votre lave-vaisselle

3. Coupez la jupe en caoutchouc installée à l'étape précédente à l'aide d'un couteau (comme illustré) afin qu'elle soit alignée avec la façade de l'appareil. (Représenté par une ligne en pointillés.)

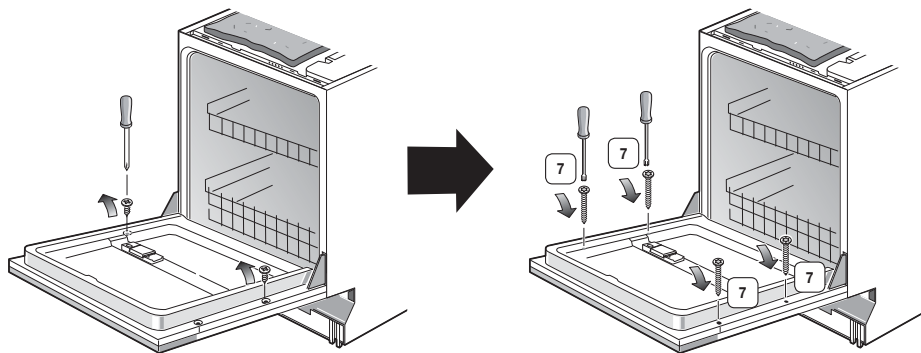

4. Ouvrez la porte qui a été assemblée avec le panneau personnalisé et retirez les 2 vis que vous avez fixées précédemment.



La porte peut s'ouvrir ou se fermer violemment de façon inopinée lorsque vous l'ouvrez si le niveau du ressort n'est pas ajusté correctement. Prenez garde à ne pas vous blesser.

5. Assemblez le panneau personnalisé et la porte en serrant les 4 vis fournies **7**.

ETAPE 6 : MISE À NIVEAU DU LAVE-VAISSELLE

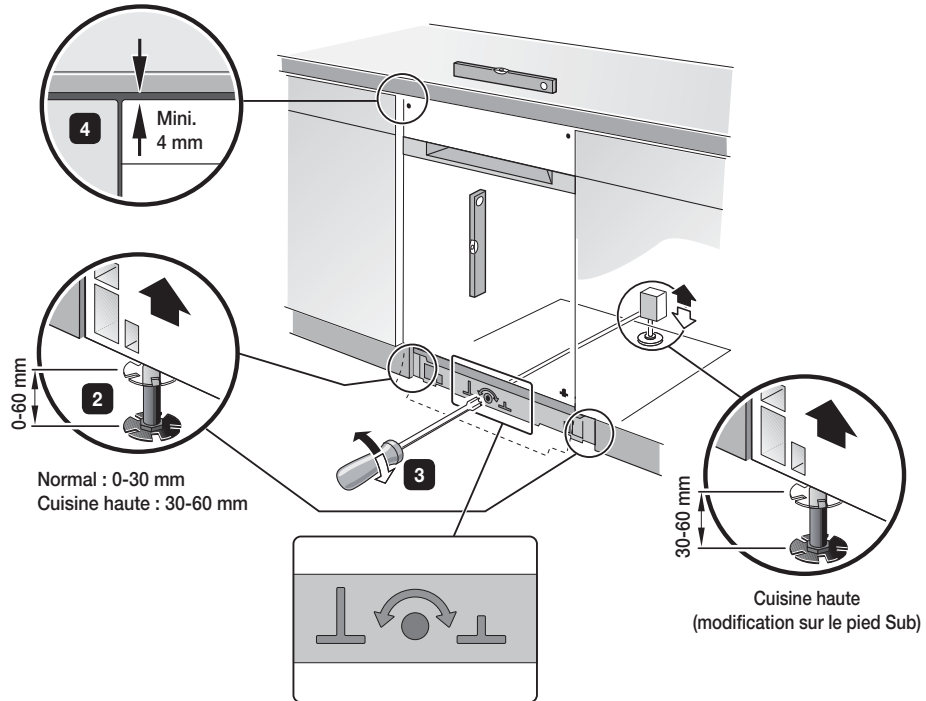

1. Vérifiez à l'aide d'un niveau que le lave-vaisselle est bien à l'horizontale.
2. Vous pouvez ajuster la hauteur de l'avant de l'appareil en tournant les pieds qu'il possède aux deux extrémités inférieures avant.
 - 1) Soulevez légèrement l'avant de l'appareil (lorsqu'il est à placé à mi-chemin) et tournez les pieds pour ajuster la hauteur.
 - 2) Vous pouvez ajuster la hauteur.
3. Vous pouvez ajuster la hauteur à l'avant de l'appareil en faisant tourner les pieds avec un tournevis Torx T20. Dans le sens horaire pour abaisser l'appareil ou dans le sens antihoraire pour le soulever.
4. Installez l'appareil afin qu'il y ait un espace de 4 mm entre le dessus du lave-vaisselle et le dessous du comptoir.

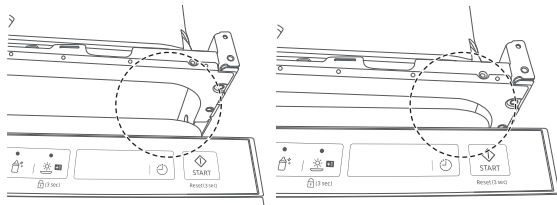

 Lorsque la mise à niveau est terminée, assurez-vous que la porte intérieure s'ouvre et se ferme sans interférer avec la cuve.

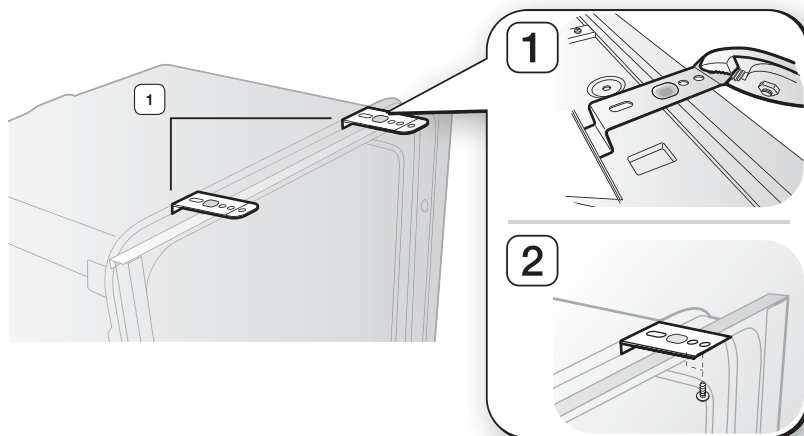

Installation de votre lave-vaisselle

ETAPE 7 : FIXATION DU LAVE-VAISSELLE



1. Accrochez les supports d'installation dans les trous comme illustré sur la figure ci-dessus.
 Lorsque vous fixez l'appareil sur les côtés au lieu de le fixer par le dessus, vous ne devez pas utiliser les supports d'installation. Dans ce cas, consultez reportez-vous à la section « B. Pour fixer l'appareil sur les côtés (lorsque la matière du comptoir supérieur n'est pas appropriée pour le perçage) » en page 20.
2. Insérez complètement l'appareil sous le comptoir à nouveau.
3. Assurez-vous que le cordon d'alimentation, le tuyau d'arrivée d'eau ou le tuyau d'évacuation ne sont pas courbés ou pliés.
4. Branchez le tuyau d'arrivée d'eau
 **ATTENTION** N'ouvrez pas le robinet d'eau tant que l'installation du lave-vaisselle n'est pas terminée.

A. Lorsque l'appareil est fixé par le dessus du comptoir (lorsque la matière du comptoir est idéale pour le perçage)

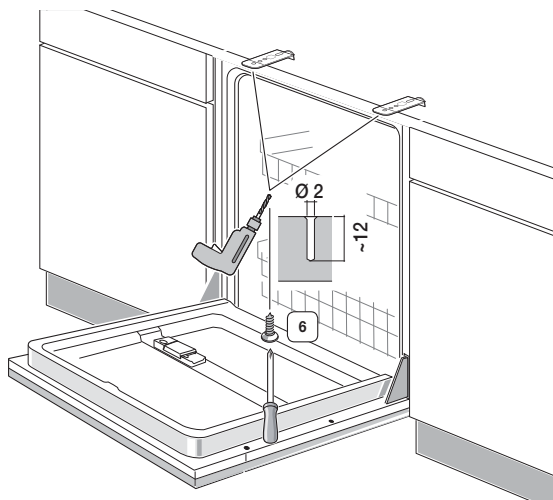

1. Pré-percez les trous par chevauchement des supports d'installation et du protecteur supérieur avec un foret de 2 mm sur une profondeur de 10-12 mm et serrez les vis.

Installation de votre lave-vaisselle

B. Pour fixer l'appareil sur les côtés (lorsque la matière du comptoir supérieur n'est pas appropriée pour le perçage)

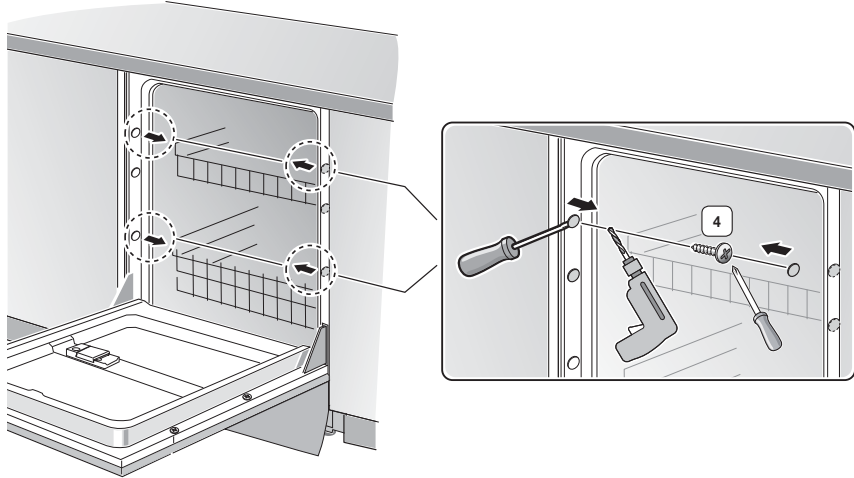

1. Retirez les 4 bouchons supérieur et inférieur de chaque côté à l'aide d'un outil tel qu'un tournevis à tête plate comme illustré sur la figure.



ATTENTION

Ne retirez pas les bouchons centraux de chaque côté.



ATTENTION

Ne jetez pas les bouchons en plastique retirés.

2. Percez les avant-trous avec un foret de 2 mm à une profondeur de 10-12 mm et serrez les 4 vis **4**.
3. Reposez les bouchons en plastique dans leur position d'origine.



ATTENTION

Le non-respect de cette consigne peut entraîner un risque d'électrocution ou d'incendie suite à une fuite électrique.

ETAPE 8 : RACCORDEMENT DU TUYAU D'ÉVACUATION

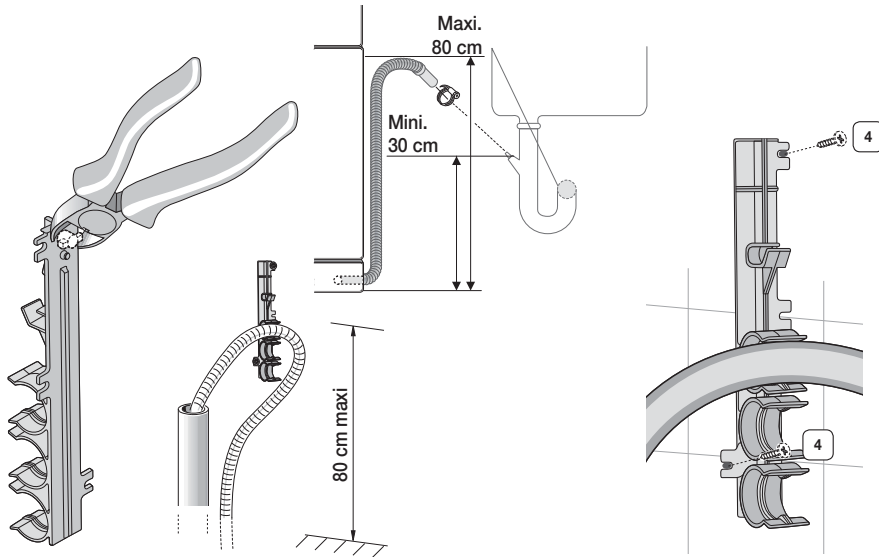

1. Retirez le porte-tuyau qui est fixé à l'appareil et coupez-en une partie comme indiqué sur la figure.
2. Fixez-le au mur en serrant les 2 vis **4**.
3. Insérez le tuyau d'évacuation dans le porte-tuyau fixé au mur.
Installez le tuyau d'évacuation de sorte qu'il se situe à une distance comprise entre 30-80 cm par rapport au fond.
4. Connectez le tuyau d'évacuation à l'orifice de vidange.



- Soyez vigilant lorsque vous connectez le tuyau d'évacuation afin qu'il ne se déplace pas durant un cycle de vidange.
- Vérifiez qu'aucune partie du tuyau d'évacuation, du tuyau d'arrivée d'eau ou du cordon d'alimentation n'est courbée ou pliée.

Installation de votre lave-vaisselle

ETAPE 9 : FIN DE L'INSTALLATION

1. Ouvrez la porte du lave-vaisselle et retirez la mousse, les matériaux d'emballage et toute autre chose inutile se trouvant encore dans l'appareil.
2. Remettez alors le disjoncteur sous tension.
3. Ouvrez ensuite la vanne d'arrivée d'eau pour amener l'eau jusqu'au lave-vaisselle.
4. Allumez le lave-vaisselle et choisissez un programme.



Assurez-vous que le lave-vaisselle fonctionne bien et qu'il n'y a aucune fuite d'eau.



Vérifiez l'absence de fuites au niveau des deux extrémités du tuyau d'arrivée d'eau et du raccordement du tuyau d'évacuation.

Caractéristiques techniques

CARACTÉRISTIQUES TECHNIQUES

MODÈLE		DW60J9970BB / DW60K8550BB
Alimentation		220-240 V~, 50 Hz
Type		Complètement encastrable
Pression de l'eau		0,05-0,8 Mpa
Capacité de lavage (nombre de couverts)		14
Puissance nominale		2000-2300 W
Dimensions (mm)		598 (L) x 817 (H) x 555 (P)
Poids	Déballé	44,0 kg



Les caractéristiques techniques sont susceptibles d'être modifiées sans préavis à des fins d'amélioration de la qualité.

Votre lave-vaisselle peut différer des illustrations présentées dans ce manuel.

SAMSUNG



DD68-00167B-05



Serie DW60J9970
Serie DW60K8550

Spülmaschine

Installationsanleitung



Diese Installationsanleitung ist für qualifizierte Installateure bestimmt.

Wenden Sie sich bei Problemen mit der Installation dieser Spülmaschine an eines der in der Kontaktliste auf der äußeren Umschlagseite genannten Kundendienstzentren. **Hilfe erhalten Sie auch unter „www.samsung.com“.**

imagine the possibilities

Vielen Dank, dass Sie sich für dieses Gerät von
Samsung entschieden haben.



SAMSUNG

Sicherheitshinweise

Wir freuen uns, dass Sie sich für eine neue Spülmaschine von Samsung entschieden haben. Dieses Handbuch enthält wichtige Informationen bezüglich des Anschlusses, der Verwendung und der Pflege Ihres neuen Geräts. Nehmen Sie sich bitte etwas Zeit, um dieses Handbuch zu lesen, denn nur so können Sie die vielen Vorteile und Funktionen Ihrer Spülmaschine voll nutzen.

WICHTIGE INFORMATIONEN ZU DEN SICHERHEITSHINWEISEN











Bitte lesen Sie dieses Handbuch sorgfältig durch, damit sichergestellt ist, dass Sie die umfangreichen Produktmerkmale und Funktionen Ihres neuen Geräts sicher und effizient einsetzen können. Bewahren Sie das Handbuch an einem sicheren Platz in der Nähe des Geräts auf, damit Sie auch in Zukunft schnell darauf zurückgreifen können. Verwenden Sie das Gerät nur zu den in diesem Benutzerhandbuch beschriebenen Zwecken.

Die Warnungen und wichtigen Sicherheitshinweise dieses Handbuchs decken nicht alle denkbaren Umstände und Situationen ab. Lassen Sie den gesunden Menschenverstand, Vorsicht und die notwendige Sorgfalt nicht außer Acht, wenn Sie Ihre Spülmaschine installieren, warten und einsetzen.

Da die folgenden Hinweise zum Betrieb für verschiedene Modelle gelten, können die Eigenschaften Ihrer Spülmaschine sich leicht von den in diesem Handbuch beschriebenen unterscheiden, und es kann sein, dass nicht alle Warnhinweise zutreffen. Bei Fragen oder Problemen wenden Sie sich an Ihr nächstgelegenes Kundendienstzentrum, oder holen Sie sich Hilfe und Informationen online unter „www.samsung.com“.

WICHTIGE SYMBOLE FÜR SICHERHEITS- UND GEFAHRENHINWEISE

Wichtige Symbole für Sicherheitshinweise

	Gefährliche bzw. unsichere Praktiken, die zu schweren Verletzungen, Tod und/oder Sachschäden führen können.
	Gefährliche bzw. unsichere Praktiken, die zu Verletzungen und/oder Sachschäden führen können.
	Beachten Sie bei Verwendung des Geräts die folgenden grundlegenden Sicherheitshinweise, um die Gefahr von Bränden, Explosionen, Stromschlägen und Verletzungen zu verringern:
	NICHT ausführen.
	NICHT demontieren.
	NICHT berühren.
	Befolgen Sie die Anweisungen genau.
	Ziehen Sie den Netzstecker aus der Steckdose.
	Um einen Stromschlag zu vermeiden, stellen Sie sicher, dass das Gerät geerdet ist.
	Bitten Sie den Kundendienst um Hilfe.
	Hinweis

Die folgenden Warnhinweise sollen Sie und andere vor Verletzungen schützen. Befolgen Sie die Hinweise genau.

Bewahren Sie diese Anweisungen an einem sicheren Ort auf und stellen Sie sicher, dass neue Benutzer mit dem Inhalt vertraut sind. Geben Sie sie an zukünftige Besitzer weiter.

Wichtige Hinweise zur Sicherheit

 Dieses Gerät entspricht den aktuellen Sicherheitsvorschriften. Bei unsachgemäßer Verwendung kann es jedoch zu Verletzungen und Sachschäden kommen. Lesen Sie diese Anleitung sorgfältig durch, ehe Sie das Gerät zum ersten Mal verwenden, um Unfälle und Schäden am Gerät zu verhindern. Sie enthält wichtige Informationen zu Sicherheit, Bedienung und Wartung.

 Wie alle mit Strom betriebenen Geräte mit beweglichen Bauteilen besitzt auch dieses Gerät ein gewisses Gefahrenpotenzial. Um dieses Gerät sicher nutzen zu können, müssen Sie sich mit den Bedienungsabläufen vertraut machen und bei der Verwendung Vorsicht walten lassen.

 Erlauben Sie nicht, dass Kinder (oder Haustiere) auf oder in dem Gerät spielen. Die Gerätetür kann von innen nicht leicht geöffnet werden, und Kinder können ernsthaft verletzt werden, wenn sie im Innern eingeschlossen sind.

 Kinder müssen beaufsichtigt werden, um zu verhindern, dass sie mit dem Gerät spielen.

 Falls der Stecker oder das Netzkabel beschädigt sind, müssen diese vom Hersteller oder vom Kundendienst bzw. von einer qualifizierten Fachkraft ausgewechselt werden, um Gefährdungen auszuschließen.

 Das Gerät muss so aufgestellt werden, dass der Netzstecker, der Wasserzulauf und die Abflussrohre zugänglich sind.

Weitere Informationen zum Engagement von Samsung für die Umwelt und zu produktspezifischen Auflagen wie z. B. REACH finden Sie unter samsung.com/uk/aboutsamsung/samsungelectronics/corporatecitizenship/data_corner.html

HINWEISE ZUR WEEE-KENNZEICHNUNG

Korrekte Entsorgung von Altgeräten (Elektroschrott)

(Gilt für Länder mit Abfalltrennsystemen)

Die Kennzeichnung auf dem Produkt, Zubehörteilen bzw. auf der dazugehörigen Dokumentation gibt an, dass das Produkt und Zubehörteile (z. B. Ladegerät, Kopfhörer, USB-Kabel) nach ihrer Lebensdauer nicht zusammen mit dem normalen Haushaltsmüll entsorgt werden dürfen. Entsorgen Sie dieses Gerät und Zubehörteile bitte getrennt von anderen Abfällen, um der Umwelt bzw. der menschlichen Gesundheit nicht durch unkontrollierte Müllbeseitigung zu schaden. Helfen Sie mit, das Altgerät und Zubehörteile fachgerecht zu entsorgen, um die nachhaltige Wiederverwertung von stofflichen Ressourcen zu fördern.















Private Nutzer wenden sich an den Händler, bei dem das Produkt gekauft wurde, oder kontaktieren die zuständigen Behörden, um in Erfahrung zu bringen, wo Sie das Altgerät bzw. Zubehörteile für eine umweltfreundliche Entsorgung abgeben können.

Gewerbliche Nutzer wenden sich an ihren Lieferanten und gehen nach den Bedingungen des Verkaufsvertrags vor. Dieses Produkt und elektronische Zubehörteile dürfen nicht zusammen mit anderem Gewerbemüll entsorgt werden.





Sicherheitshinweise

ANWEISUNGEN ZUR BEDIENUNG DER SPÜLMASCHINE

-  Diese Spülmaschine ist nicht für den Einsatz im gewerblichen Umfeld geeignet. Sie ist für den Einsatz in Privathaushalten und in ähnlichen Arbeits- und Wohnumgebungen bestimmt:
 - Geschäfte
 - Büros und Ausstellungsräumeund von Bewohnern in Einrichtungen wie:
 - Jugendherbergen und Pensionen.
-  Sie darf in Übereinstimmung mit den Anweisungen in diesem Benutzerhandbuch ausschließlich als Haushaltsgerät für die Reinigung von haushaltsüblichem Geschirr und Besteck verwendet werden. Jede andere Verwendung wird vom Hersteller nicht unterstützt und kann potenziell gefährlich sein.
-  Der Hersteller haftet für keinerlei Schäden, die durch unsachgemäße oder falsche Nutzung bzw. Bedienung des Geräts entstehen.
-  **WARNUNG** Verwenden Sie keine Lösungsmittel im Gerät. Es besteht Explosionsgefahr.
-  **WARNUNG** Spülmittel dürfen weder eingeatmet noch verschluckt werden. Spülmittel enthalten reizende oder ätzende Inhaltsstoffe, die beim Verschlucken oder Einatmen ein Brennen in der Nase, im Mund und im Rachen verursachen und die Atmung behindern können. Konsultieren Sie sofort einen Arzt, wenn Reinigungsmittel verschluckt oder inhaliert wurden.
-  **VORSICHT** Lassen Sie die Gerätetür nicht unnötig offen stehen, denn Sie könnten darüber stolpern.
-  **VORSICHT** Setzen und lehnen Sie sich nicht auf die geöffnete Gerätetür. Dies könnte dazu führen, dass die Spülmaschine umkippt und Verletzungen und Schäden am Gerät auftreten.
-  Verwenden Sie nur Spülmittel und Klarspüler für Haushaltsspülmaschinen. Verwenden Sie kein Flüssigspülmittel.
-  Füllen Sie den Klarspülerbehälter nicht mit Pulver- oder Flüssigspülmittel. Dadurch würde der Behälter schwer beschädigt.
-  **VORSICHT** Das versehentliche Befüllen des Salzbehälters mit Pulver- oder Flüssigspülmittel führt zu Schäden an der Wasserenthärtungsanlage. Vergewissern Sie sich daher vor Befüllen des Salzbehälters, dass Sie wirklich die Packung mit Spülmaschinensalz in der Hand halten.
-  Verwenden Sie nur spezielles grobkörniges Spülmaschinensalz für die Regenerierung, da andere Salze unlösliche Zusätze enthalten können, die die Funktion der Wasserenthärtungsanlage beeinträchtigen können.
-  **VORSICHT** In einem Gerät mit Besteckkorb (je nach Modell), wird Besteck besser gereinigt und getrocknet, wenn es im Korb mit den Griffen nach unten einsortiert wird. Um jedoch das Risiko von Verletzungen auszuschließen, ordnen Sie Messer und Gabeln usw. mit dem Griff nach oben an.
-  Kunststoffteile, die beim Spülen in heißem Wasser möglicherweise beschädigt werden (z. B. Einweg-Kunststoffbehälter oder Besteck und Geschirr aus Kunststoff) dürfen nicht in der Spülmaschine gereinigt werden. Der Kunststoff könnte aufgrund der hohen Temperaturen in der Spülmaschine schmelzen und seine Form verlieren.
-  Stellen Sie bei Modellen mit **Startzeitvorwahl** sicher, dass das Spülmittelfach trocken ist, ehe Sie Spülmittel hineingeben. Wischen Sie es nötigenfalls trocken. In einem feuchten Behälter verklumpt das Spülmittel und kann dann nicht mehr vollständig aufgelöst werden.
-  **WARNUNG** Messer und andere Utensilien mit scharfen Spitzen müssen entweder flach liegend eingeräumt oder so in den Besteckkorb gestellt werden, dass ihre Spitze nach unten weist.

HINWEISE ZUM SCHUTZ IHRER KINDER

-  **WARNUNG** Dieses Gerät ist kein Spielzeug! Um jegliches Risiko von Verletzungen auszuschließen, halten Sie Kinder fern und gestatten Sie ihnen nicht, in oder an der Spülmaschine zu spielen oder die Bedienelemente zu verwenden. Sie können die damit möglicherweise verbundenen Gefahren nicht verstehen. Beaufsichtigen Sie Kinder, wenn Sie in der Küche arbeiten. Es besteht die Gefahr, dass spielende Kinder sich in der Spülmaschine einschließen.
-  **WARNUNG** Dieses Gerät darf von Kindern ab 8 Jahren und Personen mit verminderten körperlichen, sensorischen oder geistigen Fähigkeiten oder einem Mangel an Erfahrung und Wissen bedient werden, wenn sie unter Aufsicht stehen oder eine Unterweisung zum sicheren Umgang mit dem Gerät erhalten haben und die damit verbundenen Gefahren verstehen. Kinder dürfen nicht mit dem Gerät spielen. Kinder dürfen bei Reinigung und Wartung nur dann helfen, wenn sie dabei beaufsichtigt werden.



Ältere Kinder dürfen die Spülmaschine nur verwenden, wenn ihnen die Funktionsweise umfassend erklärt wurde und sie in der Lage sind, das Gerät sicher zu bedienen und die mit einer missbräuchlichen Verwendung verbundenen Gefahren zu erkennen.



HALTEN SIE KINDER FERN VON SPÜLMITTELN! Spülmittel enthalten reizende oder ätzende Inhaltsstoffe, die beim Verschlucken oder Einatmen ein Brennen im Mund, in der Nase und im Rachen verursachen und die Atmung behindern können.

Halten Sie Kinder von der Spülmaschine fern, wenn die Gerätetür geöffnet ist.

Es könnten sich noch Spülmittelreste im Gerät befinden.

Suchen Sie sofort den Arzt auf, wenn Ihr Kind Spülmittel verschluckt oder eingeatmet hat.

ANWEISUNGEN ZUR INSTALLATION DER SPÜLMASCHINE



Überprüfen Sie das Gerät vor dem Aufstellen auf äußerlich sichtbare Schäden. Unter keinen Umständen dürfen Sie ein beschädigtes Gerät verwenden. Ein beschädigtes Gerät kann gefährlich sein.



Die Spülmaschine darf nur über eine geeignete Schaltsteckdose an die Stromversorgung angeschlossen werden. Nachdem die Spülmaschine installiert wurde, muss die Steckdose weiterhin leicht zugänglich sein, damit das Gerät jederzeit einfach von der Stromversorgung getrennt werden kann.



Hinter der Spülmaschine dürfen sich keine Steckdosen befinden. Es besteht Überhitzungs- und Brandgefahr, wenn die Spülmaschine gegen einen Stecker gedrückt wird.



Die Spülmaschine darf nicht unter einem Kochfeld eingebaut werden. Die von Kochfeldern manchmal erzeugten hohen Strahlungstemperaturen könnten die Spülmaschine beschädigen. Aus dem gleichen Grund darf die Spülmaschine nicht in der Nähe von Feuerstellen oder anderen Geräten aufgestellt werden, die Wärme abgeben (wie z. B. Heizungen usw.).



Schließen Sie die Spülmaschine erst dann an das Stromnetz an, nachdem sie vollständig installiert wurde und alle Einstellungen an den Federn der Gerätetüren durchgeführt wurden.



Prüfen Sie vor dem Anschließen des Geräts, ob die Anschlussdaten auf dem Typenschild (Spannung und Anschlussleistung) mit denen des verwendeten Stromnetzes übereinstimmen. Wenn Sie Zweifel haben, wenden Sie sich an einen qualifizierten Elektriker.



Die elektrische Sicherheit dieses Gerätes ist nur gewährleistet, wenn es unterbrechungsfrei an eine wirksame Erdung angeschlossen ist. Es ist sehr wichtig, dass diese grundlegende Sicherheitsanforderung erfüllt und regelmäßig überprüft wird. Wenn Sie hinsichtlich der elektrischen Anlage im Haus unsicher sind, lassen Sie sie von einem qualifizierten Elektriker überprüfen.

Der Hersteller haftet nicht für die Folgen einer unzureichenden Erdung (z. B. Stromschlag).



Schließen Sie das Gerät nicht über eine Mehrfachsteckdosenleiste oder ein Verlängerungskabel an das Stromnetz an. Mit solchen Vorrichtungen kann die gewünschte Sicherheit des Gerätes (z. B. wegen der Gefahr von Überhitzung) nicht garantiert werden.



Dieses Gerät darf nur dann in mobilen Einrichtungen wie Schiffen installiert werden, nachdem von einem ausreichend qualifizierten Techniker eine Risikobeurteilung der Einrichtung durchgeführt wurde.



Das Kunststoffgehäuse des Wasseranschlusses enthält ein elektrisches Bauteil. Das Gehäuse darf nicht in Wasser getaucht werden.



Der AquaStopp-Schlauch enthält elektrische Leitungen. Schneiden Sie deshalb niemals den Frischwasserschlauch ab, auch wenn er zu lang ist.



Installations-, Wartungs- und Reparaturarbeiten dürfen nur unter strikter Einhaltung der geltenden nationalen und lokalen Sicherheitsvorschriften und durch eine fachlich qualifizierte und kompetente Person durchgeführt werden. Reparaturen und andere Arbeiten von unqualifizierten Personen können gefährlich sein. Der Hersteller haftet nicht für unbefugte Arbeiten.



Schieben Sie das Gerät nicht mit Hilfe Ihrer Knie oder Beine in einen Einbauschrank. Das Gerät könnte dabei beschädigt werden.

Sicherheitshinweise



Das integrierte Leckschutzsystem bietet Schutz vor Wasserschäden, solange folgende Voraussetzungen erfüllt sind:

- Die Spülmaschine ist korrekt installiert und angeschlossen.
- Die Spülmaschine wird ordnungsgemäß gewartet und Teile werden ersetzt, sobald dies offensichtlich erforderlich ist.
- Das Absperrventil wurde geschlossen, wenn das Gerät über einen längeren Zeitraum (z. B. während der Urlaubszeit) nicht verwendet wurde.
- Das Leckschutzsystem funktioniert sogar dann, wenn das Gerät ausgeschaltet ist. Allerdings muss das Gerät dafür an die Stromversorgung angeschlossen sein.



Ein beschädigtes Gerät birgt Gefahren. Wenn die Spülmaschine beschädigt wird, trennen Sie sie vom Netz und rufen Sie Ihren Händler oder den Kundendienst an.



Unschonbare Reparaturen können zu unvorhergesehenen Gefahren für den Benutzer führen, für die der Hersteller keine Haftung übernehmen kann. Reparaturen dürfen nur von einem dafür zugelassenen Servicetechniker durchgeführt werden.



Defekte Bauteile dürfen nur gegen Originalersatzteile ausgetauscht werden. Nur durch den Einbau von Originalteilen kann die Sicherheit des Gerätes gewährleistet werden.



Trennen Sie die Spülmaschine bei Wartungsarbeiten immer vom Netz, indem Sie die Schaltsteckdose abschalten und den Stecker abziehen.



Wenn das Anschlusskabel beschädigt ist, muss es durch ein beim Hersteller erhältliches Spezialkabel ersetzt werden. Aus Sicherheitsgründen darf das Kabel nur durch den Kundendienst oder einen zugelassenen Servicetechniker eingebaut werden.



In Ländern mit Gegenden, in denen es zu einem Befall mit Kakerlaken oder anderem Ungeziefer kommen kann, ist insbesondere darauf zu achten, dass sich das Gerät und seine Umgebung jederzeit in einem sauberen Zustand befinden. Schäden, die durch Kakerlaken oder anderes Ungeziefer verursacht werden, sind durch die Garantie nicht abgedeckt.



Im Falle einer Störung oder zum Zwecke der Reinigung muss das Gerät komplett vom Stromnetz getrennt werden, indem:

- die Steckdose ausgeschaltet und der Stecker abgezogen wird, oder
- es am Netz abgeschaltet wird, oder
- die Hauptsicherung getrennt wird, oder
- die Schraubsicherung entfernt wird (in Ländern, in denen dies zutrifft).



Änderungen am Gerät dürfen nur mit vorheriger Genehmigung durch den Hersteller durchgeführt werden.



Öffnen Sie niemals das Gehäuse des Geräts.

Manipulationen an den elektrischen Verbindungen und Komponenten oder an mechanischen Teilen sind sehr gefährlich und können Betriebsstörungen oder Stromschläge verursachen.



Während der Garantiezeit des Geräts dürfen Reparaturen nur von einem durch den Hersteller zugelassenen Servicetechniker durchgeführt werden. Anderenfalls erlischt die Garantie.



Stellen Sie bei der Installation des Geräts sicher, dass oberhalb, zu beiden Seiten und auf der Rückseite des Geräts ausreichend Freiraum für die ordnungsgemäße Belüftung bleibt.



Dieses Gerät ist nicht zur Verwendung durch Personen (einschließlich Kindern) mit verringerten körperlichen, sensorischen oder mentalen Fähigkeiten oder einem Mangel an Erfahrung und Wissen bestimmt, sofern sie nicht von einer für ihre Sicherheit verantwortliche Person im Umgang mit dem Gerät unterwiesen wurden und von dieser beaufsichtigt werden.



Wenn das Gerät am Boden Belüftungsöffnungen besitzt, müssen Sie darauf achten, dass diese nicht durch Teppich verdeckt werden.



Um die Gefahr eines unbeabsichtigten Zurücksetzens der thermischen Abschaltung zu verhindern, darf das Gerät nicht mit einem externen Schalter, wie z. B. einem Timer, ausgestattet oder an einen Stromkreis angeschlossen werden, der vom Versorgungsunternehmen regelmäßig ein- bzw. ausgeschaltet wird.



Die Gerätetür darf nicht offen gelassen werden, da dies eine Stolperfalle darstellen könnte.

Inhalt

VORBEREITEN DES GERÄTEGEHÄUSES

8

- 8 Abmessungen von Gerät und Gehäuse

VOR DER INSTALLATION DER SPÜLMASCHINE

9

- 9 Überprüfen der Bauteile und des Werkzeugs

INSTALLIEREN DER SPÜLMASCHINE

11

- 11 SCHRITT 1 Auswahl eines geeigneten Aufstellungsorts
12 SCHRITT 2 Überprüfen der Wasserversorgung und der elektrischen Anschlussdaten
13 SCHRITT 3 Vorbereiten der Spülmaschine
14 SCHRITT 4 Vorbereiten der Türverkleidung
15 SCHRITT 5 Montieren der Türverkleidung
17 SCHRITT 6 Ausrichten der Spülmaschine
18 SCHRITT 7 Fixieren der Spülmaschine
21 SCHRITT 8 Anschließen des Abwasserschlauchs
22 SCHRITT 9 Abschließen der Installation

TECHNISCHE DATEN

23

- 23 Technische Daten

Vorbereiten des Gerätegehäuses

ABMESSUNGEN VON GERÄT UND GEHÄUSE

Diese Spülmaschine ist als Einbaugerät für genormte Küchen in Wohngebäuden konzipiert und wird oben wie auch auf beiden Seiten in die Küchenzeile integriert.

Der Einbaubereich muss sauber und frei von Behinderungen sein.

Der Einbaubereich muss mindestens 600 mm breit, 575 mm tief und 820 mm hoch sein.

Damit die vordere Tür der Spülmaschine bündig mit der Vorderkante der Arbeitsplatte abschließt, muss die Arbeitsplatte mindestens 575 mm tief sein.

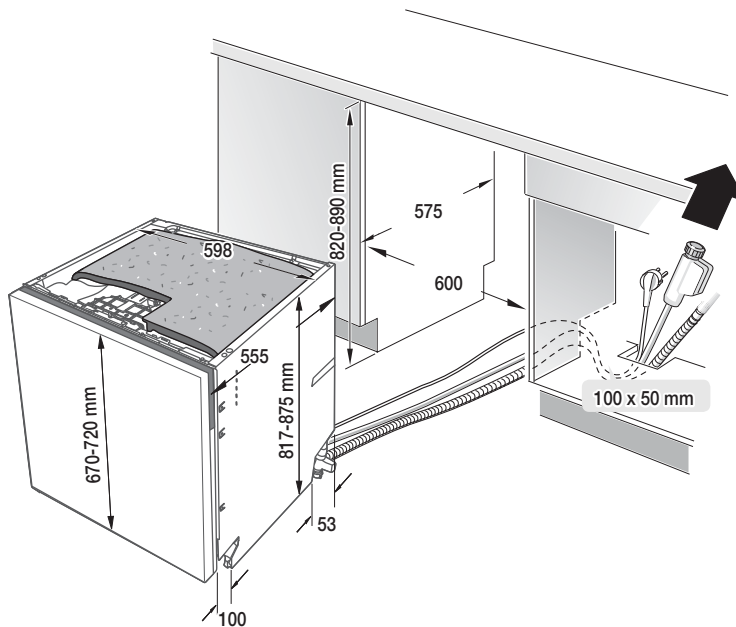
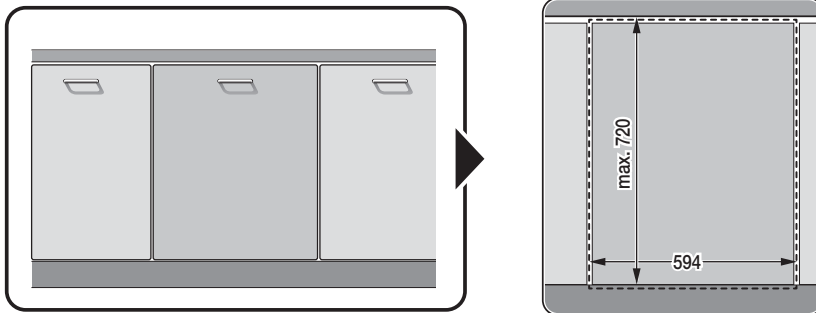

Vor der Installation der Spülmaschine

ÜBERPRÜFEN DER BAUTEILE UND DES WERKZEUGS





Legen Sie vor Beginn der Installation alle dafür benötigten Werkzeuge und Teile bereit. Dies spart Installationszeit und vereinfacht die Arbeit.

Benötigte Teile

Zusammen mit der Spülmaschine geliefert. Überprüfen Sie beim Auspacken Ihrer Spülmaschine, ob die folgenden Teile vorhanden sind.











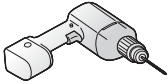
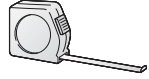

1	2 Einbauklammern		6	2 Schrauben Ø 4 X 16	
2	2 Halterungen für die Türverkleidung		7	4 Schrauben Ø 4 X 43	
3	Schutzaufkleber		8	Gummischürze	
4	6 Schrauben Ø 4 X 12		9	1 Standfußverlängerung	
5	2 Schrauben Ø 4 X 20				

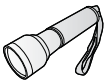
Nicht im Lieferumfang der Spülmaschine enthalten.

10	Schlauchselle		12	Gummistopfen	
11	Belüftungsstück		13	Teflon®-Band oder Dichtungsmasse	

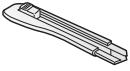
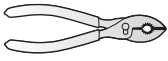
Vor der Installation der Spülmaschine

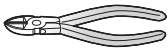
Benötigte Werkzeuge

14	Bohrmaschine		22	Bandmaß	
15	Schutzbrille		23	Bleistift	
16	Handschuhe		24	Kreuzschlitzschraubendreher	
17	Taschenlampe		25	Schlitzschraubendreher	
18	Rollgabelschlüssel		26	Rohrschneider	
19	Torx T20-Schraubendreher		27	Teppichmesser	
20	Zange		28	Wasserwaage	
21	Kneifzange		29	Lochsäge	

Installieren der Spülmaschine

Achten Sie darauf, dass Ihr Installateur die folgenden Hinweise sorgfältig beachtet, damit Ihre neue Spülmaschine ordnungsgemäß arbeitet und Sie keiner Verletzungsgefahr ausgesetzt sind, wenn Sie Geschirr spülen.

Neue Installation

Wenn es sich bei dieser Spülmaschine um Ihre erste handelt, muss der größte Teil der Installationsarbeiten erledigt werden, bevor Sie das Gerät an seinen endgültigen Platz schieben.

Austauschgerät

Wenn diese Spülmaschine ein altes Gerät ersetzt, müssen Sie die vorhandenen Anschlüsse für das alte Gerät daraufhin überprüfen, ob Sie für den Anschluss Ihrer neuen Spülmaschine geeignet sind. Ersetzen Sie die bestehenden Anschlüsse, wenn es notwendig ist.

SCHRITT 1 AUSWAHL EINES GEEIGNETEN AUFSTELLUNGSRORTS

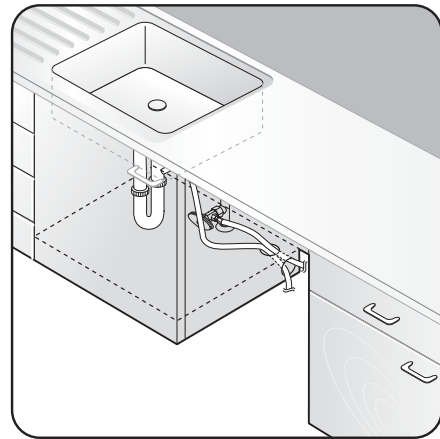
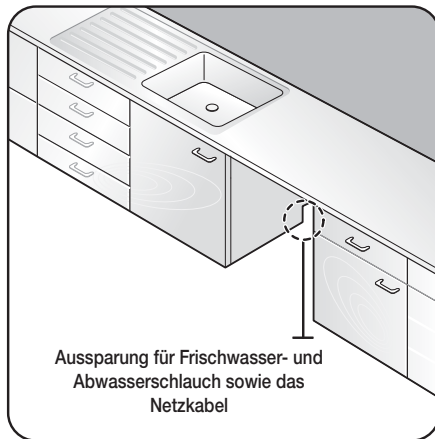

Der Aufstellungsort Ihrer Spülmaschine muss die folgenden Kriterien erfüllen:

- Der Boden am Aufstellungsort muss stabil sein, um das Gewicht der Spülmaschine tragen können.
- Das Gerät muss an einem Ort mit leichtem Zugang zu Wasser-, Abwasser- und Stromleitungen aufgestellt werden.
 -  Um problemloses Abpumpen zu ermöglichen, bringen Sie den Abwasserschlauch in einer Höhe von 30-80 cm an.
- Das Gerät muss so aufgestellt werden, dass Sie Ihr Geschirr einfach in die Spülmaschine einräumen können.
- Der Aufstellungsort der Spülmaschine muss ausreichend Platz bieten, damit Sie die Gerätetür einfach öffnen können und genügend Abstand (mindestens 2 mm) zwischen dem Gerät und den seitlichen Küchenschränken eingehalten werden kann.
- Die Wand auf der Rückseite muss frei von Behinderungen sein.

Gehen Sie folgendermaßen vor, wenn Sie an dieser Stelle erstmals eine Spülmaschine installieren:

1. Schneiden Sie mit einer Lochsäge ein Loch in die Seitenwand des Schrankes, in dem sich der Abfluss befindet (siehe Abbildung).
2. Wenn der Schrank mit dem Abfluss einen Sockel über dem Niveau des Küchenbodens enthält, der höher als die Anschlüsse der Spülmaschine ist, sägen Sie zusätzlich zu dem Loch in der Seitenwand auch eines in den Boden des Schrankes (siehe Abbildung).
 -  Je nach Lage der Steckdose müssen Sie unter Umständen auch in die gegenüberliegende Seitenwand ein Loch schneiden.

Installieren der Spülmaschine

SCHRITT 2 ÜBERPRÜFEN DER WASSERVERSORGUNG UND DER ELEKTRISCHEN ANSCHLUSSDATEN



- Der Wasserdruck am Frischwasserschlauch muss zwischen 0,05 MPa und 0,8 MPa liegen.
- Schließen Sie das Gerät nur an die Kaltwasserleitung an. Stellen Sie sicher, dass die Wassertemperatur nicht mehr als 60 °C beträgt.
- Schließen Sie das Gerät nicht an eine Heißwasserleitung an. Andernfalls treten am Gerät möglicherweise Störungen auf.





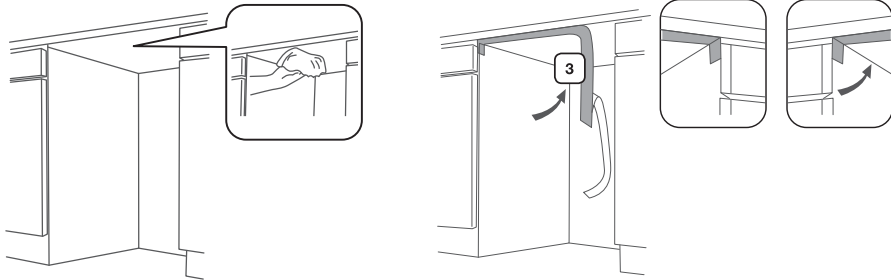

- Verwenden Sie eine Stromversorgung mit 220-240 V~ bei 50 Hz.
- Verbinden Sie das Gerät beim Installieren nicht mit der Steckdose.
- Verwenden Sie eine Steckdose mit einer maximal zulässigen Stromstärke von 16 A. (Die maximale Stromaufnahme dieses Geräts beträgt 11 A.)
- Stellen Sie vor dem Einschalten der Spülmaschine sicher, dass die Stromversorgung folgende Bedingungen erfüllt:
 - 220-240 V~ bei 50 Hz mit Schmelz- oder Automatiksicherung.
 - Ein eigener Stromkreis nur für den Anschluss der Spülmaschine.
- Kontrollieren Sie nach der Installation, dass das Netzkabel nicht geknickt oder beschädigt ist.
- Stellen Sie sicher, dass das Ventil der Wasserversorgung geschlossen ist, wenn Sie den Frischwasserschlauch der Spülmaschine anschließen.
- Dichten Sie den Frischwasserschlauch mit Teflonband oder Dichtmasse ab, um das Austreten von Wasser zu verhindern.

SCHRITT 3 VORBEREITEN DER SPÜLMASCHINE

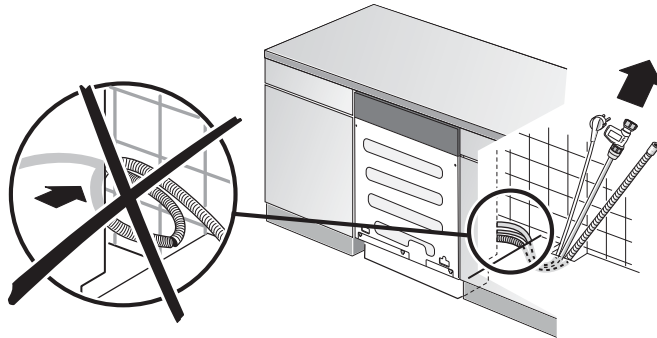

1. Bringen Sie den Schutz aufkleber **3** an.
 Befestigen Sie den Schutz aufkleber wie in der Abbildung gezeigt an der Unterseite der Arbeitsplatte.



2. Schieben Sie das Gerät zur Hälfte in den Raum unter der Arbeitsplatte.
 Wenn Sie das Gerät ganz unter die Arbeitsplatte schieben, können Sie die vorderen Standfüße im nächsten Schritt nicht mehr einstellen.
3. Bereiten Sie das Netzkabel, den Frischwasserschlauch und den Abwasserschlauch vor.
 -  Achten Sie darauf, dass das Kabel und die Schläuche nicht gebogen oder geknickt sind.
 -  Schließen Sie das Netzkabel erst an, wenn die Installation der Spülmaschine abgeschlossen ist.
4. Ziehen Sie das Netzkabel, den Frischwasserschlauch und den Abwasserschlauch wie in der Abbildung gezeigt durch das Loch in den Schrank unter der Spüle.

Installieren der Spülmaschine

SCHRITT 4 VORBEREITEN DER TÜRVERKLEIDUNG

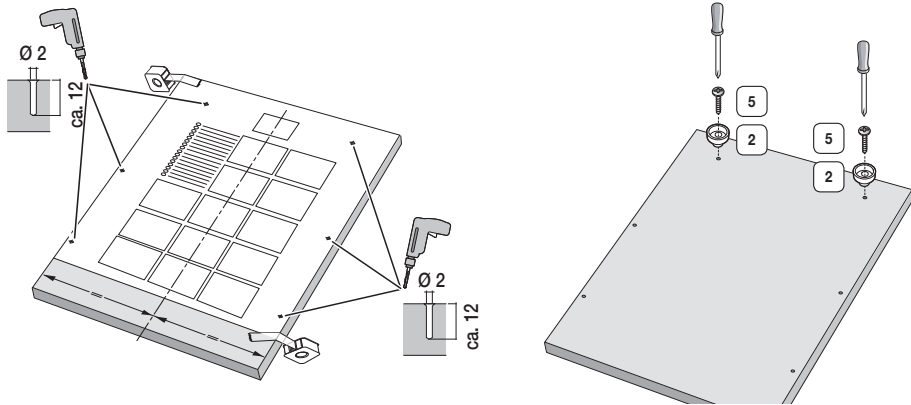

1. Legen Sie die mitgelieferte Installationsanleitung auf die Rückseite der Türverkleidung (die an der Gerätetür angebracht werden soll) und fixieren Sie sie vorübergehend mit Klebeband.



- Die Oberseite der mitgelieferten Installationsanleitung und die Oberseite der Türverkleidung müssen zueinander ausgerichtet werden.
- Verwenden Sie eine Türverkleidung mit einem Gewicht von 3-9 kg.

2. Bringen Sie an den 6 in der Installationsanleitung markierten Stellen mit einem 2-Pi-Bohrer Vorbohrungen mit einer Tiefe von 10-12 mm an.
3. Entfernen Sie die Installationsanleitung und befestigen Sie das mitgelieferte Teil [2], indem Sie die 2 Schrauben [5] wie oben gezeigt am oberen Teil befestigen.

SCHRITT 5 MONTIEREN DER TÜRVERKLEIDUNG

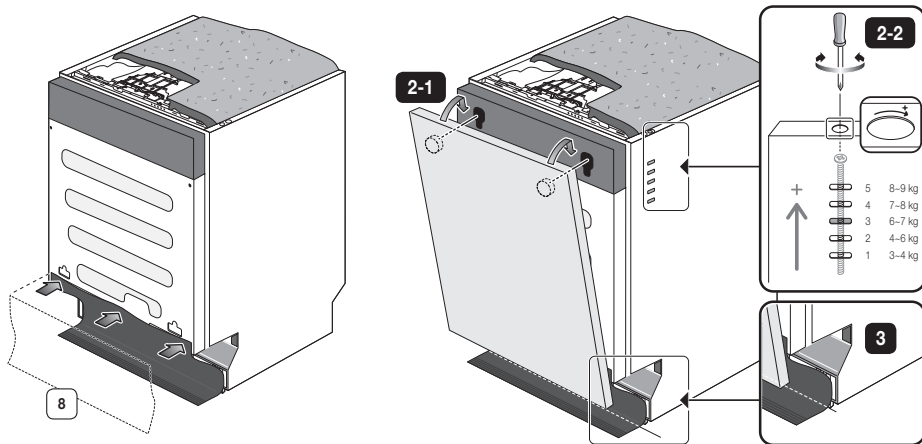

1. Befestigen Sie die mitgelieferte Gummischürze, indem Sie sie in die drei Öffnungen unten an der Gerätetür einhängen.
2. Bringen Sie die in SCHRITT 3 vorbereitete Türverkleidung an der Gerätetür an.
 - 1) Drücken Sie das Teil **2**, das in SCHRITT 4 vorbereitet wurde, wie in der Abbildung gezeigt in die Öffnungen oben an der Gerätetür.
 - 2) Um die Türverkleidung an der Gerätetür zu fixieren, drücken Sie sie nach unten.
 - 3) Passen Sie die Federspannung durch Drehen der Schraube entsprechend dem Gewicht der Türverkleidung an. Die benötigten Werte finden Sie in der nachfolgenden Tabelle.

 Je nach Gewicht der Türverkleidung einzustellenden Federspannung

Wasserwaage	Empfohlenes maximales Zusatzgewicht (kg)
Stufe 1	3 - 4
Stufe 2	4 - 6
Stufe 3	6 - 7
Stufe 4	7 - 8
Stufe 5	8 - 9

Installieren der Spülmaschine

3. Schneiden Sie die im vorigen Schritt eingebaute Gummischürze mit einem Messer so ab, dass sie an der Vorderseite des Geräts ausgerichtet ist. (Dargestellt als gestrichelte Linie.)

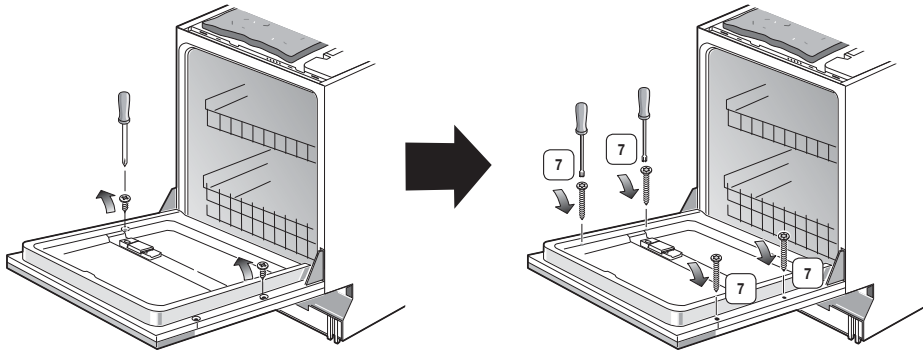

4. Öffnen Sie die Gerätetür mit der montierten Türverkleidung, und entfernen Sie die 2 Schrauben, die Sie zuvor festgezogen hatten.



Wenn die Federspannung nicht korrekt eingestellt ist, kann die Gerätetür beim Öffnen unerwartet und heftig auf- oder zuklappen. Seien Sie daher vorsichtig, um Verletzungen zu vermeiden.

5. Befestigen Sie die Türverkleidung mit den 4 mitgelieferten Schrauben **7** an der Gerätetür.

SCHRITT 6 AUSRICHTEN DER SPÜLMASCHINE

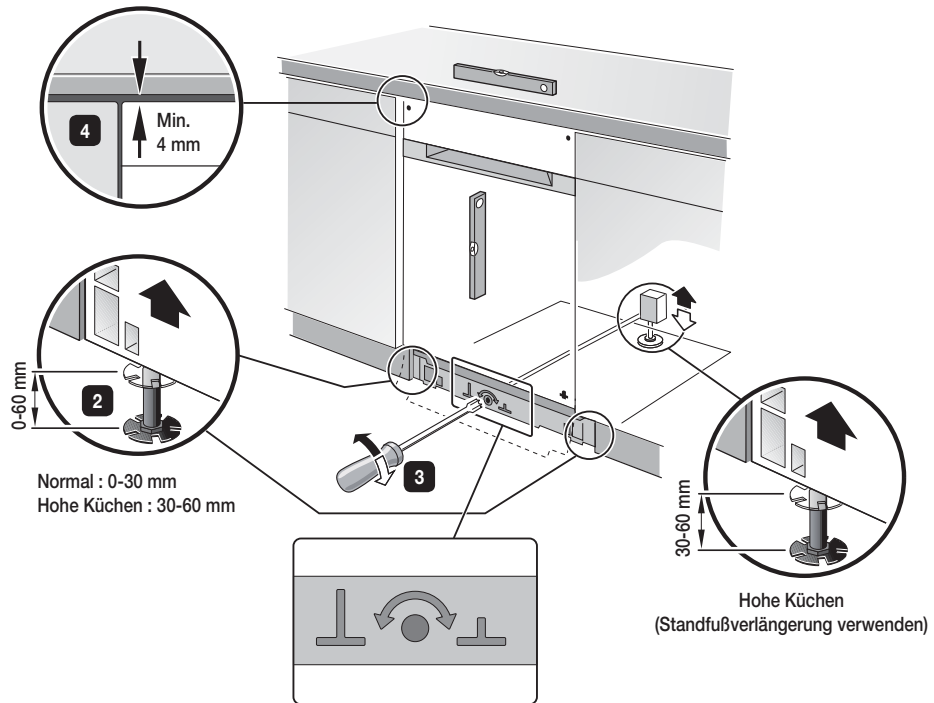

1. Stellen Sie mit einer Wasserwaage sicher, dass das Gerät im Lot ist.
2. Sie können die Höhe des Geräts an der Vorderseite durch Drehen der Standfüße vorne rechts und links am Gerät einstellen.
 - 1) Heben Sie die Vorderseite des Geräts (wenn es erst zur Hälfte in den Schrank eingeschoben ist) leicht an und drehen Sie die Standfüße, um die Höhe anzupassen.
 - 2) Sie können den Abstand zum Boden vergrößern oder verkleinern.
3. Sie können die Höhe des Geräts an der Vorderseite durch Drehen der Standfüße mit einem Torx T20-Schraubendreher einstellen. Drehen Sie zum Verringern der Höhe im Uhrzeigersinn bzw. gegen den Uhrzeigersinn, um den Abstand zum Boden zu vergrößern.
4. Stellen Sie die Höhe so ein, dass zwischen der Oberseite des Geräts und der Unterseite der Arbeitsplatte ein Abstand von mindestens 4 mm eingehalten wird.

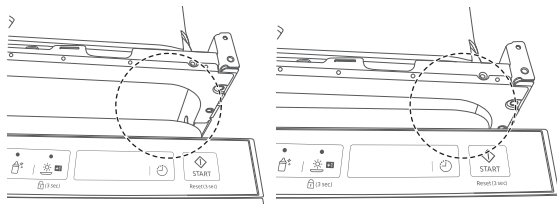

 Prüfen Sie nach dem Ausrichten des Geräts, ob die innere Gerätetür problemlos geöffnet und geschlossen werden kann.

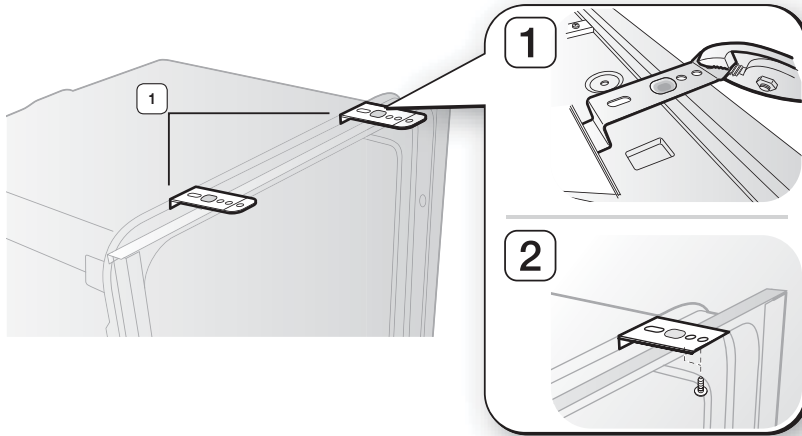

Installieren der Spülmaschine

SCHRITT 7 FIXIEREN DER SPÜLMASCHINE



1. Haken Sie die Einbauklammern wie in der obigen Abbildung gezeigt in die Aussparungen ein.
 Wenn das Gerät an den Seiten statt oben fixiert wird, benötigen Sie die Klammern nicht. Schlagen Sie in diesem Fall im Abschnitt Einzelheiten hierzu finden Sie im Abschnitt „B. Fixieren des Geräts an den Seiten (wenn das Material der Arbeitsplatte nicht zum Bohren geeignet ist)“ auf Seite 20. nach.
2. Schieben Sie das Gerät nun ganz unter die Arbeitsplatte.
3. Stellen Sie sicher, dass das Netzkabel, der Frischwasserschlauch und der Abwasserschlauch nicht geknickt oder verbogen sind.
4. Schließen Sie den Frischwasserschlauch an.
 Öffnen Sie das Ventil erst, wenn die Installation der Spülmaschine abgeschlossen ist.
VORSICHT

A. Befestigen des Geräts an der Arbeitsplatte (wenn das Material der Arbeitsplatte zum Bohren geeignet ist)

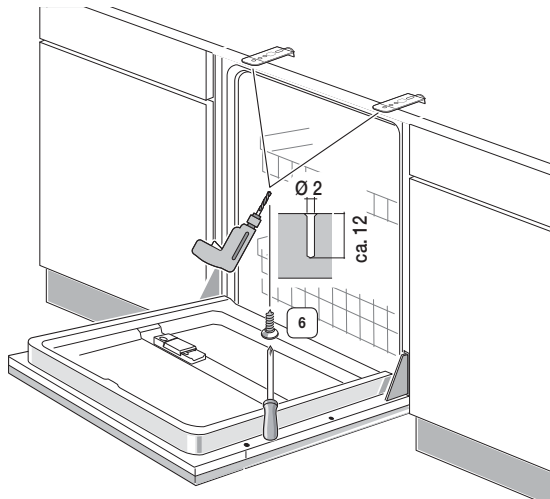

1. Bringen Sie mit einem 2-Pi-Bohrer Vorbohrungen mit einer Tiefe von 10-12 mm durch die überlappenden Aussparungen an den Einbauklammern und der oberen Schutzverkleidung an, und drehen Sie dann die Schrauben fest.

Installieren der Spülmaschine

B. Fixieren des Geräts an den Seiten (wenn das Material der Arbeitsplatte nicht zum Bohren geeignet ist)

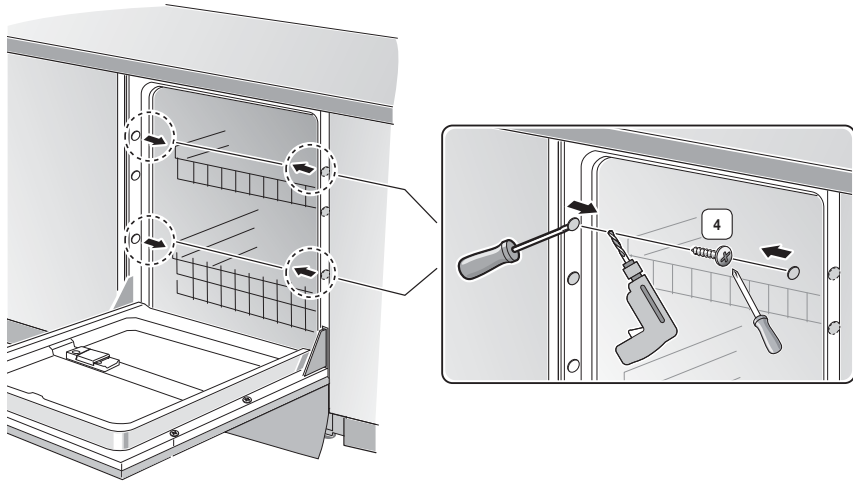

1. Entfernen Sie wie in der Abbildung gezeigt mit einem geeigneten Werkzeug (z. B. Schlitzschraubendreher) zu beiden Seiten die obere und untere Kappe.



Entfernen Sie weder links noch rechts die mittlere Kappe.



Werfen Sie die Kunststoffkappen nicht weg.

2. Bringen Sie mit einem 2-Pi-Bohrer Vorbohrungen mit einer Tiefe von 10-12 mm an, und ziehen Sie die 4 Schrauben **4** dann fest.
3. Setzen Sie die Kunststoffkappen wieder an ihrer ursprünglichen Position ein.



Andernfalls besteht die Gefahr eines Stromschlags oder Brands aufgrund von Wasseraustritt.

SCHRITT 8 ANSCHLIESSEN DES ABWASSERSCHLAUCHS

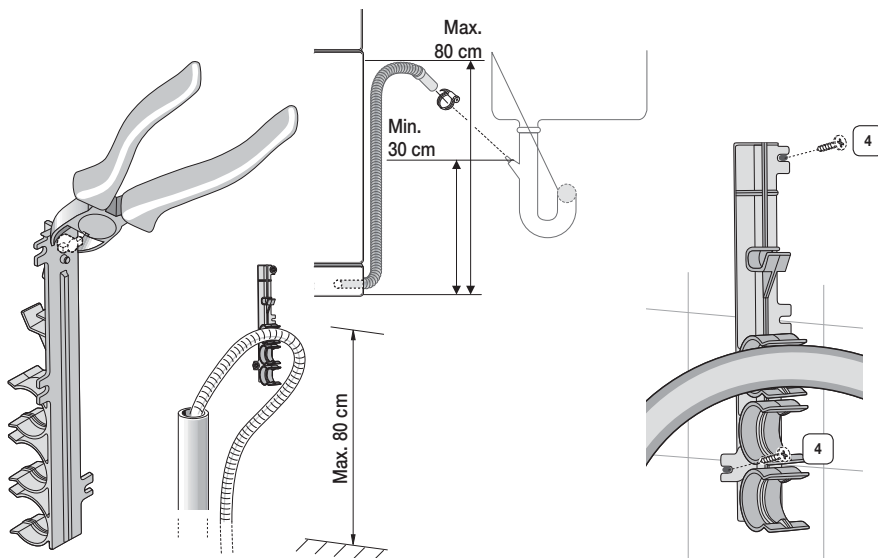

1. Entfernen Sie den mitgelieferten Schlauchhalter und schneiden Sie einen Teil des Halters wie in der Abbildung dargestellt ab.
2. Befestigen Sie ihn mit 2 Schrauben **4** an der Wand.
3. Stecken Sie den Abwasserschlauch in den angeschraubten Schlauchhalter.
Installieren Sie den Abwasserschlauch so, dass er sich innerhalb eines Bereichs von 30-80 cm über dem Boden befindet.
4. Schließen Sie den Abwasserschlauch an den Abwasseranschluss an.



- Wenn Sie den Abwasserschlauch befestigen, müssen Sie darauf achten, dass er sich beim Abpumpen nicht bewegen kann.
- Vergewissern Sie sich, dass keine Teile des Abwasserschlauchs, des Frischwasserschlauchs oder des Netzkabels verbogen oder geknickt sind.

Installieren der Spülmaschine

SCHRITT 9 ABSCHLIESSEN DER INSTALLATION

1. Öffnen Sie die Gerätetür und entfernen Sie die Schaumteile, die Papierverpackung und alle anderen nicht benötigten Teile.
2. Schalten Sie das Gerät mit dem Schutzschalter ein, mit dem Sie es vor dem Installieren ausgeschaltet hatten.
3. Öffnen Sie das Ventil der Frischwasserversorgung, damit die Spülmaschine mit Wasser versorgt wird.
4. Schalten Sie die Spülmaschine ein, und wählen Sie dann ein Spülprogramm aus. Starten Sie das Programm.



Prüfen Sie, ob das Gerät richtig eingeschaltet wird und ob Wasser austritt, während das Gerät in Betrieb ist.



Vergewissern Sie sich, dass an keinem Ende des Frischwasserschlauchs Wasser austritt, und kontrollieren Sie den Anschluss des Abwasserschlauchs.

Technische Daten

TECHNISCHE DATEN

MODELL		DW60J9970BB / DW60K8550BB
Stromversorgung		220-240 V- bei 50 Hz
Typ		Einbaugerät
Wasserdruck		0,05-0,8 MPa
Spülkapazität (Anzahl der Normgedecke)		14
Nennleistung		2000-2300 W
Abmessungen (mm)		598 (B) x 817 (H) x 555 (T)
Gewicht	Ohne Verpackung	44,0 kg



Jederzeitige Änderungen an den technischen Daten des Geräts zum Zweck der Qualitätsverbesserung vorbehalten. Das tatsächliche Aussehen der Spülmaschine kann von den in diesem Benutzerhandbuch verwendeten Abbildungen abweichen.

SAMSUNG



DD68-00167B-05



DW60J9970-serie
DW60K8550-serie

vaatwasser

installatiehandleiding



Deze installatie-instructies zijn bedoeld voor gebruik door gekwalificeerde installateurs.

Als u problemen hebt met de installatie van deze vaatwasser, raadpleegt u de lijst met contactgegevens op de achterzijde van deze handleiding om contact op te nemen met een servicecenter. **Voor ondersteuning: www.samsung.com**

imagine the possibilities

Bedankt voor het aanschaffen van dit Samsung-product.



SAMSUNG

Veiligheidsinstructies

Gefeliciteerd met uw nieuwe Samsung-vaatwasser. Deze handleiding bevat belangrijke informatie over de installatie, het gebruik en het onderhoud van uw wasmachine. Lees deze gebruikershandleiding aandachtig door om optimaal gebruik te maken van de vele voordelen en functies die deze vaatwasser u biedt.

WAT U MOET WETEN OVER DE VEILIGHEIDSVORSCHRIFTEN











Lees deze handleiding aandachtig door, zodat u weet hoe u dit nieuwe apparaat met zijn uitgebreide mogelijkheden en functies op veilige en efficiënte wijze gebruikt en bewaar de handleiding ter referentie op een veilige plaats nabij het apparaat. Gebruik dit apparaat alleen voor de doeleinden waarvoor het is ontworpen, zoals beschreven in deze gebruikershandleiding.

In de waarschuwingen en veiligheidsvoorschriften in deze handleiding worden niet alle mogelijke omstandigheden en situaties besproken. Het is uw eigen verantwoordelijkheid om uw gezond verstand te gebruiken en voorzichtig te zijn bij de installatie, de bediening en het onderhoud van uw vaatwasser.

Omdat de volgende gebruiksaanwijzingen van toepassing zijn op meerdere modellen, kunnen de specificaties van uw vaatwasser enigszins afwijken van de specificaties die in deze handleiding worden omschreven en zijn mogelijk niet alle waarschuwingen van toepassing. Als u vragen of opmerkingen hebt, neemt u contact op met het dichtstbijzijnde servicecentrum of gaat u naar www.samsung.com voor ondersteuning en informatie.

BELANGRIJKE VEILIGHEIDSSYMBOLEN EN VOORZORGSMATREGELEN

Belangrijke veiligheidssymbolen

 Waarschuwing	Gevaar of onveilige handelingen die kunnen leiden tot ernstig persoonlijk letsel en/of schade.
 Let op	Gevaar of onveilige handelingen die kunnen leiden tot persoonlijk letsel en/of schade.
 Let op	Om de kans op brand, explosies, elektrische schokken of persoonlijk letsel bij het gebruik van uw vaatwasser te verminderen, dient u deze veiligheidsvoorschriften te volgen.
	NIET proberen.
	NIET demonteren.
	NIET aanraken.
	Volg de aanwijzingen nauwkeurig op.
	Haal de stekker uit het stopcontact.
	Om elektrische schokken te voorkomen, moet het apparaat zijn geaard.
	Neem contact op met het servicecentrum voor ondersteuning.
	Opmerking

Deze waarschuwingssymbolen dienen om persoonlijk letsel, van uzelf en van anderen, te voorkomen. Volg ze nauwkeurig op.

Bewaar deze instructies op een veilige plek en zorg ervoor dat nieuwe gebruikers vertrouwd zijn met de inhoud. Geef de instructies door aan een eventuele toekomstige eigenaar.

Belangrijke veiligheidsvoorschriften



Dit apparaat voldoet aan de actuele veiligheidseisen. Onjuist gebruik kan echter leiden tot persoonlijk letsel en schade.

Teneinde het risico op ongevallen en schade aan het apparaat te vermijden, moet u deze instructies grondig doorlezen voordat u het apparaat voor het eerst gaat gebruiken. Zij bevatten belangrijke informatie over de veiligheid, het gebruik en het onderhoud.



Zoals bij alle elektrische apparatuur met bewegende delen bestaat er mogelijk gevaar. Om dit apparaat veilig te kunnen gebruiken, dient u te weten hoe u het moet bedienen en moet u voorzichtig zijn bij het gebruik.



Laat kinderen (of huisdieren) nooit op of in uw vaatwasser spelen. De deur van de vaatwasser gaat van binnenuit niet makkelijk open en kinderen kunnen ernstig verwond raken wanneer ze opgesloten raken.



Kinderen mogen het apparaat uitsluitend onder toezicht gebruiken. Dit om te voorkomen dat ze ermee gaan spelen.



Als de stekker (stroomkabel) is beschadigd, moet deze door de fabrikant of haar onderhoudsagent of een persoon met vergelijkbare kwalificaties worden vervangen om gevaarlijke situaties te voorkomen.



Dit apparaat moet zodanig worden geplaatst dat de stroomvoorziening, de waterkraan en de afvoer ook na installatie goed toegankelijk zijn.

Ga voor informatie over de milieuverbindingen en productspecifieke wettelijke verplichtingen van Samsung naar: samsung.com/uk/aboutsamsung/samsungelectronics/corporatecitizenship/data_comer.html

INSTRUCTIES IN VERBAND MET HET WEEE-LABEL

Correcte verwijdering van dit product (elektrische & elektronische afvalapparatuur)



(Van toepassing in landen waar afval gescheiden wordt ingezameld)















Dit merkteken op het product, de accessoires of het informatiemateriaal duidt erop dat het product en zijn elektronische accessoires (bv. lader, headset, USB-kabel) niet met ander huishoudelijk afval verwijderd mogen worden aan het einde van hun gebruiksduur. Om mogelijke schade aan het milieu of de menselijke gezondheid door ongecontroleerde afvalverwijdering te voorkomen, moet u deze artikelen van andere soorten afval scheiden en op een verantwoorde manier recyclen, zodat het duurzame hergebruik van materiaalbronnen wordt bevorderd.

Huishoudelijke gebruikers moeten contact opnemen met de winkel waar ze dit product hebben gekocht of met de gemeente waar ze wonen om te vernemen waar en hoe ze deze artikelen milieuvriendelijk kunnen laten recyclen.

Zakelijke gebruikers moeten contact opnemen met hun leverancier en de algemene voorwaarden van de koopovereenkomst nalezen. Dit product en zijn elektronische accessoires mogen niet met ander bedrijfsafval voor verwijdering worden gemengd.

Veiligheidsinstructies

INSTRUCTIES VOOR HET GEBRUIK VAN DE VAATWASSER

-  Deze vaatwasser is niet bestemd voor commercieel gebruik. Het is bedoeld voor huishoudelijk gebruik en andere soortgelijk werk- en woonomgevingen, zoals:
 - Winkels
 - Kantoren en showroomsEn door bewoners in omgevingen als:
 - Hostels en pensions.
-  Het apparaat mag uitsluitend worden gebruikt, zoals uiteengezet in deze gebruikershandleiding, voor het reinigen van huishoudelijk aardewerk en bestek.
Elk ander gebruik wordt niet door de fabrikant ondersteund en kan gevaarlijk zijn.
-  De fabrikant is niet verantwoordelijk voor schade als gevolg van verkeerd of onbedoeld gebruik van het apparaat.
-  **Waarschuwing** Gebruik geen oplosmiddelen in de vaatwasser. Explosiegevaar.
-  **Waarschuwing** Zorg dat u geen vaatwasmiddelen inademt of inneemt. Vaatwasmiddelen bevatten irriterende of bijtende ingrediënten die een brandend gevoel in de neus, mond en keel kunnen veroorzaken wanneer ze worden ingeslikt of ademhalingsproblemen kunnen veroorzaken. Raadpleeg onmiddellijk een arts in het geval er vaatwasmiddel is ingeademd of ingeslikt.
-  **Let op** Laat de deur niet onnodig openstaan, aangezien u hier over kunt struikelen.
-  **Let op** Ga niet op de openstaande deur zitten of leunen. Hierdoor kan de vaatwasser kantelen en beschadigd raken en kunt u gewond raken.
-  Gebruik alleen vaatwas- en spoelmiddelen die zijn bedoeld voor huishoudelijke vaatwassers. Gebruik geen afwasmiddel.
-  Vul het spoelmiddelreservoir niet met poeder of een vloeibaar wasmiddel. Hierdoor kan het reservoir ernstig beschadigd raken.
-  **Let op** Wanneer u het zoutreservoir per ongeluk met poeder of een vloeibaar wasmiddel vult, kan de waterontharder beschadigd raken. Controleer of u het juiste pak met vaatwaszout hebt, voordat u het zoutreservoir vult.
-  Gebruik alleen speciaal grof vaatwaszout voor reactivering, aangezien andere zoutsoorten mogelijk onoplosbare additieven bevatten die een nadelige invloed kunnen hebben op de werking van de ontharder.
-  **Let op** In een apparaat met een bestekmand (afhankelijk van het model) wordt het bestek beter gedroogd en gereinigd als het bestek met de handgreep naar beneden wordt geplaatst. Om het risico op verwondingen te voorkomen, kunt u messen, vorken enzovoort met de handgreep naar boven plaatsen.
-  Plastic items die niet bestand zijn tegen heet water, zoals plastic wegwerpbekers of plastic bestek en bakjes, moeten niet in de vaatwasser worden gereinigd.
Door de hoge temperatuur in de vaatwasser kunnen deze items smelten of vervormen.
-  Bij modellen die zijn voorzien van de functie **Uitgestelde start** moet u ervoor zorgen dat de dispenser droog is voordat u een vaatwasmiddel toevoegt. Indien nodig veegt u de dispenser droog. Het vaatwasmiddel gaat klonteren wanneer u het in een vochtige dispenser plaatst, waardoor het mogelijk niet goed wordt verspreid.
-  **Waarschuwing** Messen en ander bestek met scherpe punten moeten met de punt naar beneden in het mandje worden geplaatst of vlak worden neergelegd.

INSTRUCTIES VOOR HET BESCHERMEN VAN UW KINDEREN

-  **Waarschuwing** Dit apparaat is geen speelgoed! Om het risico op letsel te voorkomen, houdt u kinderen uit de buurt en laat u ze niet in of in de buurt van de vaatwasser of met de bedieningselementen spelen. Ze zijn zich niet bewust van de mogelijke gevaren hiervan. Wanneer u in de keuken werkt, moet er altijd toezicht op de kinderen worden gehouden.
Daarnaast bestaat het gevaar dat spelende kinderen zich in de vaatwasser opsluiten.



Dit apparaat kan door kinderen vanaf 8 jaar en door personen met een verminderd fysiek, zintuiglijk of mentaal vermogen, of gebrek aan ervaring en kennis, worden gebruikt als ze onder toezicht staan of instructies hebben gekregen omtrent het veilige gebruik van het apparaat en ze de risico's begrijpen. Kinderen mogen niet met het apparaat spelen.

Reiniging en onderhoud door de gebruiker mogen zonder toezicht niet worden uitgevoerd door kinderen.



Oudere kinderen mogen de vaatwasser alleen gebruiken wanneer duidelijk is uitgelegd hoe het apparaat moet worden bediend, ze in staat zijn om het apparaat op een veilige manier te gebruiken en ze zich bewust zijn van de gevaren van verkeerd gebruik.



HOUD VAATWASMIDDELEN BUITEN HET BEREIK VAN KINDEREN! Vaatwasmiddelen bevatten irriterende en bijtende ingrediënten die een brandend gevoel in de mond, neus en keel kunnen veroorzaken wanneer ze worden ingeslikt of ademhalingsproblemen kunnen veroorzaken.

Houd kinderen uit de buurt van de vaatwasser wanneer de deur openstaat.

Er kunnen zich nog wasmiddelrestanten in het apparaat bevinden.

Raadpleeg onmiddellijk een arts als uw kind vaatwasmiddel heeft ingeademd of ingeslikt.

INSTRUCTIES VOOR HET INSTALLEREN VAN DE VAATWASSER



Controleer het apparaat op zichtbare beschadigingen voordat u het installeert. Gebruik in geen geval een beschadigd apparaat. Een beschadigd apparaat kan gevaarlijk zijn.



De vaatwasser mag voor de stroomvoorziening alleen worden aangesloten op een geschikt geschakeld stopcontact. Het stopcontact moet ook nadat de vaatwasser is geïnstalleerd makkelijk bereikbaar zijn, zodat de stroomtoevoer op elk gewenst moment kan worden onderbroken.



Er mogen zich geen stopcontacten achter de vaatwasser bevinden. Er kan oververhittings- en brandgevaar ontstaan wanneer de vaatwasser tegen het stopcontact aandrukt.



De vaatwasser mag niet worden geïnstalleerd onder een kookplaat. Door de hoge stralingstemperaturen die soms door een kookplaat worden gegenereerd, kan de vaatwasser beschadigd raken. Om dezelfde reden mag het apparaat niet worden geïnstalleerd naast een open vuur of andere apparaten die warmte afgeven, zoals verwarmingselementen enzovoort.



Sluit de vaatwasser pas op de netvoeding aan nadat het apparaat volledig is geïnstalleerd en de deurvenen goed zijn ingesteld.



Controleer voordat u het apparaat aansluit, of de aansluitgegevens op de gegevensplaat (voltage en aangesloten vermogen) overeenkomen met de netvoeding. Bij twijfel raadpleegt u een erkende elektricien.



De elektrische veiligheid van dit apparaat kan alleen worden gegarandeerd wanneer het apparaat is aangesloten op een effectief aardingsstelsel. Het is belangrijk dat deze standaardveiligheidsvereiste aanwezig is en regelmatig wordt getest. Bij twijfel moet het elektrische systeem in het huis worden gecontroleerd door een erkende elektricien.

De fabrikant is niet verantwoordelijk voor de gevolgen van een ondeugdelijk aardingsstelsel (bijvoorbeeld een elektrische schok).



Gebruik geen stekkerdoos of verlengkabel om het apparaat op de netvoeding aan te sluiten. Als u dit wel doet, kan de vereiste veiligheid van het apparaat niet worden gegarandeerd (bijvoorbeeld het gevaar voor oververhitting).



Dit apparaat mag alleen in mobiele installaties, zoals boten, worden geïnstalleerd wanneer er een risicoanalyse is uitgevoerd door een erkende installateur.



De plastic behuizing van de wateraansluiting bevat een elektrisch component. De behuizing mag niet worden ondergedompeld in water.



Er bevinden zich elektrische draden in de slang van de waterstop. Kort de waterinlaatslang nooit in, zelfs niet als deze te lang is.



Installatie-, onderhouds- en reparatiewerkzaamheden mogen uitsluitend worden uitgevoerd door een erkende en competente persoon, in overeenstemming met de huidige nationale en plaatselijke veiligheidsvoorschriften. Wanneer er reparaties en andere werkzaamheden worden uitgevoerd door een ongekwalificeerde persoon, kan dit gevaar met zich meebrengen. De fabrikant is niet aansprakelijk voor ongeautoriseerd werk.



Probeer het apparaat niet met uw knieën of benen in een inbouwkast of kast te duwen. Dit zou de machine kunnen beschadigen.

Veiligheidsinstructies



Het geïntegreerde waterproof systeem biedt bescherming tegen waterschade, mits aan de volgende voorwaarden is voldaan:

- De vaatwasser is correct geïnstalleerd en aangesloten op de waterleiding.
- De vaatwasser wordt goed onderhouden en onderdelen die zichtbaar aan vervanging toe zijn, worden vervangen.
- De kraan wordt dichtgedraaid wanneer het apparaat gedurende een langere periode niet wordt gebruikt (bijvoorbeeld tijdens vakanties).
- Het waterproof systeem werkt ook wanneer het apparaat is uitgeschakeld. Het apparaat moet echter wel aangesloten blijven op de stroomvoorziening.



Een beschadigd apparaat kan gevaarlijk zijn. Als de vaatwasser beschadigd raakt, schakelt u de netvoeding uit en neemt u contact op met uw dealer of de serviceafdeling.



Ongeautoriseerde reparaties kunnen resulteren in onvoorziene gevaren voor de gebruiker. De fabrikant kan hier niet verantwoordelijk voor worden gesteld. Reparaties mogen alleen door een bevoegde servicemonteur worden uitgevoerd.



Defecte onderdelen mogen uitsluitend worden vervangen door originele reserveonderdelen. De veiligheid van het apparaat kan alleen worden gegarandeerd wanneer er originele onderdelen worden gebruikt.



Sluit de vaatwasser voor onderhoudswerkzaamheden altijd af van de stroomvoorziening (schakel het stopcontact uit en trek de stekker uit het stopcontact).



Als de aansluitkabel is beschadigd, moet deze worden vervangen door een speciale kabel. Deze is verkrijgbaar bij de fabrikant. Om veiligheidsredenen mag deze alleen worden geïnstalleerd door de serviceafdeling of een erkende onderhoudsmonteur.



In landen met gebieden die worden geplaagd door kakkerlakken of ander ongedierte, moet u ervoor zorgen dat u het apparaat en de omgeving van het apparaat te allen tijde goed schoon houdt. Schade als gevolg van kakkerlakken of ander ongedierte valt niet onder de garantie.



In het geval van een defect of voor reinigingsdoeleinden, het apparaat is alleen volledig geïsoleerd van de stroomvoorziening als:

- het stopcontact is uitgeschakeld en de stekker uit het stopcontact is getrokken, of
- wanneer de netvoeding is uitgeschakeld, of
- de hoofdzekering van de netvoeding is verwijderd, of
- de schroefzekering is verwijderd (in landen waar dit van toepassing is).



Pas het apparaat op geen enkele wijze aan, tenzij u hier toestemming voor hebt gekregen van de fabrikant.



Open nooit de behuizing van het apparaat. Het knoeien met elektrische aansluitingen of onderdelen en mechanische onderdelen is zeer gevaarlijk en kan leiden tot defecten of een elektrische schok.



Zolang het apparaat nog onder de garantie valt, moeten eventuele reparaties uitsluitend worden uitgevoerd door een servicemonteur die is geautoriseerd door de fabrikant. Anders komt de garantie te vervallen.



Houd bij de installatie van het product zowel boven, links, rechts als achter het product ruimte vrij, zodat er een goede ventilatie mogelijk is.



Dit apparaat mag niet worden gebruikt door personen (waaronder kinderen) met een verminderd fysiek, zintuiglijk of mentaal vermogen, of gebrek aan ervaring en kennis, tenzij ze onder toezicht staan of instructies hebben gekregen van iemand die verantwoordelijk is voor hun veiligheid.



Zorg er bij apparaten met ventilatieopeningen aan de onderzijde voor dat deze openingen niet worden geblokkeerd door vloerbedekking.



Om gevaar als gevolg van het onbedoeld opnieuw instellen van een thermische zekering te vermijden, mag dit apparaat niet worden gebruikt in combinatie met een extern schakelapparaat, zoals een timer, of worden aangesloten op een circuit dat regelmatig door het elektriciteitsbedrijf wordt in- en uitgeschakeld.



Laat de deur niet open staan. Iemand zou erover kunnen struikelen.

Inhoud

DE INBOUW VAN DE VAATWASSER VOORBEREIDEN

8

- 8 Product- en inbouwafmetingen

VOORDAT U DE VAATWASSER INSTALLEERT

9

- 9 De onderdelen en het gereedschap controleren

INSTALLATIE VAN DE VAATWASSER

11

- 11 STAP 1. De beste locatie voor de vaatwasser selecteren
- 12 STAP 2. De watertoevoer en de elektrische vereisten controleren
- 13 STAP 3. De vaatwasser voorbereiden
- 14 STAP 4. Het maatpaneel voorbereiden
- 15 STAP 5. Het maatpaneel bevestigen
- 17 STAP 6. De vaatwasser waterpas zetten
- 18 STAP 7. De vaatwasser vastzetten
- 21 STAP 8. De afvoerslang aansluiten
- 22 STAP 9. De installatie voltooien

SPECIFICATIES

23

- 23 Specificaties

De inbouw van de vaatwasser voorbereiden

PRODUCT- EN INBOUWAFMETINGEN

Deze vaatwasser kan worden ingebouwd in een standaard keukenkastje.

De inbouwruimte moet schoon en vrij van obstakels zijn.

De inbouwruimte moet minimaal 600 mm breed, 575 mm diep en 820 mm hoog zijn.

Om ervoor te zorgen dat deur van de vaatwasser vlak met de rand van het keukenblad loopt, moet het keukenblad minimaal 575 mm diep zijn.

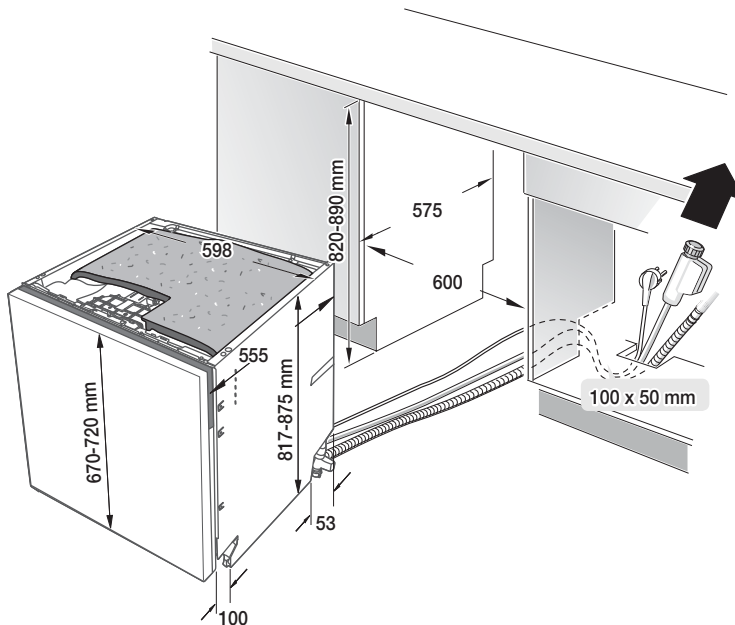
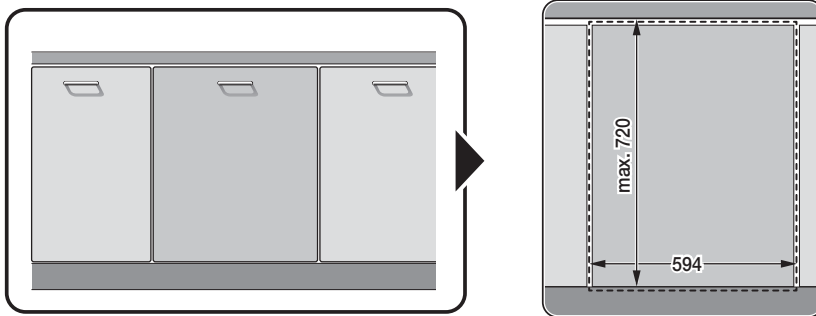









Voordat u de vaatwasser installeert

DE ONDERDELEN EN HET GEREEDSCHAP CONTROLEREN



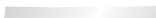
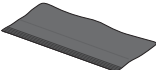

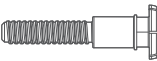
Voordat u met de installatie van de vaatwasser begint, zorgt u dat u over alle benodigde onderdelen en het benodigde gereedschap beschikt. Dit bespaart u installatietijd en vereenvoudigt het installatieproces.

Benodigde onderdelen

Bij de vaatwasser geleverde onderdelen. Controleer bij het uitpakken van de vaatwasser of de volgende onderdelen aanwezig zijn.











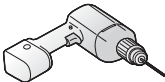
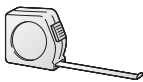

1	Installatiebeugels (2)		6	Ø 4 X 16 schroeven (2)	
2	Maatpaneelbevestigingen (2)		7	Ø 4 X 43 schroeven (4)	
3	Beschermingssticker		8	Rubberen kraag	
4	Ø 4 X 12 schroeven (6)		9	Voet-sub (1)	
5	Ø 4 X 20 schroeven (2)				

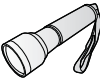
Niet bij de vaatwasser geleverd.

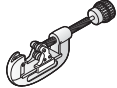
10	Slangklem		12	Rubberen connector	
11	Trechterset		13	Teflon®-tape of afdichtmiddel	

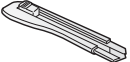
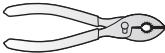
Voordat u de vaatwasser installeert

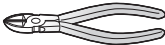
Benodigd gereedschap

14	Elektrische boor		22	Meetlint	
15	Veiligheidsbril		23	Potlood	
16	Handschoenen		24	Kruiskopschroevendraaier	
17	Zaklamp		25	Platte schroevendraaier	
18	Verstelbare moersleutel		26	Buissnijder	
19	Torx T20		27	Snijmes	
20	Combinatietang		28	Niveau	
21	Kniptang		29	Klokboor	

Installatie van de vaatwasser

Zorg ervoor dat de installateur deze instructies nauwkeurig opvolgt, zodat uw nieuwe vaatwasser correct werkt en u geen risico loopt op letsel bij het doen van de vaat.

Nieuwe installatie

Als de vaatwasser nieuw wordt geïnstalleerd, moeten de meeste installatiewerkzaamheden worden uitgevoerd voordat dat vaatwasser wordt geplaatst.

Vervanging

Als er een oude vaatwasser wordt vervangen, moet u controleren of de aansluitingen van de huidige vaatwasser compatibel zijn met de nieuwe vaatwasser. Vervang indien nodig de bestaande aansluitingen.

STAP 1. DE BESTE LOCATIE VOOR DE VAATWASSER SELECTEREN

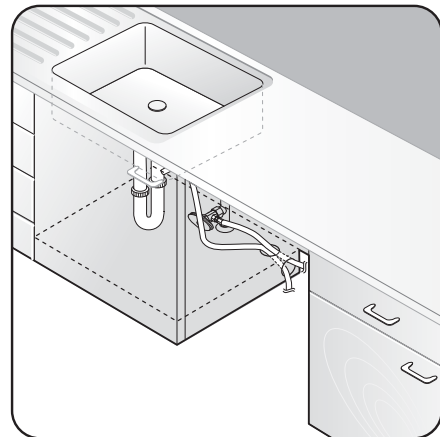

De volgende criteria zijn belangrijk om de beste locatie voor de vaatwasser te bepalen:

- De locatie moet een stevige ondergrond hebben die het gewicht van de vaatwasser kan dragen.
- De locatie moet zich in de buurt van een gootsteen bevinden en de watertoevoer, de afvoer en het stopcontact moeten makkelijk bereikbaar zijn.

-  Voor een probleemloze afvoer plaatst u de afvoerslang op een hoogte van 30 tot 80 cm.
- U moet de vaat op de desbetreffende locatie eenvoudig in de vaatwasser kunnen plaatsen.
- Er moet voldoende ruimte zijn om de deur van de vaatwasser te kunnen openen en er moet voldoende ruimte tussen de vaatwasser en de keukenkastjes zijn (minimaal 2 mm).
- De muur aan de achterkant mag geen obstakels bevatten.

Voor een nieuwe installatie voert u de volgende stappen uit:

1. Gebruik een klokboor om een gat in de zijkant van het keukenkastje te boren waarin zich de gootsteen bevindt (zie afbeelding).
 2. Als de onderkant van het gootsteenkastje zich boven de keukenvloer bevindt en hoger ligt dan de aansluitingen op de vaatwasser, boort u zowel een gat in de onderkant van het gootsteenkastje als in de zijkant van het kastje (zie afbeelding).
-  Afhankelijk van waar het stopcontact zich bevindt, moet u mogelijk ook een gat in de zijkant van het kastje aan de andere kant boren.

Installatie van de vaatwasser

STAP 2. DE WATERTOEOVOER EN DE ELEKTRISCHE VEREISTEN CONTROLEREN



Let op

- De waterdruk moet tussen de 0,05-0,8 MPa liggen.
- Gebruik alleen koud water. Zorg ervoor dat de watertemperatuur nooit hoger is dan 60 °C.
- Gebruik geen warm water. Anders werkt het product mogelijk niet goed.



Waarschuwing

- Gebruik een nominaal vermogen van 220-240 V~, 50 Hz.
- Zorg ervoor dat de stekker van het netsnoer zich niet in het stopcontact bevindt wanneer u het product installeert.
- Gebruik een stopcontact met een maximaal toegestane stroomsterkte van 16 A. (De maximale stroomsterkte voor de vaatwasser is 11 A.)
- Wanneer u de vaatwasser aansluit op de netvoeding, moet ervoor zorgen dat de stroomvoorziening geschikt over:
 - Een zekering van 220-240 V~, 50 Hz of een aardlekschakelaar.
 - Een aparte zekeringengroep voor uw vaatwasser.
- Controleer na de installatie of het netsnoer niet wordt geknikt of is beschadigd.
- Zorg ervoor dat de watertoevoerkraan is dichtgedraaid voordat u de vaatwasser aansluit op de waterleiding.
- Dicht de waterleidingaansluitingen af met teflontape of een afdichtmiddel om waterlekage te voorkomen.

STAP 3. DE VAATWASSER VOORBEREIDEN

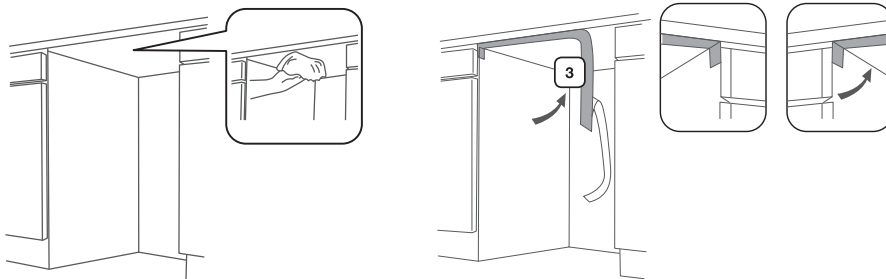

1. Plaats de beschermingssticker 3.

 Bevestig de beschermingssticker aan de onderzijde van het keukenblad zoals op de afbeelding wordt weergegeven.

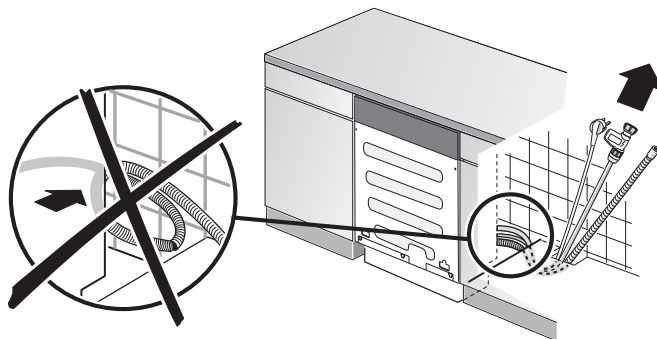

2. Duw het product voor de helft onder het keukenblad.

 Als u het product in zijn geheel onder het keukenblad duwt, kunt u de bij de volgende STAP de beide stelvoeten aan de voorzijde niet meer instellen.

3. Bereid het netsnoer, de watertoevoerslang en de afvoerslang voor.



- Zorg ervoor dat u het snoer of de slang niet knikt of vouwt.
- Steek de stekker pas in het stopcontact als de installatie van de vaatwasser is voltooid.

4. Trek het netsnoer, de watertoevoerslang, en de afvoerslang door het gat naar de gootsteen (zie bovenstaande afbeelding).

Installatie van de vaatwasser

STAP 4. HET MAATPANEEL VOORBEREIDEN

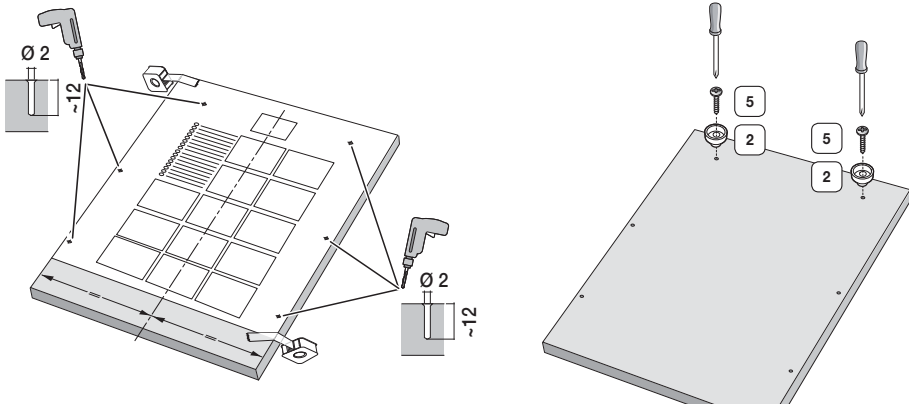

1. Plaats de bijgeleverde installatiehandleiding op de achterkant van het maatpaneel (dat moet worden bevestigd aan de deur van het product) en bevestig deze tijdelijke met een transparante tape.



- Het bovenste gedeelte van de bijgeleverde installatiehandleiding en het bovenste gedeelte van het maatpaneel moeten worden uitgelijnd.
 - Gebruik een maatpaneel van 3-9 kg.
2. Gebruik een 2-pi boor om op de 6 gemarkeerde punten op de installatiehandleiding een gat met een diepte van 10-12 mm voor te boren.
 3. Verwijder de installatiehandleiding en monteer het bijgeleverde onderdeel **2** door de 2 schroeven **5** aan de bovenkant vast te draaien (zie bovenstaande afbeelding).

STAP 5. HET MAATPANEEL BEVESTIGEN

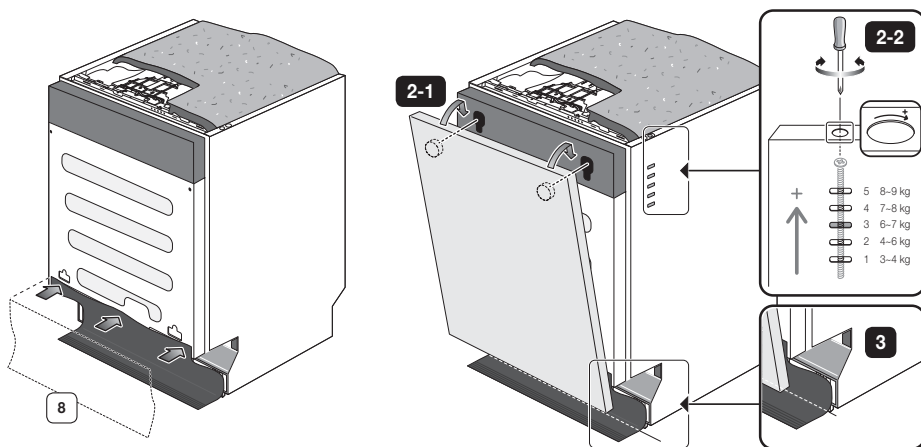

1. Plaats de bijgeleverde rubberen kraag door deze in de 3 gaten onder aan de deur te duwen.
2. Bevestig het maatpaneel dat u in STAP 3 hebt voorbereid, aan de deur van het product.
 - 1) Duw het onderdeel **2** dat u in STAP 4 hebt geassembleerd, in het gat boven aan de deur (zie afbeelding).
 - 2) Duw het maatpaneel omlaag om dit aan de deur te bevestigen.
 - 3) Stel de veer in op basis van het gewicht van het maatpaneel. Raadpleeg hiervoor de volgende tabel.

 **Het veerniveau op basis van het gewicht van het maatpaneel**

Niveau	Aanbevolen limiet aan extra gewicht (kg)
Niveau 1	3-4
Niveau 2	4-6
Niveau 3	6-7
Niveau 4	7-8
Niveau 5	8-9

Installatie van de vaatwasser

3. Gebruik een snijmes om rubberen kraag die u in de vorige stap hebt geïnstalleerd, op maat af te snijden zodat deze is uitgelijnd met de voorkant van het product. (Aangeduid met een streepjeslijn.)

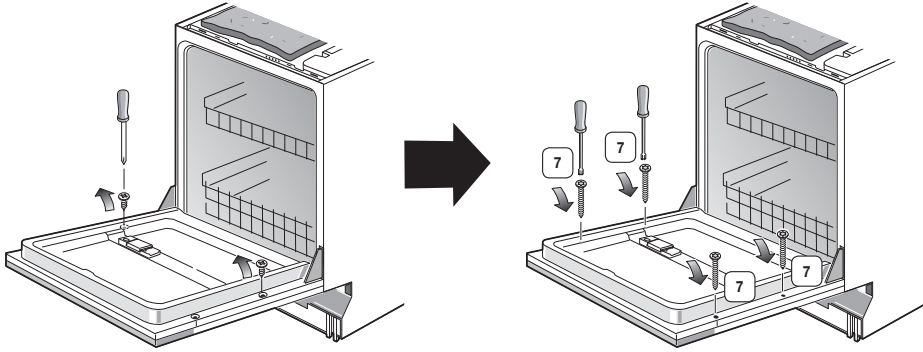

4. Open de deur waaraan het maatpaneel is bevestigd, en verwijder de 2 schroeven die u eerder hebt vastgedraaid.



Wees voorzichtig dat u zichzelf niet bezeerd, aangezien de deur onverwacht hard kan open- of dichtslaan wanneer u de deur opent en het veerniveau niet goed is ingesteld.

5. Bevestig het maatpaneel en de deur door de 4 bijgeleverde schroeven vast te draaien **7**.

STAP 6. DE VAATWASSER WATERPAS ZETTEN

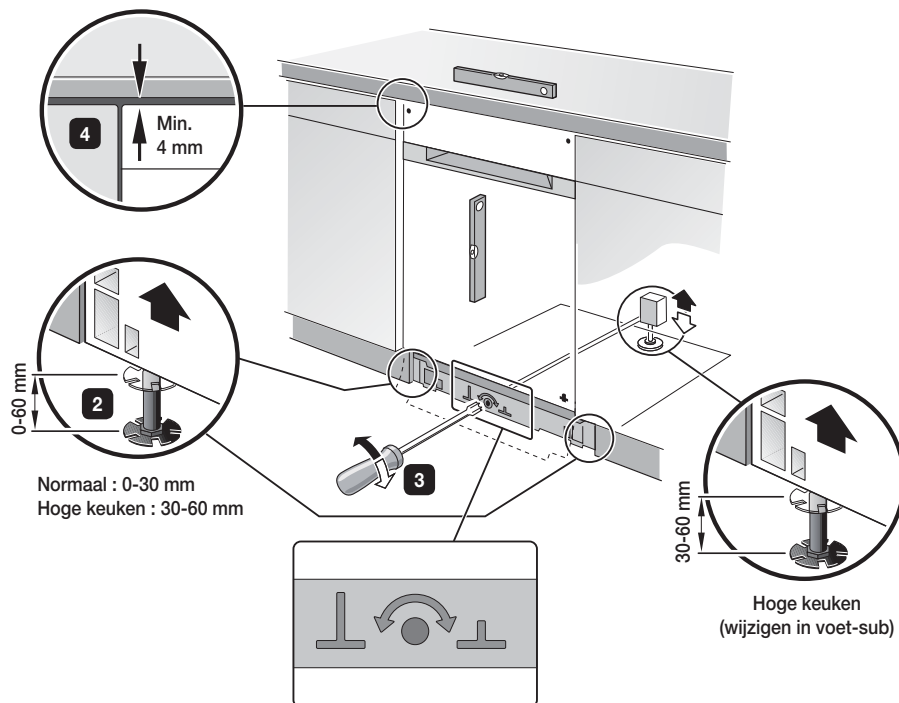

1. Gebruik een waterpas om ervoor dat het product waterpas staat.
2. U kunt de hoogte aan de voorkant instellen door aan de pootjes aan weerszijden van de voorkant van het product te draaien.
 - 1) Til de voorkant van het product een iets op (wanneer deze voor de helft is geplaatst) en draai aan de voetjes om de hoogte in te stellen.
 - 2) Het product is in de hoogte verstelbaar.
3. U kunt de hoogte aan de voorkant van het product instellen door aan de pootjes te draaien met een Torx T20-schroevendraaier. Draai rechtsonder om de pootjes uit te draaien en linksom om te pootjes in te draaien.
4. Houd bij de installatie van het product minimaal 4 mm ruimte tussen de bovenkant van het product en de onderkant van het keukenblad.

 Wanneer het apparaat waterpas staat, controleer dan of de binnendeur open en dicht gaat zonder de spoelruimte te hinderen.

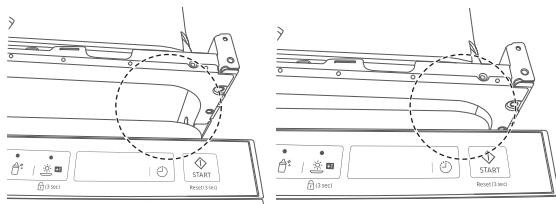

Installatie van de vaatwasser

STAP 7. DE VAATWASSER VASTZETTEN

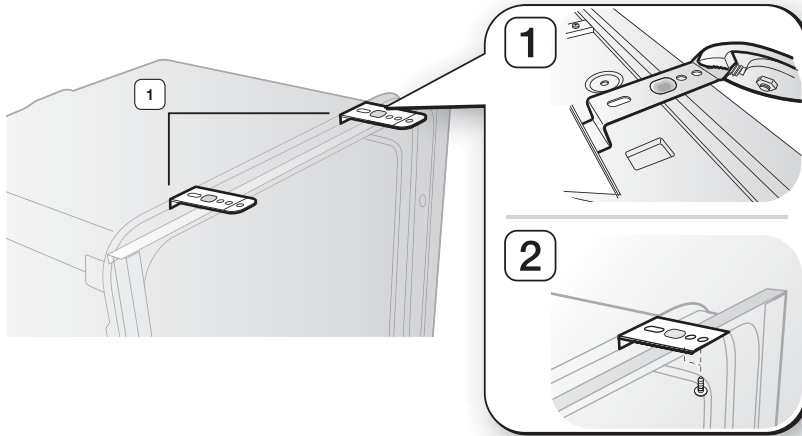

1. Haak de installatiebeugels in de gaten zoals in de bovenstaande afbeelding wordt getoond.

 Wanneer u het product aan de zijkanten in plaats van de bovenkant fixeert, hoeft u de installatiebeugels niet te gebruiken. Raadpleeg in dat geval zie het gedeelte 'B. Het product aan de zijkanten fixeren (wanneer het materiaal van het keukenblad niet geschikt is om in te boren)' op pagina 20.

2. Duw het product opnieuw volledig onder het keukenblad.
3. Zorg ervoor dat het netsnoer, de watertoevoerslang en de afvoerslang niet zijn geknipt of gevouwen.
4. Sluit watertoevoerslang aan.

 Draai de waterkraan pas open als de installatie van de vaatwasser is voltooid.

Let op

A. Wanneer het product wordt gefixeerd aan het keukenblad (wanneer het materiaal van het keukenblad geschikt is om in te boren)

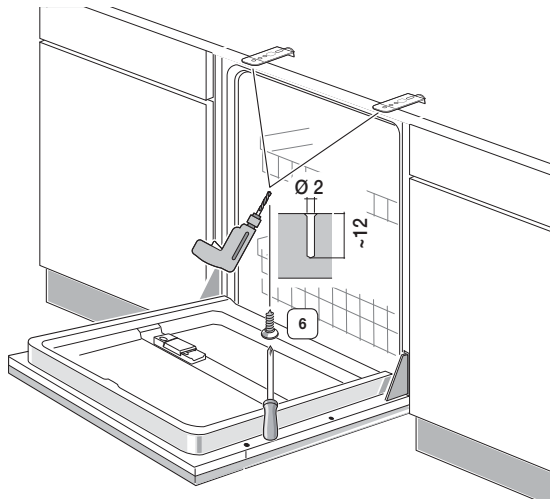

1. Gebruik een 2-pi boor om de overlappende gaten van de installatiebeugels en de beschermkap voor te boren tot een diepte van 10-12 mm en draai de schroeven vervolgens vast.

Installatie van de vaatwasser

B. Het product aan de zijkanten fixeren (wanneer het materiaal van het keukenblad niet geschikt is om in te boren)

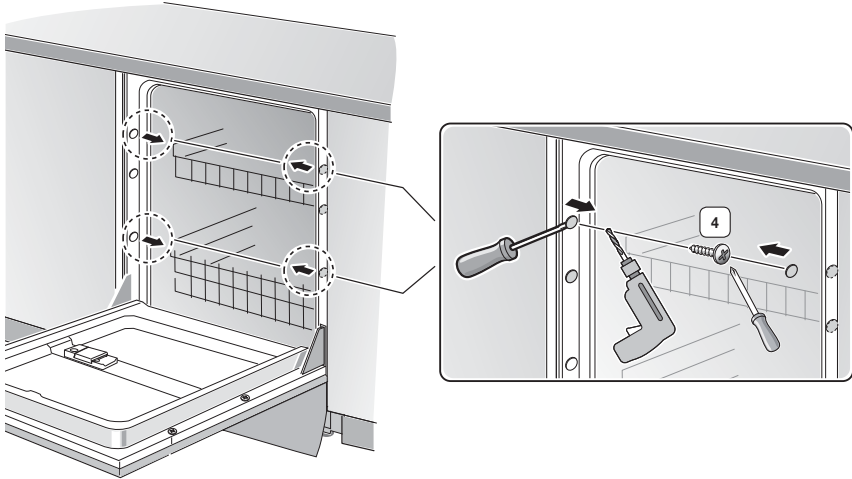

1. Verwijder de bovenste en onderste kapjes aan weerszijden met een platte schroevendraaier (zie afbeelding).



Verwijder de middelste kapjes aan weerszijden niet.



Gooi de verwijderde kapjes niet weg.

2. Gebruik een 2-pi boor om gaten met een diepte van 10-12 mm voor te boren en draai de 4 schroeven **4** vast.
3. Plaats de plastic kapjes weer in hun oorspronkelijke positie.



Wanneer u dit niet doet, kan dit resulteren in brand of elektrische schokken als gevolg van waterlekage.

STAP 8. DE AFVOERSLANG AANSLUITEN

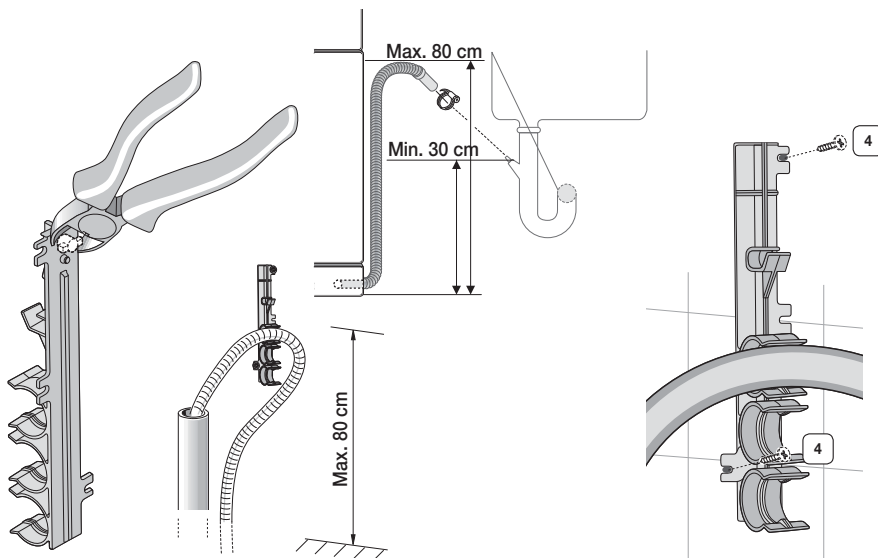



1. Verwijder de slanghouder die aan het product is bevestigd en knip een deel van de houder af (zie afbeelding).
2. Bevestig de houder aan de muur door de 2 schroeven vast te draaien **4**.
3. Duw de slang in de bevestigde slanghouder.
Installeer de afvoerslang 30 cm tot 80 cm boven de onderkant.
4. Sluit de afvoerslang aan op de waterafvoer.



- Zorg er bij het aansluiten van de afvoerslang voor dat deze tijdens de afpompfase niet beweegt.
- Zorg er voor dat de toevoerslang, afvoerslang en het netsnoer niet worden geknikt of gevouwen.

Installatie van de vaatwasser

STAP 9. DE INSTALLATIE VOLTOOIEN

1. Open de deur en verwijder alle schuim, pakpapier en overbodige onderdelen.
 2. Schakel de aardlekschakelaar die u bij aanvang van de installatie hebt uitgeschakeld, weer in.
 3. Open de waterkraan voor de watertoevoer naar de vaatwasser.
 4. Schakel de vaatwasser in, selecteer een programma en voer dit uit.
-  Controleer of het apparaat goed wordt ingeschakeld en of het apparaat ook water lekt tijdens het gebruik.
-  Let op Controleer beide uiteinden van de aansluitingen van watertoevoerleiding en afvoerslang op waterlekkage.

Specificaties

SPECIFICATIES

MODEL		DW60J9970BB / DW60K8550BB
Aan/uit		220-240 V~, 50 Hz
Type		Volledig ingebouwd
Waterdruk		0,05-0,8 MPa
Wascapaciteit (standaardcouverts)		14
Nominaal vermogen		2000-2300 W
Afmetingen (mm)		598 (B) X 817 (H) X 555 (D)
Gewicht	Uitgepakt	44,0 kg



De specificaties kunnen zonder voorafgaande kennisgeving worden gewijzigd om de kwaliteit te verbeteren.
De werkelijke vormgeving van de vaatwasser kan afwijken van de afbeeldingen in deze handleiding.

SAMSUNG



DD68-00167B-05