



**MARQUE: DEJELiN**  
**REFERENCE: SLJ100**  
**CODiC: 4218698**



**NOTICE**



# *DeJelin*

SLOW JUICER / EXTRACTEUR DE JUS / SLJ 100

## Originele Gebruiksaanwijzing Mode d'emploi



**Dalcq S.A.**  
Rue du Hainaut 86  
6180 Courcelles  
België / Belgique  
info@dalcq.com

# MODE D'EMPLOI

26	Consignes de sécurité
28	Avertissements
29	Composants
30	Assemblage
33	Conseils d'utilisation
36	ingrédients
41	Démontage et entretien
42	OPTION   Utiliser l'accessoire a glace
43	OPTION   Utiliser l'accessoire a smoothie
44	FAQ
45	Données techniques

LIRE TOUTES LES INSTRUCTIONS AVANT UTILISATION

Nous vous remercions d'avoir acheté l'extracteur de jus HF 3014 de Heaven Fresh. Nous vous souhaitons d'apprécier, pendant longtemps, des jus sains, riches et nutritifs grâce à ce produit innovant. Ce guide d'utilisation décrit les précautions de sécurité à prendre lors du fonctionnement de l'appareil afin d'éviter des blessures, à vous et d'autres, ou d'endommager l'appareil. Le contenu du présent manuel s'applique non seulement au présent produit, mais aussi à tous les appareils électroménagers en général.

## CONSIGNES DE SÉCURITÉ

- C A 110~120V/50~60Hz. (Amérique du Nord)
- CA 220~240V/50~60Hz. (Europe et Asie)
- La surtension pourrait causer un incendie ou un choc électrique
- Pour éviter tout risque de choc électrique, ne pas immerger le bloc-moteur ou la base de l'appareil dans de l'eau ou dans tout autre liquide.
- Les enfants doivent être surveillés de près lorsque l'appareil est en cours d'utilisation à proximité.
- Débrancher l'appareil lorsqu'il n'est pas utilisé, avant d'en monter ou démontez des pièces, ou de le nettoyer.
- Ne pas toucher les pièces en mouvement.
- Ne pas utiliser l'appareil si le cordon d'alimentation ou la prise est endommagé(e), si l'appareil ne fonctionne pas correctement, s'il est tombé, ou endommagé de quelque façon que ce soit.
- L'entretien et le nettoyage doivent être effectués en suivant les instructions contenues dans le présent manuel.
- En cas de fonctionnement défectueux, veuillez communiquer avec un centre d'entretien agréé.
- Il n'est pas recommandé d'utiliser des accessoires qui ne proviennent pas du fabricant. Ne pas utiliser à l'extérieur.
- Ne pas laisser le cordon dépasser le bord d'une table ou d'un comptoir.
- Avant de mettre le moteur en marche, toujours s'assurer que le couvercle de l'extracteur de jus est bien verrouillé.
- Ne pas le déverrouiller lorsque l'extracteur de jus est en service.
- S'assurer de mettre l'interrupteur sur la position Arrêt (OFF) après chaque utilisation. Vérifier que l'appareil est complètement arrêté avant de le démonter.
- Ne pas introduire les doigts ou tout autre objet dans l'extracteur de jus lorsqu'il est en service; si des aliments y sont coincés, se servir du poussoir ou d'un morceau de fruit pour les déloger. S'il n'est pas possible d'utiliser une telle méthode, éteindre l'extracteur de jus, le démonter puis sortir les aliments restants.
- Ne pas utiliser l'appareil si le tamis rotatif est endommagé. Lorsqu'un récipient à pulpe est fourni. Ne pas faire fonctionner l'appareil sans le récipient à pulpe.
- Ne pas modifier l'appareil en aucune manière.
- Ne pas se servir de l'appareil autrement pour tout usage autre que celui qui est indiqué dans le présent manuel.
- Ne pas utiliser l'appareil pour une période prolongée.
- Ne pas l'exposer directement à la lumière du soleil ou le mettre à proximité d'objets dégageant une forte température.
- La montée de la température interne pourrait, dans des cas extrêmes, causer un incendie, et dans des cas plus modérés causer la déformation du boîtier externe. Arrêter d'utiliser l'appareil lorsque la température ambiante dépasse les 104° F (40° C).
- Si le cordon d'alimentation fourni est endommagé, le faire remplacer par le fabricant.
- Cet appareil ne peut pas être utilisé par des personnes (y compris des enfants) ayant des capacités physiques, sensorielles ou mentales réduites - ou sans expérience ou connaissances - à moins qu'elles ne soient sous supervision ou ne reçoivent des instructions sur l'utilisation de l'appareil, de la part d'une personne responsable de leur sécurité.
- Les enfants doivent être surveillés constamment pour éviter qu'ils ne jouent pas avec l'appareil.
- Éteindre l'appareil et débrancher de la prise d'alimentation avant de remplacer des accessoires ou de toucher les pièces qui sont en mouvement lorsque l'appareil est en service.

# AVERTISSEMENT

Débrancher la prise d'alimentation lorsque l'appareil n'est pas en marche

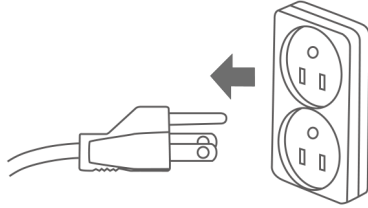

Ne pas mettre les doigts ou d'autres objets dans le tube d'alimentation lorsqu'il est en marche ;  
\* ça pourrait causer des blessures.



Ne pas laisser ou utiliser l'appareil à proximité de bébés ou d'enfants; \*ils pourraient être blessés.

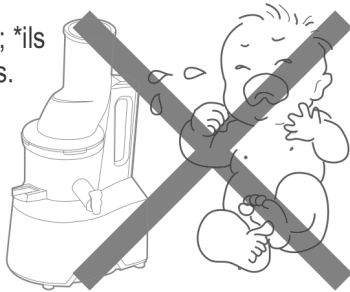

Ne pas mettre les pièces de l'extracteur de jus dans le lave-vaisselle ou dans l'eau très chaude; ça pourrait causer l'usure prématurée des pièces.

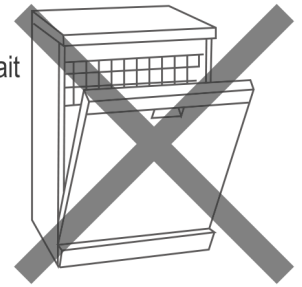

Ne pas utiliser l'appareil sur une surface irrégulière; \* Il pourrait se renverser et tomber en panne.

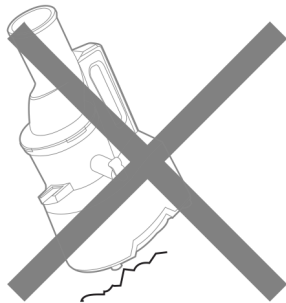

Ne pas utiliser de produits chimiques dangereux pour nettoyer l'appareil; \* ils pourraient en changer la couleur ou causer un incendie.



Ne pas réparer ou démonter la base, ou modifier l'appareil.

\*L'appareil pourrait ne pas fonctionner correctement ce qui pourrait causer un incendie, un choc électrique, ou des blessures.

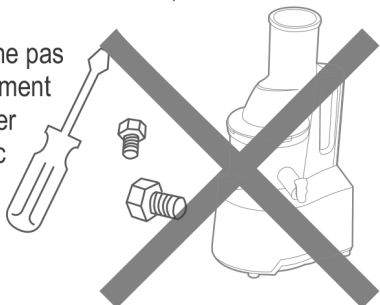

Ne pas asperger de l'eau ou utiliser des pulvérisateurs inflammables à proximité de l'appareil; \* ils pourraient causer une explosion ou un choc électrique.

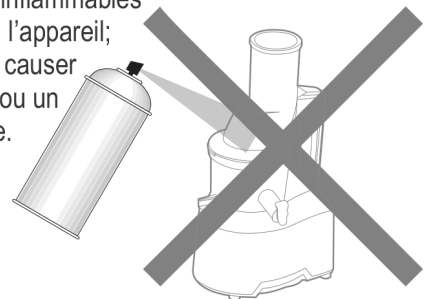

# COMPOSANTS

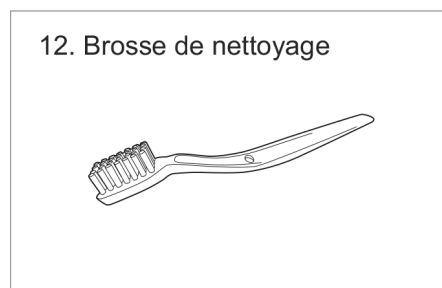
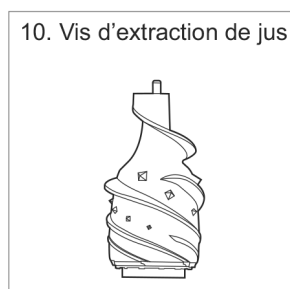
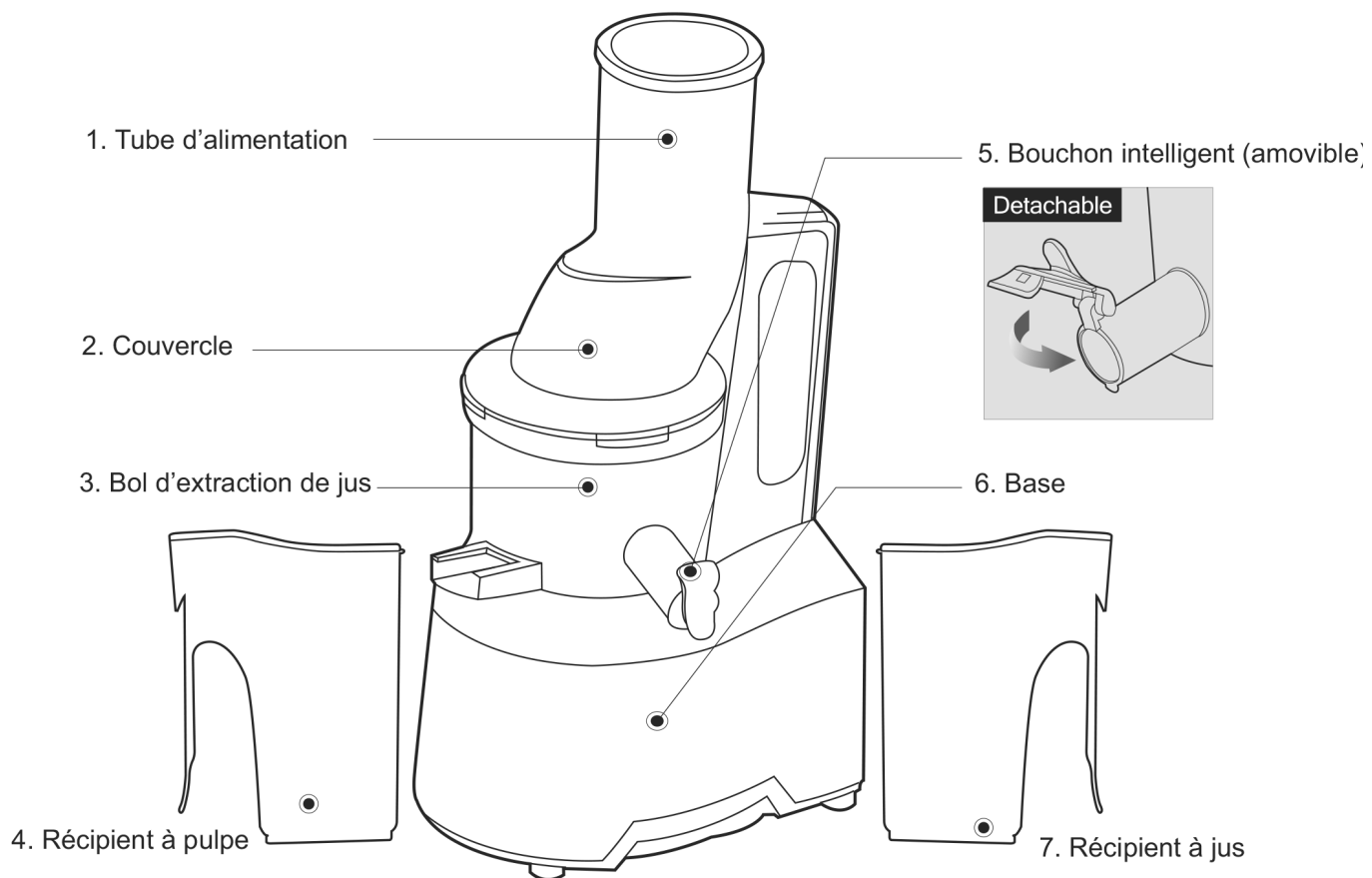

"Les produits illustrés/photographiés dans ce manuel pourraient être légèrement différents du produit que vous avez."

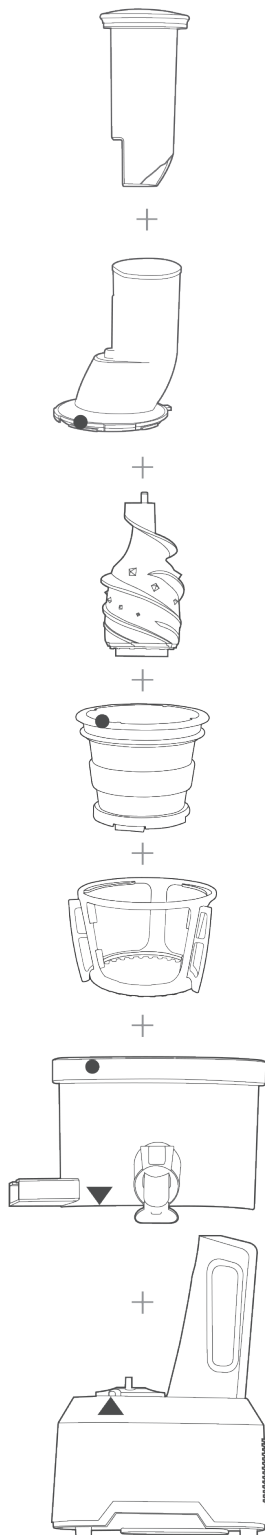

## Poussoir

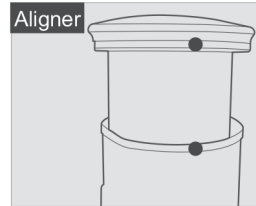

Aligner les points ●

## ÉTAPE 1

Montage de l'ensemble de

Aligner les points rouges ● marqués sur chaque pièce et monter dans l'ordre indiqué. Une fois le montage terminé, tourner le couvercle dans le sens des aiguilles d'une montre.

## ÉTAPE 2

Montage de l'ensemble de

Placer le bol sur la base de sorte que la flèche grise qui est marquée dessus soit alignée avec la flèche noire marquée sur la base



# ASSEMBLAGE

## ÉTAPE 1 Montage de l'ensemble de haut

### Vérifier avant utilisation

- Laver les pièces avant la première utilisation
- S'assurer que la silicone de compression et l'anneau en silicone correctement

- 1** Insérer fermement la silicone de compression dans la fente sous le bec verseur de pulpe.

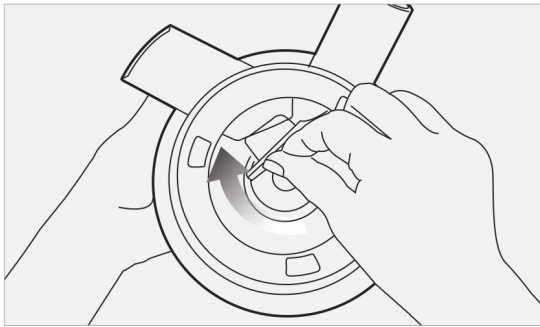

N.B : Il se peut qu'il y ait des fuites si l'extracteur de jus n'est pas monté correctement

- 3** Monter le filtre dans l'essoreur rotatif puis placer cet ensemble dans le bol d'extraction de jus en faisant en sorte que le point rouge marqué sur le filtre soit aligné avec le point rouge marqué sur le bol d'extraction de jus.

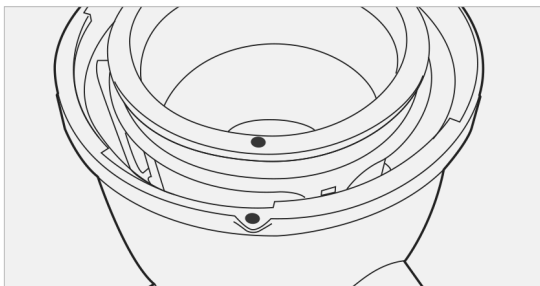
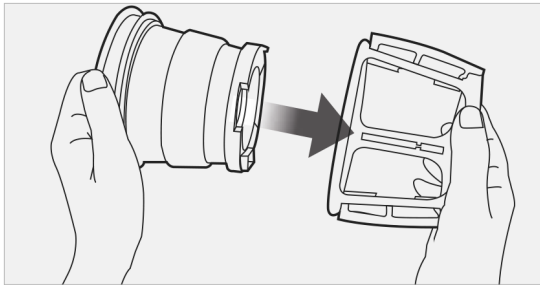

- 2** Placer la vis d'extraction de jus dans le filtre. Tourner tout en appuyant jusqu'à ce que vous entendiez un clic d'enclenchement.

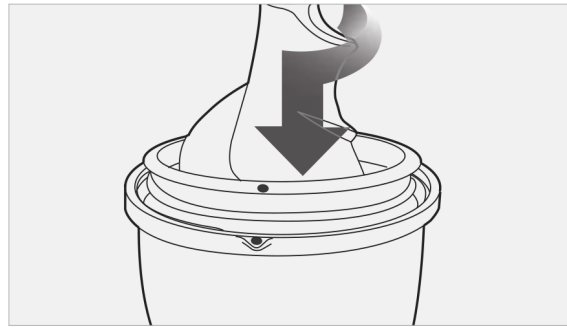

N.B. La vis d'extraction de jus doit être bien verrouillée pour que le couvercle puisse se fermer

- 4** Placer le couvercle sur le bol d'extraction de jus en alignant le point rouge marqué sur le couvercle avec le point rouge marqué sur le bol d'extraction de jus. Pour fermer, tournez dans le sens des aiguilles d'une montre, en alignant le point rouge marqué sur le couvercle avec la marque FERMER (CLOSE).

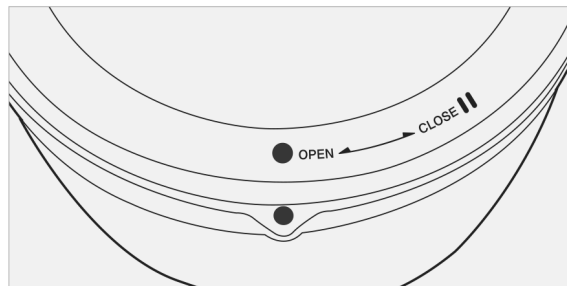
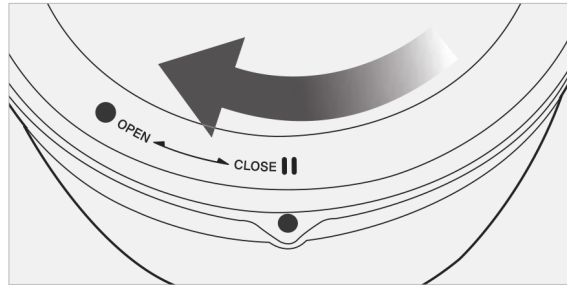

## ASSEMBLAGE

### ÉTAPE 2 Montage de l'ensemble de haut et de la base

#### CONSEIL

Pour faciliter le montage, tenir le couvercle par le tube d'alimentation et le tourner dans le sens des aiguilles d'une montre, tel qu'indiqué dans l'illustration.



- 5** Placer le bol sur la base de sorte que la flèche grise marquée dessus soit alignée avec la flèche noire marquée sur la base.

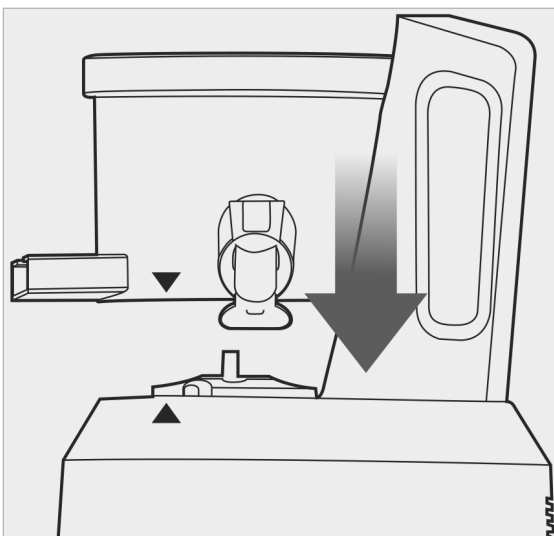

- 6** Marque OUVRIR/FERMER (OPEN/CLOSE) sur l'ensemble de haut

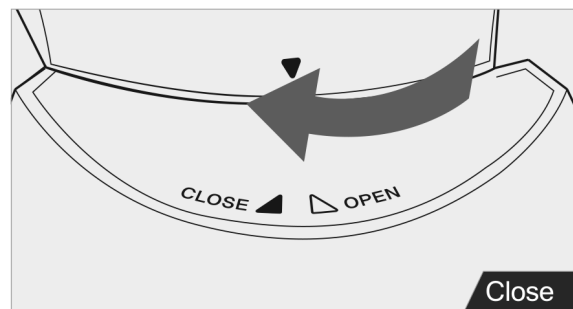
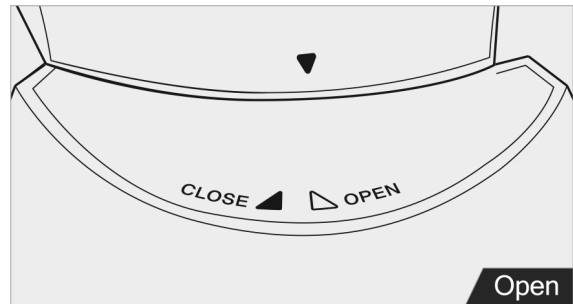

N.B. | L'extracteur de jus ne fonctionnera pas si les pièces ne sont pas montées correctement

- 7** Placer le récipient à pulpe sous le bec verseur de pulpe puis placer le récipient à jus sous le bec verseur de jus tel qu'indiqué dans l'illustration.

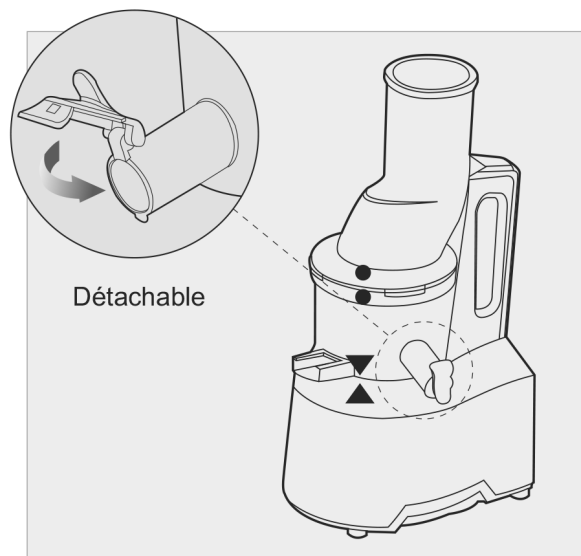

## CONSEILS D'UTILISATION

ÉTAPE 1 : **Après avoir préparé les ingrédients, branchez le cordon d'alimentation.**

- Ne pas toucher le cordon d'alimentation avec des mains mouillées. Ça pourrait causer un choc électrique, un court-circuit, ou un incendie.
- Vérifier la sécurité de la prise murale.

ÉTAPE 2 : **Appuyer sur le bouton AVANCE (FORWARD) pour mettre en marche**

- Avance (Forward) : Tire les ingrédients vers le bas et les broie doucement.
- Arrière (Reverse) : Pousse les ingrédients vers le haut pour les déloger.

Si des ingrédients restent coincés dans la vis et que le couvercle ne s'ouvre pas, appuyer sur le bouton ARRÊT(OFF). Puis appuyer sur le bouton ARRIÈRE (REVERSE) et le maintenir enfoncé jusqu'à ce que les ingrédients soient débloqués. Répéter l'opération ARRIÈRE - ARRÊT - AVANCE autant de fois que nécessaire pour déloger les ingrédients.

### Si l'extracteur de jus s'arrête brusquement lors du fonctionnement

Mettre le bouton sur la position ARRÊT(OFF), puis appuyer sur le bouton ARRIÈRE REVERSE) et le maintenir enfoncé jusqu'à ce que les ingrédients soient débloqués.

Au besoin, répéter l'opération ARRIÈRE - ARRÊT - AVANCE.

AVANCE(FORWARD) : Tire les aliments vers le bas.

ARRÊT (OFF): Éteint l'appareil.

ARRIÈRE (REVERSE) : Pousse les ingrédients vers le haut



- ARRIÈRE (REVERSE): Pousse les ingrédients vers le haut pour les débloquer. L'interrupteur ARRIÈRE ne marche que lorsqu'on le maintient enfoncé.

N.B. |

- Éteindre pour arrêter complètement l'extracteur de jus. Puis appuyer sur ARRIÈRE et le maintenir enfoncé pendant 2 à 3 secondes puis le relâcher. Répéter l'opération au besoin. Pour éviter un fonctionnement défectueux, attendre que l'extracteur de jus s'arrête complètement avant d'appuyer sur le bouton ARRIÈRE.
- Si l'extracteur de jus ne fonctionne toujours pas après avoir suivi ces étapes, le démonter, en laver les pièces avant de l'utiliser à nouveau.

## CONSEILS D'UTILISATION

### ÉTAPE 3 : Insérer les ingrédients préparés une pièce à la fois

- Les légumes fibreux à feuilles (céleri, chou frisé, etc.):
  - » Séparer les tiges. Couper les tiges externes épaisses et dures en morceaux d'une longueur de 4 pouces ou moins.
  - » Attacher les légumes à feuilles avant de les insérer dans l'extracteur de jus. Alternier entre parties feuillues et tiges.
- Enlever les pépins durs ou dénoyauter les ingrédients avant l'extraction.
- Lorsqu'on extrait du jus de fruits congelés contenant des petits pépins, s'assurer que les pépins soient aussi complètement décongelés,
- Insérer les ingrédients une pièce à la fois.

Une fois que vous avez les ingrédients insérés, se servir du poussoir, au besoin.

L'utilisation excessive du poussoir pourrait nuire à la qualité du jus.

Astuce | » Utiliser le poussoir de manière intermittente sur les ingrédients tendres comme les tomates et les pommes.

L'utilisation répétitive du poussoir sur les ingrédients tendres pourrait nuire à la qualité du jus.

ÉTAPE 4: Utiliser le bouchon intelligent pour préparer des mélanges de jus, ÉTAPE 4: empêcher le jus de sortir, ou après la préparation d'un jus différent.

- En Effectuant l'extraction du jus avec le bouchon intelligent fermé vous pouvez créer différents mélanges de jus lorsque différents fruits et légumes sont utilisés, lait, bananes, haricots etc.
- Une fois l'extraction du jus terminée, fermer le bouchon intelligent pour éviter une fuite de jus, surtout lorsque vous enlevez le bol d'extraction de jus de la base.
- Lorsque vous préparez des jus différents, rincez rapidement pour éliminer les saveurs de chaque jus avant de passer au jus suivant. Pour cela, versez un verre d'eau dans l'extracteur de jus et le faire fonctionner avec le bouchon intelligent fermé.
- Laisser le bouchon intelligent ouvert lors de l'extraction des jus qui génèrent une mousse excessive lors de l'extraction (comme les pommes et le céleri p. ex.).
- Faire très attention lorsque vous faites fonctionner avec le bouchon intelligent fermé. Le jus pourrait déborder si la quantité recueillie dans in le récipient d'extraction de jus dépasse sa capacité, telle que marquée sur le récipient.

### ÉTAPE 5: Après extraction complète du jus et de la pulpe, éteindre

- Si l'extraction du jus des ingrédients insérés dans le bol d'extraction n'est pas complète, il se peut qu'il soit difficile d'ouvrir le
  - Après chaque extraction, laisser l'extracteur de jus fonctionner 30 secondes de plus pour extraire la pulpe restante.
  - Lorsque le couvercle est coincé, appuyer sur les boutons **ARRIÈRE - ARRÊT - AVANCE** dans l'ordre; répéter l'opération 2 ou 3
    - » Selon les ingrédients, verser de l'eau dans le tube d'alimentation pour rincer l'intérieur du bol d'extraction de jus et puis essayer d'enlever le couvercle.
- fois pour débloquer les ingrédients. Puis placer les mains sur le couvercle et appuyer fermement tout le tournant dans le sens contraire des aiguilles d'une montre pour l'ouvrir.

## CONSEILS D'UTILISATION

1. **La vis pourrait être endommagée si on fait fonctionner l'extracteur de jus sans ingrédients.**

2. **Ne pas faire fonctionner l'extracteur de jus plus de 30 minutes sans interruption;** cela pourrait endommager le moteur à cause de la surchauffe. Après une utilisation continue, arrêter l'extracteur de jus et le laisser refroidir pendant 30 minutes avant de le réutiliser.

3. **Ne pas mettre les doigts ou d'autres objets dans le tube d'alimentation. Au besoin, se servir du poussoir fourni.**

Les objets insérés dans le tube d'alimentation durant le fonctionnement pourraient se coincer et endommager les pièces de l'extracteur de jus et/ou causer des blessures.

4. **Ne pas mettre dans l'extracteur de jus des ingrédients séchés ou durs, tels que des grains entiers, des fruits à pépins durs ou de la glace.**

Ils pourraient endommager les pièces de l'extracteur de jus (le bol d'extraction de jus, la vis d'extraction de jus et le filtre, p. ex.).

- Les haricots ou les grains peuvent être utilisés s'ils ont été bouillis ou trempés toute la nuit.
- Les fruits à noyaux et à pépins durs (tels que les nectarines, les pêches, les mangues et les cerises) doivent être dénoyautés avant d'en extraire le jus.
- Lorsqu'on utilise des fruits congelés contenant des petits pépins, tels que des raisins, les décongeler complètement avant de les insérer dans l'extracteur de jus.

5. **Ne pas utiliser des ingrédients à teneur excessive d'huile végétale ou de graisse animale.** Si l'huile végétale/animale entre en contact avec la vis d'extraction de jus, elle peut en affecter le rendement, et même l'endommager.





6. **Ne pas remettre la pulpe extraite dans l'extracteur de jus. elle pourrait entraîner l'arrêt de l'appareil ou empêcher le couvercle de s'ouvrir.**

7. **Après extraction du jus des ingrédients qui contiennent des pépins comme les raisins, bien nettoyer toutes les fentes au fond de la vis d'extraction de jus.**

## INGRÉDIENTS

La garantie devient nulle si l'extracteur de jus est endommagé à cause de la négligence du propriétaire ou du non respect des instructions indiquées dans le manuel de l'utilisateur.

### NE PAS METTRE LES INGRÉDIENTS SUIVANTS DANS L'EXTRACTEUR DE JUS:

<b>Pépins durs</b>		Pêches, nectarines, abricots, prunes, mangues, etc. Enlever les pépins durs des ingrédients avant d'en extraire le jus.
<b>Peaux dures ou non comestibles</b>		Ananas, melons, mangues, oranges, etc. Peler les ingrédients avant d'en extraire le jus.
<b>Fruits congelés ou glace</b>		Fruits congelés : fraises, bleuets, framboises, Les décongeler complètement avant d'en extraire le jus. Ne pas utiliser de la glace.
<b>Huile végétale ou animale</b>		Graines de sésame, beurre, margarine, etc. Ne pas extraire des ingrédients contenant de l'huile végétale ou animale; ça pourrait affecter le rendement de l'extracteur de jus, et même l'endommager.
<b>Huile végétale ou animale</b>		Noix de Coco, canne à sucre, grains entiers, Ne pas extraire du jus des ingrédients qui ne contiennent pas d'eau.

Comprendre les caractéristiques de chaque ingrédient et la manière optimale de l'utiliser, vous permet d'obtenir des jus de meilleure qualité.

L'extracteur de jus est un produit innovant utilise une technologie brevetée de broyage au ralenti qui permet d'extraire efficacement du jus des ingrédients. L'extracteur de jus est conçu pour obtenir les meilleurs résultats des ingrédients à composition ferme et à haute teneur en eau. Pour obtenir les meilleurs résultats, chaque ingrédient devrait être préparé et utilisé pour l'extraction selon les caractéristiques et propriétés qui lui sont propres.

# INGRÉDIENTS

## AVANT D'UTILISER

- Si l'extracteur de jus est bouché ou si le couvercle ne s'ouvre pas, appuyer sur le bouton ARRIÈRE (REVERSE) et le maintenir enfoncé jusqu'à ce que le couvercle se débloque. Répéter l'opération ARRIÈRE-ARRÊT-AVANCE, au besoin.
- Continuer de faire fonctionner l'extracteur de jus jusqu'à ce que l'extraction du jus de tous les ingrédients insérés dans le bol d'extraction soit complète. Il se peut qu'il soit difficile d'ouvrir le couvercle s'il y reste beaucoup de pulpe dans l'extracteur de jus.

## RENDEMENT EN JUS

- Pour optimiser l'extraction et maximiser la quantité de jus, couper les ingrédients en suivant les instructions données dans cette section.
- Insérer les ingrédients doucement tout en surveillant l'extraction du jus. La quantité de jus extraite peut varier selon la vitesse d'extraction.

## FRUITS ET LÉGUMES TENDRES (ex: oranges, tomates.)

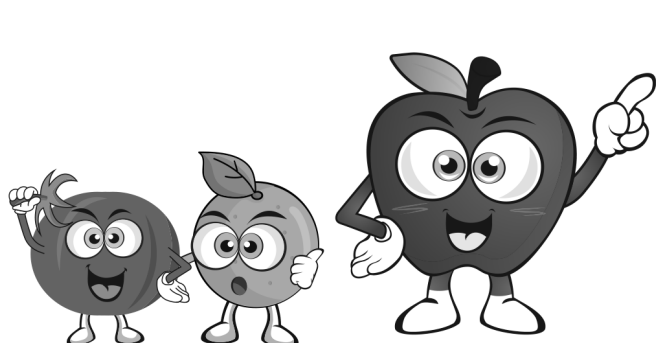

1 à 4 morceaux

- Peler les oranges, tomates et pommes; enlever la tige.
- Si les ingrédients sont plus gros que le tube d'alimentation, les couper en morceaux pour pouvoir les insérer dans le tube d'alimentation.
- Les fruits qui contiennent des pépins doivent être épépinés avant d'en extraire le jus. Couper les ingrédients en 1-4 morceaux puis les insérer doucement dans le tube d'alimentation.

### CONSEILS DE PRÉPARATION :

Couper en 1 à 4 morceaux.

### CONSEILS D'EXTRACTION:

- Insérer les ingrédients doucement; un morceau à la fois
- Se servir du poussoir pour pousser les ingrédients dans le tube d'alimentation (le poussoir permet aussi d'empêcher que le jus ne sorte du tube d'alimentation lors de l'extraction des ingrédients à haute teneur en eau)
- \* Laisser le bouchon intelligent ouvert lors de l'extraction du jus d'ingrédients qui génèrent une mousse excessive durant l'extraction (la mousse peut s'accumuler si le bouchon intelligent est fermé)
- \* Il est recommandé de consommer le jus dans les 48 heures suivant son extraction. Selon la densité des ingrédients, des couches peuvent se former sur le jus extrait avec le temps.
- S'il y a trop de mousse, utiliser un filtre fin pour l'éliminer du jus.
- Lors du broyage d'un ingrédient par la vis d'extraction de jus, l'ingrédient pressé peut projeter du jus à travers le tube d'alimentation. Se servir du poussoir pour empêcher la fuite de jus durant l'extraction.

## INGRÉDIENTS

- En maintenant le bouchon intelligent fermé lors de l'extraction, on peut créer des mélanges de jus de plusieurs fruits, légumes et liquides
- Après extraction, fermer le bouchon intelligent pour empêcher la fuite du jus, en particulier lorsque vous enlevez le bol d'extraction de la base.
- Lorsque vous préparez des jus, rincer rapidement les saveurs restantes en versant un verre d'eau dans l'extracteur de jus et en le faisant fonctionner avec le bouchon intelligent fermé.
- Laisser le bouchon intelligent ouvert lors de l'extraction du jus d'ingrédients qui génèrent une mousse excessive (pommes, céleri, p. ex.).
- Faire très attention lorsque vous faites fonctionner l'extracteur de jus avec le bouchon intelligent fermé. Le jus pourrait déborder si la quantité recueillie dans le bol d'extraction de jus dépasse sa capacité telle que marquée sur le bol d'extraction de jus

### AJUSTER LA QUANTITÉ DE PULPE DANS LE JUS

- Selon l'ingrédient, il se peut qu'il y ait plus de pulpe dans le jus lorsque vous faites l'extraction pendant un certain temps sans interruption
- Pour réduire la quantité de pulpe, démonter l'ensemble de haut et le laver fréquemment

### FRUITS ET LÉGUMES DURS (ex: carottes, pommes de terre, betteraves et épinards.):

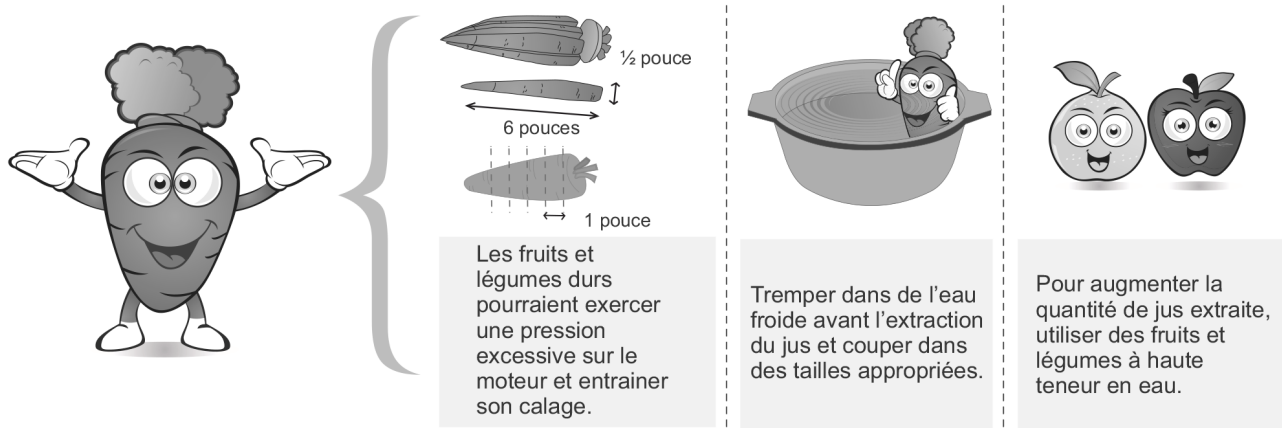

### CONSEILS DE PRÉPARATION

- Couper les ingrédients en tranches d'une épaisseur de 1 pouce ou les couper en morceaux de 1 pouce de largeur et de 2 à 6 pouces de longueur.
- Tremper les ingrédients durs comme les carottes et le gingembre dans de l'eau froide avant l'extraction du jus.

### CONSEILS D'EXTRACTION:

- Insérer les ingrédients doucement, une pièce à la fois.
- Régler la vitesse d'extraction de chaque ingrédient pour une extraction complète.
- Pour maximiser la quantité de jus extraite, utiliser des ingrédients à haute teneur en eau.



## INGRÉDIENTS

### INGRÉDIENTS CONTENANT DE PETITS PÉPINS (framboises, grenades, raisins, p. ex.):

Insérer doucement les ingrédients contenant de petits pépins pour éviter que les pépins ne bouchent le filtre.

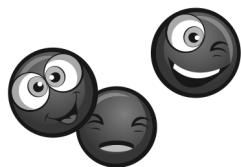

Insérer les ingrédients doucement pour minimiser la quantité de pépins qui restent dans le filtre.

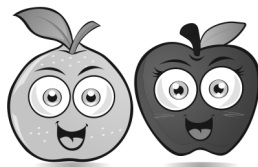

Pour obtenir de meilleurs résultats, utiliser des ingrédients à plus haute teneur de liquides (pommes, poires,)



### CONSEILS DE PRÉPARATION:

- Lors de l'extraction de jus d'ingrédients surgelés (framboises, fraises, p. ex.), les décongeler complètement au préalable.
- Rincer soigneusement les ingrédients comme les raisins. Enlever les raisins et jeter la tige.
- Pour les grenades, jeter la peau et utiliser seulement la partie interne.

### CONSEILS D'EXTRACTION:

- Selon la taille des raisins, insérer 3 à 5 raisins à la fois tout en surveillant la quantité de jus extraite.
- Décongeler les ingrédients congelés comme les grenades et les framboises puis insérer environ une cuillère à soupe (5 g) à la fois.
- Les ingrédients congelés perdent généralement une quantité significative de liquide lors de la congélation. Lors de l'extraction de jus, mélanger avec du lait ou du yaourt pour compenser les pertes de liquides.

#### **ATTENTION**

Si le couvercle ne s'ouvre pas à cause de l'accumulation excessive de petits pépins dans le bol d'extraction de jus, faire fonctionner l'extracteur de jus en continu pendant 30 secondes pour déloger les pépins restants. Si le couvercle reste toujours coincé, répéter **ARRIÈRE - ARRÊT- AVANCE** jusqu'à ce que les ingrédients soient délogés. Puis tourner le couvercle pour l'ouvrir, en exerçant dessus une pression vers le bas avec les paumes (selon l'ingrédient, verser de l'eau dans le tube d'alimentation pour un rinçage rapide afin de faciliter le déblocage des pépins).

## INGRÉDIENTS

### INGRÉDIENTS FIBREUX ET/OU FEUILLUS ET DURS (ex: céleri, chou frisé, ananas.):

Les ingrédients fibreux comme le céleri et le chou frisé devraient être coupés en petits morceaux avant d'en extraire le jus.

Si la sortie de pulpe est bloquée par les ingrédients fibreux, appuyer sur les boutons **ARRIÈRE-ARRÊT- AVANCE** dans cet ordre; répéter l'opération 2-3 fois.

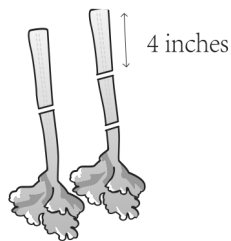

Lors de l'extraction du jus d'ingrédients feuillus, tels que le céleri et le chou frisé, ne pas extraire plus de 500 g par session. Pour obtenir les meilleurs résultats, démonter et laver l'ensemble de haut avant de reprendre l'extraction

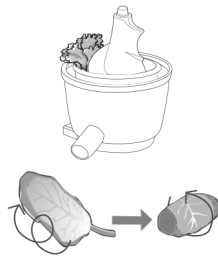

Si les ingrédients feuillus s'enroulent autour de la vis d'extraction de jus, ouvrir le couvercle et enlever les fibres avant de reprendre l'extraction

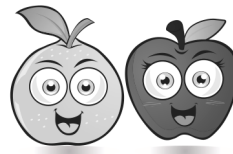

L'extraction du jus d'ingrédients à haute teneur en liquide, comme les carottes et les pommes, donne de meilleurs résultats : Ingrédients fibreux : 9 :1 ratio recommandé



### CONSEILS DE PRÉPARATION:

- Tremper les ingrédients fibreux dans de l'eau froide pendant 30 minutes environ avant de les couper.
- Séparer les tiges. Couper les tiges extérieures qui sont épaisses et dures en morceaux d'une longueur de 4 pouces ou moins.

### CONSEILS D'EXTRACTION:EXTRACTION

- Insérer les ingrédients préparés doucement, une pièce à la fois.
- N'insérer de nouveaux ingrédients qu'après extraction complète du jus des ingrédients déjà insérés. 1) Rouler les feuilles avant de les insérer dans l'extracteur de jus.
- 2) Insérer la partie feuillue des ingrédients en premier, puis alterner entre parties feuillues et liges.
- 3) Pour les ingrédients comme le jeune blé, prendre une poignée et l'insérer dans une botte.

### ATTENTION

- Les fibres des ingrédients durs comme le céleri pourraient s'enrouler autour de la vis d'extraction de jus et affecter le rendement de l'extracteur de jus. Couper les tiges qui sont épaisses et dures en morceaux de 4 pouces de longueur ou moins.
- La mousse peut se former lors de l'extraction du jus à partir d'ingrédients fibreux. Se servir du filtre pour enlever la mousse avant de servir.
- Pour les ingrédients comme l'ananas, couper l'écorce de l'ananas et couper autour du noyau fibreux. Couper ensuite la chair de l'ananas en petites morceaux.
- La quantité recommandée d'extraction de jus est de 500 g par session. Lorsque vous faites l'extraction de plus de 500 g, laver l'ensemble de haut avant de reprendre l'extraction.

## DÉMONTAGE ET ENTRETIEN

- 1 Éteindre l'appareil et débrancher la prise d'alimentation de la prise murale.

N.B. | • Extraire toute la pulpe restante dans le bol d'extraction de jus avant d'arrêter l'appareil.  
• Pour faciliter le nettoyage, faire fonctionner l'extracteur de jus 30 secondes de plus après l'extraction complète du jus.  
• Si le couvercle est coincé, appuyer sur les boutons **ARRIÈRE - ARRÊT - AVANCE** dans cet ordre; répéter l'opération 2 à 3 fois pour le débloquer. Puis placer les mains sur le couvercle et appuyer fermement vers le bas tout le tournant en sens contraire aux aiguilles d'une montre pour l'ouvrir.

- 2 Pour ouvrir le couvercle, le tourner en sens contraire des aiguilles d'une montre.

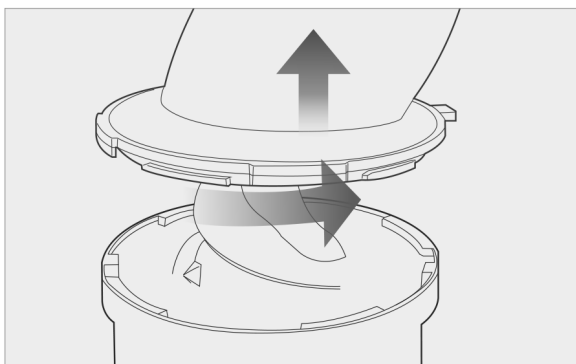

N.B. | Lorsque vous déplacez l'appareil, ne pas le tenir par le tube d'alimentation; le tenir plutôt par la base ou par la manche.

- 3 Placer le bol sur la base de sorte que la flèche grise marquée dessus soit alignée avec la flèche noire marquée sur la base

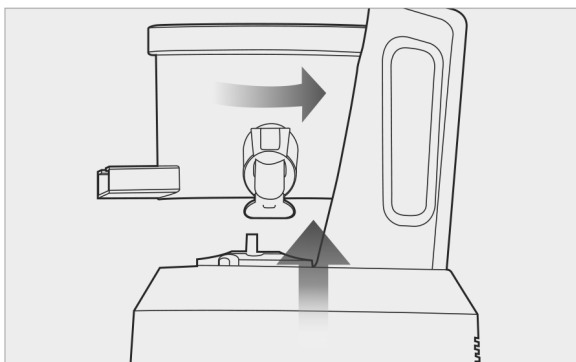

Pour ouvrir le couvercle, le tourner en sens contraire des aiguilles d'une montre.

- 4 Enlever la vis d'extraction de jus, le filtre et l'essuyeur rotatif du bol d'extraction de jus. Nettoyer à l'aide de la brosse fournie.

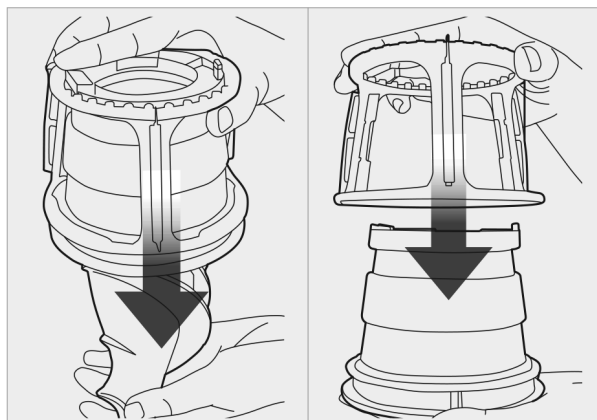

N.B. | • Nettoyer l'extracteur de jus immédiatement après chaque utilisation. Si les résidus restant dans l'extracteur de jus séchent, ils pourraient rendre difficile le démontage et le nettoyage. L'accumulation excessive de résidus peut affecter le rendement futur de l'appareil.

- Pour faciliter le démontage, placer l'ensemble de haut dans l'évier et faire couler l'eau dessus.
- Bien sécher le bas de la vis d'extraction là où il se raccorde à l'arbre du cylindre métallique sur la base.

- 5 Place the bol d'extraction de jus sous de l'eau courante et débrancher la silicone de compression pour nettoyer le bec verseur de pulpe,



Conseil | Tremper le bol d'extraction de jus dans une solution d'eau tiède au bicarbonate de soude ou avec un peu d'eau de javel pour nettoyer l'excès d'accumulation.

## ATTENTION

Avant utilisation, s'assurer que la couverture de la silicone est placée correctement

1

Pour monter l'ensemble de haut, placer la vis d'extraction et le filtre blanc dans le bol d'extraction de jus puis fermer le couvercle.

1) Insérer le filtre blanc dans le bol d'extraction de jus en alignant les points rouges ● marqués sur le filtre blanc et sur le bol d'extraction.

2) Insérer la vis d'extraction dans le filtre blanc en un mouvement circulaire.

3) Placer le couvercle sur le bol d'extraction de jus en alignant les points rouges ● marqués sur le couvercle et sur le bol d'extraction de jus. Puis, tourner le couvercle dans le sens des aiguilles d'une montre jusqu'à ce que le couvercle soit fermé. Lorsque vous utilisez le filtre blanc, toujours laisser le bouchon intelligent ouvert

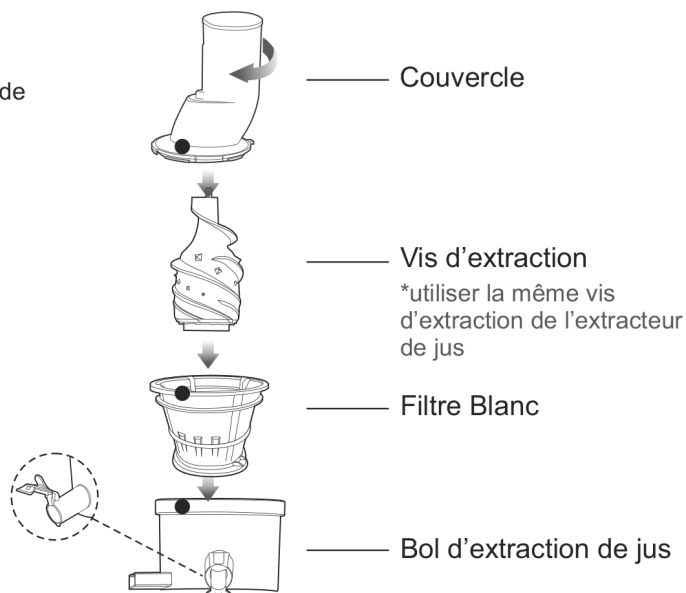

2

Placer l'ensemble de haut déjà monté sur la base.

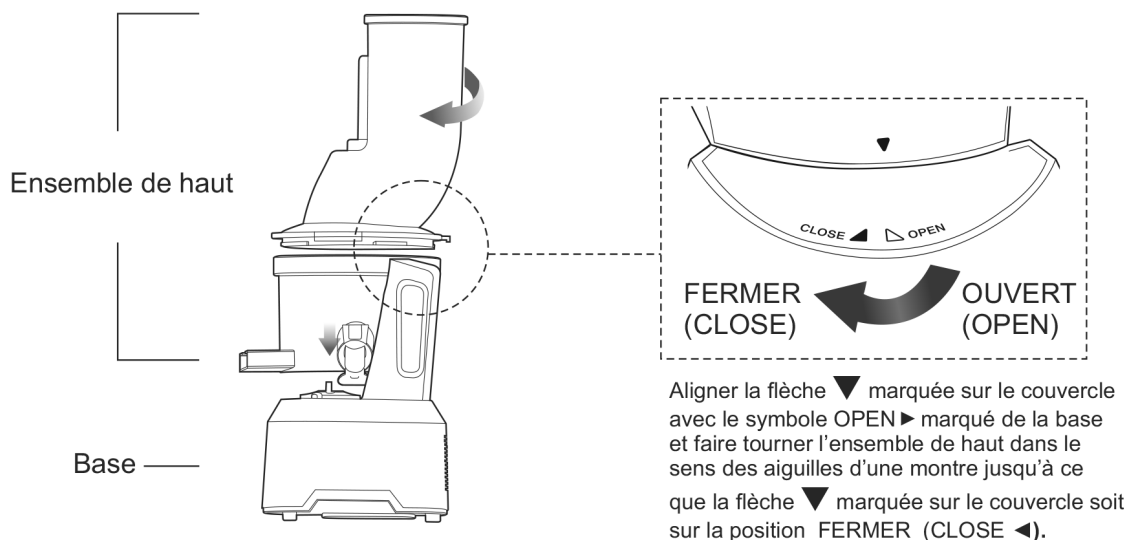

## ! CAUTION

Le filtre blanc est utilisé seulement pour les ingrédients congelés. Selon le type d'ingrédients, les laisser se décongeler de 5 à 20 minutes avant de les utiliser. Traiter une petite quantité à la fois.



- Ne pas utiliser de la glace ou des ingrédients traités contenant de l'huile végétale ou animale. Ça pourrait causer un fonctionnement défectueux de l'appareil.
- Enlever les pépins durs des ingrédients et peler les ingrédients avant extraction.

## OPTION | ACCESSOIRE À SMOOTHIE

1

Pour assembler l'ensemble de haut, placer la vis d'extraction et le filtre de frappé de fruits dans le bol d'extraction de jus et fermer le couvercle.

1) Insérer l'essuyeur rotatif et le filtre de frappé de fruits dans le bol d'extraction de jus tout en alignant les points rouges ● marqués sur le filtre de frappé de fruits et sur le bol d'extraction de jus.

2) Insérer la vis d'extraction dans le filtre de frappé de fruits en un mouvement circulaire

3) Placer le couvercle sur le bol d'extraction de jus en alignant les points rouges ● marqués sur le couvercle et sur le bol d'extraction de jus. Puis, tourner le couvercle dans le sens des aiguilles d'une montre jusqu'à ce qu'il soit fermé.

\* lorsqu'on utilise le filtre de frappé de fruits, s'assurer que bouchon intelligent soit fermé pour obtenir un meilleur frappé de fruits.

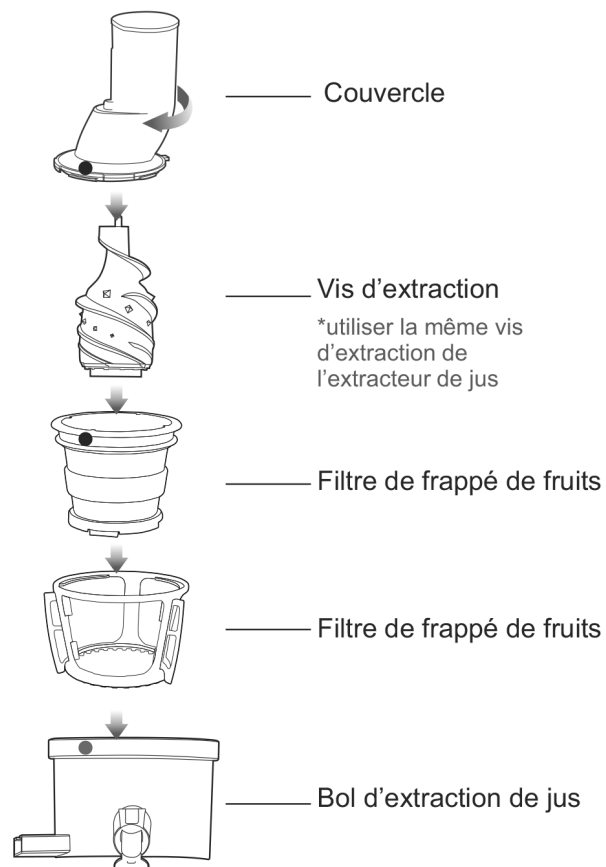

2

Placer l'ensemble de haut déjà monté sur la base.

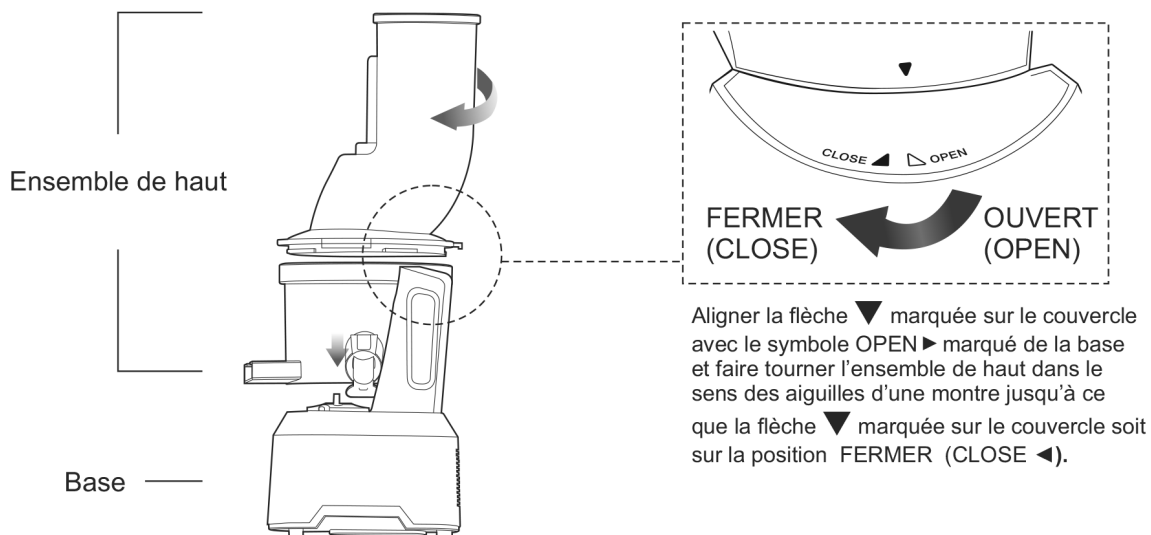

## OPTION | ACCESSOIRE À SMOOTHIE

### ATTENTION

Lorsque vous utilisez des ingrédients congelés, les décongeler d'abord pendant 5 à 20 minutes environ avant de les utiliser.

(Le temps de décongélation des ingrédients dépend du temps qu'ils ont passé au congélateur et de la température à laquelle ils ont été conservés.)



Lorsque vous préparez un frappé aux fruits, ajouter du lait ou d'autres liquides entre les ingrédients. Vérifier la consistance du frappé de fruits en regardant à travers le bol d'extraction de jus, et ajouter plus de liquide au besoin.

- Ne pas insérer des ingrédients à base de glace, de viande, d'huile ou de graisse. Ces ingrédients pourraient endommager les composants.
- Enlever les pépins durs ou épais et les noyaux ou peler avant d'utiliser les ingrédients

## COMMENT NETTOYER LES ESSUYEURS DE SILICONE

Vous pouvez détacher les essuyeurs de silicone pour les nettoyer. Après nettoyage, remettre les essuyeurs de silicone sur le cadre, tel que montré dans l'image.

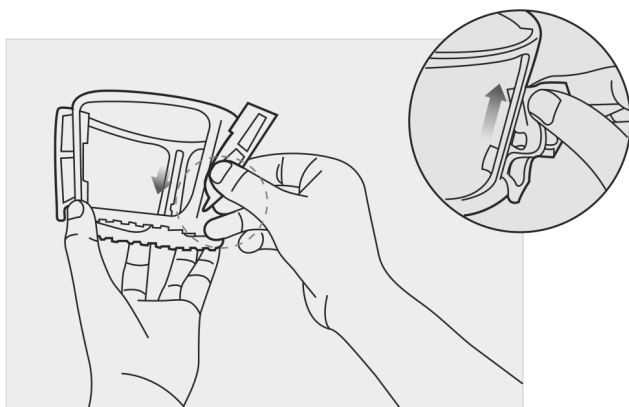

Conseil | Insérez dans la fente la queue pointant

### L'extracteur de jus n'a pas de courant électrique :

- Vérifier si le cordon d'alimentation est branché correctement.
- Vérifier si le couvercle et le bol d'extraction de jus sont montés correctement.
- Vérifier si l'ensemble de haut et la base sont montés correctement.
- **L'extracteur de jus ne fonctionnera pas si pièces ne sont pas montés correctement.**

### La quantité de jus extraite est faible:

- Différents ingrédients contiennent différentes quantités de liquides qui produiront différentes quantités de jus.
- Si les ingrédients ne sont pas frais, ils pourraient contenir moins de liquide, et donneront donc moins de jus.
- Vérifier si la silicone de compression est bien insérée.
- Si l'ingrédient a une faible teneur en eau, en le tremper dans l'eau avant de commencer l'extraction on obtient un meilleur résultat.
- Si on extrait du jus d'ingrédients contenant de petits pépins, après quelques portions, la quantité de jus extraite peut baisser. Pour obtenir de meilleurs résultats, démonter l'ensemble de haut et le laver avant d'utiliser l'appareil à nouveau.
- **L'accumulation des résidus de pépins au fond du filtre peut affecter le rendement de l'extracteur de jus et la quantité totale de jus extraite.**

### Il y a trop de pulpe dans le jus:

- Lorsque vous faites de l'extraction en continu, et selon l'ingrédient, le jus pourrait contenir beaucoup de pulpe fine.
- Pour réduire la quantité de pulpe fine, nettoyer l'ensemble de haut fréquemment et en sortir la pulpe.
- Faire passer le jus à travers un filtre fin pour retenir la pulpe.
- Si le filtre et la vis sont endommagés et affectent le rendement de l'extracteur de jus, il est recommandé de les remplacer.
- **La durée de vie de chaque pièce varie selon la durée et la méthode d'utilisation ainsi que des ingrédients utilisés pour l'extraction.**
- En insérant trop d'ingrédients à la fois, on risque de causer l'arrêt fréquent de l'extracteur de jus, ce qui donnera un jus pulpeux. Insérer les ingrédients doucement et peu à peu.

### Le couvercle ne se ferme pas:

- S'assurer que la vis d'extraction de jus soit poussée à fond dans le filtre pour que le couvercle se ferme correctement.
- **Si la vis d'extraction de jus n'est pas placée correctement, le couvercle peut ne pas se fermer.**

### L'extracteur de jus fait un bruit bizarre:

- Vérifier si les pièces ont été montées correctement.
- Essayer de démonter les pièces et de les monter à nouveau pour vérifier si ce bruit persiste.
- Ne pas mettre l'extracteur de jus en marche à moins qu'il y ait des ingrédients et/ou des liquides dedans.
- La vis pourrait être endommagée si vous faites fonctionner l'extracteur de jus à vide.
- **Si l'extracteur de jus fonctionne sans ingrédients, ni liquides, le niveau de bruit pourrait augmenter et pourrait même endommager l'appareil.**
- Le bruit de friction de la vis d'extraction de jus et du filtre disparaîtra lorsque ingrédients sont insérés dans l'extracteur de jus.
- Si le bruit se produit lorsque les ingrédients sont insérés dans l'extracteur de jus, vérifier la taille des ingrédients. Ne pas insérer des morceaux d'une épaisseur de plus d'un pouce.
- Selon le type d'ingrédients, les dimensions peuvent être plus petites.
- Un bruit peut se produire si l'extracteur de jus est utilisé sur une surface irrégulière ou inclinée lors du fonctionnement. Placer l'extracteur de jus sur une surface horizontale plate

### La pulpe extraite est très humide:

- Au tout début de l'extraction, la pulpe peut être très humide.
- L'état de l'ingrédient peut affecter la pulpe extraite, en particulier lorsque l'ingrédient n'est pas frais; le jus extrait peut contenir de la pulpe.

#### L'extracteur de jus s'est arrêté pendant l'extraction:

- Vérifier le cordon d'alimentation et s'assurer qu'il est branché correctement.
- Vérifier que toutes les pièces sont montées correctement.
- En insérant trop d'ingrédients à la fois, on risque de causer l'arrêt de l'extracteur de jus.
- Lorsque l'arrêt de l'extracteur de jus est causé par l'insertion d'une quantité excessive d'ingrédients, appuyer sur les boutons ARRIÈRE ARRÊT- AVANCE dans cet ordre; répéter l'opération 2 à 3 fois.
- **Dans la position ARRIÈRE, les ingrédients sont poussés vers le haut, et dans la position AVANCE les ingrédients sont poussés vers le bas.**
- Si l'extracteur de jus s'arrête par mesure de protection de la surcharge, le laisser refroidir de 30 minutes à 2 heures avant de l'utiliser à nouveau.
- Si les ingrédients contiennent des pépins durs, épépinez-les avant de commencer l'extraction. Les pépins durs pourraient endommager l'extracteur de jus.

#### Couches de séparation dans le jus:

- Selon la densité des ingrédients, le jus extrait pourrait former différentes couches. Ce n'est pas la même chose que la séparation due à l'oxydation causée l'extraction de jus à l'aide d'un extracteur de jus à haute vitesse.

#### Le couvercle est coincé:

- Une fois extraction de jus terminée, laisser fonctionner l'extracteur de jus 30 secondes de plus pour extraire la pulpe restante.
- L'accumulation excessive de pulpe dans l'ensemble de haut pourrait empêcher le couvercle de s'ouvrir. Si ça se produit, appuyer sur les boutons ARRIÈRE- ARRÊT- AVANCE dans cet ordre; répéter cette opération 2 to 3 fois.
- Verser de l'eau dans le tube d'alimentation pour rincer l'intérieur et puis essayer à nouveau d'ouvrir le couvercle.

#### Jus coule goutte à goutte sur le corps de la base:

- Si la silicone de compression au fond du bol d'extraction de jus n'est pas placée correctement, le jus pourrait s'échapper et couler sur la base de l'extracteur de jus. Avant d'assembler les pièces, s'assurer que la silicone de compression est placée correctement.

#### Lors du fonctionnement, le bol d'extraction de jus tremble.

- La vis d'extraction de jus et le filtre sont réglés pour écraser et presser les ingrédients. Il est normal que la vis d'extraction de jus et le filtre vibrent. Lorsque l'ingrédient contient une fibre dure, la vibration de l'ensemble de haut pourrait être plus forte.

#### Est-il possible d'extraire du jus d'ingrédients à fibre dure?

- Les Ingrédients comme le céleri ou le gingembre contiennent de longues fibres qui pourraient s'enrouler autour de la vis d'extraction de jus et affecter le rendement de l'extracteur de jus. Lors de l'extraction du jus d'ingrédients fibreux, ne pas recueillir plus d'une livre de jus. Une fois cette quantité extraite, bien nettoyer l'ensemble de haut t avant d'utiliser l'appareil à nouveau.

#### Décoloration des pièces en plastic:

- Après utilisation, si l'extracteur de jus n'est pas nettoyé tout de suite, la pulpe restant à l'intérieur de l'ensemble de haut peut sécher ce qui rendra le démontage et le nettoyage difficiles. Ça pourrait aussi affecter le rendement et la couleur de l'extracteur de jus.
- Les ingrédients riches en caroténoïdes, tels que les carottes et les épinards, pourraient colorer les pièces en plastic. Lorsque les pièces sont colorées par des caroténoïdes, frotter l'huile végétale sur les zones colorées et utiliser un détergent doux pour les nettoyer.
- **L'huile végétale ne devrait être utilisée que durant le nettoyage des pièces décolorées. Ne pas utiliser d'huile végétale sur la vis d'extraction de jus ou le filtre. Si l'huile végétale ou la graisse animale entre en contact avec la vis d'extraction de jus ou avec le filtre, elle peut affecter le rendement de l'extracteur de jus et endommager les pièces.**
- Vous pouvez détacher les pièces en silicone de l'ensemble de haut pour bien les nettoyer.

#### Utilisation à des fins autres que l'extraction de jus:

- Cet extracteur de jus est conçu pour extraire du jus d'ingrédients tels que des fruits et les légumes.
- Ne pas utiliser l'extracteur de jus for extraire de l'huile végétale.
- Ne pas extraire du jus d'ingrédients à haute teneur en huile végétale ou animale.
- Si l'huile végétale/ animale entre en contact avec le vis d'extraction de jus avec le filtre, elle pourrait affecter le rendement de l'extracteur de jus et endommager les pièces.



## TECHNISCHE GEGEVENS

Apareil	Slow Juicer DeJelin
Modèle	SLJ100
Données de raccordement	220 -240 V , 50/60Hz
Puissance	240 W



***DeJelin***  
[www.dejelin.be](http://www.dejelin.be)