



TECHNICITÉ

SYSTÈMES de PROJECTION



Observations :  
Dessiné par  
2009

Echelle  
1 : 2

DOCUMENT N°37 22811344 02135

A4

Traitement :

ORAY SA



## QUALITÉ Savoir-faire depuis 1947

La société ORAY, basée au Sud Ouest de la région parisienne, à Dourdan, a pour vocation :

la **CONCEPTION**,  
la **FABRICATION** et  
la **COMMERCIALISATION**  
d'écrans de projection et d'accessoires audiovisuels.

Soucieuse d'offrir le meilleur rapport qualité prix sur l'ensemble de ses gammes, un soin tout particulier est accordé au choix des matériaux, à la qualité d'assemblage et au design innovant du produit.

## RECHERCHE Veille Technologique

Par sa recherche permanente de nouveaux produits et le souhait de s'adapter au plus près des évolutions des techniques de projection, l'entreprise dirigée par Eric Cantarel et son équipe d'une cinquantaine de salariés est la numéro 1 en France de l'écran de projection et compte parmi les leaders mondiaux.

**N°1 en France**  
**La Gamme la plus complète**

Active sur tous les fronts, du cinéma à l'enseignement, du palais des congrès au home cinéma, de l'entreprise au simulateur, toutes les projections ou rétro projections sont maîtrisées et intégrées dans une des gammes les plus complètes au monde. Présente dans une cinquantaine de pays, Oray est capable d'accompagner ses distributeurs dans les projets les plus ambitieux.

## ENVIRONNEMENT Développement durable

La société Oray a toujours été soucieuse d'inscrire ses activités dans un cadre de responsabilité vis-à-vis de ses parties prenantes, sociétal et environnemental.

### Éco-socio Conception

Ces engagements l'ont amenée à mettre en oeuvre de nombreuses actions en vue d'améliorer sa performance globale :

- performance Économique
- performance Sociale
- performance Environnementale.

**C'est pourquoi nos nouveaux écrans ont fait l'objet d'une ÉCO-SOCIO-CONCEPTION.**

Bilan carbone, amélioration de l'isolation par thermographie infra-rouge, système de management des processus environnementaux, la Société Oray s'inscrit dans le cadre d'un modèle économique tourné vers l'avenir.

# SOMMAIRE

## Sommaire



### ÉCRANS

**à moteur** P5 ORION HC  
P6 ORION PRO  
P7 ORION TENSIONNÉ  
P8 HCM3  
P9 SQUARE  
P10 PANTOSCREEN  
P12 GFO  
P13 NO LIMIT  
P14 POLICHINELLE

**manuels** P16 SUPER GEAR  
P17 ORAY 2000

**portables et trépied** P19 BUTTERFLY MOBILE  
P20 DRAGON FLY  
P21 FLY  
P22 EASYFIXX  
P23 STYLE  
P24 BYRON  
P24 SCREEN

**sur cadre** P26 CINÉVISION  
P28 LE MASK  
P29 CADRE HC  
P30 SPÉCIAL VIDEO

**valises** P32 VALISE ULTIMATE  
P34 VALISE DCR

### SURFACES

**de Projection** P35 PROJECTION FRONTALE  
P36 RÉTROPROJECTION

**Gamme DNP** P37 SUPERNOWA  
P38 NEW WIDE ANGLE  
P38 GIANT WIDE ANGLE  
P39 ALPHA SCREEN  
P39 SIGMA SCREEN  
P40 ATTENTION SCREEN CONTRAST  
P40 ACCESSOIRES COMPLÉMENTAIRES

**Image Dynamique** P41 TRANSPARENT  
P41 AUTRE ÉCRAN 360°  
P41 TRANSLUCIDE SL RÉTRO DIFFUSANT

### SUPPORTS

**et Accessoires** P43 MINI-PANTOGRAPHES  
P43 SUPPORT MIROIR  
P44 SUPPORTS PLAFONDS  
P44 SUPPORTS MURAUX  
P45 SUPPORTS STANDARD VESA  
P46 SUPPORTS UNIVERSELS  
P46 TABLE UNIVERSELLE

### FAUTEUILS

**Home Cinéma** P48 ZOOM et TRAVELLING  
P48 OPTIONS DE PERSONNALISATION  
P48 COMPATIBILITÉ D-BOX  
P49 CLUB VELOURS ROUGE  
P50 FINITIONS ZOOM ET TRAVELLING

# ÉCRANS à moteur



Écran ORION

Carter de l'écran HCM 3.

**ORION HC**  
**ORION PRO**  
**ORION TENSIONNÉ**  
**HCM3**  
**SQUARE**  
**PANTOSCREEN**  
**GFO**  
**NO LIMIT**  
**POLICHINELLE**



L'excellent rapport qualité prix des écrans motorisés Oray, la richesse de sa gamme et les diverses options qu'elle propose en font un choix reconnu et apprécié.

- Plusieurs choix de télécommande,
- 3 formats d'images : carré, 4:3 et 16:9,
- Large choix de surfaces de projection de qualité,
- Des carters aux tailles et coloris différents,
- Fabrication de formats spécifiques de certains écrans.

Acteur du développement durable, les toiles Oray sont entièrement recyclables et les nouveaux produits comme l'Orion font l'objet d'une éco-conception.

# ORION HC

Écran à moteur haut de gamme, assurant à son utilisateur fiabilité, esthétique et intégration sans concession. Ce produit a également été pensé pour une installation facile et ce, quelques soient les contraintes : système Speed Solo.



ORION HC

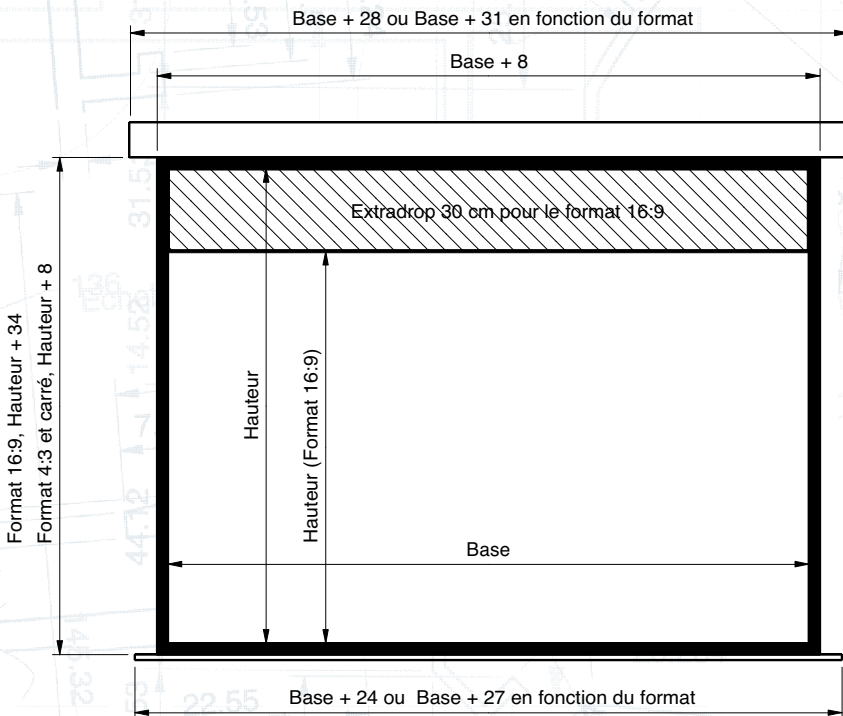

- Entièrement caréné, il ne laisse apparaître aucune vis, y compris les fixations de l'écran.
- Fixation murale ou plafond et cadrage noir.
- Barre de tension en aluminium venant fermer l'ensemble du carter en position relevée.
- Carter aluminium laqué blanc. Autres coloris sur demande.

ORION HC	Format image Hauteur x Base (cm)	Blanc Mat Occultant Référence	Microperf'Oray Référence	Poids Brut en Kg	Poids Net en Kg	
<b>4:3</b>	<b>Formats 4:3</b>	<b>Cadrage noir sur tous les formats</b>				
	Petit Carter	129 x 172	ORIO2B1135180	ORIO2N3135180	18	16
	Petit Carter	144 x 192	ORIO2B1150200	ORIO2N3150200	20	18
	Petit Carter	174 x 232	ORIO2B1180240	ORIO2N3180240	23	21
	Petit Carter	196 x 262	ORIO2B1202270	ORIO2N3202270	28	26
	Petit Carter	219 x 292	ORIO2B1225300	ORIO2N3225300	32	30
	Grand Carter	294 x 392	ORIO2B1300400	ORIO2N3300400	53	51
	Grand Carter	369 x 492	ORIO2B1375500	ORIO2N3375500	69	67
<b>16:9</b>	<b>Formats 16:9</b>	<b>Cadrage noir sur tous les formats et extra-drop de 30 cm en partie haute de l'écran pour les formats 16:9</b>				
	Petit Carter	108 X 192	ORIO2B1112200	ORIO2N3112200	19	17
	Petit Carter	130 X 232	ORIO2B1135240	ORIO2N3135240	22	20
	Petit Carter	147 X 262	ORIO2B1151270	ORIO2N3151270	28	26
	Petit Carter	164 X 292	ORIO2B1169300	ORIO2N3169300	27	25
	Grand Carter	220 X 392	ORIO2B1225400	ORIO2N3225400	53	52
	Grand Carter	277 X 492	ORIO2B1281500	ORIO2N3281500	67	65

## OPTIONS ET ACCESSOIRES POUR L'ENSEMBLE DE LA GAMME ORION

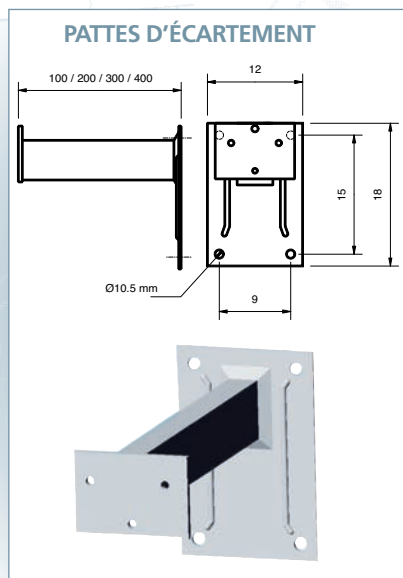

### CONTRÔLE À DISTANCE

Systèmes de télécommandes

Type	Référence
Radio Std	OPTCOMMANDRAD
Domotis	OPTCOMMANDRAD2
Somfy	OPTCOMMANDRAD4
Trigger	OPTCOMVPRAD
Infrarouge	OPTCOMIR2POS

### PATTES D'ÉCARTEMENT : l'unité

Référence	Dimension
OPTECAR10GOR	10 cm
OPTECAR20GOR	20 cm
OPTECAR30GOR	30 cm
OPTECAR40GOR	40 cm

AUTRES SURFACES DE PROJECTION  
Disponibles sur devis.

CARTER DE COULEUR "RAL" : sur devis.



ÉCRANS À MOTEUR



ÉCRANS  
à MOTEUR

## ORION PRO

Cet écran haut de gamme, vous offre en plus de sa fiabilité un format d'image plein écran.



Carter aluminium laqué blanc.  
Fixation murale ou plafond.  
Surface de projection classée non feu M1.

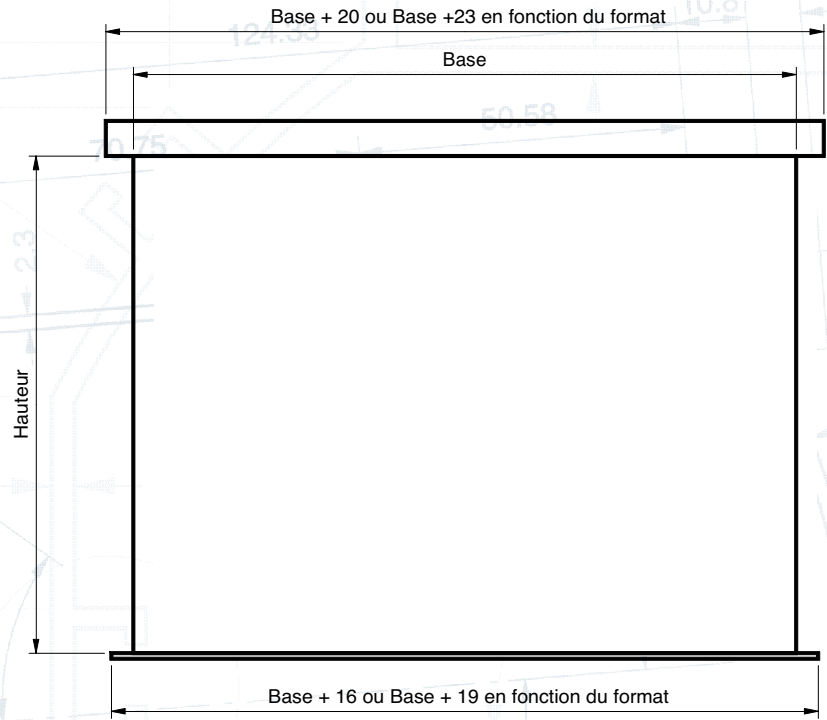

ORION PRO	Format image Hauteur x Base (cm)	Blanc Mat Référence	Blanc Mat Occultant Référence	Poids Brut en Kg	Poids Net en Kg
<b>Formats CARRÉS</b>					
Petit Carter	180 x 180	ORI01B1180180	ORI01B3180180	18	16
Petit Carter	200 x 200	ORI01B1200200	ORI01B3200200	20	18
Petit Carter	240 x 240	ORI01B1240240	ORI01B3240240	24	22
Petit Carter	270 X 270	ORI01B1270270	ORI01B3270270	29	27
Petit Carter	300 x 300	ORI01B1300300	ORI01B3300300	34	32
Grand Carter	400 x 400	ORI01B1400400	ORI01B3400400	58	56
<b>Formats 4:3</b>					
Petit Carter	135 x 180	ORI01B1135180	ORI01B3135180	18	16
Petit Carter	150 x 200	ORI01B1150200	ORI01B3150200	20	18
Petit Carter	180 x 240	ORI01B1180240	ORI01B3180240	23	21
Petit Carter	202 X 270	ORI01B1202270	ORI01B3202270	28	26
Petit Carter	225 x 300	ORI01B1225300	ORI01B3225300	32	30
Grand Carter	300 x 400	ORI01B1300400	ORI01B3300400	53	51
Grand Carter	375 x 500	ORI01B1375500	ORI01B3375500	69	67

**OPTIONS ET ACCESSOIRES :** Contrôle à distance et pattes d'écartement se reporter page 5.  
Autres surfaces de projection et carter de couleur "Ral" sur devis.

### Les "PLUS" de la gamme ORION

**SÉCURITÉ COUPURE MOTEUR**  
à la fermeture



**CARTER SANS VIS APPARENTES**



**SYSTÈME SPEED SOLO**

**Installation plus simple, plus rapide  
et par une seule personne.**

Notre nouveau système de fixation Speed Solo vous fait gagner du temps à l'installation.

- 1 Installer les deux pattes de fixation au mur ou au plafond.
- 2 Insérer l'écran dans les pattes.
- 3 Sécuriser l'installation.

Les pattes sont coulissantes le long du carter.

# ORION TENSIONNÉ

Écran motorisé avec une surface de projection tensionnée.

Format 16:9, Hauteur + 34  
Format 4:3, Hauteur + 8

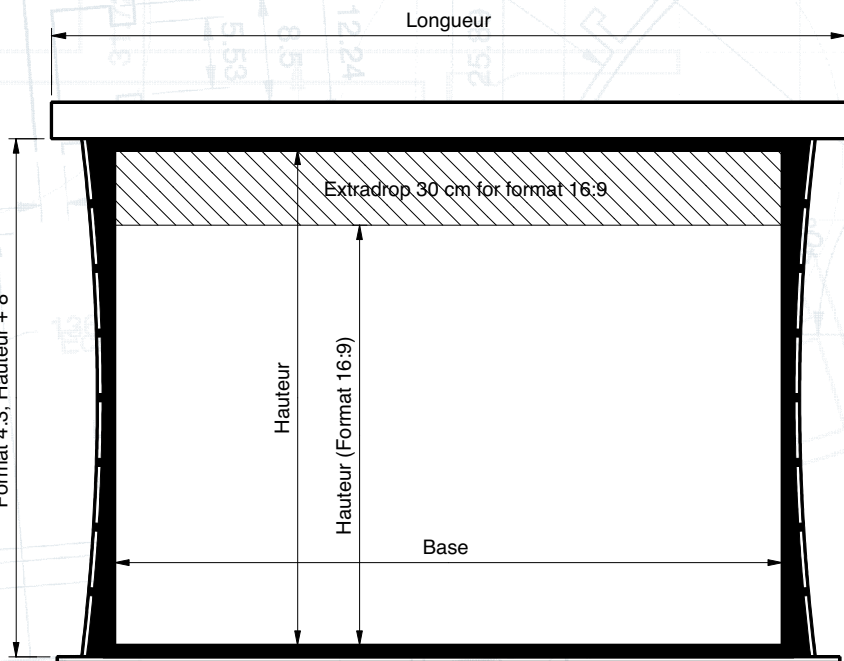

Les 2 câbles latéraux permettent à la surface de projection de rester parfaitement plane et ce quel que soit l'environnement de l'écran. Sortie du câble d'alimentation à gauche sur l'arrière du carter.

ORION TENSIONNÉ

ORION Tensionné	Format image Hauteur x Base (cm)	Longueur totale écran (cm)	Blanc Mat Occultant Référence	Microperf'Oray Référence	Poids Brut en Kg	Poids Net en Kg	
<b>4:3</b>	<b>Formats 4:3</b>	<b>Cadrage noir sur tous les formats</b>					
	Petit Carter	129 x 172	211	ORI03B1135180	ORI03N3135180	19	17
	Petit Carter	144 x 192	232	ORI03B1150200	ORI03N3150200	21	19
	Petit Carter	174 x 232	276	ORI03B1180240	ORI03N3180240	25	22
	Petit Carter	196 x 262	312	ORI03B1202270	ORI03N3202270	32	29
	Petit Carter	219 x 292	346	ORI03B1225300	ORI03N3225300	35	33
	Grand Carter	294 x 392	461	ORI03B1300400	ORI03N3300400	80	70
	Grand Carter	369 x 492	579	ORI03B1375500	ORI03N3375500	94	83
<b>16:9</b>	<b>Formats 16:9</b>	<b>Cadrage noir sur tous les formats et extra-drop de 30 cm en partie haute de l'écran pour les formats 16:9</b>					
	Petit Carter	108 X 192	231	ORI03B1112200	ORI03N3112200	20	18
	Petit Carter	130 X 232	274	ORI03B1135240	ORI03N3135240	23	21
	Petit Carter	147 X 262	310	ORI03B1151270	ORI03N3151270	27	24
	Petit Carter	164 X 292	342	ORI03B1169300	ORI03N3169300	29	27
	Grand Carter	220 X 392	452	ORI03B1225400	ORI03N3225400	77	67
	Grand Carter	277 X 492	563	ORI03B1281500	ORI03N3281500	94	83

**OPTIONS ET ACCESSOIRES :** Contrôle à distance et pattes d'écartement se reporter page 5. Autres surfaces de projection et carter de couleur "Ral" sur devis.

## MONTAGE ORION GRAND CARTER

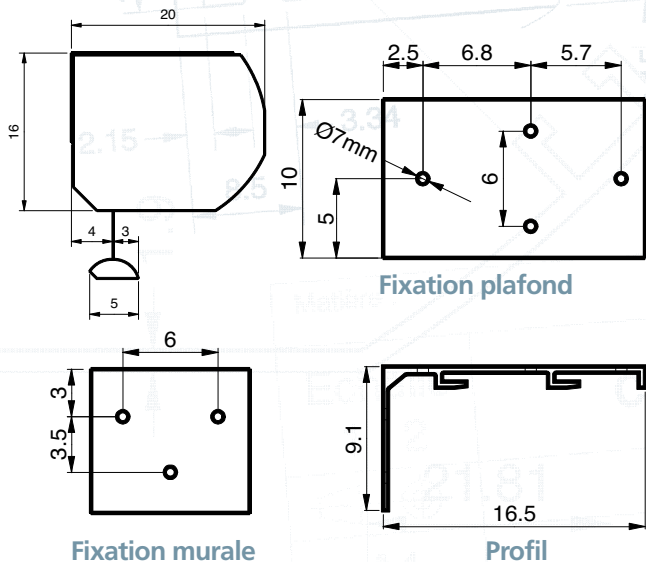

## MONTAGE ORION PETIT CARTER

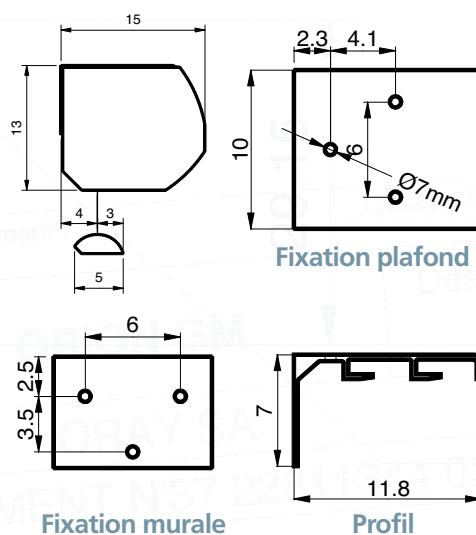

ÉCRANS À MOTEUR



## ÉCRANS à MOTEUR

# HCM 3

Un joli design pour cet écran à l'installation plus simple et plus rapide grâce au système Speed Solo.



5.56



4:3

16:9

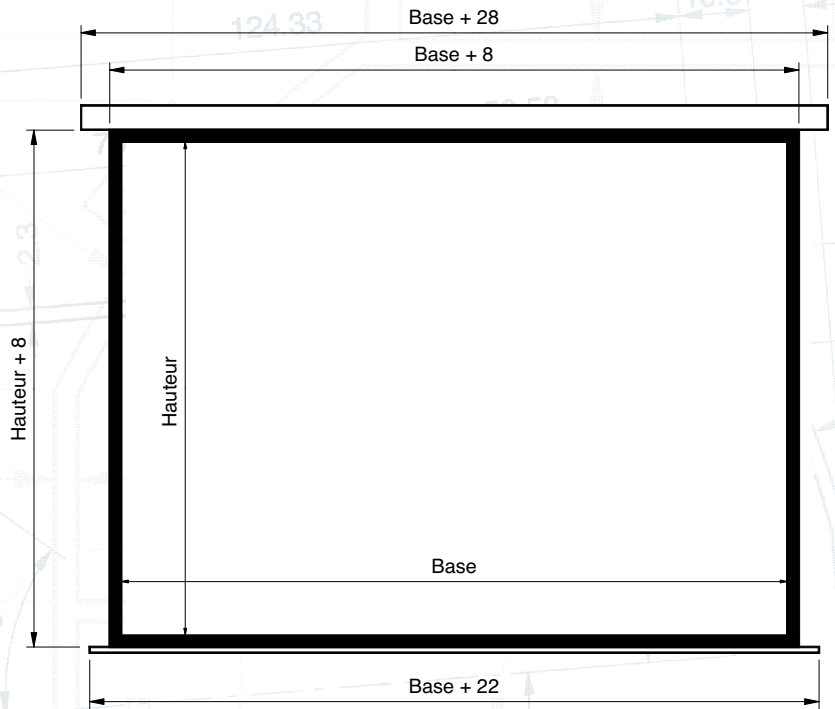

Carter en profilé d'aluminium laqué blanc et cadrage noir de la surface de projection.

Surface de projection occultante.

Fixation mixte mur/plafond.

Disponible en 2 modèles :

- HCM3S avec commande filaire (voir les options pour ce modèle).
- HCM3R avec télécommande radio.



Télécommande radio de l'écran HCM3R

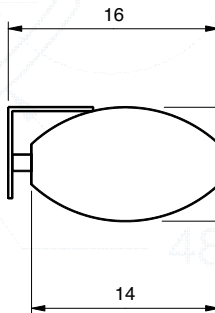

Format image Hauteur x Base (cm)	Blanc Mat avec télécommande radio	Blanc Mat avec télécommande filaire	Poids Brut en Kg	Poids Net en Kg
<b>Formats 4:3</b>		<b>HCM3S</b>		
129 x 172	HCM3RB1135180	HCM3SB1135180	16	13
144 x 192	HCM3RB1150200	HCM3SB1150200	17	14
174 x 232	HCM3RB1180240	HCM3SB1180240	21	18
<b>Formats 16:9</b>		Les formats 16:9 sont réalisés avec une bordure noire haute de 30cm.		
97 x 172	HCM3RB1101180	HCM3SB1101180	16	13
108 X 192	HCM3RB1112200	HCM3SB1112200	17	14
130 X 232	HCM3RB1135240	HCM3SB1135240	21	18

4:3

16:9

## OPTIONS ET ACCESSOIRES



Radio Trigger

Radio Standard

Infrarouge

### CONTRÔLE À DISTANCE

Systèmes de télécommandes

Type	Référence
Radio Standard	OPTCOMMANDRAD
Trigger	OPTCOMVPRAD
Infrarouge	OPTCOMIR2POS

### PATTES D'ÉCARTEMENT



### SYSTÈME SPEED SOLO

Installation plus simple, plus rapide et par une seule personne.

- 1 Installer les deux pattes de fixation au mur ou au plafond.
  - 2 Insérer l'écran dans les pattes.
  - 3 Sécuriser l'installation.
- Les pattes coulissent le long du carter.

### PATTES D'ÉCARTEMENT

Pattes d'écartement 40 cm permettent une prise de distance plus importante par rapport au mur. La Paire :

Référence	Dimension
OPTECAR40HCM3	40 cm



# SQUARE

Écran très fonctionnel, ultra compact et simple à intégrer avec son petit carter en acier laqué blanc de section carrée 80 x 80 mm.

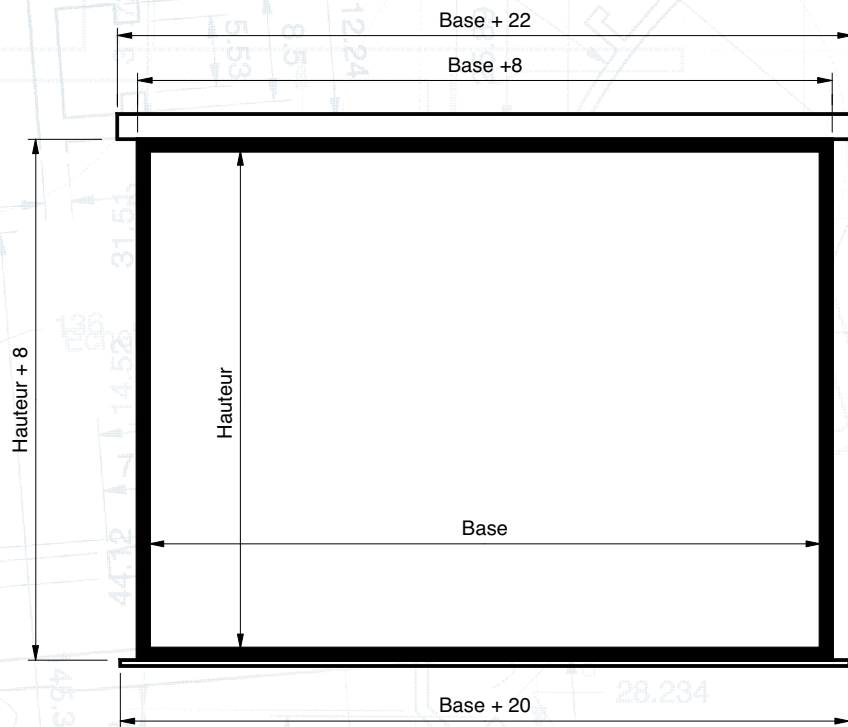

La barre de lestage triangulaire s'intègre parfaitement au carter lorsque l'écran est enroulé. Aucune visserie n'est apparente une fois l'écran installé. Les pattes permettant la fixation murale ou plafond sont livrées avec l'écran. Cadrage noir seulement pour le HC.

Le coffre d'intégration de l'écran Square permet les installations à l'intérieur de faux plafonds en deux temps : tout d'abord la pose du coffre, ensuite, une fois l'ensemble hors poussière, la pose de l'écran en quelques minutes.



Coffre d'intégration en option.

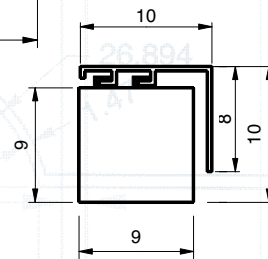

## Square HC

Format image Hauteur x Base (cm)	Blanc Mat Occultant Référence	Poids Brut en Kg	Poids Net en Kg
<b>Formats 4:3</b> Cadrage noir sur tous les formats			
129 x 172	SQU02B1135180	19	16
144 x 192	SQU02B1150200	20	17
174 x 232	SQU02B1180240	23	20
196 x 262	SQU02B1202270	31	27
219 x 292	SQU02B1225300	32	28
<b>Formats 16:9</b> Cadrage noir sur tous les formats			
97 X 172	SQU02B1101180	19	16
108 X 192	SQU02B1112200	20	17
130 X 232	SQU02B1135240	23	20
147 X 262	SQU02B1151270	31	27
164 X 292	SQU02B1169300	32	28

## Square PRO

Format image Hauteur x Base (cm)	Blanc Mat Référence	Poids Brut en Kg	Poids Net en Kg
<b>Formats CARRÉS</b>			
150 x 150	SQU01B1150150	16	14
180 x 180	SQU01B1180180	19	16
200 x 200	SQU01B1200200	20	17
240 x 240	SQU01B1240240	23	20
270 X 270	SQU01B1270270	31	27
300 x 300	SQU01B1300300	32	28
<b>Formats 4:3</b>			
135 x 180	SQU01B1135180	19	16
150 x 200	SQU01B1150200	20	17
180 x 240	SQU01B1180240	23	20
202 X 270	SQU01B1202270	31	27
225 x 300	SQU01B1225300	32	28

**PATTES D'ÉCARTEMENT**  
10 cm - La paire :  
OPTECAR10BSQ 10 cm

**CONTRÔLE À DISTANCE**  
Systèmes de télécommandes

Type	Référence
Radio Standard	OPTCOMMANDRAD
Trigger	OPTCOMVPRAD
Infrarouge	OPTCOMIR2POS

### TÉLÉCOMMANDES



**COFFRE D'INTÉGRATION**

Référence	Longueur (cm)
SQU02180	180
SQU02200	200
SQU02240	240
SQU02270	270
SQU02300	300

### SYSTÈME SPEED SOLO

Installation plus simple, plus rapide et par une seule personne.

- 1 Installer les deux pattes de fixation au mur ou au plafond.
  - 2 Insérer l'écran dans les pattes.
  - 3 Sécuriser l'installation.
- Les pattes coulisent le long du carter.

## OPTIONS ET ACCESSOIRES

### SOUS-FACE pour faux plafond

Permet une intégration simple et esthétique de l'écran lors de son encastrement dans un plafond suspendu.

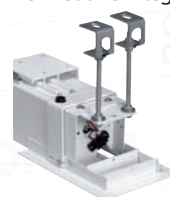

La sous-face est livrée prête à être fixée sur le carter de l'écran

Référence	Longueur (cm)
SQU03150	150
SQU03180	180
SQU03200	200
SQU03240	240
SQU03270	270
SQU03300	300

ÉCRANS  
à MOTEUR

# PANTOSCREEN

Cette gamme d'écrans à moteur a un système de tension à l'arrière invisible en projection.

## PLAFOND

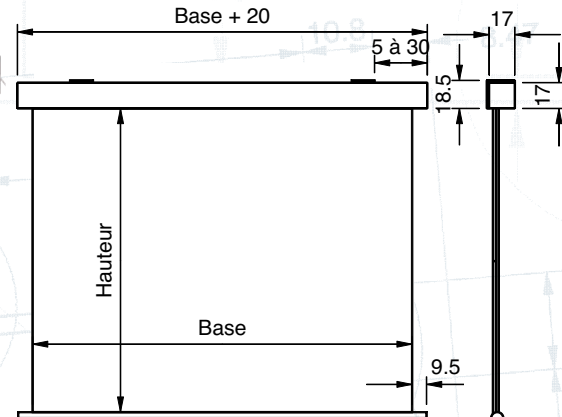

Écran sous carter aluminium blanc fixation murale ou plafond avec système pantographe.

Surface de projection blanc mat occultant.

Pattes de fixation avec système coulissant ce qui permet une installation de l'écran adaptée à l'environnement.

Le cadre noir et l'extra drop sont en option sur ce modèle.



Format image Hauteur x Base (cm)	Blanc mat occultant Référence	Poids Brut en Kg	Poids Net en Kg
<b>PANTOSCREEN PLAFOND</b> Demandes d'options (télécommande, coloris...etc), nous consulter			
112 x 200	PAN06B1112200	35	25
135 x 240	PAN06B1135240	50	36
150 x 200	PAN06B1150200	37	33
180 x 240	PAN06B1180240	52	48
200 x 230	PAN06B1200230	54	50
220 x 250	PAN06B1220250	66	60
270 x 300	PAN06B1270300	97	89

## SUR PIED

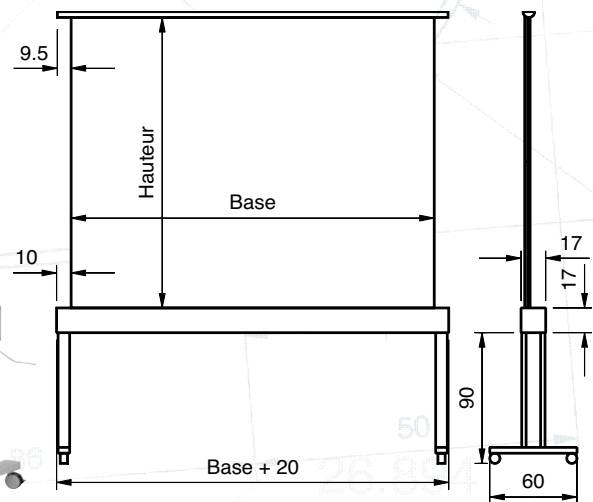

Écran sous carter aluminium blanc se déroulant du bas vers le haut, avec une structure de support équipée de 4 roulettes et d'un coupe circuit évitant la mise en route de l'écran lorsqu'il est fermé.

Le cadre noir et l'extra drop sont en option sur ce modèle.

Format image Hauteur x Base (cm)	Blanc mat occultant Référence	Poids Brut en Kg	Poids Net en Kg
<b>PANTOSCREEN SUR PIEDS</b> Demandes d'options (télécommande, coloris...etc), nous consulter			
200 X 250	PAN02B1200250	110	100
250 X 280	PAN02B1250280	150	140
300 X 330	PAN02B1300300	210	198
300 X 400	PAN02B1300400	252	240



# PANTOSCREEN



Cette gamme d'écrans à moteur a un système de tension à l'arrière invisible en projection.

## SANS CARTER

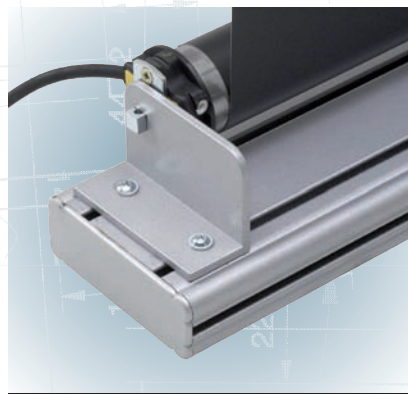
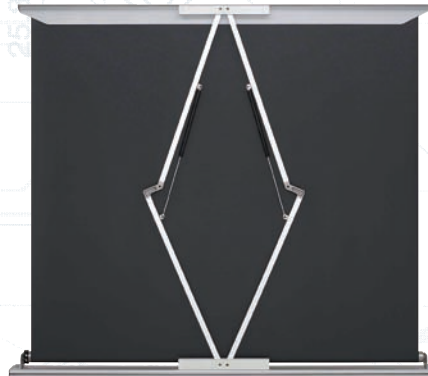
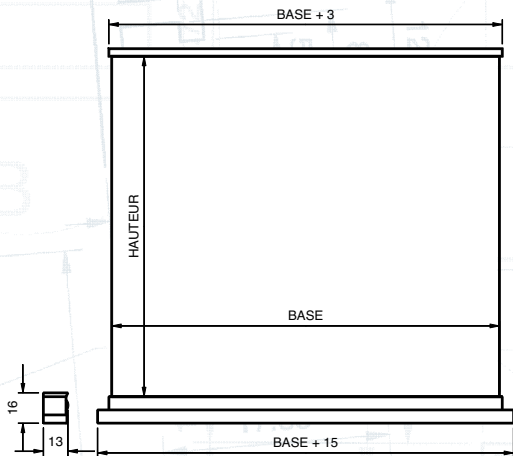

Livrés en standard avec une toile Blanc mat occultante.  
Cet écran est en particulier la réponse à une intégration dans un site classé, où rien ne peut être fixé au mur ou au plafond.

Le cadre noir et l'extra drop sont en option sur ce modèle.

Format image Hauteur x Base (cm)	Blanc mat occultant Référence	Poids Brut en Kg	Poids Net en Kg
<b>PANTOSCREEN SANS CARTER</b> Demandes d'options (télécommande, coloris...etc), nous consulter			
125 x 150	PAN04B1125150	13	10
150 x 175	PAN04B1150175	16	13
180 x 205	PAN04B1180205	24	21
200 x 225	PAN04B1200225	30	27
200 x 240	PAN04B1200240	35	32

## TENSIONNÉ

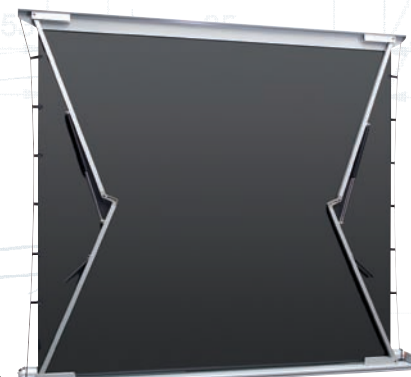
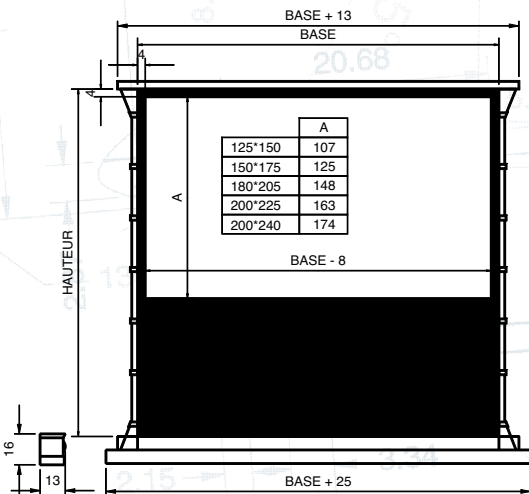

Écran motorisé encastrable avec carter aluminium blanc.  
Surface de projection blanc mat occultant tensionné avec cadre noir et bande noire en partie basse de série sur ce modèle.  
Les 2 câbles latéraux permettent à la surface de projection de rester parfaitement plane, répondant aux exigences des vidéoprojecteurs à courte focale.

Hauteur x Base (cm)	Format image Hauteur x Base (cm)	Blanc mat occultant Référence	Poids Brut en Kg	Poids Net en Kg
<b>PANTOSCREEN TENSIONNÉ</b> Demandes d'options (télécommande, coloris...etc), nous consulter				
125 x 150	107 x 142	PAN05B1125150	13	10
150 x 175	125 x 167	PAN05B1150175	16	13
180 x 205	148 x 197	PAN05B1180205	24	21
200 x 225	163 x 217	PAN05B1200225	30	27
200 x 240	174 x 232	PAN05B1200240	35	32

PANTOSCREEN

ÉCRANS À MOTEUR



La famille des écrans GFO constitue le complément naturel des écrans Orion pour l'équipement des salles de conférences et séminaires de grande capacité.

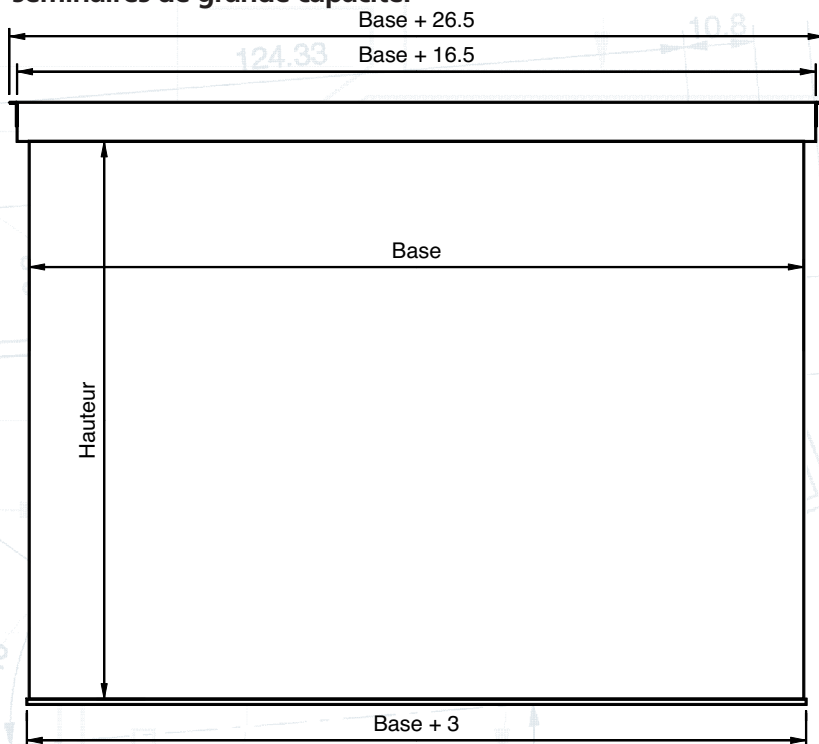

**Le GFO est un écran facile à installer et très compact.**

En effet, son format hors tout n'excède pas 16,5 cm du format image. Carter en aluminium laqué blanc. Écran équipé du système breveté anti-flèche du tube d'enroulement. Puissance du moteur : 410 w  
Diamètre du tube d'enroulement : 15 cm  
Diamètre de la barre de charge : 3,4 cm

Format image Hauteur x Base (cm)	Blanc mat occultant Référence	Poids Brut en Kg	Poids Net en Kg
300 x 600	GFO01B1300600	116	92
300 x 700	GFO01B1300700	134	103
400 x 500	GFO01B1400500	130	104
400 x 600	GFO01B1400600	155	122
400 x 700	GFO01B1400700	178	141
450 x 600	GFO01B1450600	174	137
500 x 500	GFO01B1500500	163	130
500 x 600	GFO01B1500600	195	156
500 x 700	GFO01B1500700	224	176

**FIXATION STANDARD**

Fixation plafond      Fixation murale



**OPTIONS ET ACCESSOIRES**

**OPTION :**  
**FIXATION SUR PERCHE**  
la paire

Référence : PATPERGFO

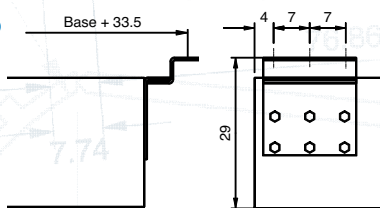

FIXATION STANDARD PLAFOND

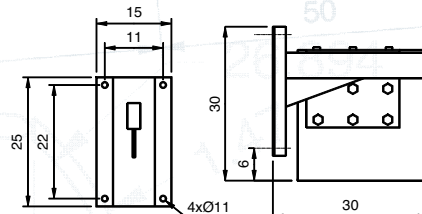

FIXATION STANDARD MURALE

**CONTRÔLE À DISTANCE :** Systèmes de télécommandes

Type	Référence
Domotis	OPTCOMMANDRAD2
Somfy	OPTCOMMANDRAD4
Infrarouge	OPTCOMIR2POS

**CARTER DE COULEUR "RAL" :** sur devis.

**TÉLÉCOMMANDES**



# NO LIMIT

Écran enroulable modulaire de très grandes dimensions.  
Un concept innovateur qui révolutionne la technique des grands enroulables.

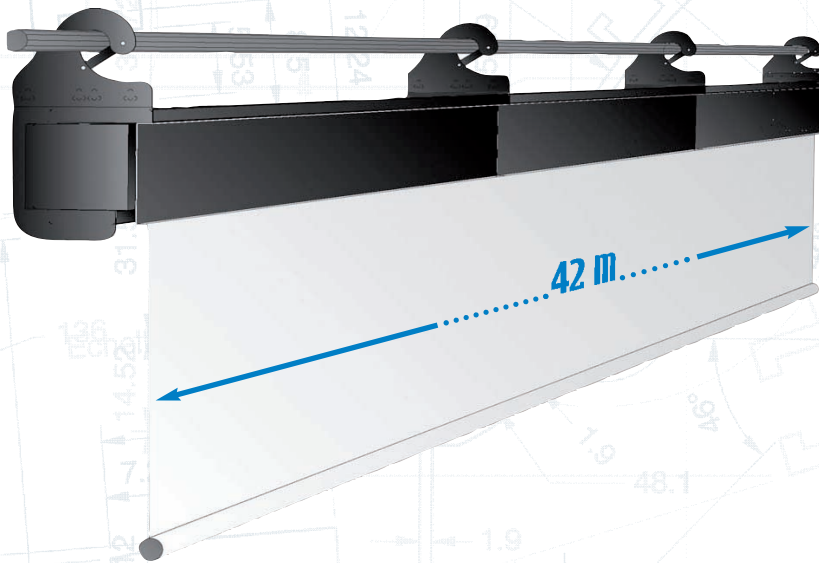

L'écran est équipé d'une double motorisation 220V tubulaire intégrée équipée de 2 fins de course réglables.

- couple : 2 x 55 Nm.
- vitesse de rotation : 17 tr/min.
- vitesse de montée de la toile : +/- 10 cm/sec.
- dimensions du carter : L = 170 mm; H 207 mm (hors flasques, hors fixations).

Toutes les toiles sont compatibles avec le système.

Fixations standard : crochets de suspension pour fixation sous une perche de 50mm.

Autres modes de fixation disponibles en option.

Commande : inverseur 3 positions ou commande à distance radio.

La couleur standard du caisson est noir RAL 9005.

Le carter en aluminium se compose de différents modules assemblés par des flasques extérieurs.

Ce système permet la réalisation de très grands enroulables tout en garantissant la planéité de la toile.

Fiable, léger et facilement transportable. Il peut être entièrement assemblé en nos ateliers jusqu'à 13m, au delà il est assemblé sur site par des techniciens qualifiés.

Hauteur maximum de la surface de projection : 10 mètres.

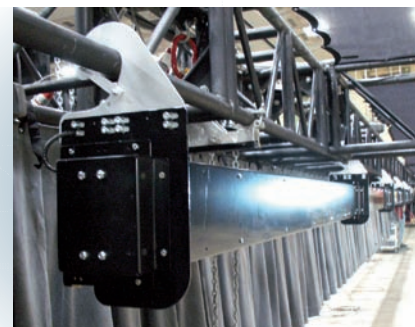
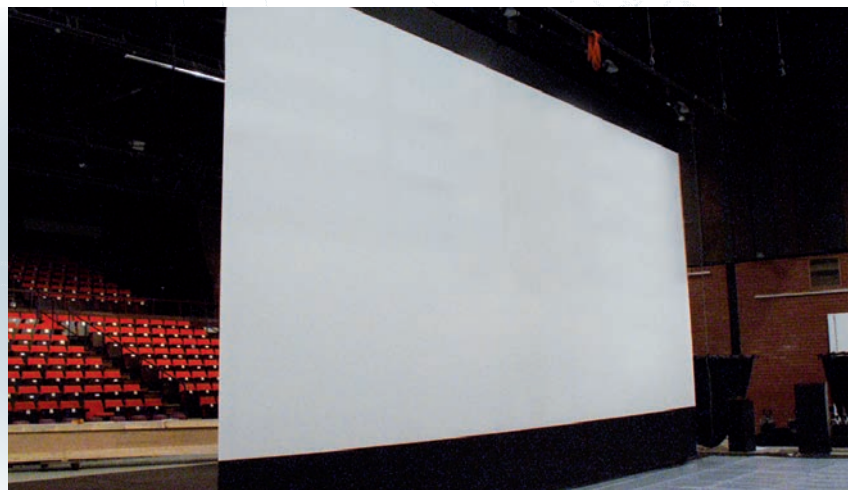
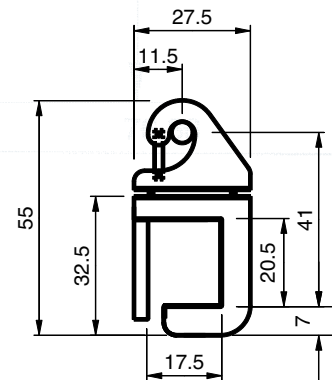
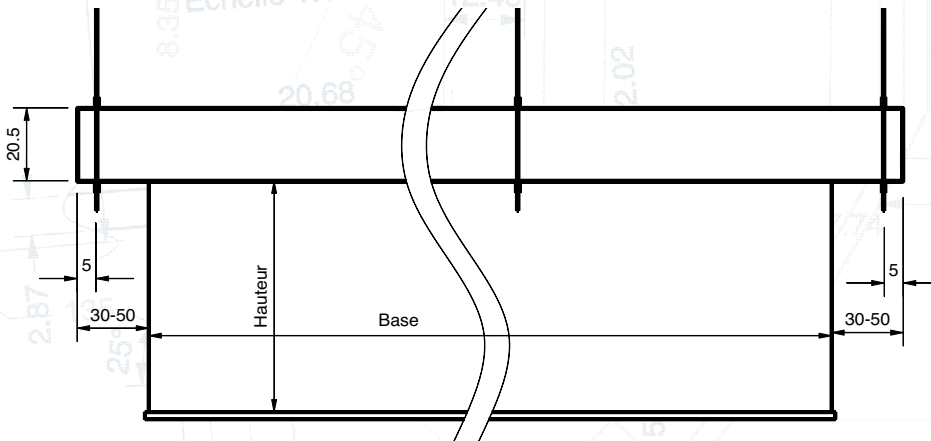

## OPTION

CARTER DE COULEUR "RAL" : sur devis.



NO LIMIT

ÉCRANS À MOTEUR

OVAY

ÉCRANS  
à MOTEUR



POLICHINELLE

Cette famille d'écrans entre dans la catégorie des équipements des grands auditoriums, des centres de congrès et des salles de spectacles.

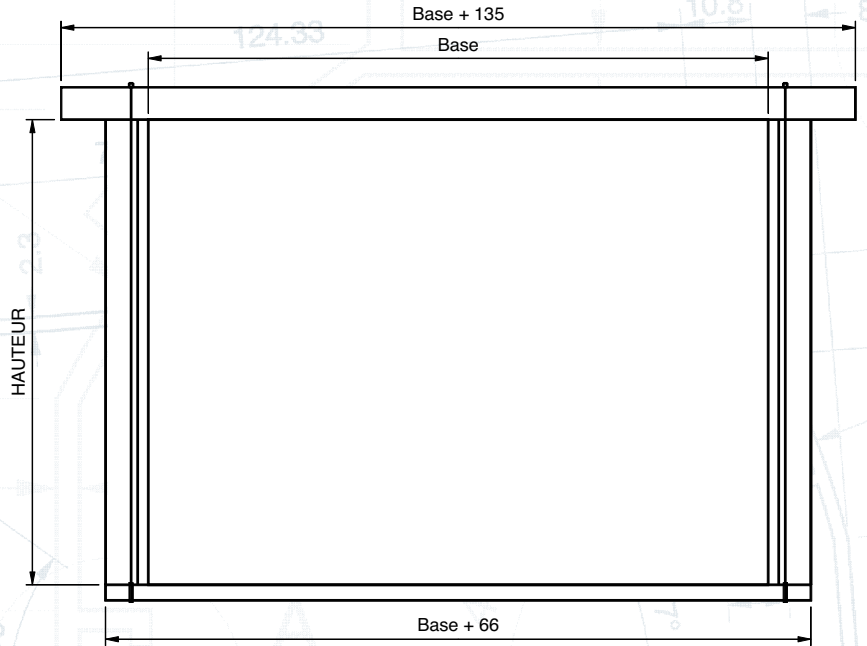

Ils sont produits à la demande pour tous formats image de 7 mètres de base à 20 mètres et au delà. Les matériaux utilisés garantissent légèreté et fiabilité de l'ensemble. Carter en aluminium. Tube d'enroulement en aluminium ou fibre de carbone pour les plus grandes tailles.

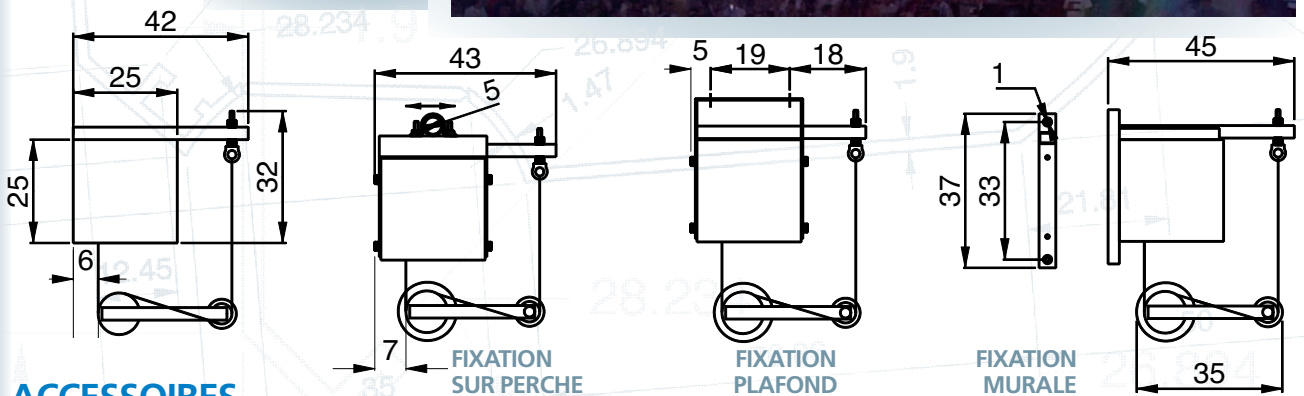
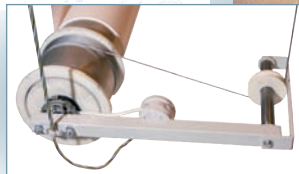

ACCESSOIRES

CONTRÔLE À DISTANCE INCLUS



Emetteur et récepteur Somfy

OPTION

CONTRÔLE À DISTANCE  
Emetteur mural



FIXATIONS STANDARD

À spécifier lors de votre commande :



- Fixation plafond
- Sur perche diamètre 49 mm
- Fixation murale

Offre de prix sur devis

Après réception de vos spécifications :  
Tél : +33 1 64 59 94 54  
Fax : +33 1 64 59 39 01  
Mail: info@oray.fr

Informations requises pour effectuer une cotation :

- Type de surface de projection
- Format image
- Mode de fixation
- Tous les détails liés à l'installation pouvant nécessiter une modification du produit standard.

# ÉCRANS manuels



Ecran Super Gear HC

## SUPER GEAR ORAY 2000

Vous trouverez avec ces écrans une solution économique de qualité pour toutes vos projections jusqu'à 2m40 de base.

- Vous aurez la possibilité de les fixer au mur ou au plafond.
- Sont également disponibles des fixations permettant de décaler votre écran du mur.

Notre nouvel écran manuel haut de gamme, le Super Gear, est équipé du mode de fixation Speed Solo.

ÉCRANS  
MANUELS

## SUPER GEAR

Le SUPER GEAR possède un carter en aluminium anodisé incolore au design avant gardiste.



Son système de fixation Speed Solo permet une installation directe au mur et au plafond facilitée grâce aux pattes de fixation dans lesquelles l'écran coulisse pour se bloquer avec une simple clé.

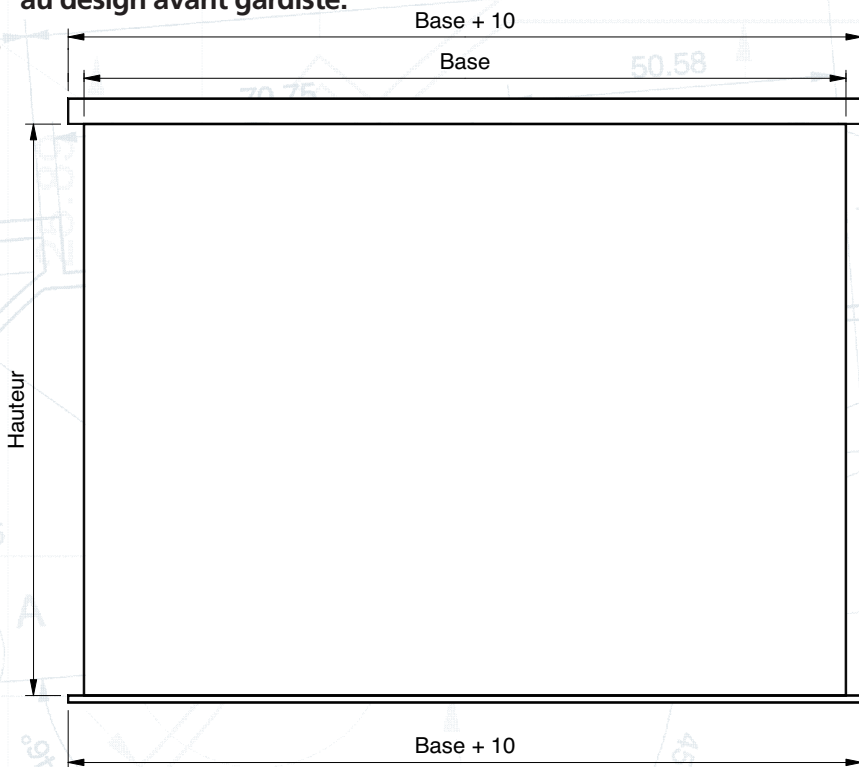
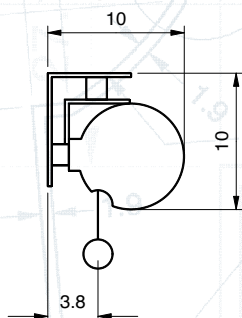

Surface de projection blanc mat non feu M1 pour la gamme PRO.  
Nouveau dispositif d'arrêt toute hauteur SRS (Slow Return System), contrôlant la remontée progressive de la barre de lestage.  
Carter aluminium anodisé pour l'écran PRO et laqué blanc pour l'écran HC.  
Pour la série HC, une surface de projection occultante avec cadrage noir pour les formats 4:3 auquel s'ajoute un extra drop de 30 cm pour les formats 16:9.

### SUPER GEAR PRO

Format image Hauteur x Base (cm)	Blanc Mat Référence	Poids Brut en Kg	Poids Net en Kg
<b>Formats CARRÉS</b>			
150 x 150	MPP08B1150150	7	5
180 x 180	MPP08B1180180	9	7
200 x 200	MPP08B1200200	10	8
240 x 240	MPP08B1240240	12	10
<b>Formats 4:3</b>			
150 x 200	MPP08B1150200	10	8
180 x 240	MPP08B1180240	12	10

### SUPER GEAR HC

Format image Hauteur x Base (cm)	Blanc Mat Occultant Référence	Poids Brut en Kg	Poids Net en Kg
<b>Formats 4:3 Cadrage noir sur tous les formats</b>			
129 x 172	MPP09B1135180	9	7
144 x 192	MPP09B1150200	10	8
174 x 232	MPP09B1180240	12	10
<b>Formats 16:9 Cadrage noir sur tous les formats</b>			
97 X 172	MPP09B1101180	9	7
108 X 192	MPP09B1112200	10	8
130 X 232	MPP09B1135240	12	10

## CARACTÉRISTIQUES

### SYSTÈME SPEED SOLO

Installation plus simple, plus rapide et par une seule personne.

Notre nouveau système de fixation Speed Solo vous fait gagner du temps à l'installation.

- 1 Installer les deux pattes de fixation au mur ou au plafond.
- 2 Insérer l'écran dans les pattes.
- 3 Sécuriser l'installation.

Les pattes sont coulissantes le long du carter.

SUPER GEAR PRO  
Carter aluminium anodisé



SUPER GEAR HC  
Carter aluminium laqué blanc





# ORAY 2000

Ecrans manuels à ressort silencieux.

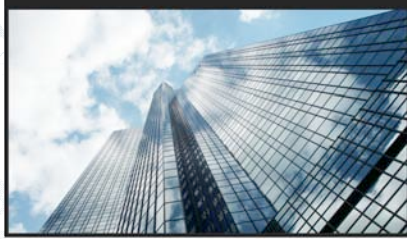
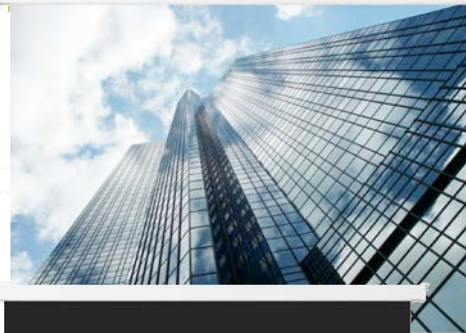
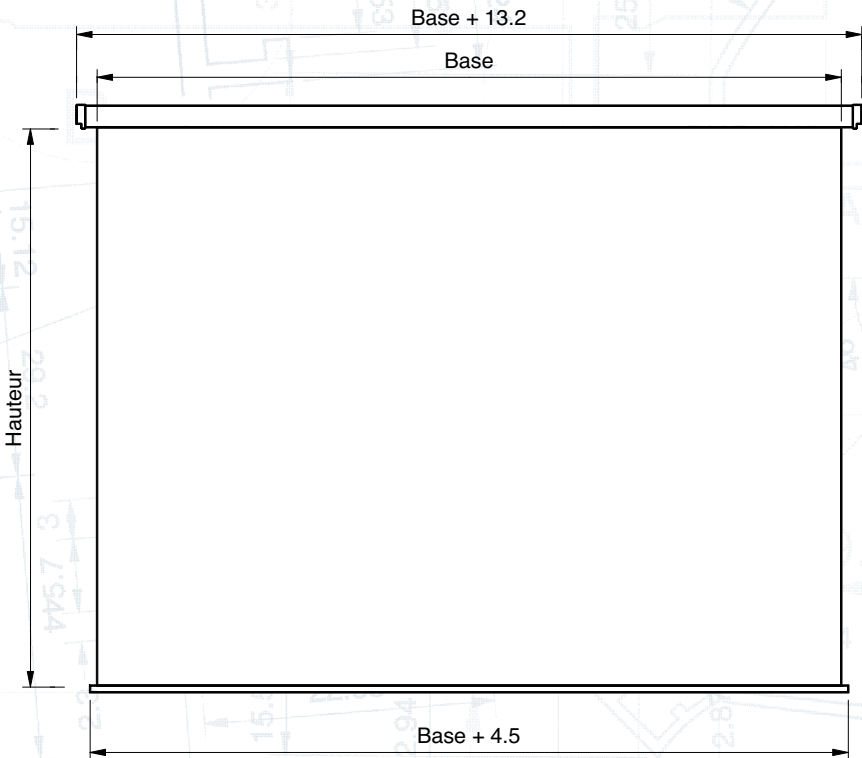

Fixation murale ou plafond : fixations mixtes murales et plafond intégrées aux extrémités de l'écran.  
Dispositif d'arrêt toute hauteur (tous les 10cm environ).

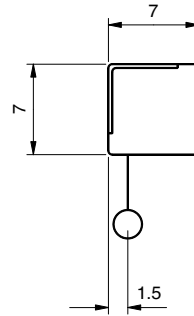

## ORAY 2000 PRO

Ecran sous carter en tôle acier laquée blanc.  
Surface de projection blanc mat non feu M1.

## ORAY 2000 HC

Ecran sous carter en tôle acier laquée blanc.  
Surface de projection blanc mat occultante avec bordures noires.

### ORAY 2000 HC

Format image Hauteur x Base (cm)	Blanc Mat Occultant Référence	Poids Brut en Kg	Poids Net en Kg
<b>Formats 4:3</b> Cadrage noir sur tous les formats			
129 x 172	MPP02B1135180	9	8
144 x 192	MPP02B1150200	10	9
<b>Formats 16:9</b> Cadrage noir sur tous les formats			
97 X 172	MPP02B1101180	9	8
108 X 192	MPP02B1112200	10	9
130 X 232	MPP02B1135240	13	12

### ORAY 2000 PRO

Format image Hauteur x Base (cm)	Blanc Mat Référence	Poids Brut en Kg	Poids Net en Kg
<b>Formats CARRÉS</b>			
150 x 150	MPP03B1150150	8	7
180 x 180	MPP03B1180180	9	8
200 x 200	MPP03B1200200	10	9
<b>Formats 4:3</b>			
135 x 180	MPP03B1135180	9	8
150 x 200	MPP03B1150200	10	9

4:3

16:9

## OPTION

**PATTES D'ÉCARTEMENT :**  
La paire

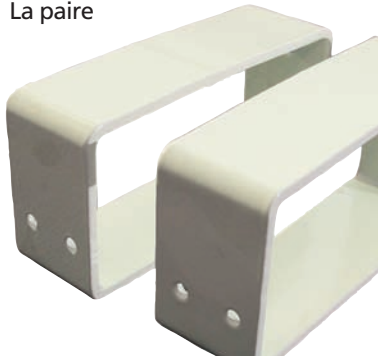

Référence Dimension  
OPTECAR10B3 10 cm



ORAY 2000

ÉCRANS MANUELS

ORAY

# ÉCRANS portables et trépied



Pied de l'écran Dragonfly

**BUTTERFLY MOBILE**  
**DRAGONFLY**  
**FLY**  
**EASYFIXX**  
**STYLE**  
**BYRON**  
**SCREEN**

Nous vous présentons ici une gamme tant esthétique qu'originale s'adaptant à vos contraintes de déplacement. Simples à mettre en oeuvre, ces écrans sont disponibles en format 4:3 ou 16:9. Toujours plus compact, le *Butterfly mobile* est certainement l'écran le plus rapidement ouvert du marché. Idéal pour la location ou l'usage privé.

Les trépieds restent les produits phares du marché institutionnel et grand public.

Du *Style*, trépied le plus robuste du marché, au *Screen* plus destiné au marché grand public, cette gamme s'adapte à vos besoins de mobilité et à vos exigences d'endurance.

# BUTTERFLY mobile

Toujours plus mobile, toujours plus rapide à l'ouverture.  
Jusqu'à 2m40 de base.

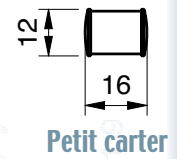
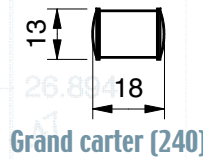
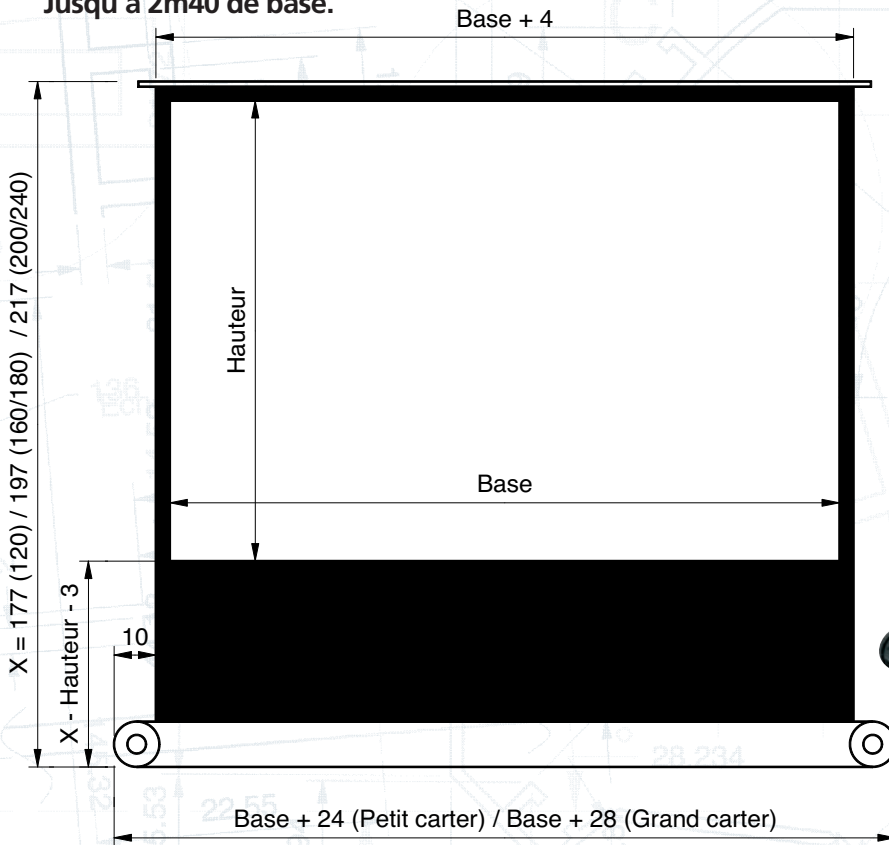

- A chaque extrémité du carter de l'écran, une poignée et 2 larges roues permettent un déplacement aisé
- Entièrement en aluminium, son carter design protège efficacement l'écran pendant le transport.
- Il suffit de lever la barre supérieure de l'écran pour l'ouvrir instantanément, grâce au mécanisme à pantographe.



Format image Hauteur x Base (cm)	Blanc Mat Occultant Référence	Poids Brut en Kg	Poids Net en Kg
<b>Formats 4:3</b>			
87 x 116	BUT02B1090120	13	12
117 x 156	BUT02B1120160	18	15
132 x 176	BUT02B1135180	19	16
147 x 196	BUT02B1150200	20	17
177 x 236	BUT02B1180240	24	22
<b>Format carré</b>			
196 X 196	BUT02B1200200	20	17



ÉCRANS PORTABLES et TRÉPIED BUTTERFLY MOBILE



ÉCRANS portables  
et TRÉPIED

DRAGONFLY

Le plus grand écran à ouverture horizontale du marché.

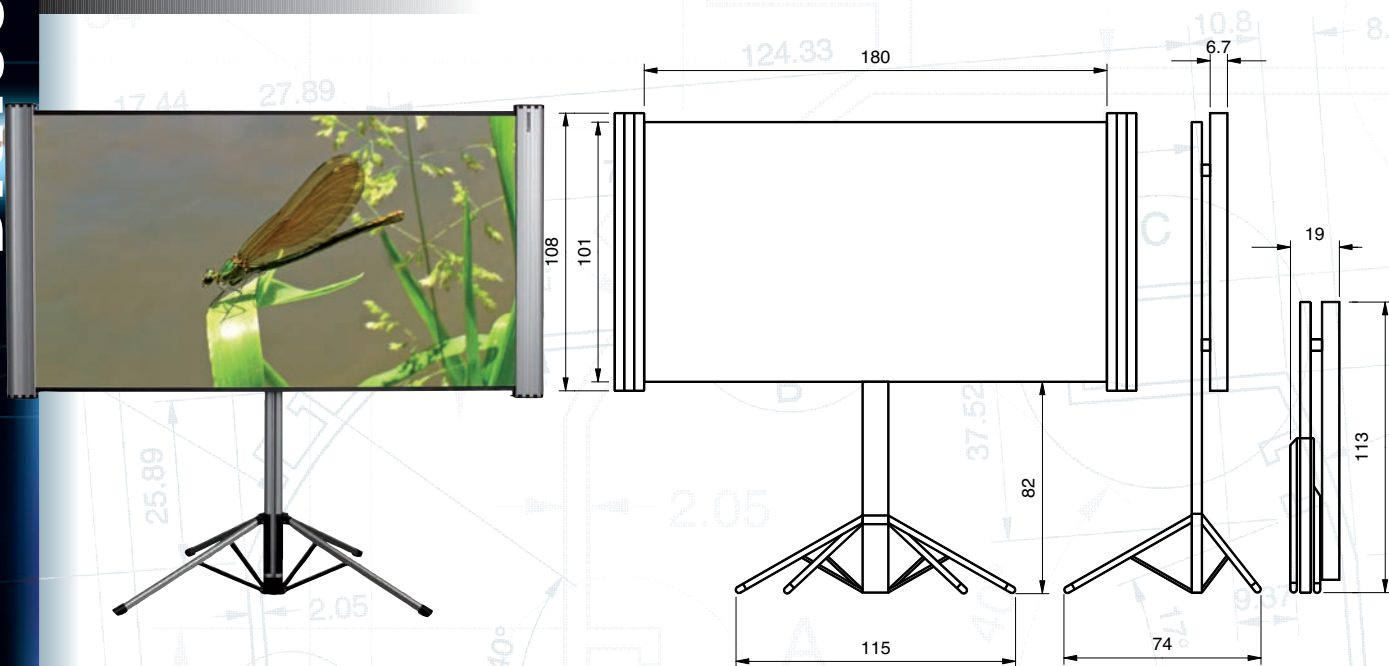

Écran nouvelle génération et multi-formats grâce à son système pantographe et son ouverture horizontale.

- Facilement transportable avec une housse tissu renforcée.
- Une fois posé, ses 4 pieds le rendent très stable.
- L'innovation du déroulement horizontal permet d'avoir un écran de grande taille repliable sur la hauteur, ce qui réduit son encombrement.



OPTION : Fixation murale



Format image	Hauteur x Base (cm)	Blanc Mat Occultant Référence	Poids Brut en Kg	Poids Net en Kg
Format 16:9	Format 4:3			
101 x 180	101 x 135	DRA01B1101180	11	10

Cette génération d'écrans mobiles est simple, compacte et robuste.

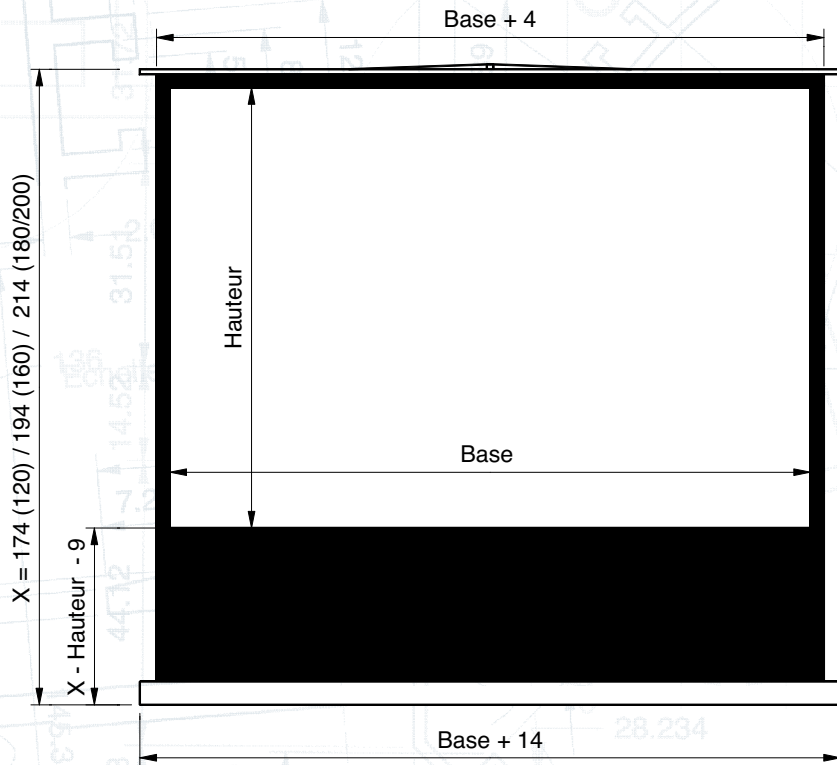

- La hauteur d'ouverture est ajustable par la perche télescopique et la parallaxe est corrigée par la potence inclinable.
- Un tendeur spécialement étudié garantit une bonne planéité.
- La surface de projection opaque possède un cadrage noir.
- Gain de l'écran blanc mat 1,2.

**2 MODÈLES SONT DISPONIBLES :**

- Le Fly mono avec une toile recto simple au format 4:3 et un carter en aluminium anodisé noir.
- Le Fly duo avec une toile recto verso aux formats 4:3 et 16:9 avec un carter aluminium anodisé.

**FLY DUO** Toile recto verso - Carter aluminium anodisé.

Format image Hauteur x Base (cm)	Blanc Mat Occultant Référence	Poids Brut (Kg)	Poids Net (Kg)	
<b>Format 4:3</b>	<b>Format 16:9</b>			
117 x 156	88 x 156	FLY02B1120160	14	11
132 x 176	99 x 176	FLY02B1135180	15	12
147 x 196	110 x 196	FLY02B1150200	16	13

**FLY MONO** Toile recto simple - Carter en aluminium anodisé noir.

Format image Hauteur x Base (cm)	Blanc Mat Occultant Référence	Poids Brut en Kg	Poids Net en Kg
<b>Format 4:3</b>			
87 X 116	FLY01B 1090120	12	11
117 X 156	FLY01B1120160	14	12
132 X 176	FLY01B1135180	15	13
147 X 196	FLY01B1150200	16	13

Compact et léger, le seul véritable écran "ULTRA-PORTABLE" du marché.

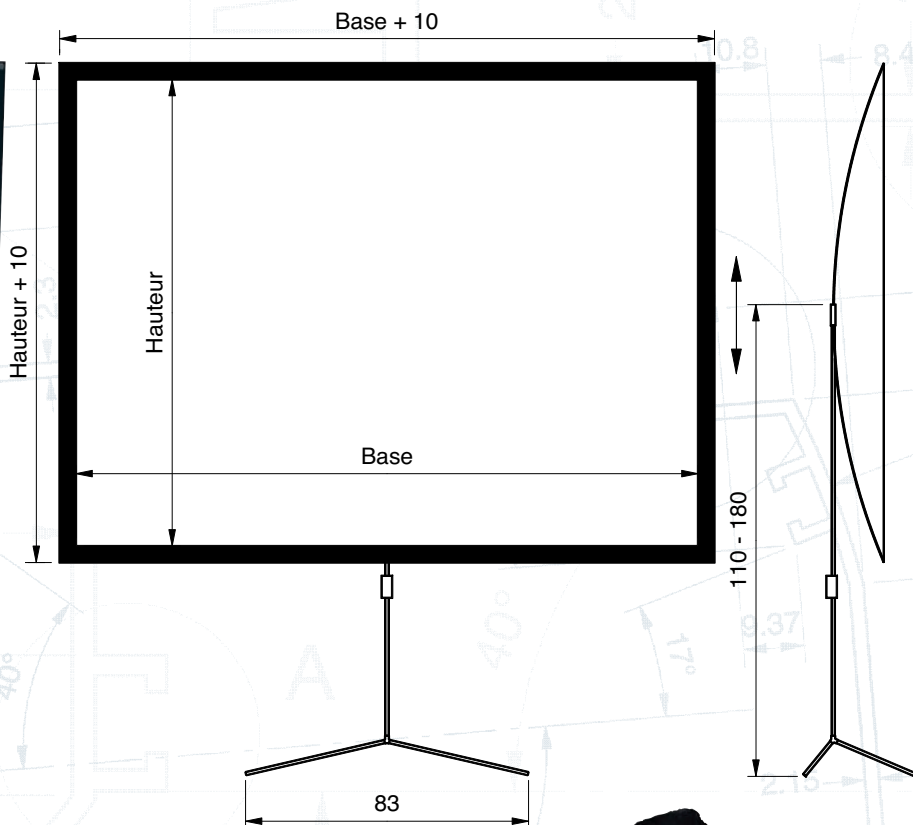

#### Installé en quelques minutes :

- Avec moins de 4,5kg et sa housse de transport, l'écran Easyfixx est particulièrement indiqué pour les projections nomades.
- Une mise en place simple et très rapide.
- Ajustable en hauteur, l'écran Easyfixx ne fait aucune concession à la qualité de votre projection.

Dispositif de tension de la surface de projection



Pied à 4 branches



Poignée de réglage de la hauteur

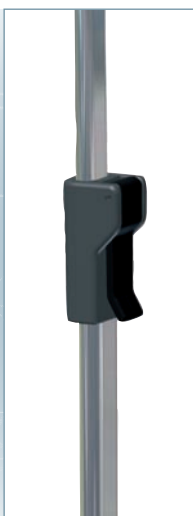

Format image Hauteur x Base (cm)	Blanc Mat Occultant Référence	Poids Brut en Kg	Poids Net en Kg
<b>Format 4:3</b>			
113 x 150	ISY01B1120160	5	3
128 x 170	ISY01B1135180	6	3
143 x 190	ISY01B1150200	6	4
173 x 230	ISY01B1180240	6	4
<b>Format 16:9</b>			
84 x 150	ISY01B1090160	6	3
96 x 170	ISY01B1101180	7	4
107 x 190	ISY01B1112200	7	4
129 x 230	ISY01B1135240	8	5

4:3

16:9

# STYLE

Design très contemporain, grande robustesse et facilité de mise en oeuvre font de la gamme Style le compromis idéal pour toute prestation ne nécessitant pas une installation fixe.

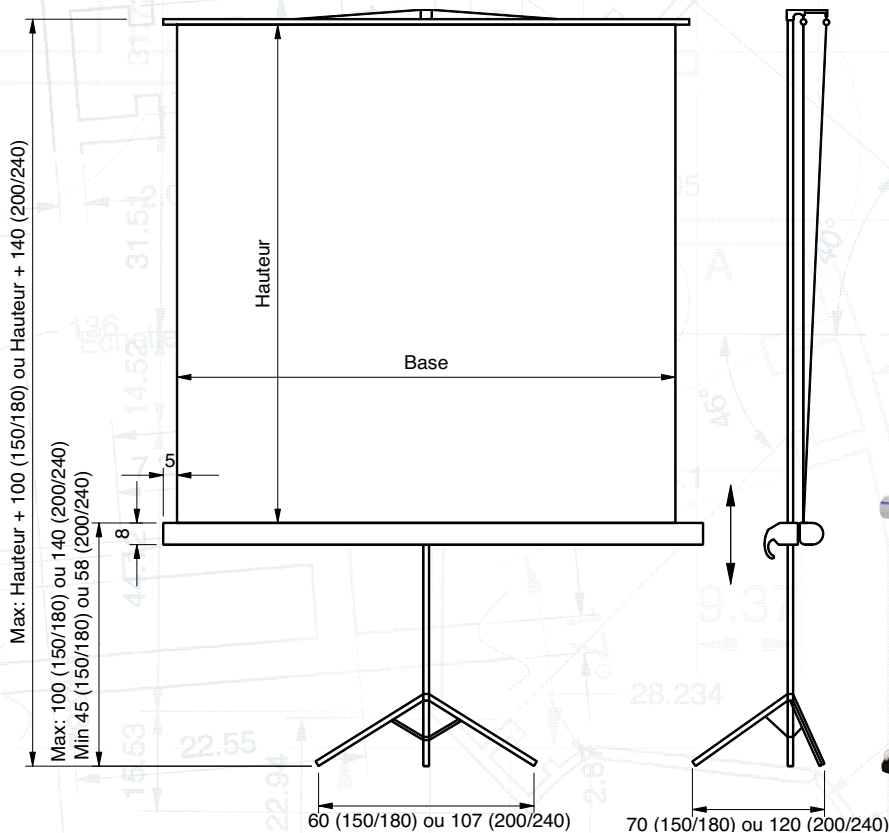

- Carter en profilé d'aluminium laqué blanc résistant parfaitement à la torsion.
- Chaque écran est livré avec une potence inclinable pour correction de la parallaxe.
- Toile classée non feu M1.
- Poignée ultra robuste en Zamak.



## OPTIONS

### PIED ÉTOILE

Remplacement sans supplément du trépied par un pied étoile. Muni de 5 roulettes dont 2 avec freins.

Hauteur x base (cm)	Blanc mat référence	Poids brut	Poids net
150 x 150	PIE06B1150150	17	13
180 x 180	PIE06B1180180	19	17
200 x 200	PIE06B1200200	26	22



## HOUSSE

Référence
HOUSV2BYR150
HOUSV2BYR180
HOUSV2BYR200



Format image	Blanc Mat Occultant	Poids Brut	Poids Net
Hauteur x Base (cm)	Référence	en Kg	en Kg
<b>Format carré</b>			
150 x 150	TRE06B1150150	12	10
180 x 180	TRE06B1180180	15	13
200 x 200	TRE06B1200200	21	19
240 x 240	TRE06B1240240	23	21
<b>Format 4:3</b>			
180 X 240	TRE06B1180240	23	20

ÉCRANS PORTABLES et TRÉPIED

STYLE

# ÉCRANS portables et TRÉPIED

## BYRON

Conçus pour les usages intensifs, les écrans Byron sont particulièrement bien adaptés pour les salles de classe de petite et moyenne dimension.

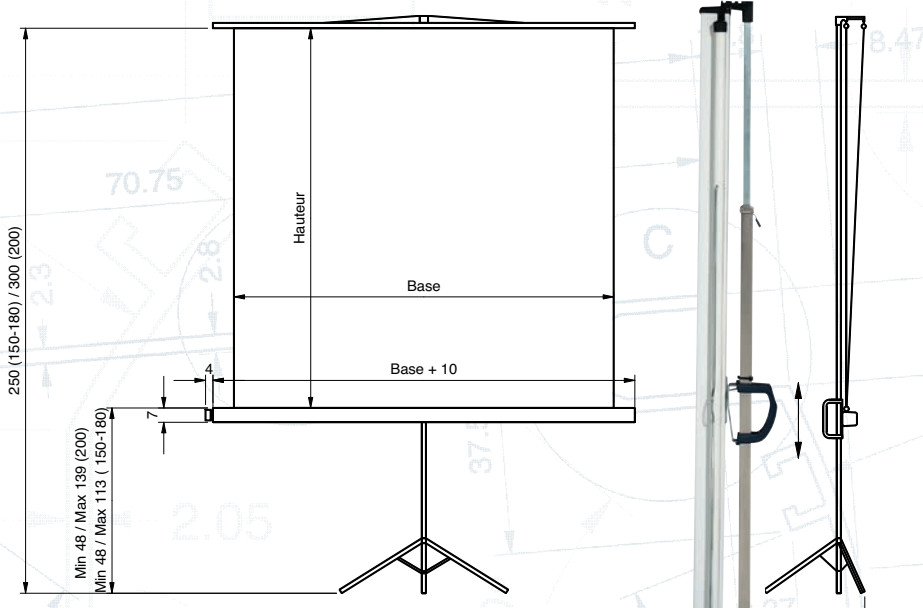

- Carter en tôle laquée blanc et surface de projection classée non feu M1.
- Chaque écran est livré avec une potence inclinable pour correction de la parallaxe.
- Système de tension latérale de la surface de projection.

Format image Hauteur x Base (cm)	Blanc Mat Occultant Référence	Poids Brut en Kg	Poids Net en Kg	Ouverture P x L x H Mini / H Maxi (cm)	Fermeture P x H x L (cm)
<b>Format carré</b>					
150 x 150	TRE01B1150150	10	8	75x160x226 / 253	14x20x173
180 x 180	TRE01B1180180	14	12	80x190x287 / 319	14x20x199
200 x 200	TRE01B1200200	16	14	80x218x259 / 322	15x20x219

## SCREEN

De par leurs dimensions réduites et leur simplicité d'emploi, ces écrans sont particulièrement destinés au grand public.

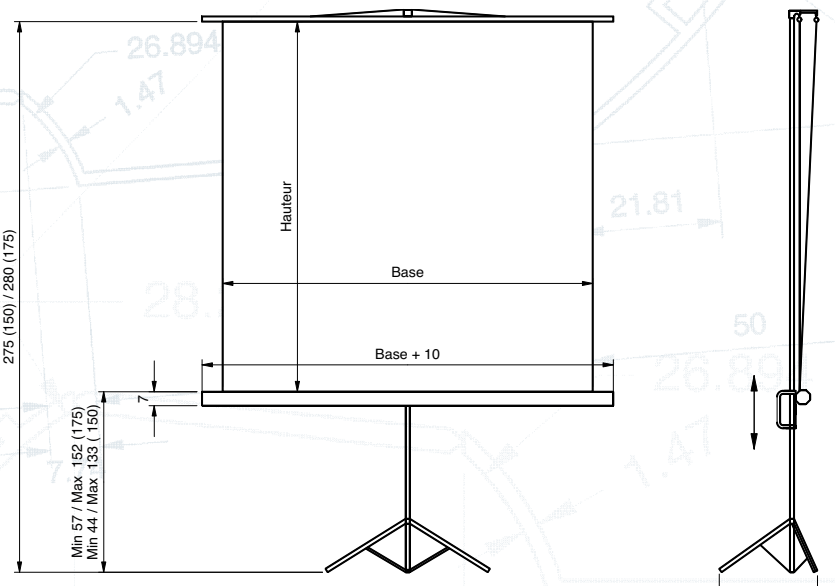

- Carter en tôle laquée noir.
- Surface blanc mat.

Format image Hauteur x Base (cm)	Blanc Mat Occultant Référence	Poids Brut en Kg	Poids Net en Kg
<b>Format carré</b>			
125 x 125	TRE03B1125125	5	4
150 x 150	TRE03B1150150	6	5
175 x 175	TRE03B1175175	7	6



# ÉCRANS sur cadre



Écran carte postale à Abu Dhabi  
en extérieur de nuit.

Boutons pression  
sur une toile.

**CARTE POSTALE  
CINÉVISION  
LE MASK  
CADRE HC  
SPÉCIAL VIDÉO**

Ces écrans répondent à l'ensemble de vos exigences.  
L'esthétique et l'intégration, la planéité et la robustesse, pour  
l'ensemble des marchés HC, pro et institutionnels.

Simple à installer, les cadres aluminium avec la fixation de la surface  
de projection par boutons pression rendent les montages et  
démontages faciles.

Suivant vos différentes contraintes architecturales, nous sommes à  
votre disposition pour des fabrications sur mesure et des fixations  
spécifiques. Nous pouvons également produire des cadres cintrés.

## CINÉVISION

Le nouvel écran carte postale.

ÉCRANS  
SUR CADRE

**CINÉVISION :**  
Laçage de la toile sur oeillets à l'arrière  
du cadre. Coins ronds ou carrés.

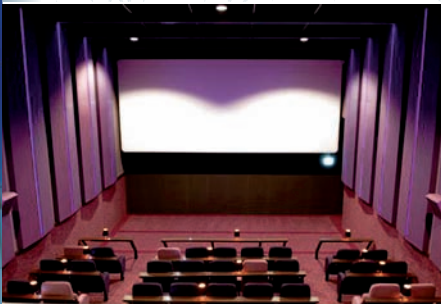
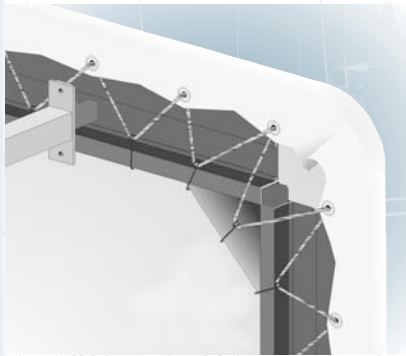

### FIXATION MURALE

La fixation standard est murale, avec  
distance au mur ajustable.

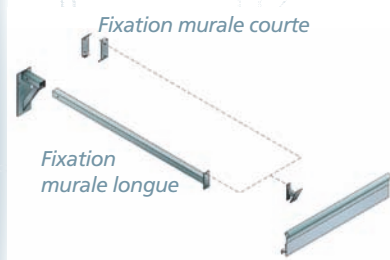

D'autres systèmes de fixation sont  
disponibles (suspension au plafond,  
montage sur pieds, ...)

*Suspension rapide  
du cadre à ses supports,  
et verrouillage par rotation  
à 45 degrés de la pièce  
de jonction.*

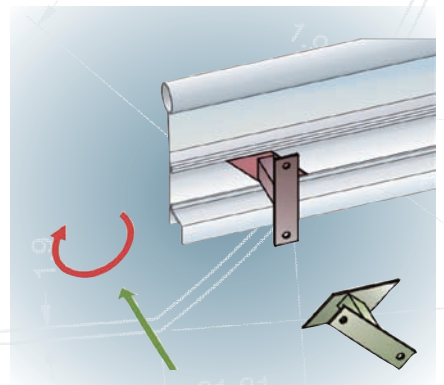

### FIXATION SUSPENDUE

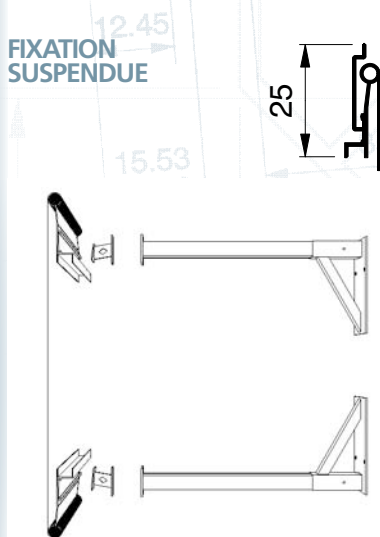

# CINÉVISION

Le nouvel écran carte postale.

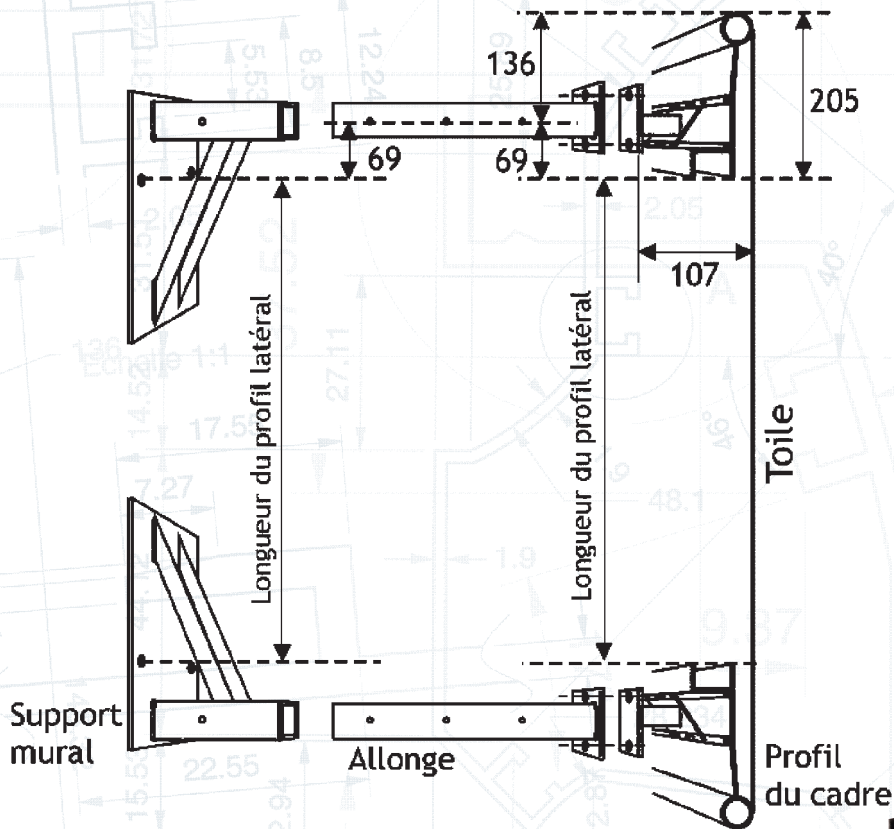

- Fixation sur pied, support mural ou suspendu,
- Préfabriqué sur mesure et livré en kit,
- Disponible en toutes dimensions,
- Aisé à cintrer sur site grâce au profil du cadre spécialement étudié,
- Nombreux accessoires standard disponibles,
- Adaptations complémentaires sur demande à notre bureau d'études,
- Montable et démontable à souhait,
- Coins carrés ou arrondis au choix.

## OPTIONS

**CACHE EN VELOURS NOIR**  
sur le pourtour de l'image



Cadre acier réservé pour des applications spéciales ou les forts cintrages :

- Simulateurs
- formes asymétriques,
- etc ...

### Offre de prix sur devis

après réception de vos spécifications :  
Tél : +33 1 64 59 94 54  
Fax : +33 1 64 59 39 01  
Mail: info@oray.fr

### Informations requises pour effectuer une cotation :

- Type de surface de projection
- Format image
- Mode de fixation
- Tous les détails liés à l'installation pouvant nécessiter une modification du produit standard.



Exemple d'un écran  
Cinévision cintré  
pour simulateur.

CINÉVISION

ÉCRANS SUR CADRE





## LE MASK

Pour une installation Home cinéma sans concession !  
Le Mask est un écran sur cadre avec un système de vantaux qui vous permet de vous adapter au format de diffusion de votre film.

Il accepte notamment les formats : 4:3, 16:9 et 1:2,35.

Les boutons pression de la toile lui confèrent une très grande planéité.

2 types de toiles sont disponibles en standard :

- Blanc Mat
- Microperf'Oray®

3 modèles différents de l'écran le Mask sont possibles :

- avec deux volets horizontaux,
- avec deux volets verticaux,
- avec deux volets horizontaux et deux volets verticaux.

### LE MASK AVEC DEUX VOILETS HORIZONTAUX

La base de l'image est constante et permet 3 formats : 4:3, 16:9 et 1:2,35



### LE MASK AVEC DEUX VOILETS VERTICAUX

La hauteur de l'image est constante et permet 3 formats : 4:3, 16:9 et 1:2,35



### LE MASK AVEC DEUX VOILETS HORIZONTAUX ET DEUX VOILETS VERTICAUX

La hauteur et la base mobile permettent 3 formats : 4:3, 16:9 et 1:2,35

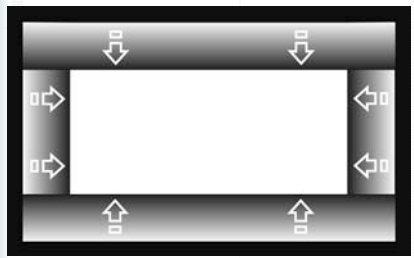

Format image	Blanc Mat	Microperf'Oray®
Hauteur x Base (cm)	Référence	Référence
<b>Format 4:3</b>	<b>A deux volets horizontaux</b>	
150 x 200	MAS01B1150200	MAS01N3150200
180 x 240	MAS01B1180240	MAS01N3180240
225 x 300	MAS01B1225300	MAS01N3225300
240 x 320	MAS01B1240320	MAS01N3240320
<b>Format 1:2,35</b>	<b>A deux volets verticaux</b>	
102 x 240	MAS01B1102240	MAS01N3102240
127 x 300	MAS01B1127300	MAS01N3127300
136 x 320	MAS01B1136320	MAS01N3136320
149 x 350	MAS01B1149350	MAS01N3149350
170 x 400	MAS01B1170400	MAS01N3170400
<b>Format 16:9</b>	<b>A quatre volets : deux horizontaux et deux verticaux</b>	
112 x 200	MAS01B1112200	MAS01N3112200
135 x 240	MAS01B1135240	MAS01N3135240
169 x 300	MAS01B1169300	MAS01N3169300
180 x 320	MAS01B1180320	MAS01N3180320
197 x 350	MAS01B1197350	MAS01N3197350
225 x 400	MAS01B1225400	MAS01N3225400

# CADRE HC



Chic et élégance : un revêtement de velours noir habille cet écran sur cadre aluminium.

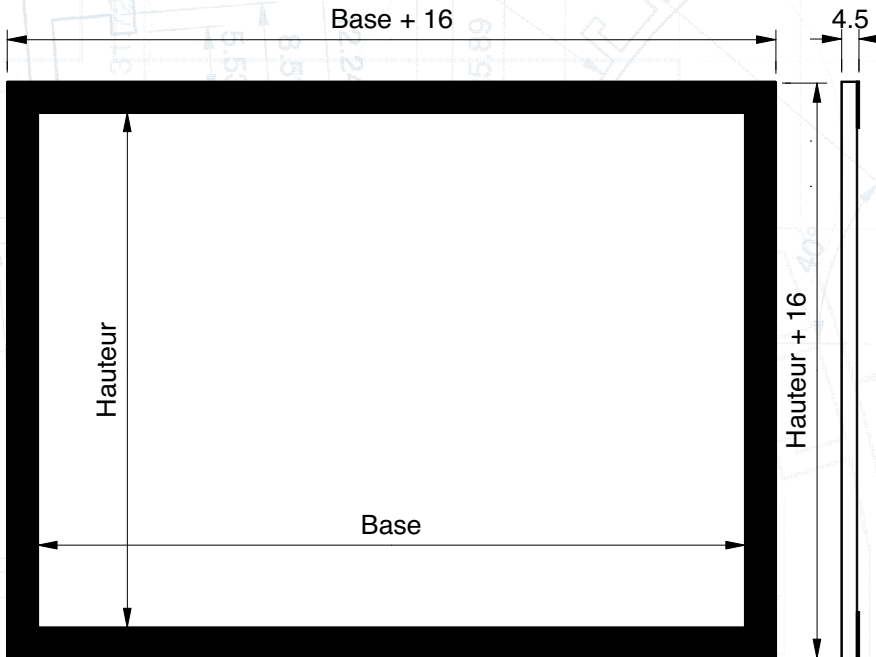

Fixation de la surface de projection par boutons pression complètement invisible sur l'arrière du cadre.

Installation simple et s'adaptant à toutes les configurations.

Encombrement hors tout :  
Format Image + 16 cm

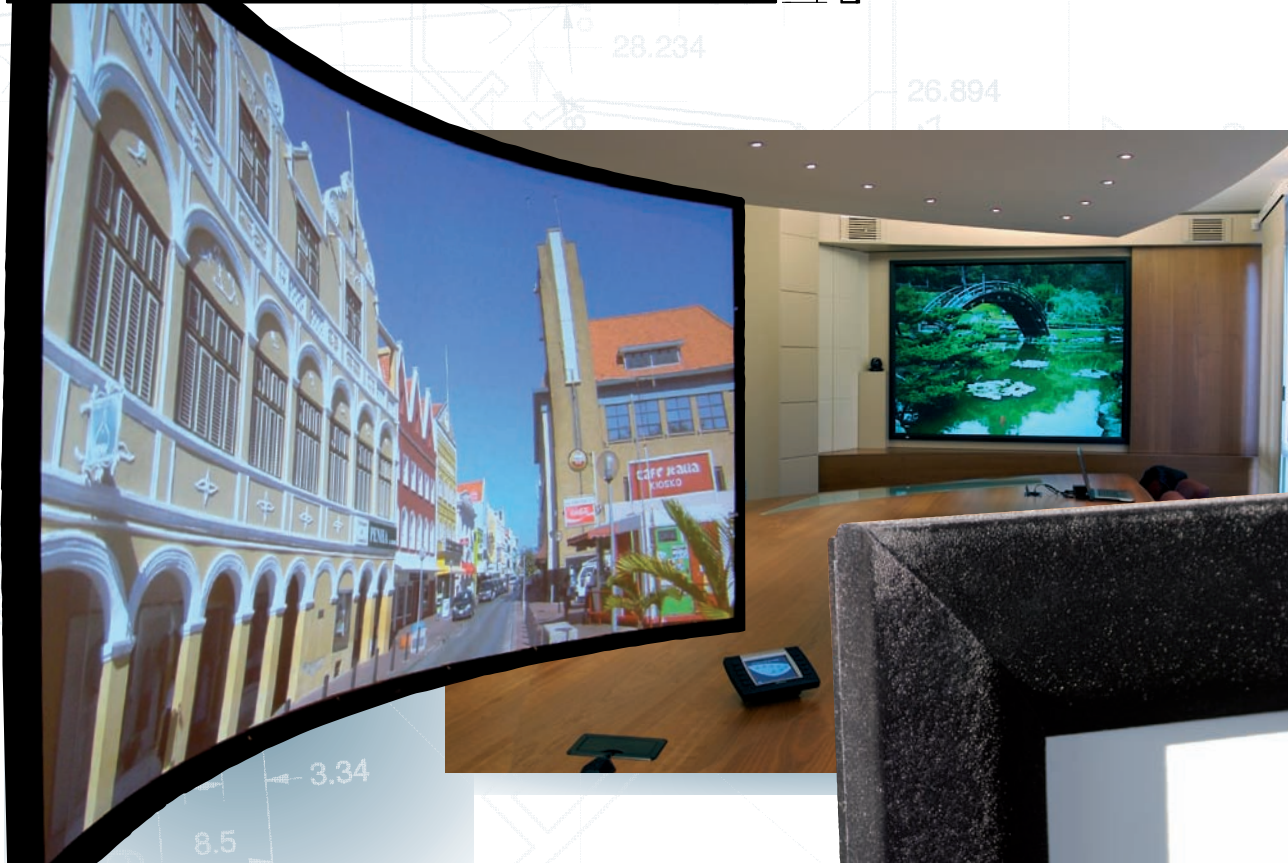
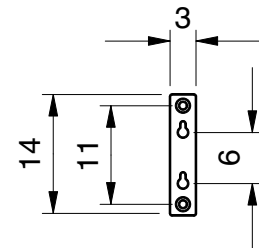

Format image Hauteur x Base (cm)	Blanc Mat Référence	Microperf <sup>®</sup> Oray <sup>®</sup> Référence	Black Contrast <sup>®</sup> Référence	Poids brut/kg	Poids net /kg
<b>Format 4:3</b>					
112 x 150	CHC01B1112150	CHC01N3112150	CHC01BC112150	13	10
135 x 180	CHC01B1135180	CHC01N3135180	CHC01BC135180	15	12
150 x 200	CHC01B1150200	CHC01N3150200	CHC01BC150200	18	14
180 x 240	CHC01B1180240	CHC01N3180240	CHC01BC180240	23	18
202 x 270	CHC01B1202270	CHC01N3202270	CHC01BC202270	26	21
225 x 300	CHC01B1225300	CHC01N3225300	CHC01BC225300	30	23
<b>Format 16:9</b>					
101 x 180	CHC01B1101180	CHC01N3101180	CHC01BC101180	15	12
112 x 200	CHC01B1112200	CHC01N3112200	CHC01BC112200	17	13
135 x 240	CHC01B1135240	CHC01N3135240	CHC01BC135240	21	16
152 x 270	CHC01B1152270	CHC01N3152270	CHC01BC152270	23	18
169 x 300	CHC01B1169300	CHC01N3169300	CHC01BC169300	26	20

ÉCRANS SUR CADRE





## SPÉCIAL VIDÉO

Plus rigide, plus design, il évite l'ombre projetée sur l'image.  
Plus facile à monter ... sans outillage !

L'écran Spécial Vidéo est à la fois :

- Rigide design et facile à monter,
- Évite l'ombre projetée du cadre sur l'image.

L'ensemble se monte et se démonte en quelques minutes sans outillage.  
Le cadre s'emboîte et se verrouille par clipsage.

La toile se fixe sur l'arrière du cadre par boutons pression.

Le Spécial Vidéo peut aussi bien être fixé au plafond, au mur ou sur des piétements fournis en option.

La finition du cadre et des pattes de fixation est anodisée noire.

Encombrement hors tout : Format image + 9 cm pattes comprises.

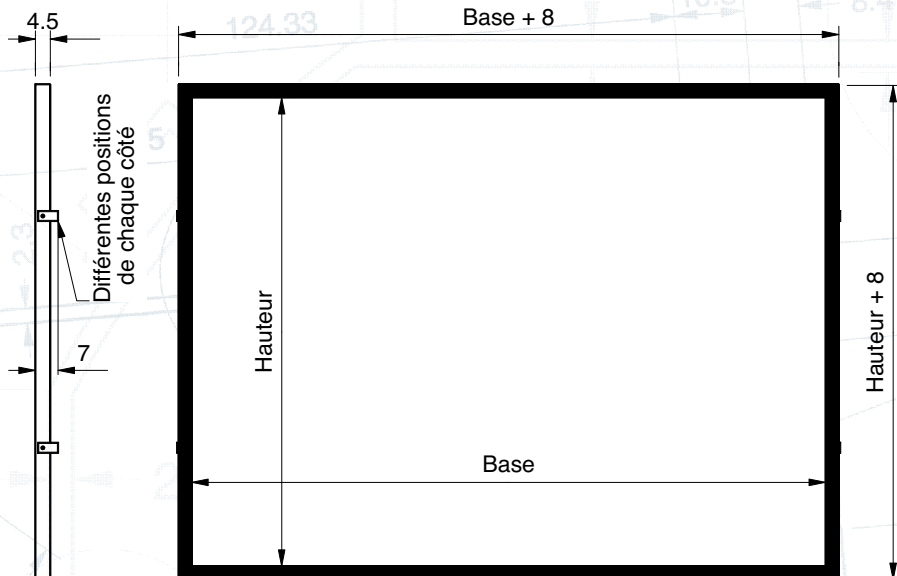

### OPTIONS

#### PIEDS DÉMONTABLES

Pieds démontables anodisés noirs avec correction de la parallaxe.

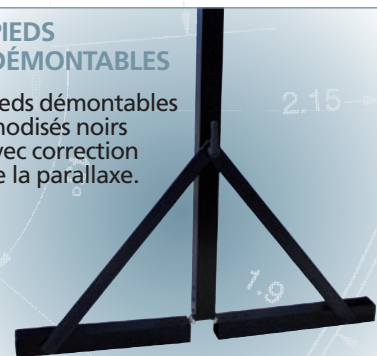

Référence	Caractéristique
SPVPIED	la paire



Format image Hauteur x Base (cm)	Blanc Mat Référence	Microperf'Oray® Référence	Black Contrast® Référence	Translucide Référence	Poids brut/kg	Poids net/kg
<b>Format 4:3</b>						
135 x 180	SPV01B1135180	SPV01N3135180	SPV01BC135180	SPV01T1135180	15	11
150 x 200	SPV01B1150200	SPV01N3150200	SPV01BC150200	SPV01T1150200	17	12
180 x 240	SPV01B1180240	SPV01N3180240	SPV01BC180240	SPV01T1180240	20	14
225 x 300	SPV01B1225300	SPV01N3225300	SPV01BC225300	SPV01T1225300	25	17
240 x 320	SPV01B1240320	SPV01N3240320	SPV01BC240320	SPV01T1240320	27	19
300 x 400	SPV01B1300400	SPV01N3300400	SPV01BC300400	SPV01T1300400	31	22

# ÉCRANS valises

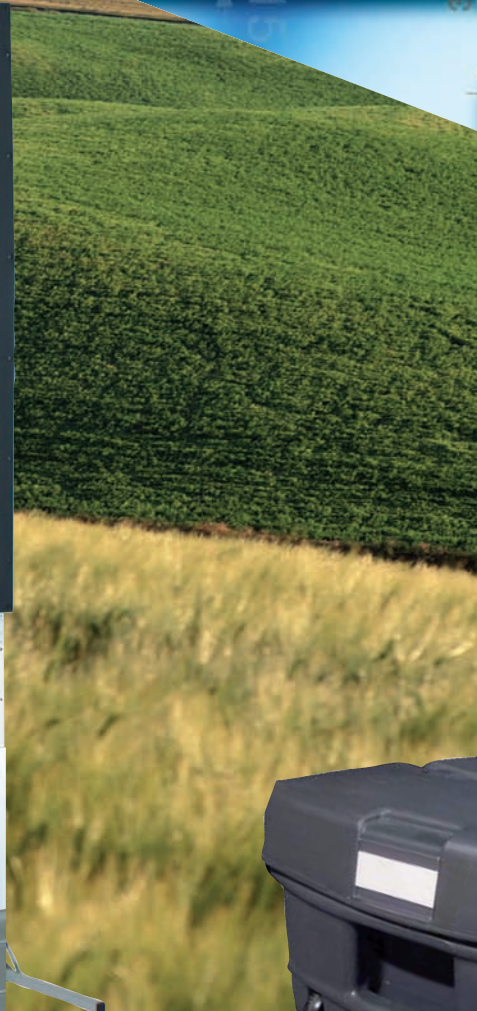

Écran valise Ultimate

Verrou écran valise Ultimate.

**VALISE ULTIMATE**  
**VALISE DCR**

Une gamme indispensable dans le cadre de vos déplacements.

En effet, les produits sont légers et ne seront pas une contrainte lors de leurs divers transports. Leur montage est rapide de par les boutons pressions et les charnières clipsables fournis, ce qui ne nécessite aucun outil. Leur légèreté n'influe en aucun cas sur leur résistance. Vous avez la possibilité de les fixer sur pieds ou au mur.

Ces écrans sont parfaits pour la location et l'évènementiel.



# VALISE ULTIMATE

C'est l'écran idéal pour les installations temporaires.  
Livré avec une valise de transport en ABS très légère et résistante équipée de roulettes.

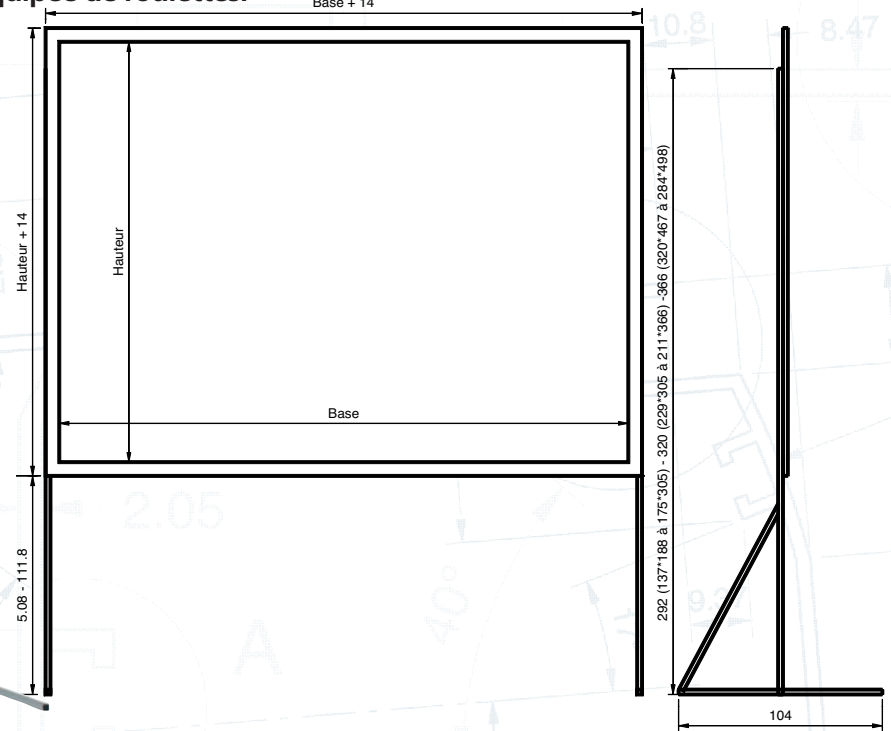

**VALISE ULTIMATE :**  
son cadre vous garantit un montage facile grâce à ses charnières clipsables.  
Surface de projection tendue avec boutons pressions.  
3 versions disponibles :  
• Blanc Mat  
• Translucide  
• Duo (incluant les 2 types de surfaces).



\*Livré avec pieds renforcés

Taille écran Hauteur x Base (cm)	Format Image	Blanc Mat Référence	Translucide Référence	DUO Blanc mat et Translucide	Poids net	Poids brut	Nombre de valises (cm)
<b>ULTIMATE 4:3 ÉCRAN COMPLET</b>							
137 x 188	123 x 174	VUL01B1123174	VUL01T1123174	VUL01D1123174	29	21	1 valise de 30 x 40 x 132
157 x 211	144 x 197	VUL01B1144197	VUL01T1144197	VUL01D1144197	31	23	
183 x 244	169 x 230	VUL01B1169230	VUL01T1169230	VUL01D1169230	32	24	
229 x 305	215 x 291	VUL01B1215291	VUL01T1215291	VUL01D1215291	36	27	
274 x 366	260 x 352	VUL01B1260352	VUL01T1260352	VUL01D1260352	38	28	
320 x 427 *	306 x 413	VUL01B1306413	VUL01T1306413	VUL01D1306413	40	30	1 valise de 30 x 40 x 147
366 x 488 *	352 x 474	VUL01B1352474	VUL01T1352474	VUL01D1352474	43	33	
<b>ULTIMATE 4:3 TOILE SEULE</b>							
137 x 188	123 x 174	VUL02B1123174	VUL02T1123174		3,5	2,5	
157 x 211	144 x 197	VUL02B1144197	VUL02T1144197		4	3	
183 x 244	169 x 230	VUL02B1169230	VUL02T1169230		4,5	3,5	
229 x 305	215 x 291	VUL02B1215291	VUL02T1215291		5	4	
274 x 366	260 x 352	VUL02B1260352	VUL02T1260352		6	5	
320 x 427	306 x 413	VUL02B1306413	VUL02T1306413		9	8	
366 x 488	352 x 474	VUL02B1352474	VUL02T1352474		11	10	
<b>ULTIMATE 16:9 ÉCRAN COMPLET</b>							
142 x 244	128 x 230	VUL01B1128230	VUL01T1128230	VUL01D1128230	32	24	1 valise de 30 x 40 x 132
157 x 274	144 x 260	VUL01B1144260	VUL01T1144260	VUL01D1144260	33	25	
175 x 305	161 x 291	VUL01B1161291	VUL01T1161291	VUL01D1161291	35	26	
211 x 366	197 x 352	VUL01B1197352	VUL01T1197352	VUL01D1197352	36	27	
284 x 493 *	271 x 484	VUL01B1271484	VUL01T1271484	VUL01D1271484	38	29	
<b>ULTIMATE 16:9 TOILE SEULE</b>							
142 x 244	128 x 230	VUL02B1128230	VUL02T1128230		4	3	
157 x 274	144 x 260	VUL02B1144260	VUL02T1144260		4,5	3,5	
175 x 305	161 x 291	VUL02B1161291	VUL02T1161291		5	4	
211 x 366	197 x 352	VUL02B1197352	VUL02T1197352		5,6	4,5	
284 x 493	271 x 484	VUL02B1271484	VUL02T1271484		7	6	



# VALISE DCR

Structure encore plus rigide pour de plus grandes dimensions.

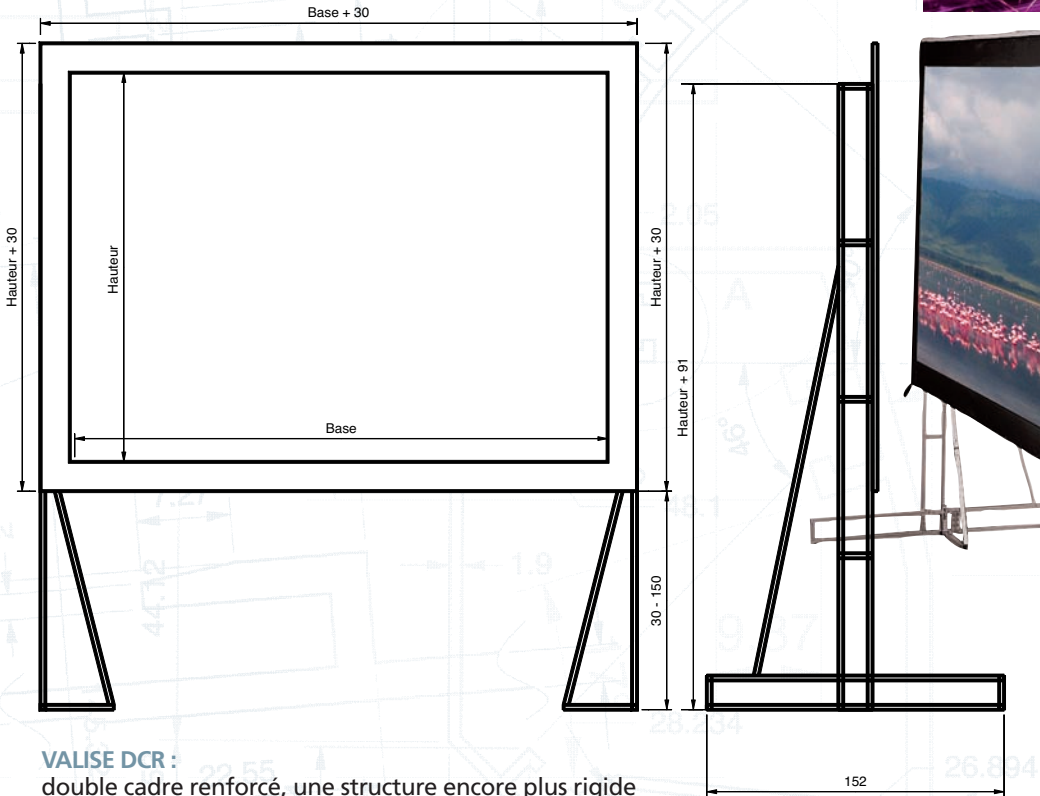

## VALISE DCR :

double cadre renforcé, une structure encore plus rigide pour de plus grandes dimensions.

Livrée avec 2 ou 3 valises de transport en ABS résistantes équipées de roulettes.



Taille écran Hauteur x Base (cm)	Format Image	Blanc Mat Référence	Translucide Référence	DUO Blanc mat et Translucide	Poids net	Nombre de valises 33 x 52 x 214 cm
<b>Valise DCR 4:3 ECRAN COMPLET</b>						
396 x 518	366 X 488	VDC01B1366488	VDC01T1366488	VDC01D1366488	120	2 valises
488 x 640	457 X 610	VDC01B1457610	VDC01T1457610	VDC01D1457610	125	
579 x 762	549 X 732	VDC01B1549732	VDC01T1549732	VDC01D1549732	140	3 Valises
<b>Valise DCR 4:3 TOILE SEULE</b>						
396 x 518	366 X 488	VDC02B1366488	VDC02T1366488		8	
488 x 640	457 X 610	VDC02B1457610	VDC02T1457610		13	
579 x 762	549 X 732	VDC02B1579732	VDC02T1579732		18	
<b>Valise DCR 16:9 ECRAN COMPLET</b>						
480 x 830	450 x 800	VDC01B1450800	VDC01T1450800	VDC01D1450800	140	3 Valises
<b>Valise DCR 16:9 TOILE SEULE</b>						
480 x 830	450 x 800	VDC02B1450800	VDC02T1450800		18	

VALISE DCR

ÉCRANS VALISES



# SURFACES de projections

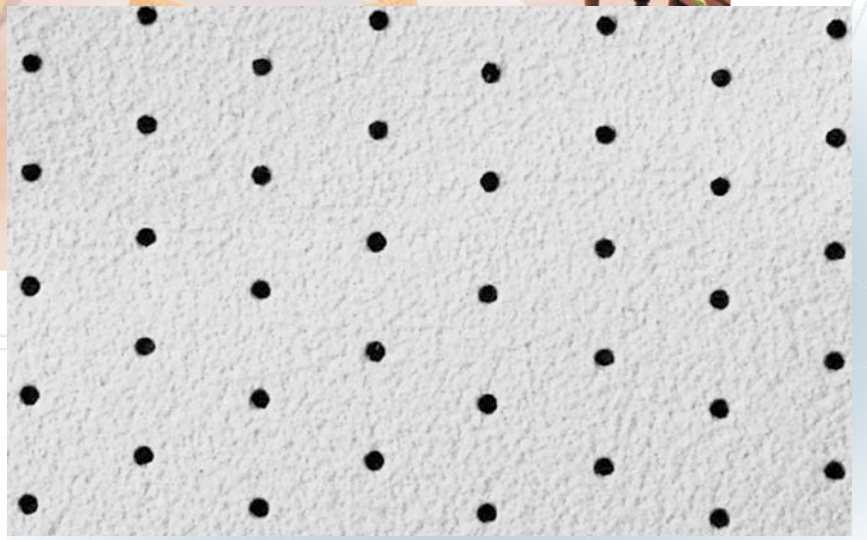

Supernova CORE

Surface Transonore

**BLANC MAT**  
**BLACK CONTRAST**  
**SPÉCIAL NACRÉ**  
**MÉTALLISÉ 3D**  
**TRANSONORE**  
**MICROPERF'ORAY**  
**TRANSLUCIDES**  
**HC, HG, HD, DF**  
**GAMME DNP**  
**IMAGE DYNAMIQUE**

Forte d'une expérience de plus de 60 ans, la société Oray développe ses propres surfaces de projection.

Le service Recherche et Développement maintient une veille constante des technologies de projection afin de garantir les qualités optiques et mécaniques nécessaires à l'évolution du matériel de projection.

Écrans souples ou rigides, chacune de ces surfaces a été sélectionnée sans concession afin de garantir le meilleur de votre projecteur.

Vous trouverez une large gamme de surfaces pour la projection frontale ou rétro destinée à l'ensemble des marchés de la projection : cinéma, home cinéma, plv, affichage dynamique, présentation diapo, simulation, vidéo,...

# PROJECTION FRONTALE

Surfaces de projection en PVC recyclable.

SURFACES  
de PROJECTION

## BLANC MAT

Surface diffusante offrant le plus large cône de réflexion.

Très polyvalente, elle offre un excellent résultat avec tous types de projecteurs pour des projections en semi obscurité.

Sa matité garantit une répartition parfaitement homogène de la luminosité sur l'ensemble de la surface de l'écran.

Disponible en plusieurs versions suivant le type d'écran.

Référence	Classement au feu	Poids kg/m <sup>2</sup>	Largeur Laize maxi
TOI01B1100100	M1	0,48	2m40

## BLACK CONTRAST

La surface Black Contrast est une marque déposée Oray, spécialement développée pour le marché de la projection home cinéma.

Elle permet avec des projecteurs offrant une forte luminosité mais un niveau de contraste moyen, de garantir une image en vidéo proche de l'image cinéma. L'ensemble de la colorimétrie est respecté en garantissant des nuances dans les couleurs sombres impossibles à discerner avec une surface standard.

Beaucoup moins sensible aux lumières parasites que le blanc mat, elle est le partenaire idéal des installations home cinéma.

Référence	Classement au feu	Poids kg/m <sup>2</sup>	Largeur Laize maxi
TOI01BC100100	M2	0,48	2m40

## SPÉCIAL NACRÉ

Deux fois plus lumineuse que le blanc mat, mais un cône de réflexion plus étroit d'environ 180°, cette surface permet les projections en lumière ambiante.

Référence	Classement au feu	Poids kg/m <sup>2</sup>
TOI01N1100100	M2	0,48

## MÉTALLISÉ 3D

Surface à haut gain destinée à la projection plein jour ou la projection 3D.

Afin d'obtenir un résultat optimal cette surface doit-être parfaitement tendue.

On privilégiera donc son utilisation avec des écrans sur cadre.

Référence	Classement au feu	Poids kg/m <sup>2</sup>
TOI01M1100100	M2	0,48

## TRANSONORE

Surface utilisée pour la projection cinéma, le diamètre des perforations est de 1 mm et on compte un peu plus de 4 trous au cm<sup>2</sup>.

La surface est perforée à 3,3%.

Suivant la taille de l'écran et la puissance du projecteur, la perte de surface réfléchissante sera compensée par le gain d'un traitement Spécial Nacré.

Référence	Classement au feu	Poids kg/m <sup>2</sup>	Largeur Laize maxi
TOI01B2100100	M1	0,45	1m50

## MICROPERF'ORAY

La taille de la perforation du transonore n'est pas compatible avec l'exigence de qualité du home cinéma tant pour l'image que le son.

La perforation est plus petite, 0,5 mm de diamètre et plus nombreuse, 30 trous par cm<sup>2</sup> soit 6% de la surface de l'écran.

Parfaitement lisse cette surface de projection offre une netteté et une colorimétrie bien supérieures à tous les écrans du marché confectionnés avec des matières tissées.

Référence	Classement au feu	Poids kg/m <sup>2</sup>	Largeur Laize maxi
TOI01N3100100	M1	0,42	2m40

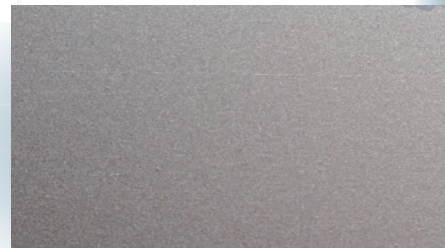
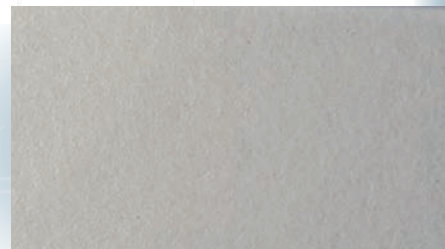
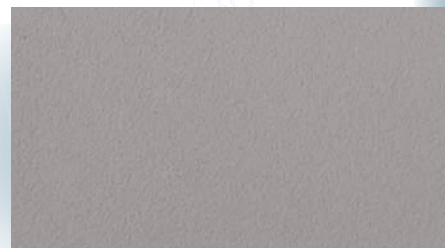

SURFACES DE PROJECTION PROJECTION FRONTALE





## SURFACES de PROJECTION

# RÉTROPROJECTION

Surfaces de projection en PVC recyclable.

Souple ou rigide, la surface translucide permet la projection à partir d'un projecteur situé à l'arrière de l'écran.

La surface côté spectateur est étudiée pour une meilleure diffusion de l'image. Cette surface de projection est surtout utilisée pour les écrans sur cadre comme le Spécial Vidéo ou l'écran Valise.

### TRANSLUCIDE HC

Feuille, translucide grise à haut contraste, aucun effet de "point chaud", destiné plus particulièrement à de la vidéo.

- Gain 0.78

Référence	Classement au feu	Poids kg/m <sup>2</sup>	Largeur Laize maxi
TO101T5100100	M1	0,40	2m40

### TRANSLUCIDE HG

Feuille translucide grise à haut gain, privilégiant la luminosité pour de la projection data avec des projecteurs de moyenne puissance ou sur de très grands écrans.

- Gain 3.0

Référence	Classement au feu	Poids kg/m <sup>2</sup>	Largeur Laize maxi
TO101T1100100	M2	0,40	2m40

### TRANSLUCIDE HD

Feuille translucide grise haute définition alliant le compromis entre la luminosité et le contraste. C'est la surface polyvalente par excellence acceptant des ambiances relativement éclairées.

- Gain 2.2

Référence	Classement au feu	Poids kg/m <sup>2</sup>	Largeur Laize maxi
TO101T2100100		0,40	3m0

### TRANSLUCIDE DF

Feuille translucide blanche, garantissant une très bonne restitution de la colorimétrie, sensible à la lumière ambiante, cette surface permet la restitution d'image sur ses deux faces. Elle est notamment utilisée pour exploiter une image des deux côtés de l'écran.

- Gain en projection : 0.65
- Gain en rétroprojection : 0.7

Référence	Classement au feu	Poids kg/m <sup>2</sup>	Largeur Laize maxi
TO101T4100100	M2	0,35	2m35

## SUPERNOVA

Projection frontale dans des environnements à haute luminosité.



La surface SUPERNOVA révolutionne la projection.

- Dotée d'un filtre haut contraste, cette surface réfléchit l'image projetée tout en absorbant la lumière ambiante.
- Cet écran optique offre un contraste jusqu'à 10 fois supérieur et des images 2 fois plus lumineuses que des écrans à projection frontale standard.
- Cette technologie permet d'absorber la lumière ambiante parasite (fenêtres, éclairages, ...) et optimise la projection dans les sites éclairés.

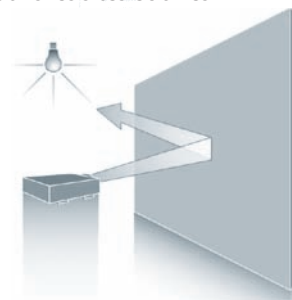
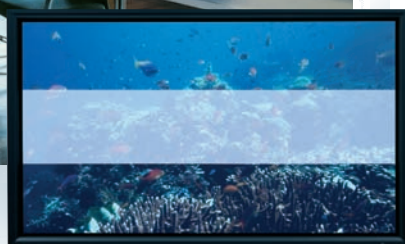

SUPERNOVA se décline en différentes versions :

### SUPERNOVA FLEX :

Écran motorisé au design élégant et au système d'enroulement unique. Solution intégrable en faux plafond. Avec télécommande infrarouge.

### SUPERNOVA ONE :

Écran sur cadre aluminium noir ou silver en version rigide prêt à être installé.

### SUPERNOVA CORE :

Écran sur cadre velours à monter avec une surface souple.

### SUPERNOVA INFINITY :

Système modulaire à monter sur une structure aluminium pour réaliser des murs d'images, au delà de 120".

Supernova FLEX : intégration en faux-plafond.



### Offre de prix sur devis

après réception de vos spécifications :  
Tél : +33 1 64 59 94 54  
Fax : +33 1 64 59 39 01  
Mail: info@oray.fr

### Informations requises pour effectuer une cotation :

- Motorisé ou fixe
- Dimensions souhaitées

Format image	Référence	Poids Brut en Kg	Référence	Poids Brut en Kg	Référence	Poids Brut en Kg
<b>Formats 4:3</b>	<b>Supernova CORE</b>		<b>Supernova ONE</b>		<b>Supernova FLEX</b>	
72" 110 x 146	5 072 2 000 00	11	5 072 1 000 00	11,8	5 072 5 000 00	18,8
84" 130 x 170	5 084 2 000 00	13,6	5 084 1 000 00	14,9	5 084 5 000 00	20,9
100" 152 x 203	5 100 2 000 00	15,7	5 100 1 000 00	19,4	5 100 5 000 00	23,7
<b>Formats 16:9</b>	<b>Supernova CORE</b>		<b>Supernova ONE</b>		<b>Supernova FLEX</b>	
72" 90 x 160	5 072 2 000 10	11,7	5 072 1 000 10	11,0	5 072 5 000 10	19,8
84" 105 x 186	5 084 2 000 10	13,1	5 084 1 000 10	13,8	5 084 5 000 10	22,1
92" 115 x 204	5 092 2 000 10	14,2	5 092 1 000 10	15,9	5 092 5 000 10	23,6
100" 125 x 221	5 100 2 000 10	15,2	5 100 1 000 10	18	5 100 5 000 10	25,1
120" 150 x 266	5 120 2 000 10	17,5	5 120 1 000 10	24		

SURFACES de PROJECTION



Surfaces de rétroprojection rigides

NEW WIDE ANGLE

New wide Angle (High contrast) le produit polyvalent

Applications : Lieux publics, salles de conférences, home cinéma.

- Gain : 3,5
- Directivité : 180° angle horizontal
- Technologies : Fresnel et lenticulaire vertical.
- Teinte gris foncé pour un meilleur contraste.
- Peu sensible aux lumières parasites.



Centre aquatique de Neuilly sur Seine

Diagonale sur format 4/3	Focale écran	Format image Hauteur x Base (cm)
84" NWA	1900	130 x 170
	2300	130 x 170
100" NWA	1850	150 x 200
	2300	150 x 200
	2700	150 x 200
120" NWA	1850	180 x 240
	2300	180 x 240
	2700	180 x 240
	3200	180 x 240
120" NWA	3200	200 x 260

GIANT WIDE ANGLE

Giant wide angle - Les grandes images

Applications : Grande image lumineuse, mur d'images, affichage grande taille, arènes sportives.

- Gain : 3
- Directivité : Gain de 1,5 pour un angle de 35° en horizontal et 8° en vertical
- Technologies : Fresnel et lenticulaire vertical
- Format maxi 300 x 400



Diagonale sur format 4/3	Focale écran	Format image Hauteur x Base (cm)
140" GWA	3500	210 x 280
150" GWA	3500	230 x 300
160" GWA	3500	240 x 325
180" GWA	4800	270 x 370
200" GWA	4800	300 x 400



## ALPHA SCREEN

Alpha screen - La rétroprojection informatique haute résolution

Applications : Salles de conférence, visioconférence, points de vente, salles graphiques



- Gain : 2,3
  - Directivité : Gain de 1,5 à 17° angles horizontal et vertical identiques
  - Technologies : Fresnel avec micro filtre optique
- Disponible en format portrait



Diagonale sur format 4/3	Focale écran	Format image Hauteur x Base (cm)
84" Alp	1400	130 x 170
	1900	130 x 170
	2300	130 x 170
100" Alp	1850	150 x 200
	2300	150 x 200
	2700	150 x 200
120" Alp	1850	180 x 240
	2300	180 x 240
	2700	180 x 240

## SIGMA

Sigma screen - L'écran pour la vidéo

Applications : Home Cinéma, salles de conférence, grande polyvalence, image haut contraste.



- Gain : 1,5
- Directivité : Gain de 0,75 pour un angle de 20° en horizontal et 12° en vertical
- Technologies : Fresnel et structure lenticulaire, surface mate, spécial projecteurs grands angles.

Diagonale sur format 4/3	Focale écran	Format image Hauteur x Base (cm)
84" Sig	1400	130 x 170
	1900	130 x 170
	2300	130 x 170
100" Sig	1850	150 x 200
	2300	150 x 200
	2700	150 x 200
120" Sig	1850	180 x 240
	2300	180 x 240
	2700	180 x 240

SURFACES  
de PROJECTION

# Gamme dnp

Surfaces de rétroprojection rigides

## ATTENTION SCREEN CONTRAST

L'image suspendue

Applications : PLV, produit sans effet de transparence mais avec un haut contraste.

- Gain : 2
- Transparence : Aucune
- Directivité : Gain de 1,6 pour un angle de 25° en horizontal et 8° en vertical
- Technologies : Structure lenticulaire et projecteur positionné à 35° par rapport à l'écran.



Diagonale sur format 4/3	Format image Hauteur x Base (cm)	Référence
40"	60 x 80	4 040 1 000 00
60"	90 x 120	4 060 1 000 00
80"	120 x 160	4 080 1 000 00
100"	150 x 200	4 100 1 000 00
120"	180 x 240	4 120 1 000 00

## ACCESSOIRES COMPLÉMENTAIRES



### CADRE pour Écrans,

miroirs optiques avec ou sans cadre, supports miroirs...

### IMAGE BUILDER

La mise en oeuvre clef en main

Structure à 1 ou 2 miroirs, Structure à plusieurs écrans, Offre de prix sur devis.



## TABLEAU COMPARATIF des écrans DNP

	Projection Frontale / écrans DNP SUPERNOVA			Projection arrière / écrans DNP		
	Infinity	One / Core	Flex	NWA/GWA	Alpha screen	Sigma screen
<b>Design</b>						
Diagonale	infinie	84" - 120"	84" - 100"	84" - 200"	84" - 120"	84" - 120"
Contraste	★★★	★★★	★★★	★★★★★	★★★★★	★★★★★
Luminosité <sup>1)</sup>	★	★	★	★★★★★	★★★★★	★★★★
Angle de vision	★★★★★	★★★★★	★★★★★	★★★★	★★★★	★★★★
Application vidéo	★★★★★	★★★★★	★★★★★	★★★★★	★★★	★★★★★
Application Data	★★★★★	★★★★★	★★★★★	★★★★	★★★★★	★★★★★
Optimisation de la présentation <sup>2)</sup>	★★★★★	★★★★	★★★★	★★★★★	★★★★★	★★★★★
Optimisation de l'espace <sup>3)</sup>	★★★★	★★★★	★★★★	★★	★★	★★
Optimisation du coût <sup>4)</sup>	★★★★	★★★★	★★★★	★★	★★	★★
Optimisation du projecteur	★	★★	★★	★★★★★	★★★★★	★★★★

1) Gain 1 = 1 étoile Gain 3,5 = 6 étoiles  
 2) Meilleure note d'absorption des nuisances externes (bruits, lumière, ...)  
 3) Espace requis pour l'installation (la rétroprojection requiert plus d'espace)  
 4) Coût global installé (miroir, pose, ...)



# Image Dynamique



## TRANSPARENT

Cet écran permet de projeter une image créative et lumineuse.



La dalle est personnalisable à votre marque et/ou peut adopter la forme de votre logo.

Lorsqu'elle est inutilisée, elle disparaît complètement grâce à sa transparence, ce qui libère l'espace visuel.

- Epaisseur : 5mm
- Taille maxi : 200x300 cm
- Support : acrylique

D'autres formats, supports et épaisseurs sont disponibles (verre sécurité, verre AVR).  
Nous consulter.

Diagonale sur format 4/3	Format image Hauteur x Base (cm)	Référence
50"	76,2 x 101,7	TRS0150V
100"	149 x 198,7	TRS01100V

## ÉCRAN 360°



Sa composition multicouches lui confère une directivité très large et visible des deux côtés sans perte de qualité. Avec un vidéo projecteur et deux images, vous pouvez maximiser leur effet.

- Epaisseur : 4mm
- Taille maxi : 149x300 cm
- Support : acrylique

D'autres formats sont disponibles, Nous consulter.

Diagonale sur format 4/3	Format image Hauteur x Base (cm)	Référence
50"	76,2 x 101,7	TRS0250V
100"	149 x 198,7	TRS02100V

## TRANSLUCIDE SL RÉTRO DIFFUSANT



La surface Translucide SL est un écran de rétroprojection en acrylique. Sa faible épaisseur lui permet d'être utilisé en cadre suspendu ou encastré.

- Epaisseur : 3mm
- Taille maxi : 200x300 cm
- Support : verre acrylique
- Coloris : Blanc
- Gain : 2,5

Référence : TRS03

# SUPPORTS et accessoires

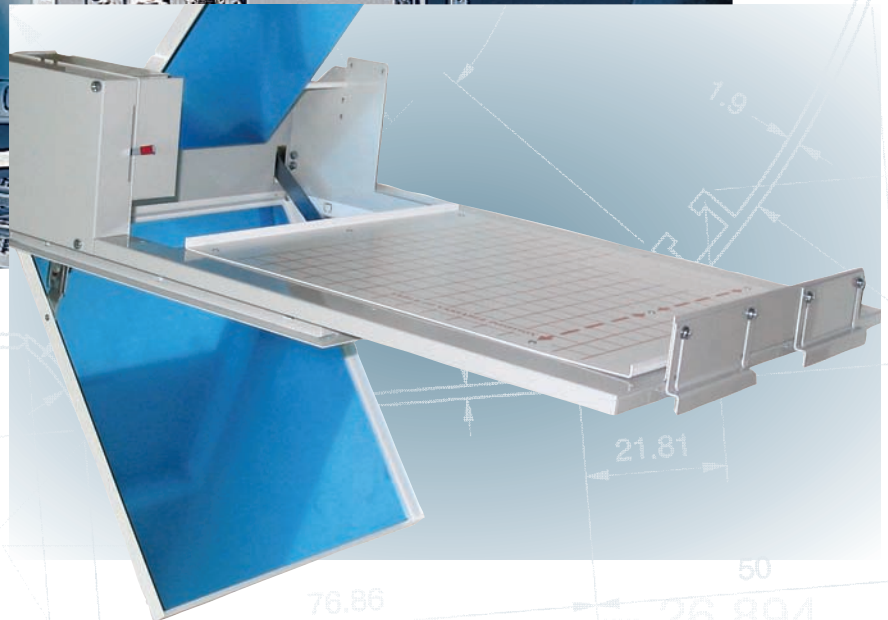
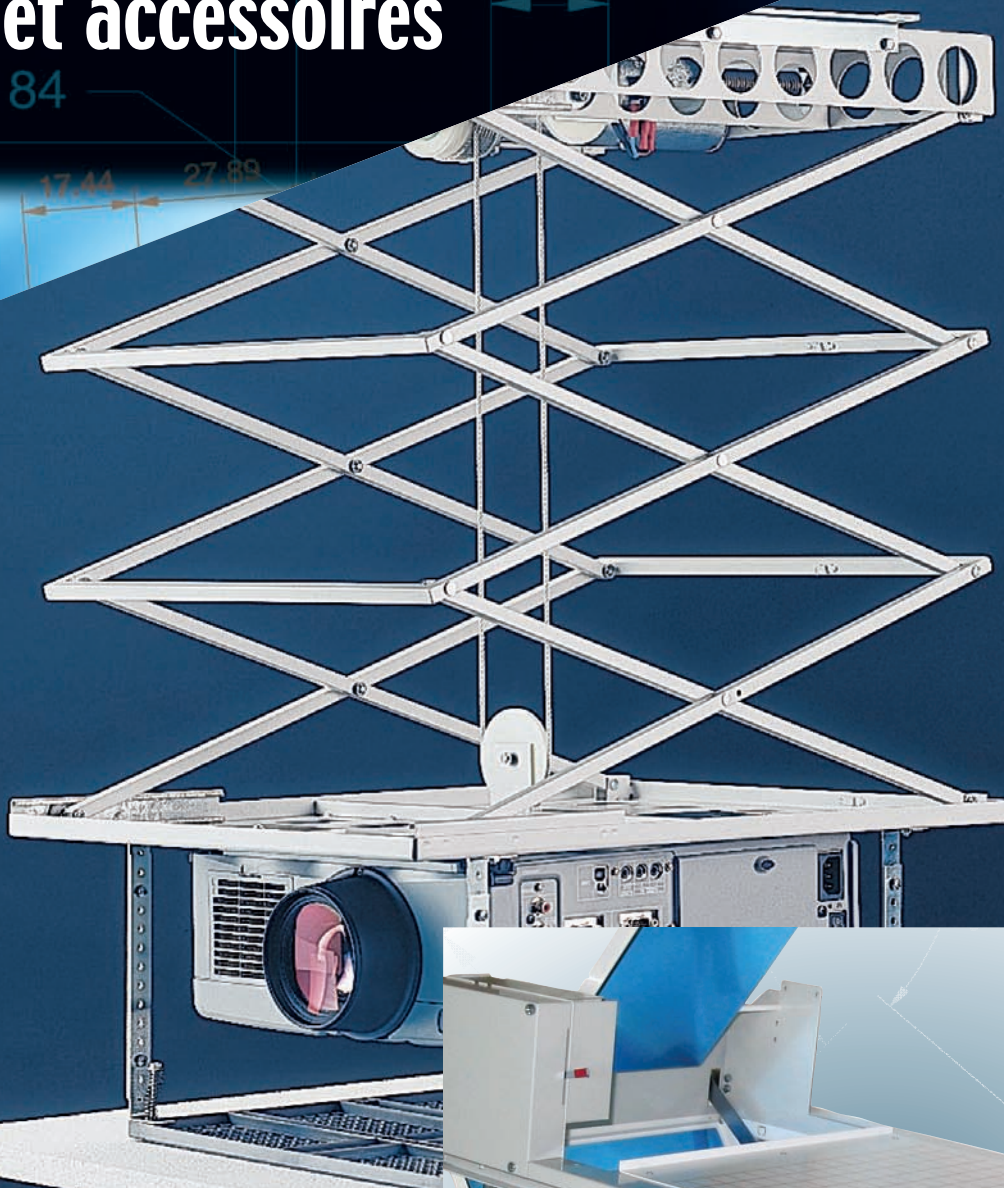

MINI-PANTOGRAPHES  
SUPPORT MIROIR  
SUPPORT MURAL  
SUPPORT PLAFOND  
TABLE

Notre gamme de supports motorisés pour vidéoprojecteurs et écrans plats offre une solution d'intégration et une gamme de supports fixes adaptés aux contraintes des installations.

# Supports pour vidéoprojecteurs

SUPPORTS et ACCESSOIRES

SUPPORTS

## Supports Motorisés :

### MINI-PANTOGRAPHES 30

Moteur 220V monophasé équipé de 3 fins de course.

Livré avec inverseur montée / descente / arrêt et réglage des fins de course.  
Charge maximum : 30 kg.

#### Options :

- Système ajustable pour accroche faux plafond,
- Télécommandes : HF ou IR

Référence	Longueur de course	Poids brut	Poids net
SVP0501	1m	26 kg	21kg
SVP0502	2m	27 kg	22 kg
SVP0503	3m	28 kg	23 kg
SVP0504	4m	30 kg	25 kg
Options			
SVP0PTPAT01		Système Accroche	
OPTCOMMANDRAD3P		Radio	
OPTCOMIR3POS		Infra rouge	

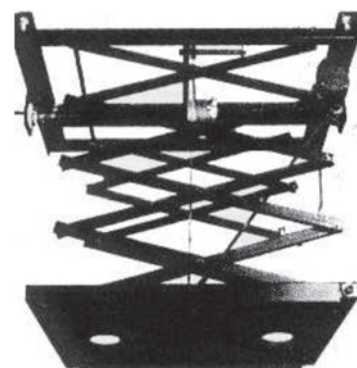

### MINI-PANTOGRAPHES 20

Moteur 220V monophasé équipé de 2 fins de course.

Livré avec inverseur montée / descente / arrêt.

Système ajustable pour accroche faux plafond fourni.

Charge maximum : 20 kg

#### Option :

- Télécommande HF

Référence	Longueur de course	Poids brut	Poids net
SVP0601	1m	26 kg	21 kg
SVP0602	2m	27 kg	22 kg
Option Télécommande			
OPTCOMMANDRAD2		Radio	

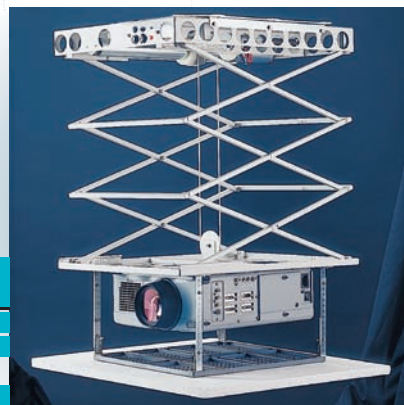

### MINI-PANTOGRAPHES 15

Moteur 220V monophasé équipé de 2 fins de course.

Livré avec inverseur montée / descente / arrêt.

Système ajustable pour accroche faux plafond fourni.

Charge maximum : 15 kg

#### Option :

- Télécommande HF

Référence	Longueur de course	Poids brut	Poids net
SVP0701	1m	26 kg	21 kg
Option Télécommande			
OPTCOMMANDRAD2		Radio	



### SUPPORT MIROIR

Puissance moteur : 10W  
Charge maximum : 15 kg

#### Option :

- cadre d'encastrement pour faux plafond en plâtre, bois...

Référence	Poids brut	Poids net
SVPM001	10 kg	8 kg
Option Cadre d'encastrement		
SVPM0PT01		



SUPPORTS et ACCESSOIRES

AVAY



# Supports pour vidéoprojecteurs

## Supports plafonds fixes

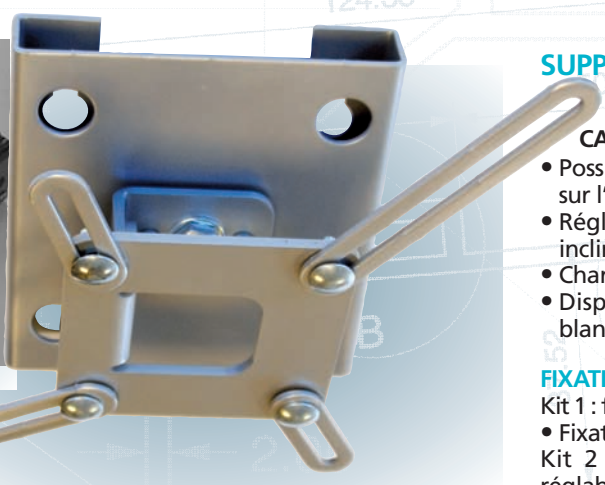
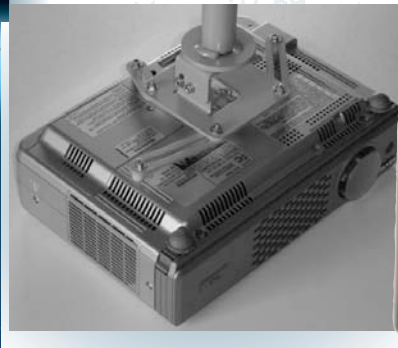

### SUPPORT MURAL ET PLAFOND

#### CARACTÉRISTIQUES COMMUNES :

- Possibilité d'aligner l'axe de fixation sur l'axe de projection.
- Réglages indépendants de rotation, inclinaison, horizontalité.
- Charge maxi 20 kg.
- Disponible en: silver, anthracite ou blanc

#### FIXATION PLAFOND

- Kit 1 : fixation universelle attache courte.
- Fixation directe sous plafond.
- Kit 2 : fixation universelle attache réglable 7 à 90 cm.
- Tubes 30 et 35 mm avec possibilité de recoupe
- Platine plafond avec réglages indépendants.
- Kit 3 : fixation universelle attache réglable 7 à 150 cm.
- Kit 4 : idem Kit 2+passage de câbles.
- tubes diam. 45 et 50 mm.
- Kit 5 : idem Kit 3+passage de câbles.

#### FIXATION MURALE

Silver, anthracite ou blanc  
Elle se monte au plafond en position inversée.  
Trous de fixation diamètre 11 mm

Référence	Description	Coloris	Poids (kg)
SVP002A	Support VP Kit 1	Anthracite	3,00
SVP002S	Support VP Kit 1	Silver	3,00
SVP002B	Support VP Kit 1	Blanc	3,00
SVP003A	Support VP Kit 2 (90 cm maximum)	Anthracite	3,40
SVP003S	Support VP Kit 2 (90 cm maximum)	Silver	3,40
SVP003B	Support VP Kit 2 (90 cm maximum)	Blanc	3,40
SVP004A	Support VP Kit 3 (150 cm maximum)	Anthracite	3,80
SVP004S	Support VP Kit 3 (150 cm maximum)	Silver	3,80
SVP004B	Support VP Kit 3 (150 cm maximum)	Blanc	3,80
SVP005A	Support VP Kit 4 (90 cm maximum)	Anthracite	3,60
SVP005S	Support VP Kit 4 (90 cm maximum)	Silver	3,60
SVP005B	Support VP Kit 4 (90 cm maximum)	Blanc	3,60
SVP006A	Support VP Kit 5 (150 cm maximum)	Anthracite	4,00
SVP006S	Support VP Kit 5 (150 cm maximum)	Silver	4,00
SVP006B	Support VP Kit 5 (150 cm maximum)	Blanc	4,00

## Supports muraux pour vidéoprojecteurs à courte focale

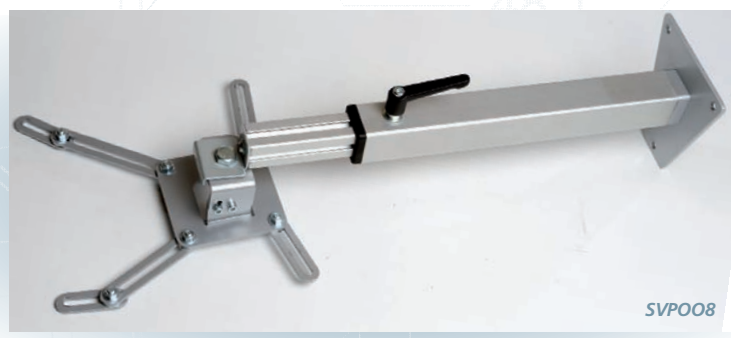

SVP008

Ces supports sont destinés à être fixés au dessus de l'écran ou du tableau interactif.

Les longueurs disponibles permettent de s'adapter à tous les vidéoprojecteurs courte focale du marché.

#### SVP008

- Réglable de 30 à 60 cm
- Structure en aluminium

#### SVP009

- Réglable 60 à 120 cm
- Structure en acier



SVP009

Référence	Désignation	Charge max
SVP008	Support VP courte focale réglable 30-60cm	10 kg
SVP009	Support VP courte focale réglable 60-120cm	10 kg

# Supports pour écrans Plats

## Supports pour écrans à fixation au standard VESA

### SUPPORTS FIXES AU PLUS PRÈS DU MUR

#### CARACTÉRISTIQUES :

- pour VESA 75 et 100
- Visserie de fixation de l'écran fournie
- Charge maximale 15kg
- Epaisseur 2mm

Référence	Description	Charge maximale	Poids brut	Poids net
SPL019	pour VESA 75 et 100	15kg	1,3 kg	0,420 kg



### SUPPORTS FIXES AU PLUS PRÈS DU MUR ANTIVOL

Système de sécurité antivol breveté avec clef spécifique fournie

#### Réf SPL006:

compatible VESA 100

#### Réf SPL010 :

compatible VESA 75,100 et 200 x 100

- Faible épaisseur : 20 mm Plaque VESA 75 sur demande
- Visserie de fixation de l'écran fournie
- Système de sécurité anti-décrochement
- Passage des câbles dans le support en parties haute et basse
- Réalisation ultra résistante en acier de forte épaisseur
- Coloris : silver



Référence	Description	Coloris	Poids brut	Poids net
SPL006	compatible VESA 100	silver	1,3 kg	0,420 kg
SPL010	compatible VESA 75,100 et 200 x 100	silver	1,3 kg	0,420 kg

### SUPPORTS ORIENTABLES POUR ÉCRANS AU STANDARD VESA

#### GAMME STANDARD

- Livré avec plaque VESA 50, VESA 75, VESA 100 et adaptateur VESA 200x100
- Extra-plat contre le mur en position repliée
- Fixation murale 4 points sécurisée
- Livré complet avec visserie.
- Inclinaison +5°/-20°



Référence	Description	Coloris	Charge max
SPL016	Support mural pour écran plat LCD 1 axe	silver	15 kg
SPL017	Support mural pour écran plat LCD 2 axes	silver	15 kg
SPL018	Support mural pour écran plat LCD 3 axes	silver	15 kg

SPL016



# Supports pour écrans plats

## Support universel pour écrans de grande taille

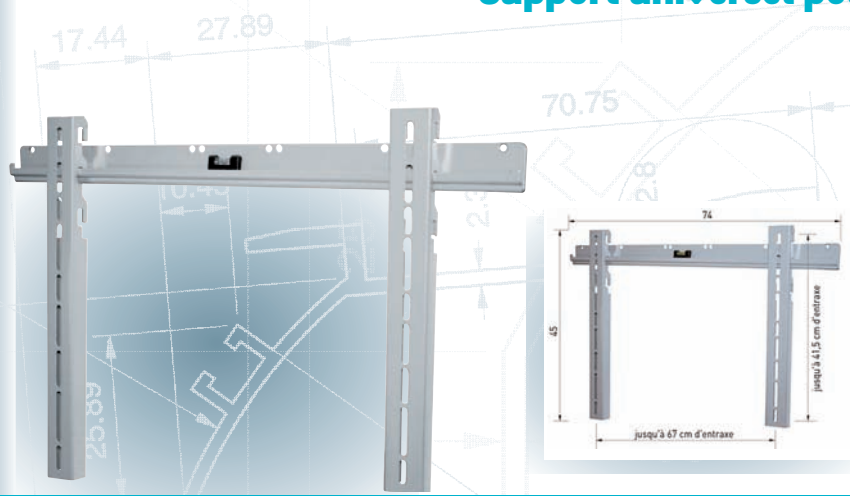

### SUPPORTS FIXES AU PLUS PRÈS DU MUR

- Réglage de la hauteur en 3 positions
- Compatible avec la plus large gamme d'écrans plasma et LCD (30" à 60") moins de 70 kg
- Extra plat pour un écran plaqué au plus près du mur (50 mm)
- Réglage de l'horizontalité du support, niveau à bulle fourni
- Assortiment complet de visserie pour la fixation de l'écran
- Système anti-décrochement par 2 goupilles

Référence	Description	Coloris	Poids	Charge max
SPL011A	Support mural fixe pour plasma largeur 740	silver	3,5 kg	70 kg
SPL011B	Support mural fixe pour plasma largeur 850	silver	3,5 kg	70 kg



### SUPPORT UNIVERSEL INCLINABLE ET ORIENTABLE

- Orientation et inclinaison manuelle de l'écran.
- Idéal pour un écran de taille variant de 32 pouces à 42 pouces
- Système anti-décrochement
- Livré avec une platine Vesa 50-75-100-200 et une fixation universelle allant jusqu'à 600x400
- Gabarit de perçage fourni
- Pince clip pour gérer la position des différents câbles
- Ouverture dans la platine murale permettant le passage direct des câbles dans le mur.
- Distance mur écran mini/maxi : 120mm / 390 mm

Référence	Description	Coloris	Charge max
SPL012	Support mural double universel	Anthracite/aluminium	35 kg

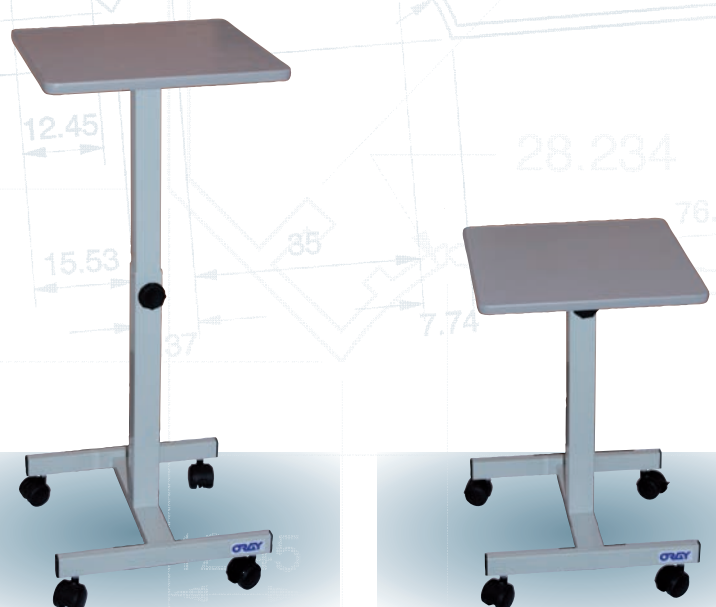

## Table universelle

Ce modèle roulant est composé d'un plateau télescopique 39x39, réglable de 62 à 105 cm pour positionner l'appareil à la hauteur voulue.

- Plateau en mélaminé finition gris.
- Le pied est monté sur 4 roulettes pivotantes en plastique, dont 2 avec freins.
- Charge maximum : 25 kg
- L'ensemble est livré à monter sous emballage carton.

Référence	Description	Poids brut	Poids net
TABLE02	Table universelle	18 kg	15 kg

# TECHNICITÉ

## FAUTEUILS Home Cinéma

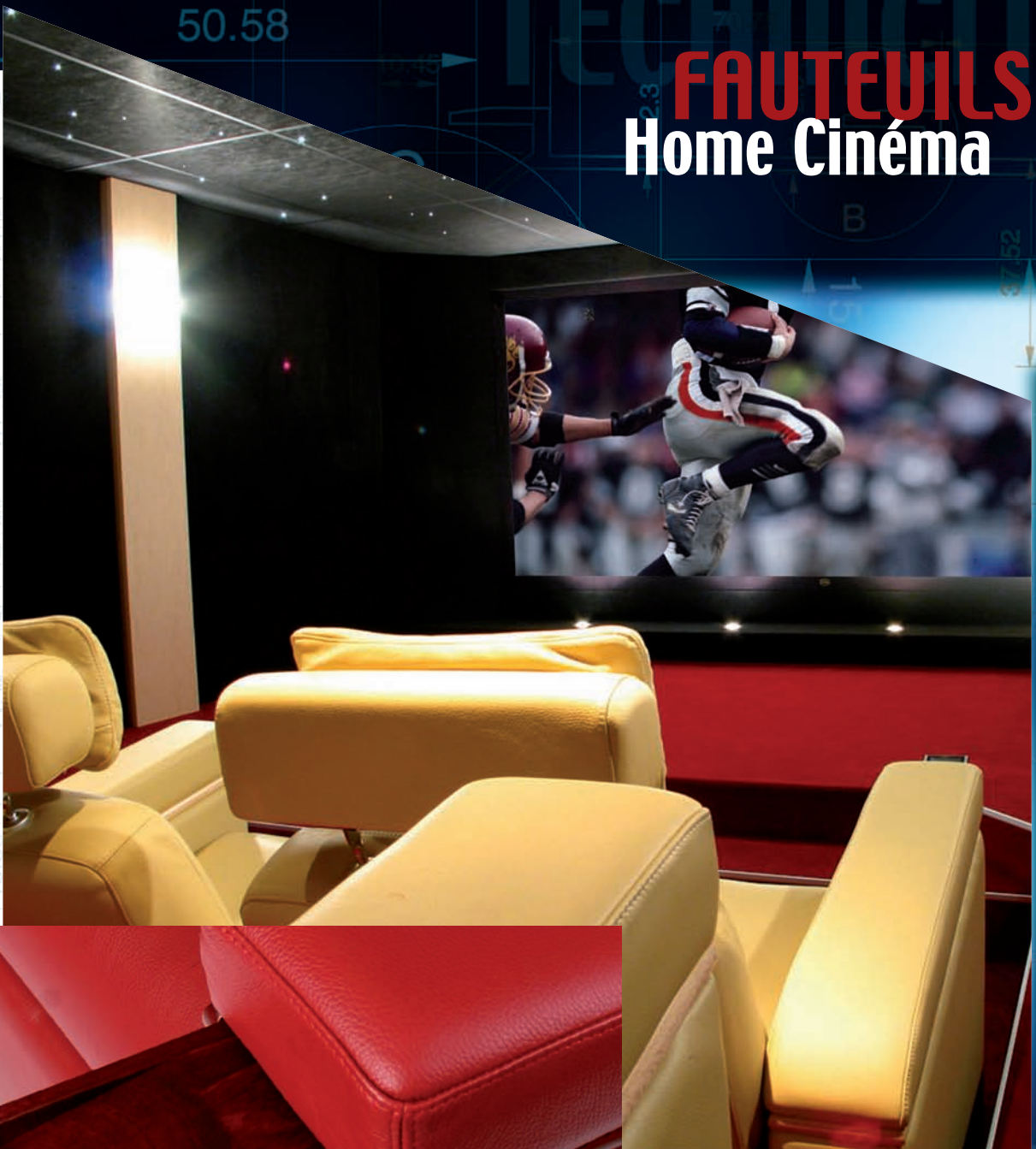

Installateur :  
[www.votrecinema.fr](http://www.votrecinema.fr)

Porte gobelet  
en bois massif

### ZOOM TRAVELLING CLUB VELOURS ROUGE

Depuis plusieurs années maintenant, Oray, fort de son expérience dans le marché du home cinéma et des salles de conférence haut de gamme, a développé une gamme complète de fauteuils.

Leur niveau de confort, le choix des finitions et la qualité de fabrication seront la haute couture de votre installation.

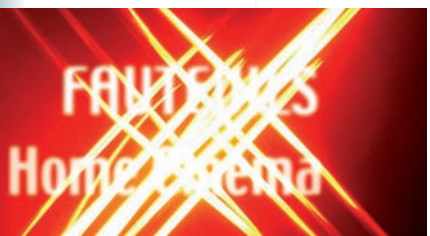

## ZOOM et TRAVELLING

Le fauteuil Home Cinéma Zoom est le fruit de l'alliance de 2 savoir-faire : ORAY par son expérience dans les accessoires Home Cinéma et VARIATION par la qualité et le confort incontestable de ses fauteuils.

Pas un détail n'a été laissé au hasard comme son ergonomie, sa facilité de mise en place, son design ou son rapport qualité/prix.

Sa grande modularité permet de composer des installations sur mesure :

- les utilisateurs choisiront une composition de fauteuils indépendants,
- ou de canapés en rang,
- séparés ou non par des accoudoirs.

Un très large choix de coloris de cuirs pleine fleur et de tissus répond à la décoration de votre installation (voir page 50). Échantillons sur demande.

### CARACTÉRISTIQUES

- Un dossier inclinable jusqu'à 160°
- Fauteuil monocoques avec double motorisation permettant une gestion indépendante du dossier et du repose jambes.
- Pilotage des deux mouvements par télécommande.
- Tête réglable en hauteur pour s'adapter à toutes les tailles et en deux parties pour un meilleur maintien des cervicales
- Mousses de qualité Bultex
- Accoudoirs pouvant comporter de vastes espaces de rangement.
- Produits certifiés NF et garantis 2 ans.

Votre fauteuil répondra au doigt et à l'oeil pour s'adapter au mieux à votre morphologie.



**Le modèle ZOOM**  
au design contemporain



**Le modèle TRAVELLING**  
aux formes douces



Référence	Désignation	Prix € HT
<b>Fauteuil ZOOM</b>		
FAUT003T2	Fauteuil avec tissu haut de gamme	sur devis : info@oray.fr +33 (0)1 64 59 94 54
FAUT003C2	Fauteuil avec cuir haut de gamme	sur devis : info@oray.fr +33 (0)1 64 59 94 54
<b>Fauteuil TRAVELLING</b>		
FAUT004T2	Fauteuil avec tissu haut de gamme	sur devis : info@oray.fr +33 (0)1 64 59 94 54
FAUT004C2	Fauteuil avec cuir haut de gamme	sur devis : info@oray.fr +33 (0)1 64 59 94 54

### OPTIONS

- Il est possible d'avoir un accoudoir entre chaque assise, à chaque extrémité de votre banquette ou d'un seul côté.
- Des portes gobelets en bois massif sont insérés dans l'accoudoir sur demande.





# CLUB VELOURS ROUGE

Le véritable fauteuil de cinéma

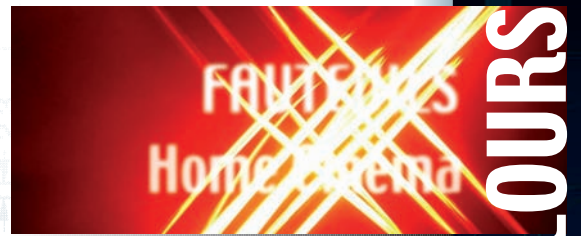

CLUB VELOURS



## FAUTEUIL CLUB VELOURS ROUGE

Le véritable fauteuil de cinéma :

- Assise fixe,
- Dossier et assise large pour un meilleur confort,
- Porte gobelet intégré.

Référence

Désignation

Fauteuil CLUB Velours rouge

FAUT002R

Fauteuil club velours rouge

## INSTALLATIONS



Installateur : [www.votrecinema.fr](http://www.votrecinema.fr)



Installateur : Michel Sonnier



Installateur : Michel Sonnier

FAUTEUILS Home Cinema



# FINITIONS des FAUTEUILS ZOOM et TRAVELLING

### LISÉRÉS BOIS

Les lisérés bois sont disponibles en cinq teintes et permettent de finir harmonieusement votre fauteuil et d'être coordonnés avec votre salle.



Acajou



Chêne

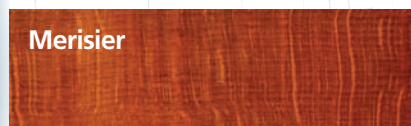

Merisier



Naturel



Wenge

### TISSUS

Votre fauteuil répondra à vos exigences esthétiques grâce à un large choix de tissus.

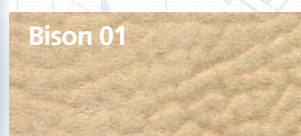

Bison 01



Bison 02

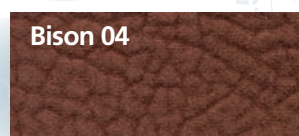

Bison 04

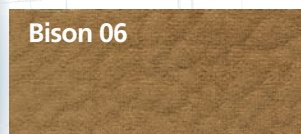

Bison 06



Bison 10

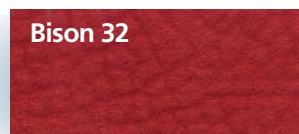

Bison 32

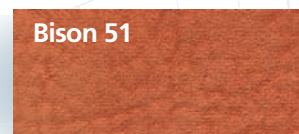

Bison 51

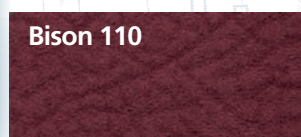

Bison 110



Bison 150

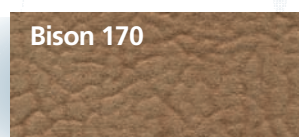

Bison 170

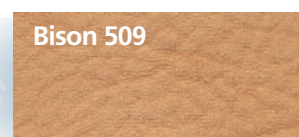

Bison 509

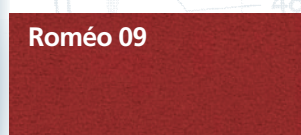

Roméo 09



Roméo 10

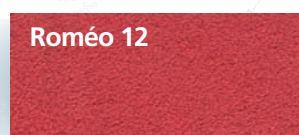

Roméo 12

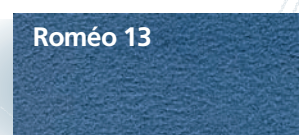

Roméo 13

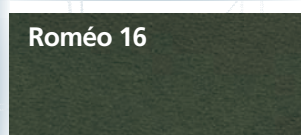

Roméo 16

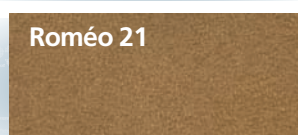

Roméo 21

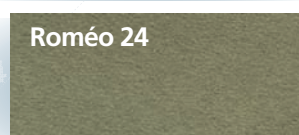

Roméo 24

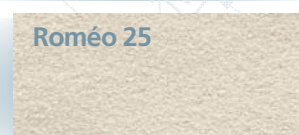

Roméo 25

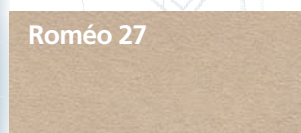

Roméo 27

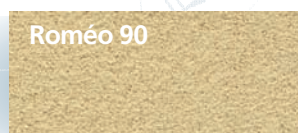

Roméo 90



Roméo 111

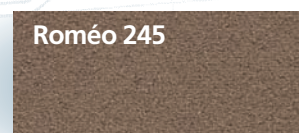

Roméo 245



CUIR TRADITION



CUIR PRESTIGE

### CUIRS

2 qualités de cuirs pleine fleur sont disponibles : Tradition ou Prestige, ainsi qu'une large palette de coloris.

Échantillons sur demande.



# TECHNOLOGIE

**PROJECTION  
SYSTEMS**

**SYSTÈMES  
de PROJECTION**



**Chemin de Beaurepaire**

**B.P. 10047**

**91412 DOURDAN Cedex**

**Tél +33 (1) 64 59 94 54**

**Fax +33 (1) 64 59 39 01**

**[www.oray.fr](http://www.oray.fr)**