

DomoClip®

Manuel d'utilisation

Nettoyeur à vapeur



Référence : DOH103
Date : 11/07/2014
Version : 1.3
Langue : Français

DomoClip®

Manuel d'utilisation

Contenu

1. Règles de sécurité importantes
 - 1.1 Pour l'alimentation électrique
 - 1.2 Pour des groupes de personnes particuliers
 - 1.3 Pour l'utilisation de l'appareil
 - 1.4 Pour l'entretien et le nettoyage
2. Introduction
 - 2.1 Merci!
 - 2.2 Déballage de l'appareil
 - 2.3 Contenu de la livraison
 - 2.4 Illustration du Nettoyeur à vapeur et ses accessoires
3. Démarrage
 - 3.1 Montage des accessoires
 - 3.1.1 Buse à vapeur
 - 3.1.2 Tubes de rallonge
 - 3.1.3 Buse d'aspiration
 - 3.1.4 Adaptateur pour accessoire
 - 3.1.5 Buse à jet
 - 3.1.6 Buse à brosse
 - 3.1.7 2 buses en 1
 - 3.2 Remplissage du réservoir d'eau
4. Fonctionnement de l'appareil
 - 4.1 Connexion à l'alimentation secteur
 - 4.2 Utilisation du Nettoyeur à vapeur
 - 4.3 Ajouter de l'eau dans le réservoir
 - 4.4 Mise à l'arrêt et stockage
5. Général
 - 5.1 Nettoyage et entretien
 - 5.2 Dépannage
 - 5.3 Pièces détachées
 - 5.4 Données techniques

Avertissement : Pour les risques liés à l'utilisateur.

Mise en garde : Pour ce qui est de l'appareil ou des objets.

DomoClip®

Manuel d'utilisation

Vous avez acheté un produit de la marque DOMOCLIP ; Merci ! Nous sommes soucieux de la conception, de l'ergonomie et de la simplicité d'utilisation de nos produits. Nous espérons que ce produit vous donnera entière satisfaction.

1. Règles de sécurité importantes

VEUILLEZ LIRE ATTENTIVEMENT CES INSTRUCTIONS AVANT D'UTILISER L'APPAREIL ET CONSERVEZ LES AU CAS OÙ VOUS EN AURIEZ BESOIN.

- a) Veuillez-vous rassurer que la tension indiquée sur la plaque signalétique correspond à celle de votre prise avant de brancher le nettoyeur à vapeur à votre source d'alimentation secteur.
- b) Connectez l'appareil uniquement à une prise avec mise à la terre appropriée.
- c) La fiche de l'appareil doit rentrer dans la prise. La fiche ne doit être modifiée d'aucune façon. N'utilisez pas d'adaptateurs avec les appareils qui ont un conducteur neutre.
- d) Des fiches non modifiées et des prises appropriées réduisent les risques d'électrocution.
- e) Nous recommandons d'utiliser l'appareil uniquement avec une prise protégée par un disjoncteur de courant résiduel. Veuillez consulter un électricien si nécessaire.
- f) Ne touchez jamais la fiche avec des mains mouillées.
- g) Déconnectez toujours l'appareil du secteur en retirant la fiche de la prise. Ne tirez jamais le câble !

DomoClip®

Manuel d'utilisation

- h) Un câble de connexion défectueux ne peut être remplacé que par un câble aux valeurs de puissance identiques. Renvoyez l'appareil au Service d'aide à la clientèle pour toute réparation.
- i) Rassurez-vous que les valeurs de puissance correspondent à celles du nettoyeur à vapeur si vous utilisez un câble de connexion. Renseignez-vous auprès d'un détaillant spécialisé au besoin.
- j) Rassurez-vous que le câble ne constitue aucun danger de chute. Il ne doit pas être déformé, pincé ou écrasé.
- k) De temps en temps, inspectez le câble pour vous assurer qu'il n'est pas endommagé. N'utilisez jamais l'appareil si son câble ou l'appareil lui-même présente des signes de défaillance. Dans ce cas, toutes les réparations doivent être effectuées par un électricien qualifié^(*).
- l) Si le câble d'alimentation est endommagé, il doit être remplacé par le fabricant, ses services ou un personnel qualifié, afin d'éviter tout danger.
- m) L'appareil n'est pas conçu pour être utilisé par l'intermédiaire d'un minuteur externe ou d'un système de télécommande.
- n) Cet appareil peut être utilisé par des personnes ayant des capacités physiques, sensorielles ou mentales réduites ou un manque d'expérience et de connaissances si elles sont sous surveillance ou qu'elles ont reçus des instructions concernant l'utilisation de l'appareil d'une manière sûre et qu'elles en comprennent les risques encourus.
- o) Les enfants ne doivent pas jouer avec l'appareil.
- p) L'appareil ne doit pas être laissé sans surveillance pendant qu'il est connecté au réseau d'alimentation.
- q) L'ouverture de remplissage ne doit pas être ouverte pendant

DomoClip[®]

Manuel d'utilisation

l'utilisation.

r) L'appareil ne doit pas être utilisé s'il est tombé, s'il ya des signes visibles de dommages ou en cas de fuite.

s) Tenez l'appareil hors de portée des enfants quand il est sous tension ou en cours de refroidissement.

t) le liquide ou la vapeur d'eau ne doivent pas être dirigés vers les équipements contenant des composants électriques, tels que l'intérieur d'un four.

(*) Électricien qualifié : le département des ventes du fabricant, de l'importateur ou toute autre personne qualifiée, agréée et compétente pour réaliser ce type de réparations, afin d'éviter tout danger. Dans tous les cas, vous devez retourner l'appareil à cet électricien.

DomoClip®

Manuel d'utilisation

Pour des groupes de personnes particuliers

- Soyez extrêmement prudent lorsque vous utilisez l'appareil en présence des enfants ou de personnes invalides !
- Ne laissez jamais le nettoyeur à vapeur sans surveillance, surtout si des enfants et des personnes invalides se trouvent dans la même pièce.
- L'appareil doit être rangé hors de la portée des enfants.
- N'autorisez pas les enfants à jouer avec le matériel d'emballage (film plastique).

Pour l'utilisation de l'appareil

- Contrôlez régulièrement l'appareil, le câble et les accessoires pour détecter des dégâts.
- N'utilisez pas l'appareil et ses accessoires lorsqu'ils sont endommagés.
- N'utilisez jamais le nettoyeur à vapeur en direction d'une personne, d'un animal ou d'une plante (risque de brûlure).
- N'utilisez pas le nettoyeur à vapeur en direction des systèmes ou fils électriques.
- N'utilisez pas l'appareil sans surveillance. Veuillez toujours mettre l'appareil à l'arrêt et le débrancher de la prise si vous ne l'utilisez pas.
- L'appareil est doté d'un thermostat et d'un disjoncteur thermique pour le protéger des surchauffes.

DomoClip®

Manuel d'utilisation

- Les accessoires chauffent pendant l'utilisation, laissez les refroidir avant de les changer.
- Ne dévissez jamais le bouchon du réservoir pendant l'utilisation. Le réservoir est sous pression.
- L'appareil ne doit pas être réglé à plus de 45° pendant l'utilisation.
- Ne plongez jamais l'appareil dans de l'eau ou dans n'importe quel autre liquide.
- Éloignez l'appareil de la pluie ou de l'humidité. L'appareil ne convient pas à l'utilisation en plein air.
- Utilisez l'appareil uniquement dans des conteneurs/piscines qui ont été vidés de leur eau ou d'un autre liquide.
- N'utilisez pas l'appareil sans eau dans le réservoir.
- Remplissez toujours le réservoir d'eau à temps.
- Videz le réservoir d'eau lorsque l'appareil n'est pas utilisé.
- Ne remplissez jamais le réservoir d'un autre liquide que l'eau. N'ajoutez jamais d'additifs (parfum, détachant ou produit contenant de l'alcool) dans l'eau. Cela pourrait endommager l'appareil ou rendre son utilisation dangereuse.
- Retirez toujours la fiche secteur de la prise et laissez l'appareil se refroidir complètement avant de remplir le réservoir d'eau.
- Ne faites pas déborder le réservoir d'eau. Ne dépassez pas le niveau de remplissage indiqué.
Veuillez utiliser le bol mesureur et l'entonnoir livrés avec l'appareil.
- Rassurez-vous que le bouchon de fermeture du réservoir d'eau est bien serré avant l'utilisation.
- Tenez l'appareil uniquement par le manche.

DomoClip®

Manuel d'utilisation

- Ne touchez aucun endroit chaud de l'appareil. Il est normal que le nettoyeur à vapeur chauffe pendant son utilisation.
- N'utilisez pas Vapormate pour traiter les vêtements pendant qu'ils sont sur le corps.
- Un peu d'eau peut s'échapper de la buse de temps à autre. Cela est tout à fait normal, c'est le processus de condensation.
- La force et la chaleur de la vapeur peuvent endommager certains équipements. Vérifiez toujours qu'une surface peut être traitée par l'appareil en effectuant un test préalable sur une surface dissimulée.
- Lorsque vous confiez le nettoyeur à vapeur à un tiers, communiquez-lui ces instructions de fonctionnement.

Pour l'entretien et le nettoyage

- Utilisez uniquement les accessoires originaux qui sont livrés avec l'appareil.
- Pour éviter tout risque, n'effectuez jamais des travaux de réparation vous-même. Consultez le Centre de service à la clientèle pour ce faire et confiez l'appareil à un personnel qualifié, qui utilisera des pièces originales.
- Mettez toujours l'appareil à l'arrêt, retirez la fiche secteur et laissez le nettoyeur à vapeur refroidir avant de le nettoyer ou de le réparer.



DomoClip®

Manuel d'utilisation

Mise en garde : Risque de brûlure

2. Introduction

Votre nouveau nettoyeur à vapeur est un outil polyvalent, utile pour diverses tâches de nettoyage. Seule une vapeur à haute température est en mesure d'ôter rapidement les tâches rebelles sans laisser de traces sur les surfaces lisses, les ustensiles de cuisine, les fenêtres et les miroirs ainsi que pour tuer les bactéries nocives. C'est le moyen acceptable, d'un point de vue environnemental par lequel il convient de retirer les souillures de cuisson, les moisissures, les graisses, les tâches de savon et les particules de saleté sans utiliser de solvants chimiques.

2.1 Déballage de l'appareil

Déballer le nettoyeur à vapeur et tous ses accessoires. Vérifier que tous les éléments sont livrés. Si possible, conservez le carton et les emballages intérieurs, ainsi que tous les matériaux d'emballage devenus inutiles, afin de protéger l'appareil pendant son déplacement. Veuillez immédiatement contacter votre fournisseur si vous remarquez tout dégât lié au transport pendant le déballage. L'appareil ne doit être utilisé sous aucun prétexte s'il présente des dommages quelconques.



AVERTISSEMENT

Rassurez-vous que le matériau d'emballage (film plastique) reste hors de portée des enfants. Risques de suffocation !

2.2 Contenu de la livraison

Introduction au contenu de la livraison :

1. Entonnoir
2. Bol mesureur
3. Pistolet à vapeur avec buse à vapeur et raccordement vapeur.
4. Adaptateur pour accessoire
5. Accessoire de fixation de la buse à brosse
6. Brosse en nylon
7. Brosse en nylon
8. Accessoire de fixation de la fenêtre (2 en 1)
9. Couche de coton
10. Accessoire de fixation de la fenêtre (2 en 1)
11. Large torchon
12. Buse d'aspiration

DomoClip[®]

Manuel d'utilisation

13. 2 tubes de rallonge

14. Nettoyeur à vapeur avec fiche secteur et câble de connexion.

DomoClip®

Manuel d'utilisation

2.3 Illustration du Nettoyeur à vapeur et ses accessoires

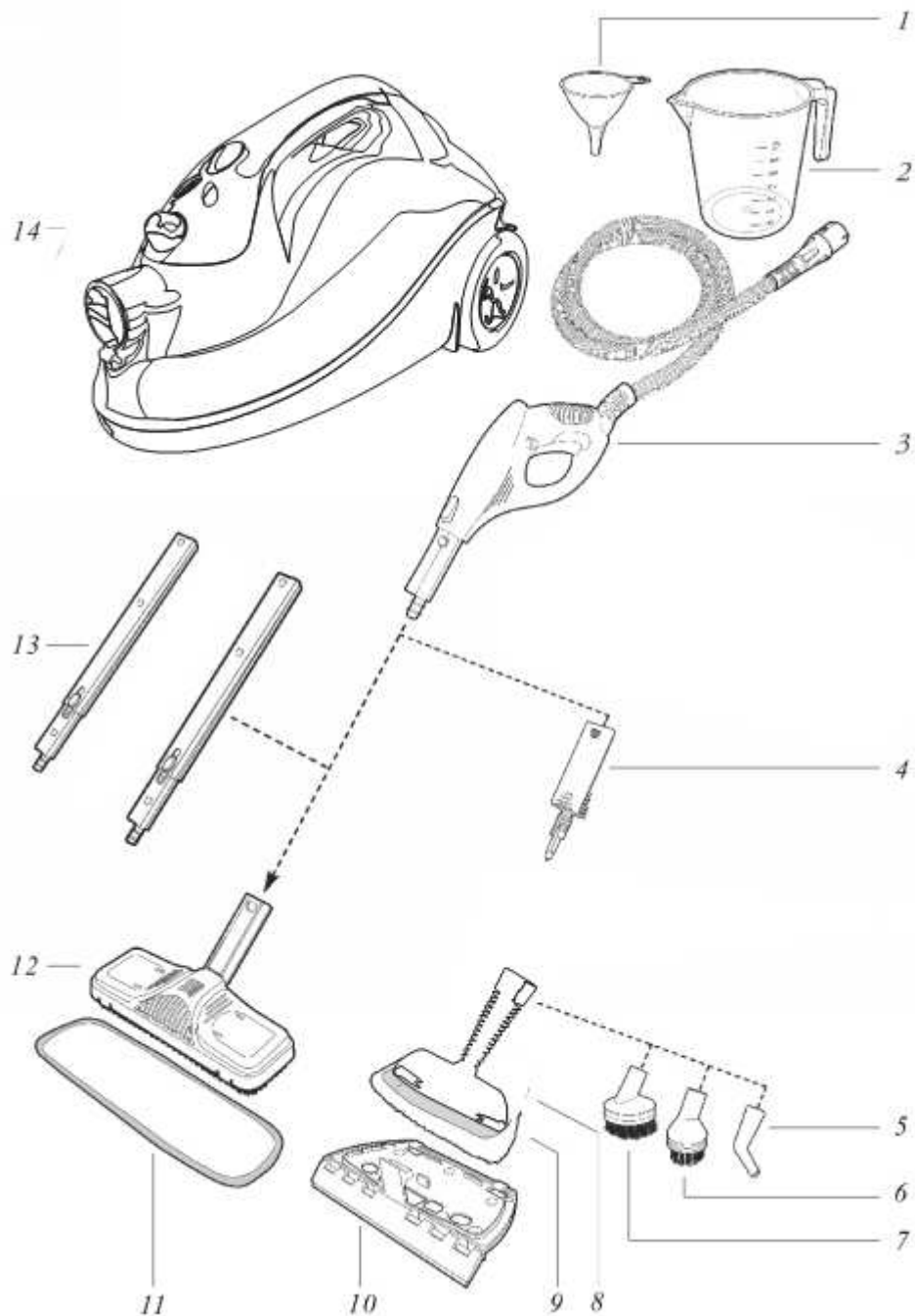

DomoClip®

Manuel d'utilisation

3. Démarrage

3.1 Montage des accessoires

La buse à vapeur et le pistolet vapeur doivent être connectés à l'appareil, et les accessoires indiqués doivent être joints avant d'utiliser Vapormate.

3.1.1 Buse à vapeur

Commencez par connecter la buse à vapeur à la prise vapeur située à l'avant du VSC58. Pour ce faire, abaissez le clapet de protection et poussez le connecteur de la buse à vapeur fermement dans la prise vapeur jusqu'à ce qu'il s'encastre en place (Fig. 4)

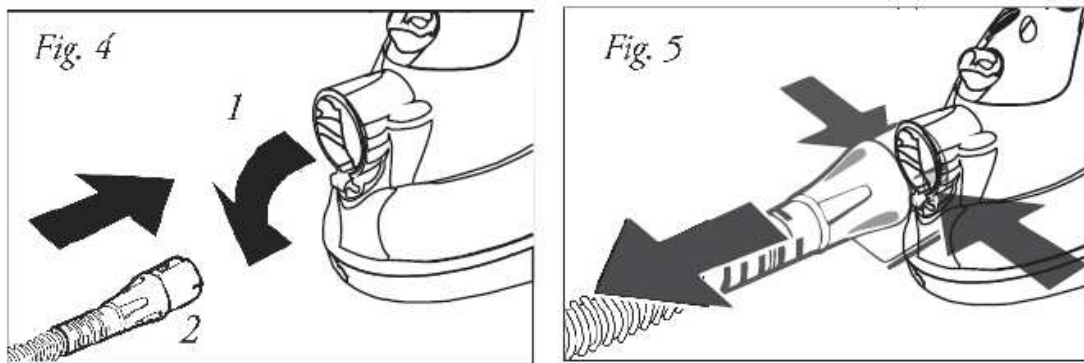

Pour retirer la buse à vapeur, appuyez sur les touches de déblocage situées à droite et à gauche du connecteur à vapeur et tirez-le en même temps hors de la prise vapeur. (Fig.5).

3.1.2 Tubes de rallonge

Montez les tubes de rallonge si vous utilisez le nettoyeur à vapeur pour nettoyer le sol ou atteindre des zones difficiles d'accès. Pour ce faire, poussez l'extrémité libre d'un tube dans le pistolet vapeur jusqu'à ce que la touche de déblocage du pistolet vapeur s'encastre en place. Ajouter un ou deux tubes de rallonge au besoin.

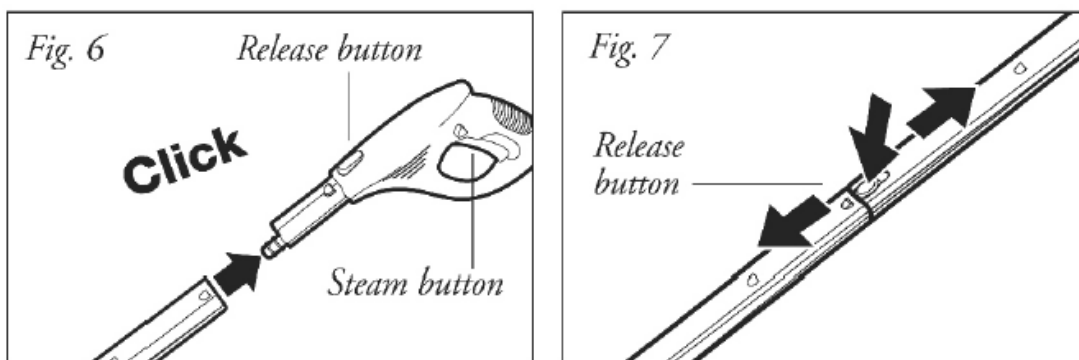

Release button: bouton déblocage
Steam button: gâchette vapeur

DomoClip®

Manuel d'utilisation

Appuyez sur la touche de déblocage indiquée et séparez les tubes par un mouvement descendant pour retirer à nouveau le tube de rallonge (Fig.7).

3.1.3 Buse d'aspiration

Joignez la buse d'aspiration à l'extrémité du tube de rallonge. Rassurez-vous que la buse s'encastre en place sur le montage (Fig.8). La buse d'aspiration est idéale pour nettoyer les murs lavables et les revêtements du sol. Il peut être utilisé avec ou sans torchon. Toutefois, nous recommandons l'utilisation du torchon pour protéger les revêtements pour le cas des surfaces sensibles telles que le bois ou le linoléum. Placez la buse d'aspiration sur le torchon et fixez la partie qui dépasse sur les attaches du torchon à gauche et à droite. Appuyez sur les côtés intérieurs du détenteur jaune, puis ouvrez les attaches et vous pourrez fixer le torchon en place (Fig.9).

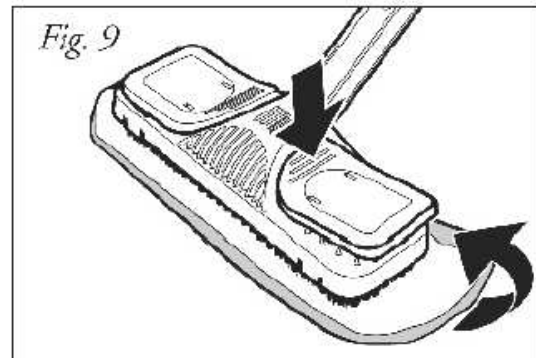
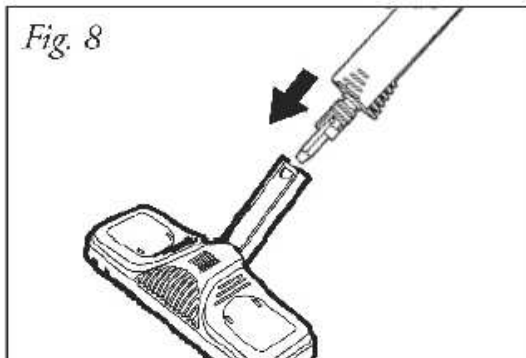

REMARQUE : La buse d'aspiration est livrée avec un connecteur distinct pour des raisons de conditionnement. Montez le connecteur suivant les indications.

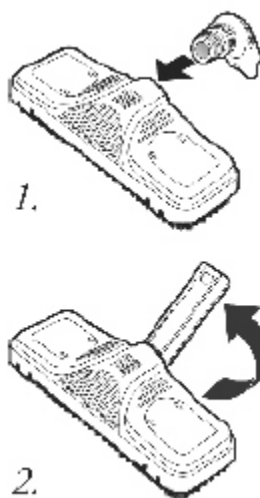

Pour retirer la buse d'aspiration, appuyez sur la touche déblocage appropriée (voir Fig.7) et déconnectez la buse par un mouvement descendant.

DomoClip®

Manuel d'utilisation

3.1.4 Adaptateur pour accessoire

Le nettoyeur à vapeur est livré avec une grande variété de porte-buses qui permettent de nettoyer diverses surface avec le plus d'efficacité possible. Commencez par monter l'adaptateur pour accessoire de manière à fixer les accessoires sur la buse du nettoyeur à vapeur. L'adaptateur pour accessoire peut être fixé directement à la fois au pistolet vapeur et à l'extrémité d'un ou de plusieurs tubes de rallonge. Rassurez-vous que l'adaptateur est fermement fixé jusqu'à ce qu'il s'encastre en place (Fig.10). Appuyez sur la touche de déblocage indiquée et séparez l'adaptateur par un mouvement descendant.

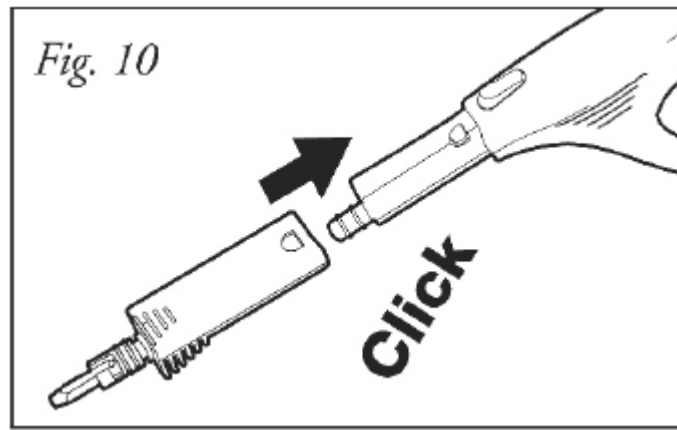

3.1.5 Buse à jet

Poussez simplement la buse à jet dans l'adaptateur de l'accessoire pour le fixer (Fig. 11). Cette buse permet de nettoyer facilement les endroits difficiles d'accès tels que les coins, les jointures et les toilettes. La buse à jet peut être retirée en la tirant par un mouvement descendant.

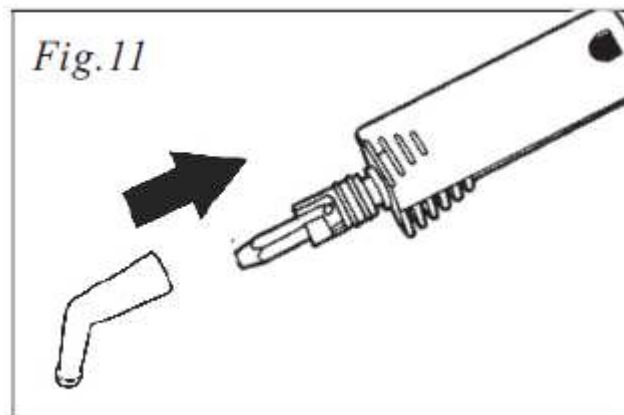

DomoClip®

Manuel d'utilisation

3.1.6 Buse à brosse

Les deux brosses sont fermement poussées dans l'adaptateur pour accessoire de la même manière que la buse à jet.

Même les tâches les plus rebelles peuvent être ôtées, ex.: les stores, les radiateurs de chauffage central, les soupapes, etc. à l'aide de la petite brosse en nylon (Fig.12). La grande brosse en nylon (Fig.13) est efficace pour les salissures tenaces sur des matières moins sensibles, telles que l'inox ou la pierre. Les buses à brosse sont démontées en tirant simplement dessus par un mouvement descendant.

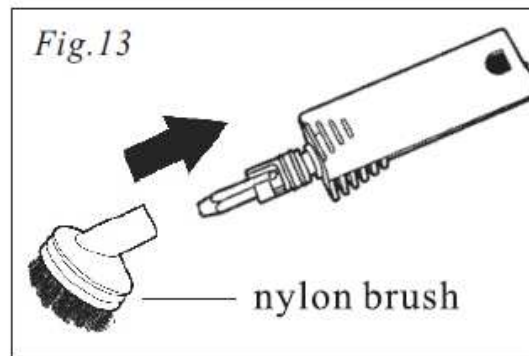
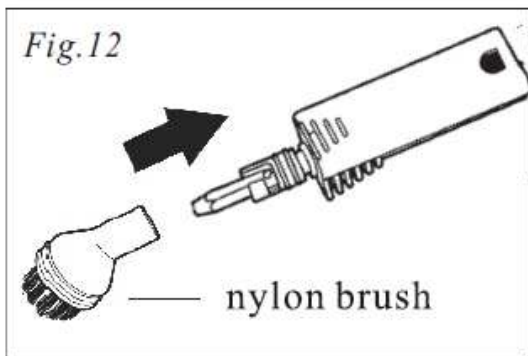

Nylon brush: brosse en nylon

3.1.7 2 buses en 1

Les 2 buses en 1 comportent un accessoire à vapeur à angle droit sur lequel un nettoyeur de vitres peut être fixé. Poussez fermement l'accessoire vapeur à angle droit dans la buse individuelle. Tirez sur la couverture de coton située sur la buse pour un nettoyage plus complet et pour protéger la surface de travail (Fig.14). Fixez le nettoyeur de vitres et la lame en caoutchouc sur l'accessoire vapeur à angle droit si les fenêtres, les miroirs et les carreaux ont besoin de nettoyage (Fig.15).

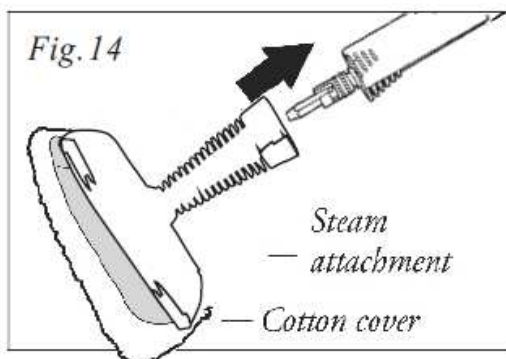

Steam attachment: Accessoire à vapeur
Cotton cover: housse en coton

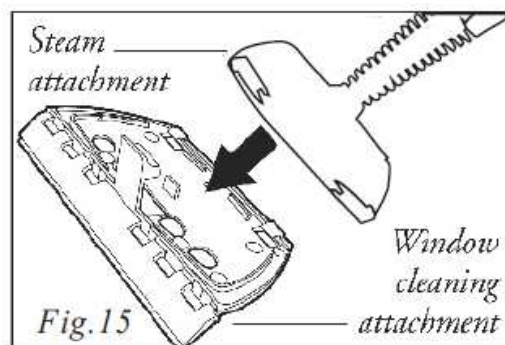

Accessoire nettoyage de fenêtre

DomoClip®

Manuel d'utilisation

MISE EN GARDE :

Les vitres peuvent se briser si elles sont soumises à une pression thermique excessive. Préchauffez les zones vitrées avant de les passer au nettoyeur à vapeur en pulvérisant de la vapeur en large arc à une distance de 20 à 25 cm. Réduisez lentement la distance de 10 à 15 cm pour mieux atteindre la glace.

3.2 Remplissage du réservoir d'eau

Le VSC58 est doté d'un réservoir d'eau intégré d'une capacité de 1,5 litre. L'interrupteur du nettoyeur à vapeur doit toujours être déconnecté du secteur pendant le remplissage du réservoir d'eau. Dévissez le couvercle du réservoir (Fig.16) en appuyant sur le couvercle tout en le faisant tourner dans le sens contraire des aiguilles d'une montre. Utilisez l'entonnoir et le bol mesureur pour ajouter de l'eau (Fig.17).

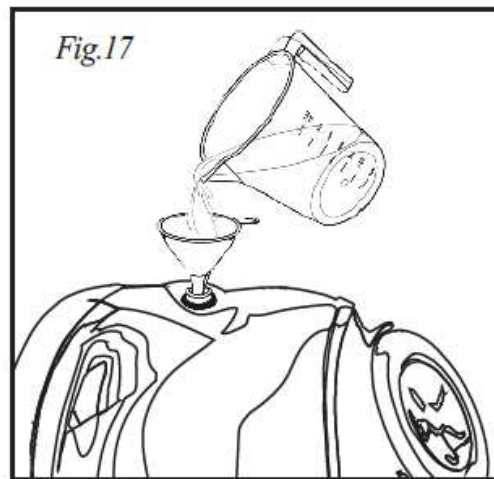
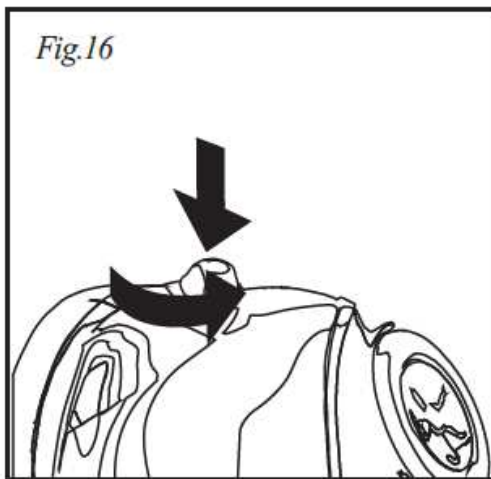

MISE EN GARDE :

Testez toujours le nettoyeur à vapeur sur les zones discrètes ou invisibles des surfaces ou des tissus que vous voulez nettoyer, pour vérifier leur tolérance à la vapeur chaude.

- La vapeur peut décaper le bois peint ou verni.
- Elle peut également décolorer les plastiques brillants.
- Les surface acryliques, veloutées ou en tissu sont très sensibles à la température de la vapeur.
- N'utilisez pas le nettoyeur à vapeur sur les fibres Dralon sans avoir au préalable effectuer des tests de tolérance sur une zone cachées. Pour des raisons valables, le fabricant ne peut être tenu pour responsable des dégâts occasionnés sur des objets, des tissus, des personnes, des animaux ou des plantes, du fait d'une utilisation inappropriée de la vapeur chaude ou suite à une mauvaise manipulation de l'appareil.

DomoClip®

Manuel d'utilisation

Remplissez le réservoir uniquement de l'eau pure, sans additifs tels que les parfums, détachants, alcool, car ils pourraient endommager la machine et rendre son utilisation dangereuse. Il est recommandé d'utiliser de l'eau distillée pour empêcher des dépôts de calcaire dus à l'eau dure (wvver 2,5mmol/1 ou 21dH). Autrement, faites premièrement bouillir de l'eau pour prolonger la durée de vie de l'appareil.

MISE EN GARDE :

- Lorsque vous remplissez le réservoir, n'excédez pas la quantité maximale d'eau, de 1,5 litres.
- Revissez le couvercle du réservoir en le tournant dans le sens des aiguilles d'une montre sous pression.

Astuce :

Le temps de chauffage sera réduit si de l'eau chaude est utilisée pour le remplissage du réservoir.

4. Utilisation de l'appareil

4.1 Connexion à l'alimentation secteur

Branchez la fiche secteur du nettoyeur à vapeur sur la prise appropriée (Fig.18) et mettez l'appareil en marche en appuyant sur l'interrupteur Marche/Arrêt (Fig. 19).

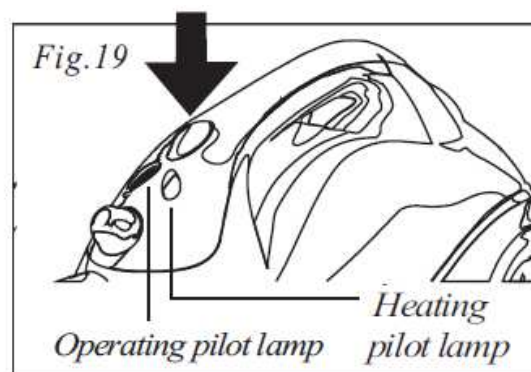
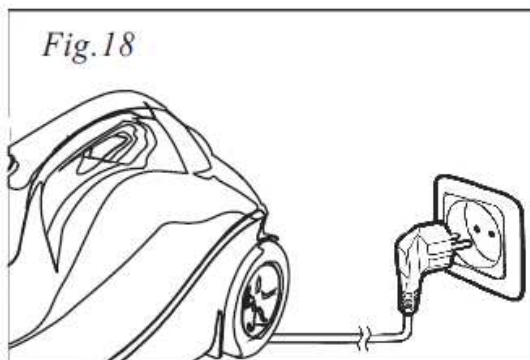

Operating pilot lamp: voyant lumineux de marche
Heating pilot lamp: témoins lumineux de chauffe

Le voyant lumineux vert et le voyant lumineux rouge (Fig.19) s'allument. Les voyants lumineux s'allument dès que le VSC58 est branché et est mis en marche. Le voyant lumineux du chauffage indique que le nettoyeur à vapeur commence à chauffer. La température de fonctionnement est atteinte après environ 8 minutes et le voyant lumineux du chauffage passe au rouge et s'éteint. L'appareil est désormais prêt à être utilisé.

DomoClip®

Manuel d'utilisation

4.2 Utilisation du Nettoyeur à vapeur

⚠ Avertissement :

N'utilisez jamais la buse à vapeur du pistolet vapeur en direction d'une personne, d'un animal, d'une plante ou d'un système électrique (ex.: four ou fil électrique).

REMARQUE :

La vapeur résiduelle continue de s'échapper pendant quelques secondes après l'arrêt de la fonction de vapeur.

Relâchez le dispositif de verrouillage (dispositif de sécurité pour les enfants) en poussant vers la gauche la goupille triangulaire jaune située à droite du pistolet vapeur (Fig.20). La vapeur chaude commence à s'échapper si la touche vapeur est actionnée. Tout d'abord, tenez le pistolet vapeur et placez le en face du vêtement pour absorber la première eau pulvérisée. Actionnez la touche vapeur jusqu'à ce que la vapeur se dégage uniformément. Vous pouvez nettoyer maintenant.

REMARQUE :

Vapormate est équipé d'un disjoncteur de surchauffe. L'appareil s'arrête automatiquement dès que la température atteint 180°C pour empêcher la surchauffe. Déconnectez immédiatement l'appareil du secteur en retirant la fiche. L'appareil à nouveau être utilisé après 30 minutes de refroidissement.

N'utilisez pas le nettoyeur à vapeur en direction d'un point pendant trop longtemps. Détachez les tâches en passant le jet de vapeur vers l'avant et vers l'arrière. La vitesse d'émission de la vapeur peut être réglée en tournant la commande de vapeur pour l'adapter à la gravité de la tâche. Tournez la commande de vapeur dans le sens des aiguilles d'une montre pour réduire la vapeur et dans le sens contraire pour l'augmenter (Fig.21).

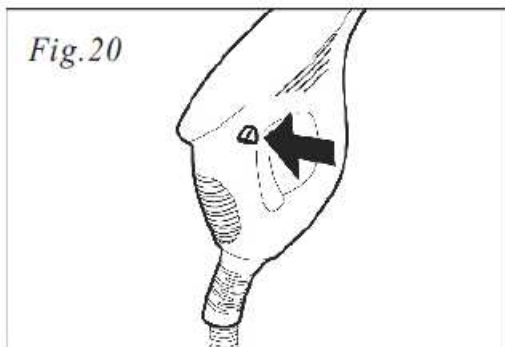

N'augmentez pas la température de l'appareil au-dessus de 45° pendant l'utilisation et rassurez-vous que l'appareil repose toujours sur une base ferme. Un réservoir plein suffit pour une durée d'utilisation maximale de 50 minutes. Ne laissez pas l'appareil sans surveillance lorsqu'il est allumé. Si nécessaire, utilisez un dispositif de verrouillage pour empêcher aux enfants de l'utiliser. Pour ce faire, déplacez vers la droite la goupille triangulaire noire située à gauche du pistolet vapeur.

DomoClip®

Manuel d'utilisation

AVERTISSEMENT :

Le boîtier et les accessoires chauffent pendant l'utilisation ! Laissez l'appareil se refroidir avant de changer les accessoires. N'ouvrez jamais le couvercle du réservoir pendant que le nettoyeur à vapeur est en marche, car le réservoir est sous pression.

4.3 Ajouter de l'eau dans le réservoir

Il faut ajouter de l'eau dans le réservoir lorsque la vitesse d'émission de la vapeur commence à baisser. Arrêtez le nettoyeur à vapeur en appuyant sur le bouton Marche/Arrêt. Le voyant lumineux vert s'éteint. Appuyez sur la touche vapeur située sur le pistolet vapeur pour évacuer la pression restante, puis verrouillez le pistolet. Laissez l'appareil se refroidir. Attention : vous pouvez ajouter de l'eau dans le réservoir en appuyant le couvercle vers le bas tout en le tournant dans le sens des aiguilles d'une montre.

AVERTISSEMENT :

De la vapeur chaude peut s'échapper à l'ouverture.

Le fil du couvercle et le réservoir peuvent brûler.

Ajoutez de l'eau à l'aide du bal mesureur et de l'entonnoir (voir page 10 : remplissage du réservoir d'eau), puis refermez soigneusement le couvercle du réservoir. Le nettoyeur à vapeur peut maintenant est rebranché et remis en marche. Le VSC58 est prêt à être utilisé, dès que le voyant lumineux de chauffage s'éteint.

4.4 Mise à l'arrêt et stockage

Retirez la fiche secteur de la prise. Le voyant lumineux vert s'éteint. Appuyez sur la touche vapeur située sur le pistolet vapeur (Fig.22) pour évacuer la pression restante. Fixez le pistolet vapeur en poussant vers la droite la goupille de verrouillage située à gauche du manche. Retirez la fiche secteur de la prise et laissez l'appareil se refroidir. Videz le réservoir d'eau, afin que les dépôts ne stagne pas (Fig.23).

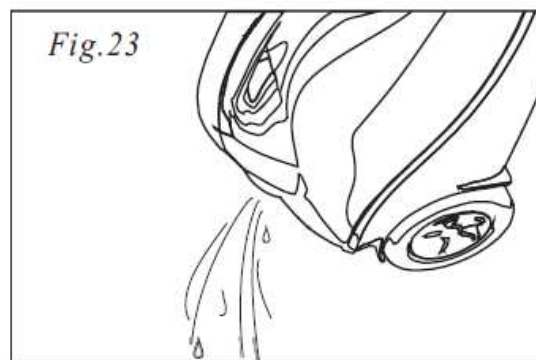
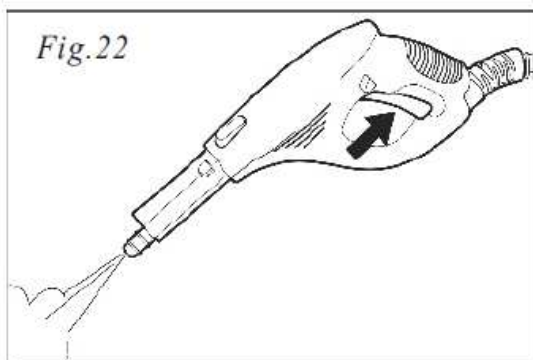

Ne fermez pas le réservoir d'eau jusqu'à ce qu'il soit entièrement sec. Le nettoyeur à vapeur doit être entièrement refroidi. Le nettoyeur à vapeur doit être entièrement refroidi avant d'être rangé. L'appareil doit être rangé hors de portée des enfants. Le tube de rallonge et la buse d'aspiration peuvent être insérés dans le support de fixation situé à l'arrière de l'appareil pour des besoins de rangement ou pour observer une brève pause.

DomoClip[®]

Manuel d'utilisation

DomoClip®

Manuel d'utilisation

5. Général

5.1 Nettoyage et entretien



Avertissement :

- Rassurez-vous toujours que le nettoyeur à vapeur est éteint et débranché avant d'effectuer des travaux de nettoyage ou d'entretien.
- Nettoyez l'appareil en essuyant simplement le boîtier à l'aide d'un tissu légèrement mouillé. N'utilisez aucun agent détachant, abrasif, ni l'alcool, qui peuvent endommager le boîtier.
- Nous recommandons de rincer le réservoir après 5 remplissages au moins, si la dureté de votre eau est supérieure à 1,8mmol/l(10.dH). Les informations relatives à la dureté de l'eau de la région peuvent être obtenues sur votre eau et vous pouvez la secouer pour la nettoyer. Cela permettra de détacher le calcaire qui s'est déposé au fond du nettoyeur à vapeur. Videz le réservoir d'eau et laissez-le se refroidir complètement avant de le fermer.

Le réservoir d'eau doit être traité à l'aide d'un détartrant environ tous les 6 mois pour prolonger la durée de vie du nettoyeur à vapeur. Placez un ou au plus deux sachets de détartrant dans 1 litre d'eau tiède (50°C) et remplissez-en le réservoir d'eau. Laissez la solution agir pendant environ 30 minutes, ensuite versez l'eau avec les solides dissous. Répétez ce processus si nécessaire, puis remplissez le réservoir d'eau.

Mise au rebut à la fin de la durée de vie utile

Si la durée de vie utile de l'appareil expire. Surtout si des dysfonctionnements surviennent, l'appareil usagé doit être rendu inutilisable en retirant la fiche de la prise et en sectionnant le câble d'alimentation. Veuillez-vous débarrasser de l'appareil selon les normes, en vous rapprochant de l'autorité publique d'évacuation des déchets. Contactez votre service local d'évacuation des déchets ou le service de collecte des déchets encombrants.

5.2 Dépannage

Vérifiez premièrement si vous pouvez résoudre le problème vous-mêmes en consultant cette liste avant d'envoyer votre nettoyeur à vapeur au centre du service à la clientèle.

Panne	Cause possible	Recours
Le voyant lumineux ne s'allume pas	L'appareil n'est pas branché à la prise ou n'est pas mis en marche La prise est défectueuse. Le câble d'alimentation est endommagé.	Insérez la fiche secteur dans une prise ou mettez l'appareil en marche. Vérifiez la prise en débranchant le nettoyeur à vapeur et en y branchant un autre appareil. Faites remplacer le câble par

DomoClip®

Manuel d'utilisation

		le centre de service à la clientèle.
La vapeur n'est pas émise lorsque le bouton de vapeur est actionné.	Le dispositif de verrouillage contre les enfants empêche d'actionner la touche vapeur. Le réservoir d'eau est vide.	Poussez vers la gauche la goupille noire située à droite du pistolet vapeur. Ajoutez de l'eau (voir section 4.2, page 20).
L'appareil n'émet qu'une petite quantité de vapeur.	La commande de vapeur est réglée sur minimum.	Tournez la commande de vapeur dans le sens contraire des aiguilles d'une montre jusqu'à ce que la vapeur soit émise.
L'appareil prend trop de temps pour chauffer.	Le réservoir d'eau est entartré.	Détartrez le réservoir d'eau (voir section 5.1, page 14).

5.3 Pièces détachée

Tous les accessoires tels que la buse d'aspiration, l'adaptateur pour accessoire, la buse individuelle, la grande buse à brosse en nylon et la petite buse à brosse en nylon peuvent être commandées plus tard en pièces détachées.

Article N°.	Description
V58-01	Buse d'aspiration avec connecteur
V58-02	Accessoire 2 en 1 (incl.window wiper)
V58 -03	Tubes de rallonge
V58 -04	Adaptateur pour accessoire
V58 -05	2 brosses circulaires et un accessoire de buse à jet
V58 -06	Bol mesureur et entonnoir
V58 -07	Set d'accessoires (1 torchon + 1 couvercle en coton)
V58 -08	Pistolet vapeur avec tuyau

5.4 Données techniques

Type d'appareil : Nettoyeur à vapeur

Modèle : DOH103

Tension : 220V-240V-,50Hz

Consommation d'énergie : 2000W nominal

Pression de la vapeur : Max. 4,5Bar

Pression admise : 5Bar

Volume du réservoir d'eau : Max. 1,5L

Disponibilité de la vapeur : Max. 35 minutes/réservoir

Temps de chauffage : Approx. 8 minutes

Vitesse d'émission de la vapeur : Max. 44g/min

Dimension : 430x250x260mm (I.L.H)

Poids : Appareil sans accessoires 3,4kg

DomoClip®

Manuel d'utilisation



Élimination correcte de ce produit (Déchets d'équipement électrique et électronique)

(Applicable dans l'Union Européenne et dans d'autres pays européens avec des systèmes de ramassage séparés)

La Directive Européenne 2002/96/EC sur les Déchets d'équipement électrique et électronique (WEEE)

Cette marque sur le produit ou sa documentation indique qu'il ne doit pas être éliminé avec les autres déchets ménagers à la fin de sa vie de service.

Pour prévenir toute nuisance possible à l'environnement ou à la santé humaine par l'élimination non contrôlée des déchets, veuillez les séparer des autres types de déchets et recyclez-les de façon responsable pour promouvoir la réutilisation durable des ressources matérielles.

Les utilisateurs ménagers doivent contacter soit le détaillant chez qui ils ont acheté ce produit soit le bureau de leur autorité locale, pour les détails sur où et comment amener cet article pour un recyclage sûr pour l'environnement.



DOMOCLIP
BP 61071
67452 Mundolsheim

- Photo non contractuelle
- Le fabricant se réserve le droit d'effectuer des modifications sur la qualité de cet article sans avis préalable