

PFAFF[®]



expression[™] line

Mode d'emploi

Cette machine à coudre à usage familial est conçue pour répondre aux normes EC/EN 60335-2-28 et UL1594

IMPORTANT : INSTRUCTIONS DE SECURITE

Lors de l'utilisation d'un appareil électrique, les précautions de sécurité essentielles doivent toujours être respectées, y compris les suivantes :

Lire toutes les instructions avant d'utiliser cette machine à coudre à usage domestique.

DANGER – Pour réduire le risque d'électrocution :

- Une machine à coudre sous tension ne doit jamais être laissée sans surveillance. Toujours débrancher la machine à coudre de la prise électrique immédiatement après usage et avant nettoyage.

ATTENTION – Pour réduire le risque de brûlures, d'incendie, d'électrocution ou de blessures :

- Cette machine à coudre ne doit pas être utilisée par des personnes (y compris des enfants) aux capacités physiques, mentales et sensorielles réduites ou ne possédant pas l'expérience et les connaissances nécessaires à moins qu'elles n'aient reçu des instructions spécifiques ou bénéficient de la surveillance d'une personne responsable de leur sécurité pour utiliser la machine à coudre.
- Les enfants doivent être surveillés afin de s'assurer qu'ils ne jouent pas avec la machine à coudre.
- Utiliser cette machine à coudre uniquement pour l'usage prévu, tel que décrit dans ce manuel. Utiliser uniquement les accessoires recommandés par le fabricant, tels que contenus dans ce manuel.
- Ne jamais faire fonctionner cette machine à coudre si la prise ou le cordon sont endommagés, si elle ne fonctionne pas correctement, ou si elle est tombée par terre ou a été endommagée ou plongée dans l'eau. S'adresser au revendeur ou centre de service agréé le plus proche pour faire contrôler, réparer, ou faire un réglage mécanique ou électrique de la machine à coudre.
- Ne jamais faire fonctionner la machine à coudre avec une ouverture de ventilation bouchée. Eviter les accumulations de peluches, poussières et chutes de tissu dans les ouvertures de ventilation de la machine à coudre et dans la pédale de commande.
- Ne pas approcher les doigts des parties mobiles. Une attention particulière est requise autour de l'aiguille de la machine à coudre.
- Utiliser toujours la plaque à aiguille appropriée. L'aiguille risque de se casser avec une plaque non adaptée.
- Porter des lunettes de sécurité.
- Ne pas utiliser d'aiguille courbée.
- Ne pas tirer ni pousser le tissu pendant la couture. Cela risque de faire dévier l'aiguille et de la casser.
- Mettre la machine hors tension, position « 0 », lors des réglages au niveau de l'aiguille, par exemple : enfilage de l'aiguille, changement d'aiguille, enfilage de la canette, changement de pied-de-biche, etc.
- Toujours débrancher la machine à coudre pour retirer les couvercles, pour le graissage, ou pour tout autre réglage de service par l'utilisateur, mentionné dans le manuel d'utilisation.
- Ne jamais faire tomber ou insérer d'objets dans les ouvertures.
- Ne pas utiliser à l'extérieur.
- Ne pas faire fonctionner aux endroits où sont utilisés des aérosols et des vaporisateurs et où de l'oxygène est administré.
- Pour débrancher, mettre tous les boutons sur Arrêt, position « 0 », puis retirer la prise électrique.
- Ne pas débrancher en tirant sur le cordon. Pour débrancher, saisir la prise, pas le cordon.
- Tenez la prise lorsque vous rembobinez le cordon afin d'empêcher que celui-ci ne vous heurte.
- Cette machine est équipée d'une double sécurité. N'utiliser que des pièces détachées d'origine. Voir les instruction relatives à la maintenance des appareil avec une double sécurité.

CONSERVER CES INSTRUCTIONS

MAINTENANCE DES PRODUITS ÉQUIPÉS D'UNE DOUBLE SÉCURITÉ

Une machine à double sécurité est équipée de deux systèmes de sécurité au lieu d'un branchement à la terre. Aucun branchement à terre n'est livré avec un produit à double sécurité et ne doit pas être ajouté à un tel produit. La maintenance d'un produit à double sécurité nécessite une attention toute particulière ainsi qu'une bonne connaissance technique et doit obligatoirement être effectuée par un technicien qualifié. Les pièces détachées d'un tel appareil doivent être des pièces d'origine. La mention « Double Sécurité » doit figurer sur tout appareil équipée d'une double sécurité.



Félicitations!

Vous venez d'acheter la nouvelle machine à coudre PFAFF®. Couturière enthousiaste, vous avez fait l'acquisition d'une machine dernier cri en design et en technologie. Vous pouvez désormais transformer toutes vos idées créatives en réalité.

Avant de commencer, prenez le temps de lire ce mode d'emploi. Vous découvrirez rapidement comment utiliser du mieux possible votre machine. Votre distributeur autorisé PFAFF® est bien entendu à votre entière disposition pour vous conseiller à tout moment. N'hésitez pas à le solliciter en cas de besoin.

Avec votre machine PFAFF® expression™ vous allez faire l'expérience de la couture dans une nouvelle dimension !

Table des matières

1

| | |
|---------------------------------|------------|
| Introduction | 1:5 |
| Vue générale de la machine..... | 1:6 |
| Face avant | 1:6 |
| Pièces supérieures | 1:6 |
| Coffret-accessoires..... | 1:7 |
| Accessoires inclus..... | 1:7 |
| Pieds-de-biche..... | 1:8 |
| Vue générale des points | 1:9 |
| Points utilitaires..... | 1:9 |
| Points patchwork..... | 1:11 |
| Points d'aiguille d'art..... | 1:11 |
| Points fantaisie..... | 1:11 |
| Lettres | 1:12 |

2

| | |
|---|------------|
| Préparation | 2:1 |
| Déballage..... | 2:2 |
| Branchement de l'alimentation électrique..... | 2:2 |
| Rangement après la couture | 2:3 |
| Voyants LED..... | 2:3 |
| Bras libre..... | 2:3 |
| Coupe-fil..... | 2:3 |
| Broches porte-bobine..... | 2:3 |
| Enfilage de la machine | 2:4 |
| Bobinage de canette | 2:6 |
| Insérer la canette | 2:7 |
| Système IDT™ (Double Entraînement Intégré)... | 2:7 |
| Genouillère électronique (4.2) | 2:8 |
| Aiguilles..... | 2:8 |
| Changement d'aiguille..... | 2:9 |
| Abaisser les griffes d'entraînement..... | 2:9 |
| Changer le pied-de-biche..... | 2:9 |
| Boutons de la quilt expression™ 4.2..... | 2:11 |
| Boutons de l'expression™ 3.2..... | 2:13 |
| Menu de réglages..... | 2:15 |

3

| | |
|---|------------|
| Couture | 3:1 |
| Mode couture -vue générale..... | 3:2 |
| Sélection d'un point..... | 3:2 |
| Recommandations de couture..... | 3:2 |
| Réglage du point | 3:3 |
| Inversion..... | 3:4 |
| Options de point d'arrêt..... | 3:4 |
| Programme de tapering | 3:5 |
| Contrôle de vitesse..... | 3:5 |
| Points personnels | 3:6 |
| Techniques du couture..... | 3:7 |
| Quilting aspect fait-main..... | 3:7 |
| Reprisage | 3:7 |
| Position de piqué libre (3.2) | 3:8 |
| Boutonnères | 3:8 |
| Fenêtres contextuelles courantes de couture | 3:10 |

4

| | |
|--|------------|
| Création de séquence | 4:1 |
| Création de séquence - vue générale..... | 4:2 |
| Créer une séquence..... | 4:2 |
| Utiliser l'alphabet..... | 4:3 |
| Gérer vos séquences | 4:4 |
| Coudre une séquence | 4:4 |

5

| | |
|---|------------|
| Maintenance | 5:1 |
| Nettoyage de la machine..... | 5:2 |
| Remise en place de la plaque à aiguille | 5:2 |
| Détection de pannes..... | 5:3 |

Introduction 1



Vue générale de la machine

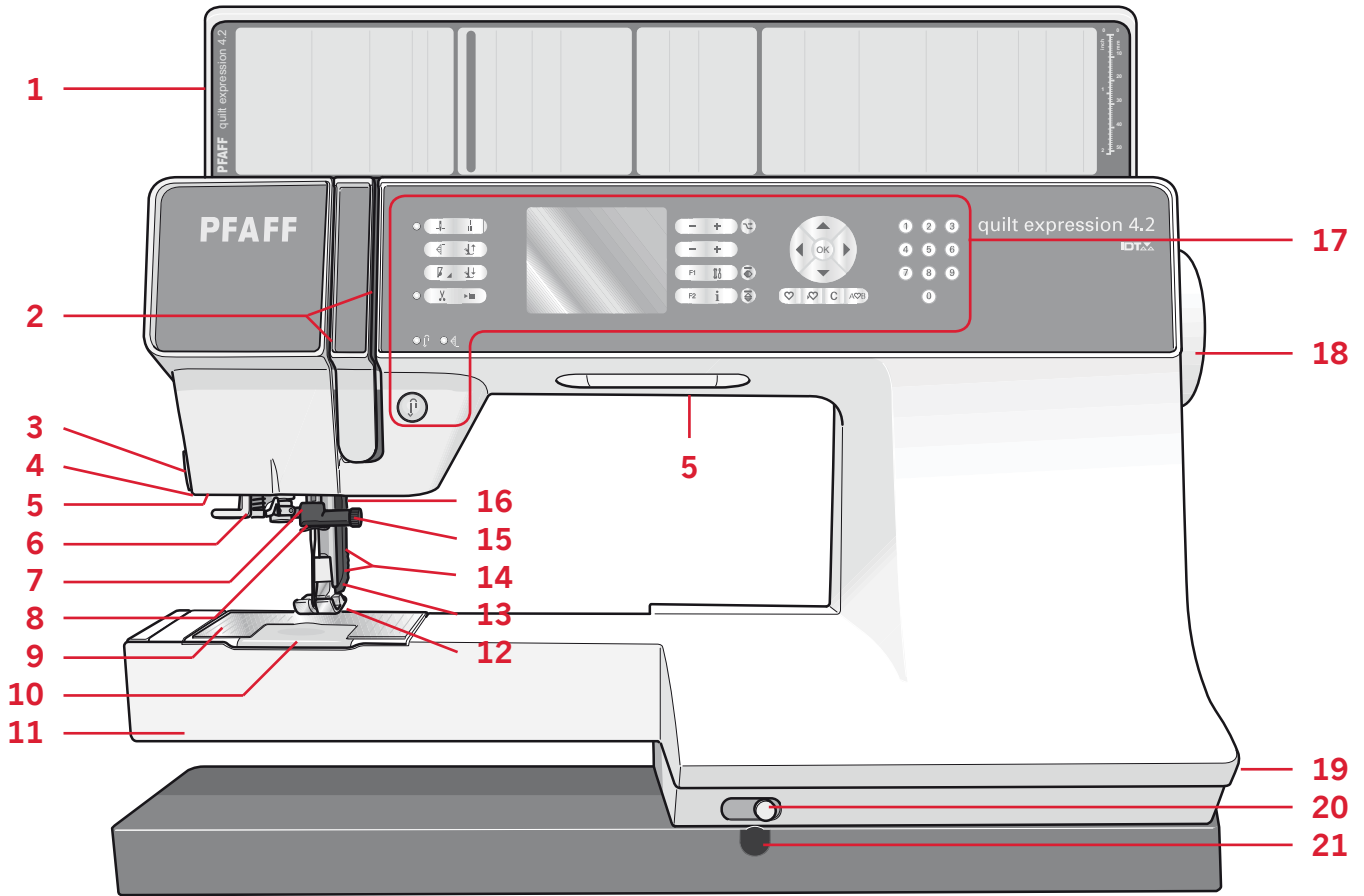

Face avant

1. Couvercle avec vue générale des points et règle
2. Fentes d'enfilage
3. Coupe-fil
4. Prise de pied pour boutonnière Sensormatic
5. Voyants LED
6. Enfile-aiguille intégré
7. Barre à aiguille
8. Guide de fil d'aiguille
9. Plaque à aiguille
10. Couvercle de la canette
11. Bras libre
12. Pied-de-biche
13. Système IDT™
14. Barre à pied-de-biche et support de pied-de-biche
15. Vis d'aiguille
16. Releveur du pied-de-biche (3.2)
17. Boutons et affichage
18. Volant
19. Interrupteur principal, branchements du câble d'alimentation et de la pédale de commande
20. Taquet d'escamotage de griffe
21. Connexion pour la genouillère (4.2)

Pièces supérieures

22. Dispositif de pré-tension pour l'enfilage et le bobinage de canette
23. Guide-fil du bobinage de la canette
24. Guide-fil
25. Guide-fil de canette
26. Coupe-fil de canette
27. Levier du bobineur de canette et l'axe du bobineur de canette
28. Broche porte-bobine repliable
29. Portes-bobine
30. Broche porte-bobine
31. Tension du fil
32. Levier de relevage du fil

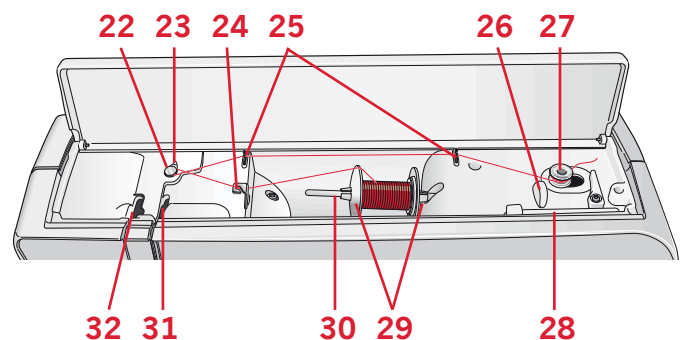

Coffret-accessoires

Le coffret à accessoires contient des compartiments spéciaux pour les pieds-de-biche et les canettes, ainsi qu'un logement pour les aiguilles et les autres accessoires. Rangez les accessoires dans la boîte de façon à ce qu'ils soient facilement accessibles.

- 33. Compartiment des accessoires
- 34. Boîte amovible pour pied-de-biche
- 35. Support de canette amovible

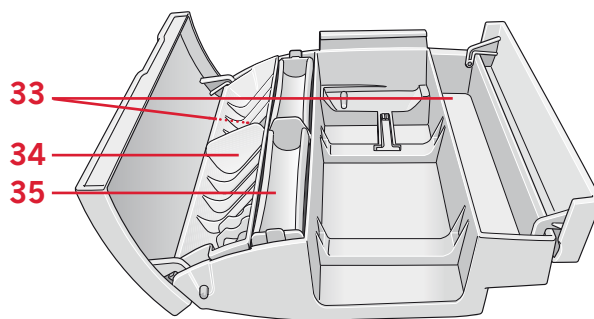

Accessoires inclus



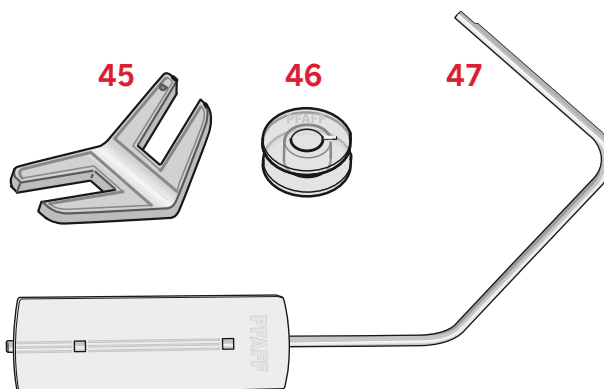
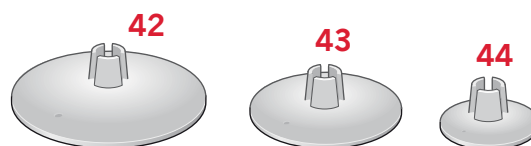
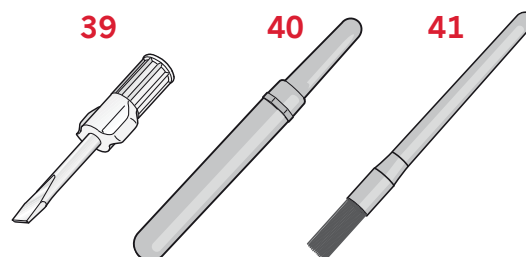
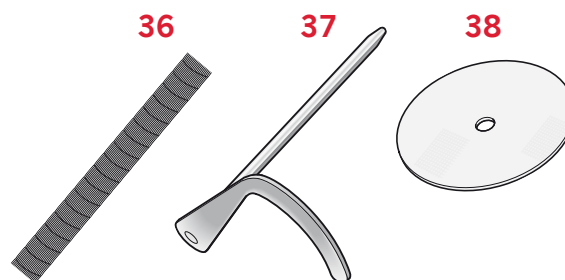



- 36. Filet couvre-bobine
- 37. Guide-bord
- 38. Rond de feutrine
- 39. Tournevis
- 40. Découvit
- 41. Brosse
- 42. Porte-bobine, grand
- 43. Porte-bobine, moyen
- 44. Porte-bobine, petit
- 45. Outil multi-usages
- 46. Canettes
- 47. Genouillère électronique (4.2)

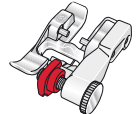

Accessoires inclus non illustrés

- Pédale
- Cordon d'alimentation
- Aiguilles

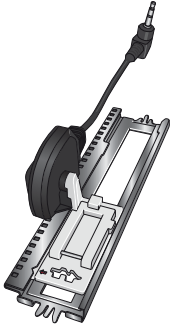
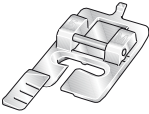
Pieds-du-biche

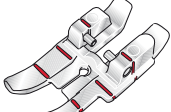
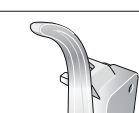













| | |
|---|--|
|  | Pied-de-biche standard 0A avec IDT™ (sur la machine à la livraison) Ce pied est principalement utilisé pour la couture de points droits et de points zigzag, avec une longueur de point supérieure à 1,0mm. |
|  | Pied point fantaisie 1A, avec IDT™ Ce pied est utilisé pour les points décoratifs. La rainure située sous le pied est conçue pour passer sans à-coups au-dessus des points. |
|  | Pied point fantaisie 2A Pour coudre des points décoratifs, des points de zigzag courts et d'autres points utilitaires de moins de 1,0mm de longueur, utilisez ce pied. La rainure située sous le pied est conçue pour passer sans à-coups au-dessus des points. |
|  | Pied pour ourlet invisible 3 avec IDT™ Ce pied s'utilise pour les points d'ourlet invisible. L'ergot sur le pied guide le tissu. Le guide rouge sur le pied, est conçu pour suivre le bord du pli de l'ourlet. |
|  | Pied pour fermeture à glissière 4 avec IDT™ Ce pied peut être posé à droite ou à gauche de l'aiguille, pour coudre facilement près du bord des dents de la fermeture. Déplacez la position d'aiguille à droite ou à gauche pour coudre plus près des dents de la fermeture. |
|  | Pied pour boutonnière Sensormatic 5A Quand il est posé sur la machine, la boutonnière est cousue sur une longueur adaptée à la taille du bouton renseignée dans la machine. |
|  | Pied pour boutonnière manuelle 5M Ce pied est utilisé pour coudre les boutonnières manuelles. Utilisez les repères sur le pied pour positionner le bord du vêtement. Le doigt situé à l'arrière du pied tient les cordons pour les boutonnières avec cordonet. |
|  | Pied Sensormatic pour piqué libre (4.2) Ce pied est utilisé pour la couture en piqué libre Sensormatic. Il peut également être utilisé pour le raccommodage. |
|  | Pied patchwork 1/4" avec IDT™ (4.2) Le pied patchwork 1/4" est parfait pour le rattachage et le patchwork, surtout s'il est utilisé conjointement à la plaque à aiguille droite. L'intervalle entre l'aiguille et le bord extérieur de la pointe est de 1/4" (6 mm) et celui entre l'aiguille et le bord intérieur de la pointe de 1/8" (3 mm). |
|  | Position de piqué libre/reprisage (3.2) Insérez à fond la tige du pied dans l'orifice situé à l'arrière du support du pied-de-biche. Le guide en forme de « C » doit être placé autour de la barre du pied-de-biche. Le grand bras doit se trouver derrière la barre à aiguille. Serrez la vis. |

Important : Assurez-vous d'avoir débrayé l'IDT™ avant d'utiliser les pieds-de-biche 2A, 5A, 5M, 6A et la position de piqué libre/reprisage.

Vue générales des points

Points utilitaires

| Point | Numéro de point | | Nom | Désignation |
|---|-----------------|-----|--|---|
| | 4.2 | 3.2 | | |
|  | 1 | 1 | Point droit | Pour assembler et surpiquer. Sélectionnez à partir l'une des 37 positions d'aiguille. <i>Note : Ce point fait un point d'arrêt plus solide que le point 52 (4.2) / 43 (3.2).</i> |
|  | 2 | 2 | Point droit extensible triple. | Couture renforcée. Surpiqûre. |
|  | 3 | 3 | Point arrière droit | Coudre en marche-arrière continue. |
|  | 4 | 4 | Point de bâti | Pour bâtir des ouvrages. Point simple utilisé pour le bâti. Vous déterminez la longueur du point manuellement. |
|  | 5 | 5 | Point zigzag | Renforce les coutures, finition propre, couture extensible, insertion de dentelle. |
|  | 6 | 6 | Point zigzag, position d'aiguille droite ou gauche | Renforce les coutures, finition propre, couture extensible. |
|  | 7 | 7 | Point zigzag multiple | Appliqués, couchés, œillets. |
|  | 8 | 8 | Point zigzag extensible triple. | Point élastique pour ourlets décoratifs ou surpiqûre. |
|  | 9 | 9 | Point zigzag trois points | Couture d'élastique, raccommodage, patchwork et couture décorative. |
|  | 10 | 10 | Point élastique | Coudre élastique, repriser, pièces. |
|  | 11 | 11 | Point extensible triple | Couture d'élastique, raccommodage, patchwork et couture décorative. |
|  | 12 | 12 | Point nid d'abeille | Point fantaisie pour les tissus extensibles et les ourlets. Utilisé également avec du fil élastique dans la canette. |
|  | 13 | 13 | Point de fronces | Assembler les tissus et molletons de quilt, point décoratif pour quilting, couture de jours. |
|  | 14 | 14 | Point de base | Point d'assemblage pour sous-vêtement, tissu bouclé, cuir, tissus encombrants avec chevauchement des coutures. |
|  | 15 | 15 | Point de chausson | Ourlet élastique décoratif pour les tissus extensibles. |
|  | 16 | 16 | Point d'ourlet invisible | Coutures d'ourlets invisibles sur les tissus tissés. |
|  | 17 | 17 | Point d'ourlet invisible élastique | Couture d'ourlets invisibles sur tissus extensibles. |
|  | 18 | 18 | Point tricot extensible | Coudre sur tissus extensibles. |
|  | 19 | 19 | Overlock fermé | Coudre et surfiler les tissus extensibles en une étape. |
|  | 20 | – | Overlock fermé | Coudre et surfiler en une étape. |
|  | 21 | 20 | Overlock fermé | Coudre et surfiler en une étape avec bord renforcé. |
|  | 22 | 21 | Surfilage standard | Cousez et surfilez les tissus extensibles en une étape avec un bord renforcé. |
| | 23 | – | Overlock | Cousez et surfilez les tissus extensibles en une étape. |

| Point | Numéro de point | | Nom | Désignation |
|---|-----------------|-----|---|---|
| | 4.2 | 3.2 | | |
|  | 24 | 22 | Overlock | Ourlet élastique décoratif pour les tissus extensibles. |
|  | 25 | 23 | Overlock fermé | Coudre et surfiler en une étape, pièces, ourlet. |
|  | 26 | 24 | Overlock tricot extensible | Coudre et surfiler les tissus extensibles en une étape. |
|  | 27 | – | Overlock renforcé | Coudre et surfiler les tissus extensibles en une étape et les renforcer. |
|  | 28 | – | Overlock de bord de finition | Coudre et surfiler tissus extensibles en une étape avec bord renforcé. |
|  | 29 | 25 | Faux point de recouvrement | Créer l'apparence d'un point de recouvrement de surjeteuse pour les tissus extensibles. |
|  | 30 | 26 | Ourlet invisible de point overlock ouvert | Créer un ourlet invisible en point overlock décoratif pour les tissus tissés. |
|  | 31 | – | Ourlet invisible de point overlock fermé | Créer un ourlet invisible avec un point overlock décoratif pour les tissus tissés. |
|  | 32 | 27 | Boutonnière fine | Boutonnière pour chemisiers, chemises et lingerie. |
|  | 33 | 28 | Boutonnière standard | Boutonnière de base pour les chemisiers, chemises et lingerie. Également pour coussins. |
|  | 34 | 29 | Boutonnière arrondie avec renfort pointu | Boutonnière pour vêtements. |
|  | 35 | 30 | Boutonnière arrondie avec arrêt long | Boutonnière pour vêtements. |
|  | 36 | 31 | Boutonnière à œillet avec renfort en pointe | Boutonnière de tailleur ou boutonnière décorative. |
|  | 37 | 32 | Boutonnière à œillet avec arrêt long | Boutonnière de tailleur pour vestes et pantalons. |
|  | 38 | 33 | Boutonnière arrondie | Boutonnière pour vêtements légers ou vestes. |
|  | 39 | 34 | Boutonnière stretch | Boutonnière pour tissus extensibles. |
|  | 40 | – | Boutonnière point de croix | Boutonnière décorative. |
|  | 41 | – | Boutonnière à œillet décorative | Boutonnière décorative pour vestes. |
|  | 42 | – | Boutonnière arrondie traditionnelle avec renfort pointu | Boutonnière traditionnelle décorative. |
|  | 43 | 35 | Couture de boutons | Coudre boutons ou renfort. |
|  | 44 | 36 | Boutonnière près du bord | Avec un plus grand espace de coupe pour les boutonnières près du bord (point droit). |
|  | 45 | 37 | Œillet | Couture traditionnelle avec découpe décorative. |
|  | 46 | 38 | Point de raccommodage programmable | Trous de reprisage ou tissu abîmé. |
|  | 47 | 39 | Point de reprisage renforcé programmable | Trous de reprisage ou tissu abîmé renforcés. |

| Point | Numéro de point | | Nom | Désignation |
|-------|-----------------|-----|-------------------|--|
| | 4.2 | 3.2 | | |
| | 48 | 40 | Renfort | Renforce automatiquement les coutures et poches. |
| | 49 | 41 | Renfort denim | Renforce automatiquement les coutures et poches de manière décorative. |
| | 50 | 42 | Renfort décoratif | Renforce automatiquement les coutures et poches de manière décorative. |
| | 51 | – | Renfort croisé | Renforce automatiquement les coutures et poches. |

Points patchwork

| Point | | | | | | | | | | | | | | | | | | | | | | | | |
|-------|-----|----|----|----|----|----|----|----|----|----|----|----|----|----|----|----|----|----|----|----|----|----|----|----|
| 4.2 | 52* | 53 | 54 | 55 | 56 | 57 | 58 | 59 | 60 | 61 | 62 | 63 | 64 | 65 | 66 | 67 | 68 | 69 | 70 | 71 | 72 | 73 | 74 | 75 |
| 3.2 | 43* | 44 | 45 | 46 | 47 | 48 | 49 | 50 | 51 | – | 52 | – | 53 | – | 54 | 55 | – | 56 | 57 | 58 | 59 | – | 60 | – |

| Point | | | | | | | | | | | | | | | | | | | | | | | | |
|-------|----|----|----|----|----|----|----|----|----|----|----|----|----|----|----|----|----|----|----|----|----|----|----|--|
| 4.2 | 76 | 77 | 78 | 79 | 80 | 81 | 82 | 83 | 84 | 85 | 86 | 87 | 88 | 89 | 90 | 91 | 92 | 93 | 94 | 95 | 96 | 97 | 98 | |
| 3.2 | 61 | 62 | – | – | 63 | – | 64 | 65 | 66 | – | 67 | – | 68 | 69 | – | 70 | 71 | 72 | 73 | – | – | – | 74 | |

Points d'aiguille d'art

| Point | | | | | | | | | | | | | | | | | | | | | | | | |
|-------|----|-----|-----|-----|-----|-----|-----|-----|-----|-----|-----|-----|-----|-----|-----|-----|-----|-----|-----|-----|-----|-----|-----|-----|
| 4.2 | 99 | 100 | 101 | 102 | 103 | 104 | 105 | 106 | 107 | 108 | 109 | 110 | 111 | 112 | 113 | 114 | 115 | 116 | 117 | 118 | 119 | 120 | 121 | 122 |
| 3.2 | 75 | 76 | 77 | 78 | – | 79 | 80 | 81 | 82 | 83 | – | 84 | 85 | – | 86 | 87 | 88 | 89 | 90 | 91 | 92 | 93 | 94 | – |

| Point | | | | | | | | | | | | | | | |
|-------|-----|-----|-----|-----|-----|-----|-----|-----|-----|-----|-----|-----|-----|-----|--|
| 4.2 | 123 | 124 | 125 | 126 | 127 | 128 | 129 | 130 | 131 | 132 | 133 | 134 | 135 | 136 | |
| 3.2 | 95 | 96 | 97 | – | 98 | 99 | 100 | 101 | 102 | 103 | 104 | 105 | 106 | 107 | |

Points fantaisie

| Point | | | | | | | | | | | | | | | | | | | | | | | | |
|-------|-----|-----|-----|-----|-----|-----|-----|-----|-----|-----|-----|-----|-----|-----|-----|-----|-----|-----|-----|-----|-----|-----|-----|-----|
| 4.2 | 137 | 138 | 139 | 140 | 141 | 142 | 143 | 144 | 145 | 146 | 147 | 148 | 149 | 150 | 151 | 152 | 153 | 154 | 155 | 156 | 157 | 158 | 159 | 160 |
| 3.2 | 108 | 109 | 110 | 111 | 112 | 113 | 114 | 115 | 116 | 117 | – | 118 | 119 | 120 | 121 | 122 | 123 | 124 | 125 | 126 | 127 | 128 | 129 | 130 |

| Point | | | | | | | | | | | | | | | | | | | | | | | | |
|-------|-----|-----|-----|-----|-----|-----|-----|-----|-----|-----|-----|-----|-----|-----|-----|-----|-----|-----|-----|-----|-----|-----|-----|-----|
| 4.2 | 161 | 162 | 163 | 164 | 165 | 166 | 167 | 168 | 169 | 170 | 171 | 172 | 173 | 174 | 175 | 176 | 177 | 178 | 179 | 180 | 181 | 182 | 183 | 184 |
| 3.2 | – | – | 131 | 132 | 133 | 134 | 135 | 136 | – | 137 | 138 | 139 | 140 | 141 | 142 | 143 | 144 | 145 | 146 | – | 147 | 148 | 149 | 150 |

| Point | | | | | | | | | | | | | | | | | | | | | | | | |
|-------|-----|-----|-----|-----|-----|-----|-----|-----|-----|-----|-----|-----|-----|-----|-----|-----|-----|-----|-----|-----|-----|-----|-----|-----|
| 4.2 | 185 | 186 | 187 | 188 | 189 | 190 | 191 | 192 | 193 | 194 | 195 | 196 | 197 | 198 | 199 | 200 | 201 | 202 | 203 | 204 | 205 | 206 | 207 | 208 |
| 3.2 | 151 | 152 | 153 | 154 | 155 | 156 | 157 | 158 | 159 | – | 160 | 161 | 162 | 163 | 164 | – | 165 | 166 | – | 167 | 168 | – | 169 | 170 |

* Ce point fait des points d'arrêt plus décoratifs que le point 1.

| Point | | | | | | | | | | | | | | | | | | | | | | | |
|-------|-----|-----|-----|-----|-----|-----|-----|-----|-----|-----|-----|-----|-----|-----|-----|-----|-----|-----|-----|-----|-----|-----|-----|
| 4.2 | 209 | 210 | 211 | 212 | 213 | 214 | 215 | 216 | 217 | 218 | 219 | 220 | 221 | 222 | 223 | 224 | 225 | 226 | 227 | 228 | 229 | 230 | 231 |
| 3.2 | 171 | 172 | 173 | 174 | - | 175 | 176 | 177 | 178 | 179 | 180 | 181 | 182 | 183 | 184 | 185 | 186 | 187 | 188 | 189 | 190 | 191 | 192 |

| Point | | | | | | | | | | | | | | | | | | | | | | | |
|-------|-----|------------------|------------------|------------------|------------------|------------------|------------------|------------------|------------------|------------------|------------------|------------------|-----|-----|-----|-----|-----|-----|-----|-----|-----|-----|-----|
| 4.2 | 232 | 233 ¹ | 234 ¹ | 235 ¹ | 236 ¹ | 237 ² | 238 ³ | 239 ⁴ | 240 ⁵ | 241 ⁵ | 242 ⁶ | 243 ⁶ | 244 | 245 | 246 | 247 | 248 | 249 | 250 | 251 | 252 | 253 | 254 |
| 3.2 | 193 | 194 ¹ | 195 ¹ | 196 ¹ | 197 ¹ | 198 ² | 199 ³ | 200 ⁴ | 201 ⁵ | 202 ⁵ | 203 ⁶ | 204 ⁶ | - | - | - | - | - | - | - | - | - | - | - |

¹ Un pied pour point de noeud (Candlewicking) optionnel avec le système IDT™ est nécessaire (Réf. 820613-096).

² Un pied pour perles optionnel est nécessaire 6 mm (Réf. 820605-096).

³ Un pied pour perles optionnel est nécessaire 4 mm (Réf. 820604-096).

⁴ Un pied pour surpiqûre double niveau optionnel avec système IDT™ est nécessaire (Réf. 820676-096).

⁵ Un pied pour cordon à trois trous optionnel avec système IDT™ est nécessaire (Réf. 820920-096).

⁶ Un pied pour joindre et plier les bordures avec système IDT™ est nécessaire (Réf. 820931-096).

Lettres

Comic (3.2 & 4.2)

ABCDEFGHIJKLMNOPQRSTUVWXYZ
abcdefghijklmnopqrstuvwxyz
0123456789.,:;-+=%/*°~`´'¨_ -
ÀÄÖÜÆŒØËÇÑ\$§ß&?|¡í-
âàáãäåèéëêìíîïðóôõöøœøùúüûçñ
© ®

Cyrillic (3.2 & 4.2*)

АБВГДЕЖЗИЙКЛМНОПРСТУФХ
ЦЧШЩЬЫЬЭЮЯ
абвгдежзийклмнопрстуфхцчшщъы
ьэюя
0123456789ë\|©%.:;`´'*=!-+.,,-

Outline (4.2**)

ABCDEFGHIJKLMNOPQRSTUVWXYZ
WXYZ
0123456789.,:;-À Á Â Ã Ä Å Æ Ø Æ Ñ
& ? ! -

* Uniquement en russe, la machine à coudre quilt expression™ 4.2.

** Non inclus en russe la machine à coudre quilt expression™ 4.2

Préparation 2

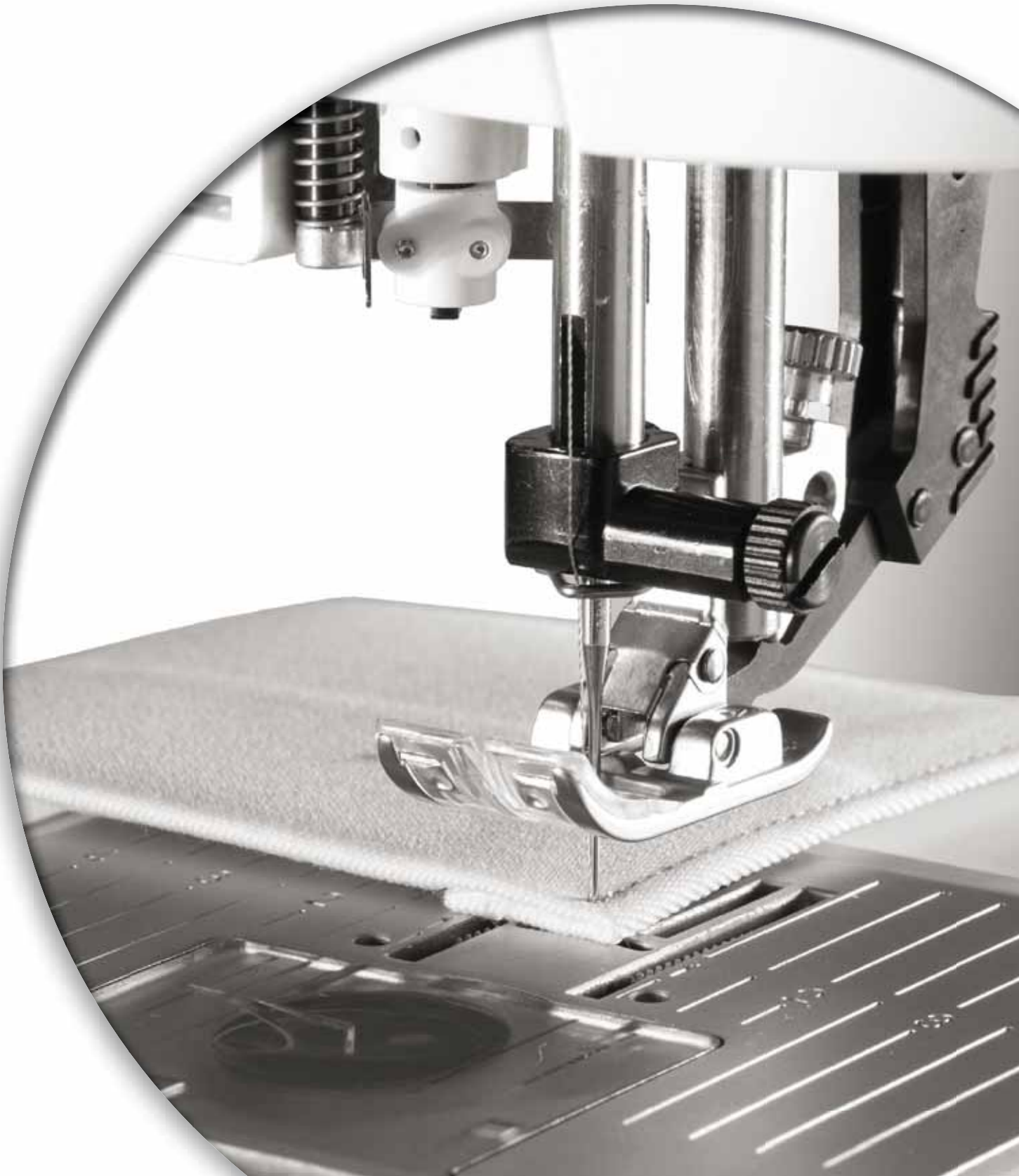

Déballage

1. Placez la boîte sur une surface plate et rigide. Sortez la machine de la boîte, retirez l'emballage externe et sortez la mallette de la machine.
2. Retirez tout le reste de l'emballage et le sac en plastique.
3. Faites glisser la boîte à accessoires et retirez le polystyrène à l'intérieur.

Remarque : Si le polystyrène est laissé dans la boîte à accessoires, cela peut affecter la qualité du motif. Le polystyrène sert uniquement pour le transport et doit être enlevé.

Remarque : Votre PFAFF® expression™ machine à coudre est réglée pour vous donner le meilleur fini de point à une température ambiante normale. Les températures extrêmement élevées ou basses peuvent affecter le résultat de couture.

Branchement électrique

Parmi les accessoires, vous trouverez le cordon d'alimentation et la pédale de commande.

Note : Avant de brancher la pédale de commande, vérifiez qu'elle est bien du type « FR5 » (voir sous la pédale).

1. Retirez le cordon d'alimentation de la pédale. Retournez la pédale. Branchez le cordon dans la prise prévue à cet effet dans la pédale. Enfoncez-le bien pour vous assurer qu'il est bien connecté. Placez le cordon dans la fente dans le dessous de la pédale.
2. Branchez le cordon de la pédale de commande dans la prise en bas à droite de la machine (A).
3. Branchez le cordon d'alimentation dans la prise arrière en bas à droite de la machine (B). Branchez le cordon dans la prise murale.
4. Appuyez sur l'interrupteur d'alimentation pour allumer l'alimentation et l'éclairage (C).

Remarque : Le branchement du cordon d'alimentation dans la pédale n'est nécessaire que la première fois que vous utilisez la machine.

Pour les États-Unis et le Canada

Cette machine à coudre est équipée d'une prise polarisée à sens unique (une fiche est plus large que l'autre), Afin de réduire le risque d'électrocution, cette prise est destinée à être adaptée dans une prise polarisée à sens unique. Si la fiche ne s'adapte pas totalement dans la prise, retournez la fiche. Si elle ne s'adapte toujours pas, contactez un électricien qualifié pour qu'il installe une prise correcte. Attention ! Toute modification de la prise est à proscrire !

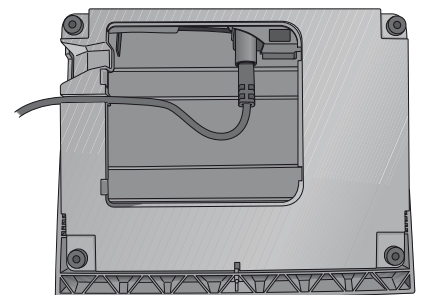
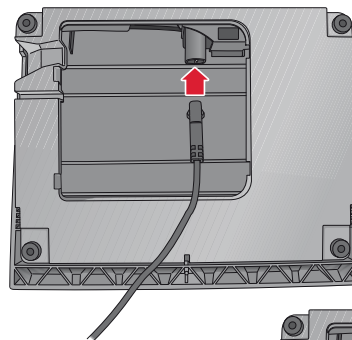
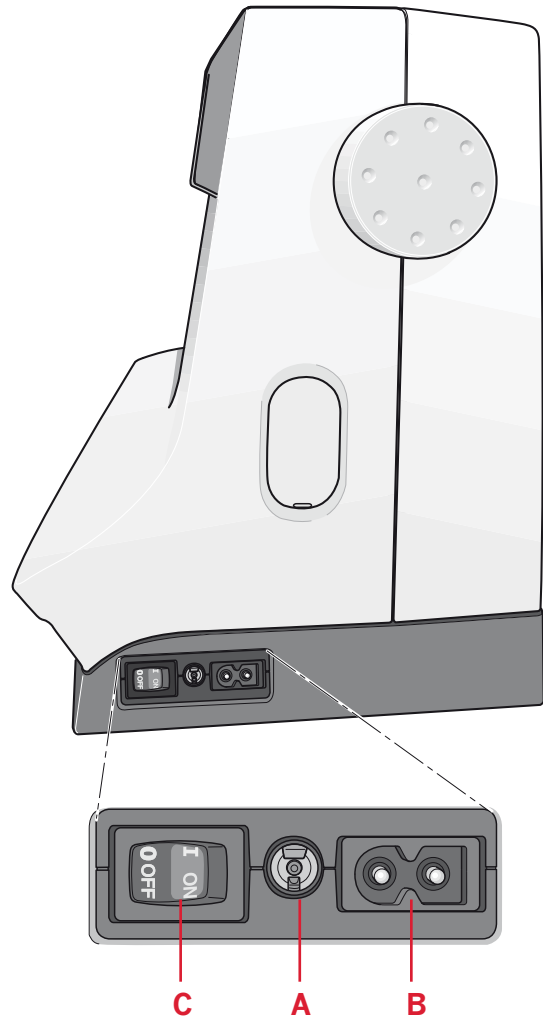

Rangement de la machine après la couture

1. Éteignez l'interrupteur principal.
2. Débranchez le cordon de la prise murale, puis de la machine.
3. Débranchez le cordon de pédale de la machine. Enroulez le cordon autour de la pédale pour la ranger.
4. Placez tous les accessoires dans le coffret à accessoires. Faites glisser le coffret sur la machine autour du bras libre.
5. Placez la pédale dans l'espace situé au-dessus du bras libre.
6. Mettez le capot rigide.

Voyants LED

Votre machine est équipée de voyants LED qui distribuent la lumière de façon homogène sur la zone de couture et éliminent les ombres.

Bras libre

Pour utiliser le bras libre, vous devez retirer le coffret à accessoires. Lorsqu'il est fixé, un crochet retient le coffret à accessoires verrouillé à la machine. Retirez le coffret en le faisant glisser vers la gauche.

Coupe-fil

Pour utiliser le coupe-fil, tirez le fil de l'arrière vers l'avant, comme indiqué (A).

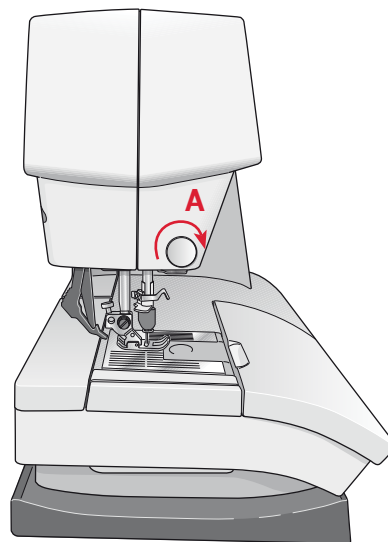

Broches porte-bobine

Votre machine est équipée de deux broches porte-bobine, une broche principale et une broche repliable. Les broches porte-bobine sont conçues pour tous les types de fils. La broche porte-bobine principale est réglable et peut être utilisée en position horizontale (le fil se déroule de la bobine) et en position verticale (la bobine de fil tourne). Utilisez la position horizontale pour les fils normaux et la position verticale pour les grandes bobines ou les fils spéciaux.

Position horizontale

Placez un porte-bobine et la bobine de fil sur la broche porte-bobine. Assurez-vous que le fil se déroule sur le dessus et glisse sur un deuxième porte-bobine.

Utilisez un porte-bobine un peu plus grand que la bobine de fil. Pour les bobines de fil étroites, utilisez un porte-bobine plus petit devant la bobine. Pour les grandes bobines de fil, utilisez un porte-bobine plus grand devant la bobine.

Le côté plat du porte-bobine doit être appuyé fermement contre la bobine. Il ne doit pas y avoir d'espace entre le porte-bobine et la bobine de fil.

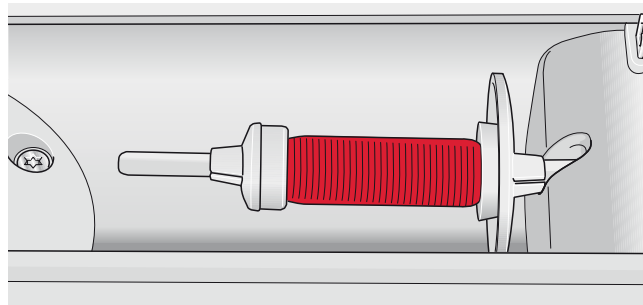

Petit porte-bobine

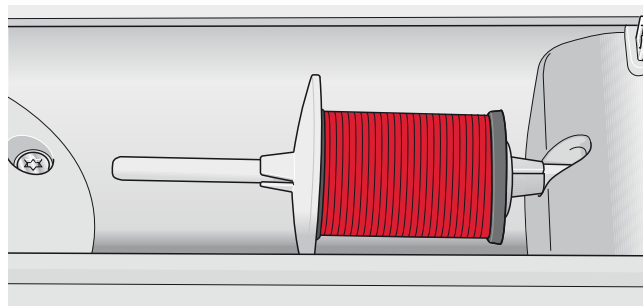

Grand porte-bobine

Position verticale

Relevez la broche porte-bobine sur la position verticale. Faites glisser le grand porte-bobine et placez un rond de feutrine sous la bobine de fil. Ceci sert à empêcher le fil de se dérouler trop vite. Ne placez pas de porte-bobine au-dessus de la broche porte-bobine car ceci empêcherait la bobine de tourner.

Broche porte-bobine repliable

La broche porte-bobine repliable s'emploie pour bobiner une canette à partir d'une seconde bobine de fil ou pour une deuxième bobine quand vous cousez avec une aiguille double.

Relevez la broche porte-bobine repliable. Faites glisser un grand porte-bobine et placez un rond de feutrine sous la bobine de fil.

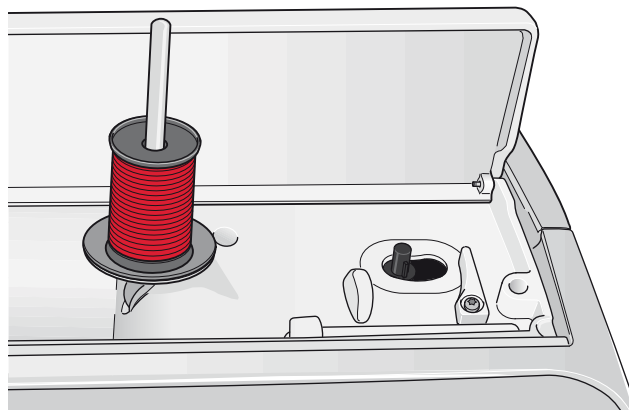

Broche porte-bobine principale en position verticale

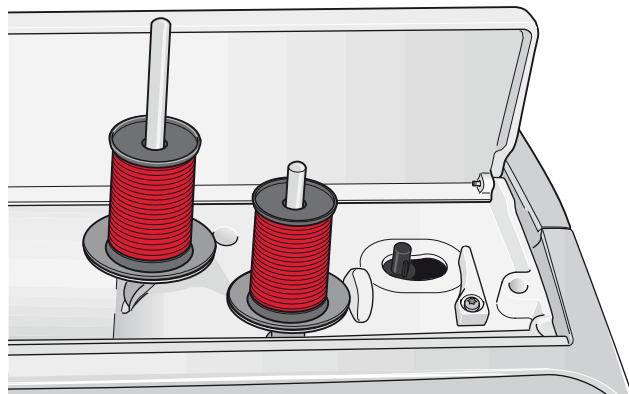

Broche porte-bobine repliable et broche porte-bobine principale en position verticale

Enfilage de la machine

Assurez-vous que le pied-de-biche est relevé et que l'aiguille est en position haute.

1. Placez une bobine de fil sur la broche porte-bobine et posez un porte-bobine de taille appropriée.
2. Tirez le fil dans le second guide-fil (A) de l'avant vers l'arrière. Tirez le fil à partir de la droite sous le guide-fil de bobinage de canette (B), sur le disque de pré-tension (C).
3. Enfilez dans la fente d'enfilage droite, puis vers le haut dans la fente d'enfilage gauche.
4. Amenez le fil de la droite dans le releveur de fil (D) et vers le bas dans la fente d'enfilage gauche vers le guide-fil d'aiguille (E).
5. Enfiler l'aiguille.

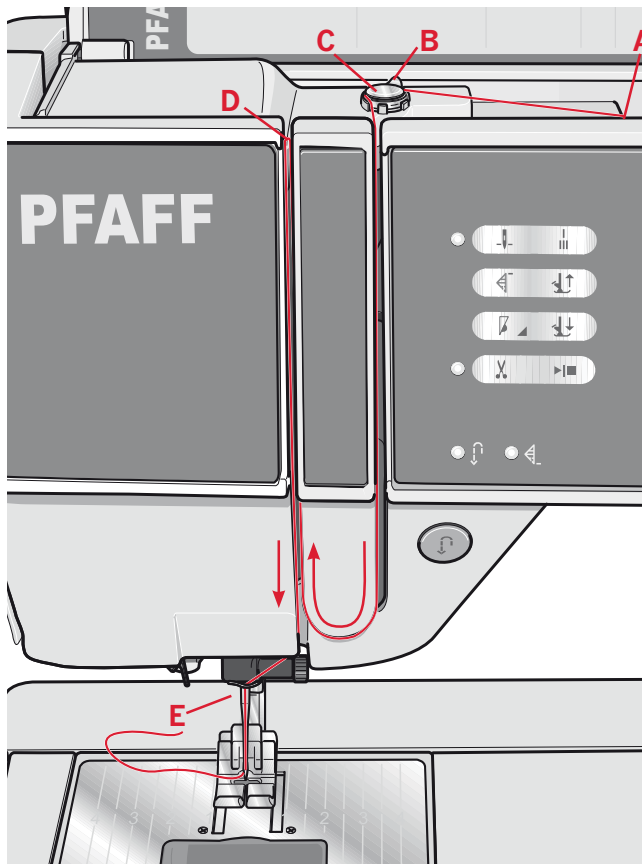
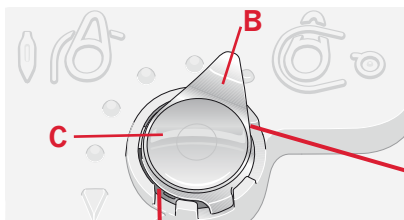

quilt expression™ 4.2

Enfile-aiguille

L'enfile-aiguille vous permet d'enfiler l'aiguille automatiquement. L'aiguille doit être en position haute pour utiliser l'enfile-aiguille intégré. Nous vous recommandons également d'abaisser le pied-de-biche.

1. Utilisez la poignée pour tirer l'enfile-aiguille jusqu'en bas. Le petit crochet (G) pivote alors à travers le chas de l'aiguille.
2. Placez le fil de l'arrière sur le crochet (H) et sous le crochet de fil (G).
3. Laissez l'enfile-aiguille basculer doucement vers l'arrière. Le crochet tire le fil à travers le chas de l'aiguille et forme une boucle derrière l'aiguille. Tirez la boucle du fil vers l'extérieur derrière l'aiguille.

Remarque : L'enfile-aiguille est conçu pour être utilisé avec des aiguilles de taille 70-120. Vous ne pouvez pas utiliser l'enfile-aiguille avec des aiguilles de taille 60 ou moins, ni avec l'aiguille lancéolée, l'aiguille double ou l'aiguille triple. Certains accessoires en option exigent un enfilage manuel de l'aiguille.

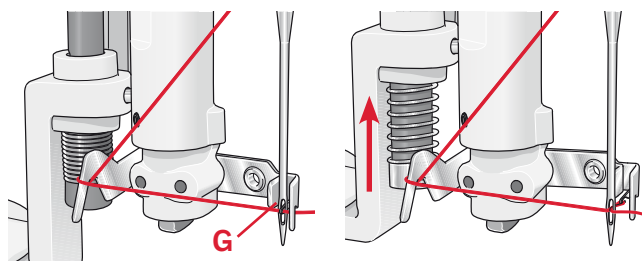
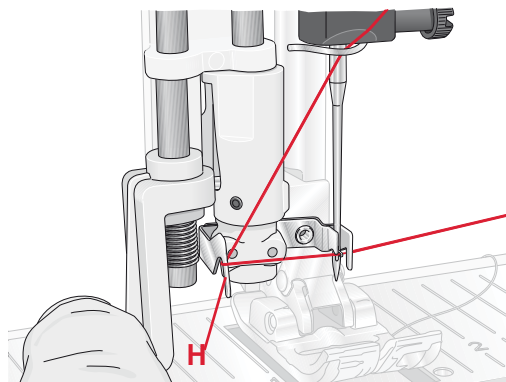

Enfilage de l'aiguille double

Remplacez l'aiguille habituelle par une aiguille double. Assurez-vous que le pied-de-biche est relevé et que l'aiguille est en position haute.

1. Placez une bobine de fil sur la broche porte-bobine et posez un porte-bobine de taille appropriée. Relevez la broche porte-bobine repliable. Insérez un grand porte-bobine et un rond de feutrine. Placer le deuxième fil sur la broche porte-bobine
2. Tirez les fils dans le guide-fil (A) de l'avant vers l'arrière. Tirez les deux fils à partir de la droite sous le guide-fil de bobinage de canette (B), sur le disque de pré-tension (C).
3. Enfilez dans la fente d'enfilage droite, puis vers le haut dans la fente d'enfilage gauche. Assurez-vous que vous enfilez un fil du côté gauche et un fil du côté droit du disque de tension (D).
4. Amenez les fils de la droite dans le releveur de fil (E) et vers le bas dans la fente d'enfilage gauche. Assurez-vous que le fil se trouve à l'intérieur du guide-fil d'aiguille (F) et l'autre à l'extérieur. Assurez-vous que les fils ne s'emmêlent pas.
5. Enfiler les aiguilles.

Remarque : si vous utilisez des fils spéciaux (par exemple des fils métalliques), leur poids et leur surface irrégulière augmentent la tension du fil. En réduisant la tension, vous évitez le risque de casser l'aiguille.

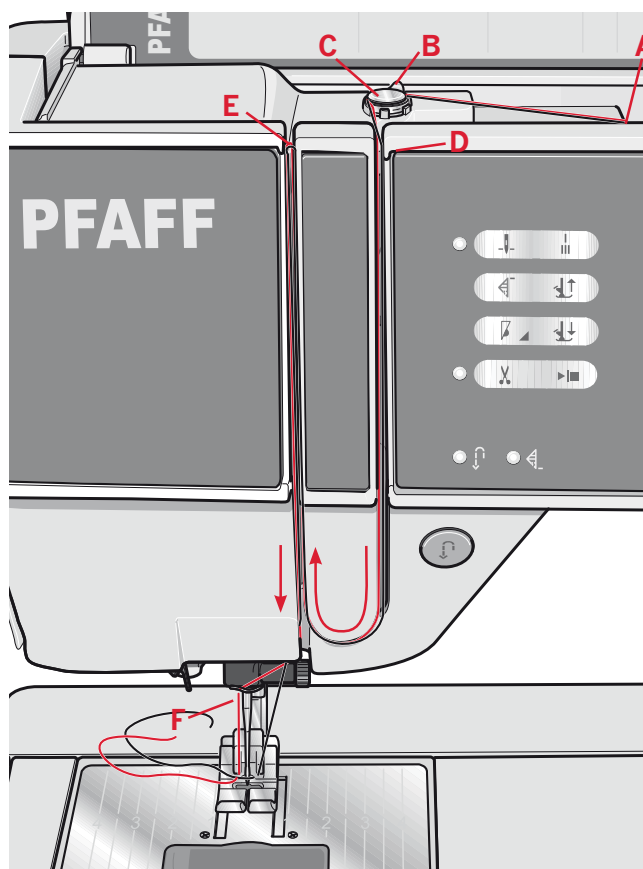

quilt expression™ 4.2

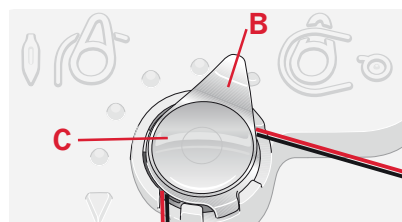

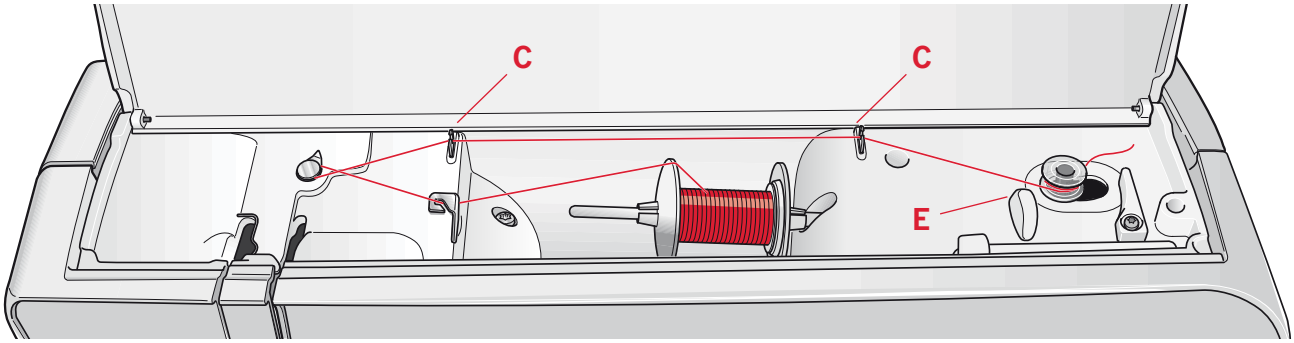

Bobinage de canette

Enfilage à partir de la position horizontale

1. Placez une canette vide sur l'axe du bobineur avec le logo vers le haut. Utilisez uniquement les canettes PFAFF® d'origine approuvées pour ce modèle.
2. Placez la bobine de fil sur la broche porte-bobine en position horizontale. Poussez fermement un porte-bobine contre la bobine.
3. Placez le fil dans le second guide-fil (A) de l'avant vers l'arrière. Tirez le fil dans le sens inverse des aiguilles d'une montre au-dessus du guide-fil de l'enfileur de canette (B), puis à travers les guide-fil de canette (C) à l'arrière.
Remarque : Assurez-vous que le fil est bien passé dans le dispositif de pré-tension pour obtenir la tension correcte du fil.
4. Enfilez à travers la fente dans la canette (D) de l'intérieur vers l'extérieur.
5. Poussez le levier de canette vers la droite pour bobiner. Une fenêtre contextuelle s'affiche à l'écran pour vous informer que le bobinage de canette est activé. Appuyez sur la pédale pour commencer à bobiner la canette.
Quand la canette est pleine, le bobinage ralentit puis s'arrête automatiquement. La fenêtre contextuelle disparaît. Retirez la canette et coupez le fil à l'aide du coupe-fil (E).

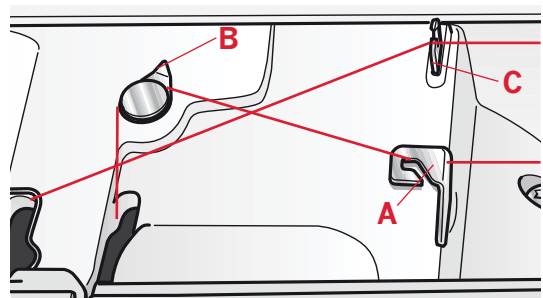
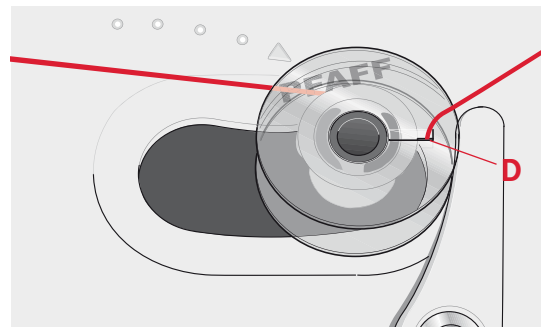
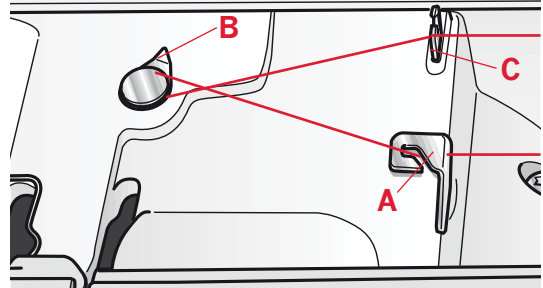

Bobinage par l'aiguille

Assurez-vous que le pied-de-biche et l'aiguille sont en position haute. Bobinez uniquement par l'aiguille si vous utilisez un pied-de-biche en métal. Amenez le fil vers le haut à partir de l'aiguille, sous le pied-de-biche, vers la fente d'enfilage gauche et par les guide-fil de canette (C). Puis suivez les étapes 4 et 5 ci-dessus.

Mise en place de la canette

1. Retirez le couvercle de la canette en le faisant glisser vers vous.
2. Placez la canette dans le compartiment de canette, avec le logo vers le haut et avec le fil se déroulant de la gauche de la canette. La canette tourne alors dans le sens inverse des aiguilles d'une montre, lorsque vous tirez le fil.
3. Placez votre doigt sur la canette pour l'empêcher de tourner et tirez le fil fermement vers la droite, puis vers la gauche dans le ressort de tension (A), jusqu'à ce qu'il « clique » en place.
4. Continuez d'enfiler autour de (B) et à droite du coupe-fil (C). Remettez le couvercle en place. Tirez le fil vers la gauche pour le couper.

Remarque : Le couvercle du compartiment de canette peut être utilisé comme loupe.

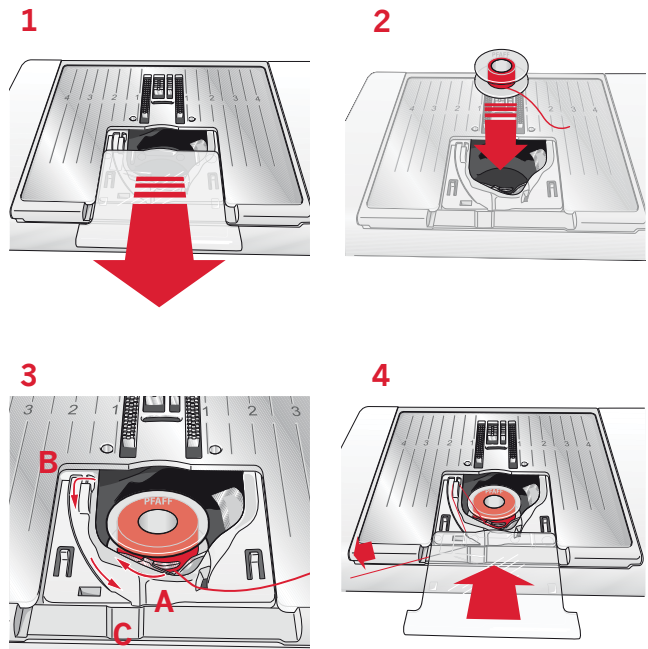

Système IDT™ (double entraînement intégré)

Votre machine PFAFF® expression™ vous garantit des coutures impeccables sur tous les types de tissu grâce au double entraînement intégré, le système IDT™. Comme pour les machines industrielles, le système IDT™ assure l'entraînement simultané du tissu par le haut et par le bas. Le textile est entraîné avec précision, ce qui évite la formation de fauxplis sur les tissus fins tels que la soie et la rayonne. L'action double entraînement du système IDT™ empêche que les épaisseurs ne se déplacent endant la couture. Ainsi, les épaisseurs de quilt restent lignées et le raccord se fait parfaitement lors de la couture de plaids ou de tissus à rayures.

Embrayer le système IDT™

Important : Quand vous utilisez le système IDT™, utilisez un pied-de-biche avec dégagement à l'arrière (D).
Relevez le pied-de-biche. Enfoncez le système IDT™ vers le bas jusqu'à ce qu'il s'embraye.

Débrayer le système IDT™

Relevez le pied-de-biche. Tenez le système IDT™ entre deux doigts par le coude strié. Exercez une pression vers le bas sur le système IDT™, puis tirez-le vers l'arrière et guidez-le lentement vers le haut.

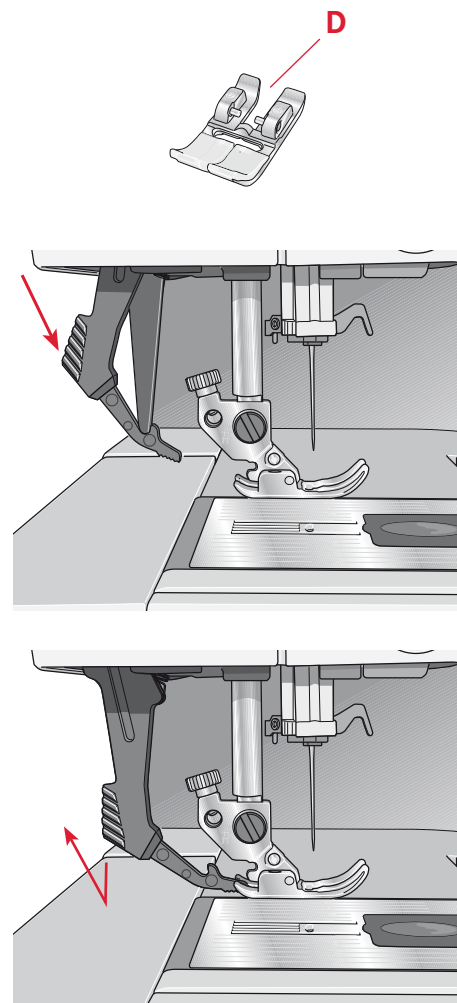

Genouillère électronique (4.2)

Votre machine est équipée d'une genouillère électronique permettant de régler la hauteur du pied-de-biche.

Insérez la genouillère dans l'orifice prévu à cet effet. Le talon plat doit être placé vers le haut. Ajustez la patte rectangulaire à votre hauteur de genou (A).

Exercez une pression sur cette patte avec votre genou, en appuyant vers la droite pour voir remonter le pied-de-biche. Vous disposez maintenant de vos deux mains pour tourner le tissu.

Pour retirer la genouillère, il vous suffit de l'extraire directement de l'orifice.

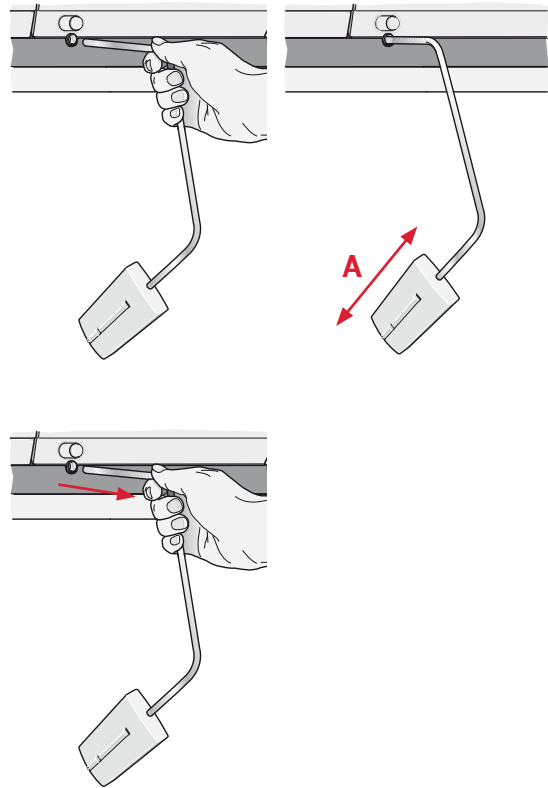

Aiguilles

L'aiguille de la machine à coudre joue un rôle important dans une couture réussie. Utilisez uniquement des aiguilles de qualité. Nous recommandons les aiguilles du système 130/705H. Le jeu d'aiguille inclus avec votre machine, contient des aiguilles des tailles les plus fréquemment utilisées.

Aiguille universelle (B)

Les aiguilles universelles ont une pointe légèrement arrondie et existent en plusieurs grosseurs. Pour la couture en général dans différents types et épaisseurs de tissus.

Aiguille pour tissu extensible (C)

Les aiguilles pour tissu extensible ont un biseau spécial pour supprimer les points sautés lorsqu'il y a une ondulation dans le tissu. Pour le jersey, les tenues de bain, le molleton, les daims et cuirs synthétiques. Marquées par une bande jaune.

Aiguille à broder (D)

Les aiguilles à broder ont un biseau spécial, une pointe légèrement arrondie et un chas un peu plus grand pour éviter d'abimer le fil et les matières. À utiliser avec des fils métalliques et autres fils spéciaux pour la broderie et la couture décorative. Marquées par une bande rouge.

Aiguille à denim (E)

Les aiguilles à denim ont une pointe effilée pour pénétrer dans les tissés serrés sans tordre l'aiguille. Pour le canevas, le denim, les microfibres. Marquées par une bande bleue.

Aiguilles lancéolées (F)

L'aiguille lancéolée comporte des « ailes » larges sur les côtés pour percer des trous dans le tissu lorsque vous cousez un entredeux ou d'autres points d'ourlet dans des tissus en fibres naturelles. Diminuez la largeur du point pour obtenir les meilleurs résultats.

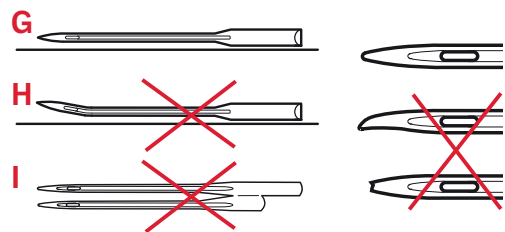
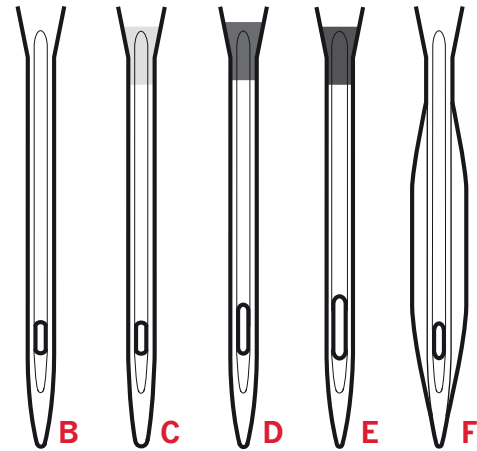

Remarque : Changez souvent les aiguilles. Utilisez toujours une aiguille droite avec une bonne pointe (G). Une aiguille endommagée (H) peut provoquer des points sautés et une cassure de l'aiguille ou du fil. Une aiguille défectueuse peut également endommager la plaque à aiguille.

N'utilisez pas les aiguilles doubles asymétriques (I) car elles pourraient endommager votre machine à coudre.

Changer l'aiguille

1. Utilisez le trou dans l'outil multi-usages pour tenir l'aiguille.
2. Desserrez la vis de l'aiguille. Utilisez le tournevis si besoin est.
3. Retirez l'aiguille.
4. Insérez la nouvelle aiguille, à l'aide de l'outil multi-usages. Poussez la nouvelle aiguille vers le haut, avec le côté plat vers l'arrière, jusqu'à ce qu'elle s'arrête.
5. Serrez la vis d'aiguille le plus possible.

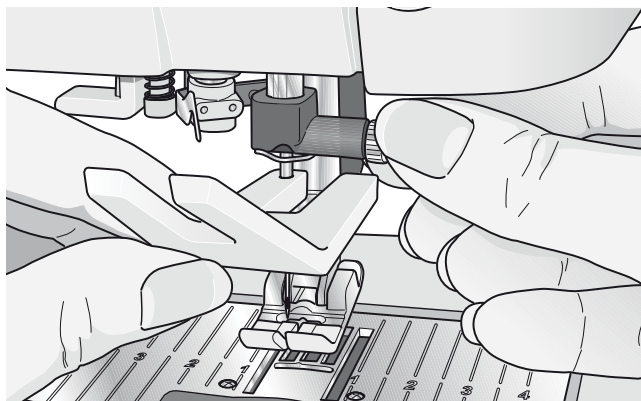

Abaisser les griffes d'entraînement

Vous pouvez abaisser les griffes d'entraînement en déplaçant le taquet placé à l'avant de la machine vers la gauche. Poussez le taquet vers la droite pour relever les griffes d'entraînement.

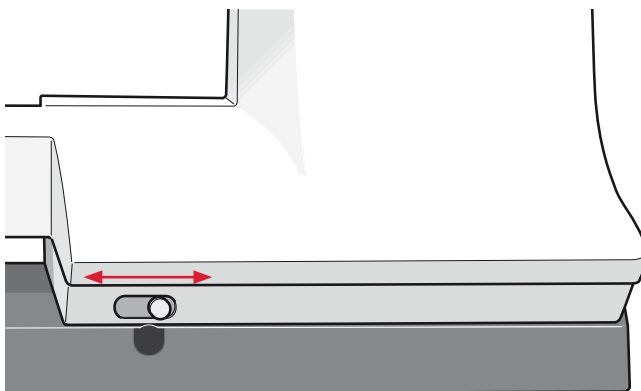

Changement du pied-de-biche

Retirer le pied-de-biche

Appuyez sur le pied-de-biche vers le bas, jusqu'à ce qu'il se détache du support de pied-de-biche.

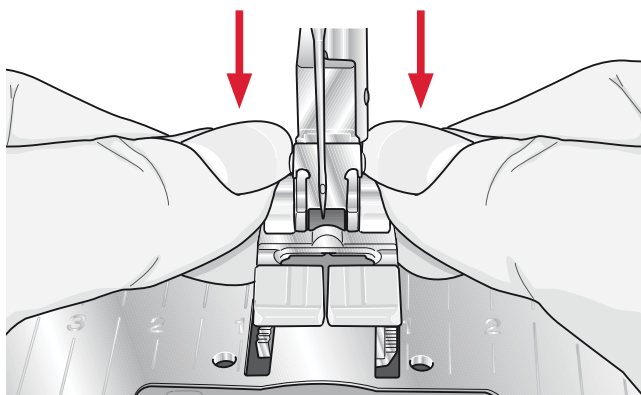

Insérez le pied-de-biche

Placez le pied-de-biche sous son support de sorte qu'en abaissant le pied, les tiges du pied s'insèrent dans le support du pied-de-biche.

Remarque : Vérifiez que le pied-de-biche est correctement fixé en le relevant.

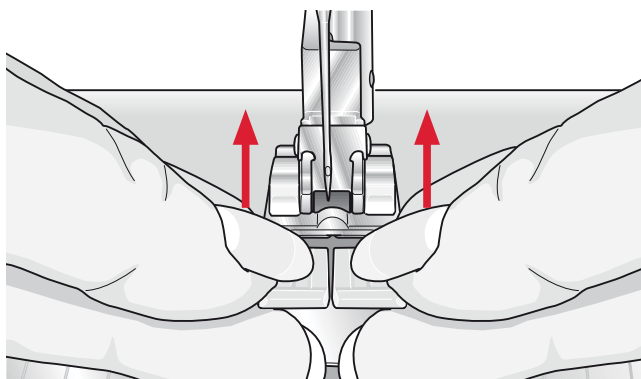

Boutons de la quilt expression™ 4.2

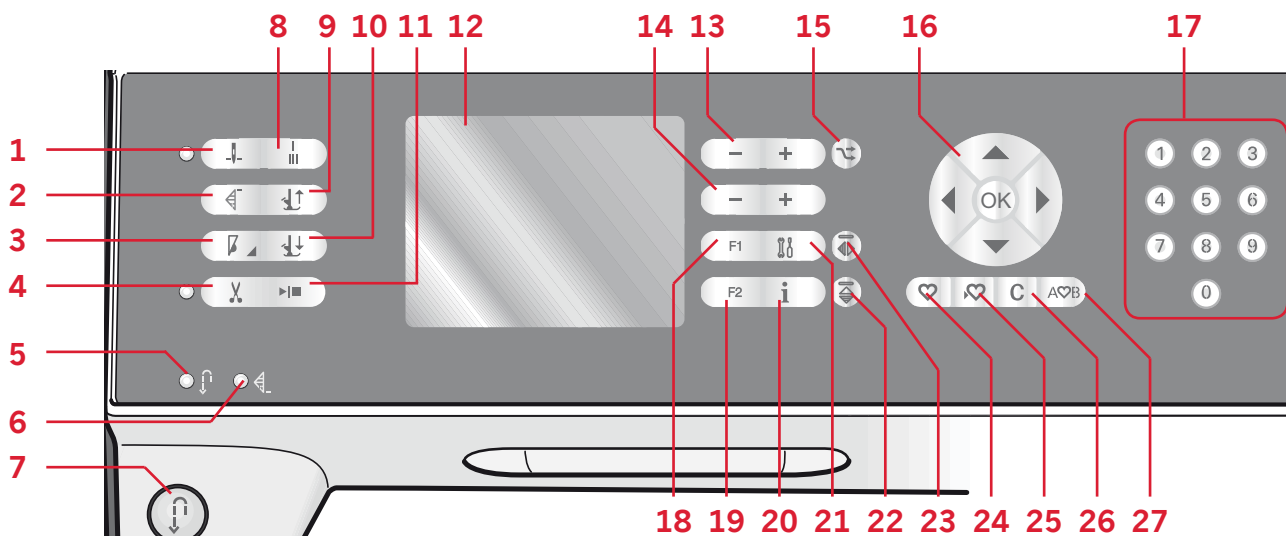

Aiguille haut/bas avec indicateur (1)

Appuyez sur ce bouton pour faire monter ou descendre l'aiguille. Le réglage de la position d'arrêt d'aiguille est changé en même temps. Lorsque l'aiguille est en bas et est activée, l'icône est allumée, l'aiguille s'arrêtera en position en bas et le pied-de-biche relèvera à la hauteur de pivot. Vous pouvez également appuyer une fois sur la pédale de commande pour abaisser ou relever l'aiguille.

Redémarrage de point (2)

Après avoir arrêté de coudre au milieu d'un point, appuyez sur redémarrage pour commencer à coudre au début du point, sans avoir besoin de programmer à nouveau les réglages que vous avez faits. Si vous appuyez sur le bouton de redémarrage de point pendant la couture, le point sera terminé et la machine s'arrêtera.

Contrôle de la vitesse (3)

Appuyez sur le bouton de vitesse pour coudre plus lentement. Une icône s'affiche à l'écran pour vous indiquer à quelle vitesse votre machine va coudre. Appuyez longuement sur le bouton de vitesse et utilisez la roue (16) pour modifier la vitesse de couture.
Remarque : Vous ne pouvez pas sélectionner une vitesse plus élevée que la vitesse par défaut.

Coupage de fils avec indicateur (4)

Appuyez sur le bouton quand vous n'êtes pas en train de coudre : votre machine coupe les fils d'aiguille et de canette et relève le pied-de-biche et l'aiguille. Pour couper avant que l'aiguille ne passe sur la position de démarrage du point suivant, appuyez sur le bouton de coupure de fils tout en cousant. L'indicateur de coupure de fil sera alors allumé.

Marche arrière (7) avec indicateur (5)

Pour une marche arrière permanente, appuyez sur le bouton avant de commencer à coudre. L'indicateur de marche arrière (5) sera allumé et la machine coudra en marche arrière jusqu'à ce que vous appuyiez sur le bouton à nouveau pour annuler la marche arrière. Si vous appuyez sur ce bouton pendant que vous piquez, la machine pique en marche arrière aussi longtemps que ce bouton est enfoncé. L'indicateur de marche arrière est allumé lorsque le bouton de marche arrière est enfoncé. La marche arrière s'utilise aussi pour coudre les boutonnières, les points d'arrêt programmés, les points à reprendre et les points de tapering pour avancer entre les parties du point.

Indicateur de point d'arrêt programmé (6)

L'indicateur de point d'arrêt programmé est allumé pour indiquer qu'une ou plusieurs options de point d'arrêt sont activées. L'indicateur reste allumé jusqu'à ce que les options de point d'arrêt ne soient plus utilisées.

Point d'arrêt automatique (8)

Appuyez sur le bouton de point d'arrêt pendant la couture et votre machine piquera quelques points d'arrêt puis s'arrêtera automatiquement.

Bascule pied-de-biche relevé et levée supplémentaire (9)

Relève le pied-de-biche et l'aiguille en position haute. Appuyez sur le bouton une fois de plus et le pied-de-biche s'élèvera en position de levée supplémentaire.

Bascule pied-de-biche abaissé et pivot (10)

Abaisse complètement le pied-de-biche. Appuyez sur le bouton une fois de plus pour élever le pied-de-biche en position de pivot. Le pied-de-biche s'abaisse automatiquement lorsque vous commencez à coudre.

Démarrage/arrêt (11)

Appuyez sur ce bouton pour démarrer et arrêter la machine sans utiliser la pédale. Appuyez sur le bouton une fois pour démarrer et appuyez à nouveau pour l'arrêter.

Affichage (12)

L'affichage vous permet de voir toutes vos sélections et vos options. Les points sont montrés en grandeur réelle.

Largeur de point ou positionnement de point (13)

Augmentez ou diminuez la largeur de point à l'aide de + et -.

Appuyez sur le bouton d'alternatives (15) pour voir le positionnement du point sélectionné.

Utilisez les boutons + et - pour modifier la position du point.

Longueur et densité de point (14)

Augmentez ou diminuez la longueur de point à l'aide de + et -.

Appuyez sur le bouton d'alternatives (15) pour voir le paramètre de densité des points satin.

Utilisez les boutons + et - pour modifier la densité du point sélectionné.

Alternatives (15)

Quand vous sélectionnez un point fantaisie, les réglages de largeur et de longueur s'affichent à l'écran. En appuyant sur le bouton d'alternatives, le positionnement de point s'affiche au lieu de la largeur et la densité remplace la longueur du point.

Roue (16)

Utilisez ces boutons pour vous déplacer dans l'écran. La roue comporte des flèches vers le haut et le bas, la gauche et la droite, et l'icône située au centre de la roue est un bouton OK.

La roue a plusieurs fonctions, par exemple l'arrêt entre des points, le réglage des dimensions d'une boutonnière et le déplacement entre les options du menu de réglages.

Sélection directe (17)

En appuyant sur l'un des boutons 0 à 9 ou sur une combinaison de ceux-ci, vous sélectionnez immédiatement le point représenté par ce nombre.

F1 - Fonction 1 (18)

Le bouton F1 est utilisé pour régler le programme de tapering. Il s'utilise également pour reproduire des boutonnières et désactiver la répétition des points de reprisage. Toutes les sélections seront affichées à l'écran. Dans les séquences, on utilise le bouton F1 pour sélectionner un ensemble de caractères.

F2 - Fonction 2 (19)

Le bouton F2 est utilisé pour régler les options de point d'arrêt et de coupure de fil. Dans les séquences, il est utilisé pour sélectionner une police de caractères. Toutes les sélections seront affichées à l'écran.

Bouton Info (20)

Appuyez sur ce bouton pour activer et désactiver l'affichage de recommandations.

Menu settings (21)

Appuyez sur ce bouton pour ouvrir le menu de réglages de la machine.

Inversion verticale (22)

Pour inverser à la verticale des points et des séquences.

Inversion latérale (23)

Pour inverser latéralement des points et des séquences.

Charger un point personnel ou une séquence (24)

Appuyez sur ce bouton pour charger un point personnel ou une séquence.

Enregistrer un point personnel ou une séquence (25)

Appuyez sur ce bouton pour enregistrer un point ou une séquence dans la mémoire de la machine.

Effacer (26)

Pour supprimer des points simples dans une séquence ou des points personnels et des séquences.

Création de séquence (27)

Appuyez sur ce bouton pour entrer dans la création de séquence.

Boutons de la expression™ 3.2

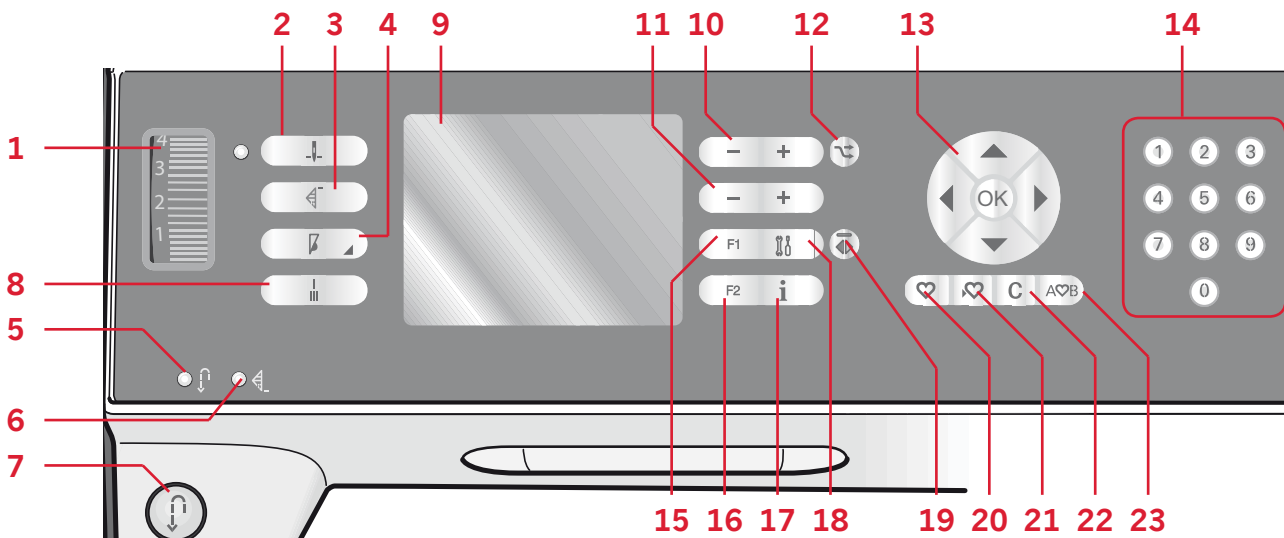

Bouton de tension du fil (1)

Si nécessaire, réglez la tension du fil supérieur en utilisant les repères placés sur le bouton de tension.

Aiguille haut/bas avec indicateur (2)

Appuyez sur ce bouton pour faire monter ou descendre l'aiguille. Le réglage de la position d'arrêt d'aiguille est changé en même temps. Lorsque l'aiguille en bas est activée, l'icône est allumée, l'aiguille s'arrêtera en position en bas.

Vous pouvez également appuyer une fois sur la pédale de commande pour abaisser ou relever l'aiguille.

Redémarrage de point (3)

Après avoir arrêté de coudre au milieu d'un point, appuyez sur redémarrage pour commencer à coudre au début du point, sans avoir besoin de programmer à nouveau les réglages que vous avez faits.

Si vous appuyez sur le bouton de redémarrage de point pendant la couture, le point sera terminé et la machine s'arrêtera.

Contrôle de la vitesse (4)

Appuyez sur le bouton de vitesse pour coudre plus lentement. Une icône s'affiche à l'écran pour vous indiquer à quelle vitesse votre machine va coudre. Appuyez longuement sur le bouton de vitesse et utilisez la roue (13) pour modifier la vitesse de couture.

Remarque : Vous ne pouvez pas sélectionner une vitesse plus élevée que la vitesse par défaut.

Marche arrière (7) avec indicateur (5)

Pour une marche arrière permanente, appuyez sur le bouton avant de commencer à coudre. L'indicateur de marche arrière (5) est allumé et la machine coud en marche arrière jusqu'à ce que vous appuyiez sur le bouton à nouveau pour annuler la marche arrière.

Si vous appuyez sur ce bouton pendant que vous piquez, la machine pique en marche arrière aussi longtemps que ce bouton est enfoncé. L'indicateur de marche arrière est allumé lorsque le bouton de marche arrière est enfoncé.

La marche arrière s'utilise aussi pour coudre les boutonsnières, les points d'arrêt programmés, les points à reprendre et les points de tapering pour avancer entre les parties du point.

Indicateur de point d'arrêt programmé (6)

L'indicateur de point d'arrêt programmé est allumé pour indiquer qu'une ou plusieurs options de point d'arrêt sont activées. L'indicateur reste allumé jusqu'à ce que les options de point d'arrêt ne soient plus utilisées.

Point d'arrêt automatique (8)

Appuyez sur le bouton de point d'arrêt pendant la couture et votre machine piquera quelques points d'arrêt puis s'arrêtera automatiquement.

Affichage (9)

L'affichage vous permet de voir toutes vos sélections et vos options. Les points sont montrés en grandeur réelle.

Largeur de point ou positionnement de point (10)

Augmentez ou diminuez la largeur de point à l'aide de + et -.

Appuyez sur le bouton alternatif (12) pour voir le positionnement du point sélectionné. Utilisez les boutons + et - pour modifier la position du point.

Longueur et densité de point (11)

Augmentez ou diminuez la longueur de point à l'aide de + et -.

Appuyez sur le bouton d'alternatives (12) pour voir le paramètre de densité des points satins. Utilisez les boutons + et - pour modifier la densité du point sélectionné.

Alternatives (12)

Quand vous sélectionnez un point fantaisie, les réglages de largeur et de longueur s'affichent à l'écran. En appuyant sur le bouton d'alternatives, le positionnement de point s'affiche au lieu de la largeur et la densité remplace la longueur du point.

Roue (13)

Utilisez ces boutons pour vous déplacer dans l'écran. La roue comporte des flèches vers le haut et le bas, la gauche et la droite, et l'icône située au centre de la roue est un bouton OK.

Ils ont plusieurs fonctions, par exemple l'arrêt entre des points, le réglage des dimensions d'une boutonnière et le déplacement entre les options du menu de réglages. Confirmez vos sélections avec l'icône située au centre de la roue (OK).

Sélection directe (14)

En appuyant sur l'un des boutons 0 à 9 ou sur une combinaison de ceux-ci, vous sélectionnez immédiatement le point représenté par ce nombre.

F1 - Fonction 1 (15)

Le bouton F1 est utilisé pour régler le programme de tapering. Il s'utilise également pour reproduire des boutonnières et désactiver la répétition des points de reprisage. Toutes les sélections seront affichées à l'écran.

Dans les séquences, on utilise le bouton F1 pour sélectionner un ensemble de caractères.

F2 - Fonction 2 (16)

Le bouton F2 est utilisé pour régler les options de point d'arrêt. Dans la création de séquence, il est utilisé pour sélectionner une police de caractères. Toutes les sélections seront affichées à l'écran.

Bouton Info (17)

Appuyez sur ce bouton pour activer et désactiver l'affichage de recommandations.

Menu settings (18)

Appuyez sur ce bouton pour ouvrir le menu de réglages de la machine.

Inversion latérale (19)

Pour inverser latéralement des points.

Charger un point personnel ou une séquence (20)

Appuyez sur ce bouton pour charger un point personnel ou une séquence.

Enregistrer un point personnel ou une séquence (21)

Appuyez sur ce bouton pour enregistrer un point ou une séquence dans la mémoire de la machine.

Effacer (22)

Pour supprimer des points simples dans une séquence ou des points personnels et des séquences.

Création de séquence (23)

Appuyez sur ce bouton pour entrer dans la création de séquence.

Préparation

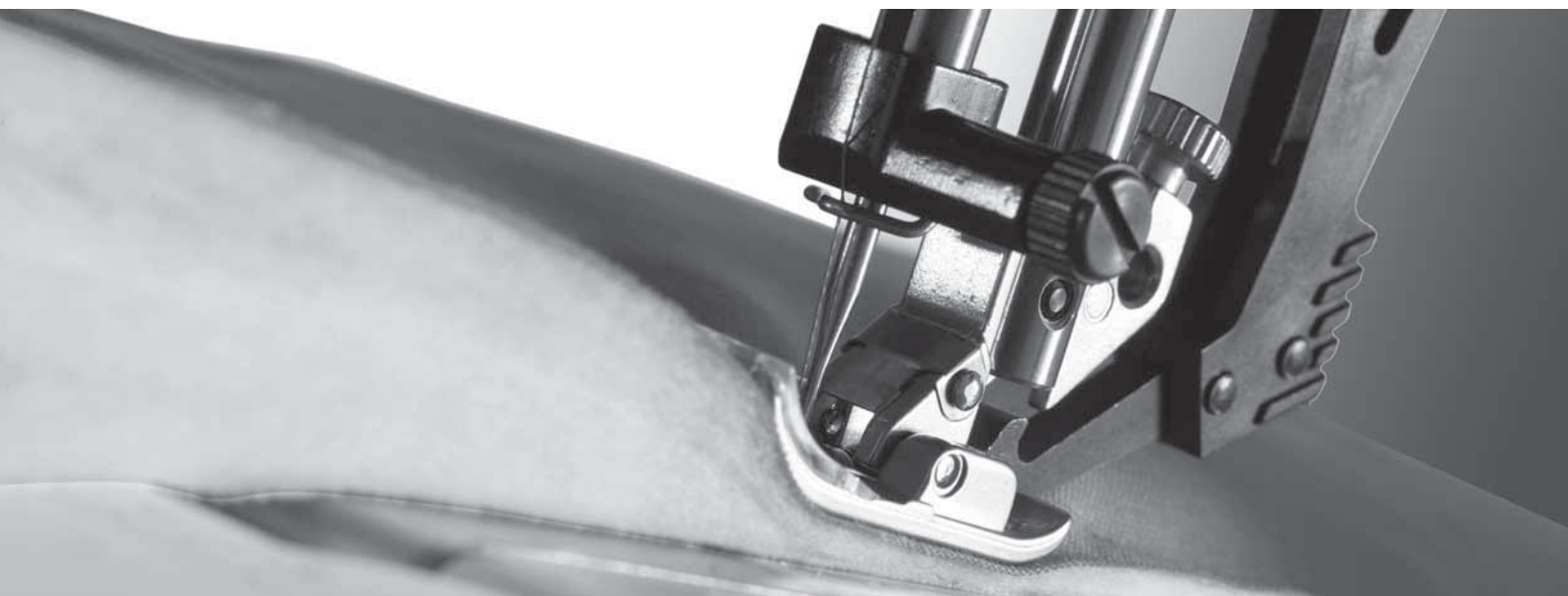

Menu settings

Dans le menu settings, vous pouvez passer outre les réglages automatiques et faire des modifications manuelles aux réglages de la machine, aux réglages de son et aux réglages d'éclairage.

Ouvrez le menu en appuyant sur le bouton du menu settings et sélectionnez le réglage que vous voulez ajuster en appuyant sur les boutons fléchés haut et bas de la roue.

Utilisez les boutons fléchés droit et gauche pour modifier les valeurs et activer les réglages ou pour ouvrir une liste de choix en appuyant sur OK. Une case remplie signifie que la fonction est activée, une case vide signifie qu'elle est désactivée.

Remarque : Si un réglage ne peut pas être combiné avec un réglage préalablement sélectionné, le pourtour de cette case sera en pointillés.

Certaines options de réglages comportent deux icônes.

 Cette icône vous montre que le réglage sera conservé jusqu'à ce que vous sélectionniez un autre point.

 Cette icône vous montre que le réglage sera conservé jusqu'à ce que vous éteigniez votre machine.

Si aucune icône n'est affichée, cela signifie que ce réglage sera conservé jusqu'à ce que vous le désactiviez.

Appuyez de nouveau sur le bouton du menu settings pour quitter le menu.

Tension du fil (4.2)

Votre machine à coudre prédéfinit électroniquement une tension de fil pour le point sélectionné. Selon le tissu, le molleton, le fil, etc., il peut s'avérer nécessaire de modifier la tension. Utilisez les boutons fléchés gauche et droit de la roue pour régler la tension du fil. Les modifications n'affectent que le point sélectionné. Le réglage revient au paramètre par défaut quand vous sélectionnez un autre point.

 En mode couture, appuyez sur le bouton Info pour voir la tension de fil actuellement sélectionnée.

Pour 3.2 : Voir les instructions de la page 3:3 sur la manière de régler la tension du fil.



Aiguille double

Activez le programme d'aiguille double et utilisez les boutons fléchés gauche et droit de la roue pour régler la largeur de l'aiguille double. Lorsqu'une taille d'aiguille double est sélectionnée, la largeur de tous les points est limitée pour la taille donnée de l'aiguille afin d'éviter une rupture de l'aiguille.

 Sur le mode couture, appuyez sur le bouton Info. L'icône de recommandations pour l'aiguille double s'affichera.

Le réglage est conservé jusqu'à ce que vous désélectionnez le réglage de l'aiguille double.

Remarque : Aiguille double et sécurité de largeur de point ne peuvent pas être utilisées en même temps. Une fenêtre contextuelle d'avertissement s'affichera si vous sélectionnez un point qui est trop large pour votre réglage d'aiguille double.

| Réglages | |
|-------------------------|---|
| Tension du fil | 4.6  |
| Aiguille double | 3.0 <input type="checkbox"/> |
| Sécu. de larg. de pt | <input type="checkbox"/> |
| Pied dynam à ressort 6D | <input type="checkbox"/> |
| Pied FreeM | <input type="checkbox"/> |
| Piqué libre Sensormatic | <input type="checkbox"/> |
| Pression pied P | 6.5  |

Sécurité de largeur de point

Sélectionnez cette fonction lorsque vous utilisez une plaque à aiguille pour point droit ou un pied pour couture droite pour verrouiller la position d'aiguille au centre pour tous les points pour éviter d'endommager l'aiguille, le pied-de-biche ou la plaque à aiguille.

 Sur le mode couture, appuyez sur le bouton Info. L'icône de sécurité de largeur de point s'affiche.

Lorsque vous allumez la machine avec ce réglage et lors de chaque sélection de point autre qu'un point droit, une fenêtre contextuelle vous informe qu'elle est réglée sur le point droit. Désélectionnez sécurité de largeur de point pour revenir en couture normale.

Remarque : Aiguille double et sécurité de largeur de point ne peuvent pas être utilisées en même temps.

Pied dynamique à ressort 6D (4.2)

Activez cette fonction pour régler la machine en mode piqué libre au pied dynamique à ressort pour le Pied dynamique à ressort 6D (optionnel, Réf. 820991-096). Le pied dynamique à ressort mesure l'épaisseur du tissu pour s'abaisser et se relever à chaque point afin de maintenir le tissu sur la plaque à aiguille pendant la formation du point.

Remarque : Il est recommandé d'utiliser un point droit avec le pied dynamique à ressort 6D. Activez la Sécurité de largeur de point.

Réglage pour pied à ressort pour piqué libre (4.2)

Pour régler la machine en mode pied à ressort pour piqué libre. Abaissez les griffes d'entraînement. Un pied à ressort s'élèvera et s'abaissera à chaque point pour maintenir le tissu sur la plaque à aiguille pendant la formation du point.



Sur le mode couture, appuyez sur le bouton Info. L'icône de piqué libre avec pied à ressort s'affichera à la place des recommandations pour pied-de-biche.

Un message contextuel vous informera que le piqué libre avec pied à ressort est activé quand vous allumez la machine.

Remarque : Le pied à ergot ouvert pour piqué libre est optionnel et peut être acheté chez votre distributeur local PFAFF® autorisé. Ne pas utiliser si Sensormatic pour piqué libre est activé, étant donné que l'aiguille pourrait abîmer le pied-de-biche.

Le pied ouvert pour piqué libre ou n'importe quel pied à ressort avec un logement en plastique gris clair, peut également être utilisé pour la broderie.

Sensormatic pour piqué libre (4.2)

Activez pour régler la machine en mode Sensormatic pour piqué libre pour le pied-de-biche 6A.

Abaissez les griffes d'entraînement.



Sur le mode couture, appuyez sur le bouton Info. L'icône de piqué libre Sensormatic s'affichera à la place des recommandations pour pied-de-biche.

Lorsque vous piquez lentement avec Sensormatic pour piqué libre, le pied-de-biche s'élèvera et s'abaissera avec chaque point afin de maintenir le tissu sur la plaque d'aiguille tandis que le point est en train d'être formé. Lorsque vous piquez plus vite, le pied-de-biche flotte au-dessus du tissu tout en piquant. Il faut déplacer manuellement le tissu. Quand vous allumez la machine, un message contextuel vous informe que le piqué libre Sensormatic est actif.

Hauteur du pivot (4.2)

Ajustez la hauteur du pied presseur quand la machine est en position piqué libre.

En position piqué libre Sensormatic, le tissu devrait se déplacer plus facilement sous le pied presseur. Si votre tissu bouge pendant la couture, il pourrait y avoir des sauts de point. L'abaissement de la hauteur du pivot réduira l'espace entre le pied presseur et le tissu et éliminera ainsi les sauts de points.

Remarque : Attention à ne pas trop réduire la hauteur du pivot. Le tissu doit bouger facilement sous le pied presseur.

Pression du pied-de-biche (4.2)

Dans la plupart des cas, vous n'avez pas besoin de régler la pression du pied de biche. Pour obtenir les meilleurs résultats avec des techniques spéciales, réglez la pression.

Utilisez les boutons fléchés gauche et droit de la roue pour régler la pression. Plus le nombre est élevé, plus il y a de pression sur le tissu. La valeur peut être réglée entre 0 et 9 par incréments de 0,5. Votre réglage manuel sera annulé quand vous éteindrez la machine.

Remarque : Si vous voulez changer la pression du pied-de-biche pour l'ensemble d'une séquence, amenez la séquence dans le mode couture et modifiez le réglage à cet endroit.

Levée automatique du pied-de-biche (4.2)

Lorsque ceci est sélectionné, la levée automatique du pied-de-biche est activée. Le pied-de-biche se relèvera à la hauteur du pivot par exemple, lorsque vous arrêtez de coudre avec l'aiguille en position basse. Quand désélectionné, le pied-de-biche restera abaissé même si la machine s'arrête avec l'aiguille en position basse.

Balance

Lorsque vous cousez des tissus spéciaux ou réalisez une technique spéciale, il peut être nécessaire de régler l'équilibre. Commencez par coudre un point sur une chute de tissu. Utilisez les boutons fléchés gauche et droit pour équilibrer le point entre -7 et 7. Quand vous recommencez à coudre, l'équilibre s'ajuste.

Les modifications n'affectent que le point sélectionné. Le réglage revient au paramètre par défaut quand vous sélectionnez un autre point.

Langue

Utilisez les boutons fléchés gauche et droit pour changer la langue de tout le texte dans votre machine.

Alarme sonore

Active/désactive l'alarme sonore de votre machine. Par défaut, l'alarme est activée.

Contraste

Règlez le contraste de l'écran à l'aide des boutons fléchés gauche et droit. La valeur peut être réglée entre -20 et 9 par incréments de 1.

Version du logiciel

Vérifiez la version du logiciel de votre machine à coudre.

Couture 3



Le mode couture est le premier qui s'affiche à l'écran quand vous allumez la machine. Le point que vous avez sélectionné sera affiché en taille réelle dans le champ de point. Vous trouverez là toutes les informations de base dont vous avez besoin pour commencer à coudre. C'est aussi le menu dans lequel vous réglez votre point. Le point droit est sélectionné par défaut.

Mode couture - vue générale

1. Numéro du point sélectionné
2. Champ du point
3. Largeur de point/positionnement de point
4. Longueur de point/densité de point
5. Programme de tapering
6. Options de point d'arrêt

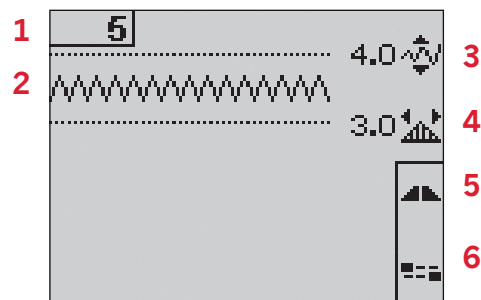

Sélection d'un point

En appuyant sur l'un des boutons de sélection directe, vous sélectionnez immédiatement le numéro du point. Appuyez rapidement sur deux ou trois chiffres l'un après l'autre pour sélectionner un point dont le numéro est supérieur à 10. Si le numéro de point n'existe pas, vous entendrez un bip et le point sélectionné correspondra au premier chiffre saisi.

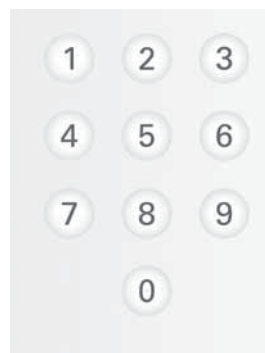

Utilisez les boutons fléchés haut et bas de la roue pour parcourir les points.



Recommandations de couture

Appuyez sur le bouton Info pour afficher les recommandations de couture pour le point actuel. Appuyez une deuxième fois sur le bouton pour masquer ces informations.

7. Recommandations/réglage de l'aiguille

-  Réglé sur aiguille double
-  Aiguille lancéolée recommandée
-  Réglé sur sécurité de largeur de point

8. Recommandations pour le pied-de-biche
9. Entoilage recommandé
10. Recommandation pour griffes d'entraînement/IDT™
11. Valeur de la tension du fil (4.2) / Tension recommandée (3.2)

Remarque : Tous les symboles et options ne seront pas affichés en même temps.

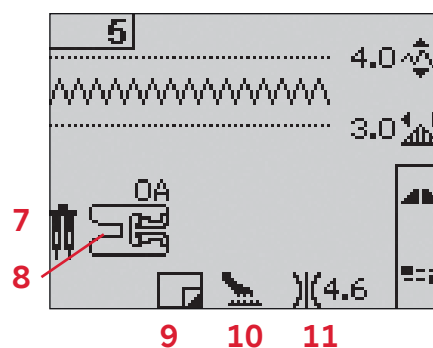

Réglages de point

Votre machine effectuera les meilleurs réglages pour chaque point sélectionné. Vous pouvez faire vos propres ajustements sur le point sélectionné. Les réglages n'affectent que le point sélectionné. Vos réglages changés seront réinitialisés par défaut lorsque vous sélectionnez un autre point. Les réglages changés ne sont pas automatiquement enregistrés lorsque vous éteignez votre machine. Les réglages de largeur et de longueur du point sont indiqués à côté des icônes pour chaque réglage. Si vous essayez de dépasser les réglages minimum ou maximum de largeur et de longueur, une alarme sonore retentit.

Remarque : Les nombres sont surlignés quand le réglage est modifié.

Largeur de point (1)

Augmentez ou diminuez la largeur de point à l'aide de + et -.

Longueur de point (2)

Augmentez ou diminuez la longueur de point à l'aide de + et -. Si vous allongez un point zigzag ou un point décoratif, tout le point sera plus long. Si vous allongez un point satin où la densité peut être ajustée, tout le point sera plus long mais la densité restera la même.

Positionnement de point (3)

Appuyez sur le bouton d'alternatives pour afficher le réglage de positionnement de point au lieu de la largeur de point. Utilisez les boutons + et - pour déplacer le point vers la gauche ou vers la droite.

Remarque : Cette opération n'est possible qu'avec un point de largeur inférieure à 9 mm. Vous pouvez diminuer la largeur du point si besoin est.

Densité de point (4)

Appuyez sur le bouton d'alternatives pour afficher le réglage de densité au lieu de la longueur pour les points satin. Les boutons + et - de longueur de point permettent maintenant de régler la densité. La densité de point n'affecte pas la longueur elle-même de tout le point.

Remarque : Ceci est souvent utilisé avec des fils spéciaux et lorsque vous voulez obtenir un point satin moins dense. Si vous avez sélectionné une boutonnière, l'écran affichera par défaut le réglage de densité au lieu du réglage de longueur de point.

Tension du fil (5)

Pour obtenir un joli point solide, la tension du fil de bobine doit être correctement réglée, c.-à-d. pour la couture générale, de sorte que les fils se croisent uniformément entre les deux épaisseurs de tissu.

Si le fil de canette est visible sur le côté supérieur du tissu, la tension du fil d'aiguille est trop serrée. Réduisez la tension du fil de l'aiguille

Si le fil supérieur est visible sous le tissu, la tension du fil d'aiguille est trop lâche. Augmentez la tension du fil de l'aiguille

Pour les points fantaisie et les boutonnières, le fil supérieur doit être visible sur l'envers du tissu.

Pour la 4.2 : Votre machine à coudre définit électroniquement la meilleure tension de fil pour le point sélectionné. Voir les instructions pour la modification manuelle du réglage à la page 2:15.

Pour 3.2 : Appuyez sur le bouton Info. Utilisez le réglage de tension de fil recommandé à l'écran (5). Tournez le bouton de tension numéroté pour régler la tension.

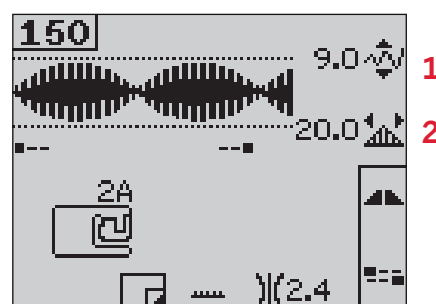
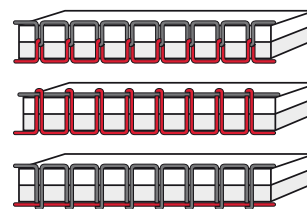

Appuyez sur le bouton d'alternatives pour afficher le positionnement et la densité du point

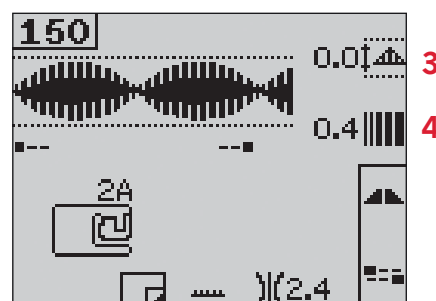

Inversion

Pour inverser latéralement des points ou des séquences, appuyez sur le bouton d'inversion latérale.

Pour la 4.2 : Pour inverser à la verticale, appuyez sur le bouton d'inversion à la verticale.

Options de point d'arrêt

Les options de point d'arrêt vous permettent de programmer des points d'arrêt au début (A) et à la fin (B) du point.

1. Appuyez sur le bouton F2 pour ouvrir l'affichage des options de point d'arrêt.
2. Utilisez la roue pour parcourir les options et appuyez sur OK pour sélectionner les fonctions que vous souhaitez utiliser.
3. Après avoir fait vos sélections, fermez la fenêtre en appuyant de nouveau sur le bouton F2. De mini-icônes d'arrêt (D) s'afficheront à l'écran pour indiquer les fonctions d'arrêt qui sont sélectionnées. Les sélections seront conservées jusqu'à ce que vous les désélectionniez.

Remarque : Pour un point d'arrêt immédiat, utilisez le bouton de point d'arrêt, situé sur la face avant de la machine.

Coudre avec les options de point d'arrêt sélectionnées

1. Le point d'arrêt du début (A) sera effectué dès que vous commencez à coudre.
2. Appuyez sur le bouton de marche arrière pour activer le point d'arrêt final (B). L'indicateur de point d'arrêt programmé s'allumera. La machine finira le point et fera le point d'arrêt.

Pour la 4.2 : Si une coupure de fils (C) est programmée, la machine coupera automatiquement les fils après avoir cousu le point d'arrêt final. L'aiguille et le pied-de-biche seront relevés.

Remarque : Arrêtez de coudre et appuyez deux fois sur le bouton de marche arrière pour activer la marche arrière. L'indicateur de marche arrière s'allumera. Aucun point d'arrêt ne sera cousu.

Appuyez sur le bouton de marche arrière pendant la couture en marche arrière pour activer le point d'arrêt final. L'indicateur de marche arrière et l'indicateur de point d'arrêt programmé s'allumeront.

Pour revenir à la couture en marche avant, arrêtez de coudre en marche arrière et appuyez sur le bouton de marche arrière. Aucun indicateur ne s'allume et aucun point d'arrêt n'est effectué.

3. Pour désactiver les options de point d'arrêt, utilisez la roue pour parcourir les options et appuyez sur OK pour désélectionner chacune d'elles.

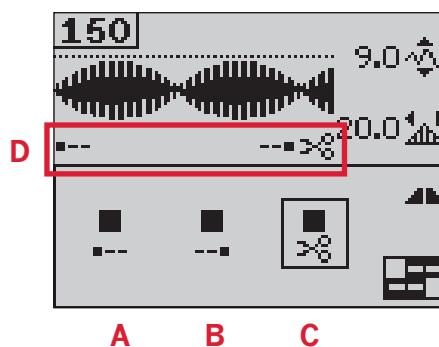
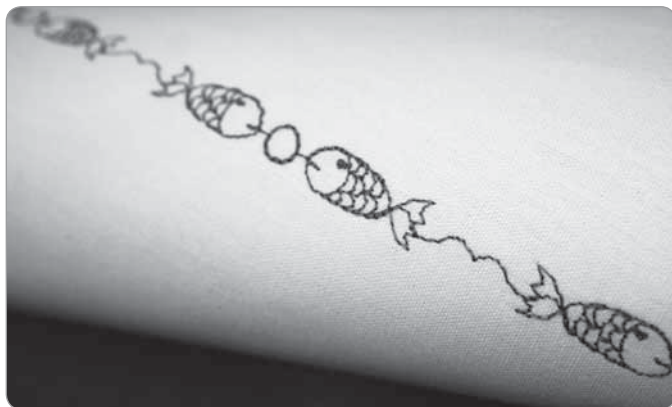

Programme de tapering

Le tapering augmente ou réduit la largeur du point pendant la couture pour créer des coutures symétriques ou asymétriques.

1. Ouvrez la fenêtre du programme de tapering en appuyant sur le bouton F1.
2. Utilisez les boutons fléchés gauche et droit de la roue pour sélectionner un tapering au début ou à la fin du point. Appuyez sur OK pour activer ou désactiver le réglage.
3. Appuyez longuement sur OK pour ouvrir une fenêtre avec plusieurs angles au choix pour le tapering du début ou final. Sélectionnez l'angle voulu avec les boutons fléchés et appuyez sur OK pour sélectionner.
4. Appuyez de nouveau sur le bouton F1 pour fermer la fenêtre du programme de tapering. De mini-icônes (A) s'affichent à l'écran pour vous indiquer si le tapering de début ou de fin est activé.
5. Lorsque tapering est activé, au début et à la fin et que vous commencez à coudre, la largeur du point débutera à 0mm. Il devient plus large jusqu'à ce que la largeur du point sélectionné soit atteinte. Cousez la longueur voulue et appuyez sur le bouton de marche arrière. La largeur est réduite jusqu'à ce qu'elle atteigne 0 mm.

Remarque : Pratiquement tous les points acceptent le tapering. Quand vous tentez d'ouvrir la fenêtre du programme de tapering d'un point qui n'accepte pas cette fonction, vous entendez un avertissement sonore.

Contrôle de la vitesse

1. Appuyez longuement sur le bouton de vitesse pour ouvrir une fenêtre contextuelle dans laquelle vous pouvez utiliser les boutons fléchés gauche et droit pour modifier la vitesse de couture.

Remarque : Vous ne pouvez pas sélectionner une vitesse plus élevée que la vitesse par défaut.

2. Appuyez de nouveau sur le bouton de vitesse pour fermer la fenêtre contextuelle.
3. Appuyez sur le bouton Info. Une icône s'affichera à l'écran pour indiquer la vitesse à laquelle votre machine est réglée (B).
4. Pour désactiver la commande de vitesse, appuyez sur le bouton de vitesse. Appuyez de nouveau sur le bouton de vitesse pour coudre à la vitesse préalablement sélectionnée.

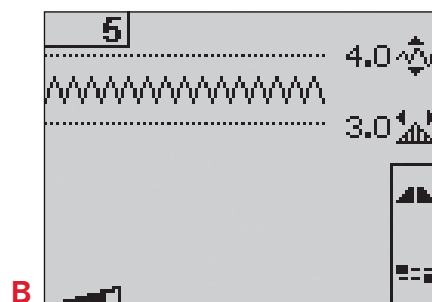
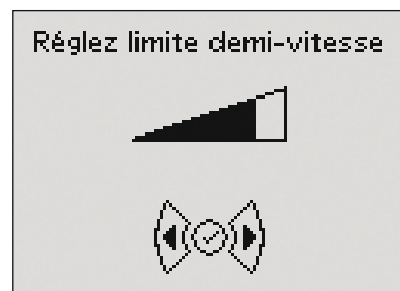
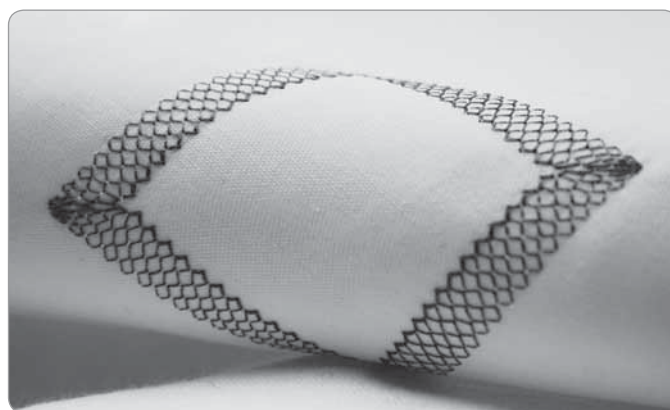
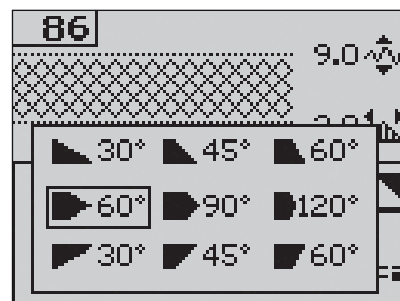
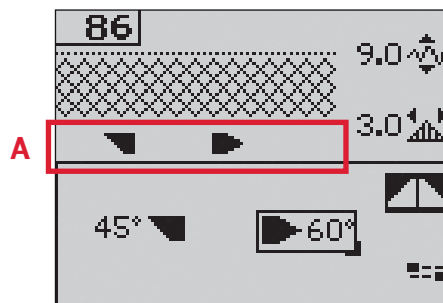

Points personnels

Enregistrer des points personnels

1. Enregistrez vos points personnels dans votre machine en appuyant sur le bouton enregistrer. Vous ouvrez ainsi le menu d'enregistrement de point personnel ou de séquence. Sélectionnez l'option point personnel avec les boutons fléchés de la roue et confirmez en appuyant sur OK.
2. Sélectionnez une mémoire vide à l'aide des boutons fléchés. Confirmez votre sélection en appuyant sur OK. Si la mémoire sélectionnée n'est pas vide, un message contextuel s'affichera en vous demandant si vous voulez écraser le point ou la séquence déjà enregistrée par le nouveau point ou la nouvelle séquence. Sélectionnez oui ou non avec les boutons fléchés et appuyez sur OK.
3. Appuyez de nouveau sur le bouton enregistrer pour revenir au mode couture.

Remarque : Certains points spéciaux, par exemple les boutonnières, ne peuvent pas être enregistrés. Un message vous en informera quand vous essaierez d'enregistrer le point.

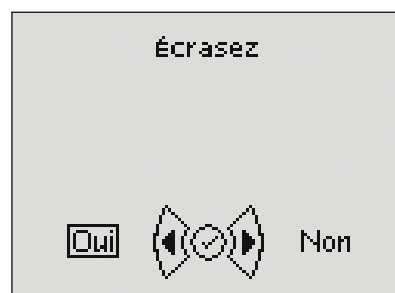

Charger un point personnel

1. Chargez vos points personnels en appuyant sur le bouton de chargement. Vous ouvrez ainsi le menu de chargement de point personnel ou de séquence. Sélectionnez l'option de point personnel dans la fenêtre contextuelle à l'aide des boutons fléchés de la roue. Confirmez en appuyant sur OK.
2. Utilisez les boutons fléchés pour sélectionner le point que vous voulez utiliser et appuyez sur OK. Le point apparaîtra dans le mode couture, prêt à être cousu. Le numéro du point chargé sera affiché précédé d'un coeur.



Supprimer des points personnels

1. Supprimez vos points personnels quand vous êtes sur le mode charger ou enregistrer.
2. Sélectionnez le point que vous voulez supprimer et appuyez sur le bouton effacer. Une fenêtre contextuelle vous demande de confirmer la suppression. Sélectionnez oui ou non avec les boutons fléchés de la roue et appuyez sur OK.

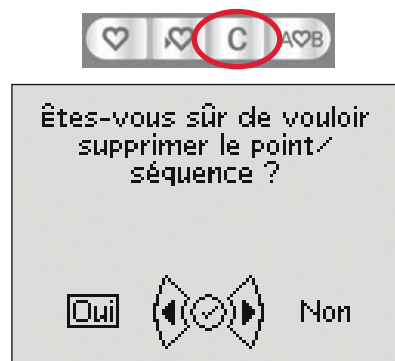

Techniques du couture

Quilting aspect fait-main

Un quilt est généralement composé de trois épaisseurs, deux épaisseurs de tissu avec une épaisseur de molleton prise en sandwich entre les deux.

1. Bâissez le dessus du quilt terminé avec le molleton et l'envers.
2. Enfilez l'aiguille avec un fil invisible (monofilament). Utilisez en canette du fil de rayonne ou de coton assorti ou contrasté.
3. Posez le pied-de-biche recommandé dans la fenêtre de recommandations d'affichage.
4. Embrayez l'IDT™.
5. Quand vous cousez le point, vous ne devez voir que le fil de canette. Augmentez la tension du fil selon les besoins pour produire l'effet voulu.

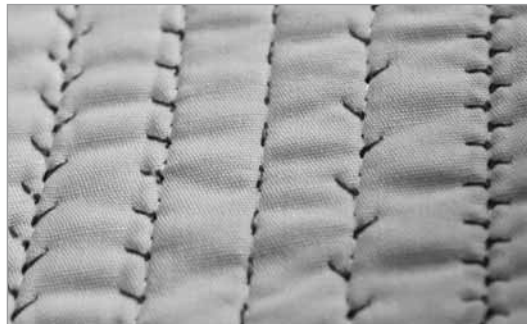

Remarque : Utilisez une aiguille de taille 90 et du fil de canette en coton doux et fin pour la couture de points de quilting aspect fait main. Vous pouvez avoir besoin d'ajuster la tension du fil en fonction du type de tissu, de fil et de molleton que vous utilisez. Faites quelques essais sur des chutes du tissu que vous allez utiliser et vérifiez la tension.

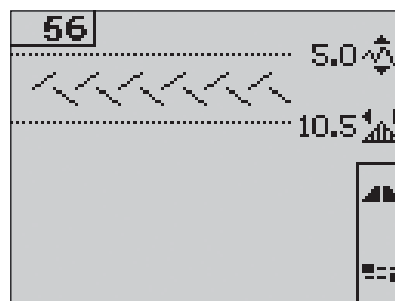

Points recommandés pour un quilt d'aspect fait main

| Point | | | | | | | | | | | | | | | | | |
|-------|----|----|----|----|----|----|-----|-----|-----|-----|-----|-----|-----|-----|-----|-----|-----|
| 4.2 | 53 | 54 | 55 | 56 | 57 | 58 | 244 | 245 | 246 | 247 | 248 | 249 | 250 | 251 | 252 | 253 | 254 |
| 3.2 | 44 | 45 | 46 | 47 | 48 | 49 | - | - | - | - | - | - | - | - | - | - | - |

Reprisage

Reprendre un petit trou ou une déchirure avant qu'elle ne s'agrandisse peut sauver un vêtement. Choisissez un fil fin d'une couleur aussi proche que possible de votre vêtement.

1. Placez votre vêtement avec de l'entoilage sous le pied-de-biche.
2. Sélectionnez un point de reprisage.
3. Commencez la couture au-dessus du trou et passez sur le trou.
4. Après avoir cousu en travers du trou, appuyez sur le bouton de marche arrière pour régler la longueur du point.
Votre machine à coudre terminera automatiquement le point.
5. Par défaut, la machine est réglée pour répéter le carré de reprisage aux mêmes dimensions, il vous suffit de continuer à coudre. L'icône de répétition apparaît en surbrillance pour indiquer que la répétition est activée. Appuyez sur le bouton F1 pour désactiver la répétition.

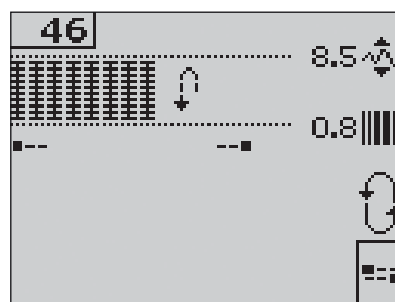

Position de piqué libre

Quand vous utilisez le pied pour reprisage/piqué libre, le pied-de-biche doit être sur la position de piqué libre.

1. Débrayez l'IDT™ et abaissez les griffes d'entraînement.
2. Posez le pied pour reprisage/piqué libre et sélectionnez un point.
3. Pour passer en position de piqué libre, déplacez le releveur de pied-de-biche vers le haut et poussez le taquet (A) du releveur vers vous jusqu'à ce qu'il s'enclenche. Lâchez le releveur : il est réglé sur la position de piqué libre.
4. Testez sur un bout de tissu le stabiliser que vous allez utiliser. Si nécessaire, augmentez la tension du fil pour le résultat souhaité.
5. Commencez à coudre.
6. Pour revenir à l'autre position, poussez le releveur légèrement vers le haut et repoussez le taquet (A) jusqu'à ce qu'il s'enclenche.

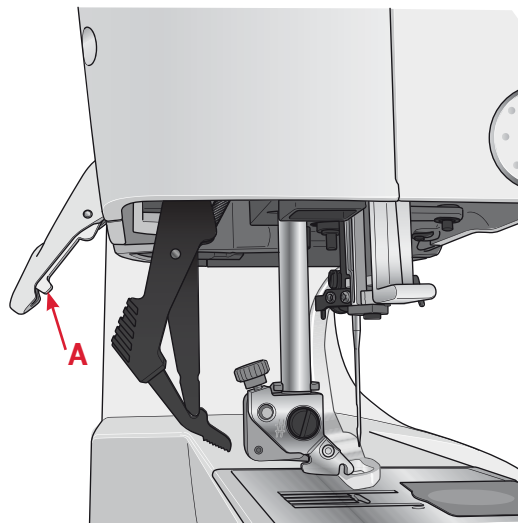

Pour la 4.2 : Voir les instructions de couture en piqué libre avec la 4.2 à la page 2:15.

Boutonnères

Pour coudre une boutonnière, attachez tout d'abord le bon pied, puis sélectionnez votre boutonnière. Vérifiez que le système IDT™ est débrayé. Pour assurer un bon résultat, commencez en cousant un échantillon test sur le tissu et l'entoilage que vous utiliserez.

La direction des points cousus sera indiquée sur l'écran par une flèche, près de la boutonnière.

Boutonnière Sensormatic

Lorsque vous réalisez une boutonnière avec le pied Sensormatic pour boutonnière, réglez la longueur de fente pour qu'elle soit un peu plus grande que la taille du bouton.

1. Insérez le pied Sensormatic 5A pour boutonnière.
2. Branchez le cordon dans la prise située à gauche au-dessus de la zone d'aiguille (B).
3. Utilisez le règle du couvercle pour mesurer votre bouton. Réglez la longueur de la fente à l'aide des boutons fléchés gauche et droit de la roue.
4. Assurez-vous que les lignes fléchées rouges sont alignées avec les repères du pied (C).
5. Commencez à coudre en appuyant sur la pédale.
6. Les flèches à l'écran indiquent les parties de boutonnière qui sont cousues et dans quel sens. Les colonnes seront cousues dans le même sens.
7. La finition de la boutonnière est réalisée automatiquement. Vous pouvez répéter la boutonnière autant de fois que vous le voulez en appuyant sur la pédale.

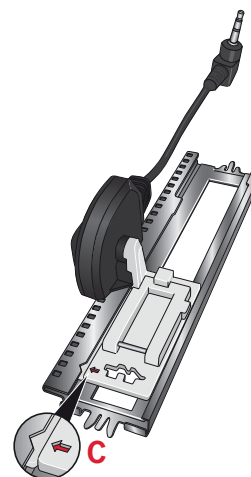
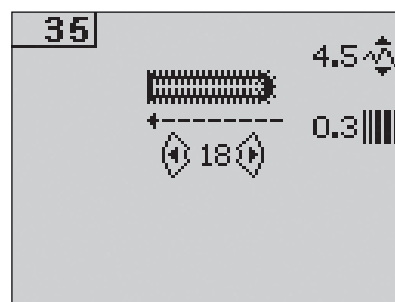
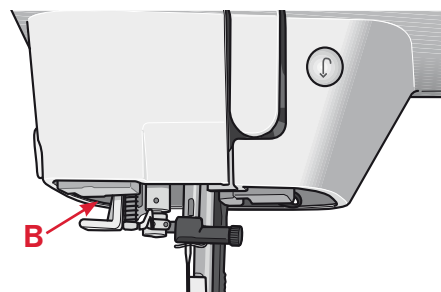

Boutonnière manuelle

1. Pour coudre une boutonnière manuelle en quatre étapes, utilisez le pied-de-biche 5M.
2. La première colonne est cousue en marche arrière. Piquez la première colonne conformément à la longueur que vous souhaitez obtenir pour votre boutonnière. L'écran affiche la partie de la boutonnière qui est en train d'être cousue et le sens de couture.
3. Appuyez sur le bouton de marche arrière. La machine coud le renfort et la deuxième colonne. Lorsque les colonnes sont alignées, appuyez de nouveau sur le bouton de marche arrière pour coudre le deuxième renfort.
Remarque : L'icône de répétition apparaît en surbrillance pour indiquer que la répétition est activée. Vous pouvez répéter la boutonnière autant de fois que vous le voulez en appuyant sur la pédale. La machine s'arrête automatiquement quand la boutonnière est finie.
Appuyez sur le bouton F2 pour désactiver la répétition.

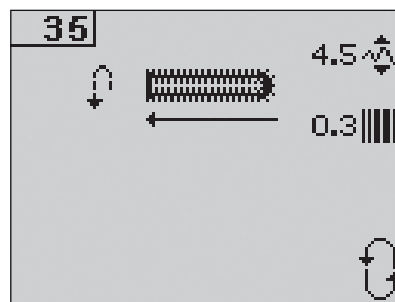

Coudre un bouton

1. Pour coudre un bouton, enlevez le pied-de-biche et sélectionnez le point de couture de bouton.
2. Abaissez les griffes d'entraînement.
3. Placez le bouton sous le pied-de-biche. Utilisez la fonction d'inversion latérale pour vous assurer que les trous du bouton sont alignés avec le balancement de l'aiguille et que la largeur est appropriée pour le bouton utilisé. Si nécessaire, changez la largeur entre les trous avec les boutons de largeur + et -.
4. Vous pouvez augmenter ou diminuer le nombre de points qui fixent le bouton sur le tissu par incréments de deux à l'aide des boutons fléchés gauche et droit de la roue.
5. Commencez à coudre. La machine coudra le programme pour vous et fera un point d'arrêt puis s'arrêtera.

Remarque : Utilisez l'outil multi-usages pour créer une tige de fil pour votre bouton. Vous pouvez également utiliser un pied pour couture de bouton, disponible comme accessoire optionnel.

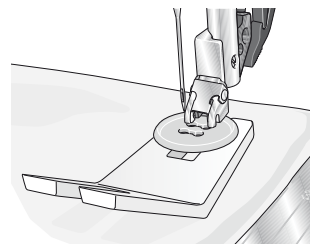
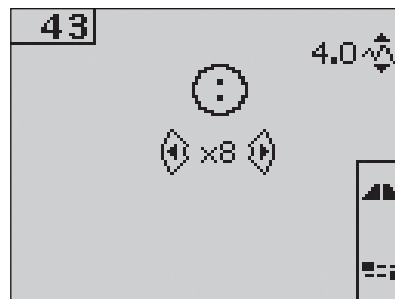

Fenêtres contextuelles courantes de couture

Plus de fil dans la canette (4.2)

Lorsque la canette est presque vide, la machine s'arrête automatiquement et une fenêtre contextuelle s'affiche à l'écran. Remplacez la canette vide par une pleine et appuyez sur le bouton OK de la roue pour confirmer.

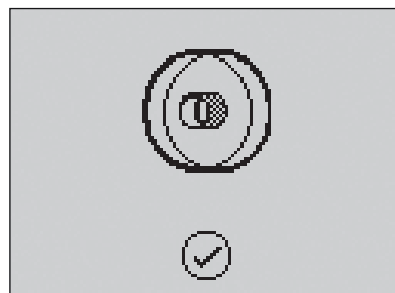

Surcharge du moteur principal

Si vous cousez un tissu très épais ou si la machine se bloque pendant que vous cousez, il peut y avoir surcharge du moteur principal et la machine s'arrêtera de coudre. Le message contextuel se ferme quand le moteur principal et l'alimentation sont redevenus sûrs.

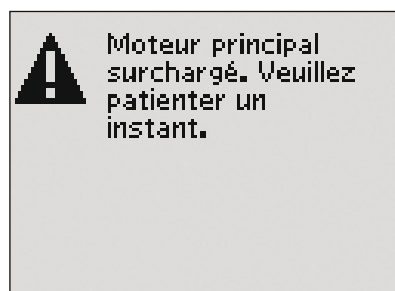

Retirer les restes de fils (4.2)

Enlevez les fils et les peluches sous la plaque à aiguille. Appuyez sur OK dans la roue pour fermer le message contextuel.

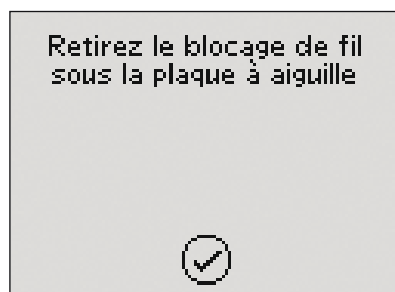

Création de séquence 4



La fonction de création de séquence de votre machine permet de créer des points et des séquences avec vos propres réglages et de combiner des points et des lettres dans des séquences. Vous pouvez ajouter jusqu'à 40 points, lettres et commandes dans la même séquence. Enregistrez vos points personnels et vos séquences dans votre machine. Vous pourrez les recharger et les coudre quand vous voudrez.

Tous les points de votre machine à coudre peuvent être utilisés pour créer des séquences, excepté les points de boutonnière, de reprisage et de tapering, ainsi que la couture de bouton et les renforts.

Création de séquence - vue générale

1. Numéro de point actuel
2. Champ du point
3. Commandes de séquence
4. Lettres
5. Largeur de point/ positionnement de point
6. Longueur de point/ densité de point
7. Jeu de caractères (majuscules/minuscules, symboles normaux/spéciaux)
8. Sélection d'une police de caractères

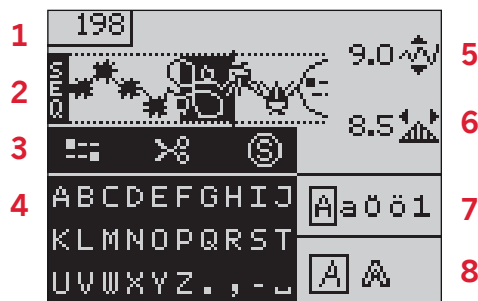

Créer une séquence

1. Appuyez sur le bouton de création de séquence pour entrer dans cette fonction.
2. Appuyez sur le numéro du point que vous voulez utiliser. Le point s'affiche dans le champ du point.
3. Appuyez sur le numéro du point suivant ; il s'affichera à droite du point précédent.

Remarque : La position actuelle dans le champ de point est indiquée par un curseur. Les points insérés seront placés à la position du curseur. Déplacez le curseur dans la séquence à l'aide des boutons fléchés gauche et droit de la roue.

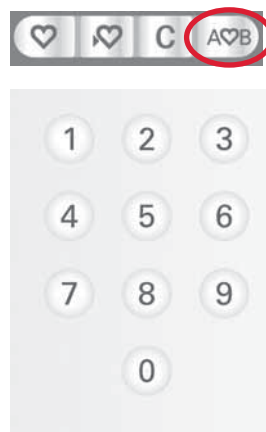

Commandes de séquence

Vous pouvez insérer des commandes de point d'arrêt, de coupures de fil (pour la 4.2) et de stop dans la séquence. Utilisez les boutons fléchés de la roue pour sélectionner une commande et appuyez sur OK pour l'insérer. Cette commande sera placée à la position du curseur.

Les commandes insérées sont incluses dans la séquence quand vous l'enregistrez et seront toujours exécutées lorsque vous la piquerez.

Remarque : Vous pouvez insérer jusqu'à 3 commandes dans chaque séquence.

Utiliser l'alphabet

1. Déplacez le curseur dans le champ de point (2) à l'aide des boutons fléchés gauche et droit de la roue, à l'endroit où vous voulez ajouter une lettre.
2. Utilisez le bouton fléché vers le bas pour parcourir les commandes de séquence (3) jusqu'à l'alphabet (4). Sélectionnez une lettre en utilisant les boutons fléchés et appuyez sur OK pour l'insérer. Elle sera placée à la position du curseur dans le champ de point.

Remarque : La lettre sélectionnée dans l'alphabet apparaît en surbrillance.

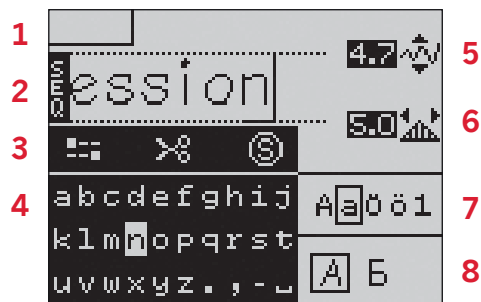

Sélectionner un jeu de caractères et une police

Appuyez sur le bouton F1 pour basculer entre les majuscules et les minuscules et entre les lettres et symboles normaux ou spéciaux du jeu de caractères (7).

Appuyez sur le bouton F2 pour changer de police de caractères (8).

Ajuster le texte et les point

Vous pouvez inverser, régler la longueur (6) et la largeur (5) ou changer la densité et le positionnement du point sélectionné. Les réglages fonctionnent de la même façon que dans le mode couture. Voir page 3:3 - 3:5.

Après avoir modifié une valeur, les chiffres sont mis en surbrillance à l'écran pour indiquer que cette valeur n'est pas la valeur par défaut.

Remarque : Les réglages n'affectent que le point à la position du curseur. Si vous retournez au mode couture, tous les réglages effectués là s'appliqueront à la totalité de la séquence et ne seront pas enregistrés.



Supprimer un point ou une lettre dans une séquence

Si vous voulez supprimer un point, déplacez le curseur sur le point que vous voulez supprimer et appuyez sur l'icône effacer.

Pour supprimer toute la séquence dans le champ de point, placez le curseur à gauche de la première position et appuyez sur le bouton effacer.

Gérer vos séquences

Vous pouvez enregistrer et recharger vos séquences. Chaque mémoire de séquence peut stocker 40 points.

Enregistrer une séquence

L'enregistrement de votre séquence fonctionne exactement comme dans le mode couture. Voir page 3:6. Sélectionnez l'option séquence dans le menu d'enregistrement de point personnel ou de séquence.



Charger une séquence

Le chargement de votre séquence fonctionne exactement comme dans le mode couture. Voir page 3:6. Sélectionnez l'option séquence dans la fenêtre contextuelle de chargement.

Remarque : Quand vous chargez une séquence en étant sur le mode couture, le numéro de la séquence enregistrée s'affiche avec le préfixe M.



Supprimer une séquence

La suppression de vos séquences dans la machine fonctionne exactement comme dans le mode couture. Voir page 3:6.

Coudre une séquence

Pour coudre la séquence, revenez sur le mode couture en appuyant sur le bouton de création de séquence ou appuyez sur la pédale. Votre séquence est prête à être cousue. Elle sera cousue sans interruption si aucune commande stop n'est programmée.

Remarque : Les réglages faits en mode couture affecteront toute la séquence. Toutefois, ces réglages ne seront pas enregistrés si vous revenez dans création de séquence.

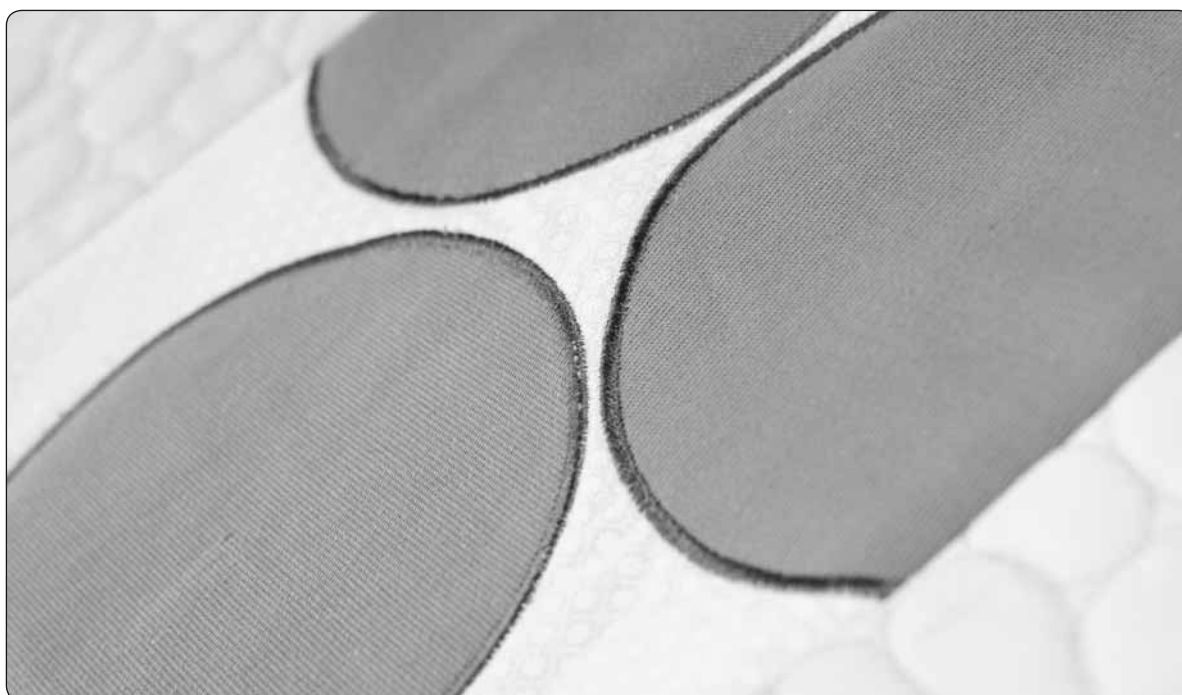

Maintenance 5

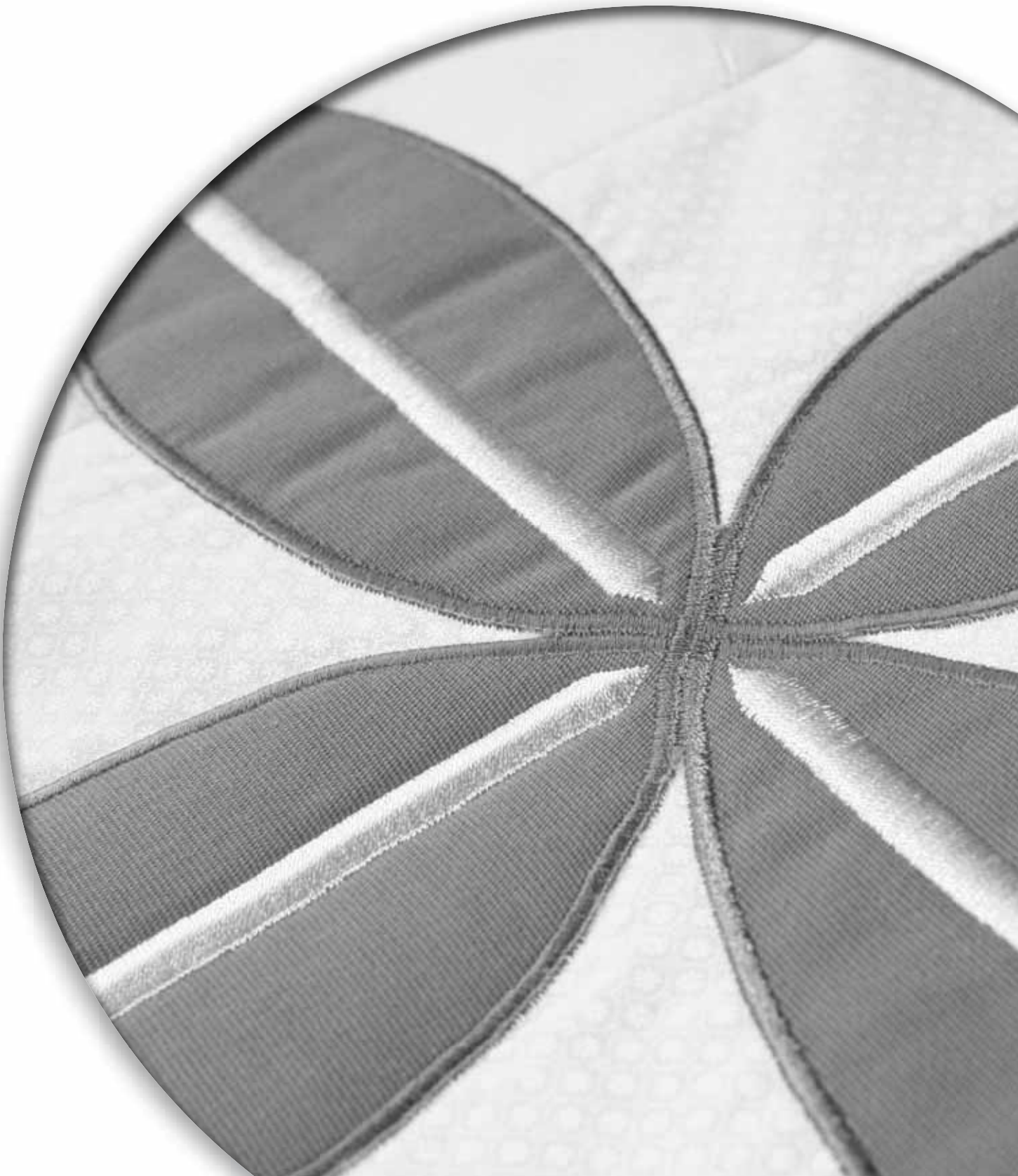

Nettoyage de la machine

Pour que votre machine à coudre fonctionne toujours correctement, nettoyez-la fréquemment. Il n'est pas nécessaire de la lubrifier.

Essayez les surfaces extérieures de votre machine à coudre à l'aide d'un chiffon doux pour enlever les poussières ou les peluches accumulées.

Essayez l'écran avec un chiffon propre, doux et humide.

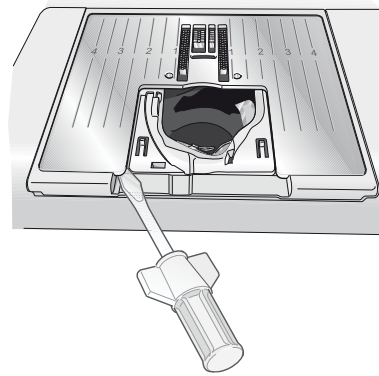

Nettoyer la zone de la canette

Remarque : Abaissez les griffes d'entraînement et éteignez la machine.

Enlevez le pied-de-biche et retirez le couvercle de la canette. Placez le tournevis sous la plaque à aiguille comme indiqué sur l'image et tournez doucement le tournevis pour faire sortir la plaque à aiguille. Nettoyez les griffes d'entraînement avec la brosse fournie avec les accessoires.

Nettoyer sous le compartiment de canette

Nettoyez sous le compartiment de canette après avoir cousu plusieurs ouvrages ou lorsque vous remarquez une accumulation de peluche dans la zone du compartiment de canette.

Retirez le support du compartiment de canette (A) qui couvre la partie avant du compartiment de canette en le relevant. Retirez le compartiment de canette (B) en le relevant. Nettoyez à l'aide de la brosse.

 **Pour la 4.2 :** Faites attention quand vous nettoyez autour du couteau de coupure de fils.

Remettez le compartiment de canette et le support de canette en place.

Remarque : Ne soufflez pas d'air dans la zone du compartiment de canette. La poussière et les peluches seraient projetées dans votre machine.

Remise en place de la plaque à aiguille

Avec les griffes d'entraînement abaissées, placez la plaque à aiguille avec le bouton s'encastant dans l'encoche au dos (C). Appuyez sur la plaque à aiguille jusqu'à ce qu'elle clique en place. Installez le couvercle du compartiment de la canette.

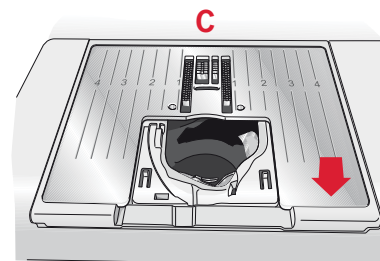
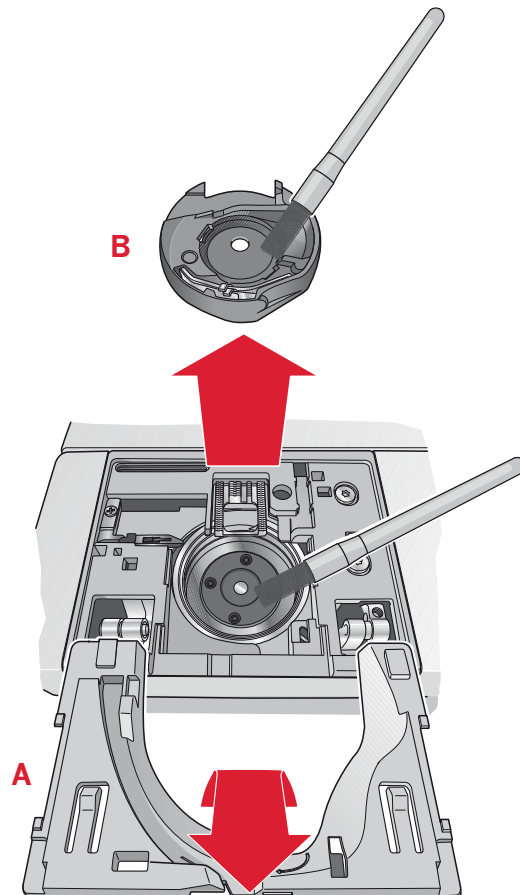

Détection de panne

Dans ce guide de détection des pannes, vous trouverez des solutions aux problèmes pouvant avoir lieu sur votre machine. Pour plus d'informations, veuillez contacter votre distributeur local PFAFF® autorisé qui se fera un plaisir de vous aider.

| Problème/cause | Solution |
|--|--|
| Problèmes généraux | |
| Coupures de fil ne coupe pas le fil ? (4.2) | Retirez la plaque à aiguille et nettoyez les peluches accumulées dans le compartiment de la canette. |
| Le tissu est mal entraîné ? | Assurez-vous que la machine n'est pas réglée en mode pour piqué libre dans le menu Settings. Vérifiez que les griffes d'entraînement ne sont pas abaissées. |
| Mauvais points, points irréguliers ou étroits ? | Désactivez l'aiguille double ou la sécurité de largeur de point dans le menu Settings. |
| L'aiguille se casse. | Insérez l'aiguille correctement, comme décrit dans le chapitre 2. Utilisez une aiguille adaptée au tissu. |
| La machine ne pique pas ? | Vérifiez que toutes les fiches sont branchées correctement dans la machine et dans la prise murale. Vérifiez que le cordon de la pédale est bien branché dans la pédale. Spingere la leva caricabobina in posizione di cucitura. |
| Les boutons de fonction de la machine à coudre ne répondent pas au toucher ? | Les prises et les boutons de fonction de la machine peuvent être sensibles à l'électricité statique. Si les boutons ne répondent pas au toucher, éteignez la machine et rallumez-la. Si le problème persiste, prenez contact avec votre revendeur local autorisé PFAFF®. |

| | |
|---|---|
| La machine saute des points | |
| Avez-vous correctement inséré l'aiguille ? | Insérez l'aiguille correctement, comme décrit dans le chapitre 2. |
| Avez-vous inséré la bonne aiguille ? | Utilisez une aiguille système 130/705 H. |
| L'aiguille est-elle courbée ou émoussée ? | Insérez une nouvelle aiguille. |
| Avez-vous correctement enfilé la machine ? | Vérifiez l'enfilage de la machine. |
| Le pied-de-biche correct est-il utilisé ? | Attachez le pied-de-biche correct. |
| L'aiguille n'est-elle pas trop petite pour le fil ? | Vérifiez que l'aiguille utilisée est adaptée au fil et au tissu. |
| Si le tissu bouge avec l'aiguille en mode piqué libre ? (position piqué libre Sensormatic, 4.2) | Réduire la hauteur du pied presseur dans le menu réglages. |

| | |
|--|---|
| Le fil d'aiguille casse | |
| Avez-vous correctement inséré l'aiguille ? | Insérez l'aiguille correctement, comme décrit dans le chapitre 2. |
| Avez-vous inséré la bonne aiguille ? | Utilisez une aiguille système 130/705 H. |
| L'aiguille est-elle courbée ou émoussée ? | Insérez une nouvelle aiguille. |
| Avez-vous correctement enfilé la machine ? | Vérifiez l'enfilage de la machine. |

| | |
|--|---|
| L'aiguille n'est-elle pas trop petite pour le fil ? | Changez l'aiguille pour avoir une taille d'aiguille correspondant au fil. |
| N'utilisez-vous pas un fil de mauvaise qualité avec des nœuds ou un fil qui s'est desséché ? | Utilisez un fil de meilleure qualité acheté auprès d'un distributeur PFAFF® autorisé. |
| Un porte-bobine correct est-il utilisé ? | Posez un porte-bobine de la bonne taille pour la bobine de fil. |
| Utilisez-vous la meilleure position de broche porte-bobine ? | Essayez une position différente de broche porte-bobine (verticale ou horizontale). |
| Le trou de la plaque à aiguille est-il abîmé ? | Changez la plaque d'aiguille. |

Le fil de canette casse

| | |
|--|---|
| Avez-vous correctement inséré la canette ? | Vérifiez le fil de la canette. |
| Le trou de la plaque à aiguille est-il abîmé ? | Changez la plaque à aiguille. |
| La zone de la canette est-elle propre ? | Nettoyez les peluches de la zone de canette et utilisez uniquement les canettes PFAFF® approuvées pour ce modèle. |
| La canette est-elle correctement bobinée ? | Bobinez une nouvelle canette. |

La couture présente des points irréguliers

| | |
|---|--|
| La tension du fil est-elle correctement réglée ? | Vérifiez la tension du fil d'aiguille et l'enfilage. |
| N'utilisez-vous pas un fil trop épais ou avec des nœuds ? | Changez de fil. |
| La canette est-elle correctement bobinée ? | Vérifiez le bobinage de la canette. |
| L'aiguille correcte est-elle utilisée ? | Insérez une aiguille appropriée correctement, comme décrit dans le chapitre 2. |

La machine n'entraîne pas le tissu ou l'entraînement est irrégulier

| | |
|--|---|
| Avez-vous correctement enfilé la machine ? | Vérifiez l'enfilage de la machine. |
| Y a-t-il des amas de peluches entre les griffes d'entraînement ? | Retirez la plaque à aiguille et nettoyez les griffes avec une brosse. |

Faites vérifier régulièrement votre machine à coudre par votre distributeur local PFAFF® autorisé !

Si malgré l'application de ces informations de dépannage, vous avez encore des problèmes, faites vérifier votre machine par votre distributeur. Si elle présente un problème spécifique, faites des essais de couture avec votre fil sur une chute de votre tissu et emmenez-les à votre distributeur pour l'aider à résoudre ce problème. Un échantillon de couture donne souvent de meilleures informations que des mots.

Pièces et accessoires non originaux

La garantie ne couvre pas les défauts ou dommages causés par l'utilisation d'accessoires ou de pièces qui ne sont pas d'origine.

Nous nous réservons le droit de modifier l'équipement de la machine et le jeu d'accessoires sans préavis ainsi que de modifier les performances ou le design.

Ces éventuelles modifications seront toujours apportées au bénéfice de l'utilisateur et du produit.

Propriété intellectuelle

Les brevets qui protègent ce produit sont inscrits sur une étiquette placée sous la machine à coudre.

PFAFF, EXPRESSION, QUILT EXPRESSION, IDT (image) sont des marques de KSIN Luxembourg II, S.ar.l.



Veillez noter qu'en cas de destruction, ce produit doit bénéficier d'un recyclage sécurisé, conforme à la législation nationale applicable aux produits électriques/électroniques. En cas de doute, veuillez contacter votre revendeur.

CE - Authorised Representative

VSM Group AB, **SVP Worldwide**

Drottninggatan 2, SE-56184, Huskvarna, SWEDEN

