

DomoClip®

Premium

Notice d'utilisation

Four à micro-ondes grill



Référence : DOC161
Version : 1.3
Langue : Français

DomoClip[®]

Premium

Notice d'utilisation

Vous venez d'acheter un produit de marque DOMOCLIP Premium et nous vous en remercions. Nous prenons grand soin dans la conception, l'ergonomie et simplifions l'utilisation de nos produits. Nous espérons que celui-ci vous donnera entière satisfaction.

PRÉCAUTIONS À PRENDRE POUR ÉVITER TOUT RISQUE D'EXPOSITION EXCESSIVE À L'ENERGIE DES MICRO-ONDES

Veillez noter ci-dessous le N° de SÉRIE de la plaque signalétique de votre four et conservez cette information.

N° de SÉRIE :

CONSIGNES IMPORTANTES DE SECURITE

AVANT D'UTILISER L'APPAREIL POUR LA PREMIÈRE FOIS, VEUILLEZ LIRE ATTENTIVEMENT TOUTES CES INSTRUCTIONS ET GARDEZ-LES DANS UN LIEU SÛR POUR DE FUTURES UTILISATIONS. AU CAS OÙ L'APPAREIL EST CÉDÉ A UN TIERS, IL DOIT TOUJOURS ÊTRE ACCOMPAGNÉ PAR CES MEMES INSTRUCTIONS. LE FABRICANT ET L'IMPORTATEUR NE SERONT PAS RESPONSABLES DU NON RESPECT DES DIRECTIVES CONTENUES DANS CE MANUEL D'UTILISATION!

Lors de l'utilisation d'un appareil électrique, les précautions de sécurité de base doivent être respectées, notamment:

AVERTISSEMENT: Pour réduire les risques de brûlures, de choc électrique, d'incendie, de blessure corporelle ou d'exposition excessive aux ondes de l'appareil:

1. Lisez toutes les instructions avant d'utiliser cet appareil.

DomoClip®

Premium

Notice d'utilisation

2. Utilisez cet appareil uniquement aux fins pour lesquelles il est destiné tel que décrit dans ce manuel. N'utilisez pas de produits chimiques corrosifs ou des vapeurs dans cet appareil. Ce type de four a été spécialement conçu pour chauffer, cuire ou sécher des aliments. Il n'est pas conçu pour un usage industriel ou en laboratoire.
3. Ne faites pas fonctionner le four à vide.
4. N'utilisez pas cet appareil si le câble ou la fiche sont endommagés, s'il ne fonctionne pas correctement ou s'il est tombé et a été endommagé. Si le câble d'alimentation est endommagé, il doit être remplacé par le fabricant ou son agent de service ou une personne de qualification similaire afin d'éviter tout danger.
5. Si l'appareil est utilisé en mode combiné, les enfants doivent uniquement l'utiliser sous la supervision d'un adulte en raison des températures générées.
6. Pour diminuer les risques d'incendie dans la cavité du four:
 - Lors du réchauffage des aliments dans un récipient en plastique ou en papier, surveillez le four constamment pour empêcher toute possibilité d'inflammation.
 - Retirez les attaches de sacs en papier ou en plastique avant de les placer dans le four.
 - En cas d'apparition de fumée, arrêtez ou débranchez l'appareil et maintenez la porte fermée pour étouffer les flammes.

DomoClip®

Premium

Notice d'utilisation

- N'utilisez pas la cavité du four à des fins de stockage. Ne laissez pas de produits en papier, des ustensiles de cuisine ou des aliments à l'intérieur du four lorsqu'il n'est pas utilisé.
7. Le chauffage de boisson par micro-ondes peut provoquer un jaillissement brusque et différé de liquide en ébullition, aussi des précautions doivent être prises lors de la manipulation du récipient.
 8. Ne faites pas frire les aliments dans le four. L'huile chaude peut endommager les pièces et les ustensiles du four et même entraîner des brûlures de la peau.
 9. Les œufs dans la coquille et les œufs entiers cuits ne doivent pas être réchauffés dans des fours à micro-ondes car ils peuvent exploser même si le réchauffage est terminé.
 10. Percez les aliments à la peau épaisse tels que les pommes de terre, les courges entières, des pommes et les châtaignes avant de les cuire.
 11. Le contenu des biberons et des pots d'aliments pour bébé doit être remué ou agité et la température doit être vérifiée avant consommation, de façon à éviter des brûlures.
 12. Les ustensiles de cuisine peuvent devenir chauds en raison du transfert de chaleur à partir des aliments chauffés. Des maniques sont nécessaires pour les tenir.
 13. Les ustensiles doivent être vérifiés pour s'assurer qu'ils sont appropriés pour une utilisation dans les micro-ondes.
 14. Utilisez uniquement des ustensiles adaptés pour une utilisation dans les micro-ondes.

DomoClip®

Premium

Notice d'utilisation

15. Ce produit est un équipement ISM de classe B du groupe 2. La définition du groupe 2, qui contient tous équipements ISM (Industriel, Scientifique et Médical) parmi lesquels l'énergie à radiofréquence est intentionnellement générée et/ou utilisée sous la forme d'un rayonnement électromagnétique pour le traitement des matériels et des équipements d'électroérosion. Les équipements de classe B sont adaptés pour une utilisation domestique et les établissements directement connectés à un réseau d'alimentation basse tension qui alimente les bâtiments utilisés à des fins domestiques.
16. **AVERTISSEMENT:** N'installez pas le four sur une plaque de cuisson ou un autre appareil produisant de la chaleur. La garantie devient nulle s'il est installé sur de tels endroits et il peut être endommagé.
17. La température des surfaces accessibles peut devenir élevée pendant le fonctionnement de l'appareil.
18. Le four à micro-ondes est destiné à être posé.
19. Le four à micro-ondes ne doit pas être placé dans une armoire.
20. La porte ou la surface extérieure peuvent devenir chaudes lorsque l'appareil est en marche.
21. L'appareil doit être placé contre un mur.
22. Cet appareil n'est pas destiné à être actionné au moyen d'une minuterie externe ou un système de commande à distance séparé.

DomoClip[®]

Premium

Notice d'utilisation

23. Le four à micro-ondes est à usage domestique uniquement et non pour un usage commercial.
24. Ne retirez jamais le support d'écartement à l'arrière ou sur les côtés, car il assure un écart minimum du mur pour la ventilation.
25. Veuillez sécuriser le plateau rotatif avant de déplacer l'appareil pour éviter des dégâts.
26. Le four à micro-ondes est uniquement destiné à la décongélation, à la cuisson et au réchauffage des aliments.
27. Utilisez des gants si vous retirez des aliments chauffés.
28. Attention! De la vapeur s'échappera, lors de l'ouverture des couvercles ou des feuilles d'emballage.
29. Cet appareil peut être utilisé par des enfants âgés d'au moins 8 ans et par des personnes ayant des capacités physiques, sensorielles ou mentales réduites ou dénuées d'expérience ou de connaissance, s'ils (si elles) sont correctement surveillés ou si des instructions relatives à l'utilisation de l'appareil en toute sécurité leur ont été données et si les risques encourus ont été appréhendés. Les enfants ne doivent pas jouer avec l'appareil.
30. Le nettoyage et l'entretien par l'utilisateur ne doivent pas être effectués par des enfants, sauf s'ils ont plus de 8 ans et qu'ils sont surveillés.
31. Maintenir l'appareil et son câble hors de portée des enfants de moins de 8 ans.
32. Si de la fumée est émise, éteignez ou débranchez l'appareil et gardez la porte fermée afin d'étouffer toute flamme.

DomoClip®

Premium

Notice d'utilisation

33. Lors du réchauffage des aliments dans des récipients en plastique ou en papier, surveillez de près le four afin d'intervenir rapidement en cas d'inflammation.
34. Le four doit être nettoyé régulièrement et tous dépôts d'aliment enlevés.
35. Le non maintien du four dans un état de propreté pourrait conduire à une détérioration de la surface qui pourrait négativement impacter sur la durée de vie de l'appareil et entraîner une situation dangereuse.
36. Ne pas faire fonctionner ce four avec la porte ouverte afin d'éviter une exposition dangereuse aux ondes. Il est important de ne pas supprimer ou altérer les dispositifs de verrouillage de sécurité.
37. Ne placez aucun objet entre la porte du four et l'intérieur de l'appareil, ne laissez pas des souillures ou résidus de produit nettoyant s'accumuler sur les surfaces d'étanchéité.
38. Ne faites pas fonctionner le four s'il est endommagé. Il est particulièrement important que la porte du four se ferme correctement et qu'il n'y ait aucun dégât sur :
 - La Porte (vrillée),
 - Les charnières et les verrous (brisés ou desserrés),
 - Les joints de porte et les surfaces d'étanchéité.
39. Utilisez seulement les ustensiles d'utilisation conçus pour les fours à micro-ondes.
40. En chauffant la nourriture dans des conteneurs en plastique ou en papier, surveillez le four en raison de la possibilité d'ignition.

DomoClip[®]

Premium

Notice d'utilisation

41. Le four à micro-ondes est destiné à chauffer la nourriture et des boissons. Sécher de la nourriture ou des vêtements et réchauffer des blocs, des pantoufles, des éponges, le tissu humide et autres objets semblables peut provoquer un risque de blessure, l'ignition ou le feu.
42. La hauteur minimale d'espace libre nécessaire au-dessus de la surface supérieure du four est spécifiée ci-dessous.
43. Si le câble d'alimentation est endommagé, il doit être remplacé par le fabricant, son service après-vente ou des personnes de qualification similaire afin d'éviter un danger.
44. Cet appareil est destiné à être dans des applications domestiques et analogues, telles que:
 - Des coins cuisines réservés au personnel dans des magasins, bureaux et autres environnements professionnels
 - des fermes
 - Les clients dans les hôtels, les motels et tout autre type d'environnement résidentiel
 - Des environnements du type chambres d'hôtes
45. Maintenir l'appareil toujours propre car il entre en contact avec de la nourriture.
46. Concernant les instructions de nettoyage des surfaces en contact avec la nourriture, merci de vous référer au paragraphe du manuel ci-dessous.

CONSIGNES DE SÉCURITÉ IMPORTANTES

DomoClip®

Premium

Notice d'utilisation

LIRE ATTENTIVEMENT ET CONSERVER POUR REFERENCE ULTERIEURE

- AVERTISSEMENT: Si la porte ou les joints de porte sont endommagés, le four ne doit pas être utilisé jusqu'à ce qu'il ait été réparé par une personne compétente.
- AVERTISSEMENT: Il est dangereux pour quiconque autre qu'une personne qualifiée d'effectuer un entretien ou un dépannage qui nécessite l'enlèvement de tout couvercle qui protège contre l'exposition à l'énergie des micro-ondes.
- AVERTISSEMENT: Les liquides ou d'autres aliments ne doivent pas être réchauffés dans des récipients fermés parce qu'ils sont susceptibles d'exploser.

Cette notice d'utilisation est également disponible sur notre site www.domoclip.com

Informations :



La température des surfaces accessibles peut être élevée lorsque l'appareil est en marche.

La surface accessible peut être chaude pendant le fonctionnement.

MISE EN GARDE : N'autoriser les enfants à utiliser le four sans surveillance que si des instructions de sécurité leur ont été données, permettant à l'enfant d'utiliser le four de manière sûre, et de comprendre les dangers d'une utilisation incorrecte.

DomoClip®

Premium

Notice d'utilisation

CARACTÉRISTIQUES

Consommation en énergie:	230V/50Hz, 1200W(Micro-ondes)
	900W(Gril)
Sortie de puissance nominale micro-ondes:	700 W
Fréquence de fonctionnement:	2450 MHz
Dimensions extérieures:	262 mm(H) × 452 mm(W) × 333 mm(D)
Dimensions intérieures du four:	198 mm(H) × 315 mm(W) × 297 mm(D)
Capacité	20 Litres
Uniformité cuisson	Plateau tournant
Poids Net:	11.3 kg

AVANT DE SOLLICITER VOTRE SAV

Si le four ne fonctionne pas:

1. Vérifiez que le four soit correctement branché. Si ce n'est pas le cas, retirez la fiche de la prise murale, attendez 10 secondes et rebranchez-la de manière sûre.
 2. Vérifiez s'il y a un fusible du circuit grillé ou si le disjoncteur principal est bien enclenché. Si ces éléments semblent fonctionner correctement, testez la prise de sortie avec un autre appareil.
 3. Vérifiez que le panneau de commande est correctement programmé et la minuterie réglée.
 4. Vérifiez que la porte est bien fermée par le système de verrouillage de sécurité de la porte.
- SI AUCUN DES POINTS CI-DESSOUS NE CORRIGE LA SITUATION, CONTACTEZ UN TECHNICIEN QUALIFIÉ. N'ESSAYEZ PAS DE RÉGLER OU DE DÉPANNER LE FOUR PAR VOUS-MÊME.

INSTALLATION

1. Assurez-vous que tous les matériaux d'emballage sont retirés à l'intérieur et l'extérieur du produit.
2. **AVERTISSEMENT:** Vérifiez que le four ne présente aucun dommages, comme une porte mal alignée ou vrillée, un joint de porte ou une surface d'étanchéité endommagés, des charnières de portes et des verrous cassés ou desserrés et des bosses à l'intérieur du four ou sur la porte. En cas de dommages, ne faites pas fonctionner le four et contactez un technicien qualifié.
3. Ce four à micro-ondes doit être placé sur une surface plane, solide qui supporte le poids de l'appareil et celui de l'aliment le plus lourd susceptible d'être cuit dans le four.
4. Ne placez pas le four à proximité de matériaux combustibles ou dans un lieu qui génère de la chaleur ou de l'humidité.

DomoClip[®]

Premium

Notice d'utilisation

5. Pour un bon fonctionnement, le four doit être suffisamment ventilé. Laissez 20 cm d'espace au-dessus du four, 10 cm à l'arrière et 5 cm sur les deux côtés. Ne couvrez pas ou ne bloquez pas les ouvertures sur l'appareil. Ne retirez pas les pieds.
6. Ne faites pas fonctionner le four sans le plateau en verre, le support de roulement, et la tige dans leurs positions appropriées.
7. Assurez-vous que le câble d'alimentation n'est pas endommagé et ne passe pas sous le four ou sur une surface chaude ou pointue.
8. La prise doit être facilement accessible afin que le four puisse être facilement débranché en cas d'urgence.
9. N'utilisez pas le four à l'extérieur.

INSTRUCTIONS DE MISE À LA TERRE

Cet appareil doit être mis à la terre. Il est équipé d'un câble muni d'un fil de mise à la terre avec une prise de terre. Il doit être branché dans une prise murale correctement installée et mise à la terre. Dans le cas d'un court-circuit électrique, la mise à la terre réduit le risque de choc électrique en fournissant un fil de déviation du courant électrique. Il est recommandé de prévoir un circuit distinct pour alimenter uniquement le four. L'utilisation d'une haute tension est dangereuse et peut provoquer un incendie ou autre accident pouvant endommager le four.

AVERTISSEMENT : Une utilisation incorrecte de la prise de terre peut entraîner un risque de choc électrique.

REMARQUE :

1. Si vous avez des questions au sujet de la mise à la terre ou pour les instructions électriques, consultez un électricien ou une personne qualifiée.
2. Ni le fabricant ni le distributeur ne peuvent accepter une responsabilité pour les dommages au four ou des blessures corporels résultant du non-respect des procédures de connexion électrique.

Les fils de ce câble principal sont colorés selon le code suivant:

Vert et jaune = TERRE

Bleu = NEUTRE

Marron = PHASE

INTERFÉRENCE RADIO

La mise en marche du four à micro-ondes peut provoquer des interférences avec votre radio, télévision, ou des équipements similaires.

En cas de brouillage, l'interférence peut être réduite ou supprimée en prenant les mesures suivantes.

1. Nettoyez la porte et la surface d'étanchéité du four.

DomoClip® Premium

Notice d'utilisation

2. Réorientez l'antenne de réception de la radio ou de la télévision.
3. Repositionnez le four à micro-ondes par rapport au récepteur.
4. Éloignez le four à micro-ondes du récepteur.
5. Branchez le four à micro-ondes sur une autre prise de sorte que le four et le récepteur soient sur des circuits différents.

PRINCIPES DE LA CUISSON À MICRO-ONDES

1. Disposez les aliments avec soin. Placez les zones les plus épaisses vers l'extérieur du plat.
2. Surveillez le temps de cuisson. Faites cuire pendant le temps de cuisson le plus court conseillé et prolongez la cuisson si besoin. Les aliments trop cuits peuvent fumer ou prendre feu.
3. Couvrez les aliments pendant la cuisson. Les couvercles empêchent les éclaboussures et permettent aux aliments de cuire uniformément.
4. Pendant la cuisson rapide au four, retournez régulièrement les aliments tels que le poulet et les hamburgers.
Les gros morceaux comme les rôtis doivent être retournés au moins une fois.
5. Mélanger les aliments comme les boulettes de viande à mi-cuisson à la fois de haut en bas et du centre de l'assiette vers le bord.

GUIDE DES USTENSILES

1. Les ustensiles idéaux (plats, bols, etc.) à utiliser avec les micro-ondes sont ceux transparents. Ils permettent à l'énergie de passer à travers le récipient et chauffer l'aliment.
2. Ne pas utiliser de récipient ou contenant en métal ou avec des parties métalliques.
3. N'utilisez pas de papier recyclé lors de la cuisson car ils peuvent contenir des fragments de petits métaux qui peuvent provoquer des étincelles et/ou des incendies.
4. Les plats ronds/ovales plutôt que ceux carrés/longs sont recommandés, car les aliments positionnés dans les coins ont tendance à trop cuire.

La liste ci-dessous est un guide général pour vous aider à choisir les ustensiles appropriés.

USTENSILE DE CUISSON	MICRO-ONDES	GRIL	COMBINAISON
Verre résistant à la chaleur	Oui	Oui	Oui
Verre non résistant à la chaleur	Non	Non	Non
Céramique résistant à la chaleur	Oui	Oui	Oui
Micro-ondes Assiette de sécurité en plastique	Oui	Non	Non
Papier de cuisine	Oui	Non	Non

DomoClip®

Premium

Notice d'utilisation

Plateau métallique	Non	Oui	Non
Rack métallique	Non	Oui	Non
Feuille en aluminium et contenants rigides	Non	Oui	Non

DESCRIPTION

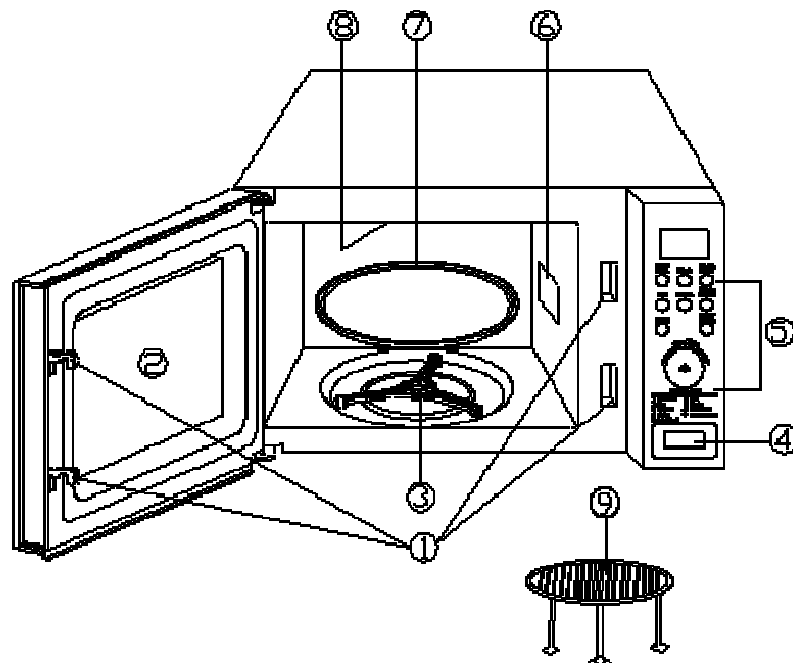

1. Système de verrouillage sécuritaire de la porte
2. Porte vitrée
3. Roulement du plateau rotatif
4. Bouton d'ouverture de la porte
5. Panneau de commande
6. Guide ondes (Veuillez ne pas retirer la plaque de mica couvrant le guide ondes)
7. Plateau en verre
8. Chauffe grill
9. Rack métallique

DomoClip® Premium

Notice d'utilisation

PANNEAU DE COMMANDES

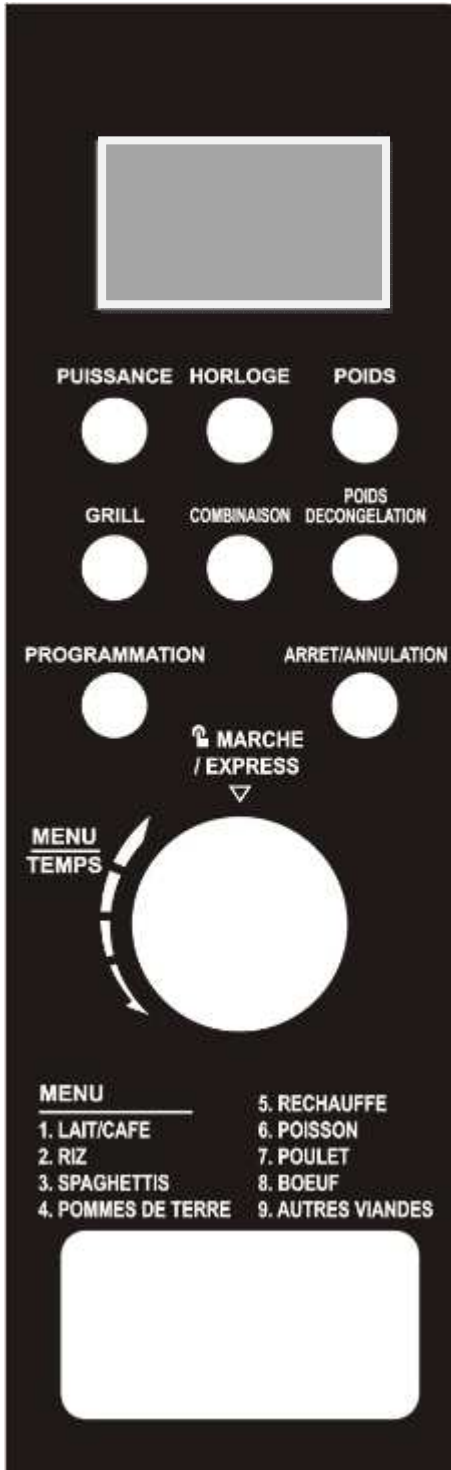

- **ÉCRAN DE FONCTION**
Le temps de cuisson, la puissance, les différentes fonctions, et l'heure sont affichés.
- **PUISSANCE**
Appuyez sur ce bouton à plusieurs reprises pour régler le niveau de puissance de cuisson du micro-ondes.
- **HORLOGE**
Appuyez sur ce bouton pour régler l'horloge du four.
- **POIDS**
Appuyez sur ce bouton pour spécifier le poids des aliments ou le nombre de portions.
- **GRILL**
Appuyez sur ce bouton pour définir un programme de cuisson du grill jusqu'à 95 minutes.
- **COMBINAISON**
Cuisson combinée avec micro-ondes et grill.
- **POIDS DECONGELATION**
Appuyez sur ce bouton pour régler le programme de décongélation basé sur le poids entré.
- **PROGRAMMATION**
Appuyez sur ce bouton pour programmer un mode de cuisson automatique.
- **ARRET / ANNULATION**
Appuyez sur ce bouton pour annuler le réglage ou réinitialiser le four avant de fixer un programme de cuisson. Appuyez une fois pour arrêter temporairement la cuisson, ou deux fois pour annuler complètement la cuisson. Il est également utilisé pour la mise en fonction de la sécurité enfants.
- **MENU / TEMPS**
Tournez le bouton pour régler la durée de cuisson. Tournez le bouton pour sélectionner un programme de cuisson automatique.
- **MARCHE/EXPRESS**
Appuyez une fois pour démarrer un programme de cuisson. Il suffit d'appuyer un certain nombre de fois pour définir le temps de cuisson et cuire immédiatement au niveau puissance maximum.

COMMENT RÉGLER LES COMMANDES DU FOUR

DomoClip®

Premium

Notice d'utilisation

Chaque fois qu'une touche est enfoncée, un signal sonore retentit.

Quand un programme de cuisson est terminé, le four émet des bips et "END" est affiché à l'écran. Appuyez sur n'importe quel bouton ou ouvrez la porte pour l'effacer cet affichage avant de régler une autre fonction.

RÉGLAGE DE L'HEURE

Le format de l'heure est 24h. Pour vérifier l'heure alors que le four est en marche, appuyez sur la touche HORLOGE, l'heure sera alors affichée pendant un certain temps sur l'écran d'affichage.

REGLAGE: Supposez que vous voulez régler l'heure de l'horloge du four à 8h30.

1. Appuyez sur le bouton HORLOGE.
2. Tournez le bouton MENU / TEMPS pour régler le chiffre des heures 8.
3. Appuyez une fois sur le bouton HORLOGE pour confirmer le réglage de l'heure.
4. Tourner MENU / TEMPS pour régler le chiffre des minutes.
5. Appuyez une fois sur le bouton HORLOGE pour confirmer le réglage.

CUISSON À MICRO-ONDES

Pour la cuisson à micro-ondes, il suffit d'appuyer sur le bouton PUISSANCE un certain nombre de fois pour sélectionner un niveau de puissance de cuisson, puis utilisez le bouton MENU/TEMPS pour régler un temps de cuisson désiré. Le temps de cuisson le plus long est de 95 minutes.

Sélectionnez le niveau de puissance en appuyant sur le bouton PUISSANCE.

Appui(s) sur le bouton PUISSANCE	PUISSANCE DE CUISSON
1 fois	100%
2 fois	80%
3 fois	60%
4 fois	40%
5 fois	20%
6 fois	0%

Par exemple, pour faire cuire pendant 10 minutes à 60% de la puissance de micro-ondes.

1. Appuyez sur le bouton PUISSANCE 3 fois pour régler 60%.
2. Tournez le bouton MENU / TEMPS bouton à 10:00.
3. Appuyez sur le bouton MARCHE/EXPRESS

GRIL

DomoClip®

Premium

Notice d'utilisation

Le temps de cuisson le plus long est de 95 minutes.

Par exemple, pour utiliser la fonction GRIL pendant 12 minutes :

1. Appuyez sur le bouton GRIL
2. Tournez le bouton TEMPS / MENU dans le sens horaire pour entrer 12 :00
3. Appuyez sur le bouton MARCHÉ/EXPRESS

COMBINAISON 1

Le temps de cuisson le plus long est de 95 minutes.

30 % du temps du temps global pour la cuisson par micro-ondes, 70% pour la cuisson par gril.

PAR EXEMPLE: vous souhaitez définir la combinaison pour une cuisson pendant 25 minutes.

1. Appuyez sur le bouton COMBINAISON pour afficher CO-1.
2. Tournez le bouton MENU/TEMPS bouton pour afficher 25:00.
3. Appuyez sur MARCHÉ / EXPRESS.

COMBINAISON 2

Le temps de cuisson le plus long est de 95 minutes.

55 % du temps du temps global pour la cuisson par micro-ondes, 45% pour la cuisson par gril.

PAR EXEMPLE: vous souhaitez définir la combinaison pour une cuisson pendant 12 minutes.

1. Appuyez sur le bouton COMBINAISON pour afficher CO-2.
2. Tournez le bouton MENU/TEMPS bouton pour afficher 12:00.
3. Appuyez sur MARCHÉ / EXPRESS.

PROGRAMMATION

Cette fonction vous permet de programmer un programme de cuisson qui démarrera à une heure précise.

Par exemple: l'heure actuelle est 9h00, et vous voulez que le four commence un programme de cuisson à 11h30.

1. Entrez un programme de cuisson souhaité.
2. Appuyez une fois sur le bouton PROGRAMMATION.
3. Tournez le bouton MENU/TEMPS pour régler les chiffres des heures à 11
4. Appuyez un fois sur le bouton PROGRAMMATION.
5. Tournez le bouton MENU/TEMPS pour régler les minutes et afficher 11:30.
6. Appuyez sur MARCHÉ/EXPRESS une fois.

NOTE: Après qu'une fonction de programmation a été définie, vous ne pouvez pas utiliser d'autres touches, sauf vérifier l'heure de programmation en appuyant sur le bouton PROGRAMMATION ou de l'annuler en appuyant sur le bouton ARRÊT/ANNULATION. Quand il est 11:30, le programme de cuisson souhaité démarre automatiquement.

DÉCONGÉLATION SELON LE POIDS

DomoClip®

Premium

Notice d'utilisation

Le four permet de décongeler des aliments sur la base du poids saisi par l'utilisateur. Le temps de décongélation et le niveau de puissance sont automatiquement réglés une fois que la catégorie d'aliments et le poids sont programmés. Le poids de la nourriture congelée varie de 100 g à 1800g.

PAR EXEMPLE: vous voulez décongeler 600g de crevettes.

1. Appuyez sur le bouton ARRET/ANNULATION.
2. Appuyez sur le bouton POIDS DECONGELATION.
3. Appuyez sur le bouton POIDS pour entrer le poids de l'aliment à décongeler.
4. Appuyez sur MARCHE/EXPRESS.

Remarque: Le four s'arrête pendant le dégivrage pour laisser l'utilisateur retourner les aliments pour un dégivrage uniforme ; Appuyez sur MARCHE / EXPRESS pour reprendre la décongélation le temps restant.

DÉMARRAGE RAPIDE

Le programme de cuisson de démarrage rapide cuit les aliments rapidement à puissance élevée (100% de la puissance de sortie).

Appuyez sur le MARCHE/EXPRESS un certain nombre de fois pour définir le temps de cuisson, le four se met en marche immédiatement à pleine puissance. Le temps de cuisson maximum que vous pouvez entrer est de 10 minutes.

VERROUILLAGE DE SECURITE POUR LES ENFANTS

Utilisez cette fonction pour empêcher la mise en marche du four sans surveillance par les petits enfants. L'indicateur CHILD LOCK apparaîtra sur l'écran d'affichage, et le four ne peut pas fonctionner tandis que le verrouillage est réglé.

Pour définir le verrouillage : appuyez et maintenez le bouton ARRET/ANNULATION pendant 3 secondes, un bip retentit et l'écran de verrouillage s'allume.

Pour annuler le verrouillage : appuyez et maintenez le bouton ARRET/ANNULATION pendant 3 secondes jusqu'à ce que l'indicateur de verrouillage sur l'écran s'éteigne.

CUISSON AUTOMATIQUE

Pour les aliments suivants ou mode de cuisson, vous ne devez pas saisir une puissance de cuisson et une durée. Indiquez le type d'aliment que vous voulez faire cuire et combien pèse la nourriture. Le four commence à fonctionner après avoir appuyé sur la touche MARCHE / EXPRESS.

Vous pouvez avoir besoin de retourner les aliments au milieu du temps de cuisson pour obtenir une cuisson uniforme.

Par exemple: Pour cuire 400g de poisson.

DomoClip®

Premium

Notice d'utilisation

1. En mode attente, tournez le bouton MENU/TEMPS pour la cuisson du poisson, qui est le point 6 du menu automatique.
2. Appuyez sur POIDS un certain nombre de fois pour indiquer le poids désiré.
3. Appuyez sur le bouton MARCHE/EXPRESS.

Code/Menu de cuisson automatique

Code	Nourriture	
01	Lait/Café (200ml/tasse)	<p>1. Pour le lait / café et les pommes de terre, l'écran affiche le nombre de parts au lieu du poids de la nourriture lorsque vous appuyez sur le bouton POIDS.</p> <p>2. Pour les aliments 07, 08, 09 de la liste, le four s'arrête pendant la cuisson, et émet un bip pour vous rappeler d'ouvrir la porte et retourner les aliments pour une cuisson uniforme.</p> <p>3. Le résultat de la cuisson automatique dépend de facteurs tels que la variation de la tension, la forme et la taille de la nourriture, de vos préférences personnelles quant à la cuisson de certains aliments et même de la façon dont vous placez les aliments dans le four. Si vous ne trouvez pas le résultat tout à fait satisfaisant, veuillez ajuster le temps de cuisson en conséquence.</p> <p>4. Pour les spaghettis, ajoutez de l'eau bouillante avant de les cuire.</p>
02	Riz (g)	
03	Spaghetti (g)	
04	Pomme de terre (230g)	
05	Réchauffage automatique (g)	
06	Poisson (g)	
07	Poulet (g)	
08	Bœuf / Mouton (g)	
09	Autres viandes (g)	

NETTOYAGE ET ENTRETIEN

1. Arrêtez le four et retirez la fiche d'alimentation de la prise murale avant de le nettoyer.
2. Gardez l'intérieur du four propre. Lorsque les éclaboussures de nourriture ou de liquides renversés adhèrent aux parois du four, essuyez avec un chiffon humide. Un détergent doux peut être utilisé si le four est très sale. Évitez l'utilisation de pulvérisateur et autres produits de nettoyage agressifs, car ils peuvent tacher, rayer ou ternir la surface de la porte.
3. Les surfaces extérieures doivent être nettoyées avec un chiffon humide. Pour éviter d'endommager les parties fonctionnant à l'intérieur du four, ne pas laisser entrer de l'eau dans les ouvertures de ventilation.
4. Essuyez fréquemment la porte et la fenêtre des deux côtés, les joints de porte et les pièces adjacentes avec un chiffon humide pour enlever toutes traces de nourriture ou éclaboussures. N'utilisez pas de nettoyant abrasif.
5. Ne laissez pas de l'eau pénétrer dans le panneau de commande. Nettoyez avec un chiffon doux et humide. Lors du nettoyage du panneau de commande, laissez la porte du four ouverte afin d'éviter d'allumer accidentellement le four.

DomoClip®

Premium

Notice d'utilisation

6. Si de la vapeur s'accumule à l'intérieur ou à l'extérieur de la porte du four, essuyez avec un chiffon doux. Cette accumulation peut se produire lorsque le four à micro-ondes est utilisé dans des conditions d'humidité sévère.
7. Il est parfois nécessaire de retirer le plateau de verre pour le nettoyage. Lavez le plateau dans de l'eau chaude savonneuse ou dans un lave-vaisselle.
8. L'anneau de roulement et le plancher du four doivent être nettoyés régulièrement pour éviter les bruits ou frottements. Il suffit d'essuyer la surface inférieure du four avec un détergent doux. L'anneau de roulement peut être lavé à l'eau douce savonneuse ou dans le lave-vaisselle. Lors de l'enlèvement de l'anneau de roulement du plancher de la cavité pour nettoyage, assurez-vous de le replacer dans la bonne position.
9. Faites disparaître les odeurs de votre four en mélangeant un verre d'eau avec du jus et la peau d'un citron dans un bol creux pour micro-ondes, faites chauffer aux micro-ondes pendant 5 minutes. Essuyez soigneusement et séchez avec un chiffon doux.
10. Au moment de remplacer la lampe du four, veuillez consulter un distributeur pour la faire remplacer.
11. Le four doit être régulièrement nettoyé et tous les restes d'aliments enlevés. Le non maintien du four dans un état de propreté pourrait conduire à une détérioration de la surface qui pourrait avoir un impact négatif sur la durée de vie de l'appareil et constituer un danger.
12. Veuillez ne pas mettre au rebus cet appareil dans la poubelle domestique ; il doit être jeté dans un débarras spécial prévu par les municipalités.
13. Les fonctions micro-ondes et gril sont susceptibles de produire de la fumée lors de leur première utilisation. Ceci est un phénomène normal car le four est constitué d'une plaque d'acier revêtu d'huile de lubrification. Le nouveau four va dégager de la fumée et des odeurs produites par la combustion de l'huile de lubrification. Ce phénomène disparaît après quelques temps d'utilisation.

DomoClip[®]

Premium

Notice d'utilisation



Mise au rebut correcte de l'appareil



(Équipement électrique et électronique)

(Applicable dans l'Union européenne et dans les autres pays d'Europe qui ont adopté des systèmes de collecte séparés)

La directive Européenne 2012/19/EU sur les Déchets des Equipements Electriques et Electroniques (DEEE), exige que les appareils ménagers usagés ne soient pas jetés dans le flux normal des déchets ménagers.

Les appareils usagés doivent être collectés séparément afin d'optimiser le taux de récupération et le recyclage des matériaux qui les composent et réduire l'impact sur la santé humaine et l'environnement.

Le symbole de la poubelle barrée est apposé sur tous les produits pour rappeler les obligations de la collecte séparée.

Les consommateurs devront contacter les autorités locales ou leur revendeur concernant la démarche à suivre pour l'enlèvement de leur appareil.



Pour en savoir plus :

www.quefairedemesdechets.fr

DOMOCLIP

BP 61071

67452 Mundolsheim

- Photo non contractuelle
- Soucieux de la qualité de ses produits le constructeur se réserve le droit d'effectuer des modifications sans préavis