

FAGOR

MIXEUR BATTEUR

FGSF1

MANUEL D'UTILISATION



Besoin d'aide ?

Rendez-vous sur votre communauté <https://sav.darty.com>



FR

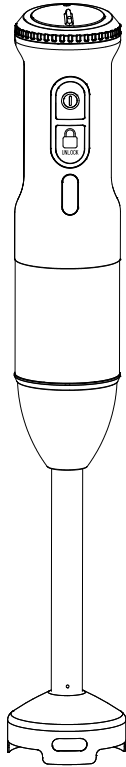

MIXEUR RECHARGEABLE

Modèle: FGSF1&FGSF2

MANUEL D'INSTRUCTIONS

Attention

- Les lames sont très tranchantes! Manipulez les lames avec le plus grand soin afin d'éviter les blessures.
- Il y a des risques de blessures si l'appareil est activé involontairement. L'appareil est prêt à l'emploi à tout moment lorsqu'il est chargé.
- N'exposez pas l'appareil à la lumière directe du soleil.
- Lors d'un blocage, l'indicateur lumineux clignote en rouge. Retirez le manche du mélangeur avant de retirer des aliments bloqués.
- Avant le nettoyage, retirez le manche du moteur.
- L'appareil est conçu pour travailler des quantités normales de nourriture. Ne mélangez pas des aliments solides.
- N'utilisez l'appareil qu'avec le chargeur fourni.
- Protégez le moteur et le chargeur contre l'humidité.
- L'opération de l'appareil doit durer 30 secondes maximum pour éviter toute surchauffe. Maintenez au moins 15 secondes de repos après les 30 secondes de travail.
- Cet appareil ne doit pas être utilisé par les enfants. Conserver l'appareil et son câble hors de portée des enfants
- Cet appareil peut être utilisé par des personnes dont les capacités physiques, sensorielles ou mentales sont réduites ou dont l'expérience ou les connaissances ne sont pas suffisantes, à condition qu'ils bénéficient d'une surveillance ou qu'ils aient reçu des instructions quant à l'utilisation de l'appareil en toute sécurité et dans la mesure où ils en

comprennent bien les dangers potentiels.

- Les enfants ne doivent pas utiliser l'appareil comme un jouet.
- Les réparations ne doivent être effectuées que par un personnel de service autorisé.
- Une réparation effectuée par une personne non qualifiée peut entraîner des risques considérables pour l'utilisateur.
- Toujours déconnecter l'appareil de l'alimentation si on le laisse sans surveillance et avant montage, démontage ou nettoyage.
- Il y a des risques de blessures en cas de mauvaise utilisation. Des précautions devront être prises lors de la manipulation des couteaux affûtés, lorsqu'on vide le bol et lors du nettoyage.
- Toujours déconnecter le mélangeur de l'alimentation si on le laisse sans surveillance et avant montage, démontage ou nettoyage.
- Ne pas laisser les enfants utiliser le mélangeur sans surveillance.
- Mettre l'appareil à l'arrêt et le déconnecter de l'alimentation avant de changer les accessoires ou d'approcher les parties qui sont mobiles lors du fonctionnement.
- En ce qui concerne les durées de fonctionnement et les réglages de vitesse les informations détaillées et sur la manière de nettoyer les surfaces en contact avec les aliments, référez-vous au paragraphe ci-après de la notice.

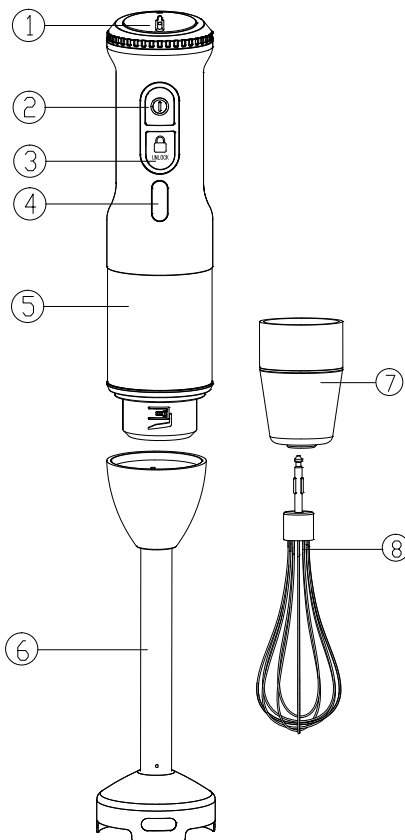

Description

- 1 Contrôle de vitesse
- 2 Bouton marche/arrêt
- 3 Bouton déverrouillage
- 4 Indicateur lumineux
- 5 Corps principal (partie du moteur)
- 6 Manche du mixeur
- 7 Couvercle du fouet
- 8 Fouet

Chargement

- La température idéale pour le chargement est comprise entre 15 °C et 35 °C. Tension: 220-240 V
- Le mélangeur ne peut pas fonctionner pendant le chargement.
- Temps de charge: 2 à 3 heures
- Pendant le chargement, il peut avoir un léger échauffement sur le corps principal et l'adaptateur. Ceci est normal.

Indicateur lumineux

Batterie en charge	Rouge clignotant
Batterie complètement chargé	Bleu fixe
Appuyez "déverrouiller" pendant 3 secondes pour déverrouiller	Bleu clignotant
Durant l'opération	Bleu fixe
Lames bloquées par les aliments	Rouge clignotant
Niveau de batterie en dessous de 20%	Rouge clignotant
Batterie complètement vide	Rouge fixe

Utilisation du mixeur

Avec le manche

Le mixeur à main est parfaitement adapté pour la préparation de sauces, soupes, mayonnaises, aliments pour bébés ainsi que des boissons et des milk-shakes.

1. Coupez la nourriture en petits morceaux et placez-les dans un récipient comme un gobelet ou un bol. Ajoutez de l'eau dans le récipient.
2. Raccordez le manche du mélangeur ⑥ avec le corps principal ⑤ en faisant correspondre la marque “🔒” sur le manche avec la marque “▼” sur le corps principal.
3. Introduisez le mixeur verticalement dans le récipient.
4. Appuyez sur ③ pendant 3 secondes jusqu'à ce que l'indicateur clignote en bleu. Le mélangeur est déverrouillé et prêt à fonctionner.
5. Appuyez sur ② pour commencer l'opération. La vitesse peut être réglée avec ① pendant le fonctionnement.

Remarque: Le mélangeur sera automatiquement verrouillé pendant 5 secondes après l'arrêt de chaque opération. Pendant le fonctionnement, de courtes pauses de moins de 5 secondes n'activeront pas le verrouillage.

Avec le fouet

1. Connectez le couvercle du fouet ⑦ au fouet ⑧.
2. Connectez le couvercle du fouet ⑦ avec le corps principal ⑤ en faisant correspondre la marque “🔒” sur le couvercle du fouet avec la marque “▼” se trouvant le corps principal.
3. Ne mettez pas plus de 4 œufs dans le récipient.
4. Introduisez le mixeur verticalement dans le récipient.
5. Appuyez sur ③ pendant 3 secondes jusqu'à ce que l'indicateur clignote en bleu.
6. Appuyez sur ② pour commencer l'opération.

Exemples		
Aliments	Quantité maximale	Temps d'opération
Banane	250g	20s
Pomme	250g	30s
Pain	1 slice	20s
Œufs	4 pièces	30s

Mise en garde:

- N'appuyez pas sur ② et sur ③ en même temps.
- Lorsque vous utilisez le mixeur dans des liquides chauds, ne plongez pas l'axe du mixeur dans le liquide et ne le retirez pas du liquide lorsque l'appareil est en marche.

Nettoyage

- N'effectuez pas de nettoyage lors du chargement.
- Avant le nettoyage, retirez le moteur. Ne plongez pas la partie du moteur dans l'eau et ne le mettez pas sous l'eau courante. Ces pièces ne peuvent être nettoyées qu'avec un chiffon humide.
- Faites attention aux lames très tranchantes
- Lors du traitement d'aliments colorés (par exemple, les carottes), les parties en plastique de l'appareil peuvent se décolorer. Essayez ces pièces avec de l'huile végétale avant de les nettoyer.

Spécifications

Produit	Mixeur rechargeable	Modèle	
Fréquence	50/60Hz	Puissance	100W
Tension	12V		

Circuit électrique

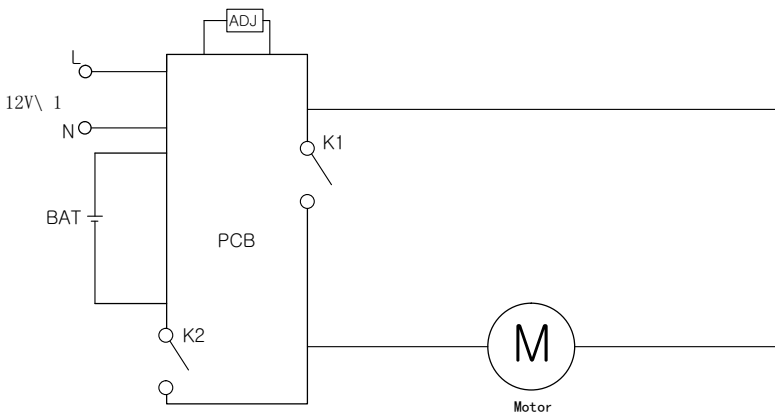

Collecte sélective des déchets électriques et électroniques.



Les produits électriques ne doivent pas être mis au rebut avec les produits ménagers. Selon la Directive Européenne 2012/19/UE pour le rebut des matériels électriques et électroniques et de son exécution dans le droit national, les produits électriques usagés doivent être collectés séparément et disposés dans des points de collecte prévus à cet effet. Adressez-vous auprès des autorités locales ou de votre revendeur pour obtenir des conseils sur le recyclage.

Danger

Ne tentez jamais d'utiliser votre appareil s'il présente des signes de dommages ou si le cordon d'alimentation ou la fiche est endommagé. Si le cordon d'alimentation est défectueux, il est important de le remplacer par le service après-vente pour éliminer tout danger.

Seules les personnes qualifiées et autorisées sont autorisées à effectuer des réparations à votre appareil. Toute réparation non conforme aux normes pourrait considérablement augmenter le niveau de risque pour l'utilisateur!

Les défauts résultant d'une mauvaise manipulation, d'une dégradation ou d'une tentative de réparation par des tiers annulent la garantie du produit. Cela s'applique également en cas d'usure et d'accessoires normaux de l'appareil.

Important!

Nous vous recommandons de conserver l'emballage de votre appareil au moins pendant toute la durée de la garantie. La garantie ne s'applique pas sans l'emballage d'origine.

Garantie

Votre appareil dispose de deux ans de garantie. La garantie ne couvre pas l'usure et la rupture en cas de mauvaise utilisation du produit. Le client est responsable de tous les retours. Vous êtes responsable des coûts et des risques liés à l'expédition du produit; Il est donc recommandé d'expédier le produit avec un accusé de réception et une assurance transport en cas de valeur significative du produit.

GARDER HORS DE LA PORTÉE DES ENFANTS

Les enfants devront être surveillés pour s'assurer qu'ils ne jouent pas avec l'appareil.



EUROMENAGE
20/22 Rue de la ferme saint ladre
95470 SAINT WITZ FRANCE