



**MANUEL D'UTILISATION DE LA  
LAVEUSE/SÉCHEUSE**

ES-DD9144W0-CH

**SHARP**

# TABLE DES MATIÈRES

<b>AVANT D'UTILISER VOTRE APPAREIL</b>	<b>5</b>
• Usage adéquat de l'appareil	5
• Avertissements généraux	6
• Avertissements en matière de sécurité	9
- Risque de brûlure	9
- Risque d'électrocution	10
- Risque d'inondation	10
- Risque d'explosion	12
- Risque d'incendie	12
- Risque de chute et de blessure	14
• Sécurité des enfants	15
<b>L'ENVIRONNEMENT</b>	<b>16</b>
• Mettez au rebut le matériel d'emballage et de votre machine usée de façon responsable	16
<b>DONNÉES DE PERFORMANCE ET D'ÉCONOMIE</b>	<b>17</b>
<b>APERÇU DE L'APPAREIL</b>	<b>18</b>
• Aspect général	18
• Caractéristiques techniques	20
<b>CONFIGURATION DE L'APPAREIL</b>	<b>21</b>
• Retrait des vis de sécurité de transport	21
• Disposition de la machine et ajustement du pied réglable	23
• Branchement électrique	25
• Branchement de l'admission d'eau	26
• Branchement de la vidange d'eau	27
<b>PANNEAU DE CONTRÔLE</b>	<b>28</b>
• Aspect général du tiroir à détergent	29

• Compartiments du tiroir à détergent	30
• Bouton programme	31
<b>AJUSTEMENT DES RÉGLAGES DE LA MACHINE</b>	
• Sélection de la langue	32
• Réglages du temps Éco	36
• Réglage de l'heure actuelle	38
• Réglage du son	40
• Réglage de la luminosité de l'écran	41
• Réglage du contraste de l'écran	41
• Restauration des paramètres d'usine	42
<b>OPÉRATION DE LAVAGE</b>	
• Tri du linge	43
• Explication des symboles de la machine à laver	44
• Chargement du linge dans la machine	45
• Ajout du détergent et d'autres produits chimiques	48
• Sélection des programmes	50
• Option de linge séché en fin de lavage	51
• Programme de séchage prêt à ranger	51
• Programme de séchage prêt à cintrer	52
• Programme de séchage prêt à repasser	53
• Séchage avec durée	54
• Fonctions supplémentaires	55
• Fonction supplémentaire de pré-lavage	56
• Fonction de rinçage supplémentaire	57
• Fonction supplémentaire anti-allergique	58
• Fonction supplémentaire repassage facile	59
• Fonction supplémentaire court intervalle de temps	60
• Fonction supplémentaire réglage délai/temps de fin	63
• Bouton de fonction de mémorisation (mémoire)	65

• Bouton Marche/Pause	71
- Lancement d'un programme	71
- Mise en pause d'un programme / ajout de linge	74
- Annulation d'un programme	74
- Fin de programme	75
- Verrouillage enfants	76
• Tableau des programmes	78
- Coton	78
- Coton Éco	78
- Éco 20°	79
- Synthétique	80
- Délicats	81
- Laines/Soie	81
- Duvet	82
- Extras	83
- Rafraîchir	83
- Rincer/Essorer	84
- Vidange/Nettoyage du tambour	85
- Super rapide 12 min	86
- Nettoyage rapide quotidien 60° 60 min	86
- Séchage du coton	83
- Séchage doux	83
- Lavage et séchage en 29 min	88
- Lavage et séchage des synthétiques	88
- Lavage et séchage du coton à 60°	89
• Sélection des sous-programmes (Synthétique)	90
• Sélection des sous-programmes (Délicats)	92
• Sélection des sous-programmes (Extras)	94
<b>ENTRETIEN ET NETTOYAGE DE VOTRE APPAREIL</b>	<b>97</b>

• Filtres d'admission d'eau	98
• Entretien et nettoyage du tiroir à détergent	99
• Dispositif pour détergent liquide	99
• Couvercle du siphon	100
• Nettoyage du tambour	100
• Nettoyage de la partie extérieure de la machine	100
• Entretien et nettoyage du filtre de la pompe	101

## **DÉPANNAGE**

<b>ALERTES DE DÉFAILLANCE AUTOMATIQUE ET ACTIONS À ENTREPRENDRE POUR REMÉDIER À LA SITUATION</b>	<b>103</b>
--	------------

<b>INDEX</b>	<b>108</b>
--------------	------------

# AVANT D'UTILISER VOTRE APPAREIL

## Usage adéquat de l'appareil

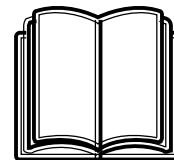

- **Veillez lire ce manuel d'utilisation.**
- **Votre machine est conçue pour un usage domestique. Toute utilisation de cette machine à des fins commerciales annule automatiquement la garantie.**
- Éloignez les animaux domestiques de cet appareil.
- Vérifiez l'emballage de votre machine avant de l'installer. Vérifier également la surface interne une fois l'emballage retiré de l'appareil. Ne mettez pas en marche les machines endommagées ou livrées avec emballage ouvert.
- Faites installer votre machine par une entreprise d'entretien agréée. Toute défaillance causée à votre machine lors de son installation par des personnes non autorisées annule la garantie.
- Cet appareil n'a pas été conçu pour être utilisé par des personnes (y compris les enfants) ne jouissant pas de toutes leurs capacités physiques, sensorielles ou mentales ou des personnes non expérimentées ou manquant de connaissance en la matière, à moins qu'elles aient été formées à cet effet ou qu'elles aient reçues des consignes relatives à l'utilisation de cet appareil par un adulte responsable de leur sécurité.
- Veuillez utiliser votre machine pour le linge spécifié comme lavable et séchable par le fabricant

• **Vous ne devez pas enlever les vis de sécurité de transport avant la première utilisation de votre machine. La machine connaîtra des dysfonctionnements si elle est mise en marche avec les vis de sécurité de transport. En pareille circonstance, la garantie devient caduque.**

• La garantie de votre machine ne couvre pas les dommages causés par les facteurs externes (inondations, feu, rongeur etc.)

• Veuillez conserver soigneusement ce manuel d'utilisation. Gardez-le en lieu sûr. Vous ou le prochain utilisateur pouvez en avoir besoin

## **Avertissements généraux**

• La température ambiante adéquate pour un fonctionnement normal de votre machine se situe entre 15 et 25 °.

• Les tuyaux congelés peuvent se déchirer et exploser. Dans les régions où la température est inférieure à zéro, la carte électronique peut ne pas fonctionner correctement.

• Assurez-vous que les poches des habits que vous chargez dans le machine ne comportent pas de corps étrangers (ongle, aiguilles, briquets, allumettes, trombones...). Ces corps étrangers peuvent endommager votre machine.

• Avant de commencer à utiliser votre machine, vous pouvez appeler le centre agréé le plus proche et solliciter une aide relative à l'installation, la mise en marche et l'utilisation de votre appareil.

- **Il est recommandé de ne placer que la moitié du détergent dans le compartiment numéro 2 du tiroir à détergent lors du premier lavage. Ensuite, faites fonctionner la machine à vide avec le programme « NETTOYAGE DU TAMBOUR » (Voir le tableau des programmes à la page 85).**
- L'exposition du détergent ou de l'adoucissant à l'air pendant longtemps peut causer la formation de résidus. Mettez le détergent ou l'adoucissant dans le tiroir à détergent au début de chaque lavage.
- Il est recommandé de débrancher votre machine et de fermer le robinet d'admission d'eau si l'appareil doit rester inutilisé pendant une longue période. De même, laissez la porte de votre machine ouverte pour empêcher l'accumulation d'odeurs nauséabondes dues à l'humidité.
- Il peut y avoir des résidus d'eau dans votre machine dus aux essais et tests effectués lors de la fabrication, dans le cadre des procédures de contrôle qualité. En aucun cas, cette situation ne constitue un danger pour votre machine.
- Pour prévenir les risques de suffocation, gardez le sac à documents livré avec votre machine et contenant le manuel de l'utilisateur hors de la portée des enfants.
- Mettez les résidus trouvés dans le bloc de documents hors de la portée des enfants.
- N'utilisez les programmes de pré-lavage que pour les linges très sales.



- Vous devez respecter la quantité maximum de linge prescrite dans le programme de lavage et de séchage choisi.
- En cas de défaillance, débranchez d'abord la machine et fermez le robinet. N'essayez pas de réparer la machine vous-même. Consultez plutôt le service agréé le plus proche. Euro-parts: 1-800-678-8357
- N'ouvrez jamais le compartiment à détergent lorsque l'appareil est en marche.
- Ne forcez pas l'ouverture de la porte lorsque l'appareil est en marche.
- Bien vouloir respecter les conseils du fabricant en ce qui concerne l'utilisation par votre machine d'adoucisseurs ou autres produits similaires.
- Lorsque votre machine est en phase de séchage, veuillez ne pas l'arrêter avant la fin du programme. Si jamais vous le faites, enlevez rapidement tout votre linge et étalez le sur une surface adéquate pour qu'il refroidisse.
- Disposez votre machine dans un endroit où sa porte peut être entièrement ouverte (Ne la placez pas à des endroits où sa porte ne peut s'ouvrir entièrement.).
- Disposez votre machine dans des endroits qui peuvent être ventilés et par où l'air passe fréquemment.



## **Avertissements en matière de sécurité**

**Vous devez lire ces avertissements. Le non-respect de ces mises en garde vous expose, ainsi que les membres de votre famille, à des risques de blessures fatales.**



### **Risque de brûlure !**

- Ne touchez pas le tuyau de vidange ou même l'eau de vidange lors du processus de purge, car l'appareil peut s'échauffer lors de son fonctionnement.
- Ouvrez entièrement la porte de la machine après le séchage. Évitez de toucher la porte vitrée. Les dangers de brûlure sont dus à la température élevée.

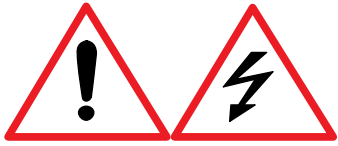

## Risque d'électrocution !

- Évitez d'utiliser de multiples prises ou rallonges.

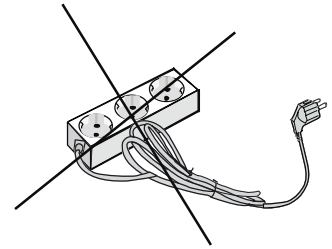

- Évitez d'utiliser des prises endommagées ou présentant des entailles.

- Ne débranchez jamais la machine en tirant sur le câble.

- Pour ce faire, tenez plutôt la fiche.

- Évitez de brancher ou de débrancher l'appareil avec des mains mouillées au risque d'être victime d'un choc électrique.

- Ne touchez jamais la machine avec une main ou un pied mouillé ou humide

- Appelez le service agréé le plus proche pour assistance si le câble d'alimentation présente des défaillances.

Euro-Parts 1-800-678-8352

.



## Risque d'inondation!

- Vérifiez si l'eau coule rapidement ou non avant de fixer le tuyau de vidange à l'évier.
- Prenez les mesures nécessaires pour empêcher le tuyau suspendu de glisser.
- La force de retour d'un tuyau qui n'est pas bien fixé peut décrocher le tuyau du point de raccord sur l'évier. Prenez des mesures pour empêcher la prise de l'évier de glisser dans le trou de l'évier



## **Risque d'explosion!**

• Puisque votre machine comporte une fonction de séchage, rassurez-vous d'avoir bien rincé et vidangé les matériaux tels que les produits chimiques de suppression de taches ou les gaz de lavage appliqués plus tôt.

Sinon, il pourrait avoir risque d'explosion lors de la mise en marche de votre machine avec la fonction de séchage.



## **Risque d'incendie!**

• Le linge sec non lavé ne doit pas être séché dans votre machine.

• Ne placez pas de liquides inflammables ou explosifs à proximité de la machine.

• Les tissus tachés d'huile de cuisson, d'acétone, d'alcool, de pétrole, de kérosène, d'adoucisseurs, de térébenthine, de cire d'abeille et de produit de suppression de ces taches doivent d'abord être lavés avec une quantité supplémentaire de détergent et de l'eau chaude avant d'être réintroduits pour le séchage. Sinon, il pourrait avoir risque d'incendie lorsque vous mettez votre machine en marche avec la fonction de séchage.

• Si vous devez choisir un programme de lavage, ne placez pas un dispositif ou une boule de dosage de détergent dans votre machine. Il peut causer un risque d'incendie.

- Pour pallier aux risques d'incendie, évitez de sécher le linge dans la machine si :
  - il n'est pas lavé ;
  - les taches d'huile et autres présentes sur le linge (huiles de cuisson, baumes et restes cosmétiques, tache de cuisine, etc.) ne sont pas bien nettoyées ;
  - Le nettoyage du linge implique des produits chimiques industriels ;
  - Le linge comporte une grande quantité caoutchouc en forme d'éponge, ou des parties et accessoires semblables au caoutchouc.
  - Évitez de sécher le caoutchouc, les éponges (latex), les bonnets de douche, les produits textiles étanches, les produits à base de caoutchouc et vêtements ou oreillers remplis d'éponge de caoutchouc dans la machine à laver avec la fonction de séchage ;
  - Évitez aussi de sécher le linge endommagé ou rembourré (oreiller ou vestes).  
Car, la mousse qui se trouve à l'extérieur de ses rembourrements peut prendre feu pendant le processus de séchage.
  - Le soufre contenu dans les matières décapantes peut causer la corrosion. Par conséquent, n'utilisez jamais les matières décapantes dans votre machine.
  - Vérifiez que le linge ne contient pas de récipients de détergent oubliés. Ces boîtes en plastique peuvent fondre lors du séchage et endommager la machine et le linge.
  - Le linge débarrassé de taches doit être bien rincé avant d'être lavé

- Ne jamais utiliser les produits qui contiennent des matières solvantes (comme le gaz de lavage) dans votre machine ;
- Débarrassez les poches du linge à laver de tous les objets (aiguilles, agrafes, allumettes, briquets...). Ces objets présentent un risque d'explosion



## **Risque de chute et de blessure !**

- Ne montez pas sur votre machine. Le plateau supérieur de votre machine peut se casser et vous pouvez vous blesser.
- Rangez le tuyau, le câble et l'emballage de votre machine lors de l'installation. Vous pouvez trébucher dessus et vous renverser.
- Ne mettez pas votre machine à l'envers ou sur le côté.
- Ne soulevez pas votre machine en la tenant par les parties extrudées (tiroir à réservoir, porte). Ces parties peuvent se casser et vous blesser.
- Si les matériels tels que les tuyaux et les câbles ne sont pas bien placés une fois la machine installée, il y a risque de trébuchement et de blessure



La machine doit être transportée par au moins 2 personnes



## Sécurité des enfants!

- Les enfants ne doivent pas jouer avec l'appareil. Cette machine est un appareil électrique.
- Ne laissez pas les enfants auprès de la machine sans surveillance.

Les enfants peuvent s'enfermer dans la machine.

- La porte en vitre et la surface de la machine peuvent devenir extrêmement chaudes lors du fonctionnement.
- À cet effet, ne laissez pas les enfants toucher l'appareil pendant qu'il fonctionne, car leur peau peut subir des sévices.
- Conservez les matériaux d'emballage hors de la portée des enfants.
- L'inhalation de détergent ou de tout autre matériel utilisé dans le lavage présente des risques d'intoxication. De même, tout contact avec la peau peut causer des irritations cutanées. Gardez les agents de nettoyage hors de la portée des enfants.

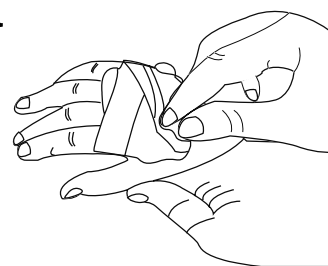



# EMBALLAGE ET ENVIRONNEMENT

## METTEZ AU REBUT LE MATÉRIEL D'EMBALLAGE ET VOTRE MACHINE USÉE DE FAÇON RESPONSABLE

### Mise au rebut des matériaux d'emballage

Les matériaux d'emballage protègent votre machine contre les dommages susceptibles de survenir lors du transport.

Veillez recycler ces matériaux d'emballage.

Les matériaux recyclés permettent d'économiser des matières premières et de réduire la production de déchets.

### Mise au rebut de la machine utilisée

Les vieux appareils électriques peuvent encore contenir des pièces récupérables.

Par conséquent, ne jetez jamais vos appareils usagés et inutilisés dans la poubelle



Permettez que vos vieux appareils électroniques ou électriques soient réutilisés en les confiant au centre de recyclage de votre localité.

**Pour la sécurité des enfants, rangez vos vieux appareils en lieu sûr, jusqu'à ce qu'ils soient sortis de votre domicile**

# DONNÉES DE PERFORMANCE ET D'ÉCONOMIE

Quelques informations importantes en vue d'un rendement maximal de votre machine :

- Vous devez respecter la quantité maximale de linge prescrite dans le programme de lavage et de séchage. En respectant cette consigne, votre machine sera plus performante.
- La non utilisation de la fonctionnalité de pré-lavage pour la blanchisserie normale et moins sale permet d'économiser l'électricité et l'eau

# APERÇU DE L'APPAREIL

## Aspect général

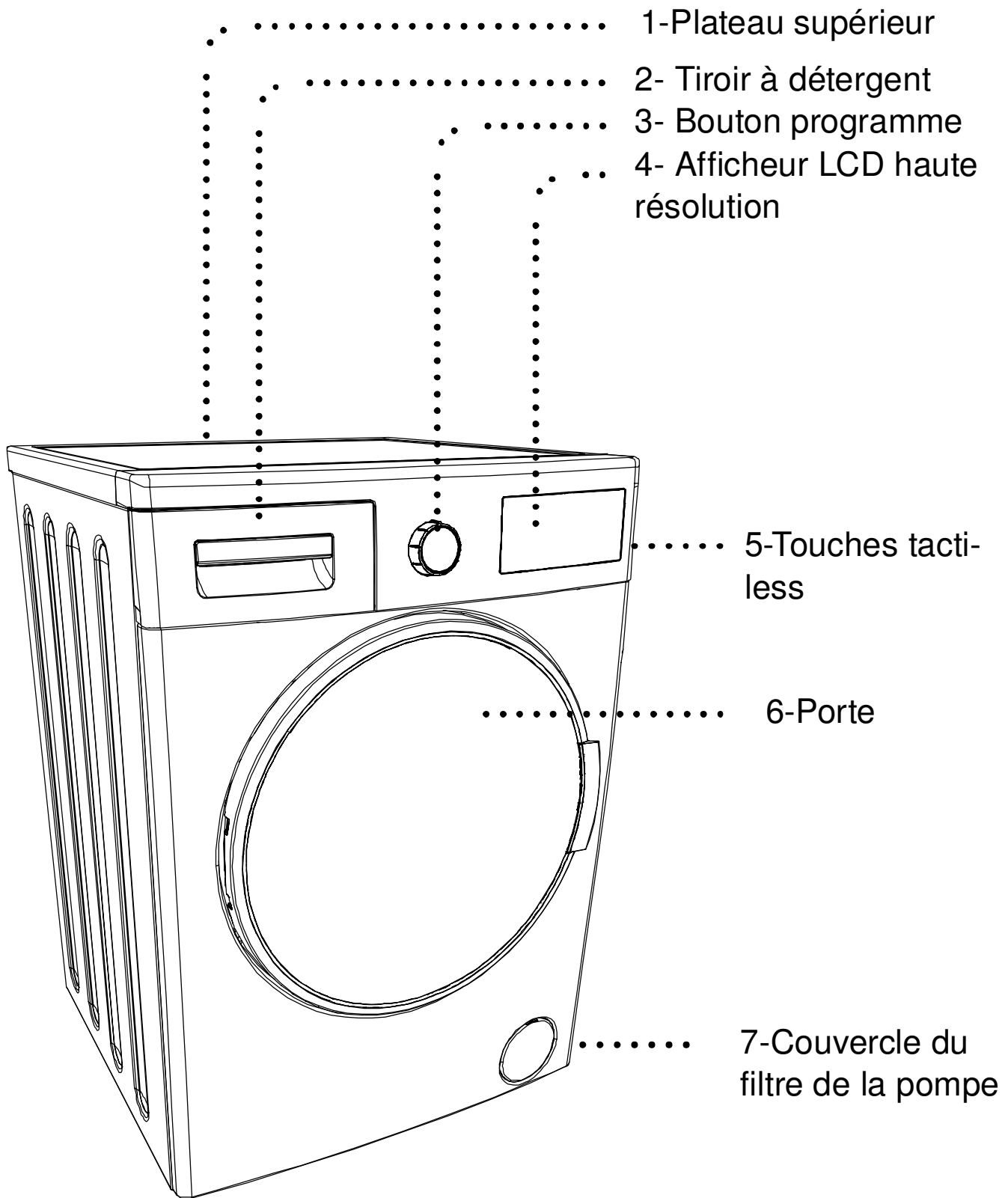

## Aspect général

8-Cordon d'alimentation

9-Tuyau de vidange

10-Vis de sécurité  
de transport

11-Pied réglable

12- Matière plastique de support du tuyau de vidange :  
(Si vous retirez ce plastique, le fonctionnement de la machine sera affecté. Ne l'enlevez en aucun cas.)

# Caractéristiques techniques

Capacité maximale de lavage (linge sec) (kg)	9.0 kg
* Capacité maximale de séchage (kg)	6.0 kg
Vitesse d'essorage (tr/min)	1400 rpm
Nombre de programmes	15
Tension/fréquence de fonctionnement (V/Hz)	220-240 / 50 hz
Pression d'eau (Mpa)	Maximale :1 Minimale :0.1
Dimensions (H x l x L) (mm)	845x597x582
<b>* Le linge sec non lavé ne doit pas être séché dans votre machine.</b>	

Consommation d'énergie (lavage, essorage, séchage) (kWh/cycle)	6,12 kWh
Consommation d'énergie (lavage et essorage uniquement) (kWh/cycle)	0,90 kWh
Consommation d'eau (lavage, essorage, séchage) (L/cycle)	112 litres
Consommation d'eau (lavage et essorage uniquement) (L/cycle)	48 litres

Programmes de contrôle suivant la norme EN 50229

**Le programme sera utilisé pour le cycle de lavage :**

*Programme : Coton Éco, charge : 9 kg, Température : 60°C, Vitesse d'essorage : Max – 1400 tr/min, Option : Aucune option ne sera sélectionnée.*

**Les programmes seront utilisés pour le cycle de séchage :**

**Séchage de la première portion :**

Programme : Coton sec : ~4,5 kg (1 feuille +16 taies d'oreillers)

Option : Séchage : cintre (☞)

**Séchage de la deuxième portion :**

Programme : Coton sec : ~4,5 kg (2 feuilles + 2 taies d'oreillers + toutes les serviettes)

Option : Séchage : cintre (☞)

# CONFIGURATION DE L'APPAREIL

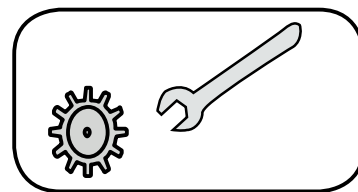

Faites installer votre machine par une entreprise d'entretien agréée.

## Retrait des vis de sécurité de transport

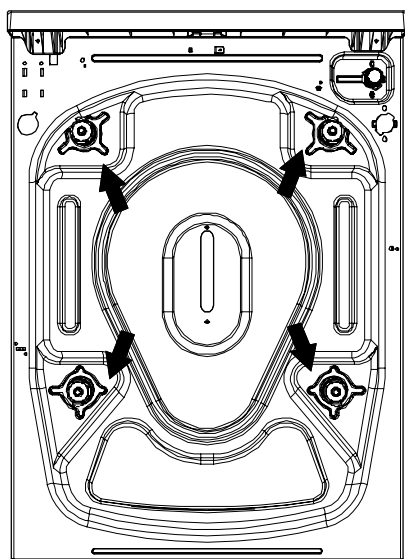

Avant de mettre votre machine en marche, vous devez enlever les vis de sécurité de transport qui se trouvent derrière l'appareil.

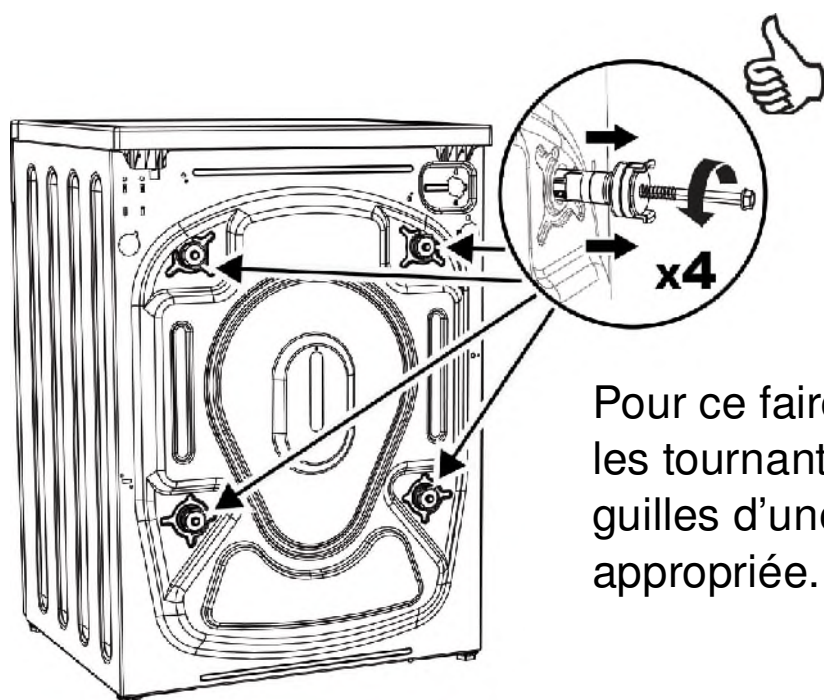

Pour ce faire, dévissez ces vis en les tournant dans le sens des aiguilles d'une montre avec une clé appropriée.

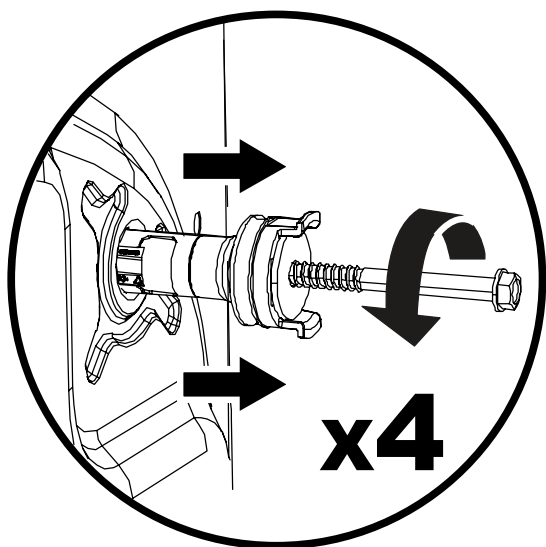

Puis, tirez-les pour les faire extraire. Conservez bien ces vis de sécurité de transport car elles peuvent servir lors du transport de la machine, en cas de déménagement par exemple.

**REMARQUE** : N'enlevez pas les vis de sécurité de transport avant la première utilisation de votre machine. Les défaillances survenant en cas d'utilisation de la machine avec les vis de transport ne sont pas couvertes par la garantie.

Bouchez les vides laissés par les vis à l'aide des bouchons en plastique des vis de transport fournis dans le sac des accessoires.

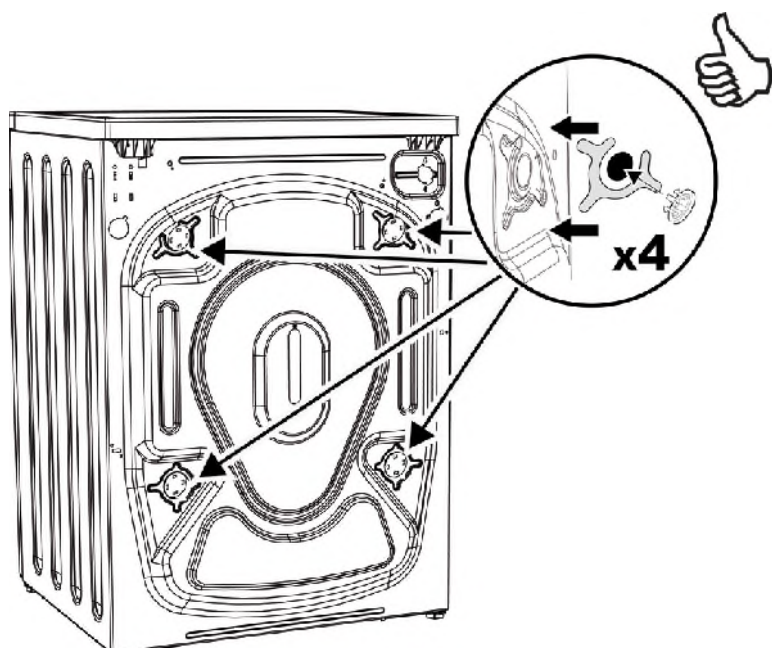



## Disposition de la machine et ajustement du pied réglable

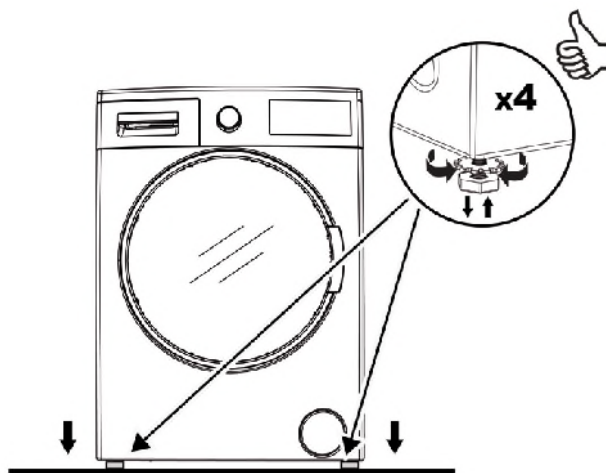

N'installez pas votre machine sur un tapis ou sur une surface semblable qui obstruera la ventilation du bas.

Pour assurer un fonctionnement silencieux et sans vibration de votre machine, disposez-la sur une surface ferme et non glissante.

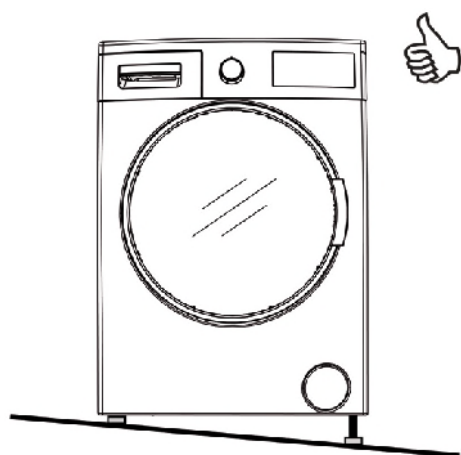

Vous pouvez régler le niveau de votre machine grâce à la jauge qui se trouve en haut.

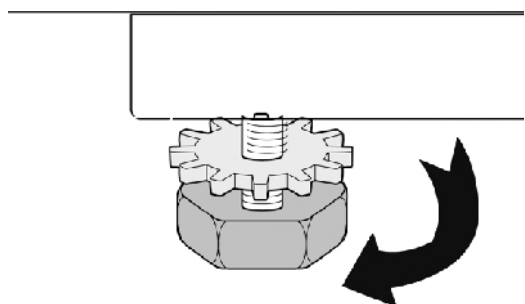

Vous pouvez aussi équilibrer votre machine avec le pied réglable.

- Pour ce faire, desserrez l'écrou de réglage en plastique ;
- Relevez ou abaissez les pieds en les faisant tourner ;



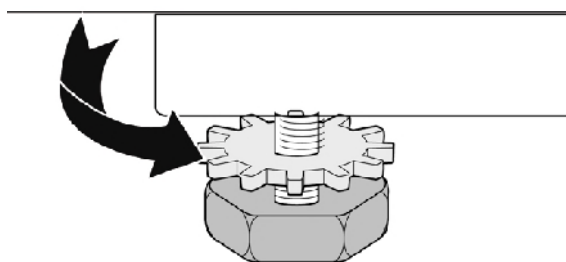

- Serrez l'écrou de réglage en plastique une fois que l'équilibre est trouvé ;



- Ne palliez jamais aux irrégularités du sol en plaçant des cartons, des bouts de bois ou tout matériel similaire en bas de votre machine ;
- Lorsque vous nettoyez la surface sur laquelle repose votre machine, veuillez à ne pas perturber la stabilité de la machine.



## Branchement électrique

- Votre laveuse/sécheuse est réglée pour fonctionner à 220-240 V et 50 Hz.
- Le câble secteur de votre machine est équipé d'une prise de terre spécifique
- La prise secteur doit toujours être insérée à une prise murale de 10 ampères avec mise à la terre. La valeur actuelle du fusible de la ligne d'alimentation connectée à cette prise doit aussi être de 10 ampères.
- Si votre prise et votre fusible ne sont pas conformes à cette configuration, veuillez contacter un électricien qualifié.
- Nous ne sommes pas responsables des dommages dus à une utilisation de l'appareil sans mise à la terre.

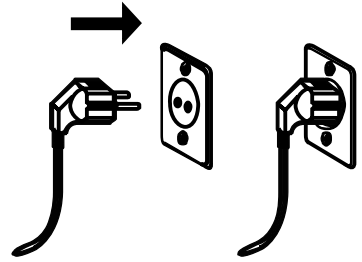

**Remarque :** Le fait de faire fonctionner votre machine à une tension faible réduira son cycle de vie et aura une incidence sur sa performance.

## Branchement de l'admission d'eau

- Faites fonctionner votre machine uniquement avec de l'eau froide.
- N'utilisez que les tuyaux d'admission d'eau neufs fournis avec votre machine ou ceux achetés auprès de nos distributeurs agréés.

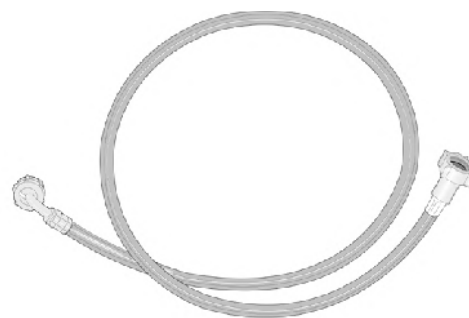

- Une garniture est incluse dans le bloc de tuyaux pour empêcher les fuites d'eau. Fixez cette garniture à l'extrémité du nouveau tuyau d'admission d'eau du côté du robinet.

- Branchez l'extrémité blanche du tuyau d'admission d'eau à la vanne d'admission se trouvant à l'arrière de la machine. Serrez à main les parties en plastique du tuyau.

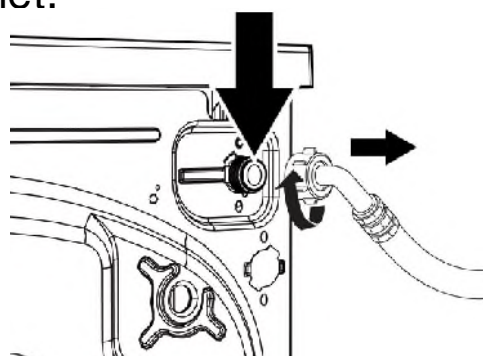

- Branchez l'autre extrémité du tuyau d'admission d'eau à un robinet de 3/4 po avec filets. Serrez à main les parties en plastique du tuyau.

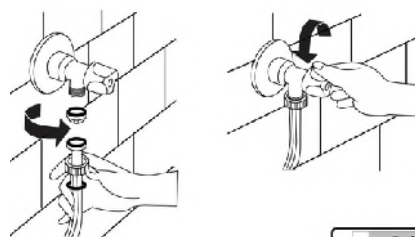

- En cas de doute, sollicitez les services d'un plombier qualifié pour effectuer les branchements.

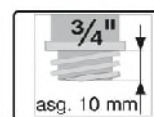

- Après les raccords, vérifiez que les points de contact ne présentent aucune fuite.
- Un flux d'eau avec une pression variant entre 0,1 et 1 Mpa permettra à votre machine de fonctionner plus efficacement (la pression de 0,1 Mpa signifie que le robinet ouvert au maximum débite plus de 8 litres d'eau par minute).
- Veillez à ce que les tuyaux d'admission neufs ne soient pas tordus, cassés; aplatis ou redimensionnés.

**Remarque :** Lors de raccords d'admission d'eau, n'utilisez que le tuyau d'admission d'eau neuf fourni avec votre machine. N'utilisez jamais des tuyaux 'admission d'eau vieux, usés ou endommagés.

## Branchement de la vidange d'eau

- Branchez le tuyau de vidange d'eau à un puisard de décharge ou à un dispositif spécial connecté au coude de sortie de l'évier situé à une hauteur maximale de 80 cm.
- N'essayez jamais d'étendre le tuyau de vidange d'eau en le raccordant.
- Ne déversez pas l'eau contenue dans le tuyau dans un récipient, un seau ou une baignoire.
- Veillez à ne pas plier, nouer, aplatir ou étirer le tuyau d'évacuation d'eau.

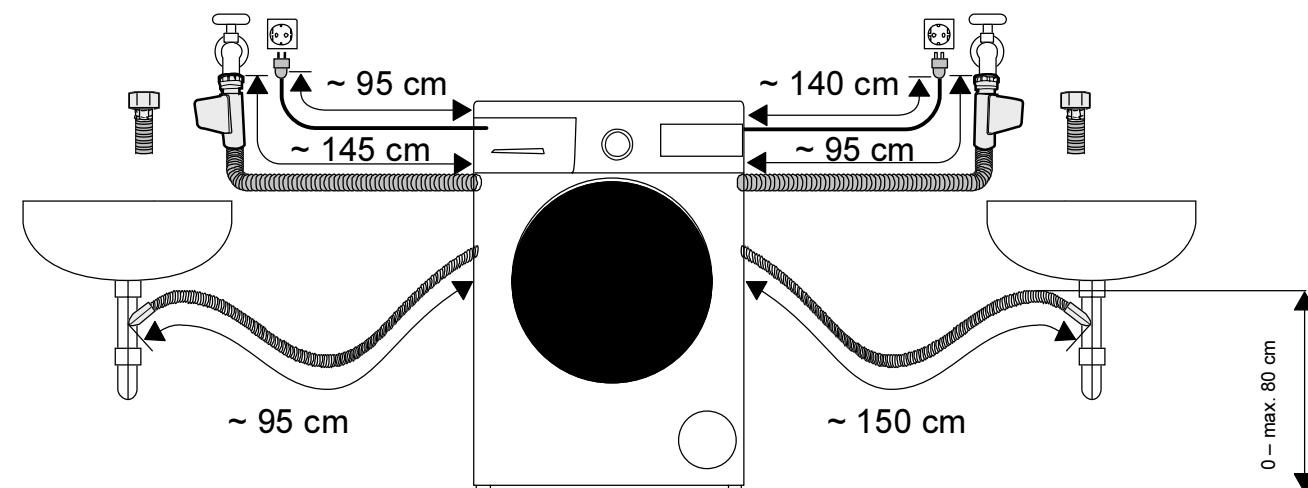
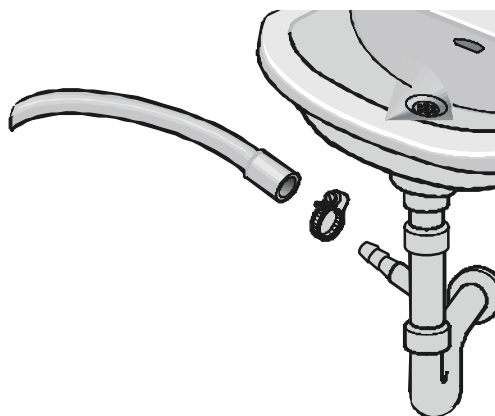

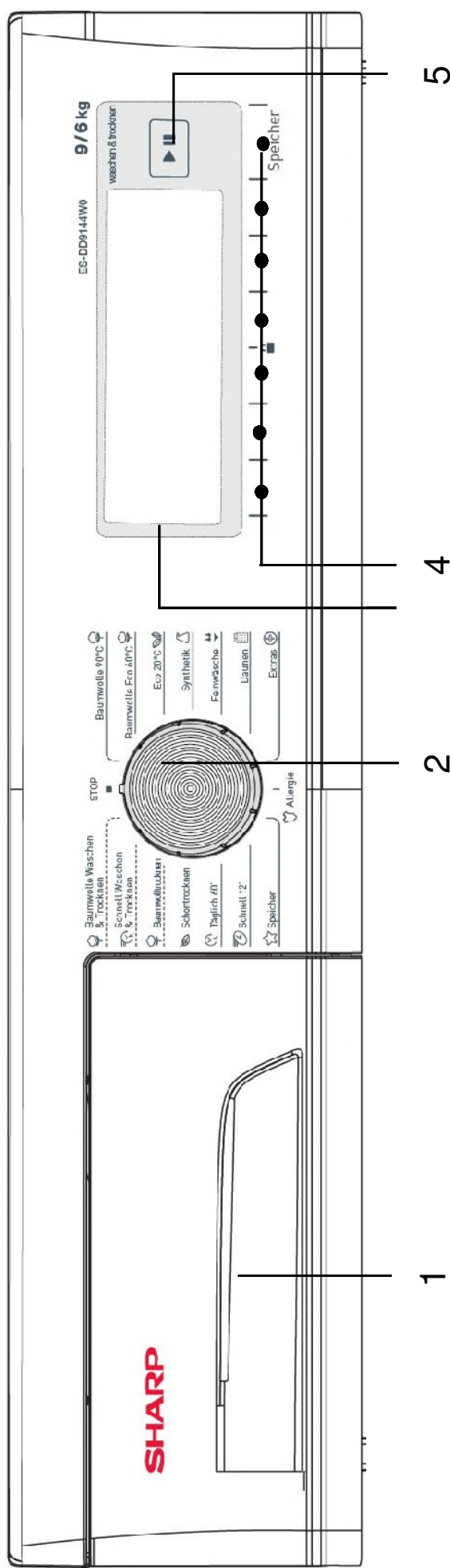

**1- Tiroir à détergent**

**2- Sélecteur de programme** : Vous pouvez sélectionner le programme souhaité via le sélecteur de programme. Vous pouvez mettre la sélection de programme en marche en tournant le sélecteur de programme dans les deux directions. Assurez-vous que le sélecteur est exactement sur le programme que vous souhaitez sélectionner.

**3- Écran d'information** : Cet écran affiche les options des programmes de lavage et de séchage que vous avez sélectionnés et fournit des informations sur le statut de la machine

**4- Boutons de réglages et de fonctions supplémentaires** :

Les boutons de votre machine sont tactiles. Il suffit de les toucher légèrement pour effectuer une sélection.

**5- Bouton de mise en marche/Pause** : Vous pouvez mettre votre machine en marche ou en pause avec ce bouton.

## PANNEAU DE CONTRÔLE

# Aspect général du tiroir à détergent

Lorsque vous voulez laver votre linge avec du détergent liquide, vous pouvez utiliser le dispositif de détergent liquide. Vous pouvez utiliser votre détergent liquide dans tous les programmes sans pré-lavage. Pour ce faire, branchez la machine à détergent liquide sur le second compartiment du tiroir à détergent (qui se trouve dans votre machine) et ajustez la quantité de détergent liquide (utilisez ces produits en fonction des consignes du fabricant). Ne dépassez pas l'endroit marqué de l'étiquette MAX., utilisez uniquement pour du détergent liquide, bien vouloir l'enlever lors de l'utilisation de détergent en poudre.)

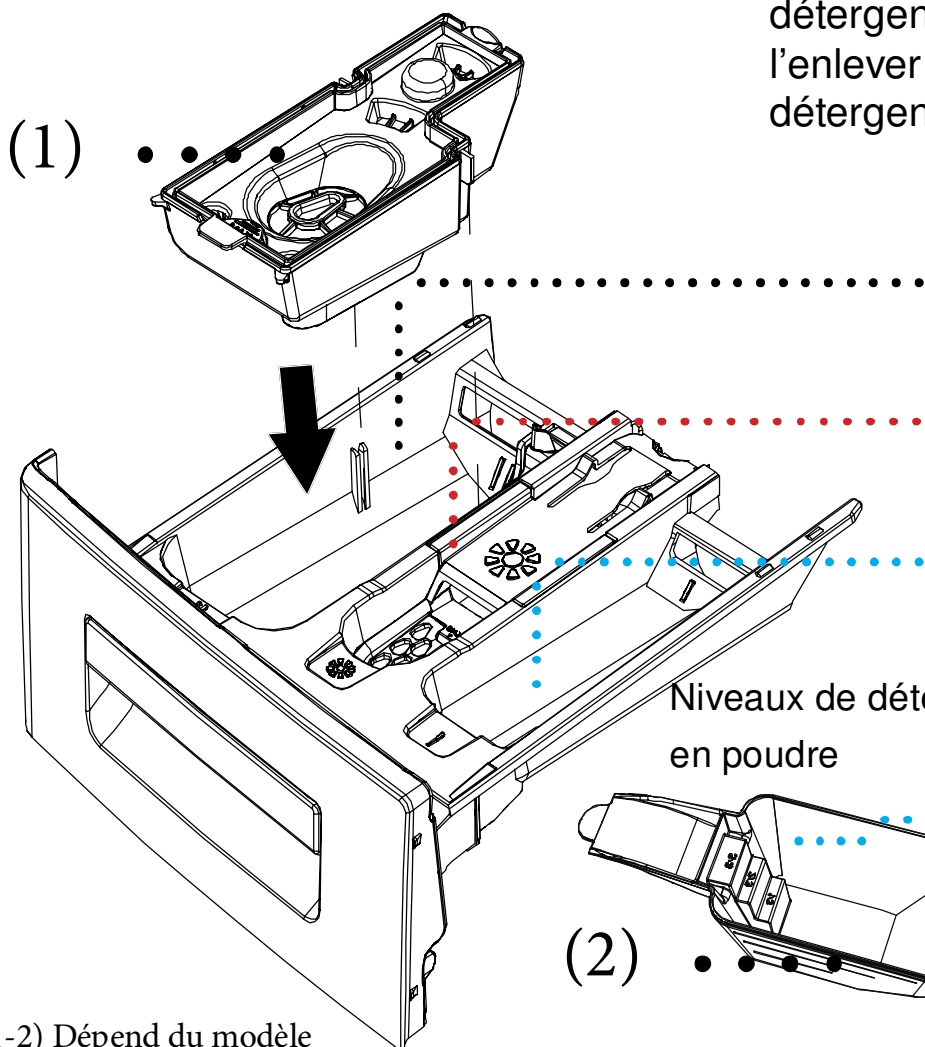
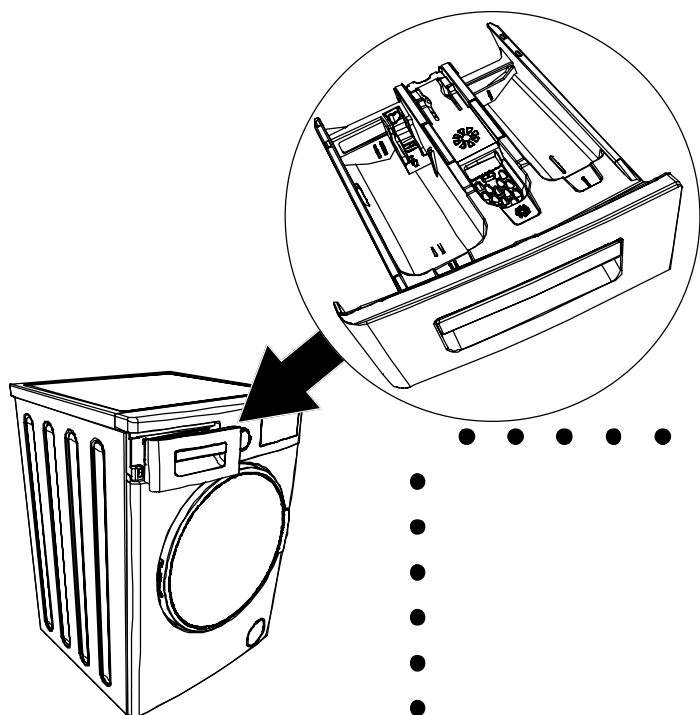

Compartiment à détergent de lavage principal  
Compartiment d'adoucisseurs

Compartiment à détergent de pré-lavage

Niveaux de détergent en poudre

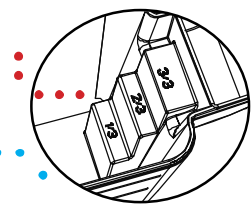

Cuillère de dosage de détergent en poudre

(1-2) Dépend du modèle

# Compartiments du tiroir à détergent

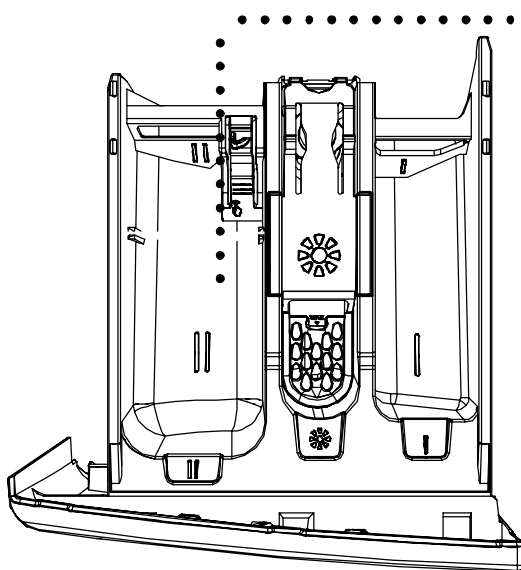

## Compartiment à détergent de lavage principal :

Dans ce compartiment, ne doivent être admis que les produits comme le détergent (liquide ou en poudre) ou des agents anti-calcaire. Lors de la première mise en marche, vous trouverez la machine à détergent liquide dans votre machine. (\*)

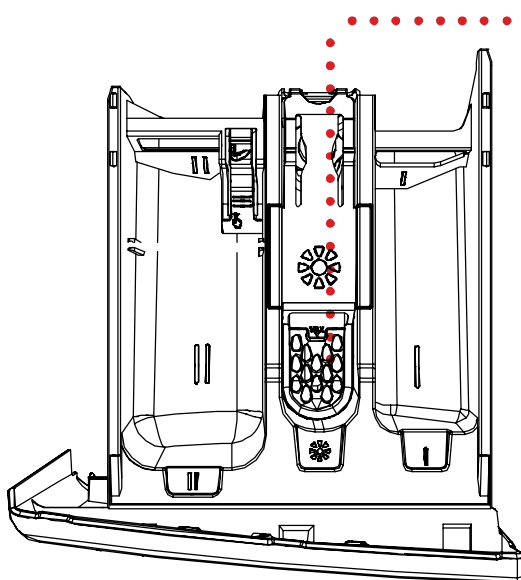

## Compartiment pour adoucisseur, amononage et détergent :

Dans ce compartiment, les produits tels que l'adoucisseur de lavage peuvent être utilisés (il est recommandé de respecter les doses prescrites par le fabricant). Les adoucisseurs que vous utilisez peuvent parfois rester dans ce compartiment parce que ces produits ne sont pas fluides. Pour éviter cette situation, il est recommandé d'utiliser des adoucisseurs liquides ou de les diluer avant utilisation.

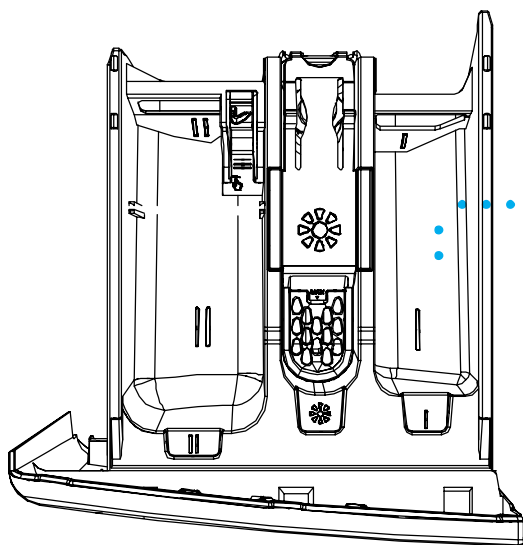

## Compartiment à détergent de pré-lavage

Utilisez ce compartiment uniquement en cas de sélection de la fonction de pré-lavage. Il est également recommandé de n'utiliser la fonction de pré-lavage que pour du linge très sale. Bien vouloir se référer à la page 99 pour en savoir plus sur l'entretien du tiroir à détergent.

(\*) Dépend du modèle



# Sélecteur de programme

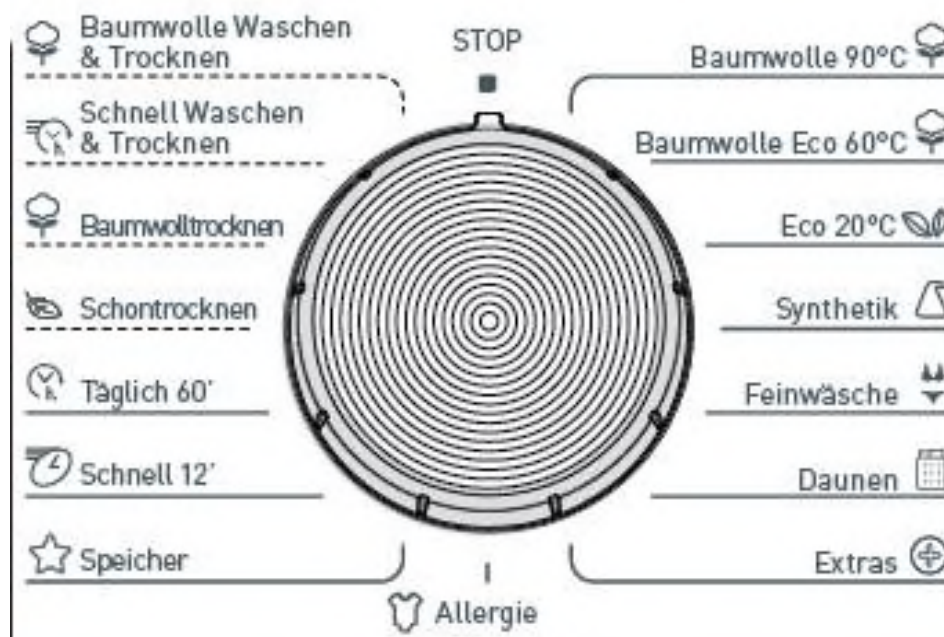

Le sélecteur de programme vous permet de sélectionner le programme avec lequel vous souhaitez laver votre linge. Vous pouvez mettre le programme de sélection en marche en tournant le sélecteur de programme dans les deux directions. Assurez-vous que le sélecteur est exactement sur le programme que vous souhaitez sélectionner.

- Consultez les fonctionnalités des programmes dans le tableau de la page 78.



# Ajustement des réglages de la machine



Pour effectuer les premiers réglages de votre laveuse/sécheuse :

- Branchez votre machine ;
- Ouvrez le robinet d'eau ;
- Tournez le sélecteur de programme

## Sélection de la langue

- La première fonctionnalité qui s'affiche à l'écran principal est le réglage de sélection linguistique.



- Choisissez la langue de votre choix à l'aide du  bouton
- Vous pouvez quitter l'écran de sélection de  langue sans effectuer une sélection avec l'icône 

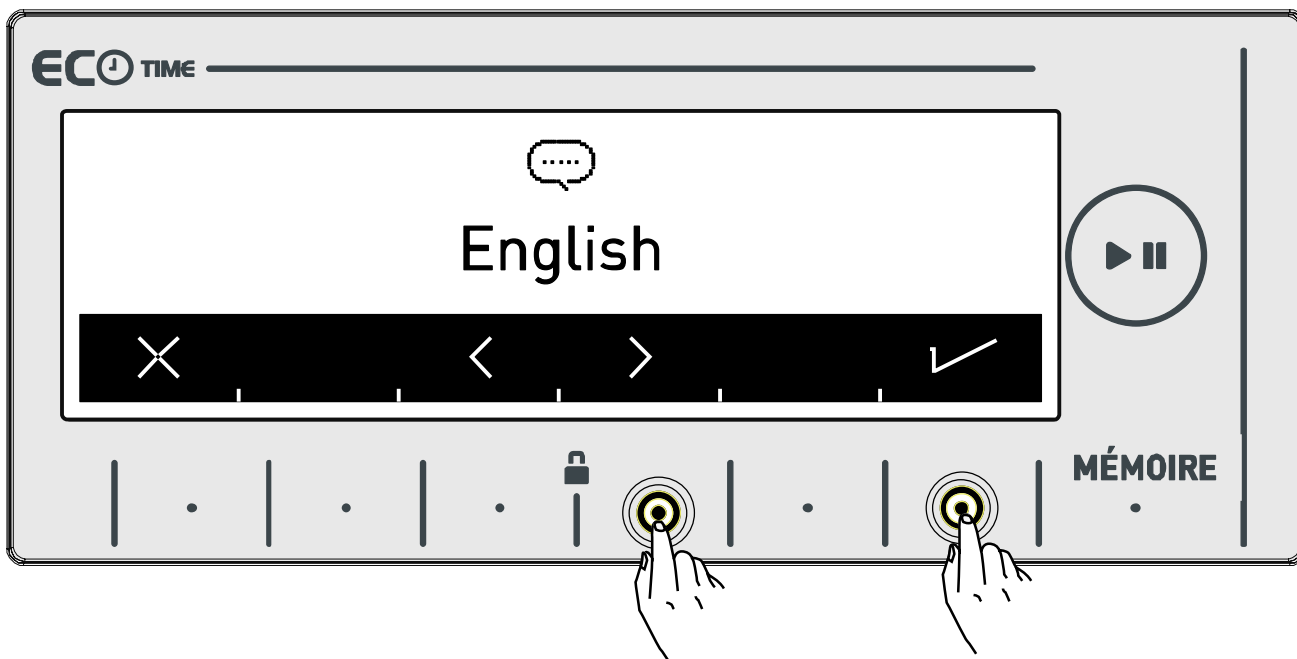

- Choisissez la langue de votre choix à l'aide des boutons <>
- Validez la langue de votre choix en appuyant ✓ sur le bouton

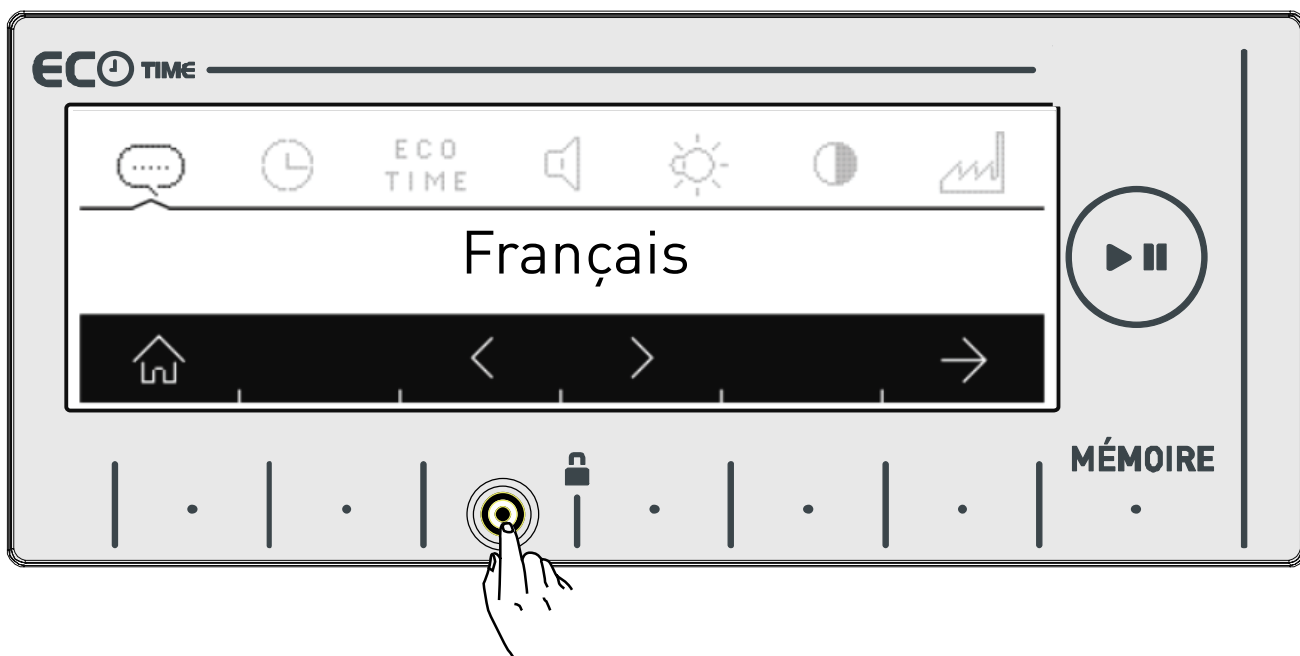

- Lorsque vous désirez modifier la langue, vous pouvez effectuer une sélection en vous rendant à la page y afférente et en utilisant les ◊ boutons

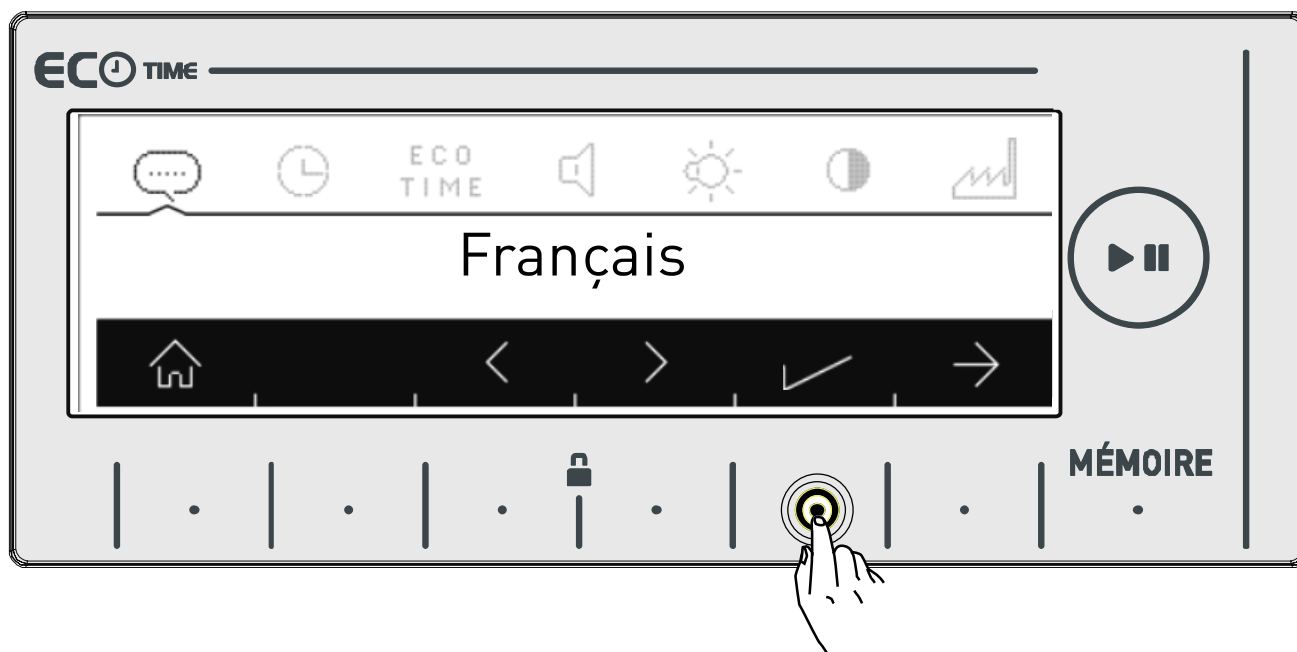

- Appuyez sur ✓ pour sauvegarder la langue sélectionnée

- Une invite de commande s'affiche pour confirmation de la sélection de langue.



- Appuyez le bouton ✓ pour confirmer.

- Si vous estimez que la langue sélectionnée est incorrecte, appuyez sur le bouton  et reprenez la sélection.
- Une fois la modification validée, la nouvelle langue sélectionnée est appliquée.

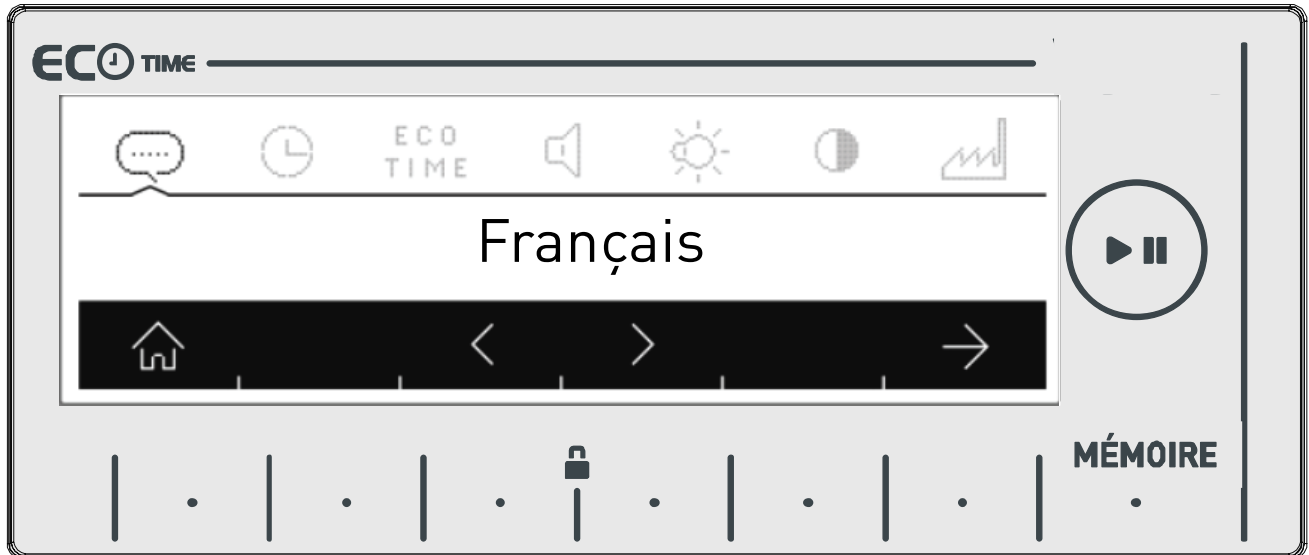

## Réglages du temps Éco (Intervalle du temps d'économie)

• Le coût de la consommation d'énergie électrique change au cours de la journée en fonction des intervalles de temps fixés par les fournisseurs d'énergie. Vous pouvez avoir d'amples informations sur les intervalles de temps auprès des fournisseurs d'énergie électrique. Ainsi, vous pourrez régler votre machine afin de réduire votre consommation d'énergie électrique.

**Remarque :** Votre réseau électrique doit être connecté à un compteur avec une fonctionnalité intelligente capable de garantir cette économie d'énergie.

- Appuyez l'icône ✓ pour effectuer ce réglage ;
- Si vous souhaitez le faire plus tard, appuyez sur l'icône;
- If you want to do it later, touch the ✕ symbol button.

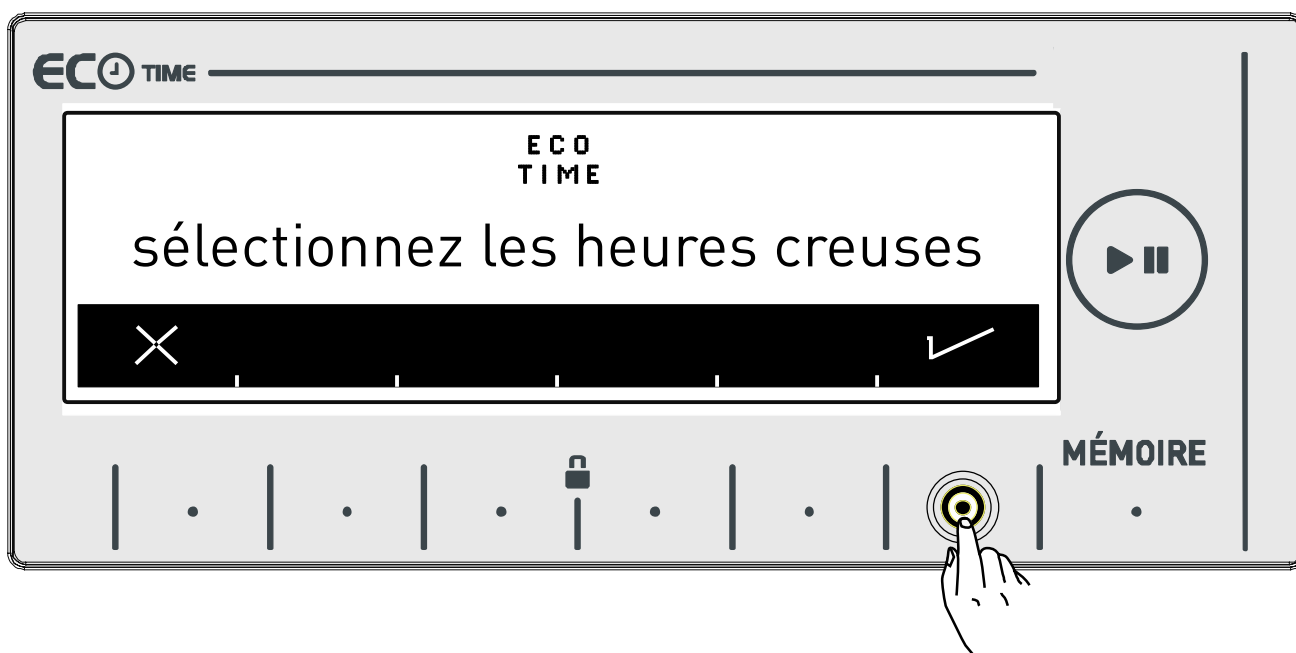

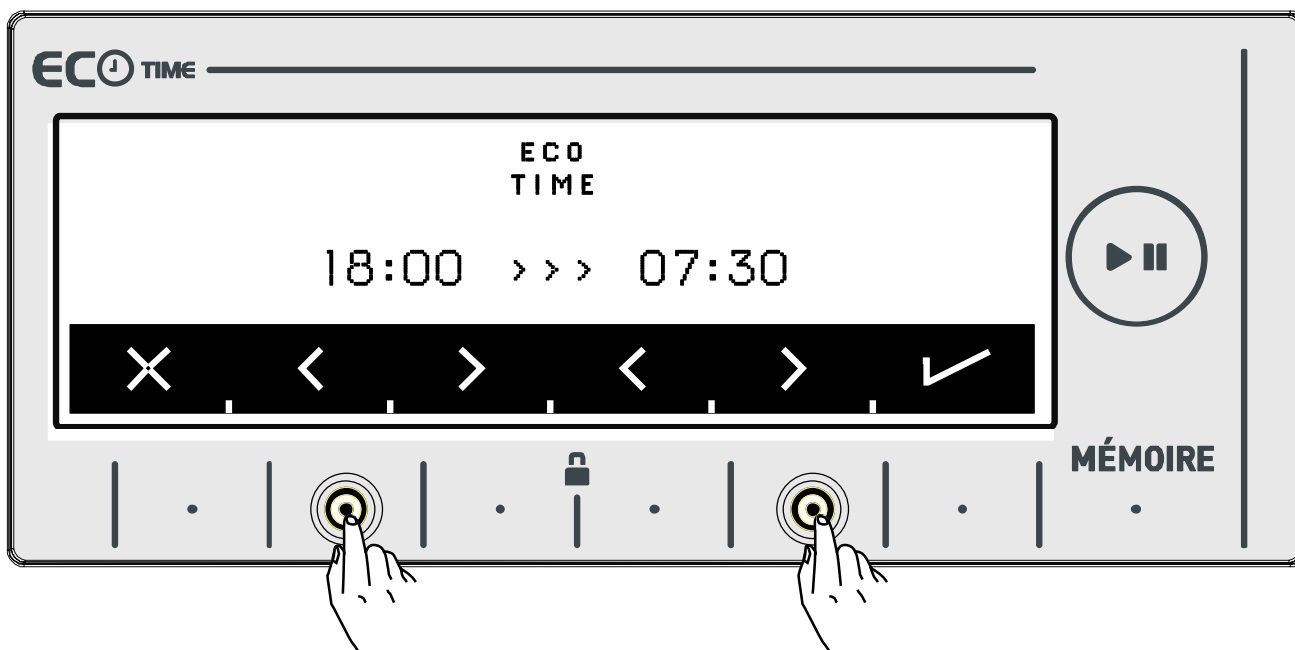

- Vous pouvez régler l'intervalle de temps d'économie en appuyant sur les icônes < > . Allez à la page 60 pour activer la fonction supplémentaire intervalle de temps éco ;

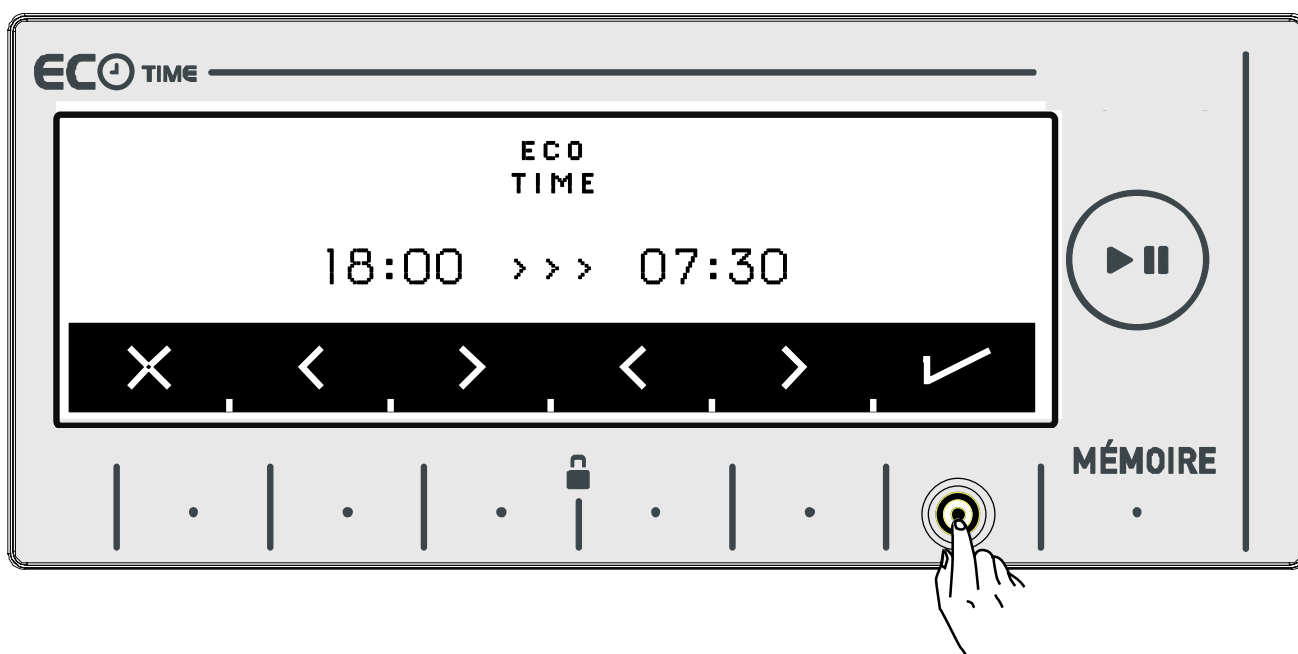

- Validez votre choix en appuyant sur ✓ l'icône .

## Réglages de l'heure actuelle

- Nous vous conseillons de mettre la machine à l'heure lors de l'installation.

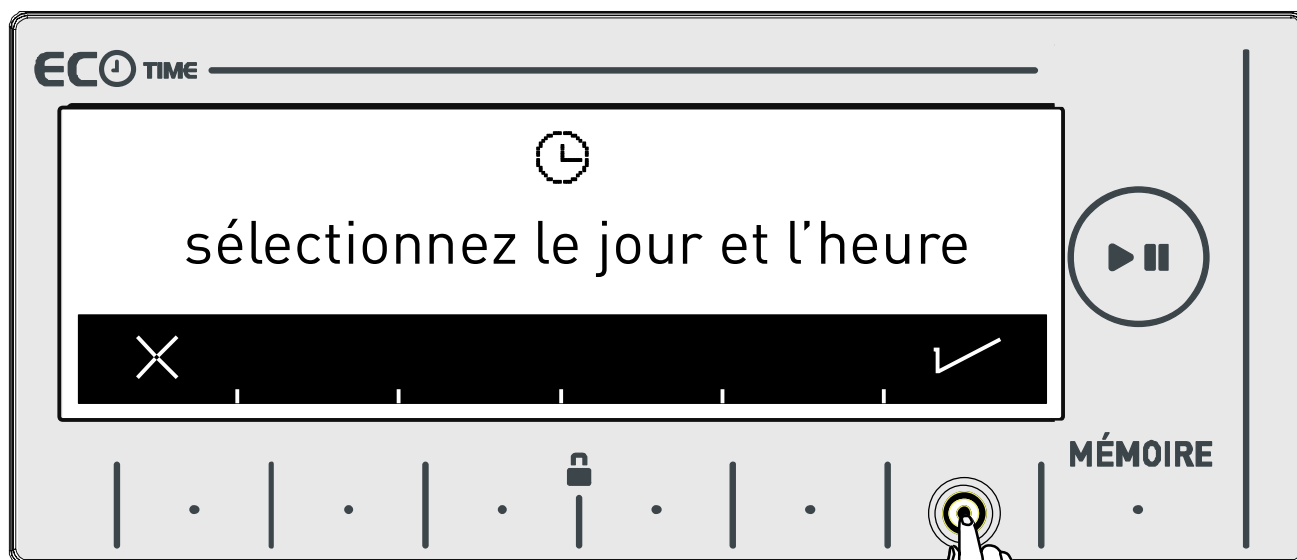

- Votre machine va requérir votre approbation pour régler l'heure actuelle.

Allez au menu de réglage en appuyant sur l'icône .

L'icône  vous permet de sortir sans effectuer de réglage.

**Remarque :** Vous devez mettre la machine à l'heure. Sinon, les autres fonctionnalités y relatives seront affectées.

Remarque : Les informations de temps enregistrées seront réinitialisées si votre machine demeure débranchée pendant plus de 15 jours. En pareille circonstance, vous devrez régler l'heure à nouveau lors de la prochaine mise en marche.

- Réglez l'heure et les minutes courantes en appuyant les icônes >>

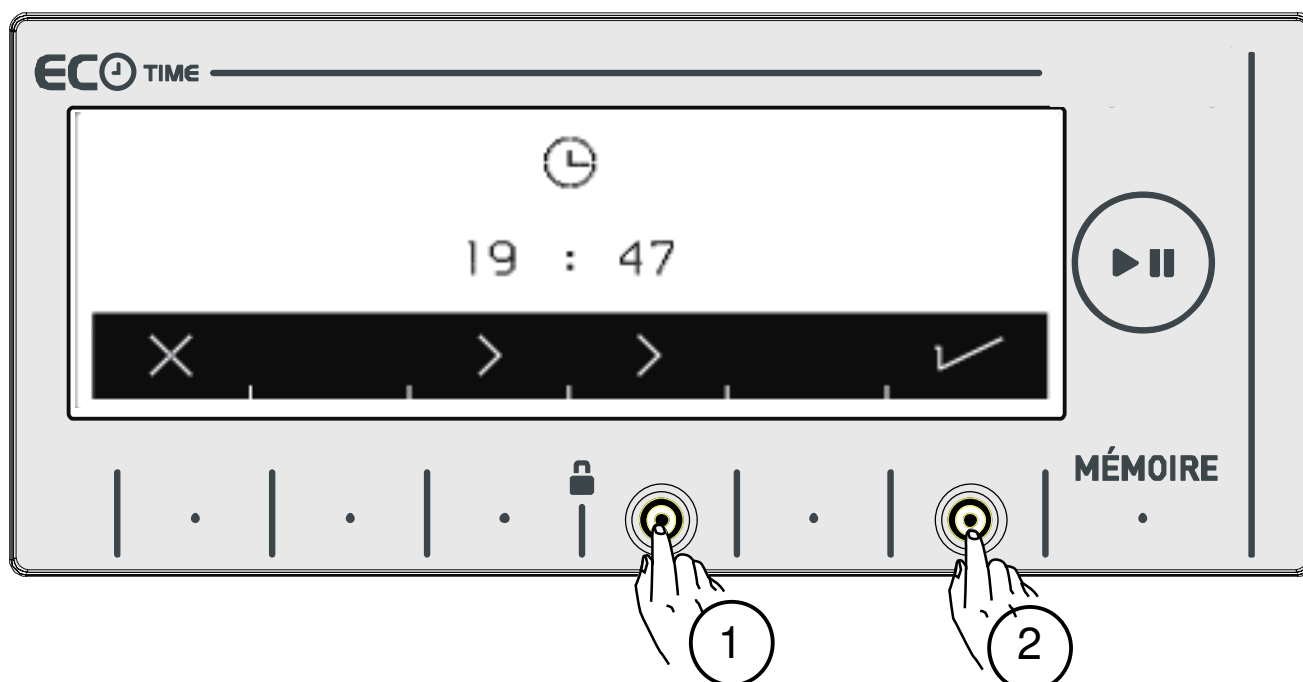

- Une fois l'heure actuelle réglée, validez les paramètres en appuyant sur l'icône ✓.

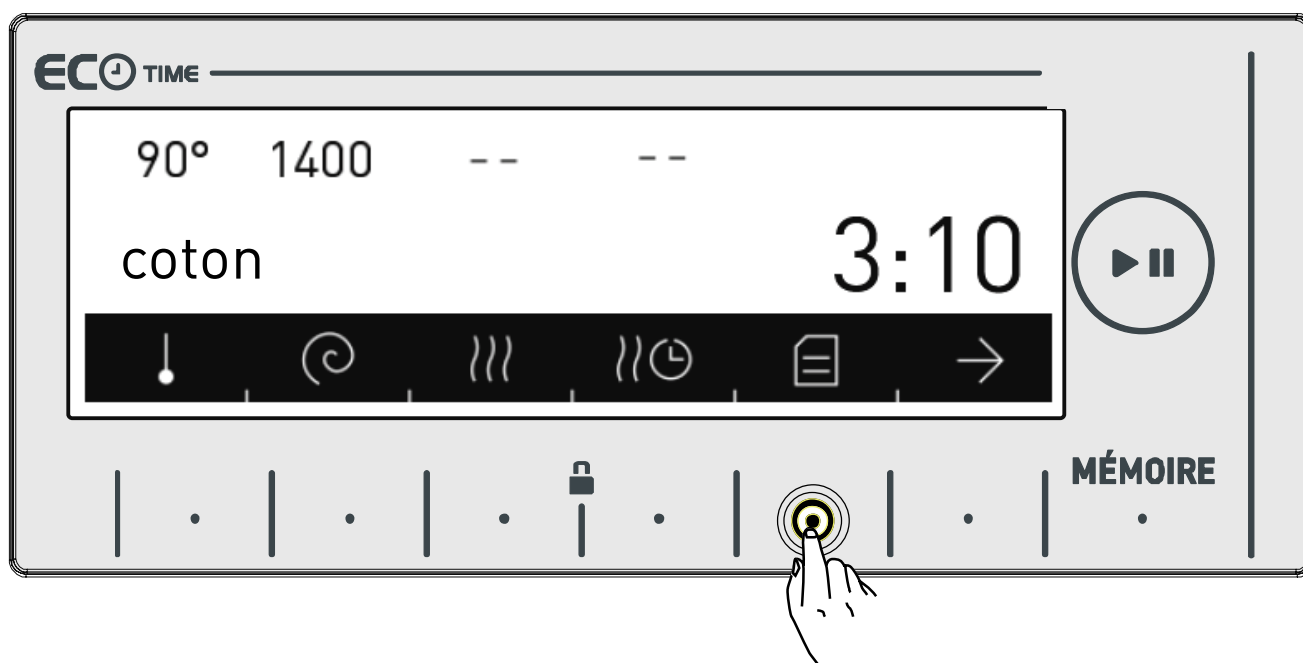

- Votre machine passera automatiquement à l'écran principal du programme que vous avez sélectionné. Allez au menu des réglages de l'appareil en appuyant sur l'icône  sur cet écran.



## 🔊 Réglage du son

- Vous pouvez régler le son de votre appareil en appuyant sur les icônes < >

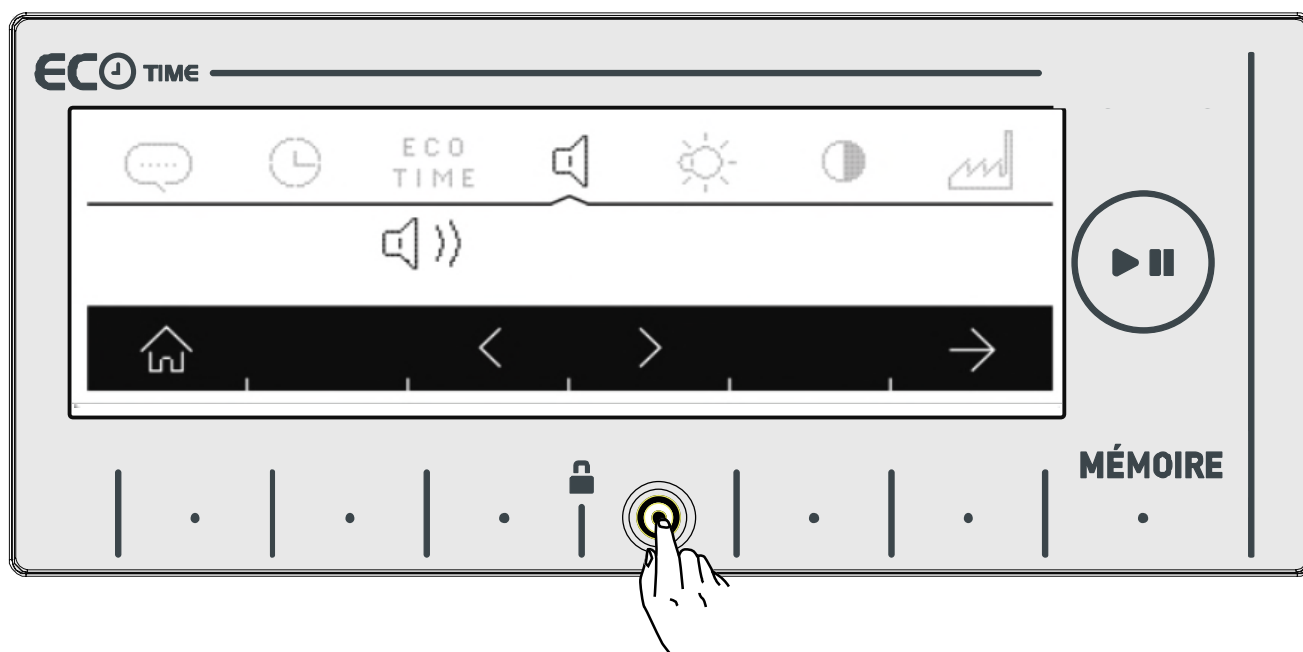

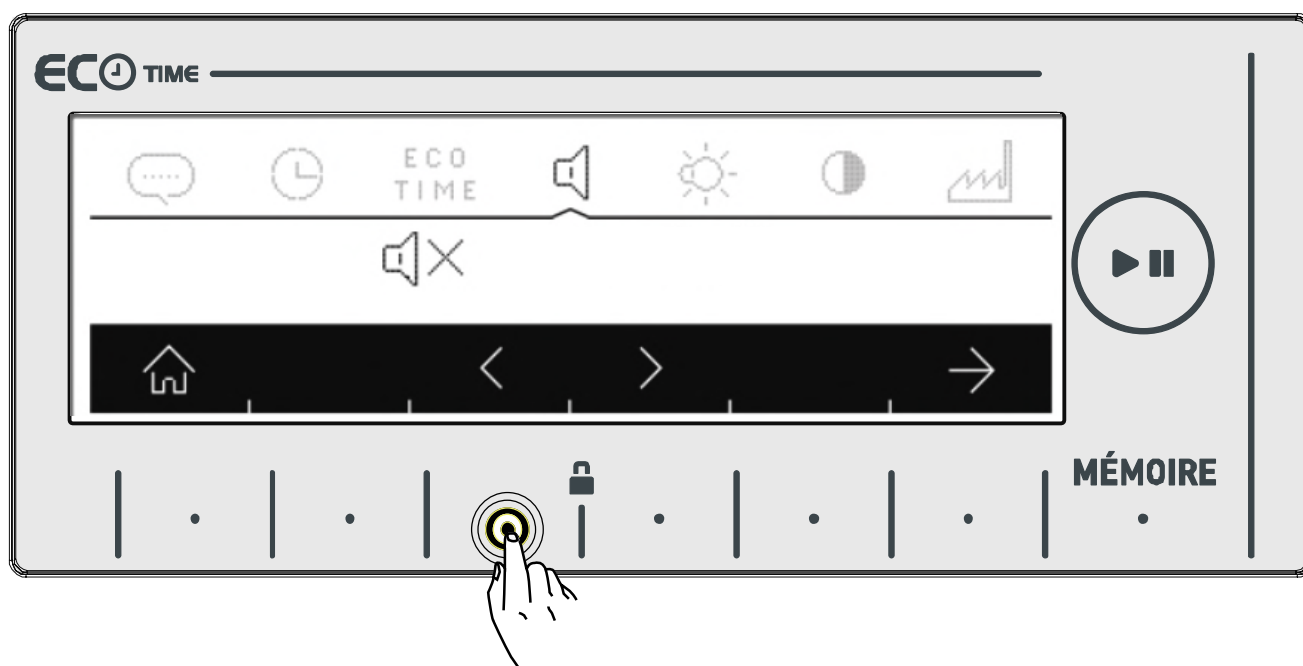

Le symbole 🔊 )) signifie que les avertissements sonores de votre appareil sont activés.



Le symbole 🔊 X signifie que les avertissements sonores de votre appareil sont désactivés

## Réglage de la luminosité de l'écran

- Vous pouvez régler la luminosité de l'écran de votre appareil en appuyant sur les icônes  



- Réglez le contraste de l'écran de votre appareil en appuyant sur les icônes. 

## Réglage du contraste de l'écran

- Vous pouvez régler le contraste de l'écran de votre appareil en appuyant sur les icônes  

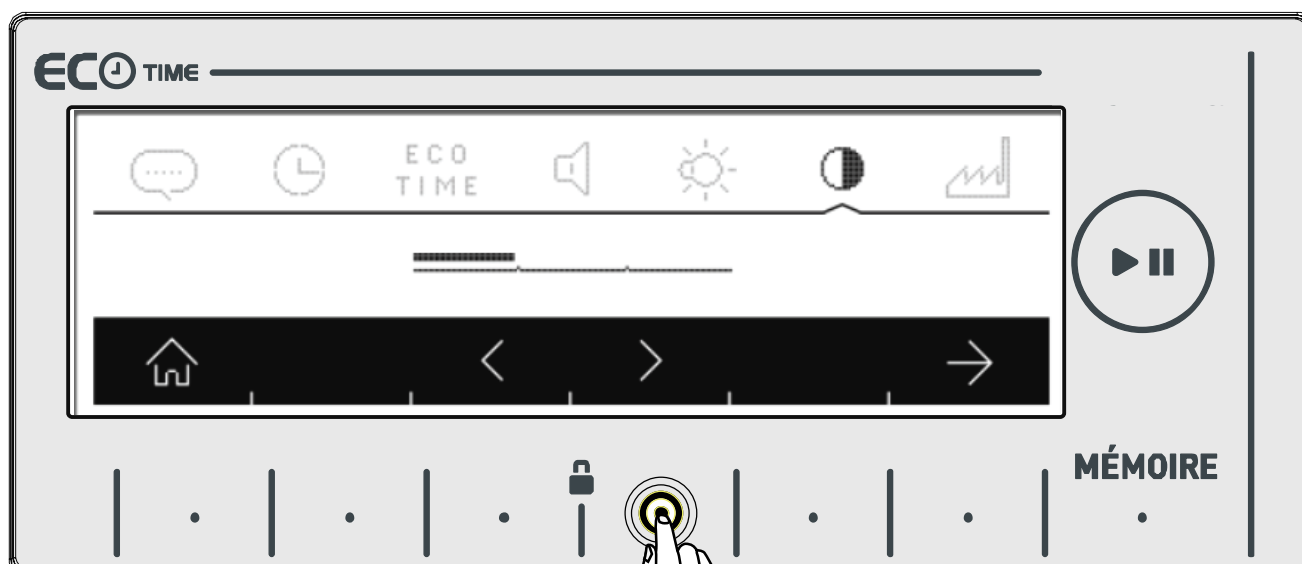

- Vous pouvez aller à l'écran « restauration des paramètres d'usine » en appuyant sur l'icône 

## Restauration des paramètres d'usine

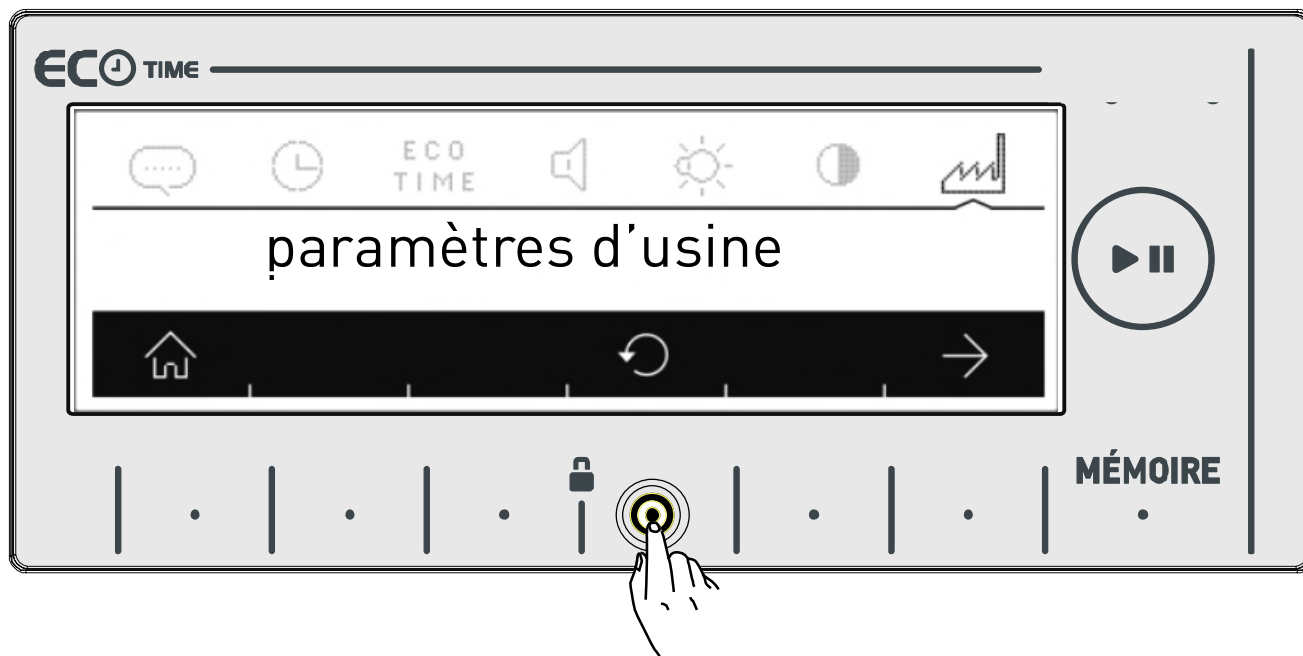

Si vous voulez restaurer votre appareil aux paramètres d'usine par défaut :

- Appuyez sur la touche.

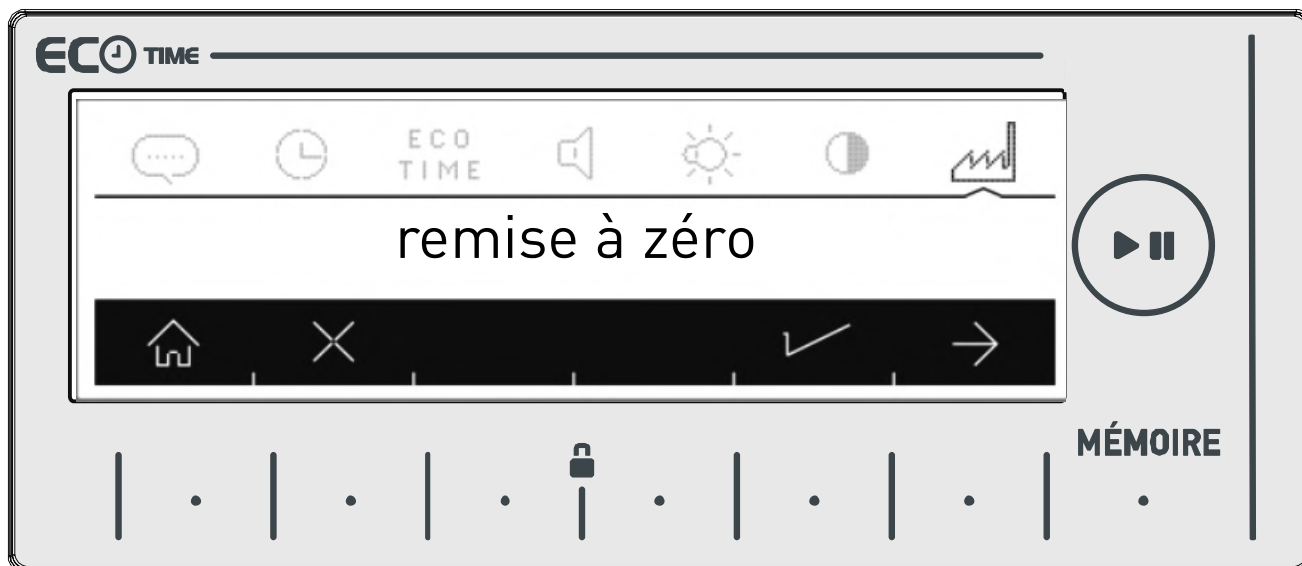

- Un message s'affichera vous demandant si vous souhaitez restaurer les paramètres d'usine ;



- Appuyez sur le bouton  pour confirmer la sélection ;
- Si vous souhaitez annuler la sélection, appuyez sur l'icône  ;
- Vous pouvez retourner à l'écran principal en appuyant sur l'icône .

# OPÉRATION DE LAVAGE

- Ouvrez le robinet d'eau.
- Branchez votre machine

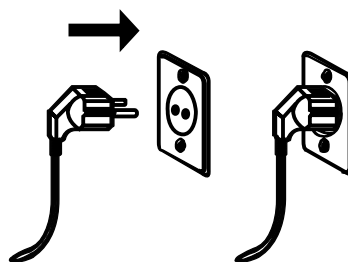
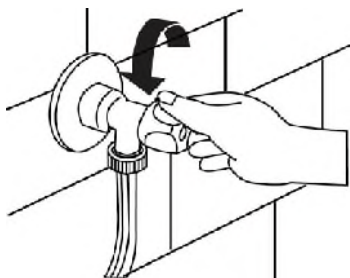

## Tri du linge



Votre linge comporte des étiquettes avec indications de lavage prescrites par les fabricants. Lavez ou séchez votre linge en respectant les consignes prescrites par ces étiquettes.

- Triez votre linge en fonction du type de tissu (coton, synthétique, délicats, laine, etc.), de la température de lavage (froid, 30°C, 40°C, 60°C, 90°C), du niveau de saleté (moins sale, sale, très sale).
- Séparez toujours le linge blanc des vêtements de couleur.
- Lavez votre linge de couleur séparément au cours du premier lavage parce qu'il peut y avoir décoloration.
- Assurez-vous que votre linge ne comporte pas de matériaux métalliques. S'il y en a, veuillez les enlever.

**AVERTISSEMENT** : Toute défaillance survenant suite à la présence des corps étrangers dans votre machine ne saurait être prise en compte par la garantie.

- Fermez et boutonnez vos habits.
- Enlevez les crochets métalliques ou en plastique des rideaux ou placez-les dans un filet ou un sac à linge.
- Retournez les vêtements tels que les pantalons, tricot, t-shirts et survêtements
- Lavez les chaussettes, les mouchoirs et la lingerie similaire dans un filet de lavage.

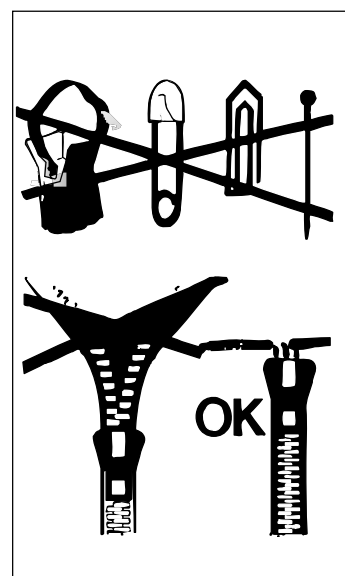

# Explication des symboles de lavage

	Matériau solide		La température maximale de repassage, est de 110° Pas de repassage
	Tissu délicat		Peut être lavé à sec avec toutes sortes de solvants
	La température maximale de lavage est de 95° C		Ne peut être nettoyé qu'avec du perchlorure, un gaz plus léger, de l'alcool ou du R113.
	La température maximale de l'eau de lavage est de 60° C		Ne peut être nettoyé qu'avec du perchlorure, un gaz plus léger, de l'alcool ou du R113.
	La température maximale de l'eau de lavage est de 40°		Pas de lavage à sec
	La température maximale de l'eau de lavage est de 30°		Laissez sur une surface plane
	Lavage à main		Séchez lorsque mouillé
	Nettoyage à sec uniquement		Séchez par suspension
	Peut être blanchi dans de l'eau froide		Séchez à la sècheuse à température normale
	Ne pas utiliser de produits de blanchissement		Faible température
	La température maximale de repassage est de 200°		Ne pas sécher à la sècheuse
	La température maximale de repassage est de 150°		

## Chargement du linge dans la machine

 **Vous devez sélectionner un programme avant de charger votre linge dans la machine. Si vous chargez le linge dans la machine sans sélectionner un programme, le capteur de charge ne sera pas activé.**

**Remarque :** La capacité de charge maximale de votre machine peut varier en fonction du programme sélectionné. Ne dépassez pas la charge de séchage maximale indiquée dans le tableau des programmes de lavage. Si vous dépassez la capacité de charge du programme sélectionné, l'icône va s'afficher sur l'écran de votre machine et un son d'avertissement va retentir. Il est conseillé de retirer progressivement le linge de votre machine jusqu'à ce que cette icône disparaisse.

- Ouvrez la porte de chargement de votre machine.

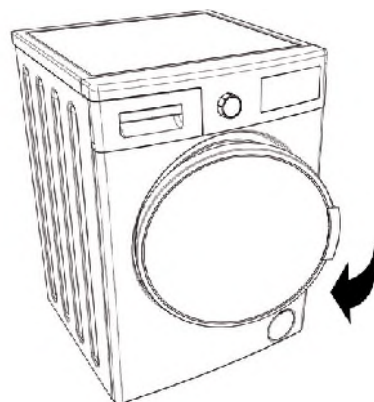

- Vérifiez l'intérieur du tambour de la machine. Il peut y avoir du linge oublié dans la machine après les précédents lavages. Si tel est le cas, videz votre machine avant de sélectionner le programme.

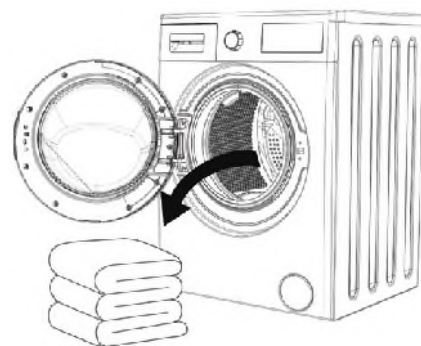

- Mettez votre linge dans la machine et veillez à bien l'étaler. Pliez les articles tels que les couvre-lits et couvertures comme indiqué ci-dessous avant de les charger dans la machine.

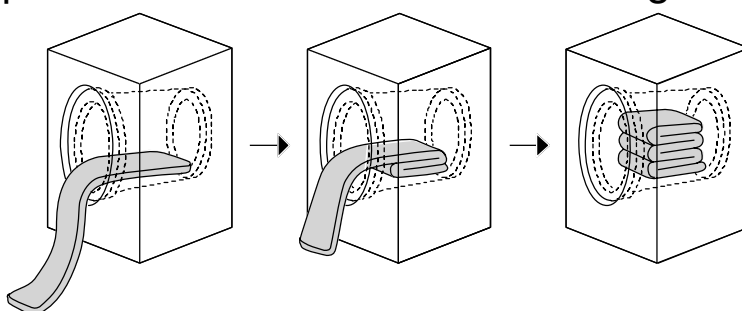

- Votre machine est équipée d'un système de détection de charge. Ce système de détection de charge mesure le poids du linge qui se trouve à l'intérieur de votre machine et vous informe via des flèches en mouvement sur l'écran électronique. Il ajuste automatiquement les caractéristiques du programme (durée du programme, consommation d'énergie, consommation d'eau, etc.) en fonction de la quantité de la charge.
- Si vous continuez à faire fonctionner votre machine à laver en dépit de la surcharge, les performances de lavage et de séchage seront réduites. En outre, votre machine peut subir des dommages et vos habits peuvent prendre une coloration jaune au terme du programme de séchage.

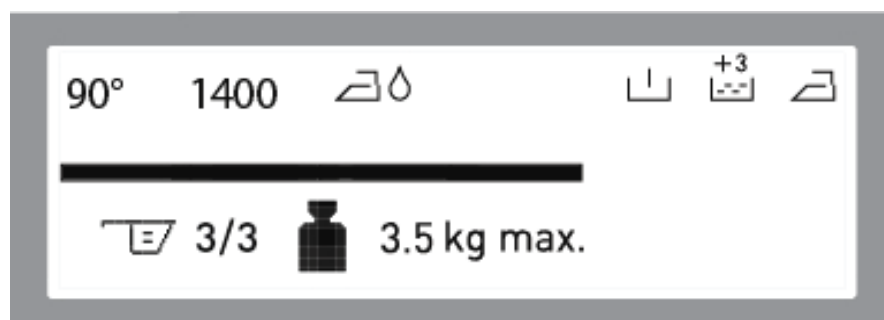
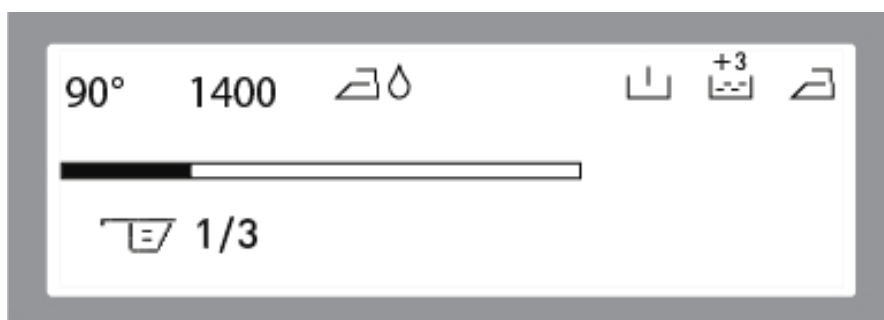

- Introduisez le linge séparément (l'un après l'autre).
- Assurez-vous qu'aucun linge n'est coincé entre le couvercle et le joint ci-dessous lors de la fermeture de la porte de votre machine.
- Assurez-vous que la porte de votre machine est totalement fermée.
- Fermez hermétiquement la porte de votre machine, sinon le processus de lavage ne commencera pas

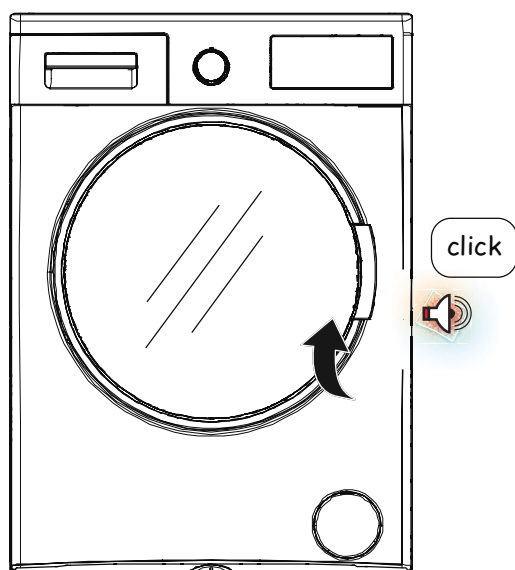



## Choix du détergent et introduction dans la machine

La quantité de détergent que vous mettrez dans la machine dépendra des critères suivants :

- La dose de détergent à utiliser est déterminée par le degré de saleté de votre linge.
- Ne pré-lavez pas le linge moins sale et mettez une bonne quantité de détergent dans le deuxième compartiment du tiroir à détergent.
- La fonctionnalité de pré-lavage peut être utilisée pour le linge très sale. Si vous allez effectuer un pré-lavage, mettez 1/4 de détergent que vous utiliseriez dans un lavage normal dans le tiroir à détergent et non dans le compartiment n° 1. Quant aux 3/4 restants, mettez-les dans le compartiment n° 2.
- Utilisez des détergents fabriqués pour les machines à laver automatiques. Respectez les consignes prescrites par les fabricants lors de la détermination de la quantité de détergent à utiliser lors du lavage.
- Plus le niveau de dureté est élevé, plus grande doit être la quantité de détergent à utiliser.
- Bien évidemment, la quantité de détergent à utiliser augmente en fonction de la quantité de linge à laver.
- Mettez l'adoucisseur dans le compartiment d'adoucisseur du tiroir à détergent. Ne dépassez pas le niveau maximal. Sinon, l'adoucisseur va s'écouler dans l'eau de lavage.
- Il convient de diluer à un certain degré les adoucisseurs à haute densité avant de les placer dans le tiroir. Car, tout adoucisseur à haute densité va obstruer la chasse d'eau et bloquer l'écoulement de l'adoucisseur.
- Vous pouvez utiliser votre détergent liquide dans tous les programmes sans pré-lavage. Pour ce faire, branchez la machine à détergent liquide sur le second compartiment du tiroir à détergent (de votre machine) et réglez la quantité de détergent liquide (en fonction de la prescription du fabricant). Ne dépassez pas l'endroit marqué de l'étiquette MAX., utilisez uniquement pour du détergent liquide, bien vouloir l'enlever lors de l'utilisation de détergent en poudre).

Pour placer le dispositif de détergent dans le tiroir à détergent, voir instructions en page 29. (\*)

- Votre machine dispose d'un système qui propose les quantités (dose) de détergent en fonction du linge que vous y avez chargé. Ce système est présenté par le symbole  qu'on retrouve sur l'écran électronique.

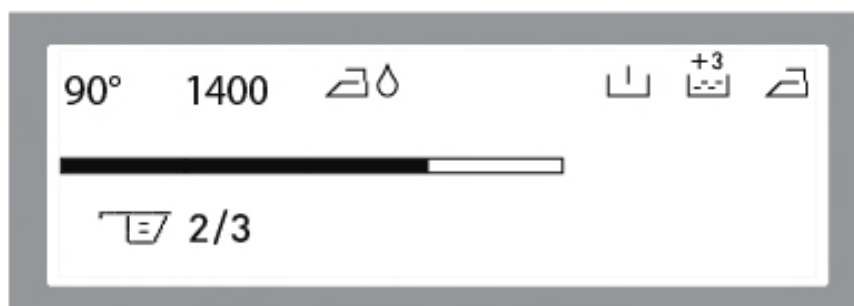
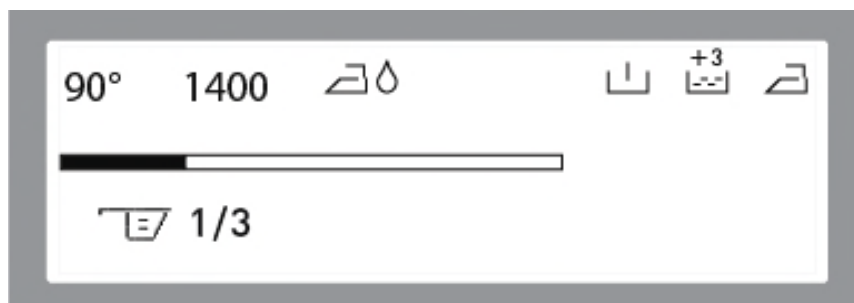

**Remarque :** 3/3 signifie que le tiroir à détergent doit être complètement rempli. La quantité de détergent affichée à l'écran doit être égale à celle que vous mettez dans votre machine à laver.

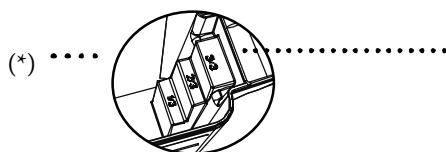

Niveaux de détergent en poudre (\*)



**Si vous devez choisir un programme de lavage ou de séchage, ne placez pas un dispositif ou une boule de dosage de détergent dans votre machine. Il peut causer un risque d'incendie.**

(\*) dépend du modèle

## Sélection des programmes

- Sélectionnez le programme de nettoyage de votre choix avec le sélecteur de programme.

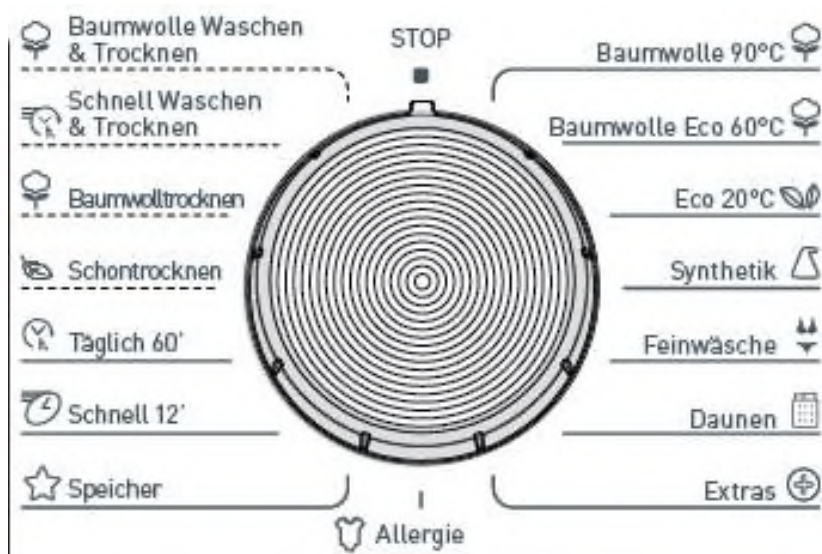

- Le nom du programme et ses caractéristiques vont s'afficher à l'écran.

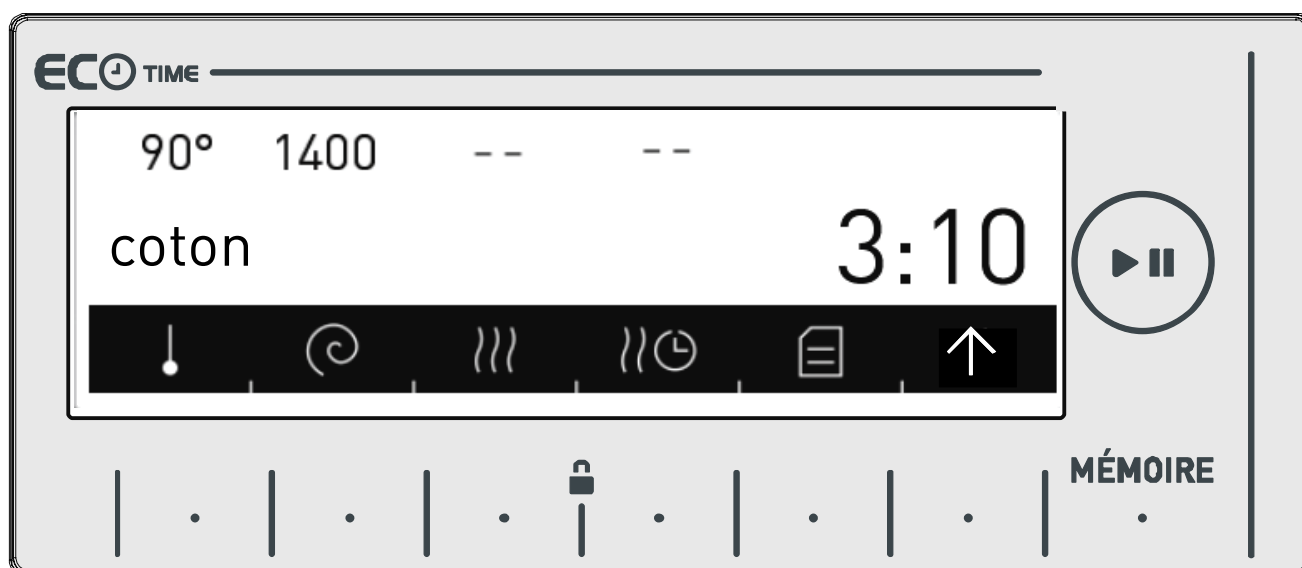

- Vous pouvez régler la température à (20°, 30°, 40°, 60°, 90°) en appuyant sur l'icône du bouton.
- Vous pouvez ajuster l'essorage (400, 600, 800, 1000, 1200, 1400) en appuyant sur les icônes des boutons.

**Remarque :** Après avoir réglé la vitesse d'essorage, si vous sélectionnez un programme de séchage, la machine définira automatiquement la vitesse d'essorage pour améliorer les performances de séchage.

- Consultez les fonctionnalités des programmes dans le tableau de la page 78.

## Option de linge séché en fin de lavage

- Vous pouvez sélectionner les paramètres de séchage de votre choix en appuyant sur l'icône .

## Programme de séchage prêt à ranger

- Recommandé pour le linge que vous rangerez directement dans la penderie.
- Si vous souhaitez sélectionner l'option séchage prêt à ranger, appuyez sur l'icône  à l'écran.

**Remarque :** Si l'icône  ne s'affiche pas à l'écran lorsque vous souhaitez sélectionner la fonction de séchage prêt à ranger, cela signifie que ladite fonction ne fonctionne pas avec le programme de lavage sélectionné.

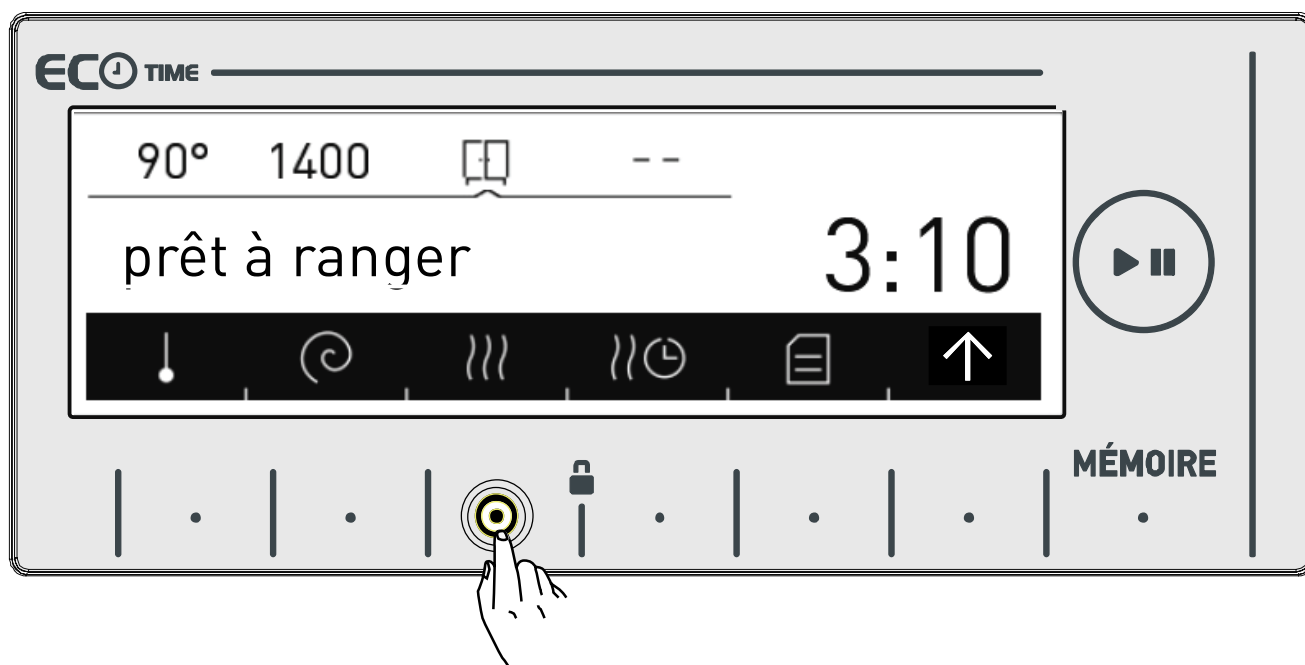

## Programme de séchage prêt à cintrer

- Recommandé pour le linge qui doit être séché sur cintre.
- Si vous souhaitez sélectionner l'option séchage prêt à cintrer, appuyez sur l'icône  à l'écran.

**Remarque :** Si l'icône  ne s'affiche pas à l'écran lorsque vous souhaitez sélectionner la fonction de séchage prêt à cintrer, cela signifie que ladite fonction ne fonctionne pas avec le programme de lavage sélectionné.

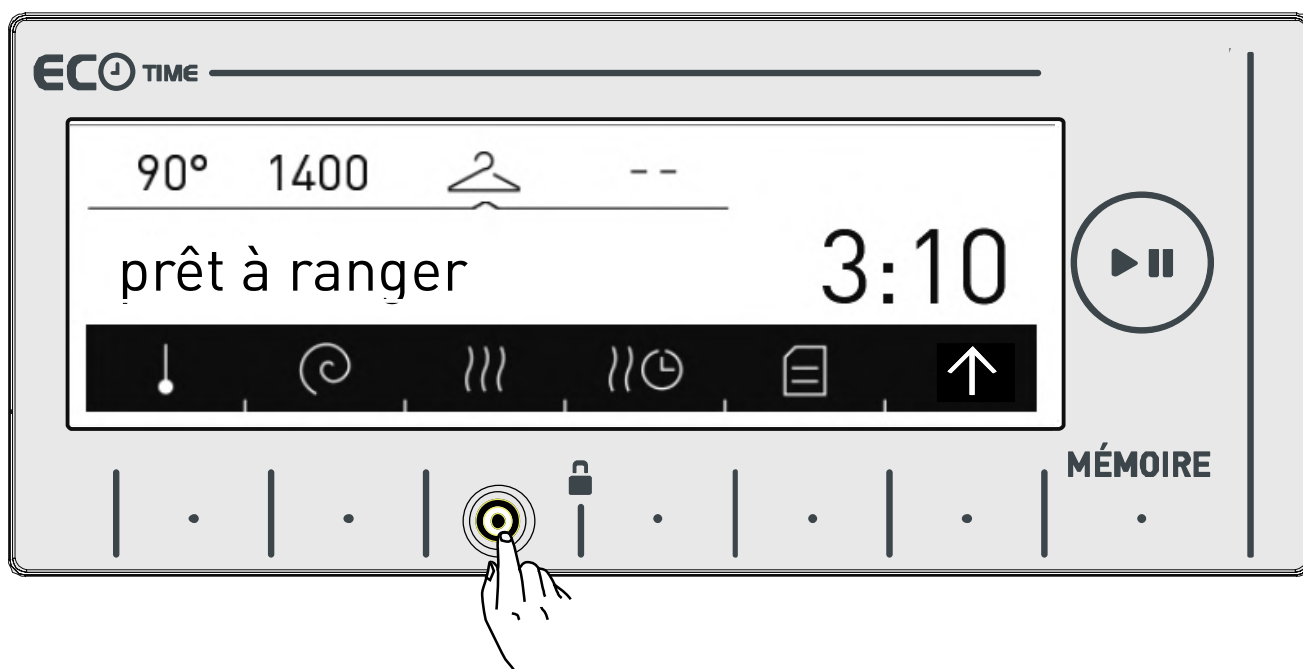

## Programme de séchage prêt à repasser

- Recommandé pour le linge qui doit être repassé avant l'utilisation.
- Si vous souhaitez sélectionner l'option de repassage à sec, appuyez sur l'icône  à l'écran.

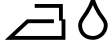
**Remarque :** Si l'icône  ne s'affiche pas à l'écran lorsque vous souhaitez sélectionner la fonction de repassage à sec, cela signifie que ladite fonction ne fonctionne pas avec le programme de lavage sélectionné.

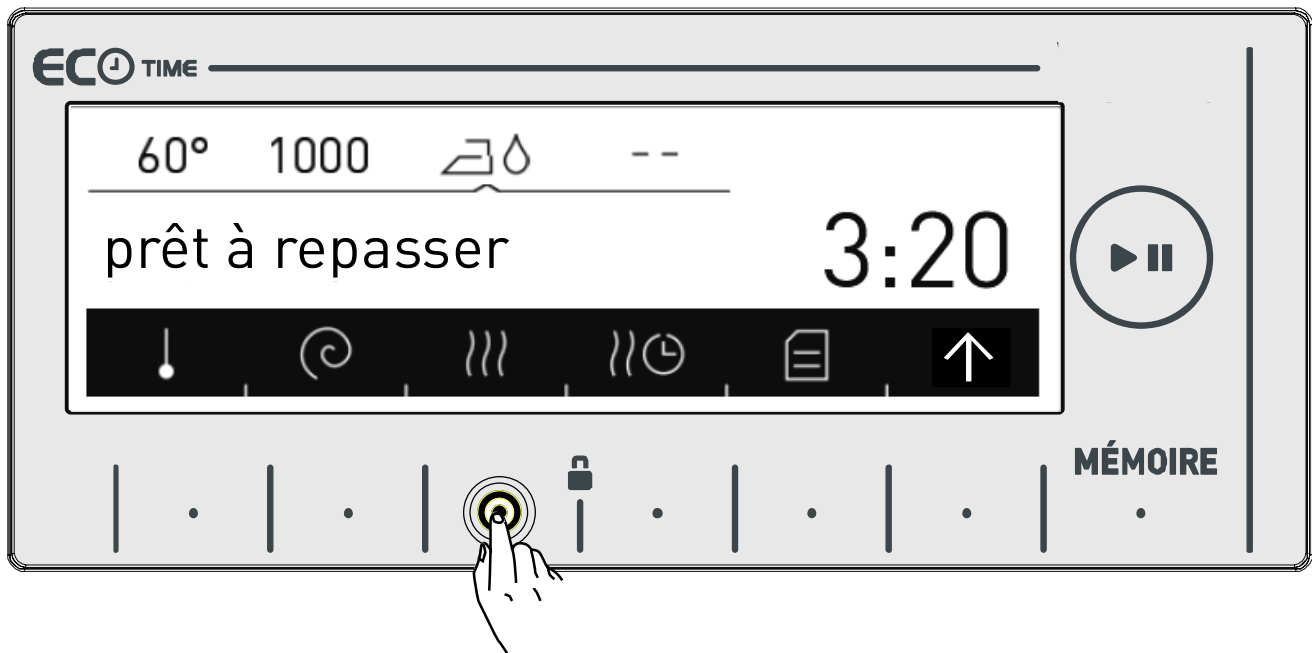

## 🕒 Séchage avec durée

Si vous souhaitez utiliser un programme de séchage à durée déterminée :

- Appuyez sur l'icône 🕒 à l'écran ;
- Les sélections de séchage s'afficheront à l'écran de votre machine toute les 30, 60 et 120 minutes.

Remarque : Si les icônes ne s'affichent pas à l'écran lorsque vous souhaitez sélectionner la fonction de durée de séchage, cela signifie que ladite fonction ne fonctionne pas avec le programme de lavage choisi ou que la quantité de linge contenue dans la machine ne correspond pas au temps de séchage

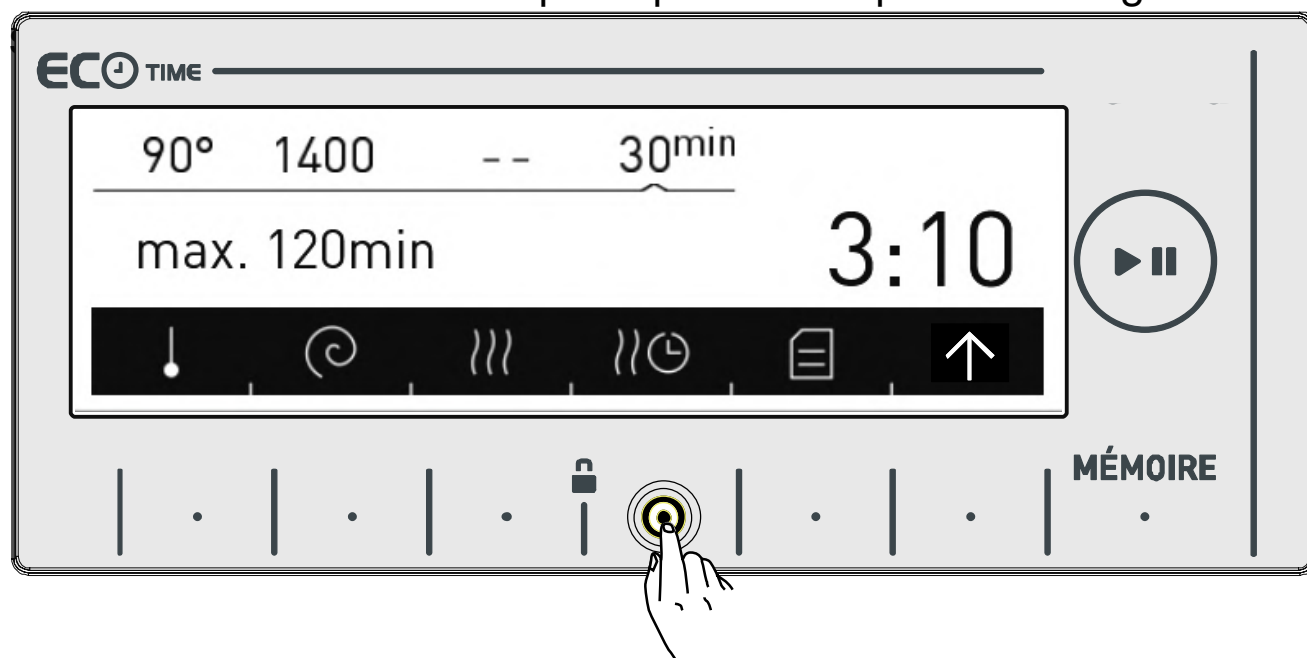

### Durées des programmes de séchage

Quantité de linge à sécher	Temps de séchage recommandé
1 kg	30 minutes
2 kg	60 minutes
3,5 kg	120 minutes

Si la quantité de linge à sécher est supérieure à 3,5 kg, il est conseillé de sélectionner l'option de séchage à ranger, à cintrer ou l'option de séchage prêt à repasser.

## Fonctions supplémentaires

Avant de lancer le programme, vous pouvez alternativement choisir une fonction supplémentaire.

- Appuyez sur le bouton de la fonction supplémentaire que vous souhaitez sélectionner.

Les fonctions supplémentaires peuvent ne pas être disponibles à cause du programme sélectionné ou de la quantité de linge chargée dans votre machine.

Une fonction supplémentaire peut être non disponible si :

- elle n'est pas compatible avec la fonction que vous avez précédemment sélectionné ;
- le temps du programme en cours est insuffisant pour supporter la fonction supplémentaire souhaitée.

- Vous pouvez consulter le tableau des programmes aux pages 78 à 89 pour en savoir davantage sur les fonctions supplémentaires.

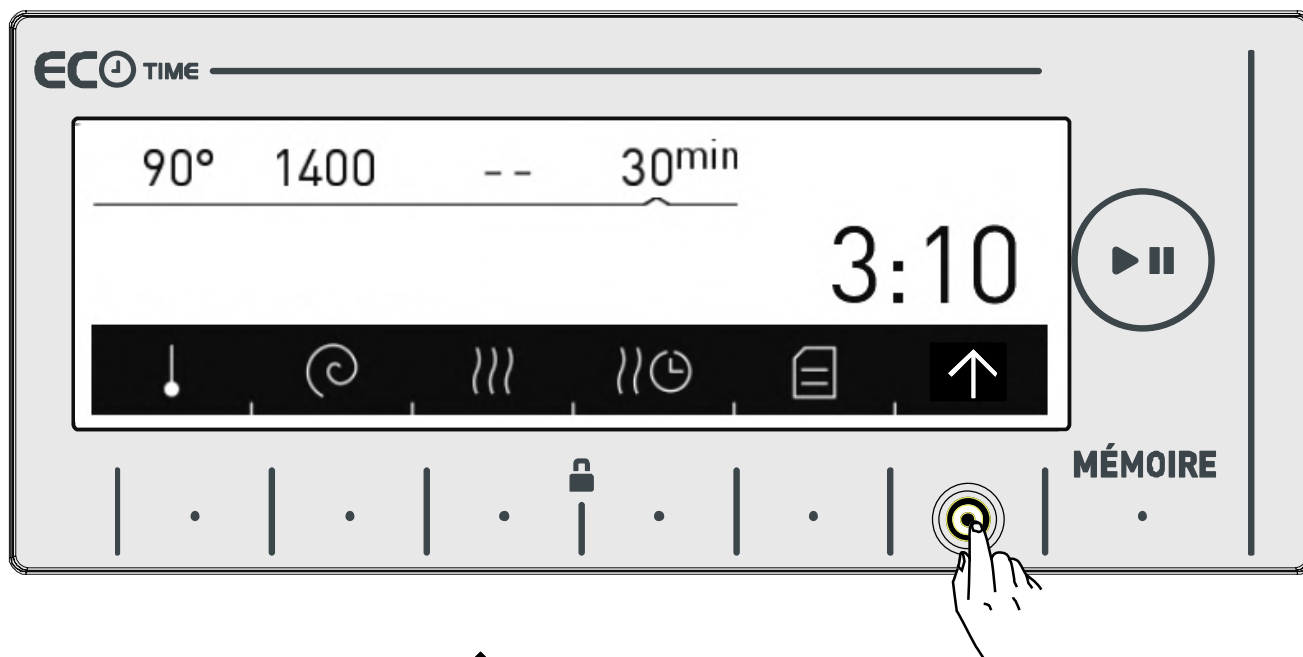



- Appuyez sur l'icône  pour afficher les fonctions supplémentaires.



## Fonction supplémentaire de pré-lavage

Cette fonction vous permet de pré-laver le linge très sale avant d'effectuer le lavage principal. Lorsque vous utilisez cette fonctionnalité, vous devez mettre le détergent dans le compartiment de lavage avant du tiroir à détergent.

- Appuyez sur l'icône  pour activer la fonction supplémentaire de pré-lavage.

Remarque : Si l'icône  ne s'affiche pas à l'écran lorsque vous souhaitez sélectionner la fonction de pré-lavage, cela signifie que cette fonctionnalité ne fonctionne pas avec le programme de lavage choisi.

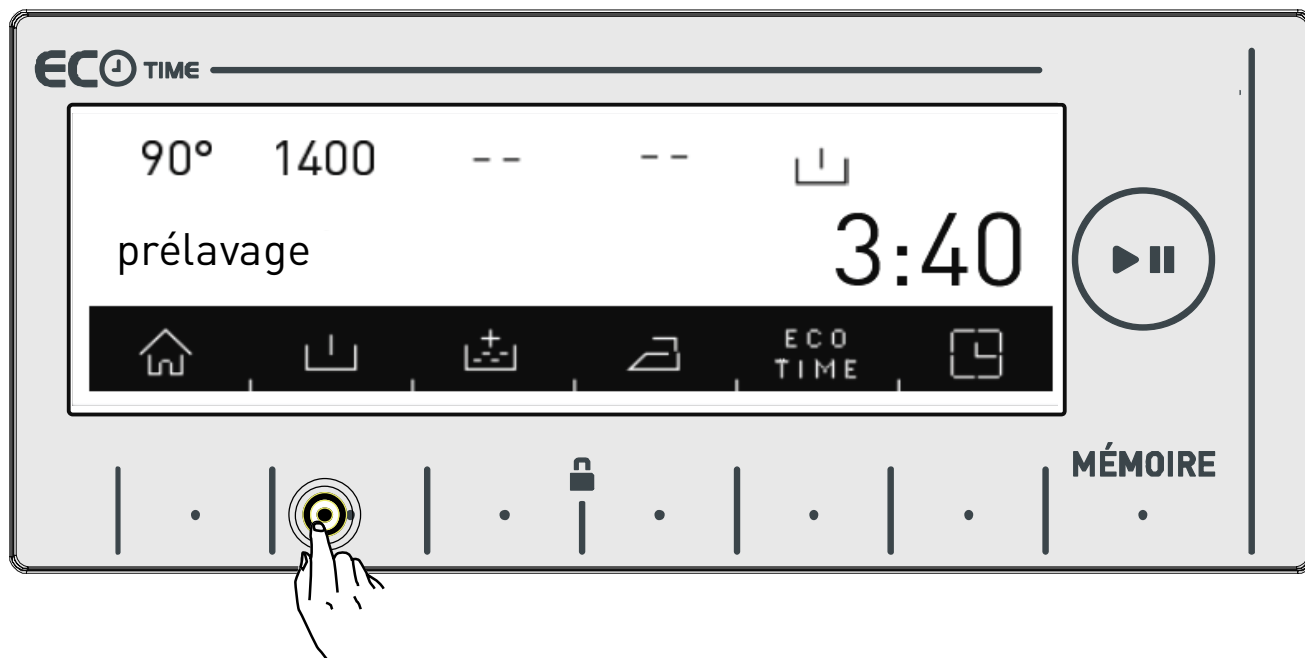

## Fonction de rinçage supplémentaire

Grâce à cette fonction, vous pouvez procéder à un ou plusieurs rinçages supplémentaires de votre linge. Votre machine vous offre 3 options de rinçage pour cette fonctionnalité supplémentaire.

 : Un rinçage supplémentaire effectué à la fin du lavage .

 : Deux rinçages supplémentaires effectués à la fin du lavage .

 : Trois rinçages supplémentaires effectués à la fin du lavage.

- Si vous souhaitez effectuer plus d'un rinçage, appuyez sur  l'icône jusqu'à ce que le nombre de rinçages souhaités apparaisse à l'écran.

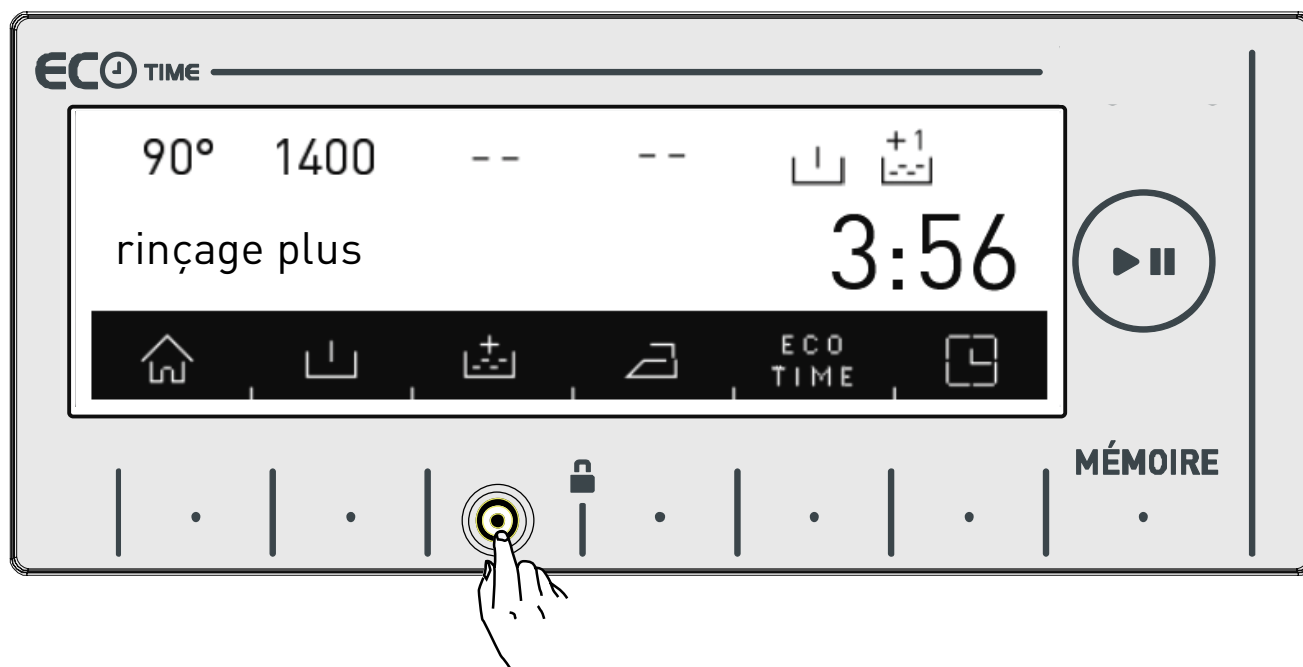

**Remarque** : Si l'icône  ne s'affiche pas à l'écran lorsque vous souhaitez sélectionner l'option de rinçage supplémentaire, cela signifie que ladite option ne fonctionne pas avec le programme de lavage choisi..

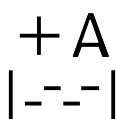



## Fonction supplémentaire anti-allergique

Grâce à cette fonction, vous pouvez procéder à des rinçages supplémentaires de votre linge. Votre machine effectuera toutes les étapes de rinçage avec de l'eau chaude (recommandée pour le linge délicat porté sur la peau, les vêtements de bébé et les sous-vêtements)

- Appuyez sur l'icône  jusqu'à ce que la touche  permettant d'activer la fonctionnalité supplémentaire anti-allergique apparaisse.

**Remarque :** Si l'icône  ne s'affiche pas à l'écran lorsque vous souhaitez sélectionner l'option supplémentaire anti-allergique, cela signifie que cette option ne fonctionne pas avec le programme de lavage choisi.

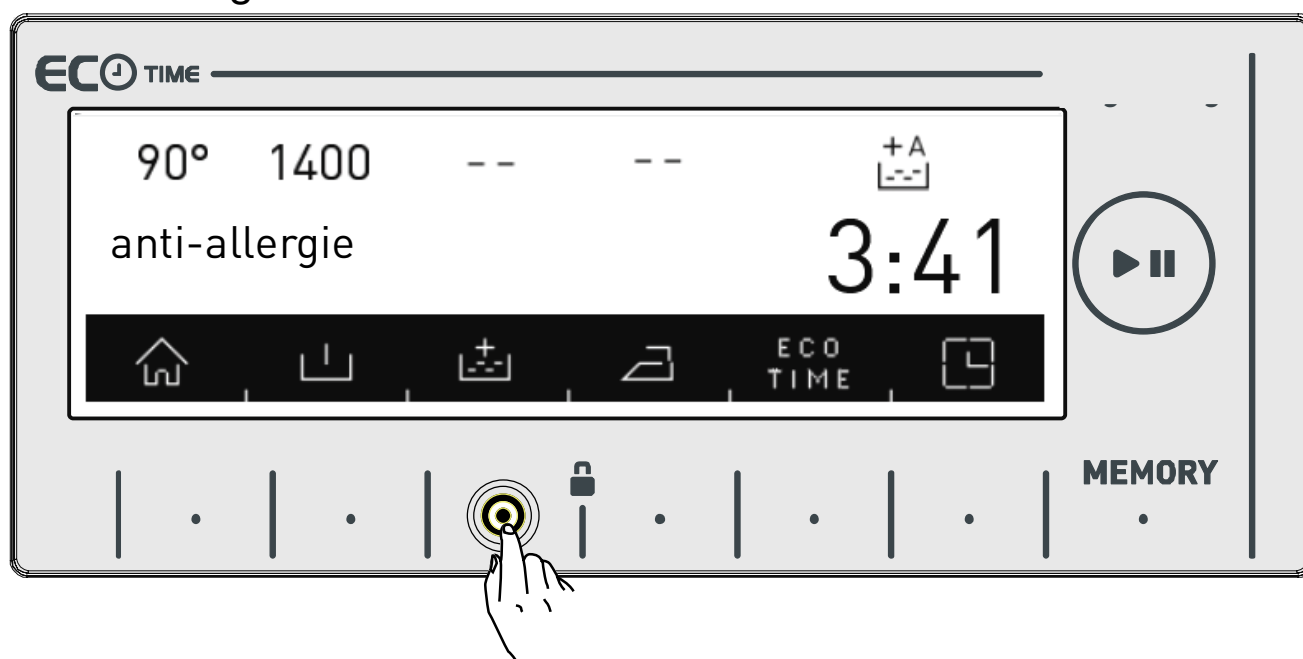



## Fonction supplémentaire repassage facile

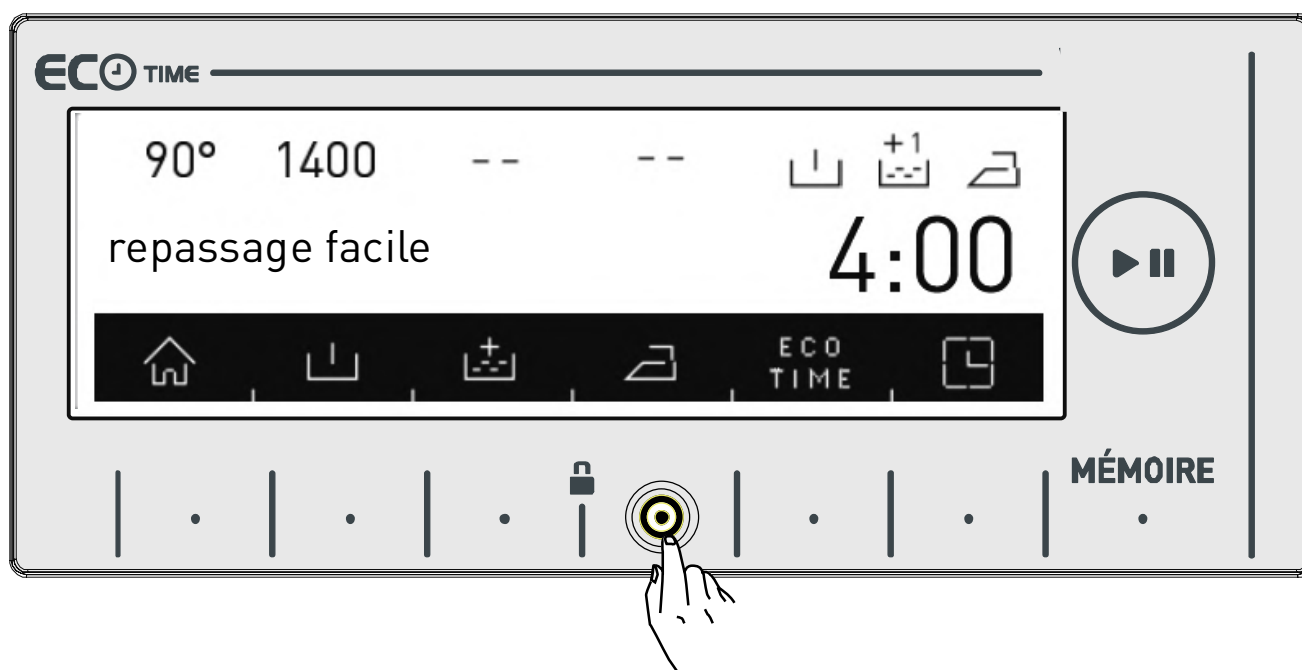

- Vous pouvez réduire le niveau de froissement de votre linge à la fin du lavage en activant cette fonction supplémentaire.
- Appuyez sur l'icône  pour activer la fonction supplémentaire de repassage facile.

**Remarque :** Si l'icône  ne s'affiche pas à l'écran lorsque vous souhaitez sélectionner l'option supplémentaire de repassage facile, cela signifie que cette option ne fonctionne pas avec le programme de lavage choisi.



ECO  
TIME

## Fonction supplémentaire intervalle temps d'économie

- Vous devez effectuer le réglage de l'heure Éco dans la section réglages pour que cette option marche efficacement (voir page 36).
- Si vous souhaitez activer la fonction temps Éco, appuyez sur  l'icône .
- L'icône  sera active à l'écran.

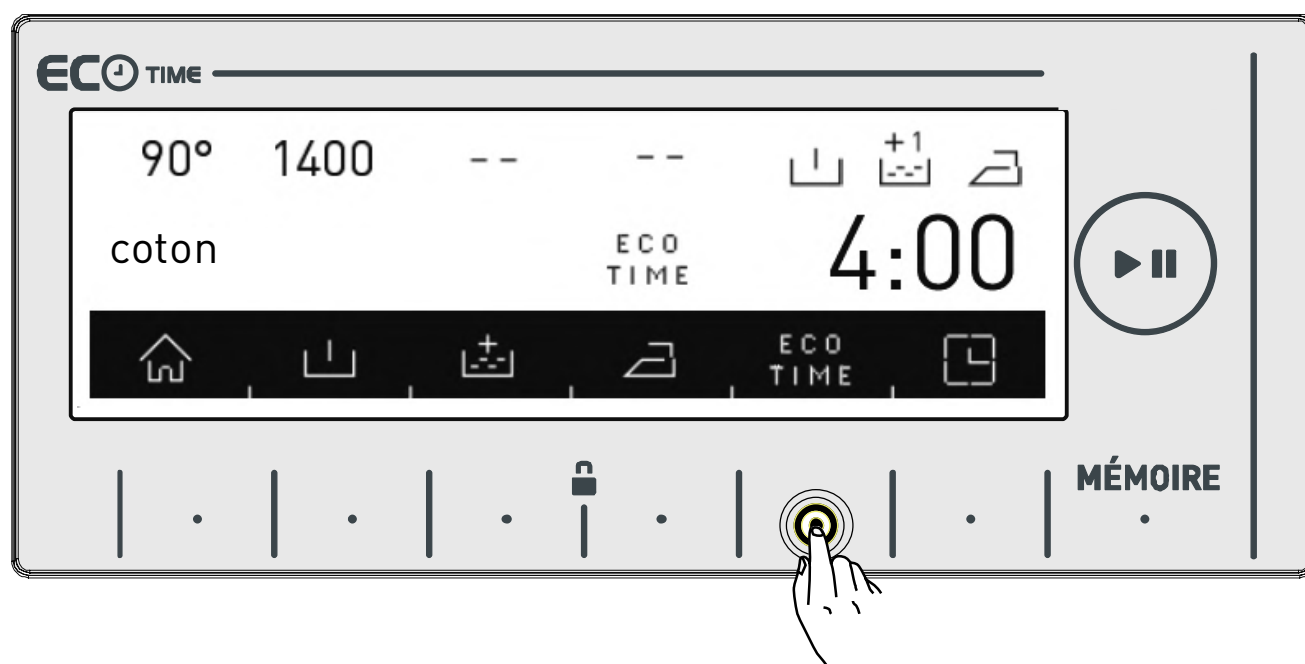

- L'option de temps d'économie s'affichera en permanence à l'écran jusqu'à ce que vous la suspendiez. Pour la suspendre, il suffit d'appuyer sur le bouton de fonction supplémentaire éco.

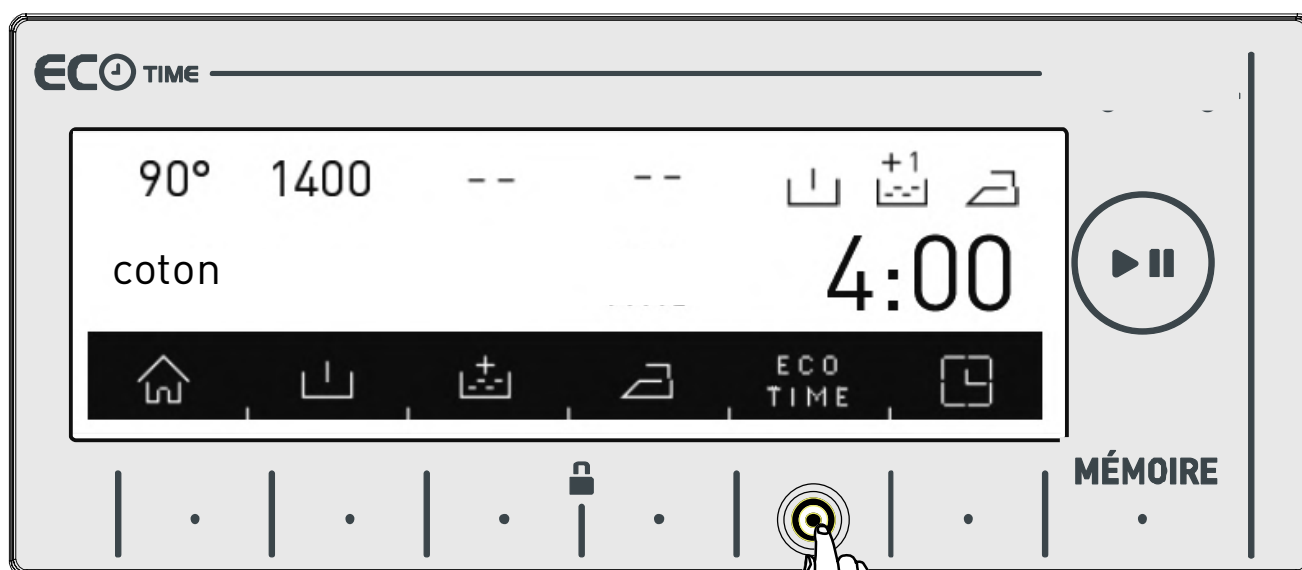

- Si vous souhaitez lancer un programme pendant que la fonctionnalité temps d'éco est active, appuyez sur l'icône . Le temps de démarrage du programme sera automatiquement retardé en fonction de l'intervalle du temps d'économie. Le programme « temps de démarrage » ainsi que la durée vont s'afficher à l'écran avec certains intervalles.

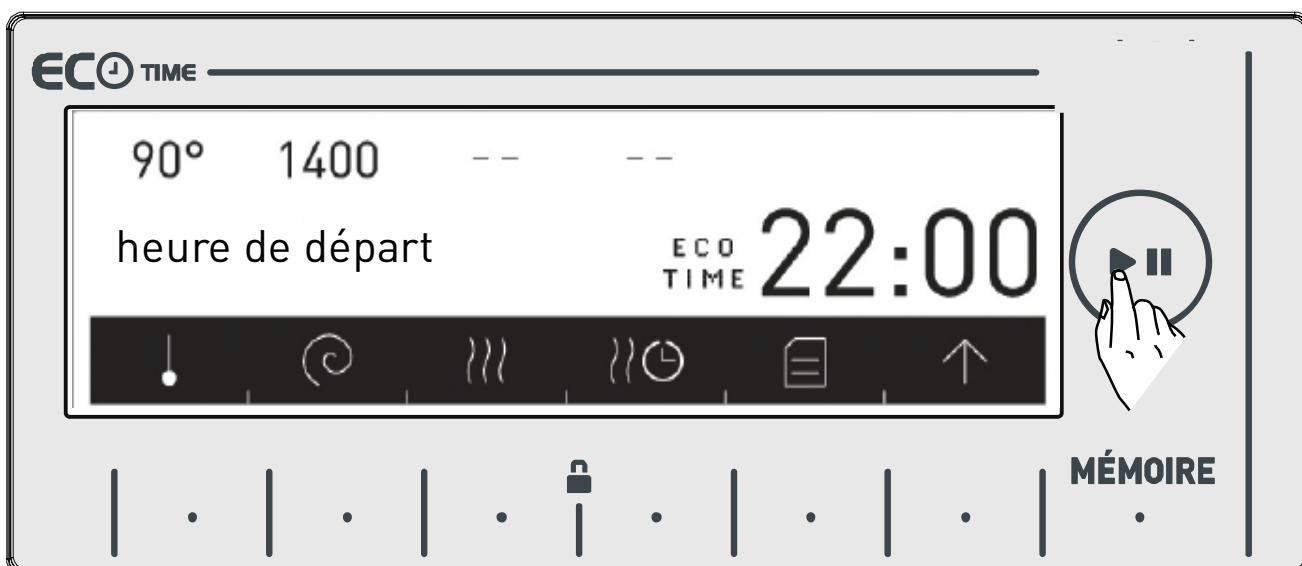

- Si vous ne souhaitez pas faire fonctionner le programme que vous avez sélectionné entre les heures d'économie d'énergie, appuyez une fois de plus sur le bouton  . Le message « suppression temps d'économie » s'affichera à l'écran.



- Votre machine passera automatiquement à l'écran principal du programme que vous avez sélectionné au bout de 3 secondes. Pour démarrer le programme, appuyez sur la touche mise en marche/pause du programme sélectionné.

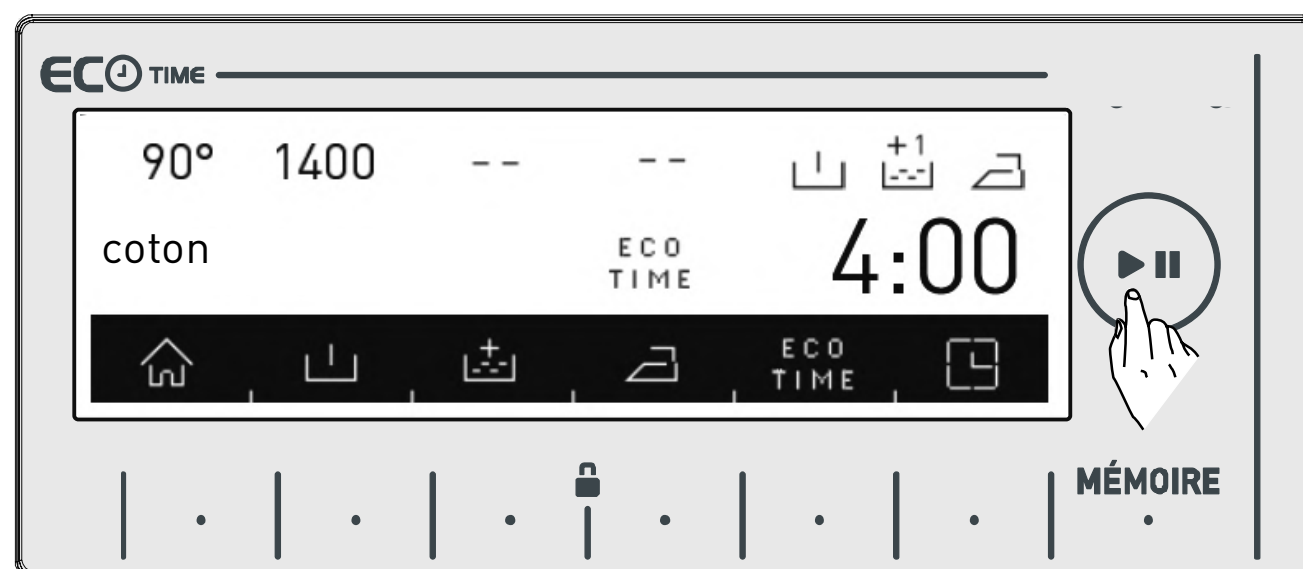



## Fonction supplémentaire réglage délai / temps de fin

- Grâce à cette fonction, vous pouvez retarder le temps de démarrage de lavage de votre machine d'une durée variant entre 10 minutes et 23 heures 50 minutes. Cette option vous permet également de fixer l'heure d'arrêt du lavage.
- Pour activer cette fonction supplémentaire, appuyez sur l'icône



- L'heure actuelle s'affichera à l'écran pendant une courte durée.

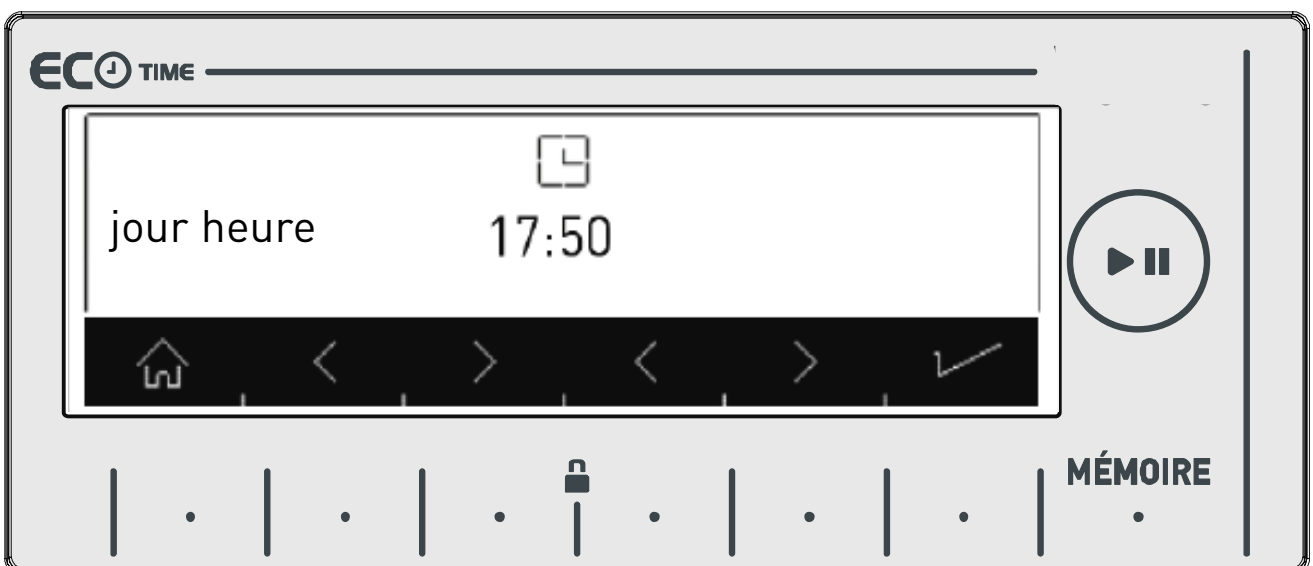



- L'heure actuelle s'efface automatiquement pour afficher le délai maximum / temps de fin.
- Sur cet écran, vous pouvez retarder le temps de lavage ou arrêter l'opération de lavage à un moment donné en appuyant sur les icônes < >

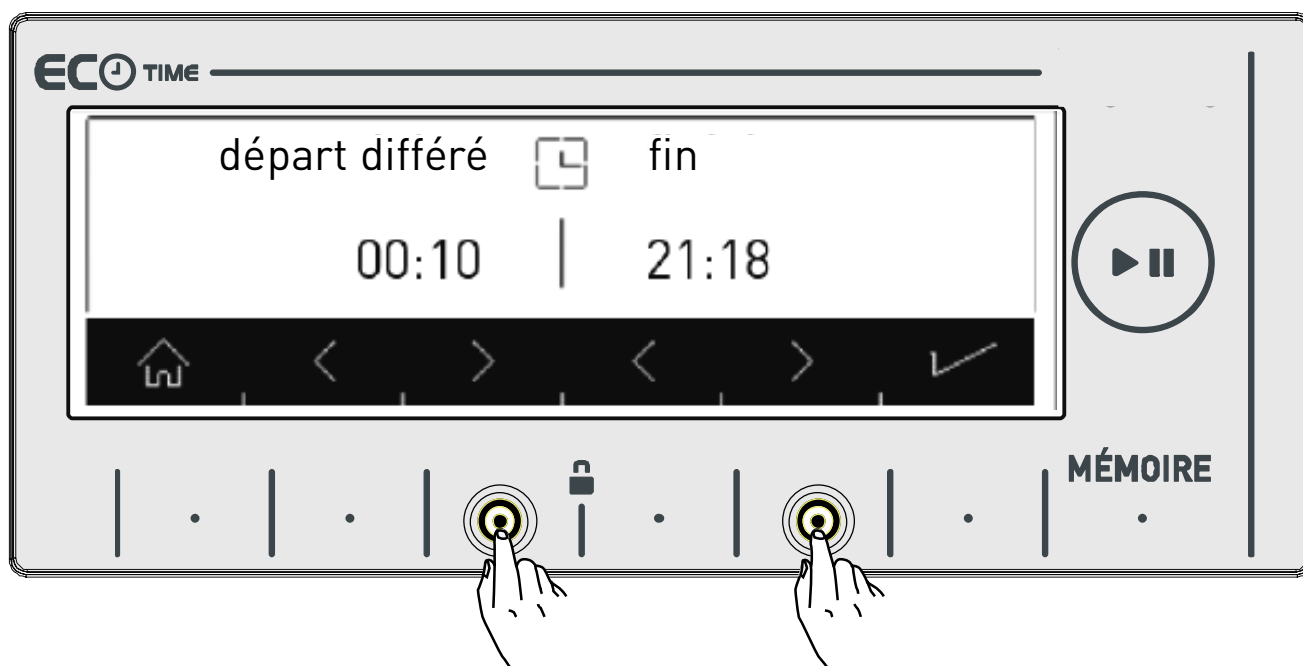



**Remarque :** Le temps actuel doit être bien réglé pour un usage adéquat de cette fonctionnalité. Allez à la page 38 pour modifier les paramètres de l'heure actuelle

## Bouton de fonction de mémorisation (mémoire)

Grâce à cette option, vous pouvez enregistrer le programme de lavage et de séchage précédemment utilisé ou des paramètres de programme. Il suffit d'appuyer simplement sur un bouton, sans s'appesantir sur cette option de mémorisation. Vous pouvez dès lors laver et sécher votre linge sans effectuer à nouveau les réglages.

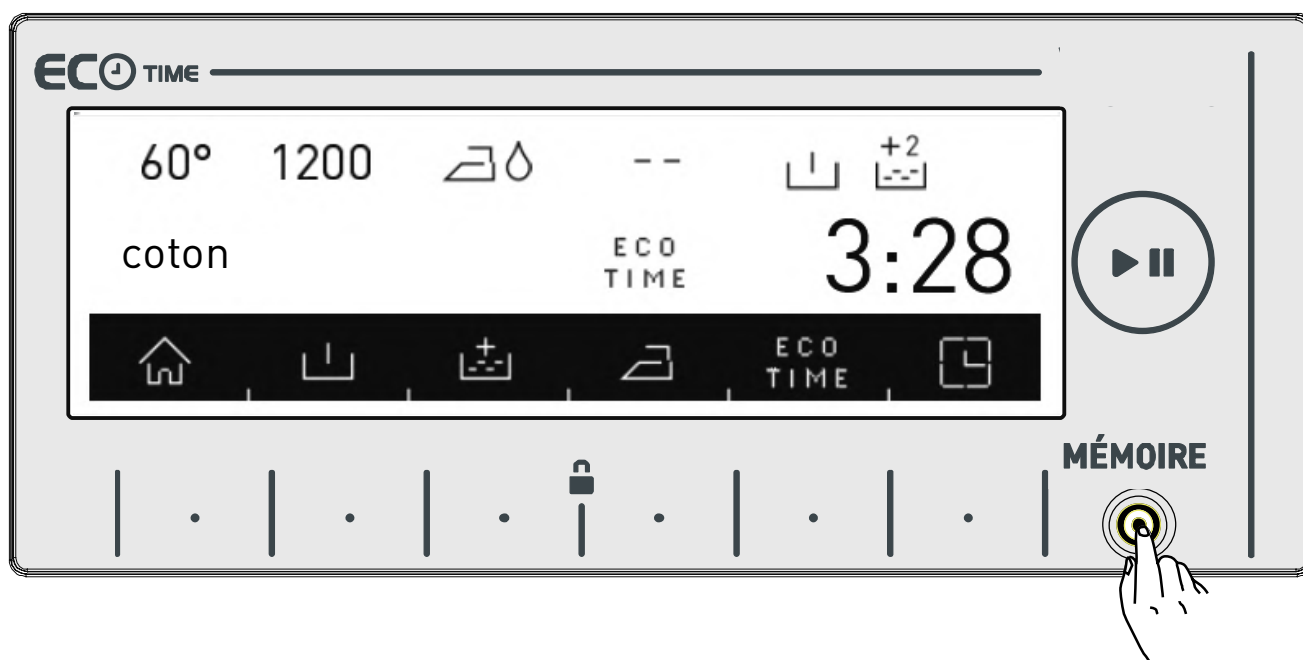
Sélectionnez les paramètres que vous aimeriez mémoriser à l'écran, puis appuyez sur le bouton d'enregistrement préféré.



- Si vous désirez apporter des modifications au programme de lavage et de séchage avant la sauvegarde, vous pouvez retourner au menu de programme en appuyant sur le bouton .

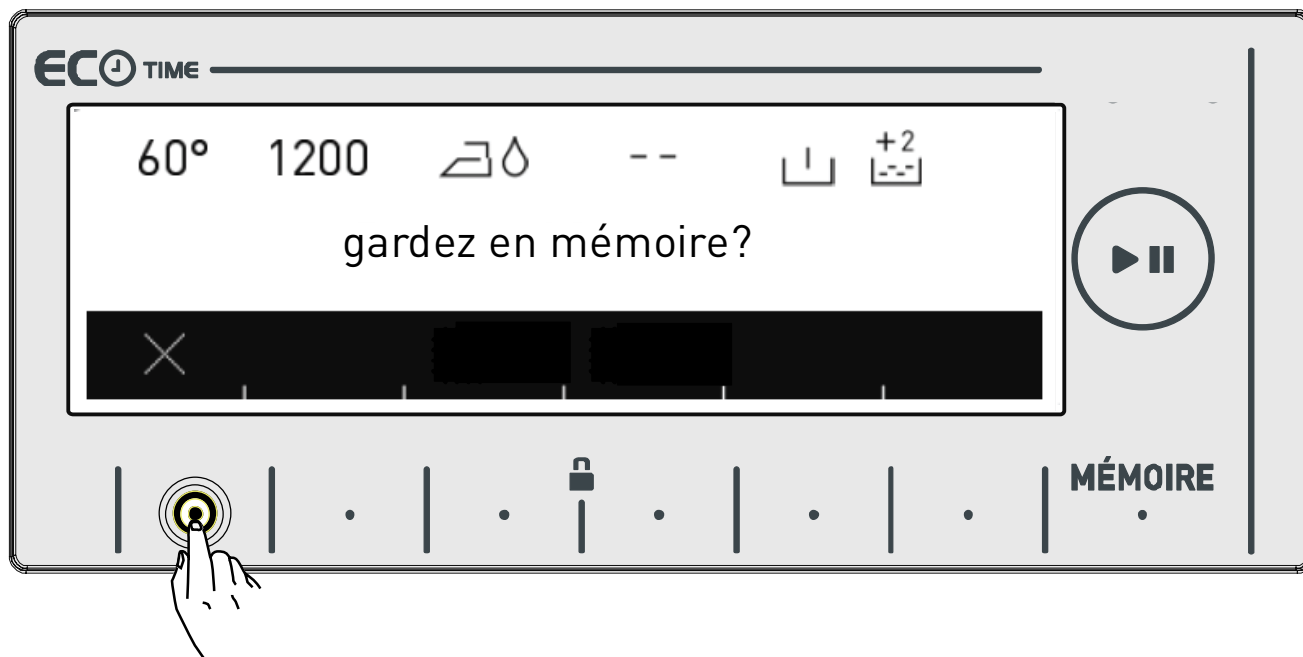

Après avoir effectué les modifications souhaitées, appuyez sur le bouton préféré une fois de plus.

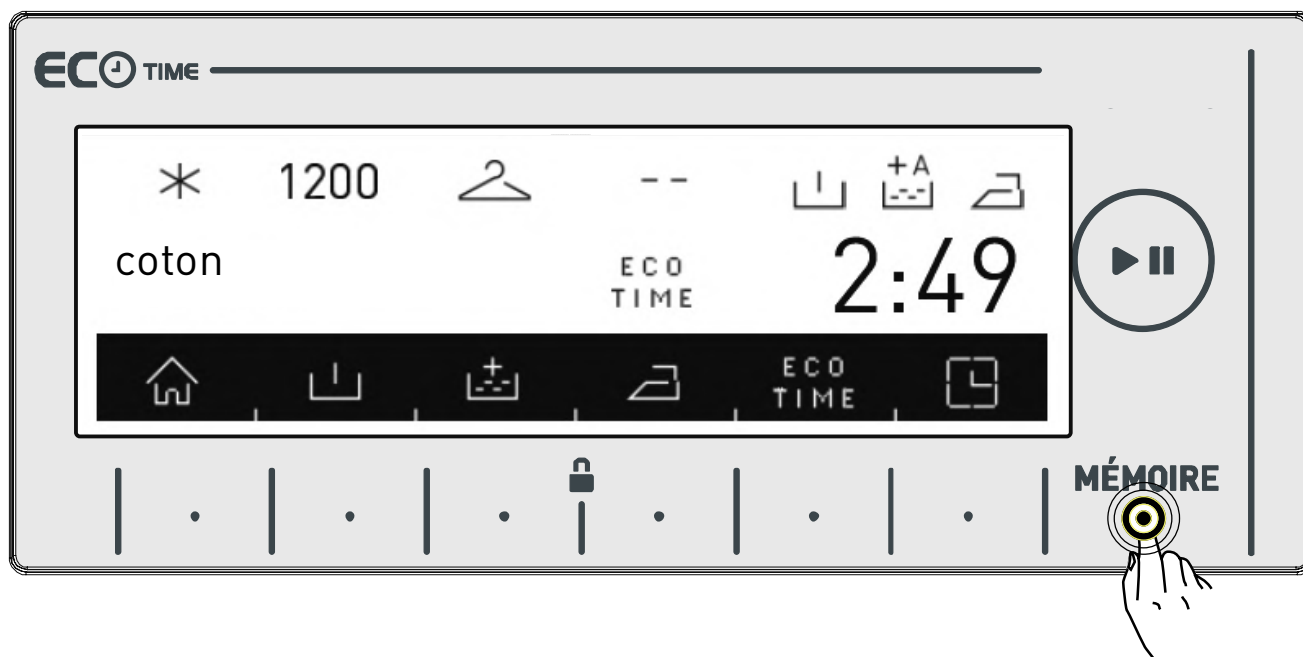



- Vous pouvez le mémoriser en appuyant l'icône ✓

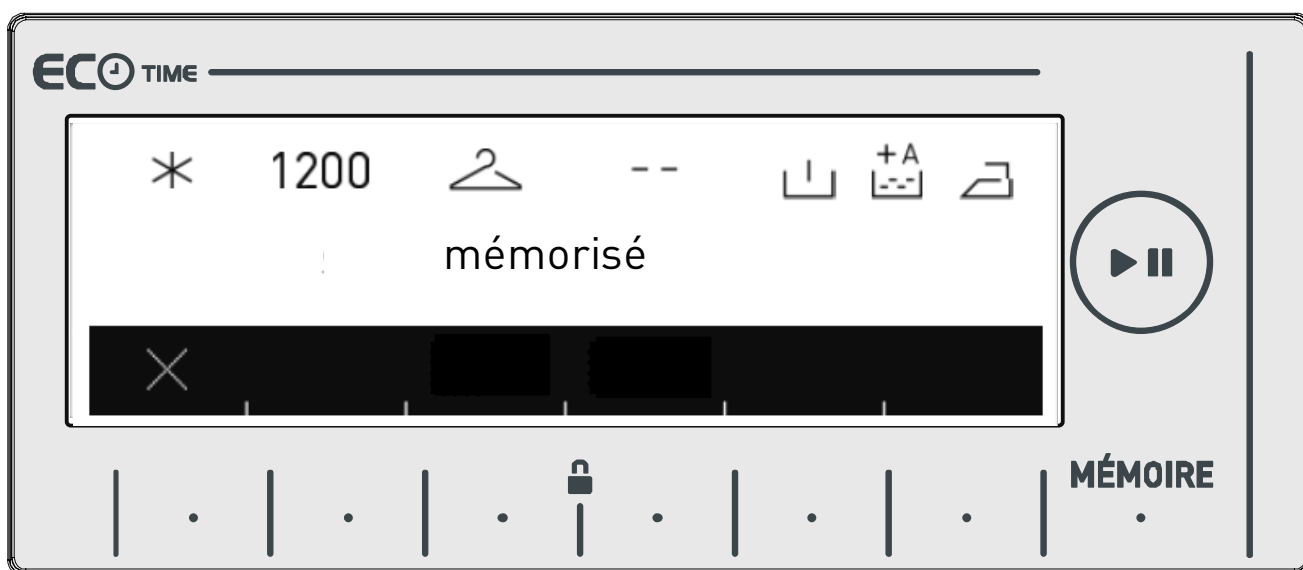

- Un écran similaire à celui présenté ci-dessous s'affiche à la fin de la mémorisation. Votre machine retourne automatiquement à l'écran principal du programme de lavage ou de séchage à partir duquel vous avez effectué l'opération de réglage.

- Vous pouvez laver votre linge ou sélectionner un autre programme en appuyant sur le bouton marche/pause pour assurer le lavage.



- Si vous souhaitez utiliser le programme mémorisé, vous pouvez faire pivoter le sélecteur de programme à la position de mémorisation et effectuer votre sélection, comme indiqué dans la figure ci-dessous.

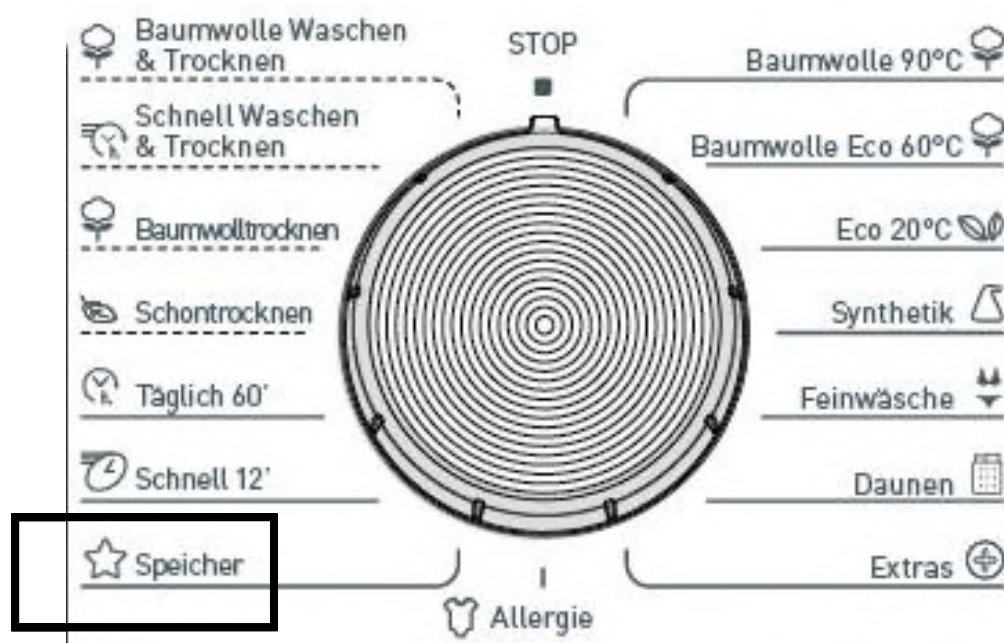

- Si vous souhaitez modifier les réglages mémorisés, sélectionnez l'option mémoire ou lancez le réglage du programme de combinaison sur tout programme et appuyez le bouton (MÉMOIRE).

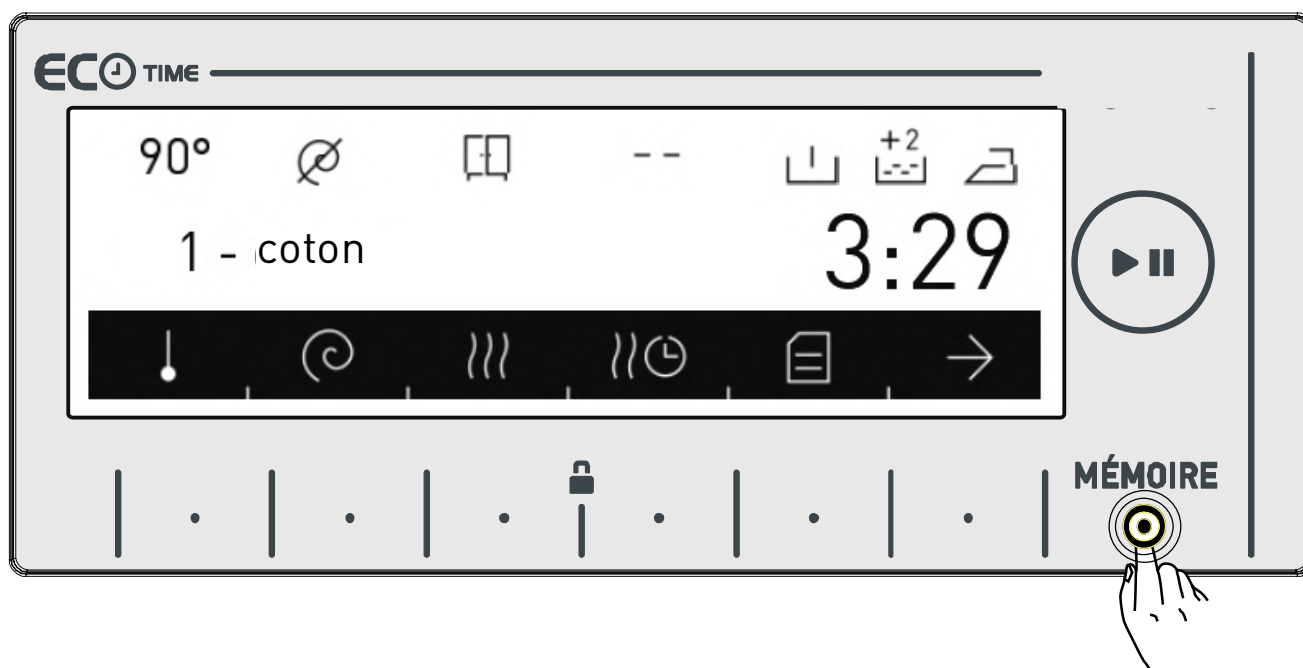

- Si vous désirez enregistrer un nouveau programme sur un autre programme précédemment enregistré, une boîte de dialogue de confirmation s'affiche à l'écran. Vous pouvez dès lors confirmer votre sélection en appuyant sur l'icône ✓

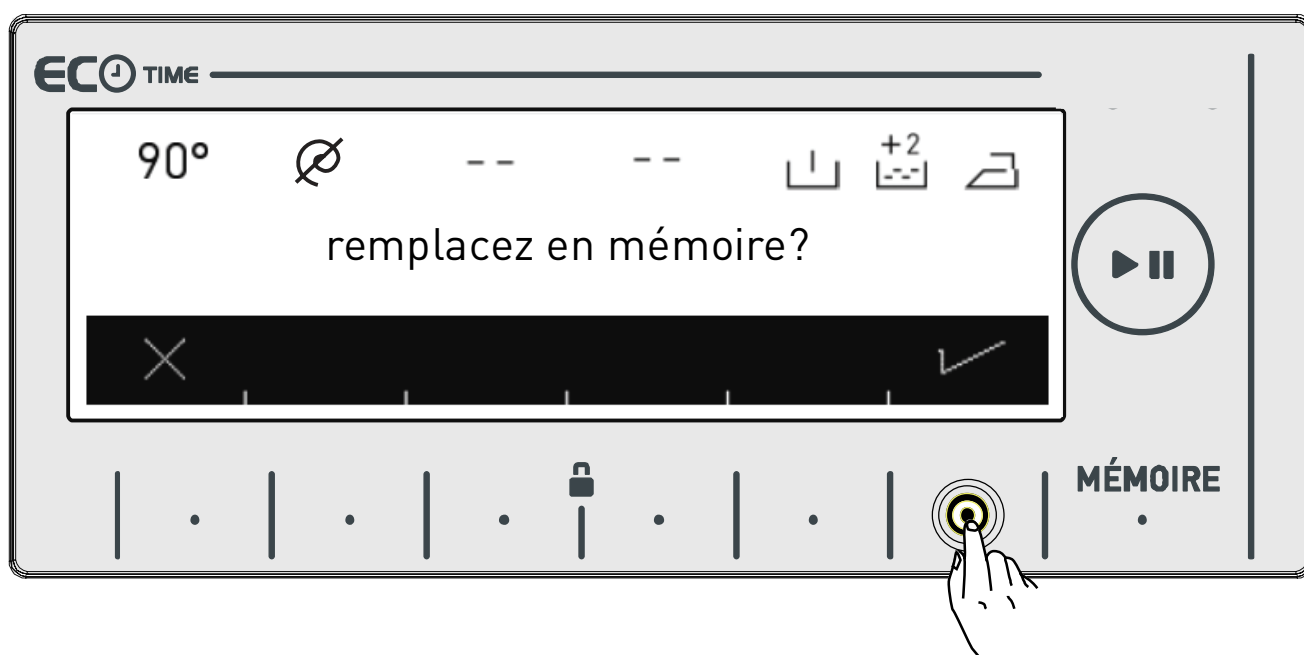

- Vous pourrez mémoriser un nouveau programme.





## Bouton Marche/Pause

### Mise en marche du programme

- Vous pouvez lancer le programme sélectionné en appuyant la touche Marche/pause.
- Lorsque vous mettez votre machine en marche, le programme que vous avez sélectionné devient actif à l'écran. Les captures d'écran ci-dessous sont des aperçus des étapes des opérations de lavage.

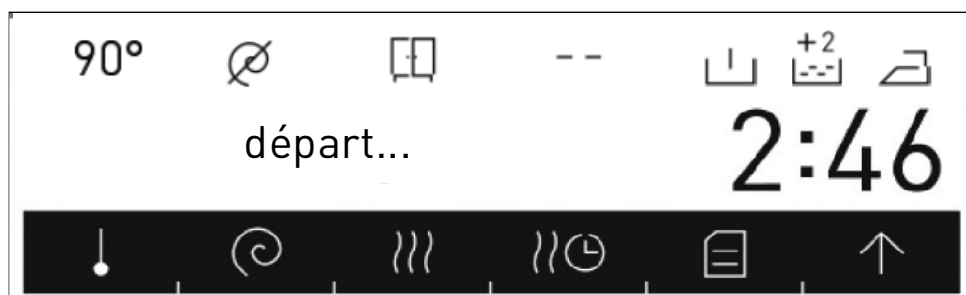

- Le programme de lavage est prêt.



- Le programme de lavage est actif.





- Phase de lavage



- Phase de rinçage

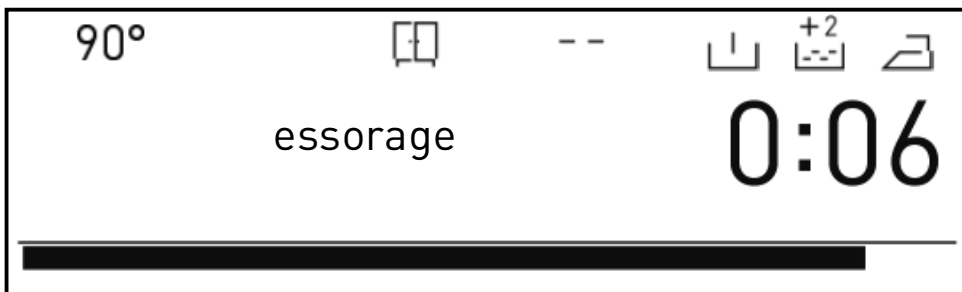

- Phase d'essorage

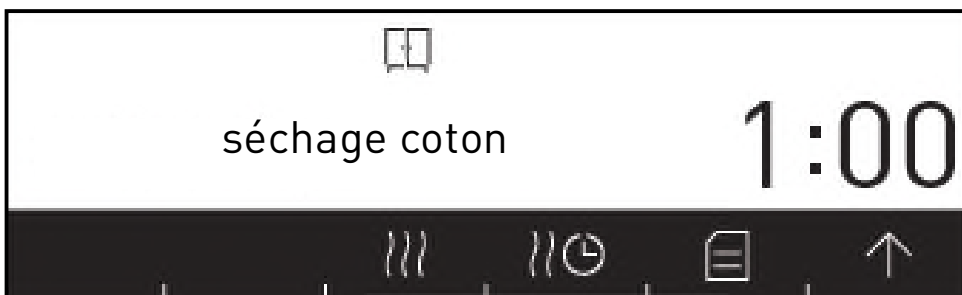

- Programme de séchage prêt.

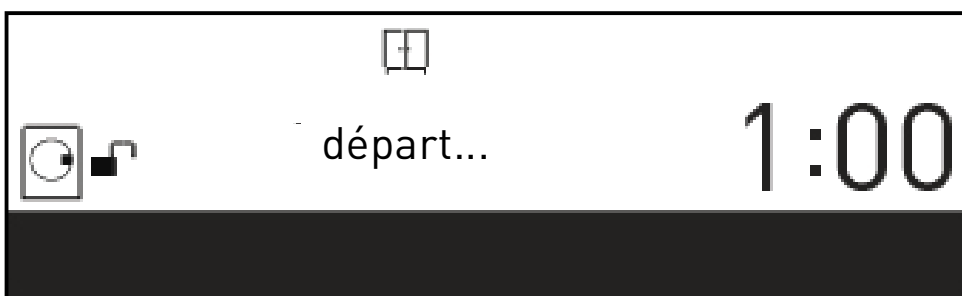

- Programme de séchage sélectionné.



- Programme de séchage actif.

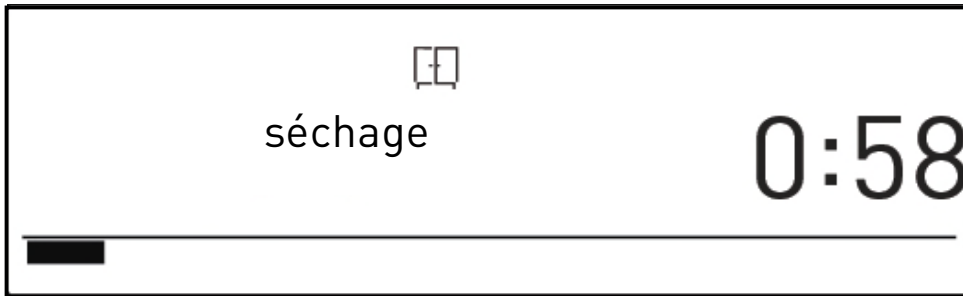

- Phase de séchage



- Fin du programme.

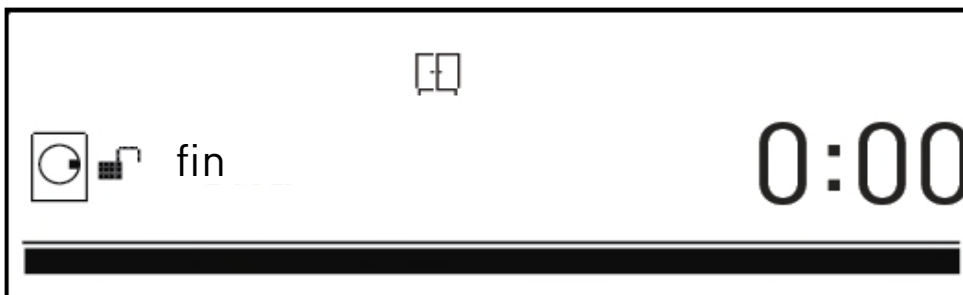

- Fin du programme porte ouverte.



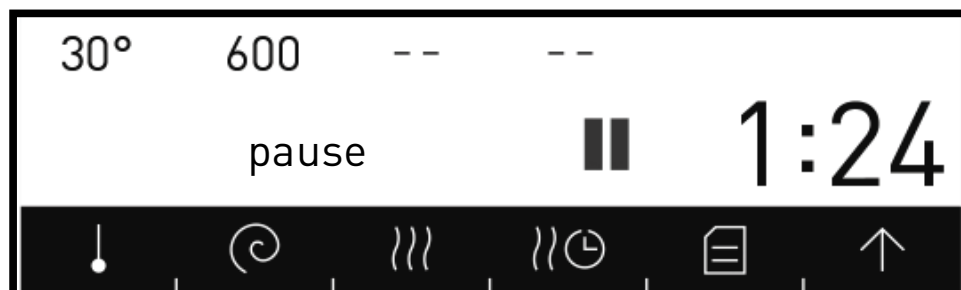

## Mise en pause d'un programme/ajout de linge

- Vous pouvez mettre en pause ou redémarrer un programme sélectionné grâce à l'icône Vous pouvez utiliser cette fonctionnalité lorsque vous désirez ajouter du

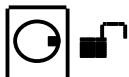

- Arrêt de lavage.

- Si l'icône  s'affiche à l'écran, vous pouvez ouvrir la porte de votre machine et ajouter du linge..
- Si l'icône  s'affiche à l'écran, cela signifie que la phase d'ajout de linge a été dépassée.

## Annulation d'un programme

Si vous souhaitez annuler tout programme en cours d'exécution :

- Poussez le bouton programme à la position ANNULER ;
- Votre machine va arrêter l'opération de lavage et le programme sera annulé ;
- Pour se débarrasser de l'eau accumulée dans la machine, basculez le sélecteur de programme vers n'importe quel programme
- Votre machine va exécuter l'opération de vidange nécessaire et annuler le programme ;
- Vous pouvez mettre votre machine en service en choisissant un nouveau programme ;

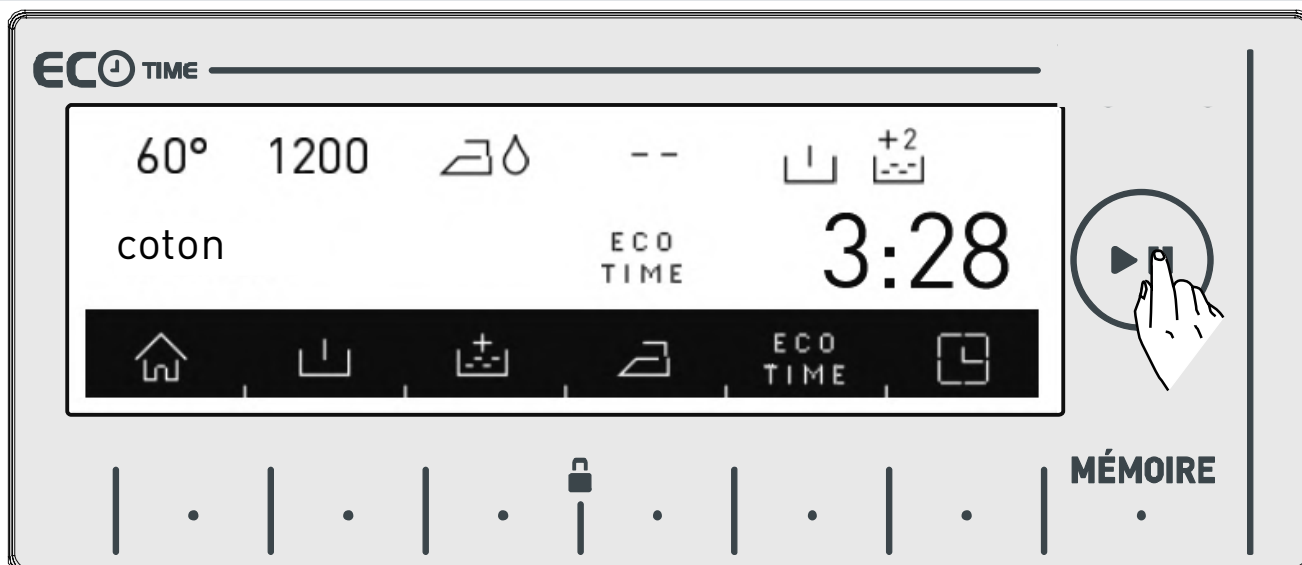

- Voir le tableau des programmes à la page 78

## Fin de programme

Votre machine va s'arrêter automatiquement à la fin du programme sélectionné.

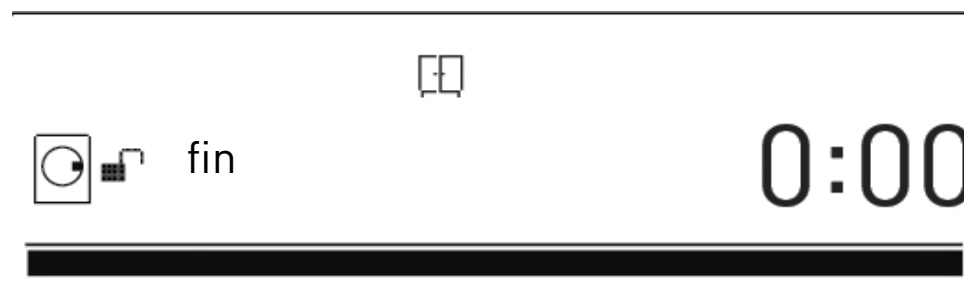

- « fin »  
s'affiche à  
l'écran ;



- You can open the machine's door and remove the laundry.
- Vous pouvez ouvrir la porte de votre machine et sortir le linge ;
- Laissez la porte de votre machine ouverte après avoir enlevé le linge pour permettre à la machine de sécher ;
- Poussez le bouton programme à la position ANNULER ;
- Débranchez votre machine ;
- Arrêtez le robinet d'eau.

Si le niveau de séchage de votre machine ne vous satisfait pas, sélectionnez le meilleur programme de séchage pour votre linge et séchez le à nouveau.

**Remarque :** Votre machine possède une fonctionnalité qui permet de refroidir du linge au terme du séchage. La phase de refroidissement vise à protéger les utilisateurs des brûlures lors du retrait du linge

## Verrouillage enfants

Votre machine est équipée d'un système de verrouillage enfants qui n'impacte pas sur le déroulement du programme si l'utilisateur appuie sur les boutons de programme ou touches de fonctionnalité pendant les opérations de lavage et de séchage.

 Le verrouillage enfants s'active lorsque l'on appuie pendant plus de 3 secondes sur les icônes  situées près de . Le message d'avertissement suivant s'affichera une fois le verrouillage enfants activé.

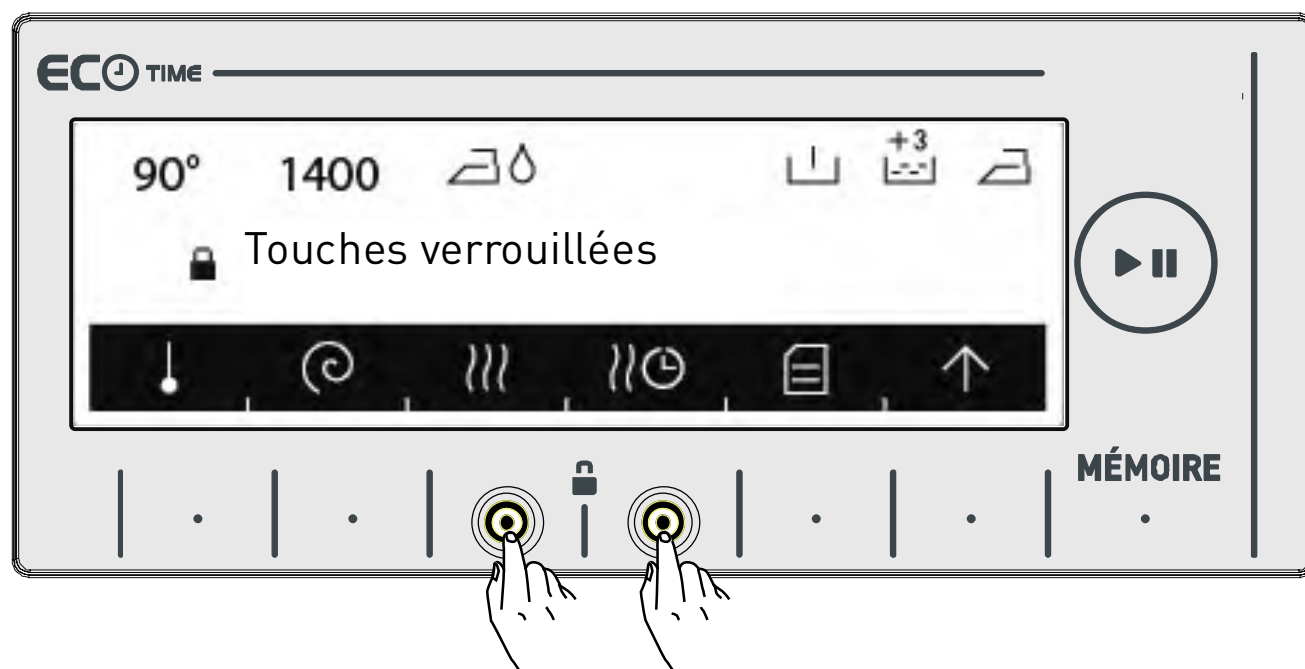

Le texte suivant s'affichera si vous appuyez sur n'importe quel bouton pendant que le verrouillage enfants est actif.

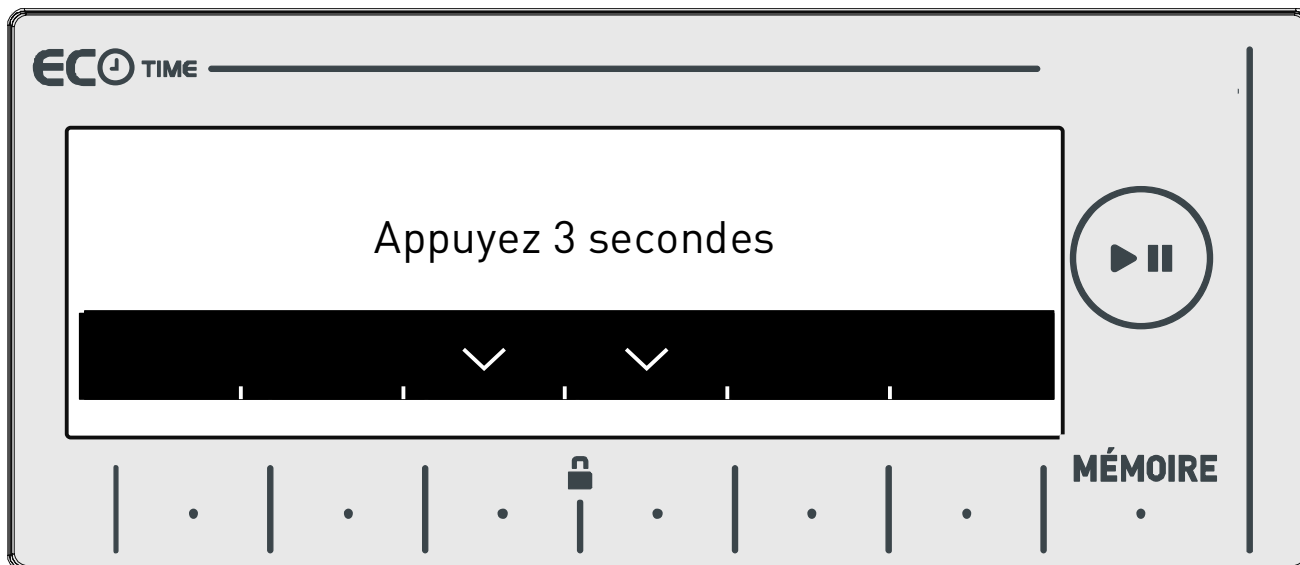

Si le verrouillage enfants est activé et le programme en cours d'exécution passe à ANNULER et qu'un nouveau programme est sélectionné; le programme précédemment sélectionné continue à partir du lieu de suspension. Aucune modification ne surviendra. Pour désactiver le verrouillage enfants, vous devez appuyer sur les icônes  pendant plus de 3 secondes. Le texte d'avertissement suivant s'affichera une fois le verrouillage enfants désactivé.

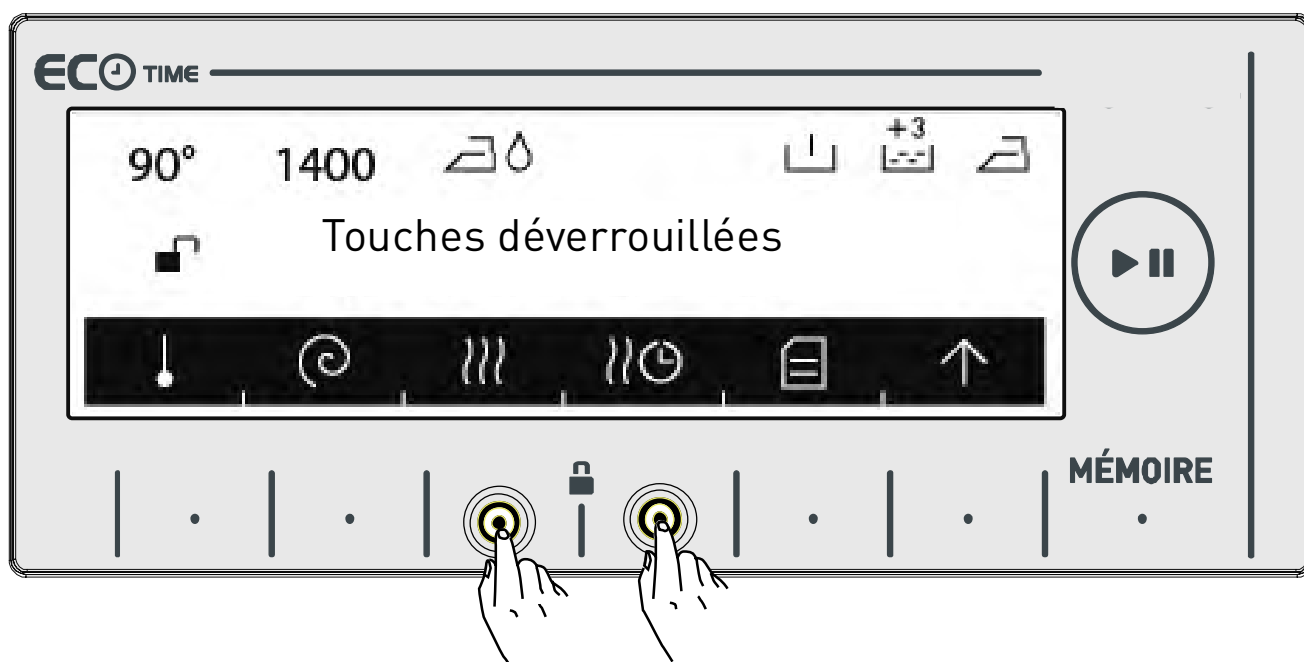







**Remarque :** Le verrouillage enfant ne peut pas verrouiller le couvercle de la pompe ou le tiroir à détergent de votre machine.



# Tableau des programmes

## Eco 20°

Températures de lavage sélectionnables (°C)	* (Eau froide) 20°*
Capacité maximale de lavage/ séchage (kg)	4,0 / 4,0
Vitesse d'essorage sélectionnable (tr/min)	∅ (Pas d'essorage), 400, 600, 800, 1000, 1200, 1400*
Type de linges/Descriptions	Moins sale; coton et lin (drap, nappe de table, serviette (max. 2 kg).
Fonctions supplémentaires sélectionnables **	  (+1 +2 +3)  ECO TIME
Fonctions de séchage sélectionnables **	    30min 60min 120min

(\*) Paramètres d'usine par défaut.

(\*\*) Lorsque vous désirez sélectionner plus d'une fonction supplémentaire, les fonctions supplémentaires que vous choisirez peuvent être incompatibles les unes les autres.

Ne mélangez pas serviettes, tissus en coton, lin et tissus synthétiques lors du séchage.

Pour le séchage, sélectionnez le programme le plus approprié pour les habits.



**REMARQUE : LA DURÉE DU PROGRAMME PEUT CHANGER EN FONCTION DE LA QUANTITÉ DU LINGE, DE LA DURETÉ DE L'EAU, DE LA TEMPÉRATURE AMBIANTE ET DES FONCTIONS SUPPLÉMENTAIRES SÉLECTIONNÉES**



# Tableau des programmes

## Synthétique

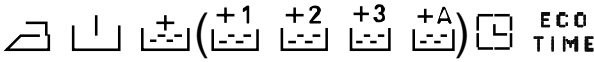
Synthetic\*\*\*

Températures de lavage sélectionnables (°C)	* (Lavage à froid), 30°, 40°, 60°*
Capacité maximale de lavage/séchage (kg)	3,5 / 3,5
Vitesse d'essorage sélectionnable (tr/min)	∅ (Pas d'essorage), 400, 600, 800*
Type de linges/Descriptions	Synthétiques et fibres synthétiques (chemises en matériau synthétique, chemisiers, chaussettes, etc.).
Fonctions supplémentaires sélectionnables **	
Fonctions de séchage sélectionnables **	

Curtain\*\*\*

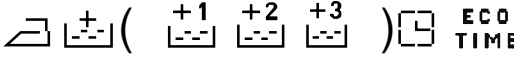
Températures de lavage sélectionnables (°C)	* (Lavage à froid), 30°, 40°*
Capacité maximale de lavage/séchage (kg)	2,5
Vitesse d'essorage sélectionnable (tr/min)	∅ (Pas d'essorage), 400, 600*
Type de linges/Descriptions	Laver vos rideaux uniquement avec ce programme.
Fonctions supplémentaires sélectionnables **	
Fonctions de séchage sélectionnables **	-

(\*) Paramètres d'usine par défaut.

(\*\*) Lorsque vous désirez sélectionner plus d'une fonction supplémentaire, ces fonctions supplémentaires peuvent être incompatibles les unes les autres.

(\*\*\*) Il existe des sous programmes. Référez-vous à la page 94 pour la sélection des programmes. Ne mélangez pas serviettes, tissus en coton, lin et tissus synthétiques lors du séchage.

Pour le séchage, sélectionnez le programme le plus approprié pour les habits.

**REMARQUE : LA DURÉE DU PROGRAMME PEUT CHANGER EN FONCTION DE LA QUANTITÉ DU LINGE, DE LA DURETÉ DE L'EAU, DE LA TEMPÉRATURE AMBIANTE ET DES FONCTIONS SUPPLÉMENTAIRES SÉLECTIONNÉES.**

# Tableau des programmes

## Déliçats

Laine ***	Températures de lavage sélectionnables (°C)	* (Lavage à froid), 30°, 40°*
	Capacité maximale de lavage (kg)	2,5
	Vitesse d'essorage sélectionnable (tr/min)	∅ (Pas d'essorage), 400, 600*
	Type de linges/Descriptions	Le lavage de la laine et des fibres de laine se fait suivant les indications de lavage en machine.
	Fonctions supplémentaires sélectionnables **	(+) (+1) (+2) (+3) [ECO TIME]
Fonctions de séchage sélectionnables **	-	
Soie ***	Températures de lavage sélectionnables (°C)	* (Lavage à froid), 30°*
	Capacité maximale de lavage (kg)	2,5
	Vitesse d'essorage sélectionnable (tr/min)	∅ (Pas d'essorage), 400, 600*
	Type de linges/Descriptions	Lavage de linge en fibres de soie avec indications de lavage en machine.
	Fonctions supplémentaires sélectionnables **	(+) (+1) (+2) (+3) [ECO TIME]
Fonctions de séchage sélectionnables **	-	

(\*) Paramètres d'usine par défaut.

(\*\*) Lorsque vous désirez sélectionner plus d'une fonction supplémentaire, les fonctions supplémentaires que vous choisirez peuvent être incompatibles les unes les autres.



Ne mélangez pas serviettes, tissus en coton, lin et tissus synthétiques lors du séchage.

Pour le séchage, sélectionnez le programme le plus approprié pour les habits.

**REMARQUE : LA DURÉE DU PROGRAMME PEUT CHANGER EN FONCTION DE LA QUANTITÉ DU LINGE, DE LA DURETÉ DE L'EAU, DE LA TEMPÉRATURE AMBIANTE ET DES FONCTIONS SUPPLÉMENTAIRES SÉLECTIONNÉES**

# Tableau des programmes

## Duvet

Températures de lavage sélectionnables (°C)	* (Lavage à froid), 30° 40°**
Capacité maximale de lavage (kg)	2,5
Vitesse d'essorage sélectionnable (tr/min)	∅ (Pas d'essorage), 400, 600, 800*
Type de linges/Descriptions	Vous pouvez laver vos fibres de duvet dotées d'indication de lavage en machine relatif à ce programme.
Fonctions supplémentaires sélectionnables **	  (+1 +2 +3 +A)  ECO TIME
Fonctions de séchage sélectionnables **	-

(\*) Paramètres d'usine par défaut.

(\*\*) Lorsque vous désirez sélectionner plus d'une fonction supplémentaire, ces fonctions supplémentaires peuvent être incompatibles les unes les autres.







(\*\*\*) Il existe des sous programmes. Référez-vous à la page 94 pour la sélection des programmes. Ne mélangez pas serviettes, tissus en coton, lin et tissus synthétiques lors du séchage.

Pour le séchage, sélectionnez le programme le plus approprié pour les habits.

**REMARQUE : LA DURÉE DU PROGRAMME PEUT CHANGER EN FONCTION DE LA QUANTITÉ DU LINGE, DE LA DURETÉ DE L'EAU, DE LA TEMPÉRATURE AMBIANTE ET DES FONCTIONS SUPPLÉMENTAIRES SÉLECTIONNÉES.**

# Tableau des programmes

## Extras

<b>Lavage et séchage des synthétiques***</b>	Températures de lavage sélectionnables (°C)	* (Lavage à froid), 30°, 40°, 60°
	Capacité maximale de séchage (kg)	3,5
	Vitesse d'essorage sélectionnable (tr/min)	600*
	Type de linges/Descriptions	Synthétiques et fibres synthétiques (chemises en matériau synthétique, chemisiers, chaussettes, etc.).
	Fonctions supplémentaires sélectionnables **	  ECO TIME
Fonctions de séchage sélectionnables **	    30min 60min 120min	
<b>Rafraîchir***</b>	Températures de lavage sélectionnables (°C)	-
	Capacité maximale de séchage (kg)	1,0 kg
	Vitesse d'essorage sélectionnable (tr/min)	-
	Type de linges/Descriptions	Le linge qui n'est pas sale mais dégage une odeur. Remarque : Ceci n'est pas un programme de lavage. Il souffle uniquement de l'air chaud sur votre linge et le rafraîchit
	Fonctions supplémentaires sélectionnables **	 ECO TIME
Fonctions de séchage sélectionnables **	-	

(\*) Paramètres d'usine par défaut.

(\*\*) Lorsque vous désirez sélectionner plus d'une fonction supplémentaire, ces fonctions supplémentaires peuvent être incompatibles les unes les autres.

(\*\*\*) Il existe des sous programmes. Référez-vous à la page 94 pour la sélection des programmes.





Ne mélangez pas serviettes, tissus en coton, lin et tissus synthétiques lors du séchage.

Pour le séchage, sélectionnez le programme le plus approprié pour les habits.

**REMARQUE : LA DURÉE DU PROGRAMME PEUT CHANGER EN FONCTION DE LA QUANTITÉ DU LINGE, DE LA DURETÉ DE L'EAU, DE LA TEMPÉRATURE AMBIANTE ET DES FONCTIONS SUPPLÉMENTAIRES SÉLECTIONNÉES.**

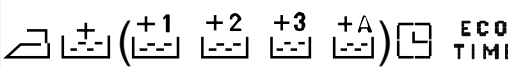
# Tableau des programmes

## Extras

<b>Rinçage ***</b>	Températures de lavage sélectionnables (°C)	-
	Capacité maximale de lavage/ séchage (kg)	9,0 / 6,0
	Vitesse d'essorage sélectionnable (tr/min)	∅ (No spin), 400, 600, 800, 1000, 1200, <b>1400*</b>
	Type de linges/Descriptions	<i>Si vous désirez effectuer un rinçage supplémentaire au terme du lavage, vous pouvez utiliser ce programme pour tout type de linge</i>
	Fonctions supplémentaires sélectionnables **	
	Fonctions de séchage sélectionnables **	 30min 60min 120min
<b>Essorage ***</b>	Températures de lavage sélectionnables (°C)	-
	Capacité maximale de lavage/ séchage (kg)	9,0 / 6,0
	Vitesse d'essorage sélectionnable (tr/min)	400, 600, 800, 1000, 1200, <b>1400*</b>
	Type de linges/Descriptions	<i>Si vous désirez effectuer un essorage supplémentaire au terme du lavage, vous pouvez utiliser ce programme pour tout type de linge.</i>
	Fonctions supplémentaires sélectionnables **	
	Fonctions de séchage sélectionnables **	 30min 60min 120min

(\*) Paramètres d'usine par défaut.

(\*\*) Lorsque vous désirez sélectionner plus d'une fonction supplémentaire, ces fonctions supplémentaires peuvent être incompatibles les unes les autres.

(\*\*\*) Il existe des sous programmes. Référez-vous à la page 94 pour la sélection des programmes. Ne mélangez pas serviettes, tissus en coton, lin et tissus synthétiques lors du séchage.

Pour le séchage, sélectionnez le programme le plus approprié pour les habits.

**REMARQUE : LA DURÉE DU PROGRAMME PEUT CHANGER EN FONCTION DE LA QUANTITÉ DU LINGE, DE LA DURETÉ DE L'EAU, DE LA TEMPÉRATURE AMBIANTE ET DES FONCTIONS SUPPLÉMENTAIRES SÉLECTIONNÉES.**

# Tableau des programmes

## Extras

### Vidange \*\*\*

Températures de lavage sélectionnables (°C)	-
Capacité maximale de lavage/ séchage (kg)	-
Vitesse d'essorage sélectionnable (tr/min)	-
Type de linges/Descriptions	Il permet de vidanger l'eau qui se trouve à l'intérieur de la machine
Fonctions supplémentaires sélectionnables **	ECO TIME
Fonctions de séchage sélectionnables **	-

### Nettoyage du tambour\*\*\*

Températures de lavage sélectionnables (°C)	-
Capacité maximale de lavage/ séchage (kg)	-
Vitesse d'essorage sélectionnable (tr/min)	-
Type de linges/Descriptions	C'est le programme de nettoyage du tambour. Il doit être utilisé lorsque la machine ne comporte pas de linge.
Fonctions supplémentaires sélectionnables **	ECO TIME
Fonctions de séchage sélectionnables **	-

(\*) Paramètres d'usine par défaut.

(\*\*) Lorsque vous désirez sélectionner plus d'une fonction supplémentaire, ces fonctions supplémentaires peuvent être incompatibles les unes les autres.



(\*\*\*) Il existe des sous programmes. Référez-vous à la page 94 pour la sélection des programmes. Ne mélangez pas serviettes, tissus en coton, lin et tissus synthétiques lors du séchage.

Pour le séchage, sélectionnez le programme le plus approprié pour les habits.

**REMARQUE : LA DURÉE DU PROGRAMME PEUT CHANGER EN FONCTION DE LA QUANTITÉ DU LINGE, DE LA DURETÉ DE L'EAU, DE LA TEMPÉRATURE AMBIANTE ET DES FONCTIONS SUPPLÉMENTAIRES SÉLECTIONNÉES.**

## Tableau des programmes

### Anti-Allergie

Températures de lavage sélectionnables (°C)	* (Lavage à froid), 30°, 40°, 50° 60*
Capacité maximale de lavage/ séchage (kg)	4,5 / 4,5
Vitesse d'essorage sélectionnable (tr/min)	∅ (Pas d'essorage), 400, 600, 800*
Type de linges/Descriptions	Baby laundry
Fonctions supplémentaires sélectionnables **	
Fonctions de séchage sélectionnables **	

(\*) Paramètres d'usine par défaut.

(\*\*) Lorsque vous désirez sélectionner plus d'une fonction supplémentaire, les fonctions supplémentaires que vous choisirez peuvent être incompatibles les unes les autres.

Ne mélangez pas serviettes, tissus en coton, lin et tissus synthétiques lors du séchage.





Pour le séchage, sélectionnez le programme le plus approprié pour les habits.

**REMARQUE : LA DURÉE DU PROGRAMME PEUT CHANGER EN FONCTION DE LA QUANTITÉ DU LINGE, DE LA DURETÉ DE L'EAU, DE LA TEMPÉRATURE AMBIANTE ET DES FONCTIONS SUPPLÉMENTAIRES SÉLECTIONNÉES**







## Tableau des programmes

### Super rapide 12 min

Températures de lavage sélectionnables (°C)	* (Lavage à froid), 30°*
Capacité maximale de lavage/ séchage (kg)	2,0 / 2,0
Vitesse d'essorage sélectionnable (tr/min)	∅ (Pas d'essorage), 400, 600, 800*
Type de linges/Descriptions	Vous pouvez laver le linge moins sale, en coton, les tissus colorés et en lin en un temps record de 12 minutes. Remarque : Puisque le temps de lavage est réduit, la quantité de détergent requise est également faible par rapport aux autres programmes. La période de programmation va s'allonger si votre machine détecte un chargement déséquilibré.
Fonctions supplémentaires sélectionnables **	  ECO TIME
Fonctions de séchage sélectionnables **	   30min 60min 120min

### Lavage quotidien rapide 60° 60 min.

Températures de lavage sélectionnables (°C)	* (Lavage à froid), 30°, 40°, 60°*
Capacité maximale de lavage/ séchage (kg)	4,0 / 4,0
Vitesse d'essorage sélectionnable (tr/min)	∅ (Pas d'essorage), 400, 600, 800, 1000, 1200, 1400*
Type de linges/Descriptions	Textiles sales, en coton, colorés et en lin (La durée du lavage des charges de 2 kg est inférieure à 30 minutes).
Fonctions supplémentaires sélectionnables **	  ECO TIME
Fonctions de séchage sélectionnables **	   30min 60min 120min

(\*) Paramètres d'usine par défaut.

(\*\*) Lorsque vous désirez sélectionner plus d'une fonction supplémentaire, les fonctions supplémentaires que vous choisirez peuvent être incompatibles les unes les autres.

Ne mélangez pas serviettes, tissus en coton, lin et tissus synthétiques lors du séchage.





Pour le séchage, sélectionnez le programme le plus approprié pour les habits.

**REMARQUE : LA DURÉE DU PROGRAMME PEUT CHANGER EN FONCTION DE LA QUANTITÉ DU LINGE, DE LA DURETÉ DE L'EAU, DE LA TEMPÉRATURE AMBIANTE ET DES FONCTIONS SUPPLÉMENTAIRES SÉLECTIONNÉES**







## Tableau des programmes

### Séchage doux

Températures de lavage sélectionnables (°C)	-
Capacité maximale de séchage (kg)	3,5
Vitesse d'essorage sélectionnable (tr/min)	-
Type de linges/Descriptions	Lavage de coton portant indication de séchage à la machine.
Selectable additional functions **	 ECO TIME
Fonctions de séchage sélectionnables **	 *    30 <sup>dk.</sup> 60 <sup>dk.</sup> 120 <sup>dk.</sup>

### Coton sec

Températures de lavage sélectionnables (°C)	-
Capacité maximale de séchage (kg)	6,0
Vitesse d'essorage sélectionnable (tr/min)	-
Type de linges/Descriptions	Lavage de coton portant indication de séchage à la machine
Selectable additional functions **	 ECO TIME
Fonctions de séchage sélectionnables **	 *    30 <sup>dk.</sup> 60 <sup>dk.</sup> 120 <sup>dk.</sup>

(\*) Paramètres d'usine par défaut.

(\*\*) Lorsque vous désirez sélectionner plus d'une fonction supplémentaire, les fonctions supplémentaires que vous choisirez peuvent être incompatibles les unes les autres.



Ne mélangez pas serviettes, tissus en coton, lin et tissus synthétiques lors du séchage.

Pour le séchage, sélectionnez le programme le plus approprié pour les habits.

**REMARQUE : LA DURÉE DU PROGRAMME PEUT CHANGER EN FONCTION DE LA QUANTITÉ DU LINGE, DE LA DURETÉ DE L'EAU, DE LA TEMPÉRATURE AMBIANTE ET DES FONCTIONS SUPPLÉMENTAIRES SÉLECTIONNÉES**

## Tableau des programmes

### Lavage et séchage rapide en 29 minutes.

Températures de lavage sélectionnables (°C)	* (Lavage à froid), 30°*
Capacité maximale de lavage/ séchage (kg)	0,5 kg (3 tricots) (29 minutes) 1,5 kg (9 tricots) (60 minutes)
Vitesse d'essorage sélectionnable (tr/min)	800*
Type de linges/Descriptions	Vêtements de coton, coloré et en lin portant indication de séchage en machine. Remarque : Il détermine la durée du programme en fonction de la quantité de linge que vous chargez dans la machine
Fonctions supplémentaires sélectionnables **	 ECO TIME
Fonctions de séchage sélectionnables **	 *

(\*) Paramètres d'usine par défaut.

(\*\*) Lorsque vous désirez sélectionner plus d'une fonction supplémentaire, les fonctions supplémentaires que vous choisirez peuvent être incompatibles les unes les autres.







Ne mélangez pas serviettes, tissus en coton, lin et tissus synthétiques lors du séchage.

Pour le séchage, sélectionnez le programme le plus approprié pour les habits.

**REMARQUE : LA DURÉE DU PROGRAMME PEUT CHANGER EN FONCTION DE LA QUANTITÉ DU LINGE, DE LA DURETÉ DE L'EAU, DE LA TEMPÉRATURE AMBIANTE ET DES FONCTIONS SUPPLÉMENTAIRES SÉLECTIONNÉES**

## Tableau des programmes

### Lavage et séchage du coton 90

Températures de lavage sélectionnables (°C)	* (Lavage à froid), 30°, 40°, <b>60°*</b> , 90°
Capacité maximale de lavage/ séchage (kg)	6,0
Vitesse d'essorage sélectionnable (tr/min)	<b>1400*</b>
Type de linges/Descriptions	Coton et textile de lin (Sous-vêtements, draps, nappe, serviette (max. 4 kg))
Fonctions supplémentaires sélectionnables **	  ECO TIME
Fonctions de séchage sélectionnables **	 *    30min 60min 120min

(\*) Paramètres d'usine par défaut.

(\*\*) Lorsque vous désirez sélectionner plus d'une fonction supplémentaire, les fonctions supplémentaires que vous choisirez peuvent être incompatibles les unes les autres.

Ne mélangez pas serviettes, tissus en coton, lin et tissus synthétiques lors du séchage.

Pour le séchage, sélectionnez le programme le plus approprié pour les habits.

**REMARQUE : LA DURÉE DU PROGRAMME PEUT CHANGER EN FONCTION DE LA QUANTITÉ DU LINGE, DE LA DURETÉ DE L'EAU, DE LA TEMPÉRATURE AMBIANTE ET DES FONCTIONS SUPPLÉMENTAIRES SÉLECTIONNÉES**

## Sélection des sous programmes (Synthétique)

Lorsque vous sélectionnez le programme de linges délicats, les sous programmes suivants s'affichent :

1-Synthétique

2-Rideau

• Vous pouvez effectuer les sélections de sous-programme  $\langle \rangle$  en appuyant les icônes.

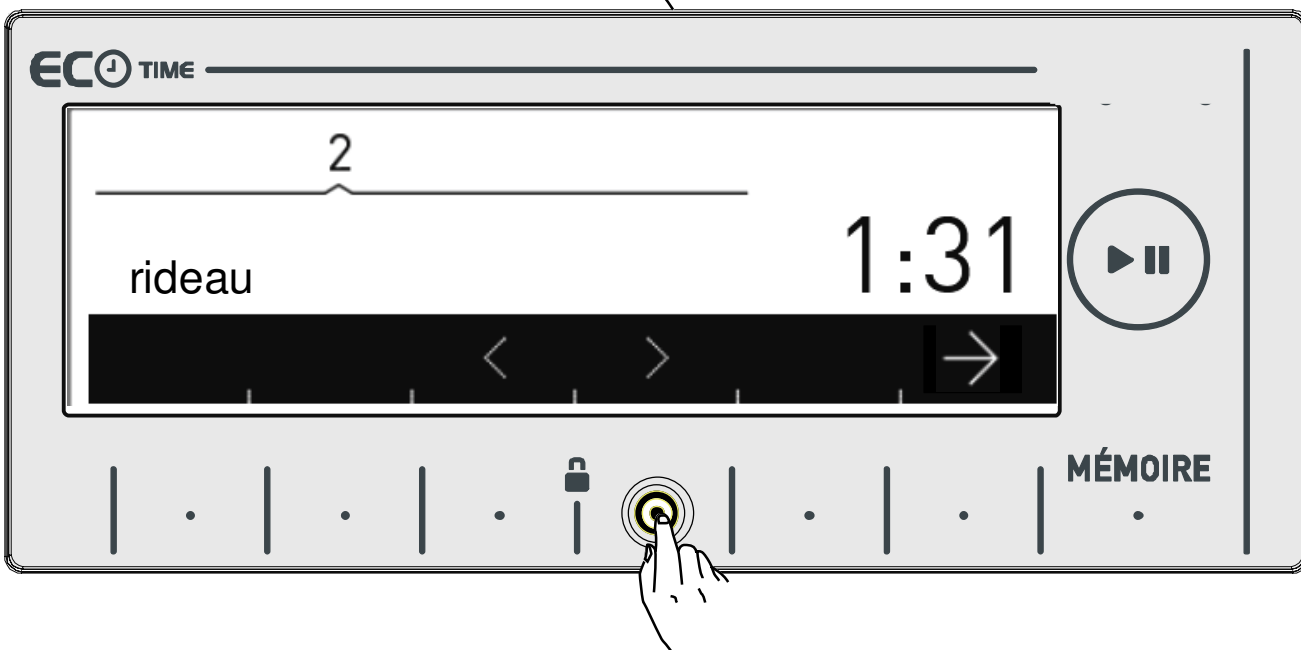
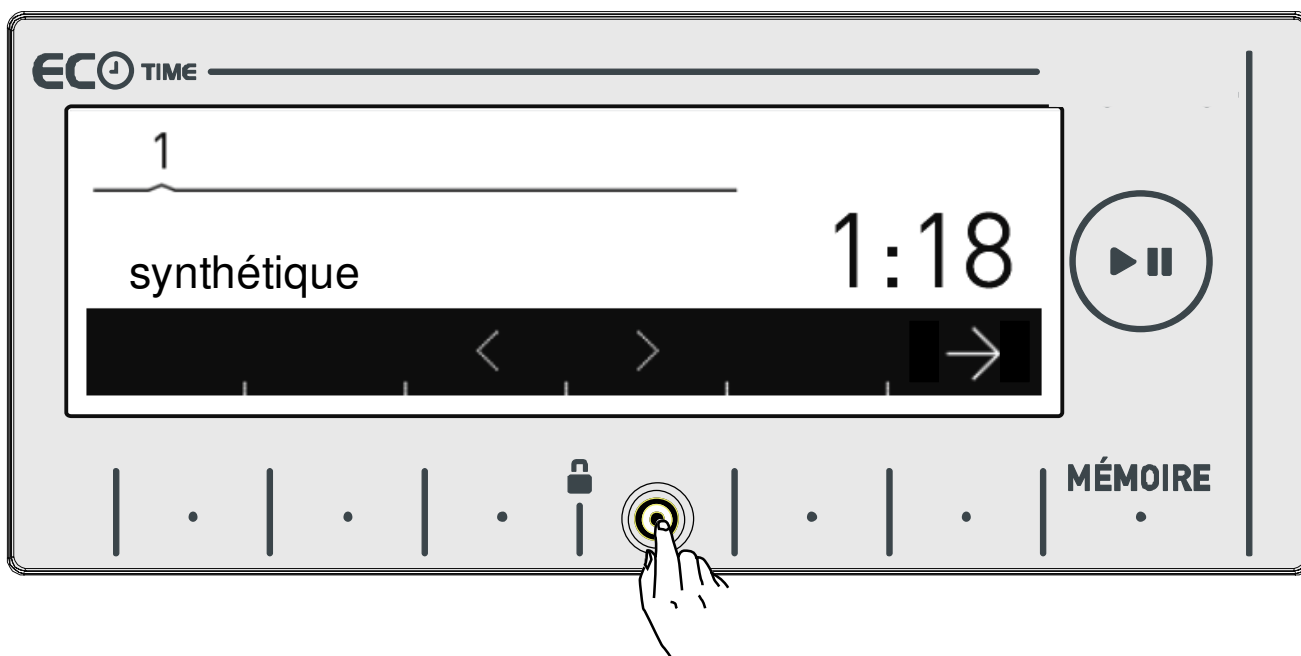
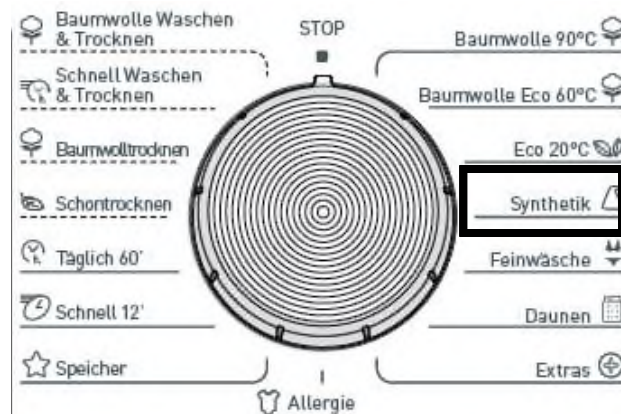

- Vous pouvez sélectionner le réglage de séchage de votre choix en appuyant sur l'icône → .

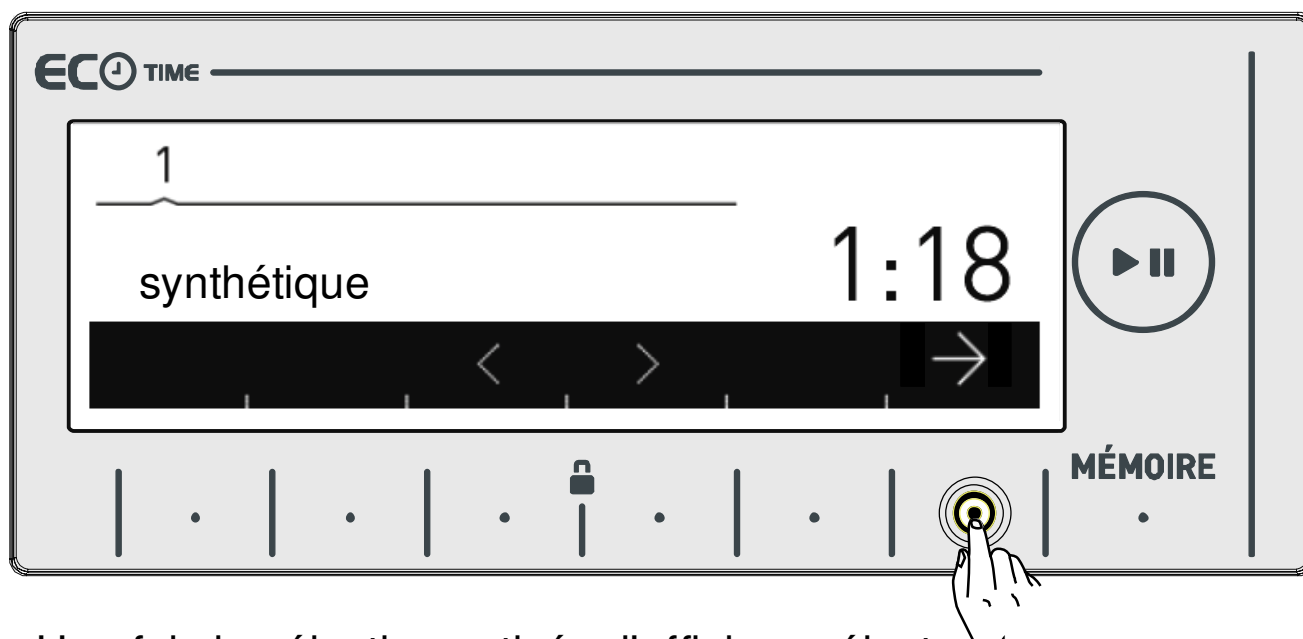

- Une fois la sélection activée, l'affichage électronique va retourner automatiquement à l'écran principal du programme sélectionné. Vous pouvez sélectionner les autres fonctionnalités qui vous intéressent sur cet écran et les mettre en marche sur cette machine en appuyant sur le bouton de mise en marche/pause.

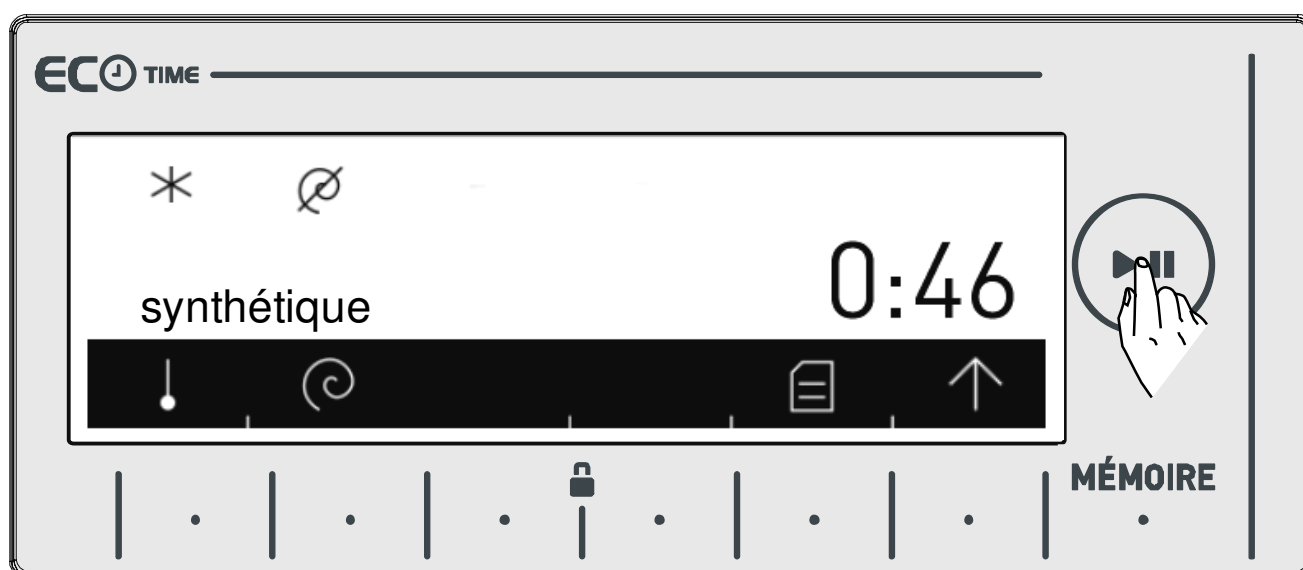

# Sélection des sous-programmes (Déliçats)

Lorsque vous sélectionnez le programme de linges délicats, les sous programmes suivants s'affichent.

1- Laine

2- Soie

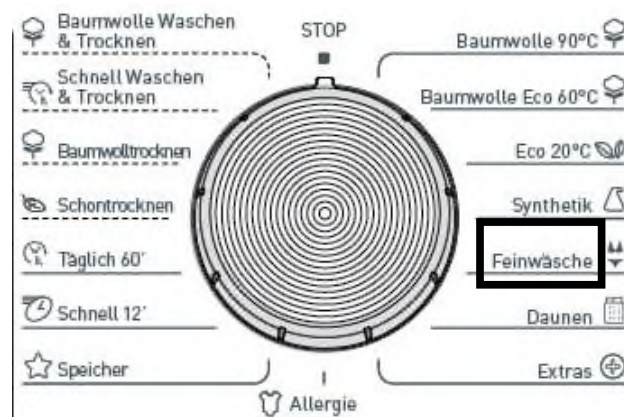

- Vous pouvez effectuer les sélections de sous-programme <> en appuyant les icônes.

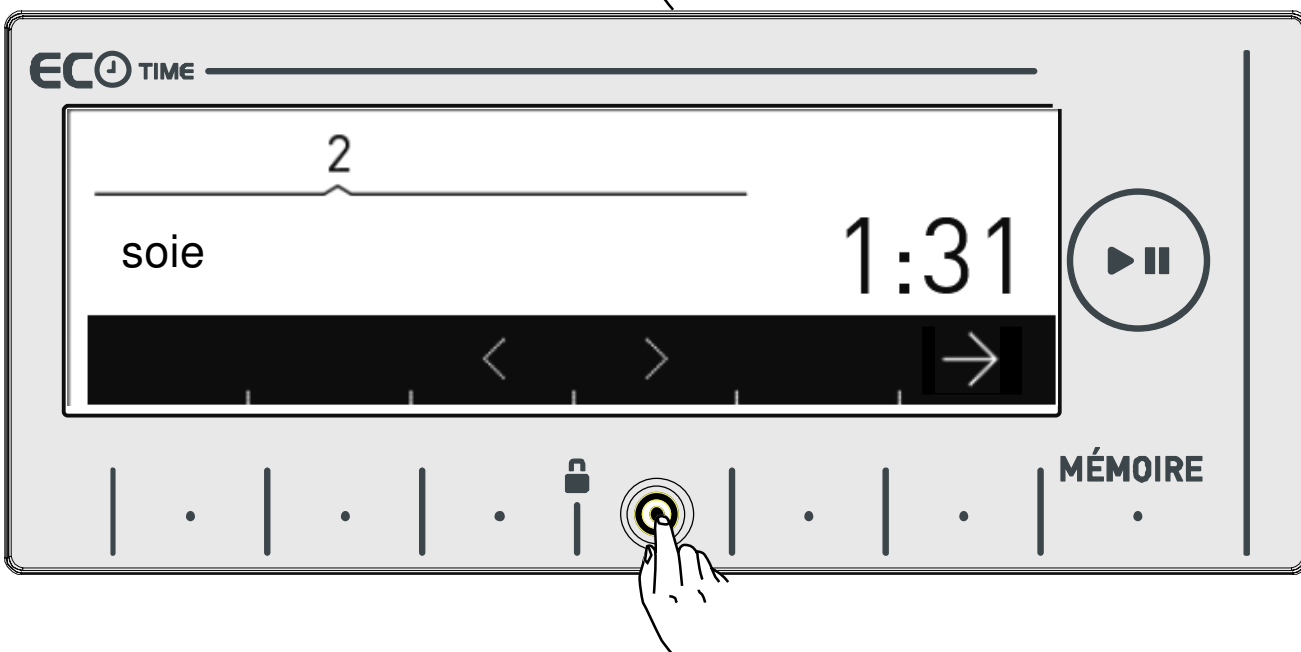
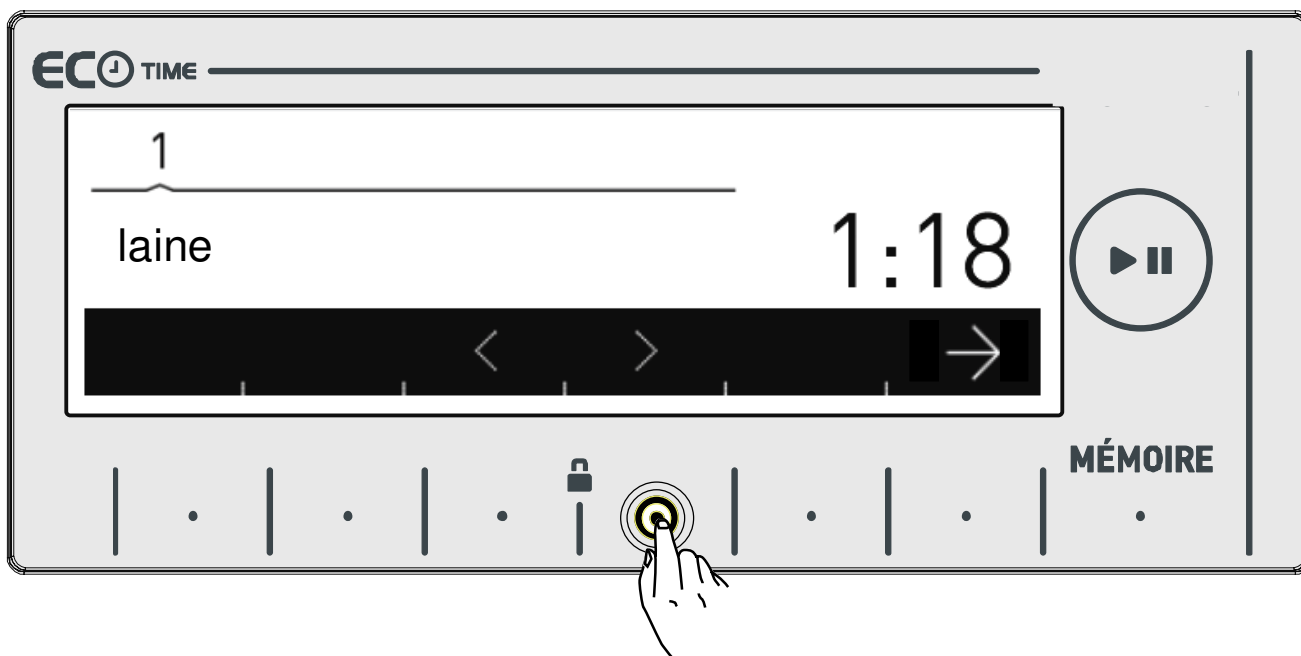

- Vous pouvez sélectionner le réglage de séchage de votre choix en appuyant sur l'icône → .



- Une fois la sélection activée, l'affichage électronique va retourner automatiquement à l'écran principal du programme sélectionné. Vous pouvez sélectionner les autres fonctionnalités qui vous intéressent sur cet écran et les mettre en marche sur cette machine en appuyant sur le bouton de mise en marche/pause.

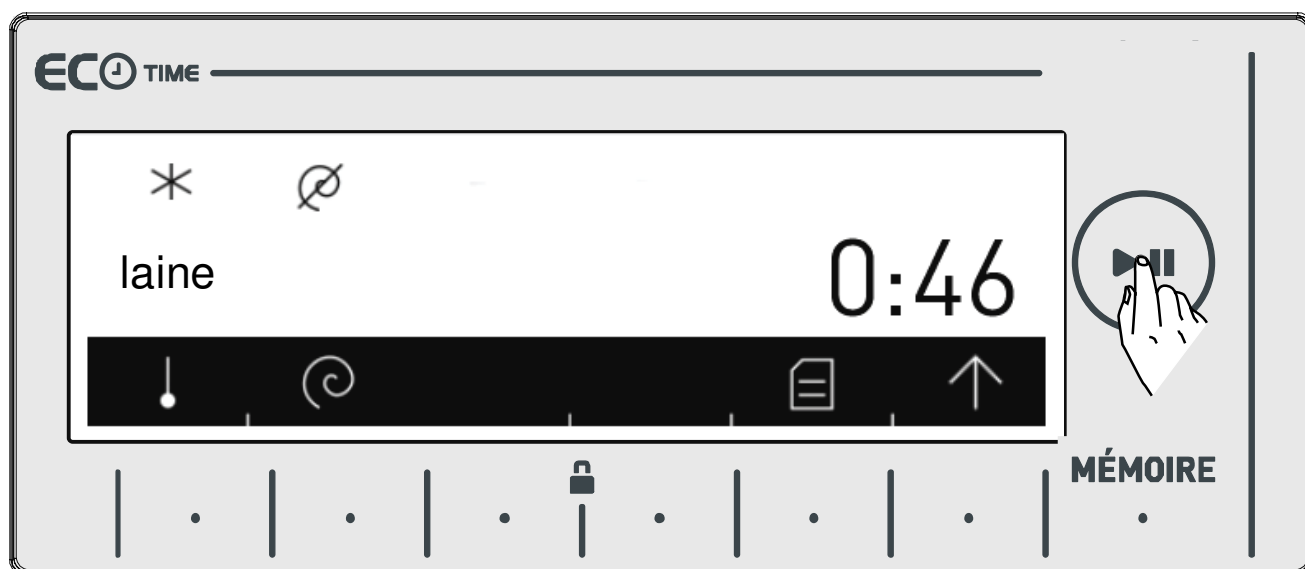

# Sélection des sous-programmes (Extras)

Lorsque vous sélectionnez le programme extras, 6 options de sous-programmes vont s'afficher.

- 1- Lavage et séchage des synthétiques
- 2- Rafraîchir
- 3- Rinçage
- 4- Essorage
- 5- Vidange
- 6- Nettoyage du tambour

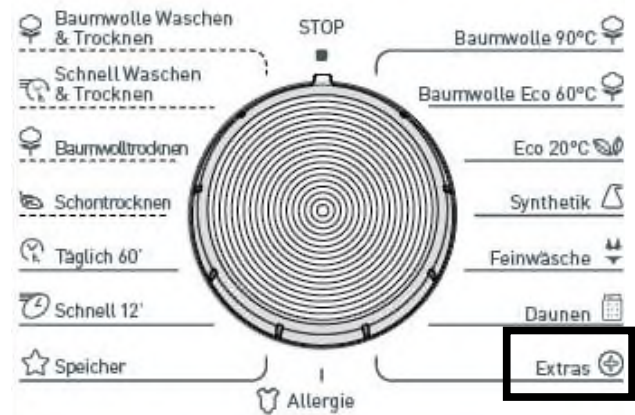

• Vous pouvez effectuer les sélections de sous-programme < > en appuyant les icônes

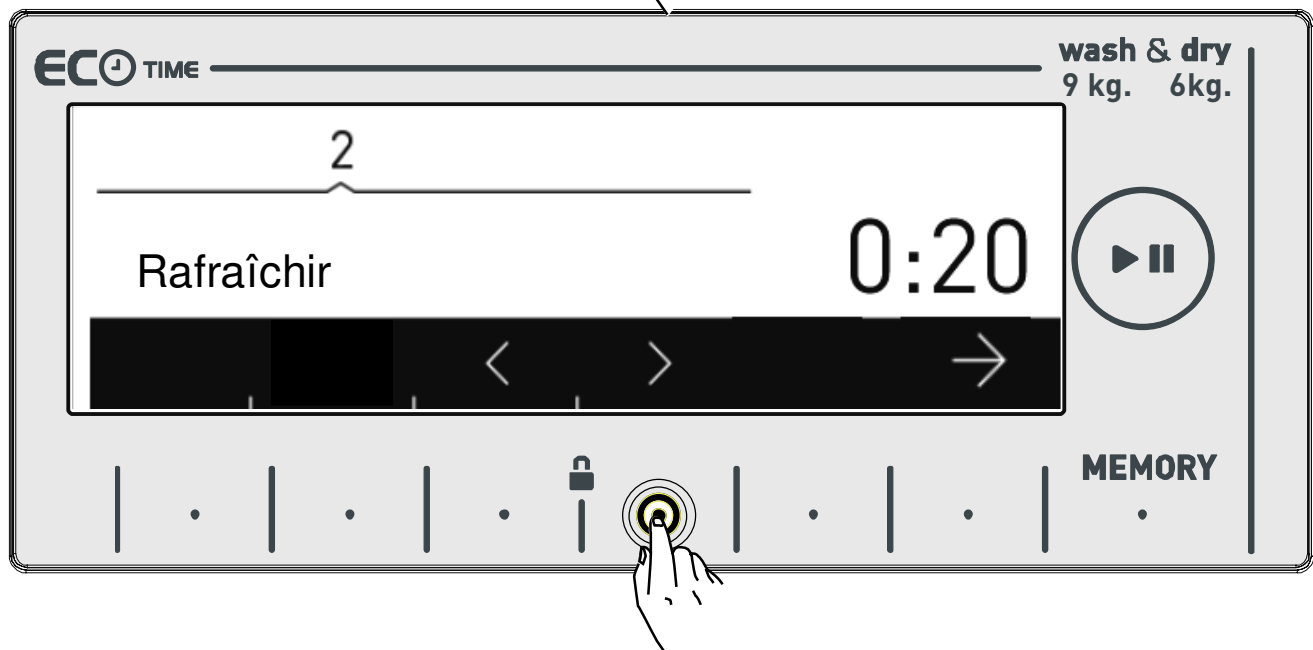



ECO TIME wash & dry  
9 kg. 6kg.

3

Rinçage 0:40

▶ ||

MEMORY

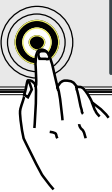

ECO TIME wash & dry  
9 kg. 6kg.

4

Essorage 0:03

▶ ||

MEMORY



ECO TIME wash & dry  
9 kg. 6kg.

5

Vidange 0:03

▶ ||

MEMORY



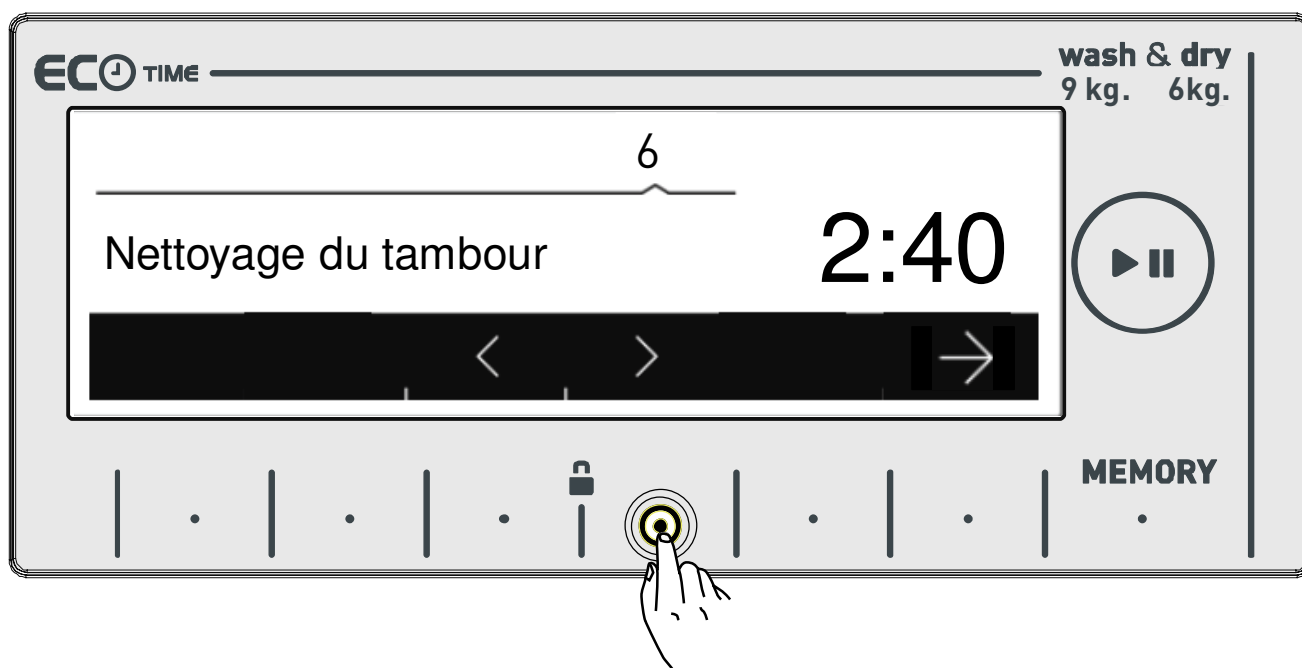

- Vous pouvez sélectionner le réglage de séchage de votre choix en appuyant sur l'icône → .
- Une fois la sélection activée, l'affichage électronique va retourner automatiquement à l'écran principal du programme sélectionné. Vous pouvez sélectionner les autres fonctionnalités qui vous intéressent sur cet écran et les mettre en marche sur cette machine en appuyant sur le bouton de mise en marche/pause.

# ENTRETIEN ET NETTOYAGE DE VOTRE APPAREIL



**Attention !**

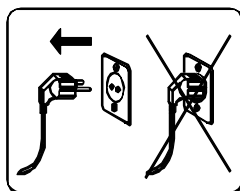

Débranchez votre machine avant de commencer les opérations d'entretien et de nettoyage.

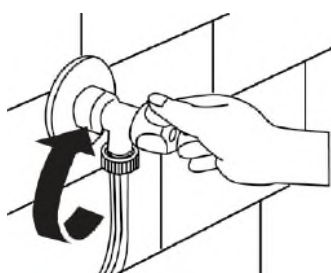

Arrêtez l'admission d'eau avant de démarrer les opérations d'entretien et de nettoyage de votre machine.



**Attention !**

Les pièces de votre machine peuvent subir des dommages si vous les nettoyez avec des solvants. N'utilisez pas les produits de nettoyage contenant des solvants.

## Filtres d'admission d'eau

Les filtres sont en place pour empêcher aux substances étrangères d'entrer dans la machine. Ils se trouvent sur le côté du robinet du tuyau d'admission et sur les extrémités des vannes d'eau le long du tuyau d'admission d'eau de votre machine. Si votre machine ne peut pas absorber une quantité d'eau suffisante bien que le robinet d'eau soit ouvert, ces filtres doivent être nettoyés.

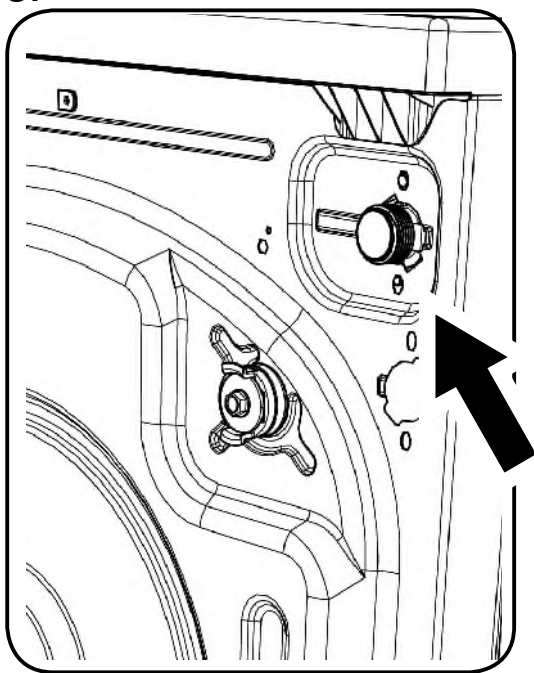

- Débranchez les extrémités du tuyau d'admission d'eau du robinet et de la machine.

- Retirez le filtre de la vanne d'admission d'eau sur votre machine avec des pinces. Nettoyez soigneusement avec de l'eau et une brosse.

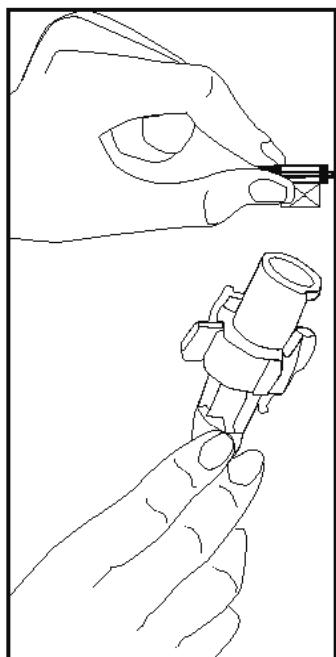

- Démontez manuellement le filtre sur le côté du robinet du tuyau d'admission d'eau et nettoyez-le.

- Une fois les filtres nettoyés, remontez-les soigneusement.

## Entretien et nettoyage du tiroir à détergent

• Vos détergents peuvent former des résidus dans le tiroir à détergent et ses fentes. Retirez le tiroir à détergent à intervalles réguliers pour nettoyer le résidu accumulé. Pour retirer le tiroir à détergent :

\* Tirez le tiroir à détergent jusqu'à la butée.ü

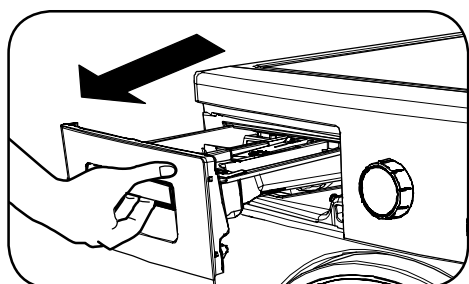

• Appuyez sur la partie indiquée ci-dessous à l'intérieur du tiroir à détergent et continuez à tirer, de sorte à démonter le tiroir à détergent.

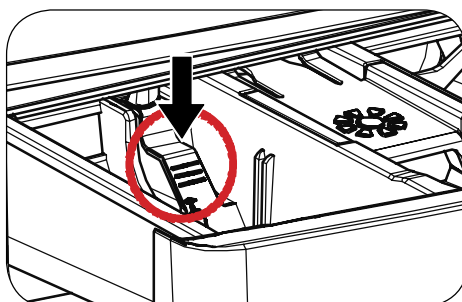
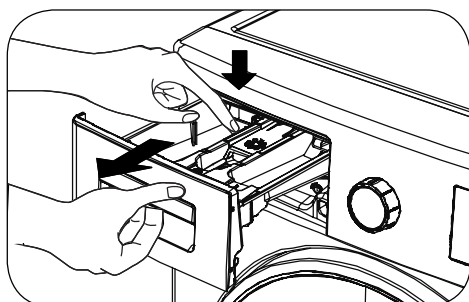

- Rincez avec une brosse et une grande quantité d'eau.
- Recueillez les résidus à l'intérieur de la fente du tiroir à détergent afin qu'ils ne tombent pas à l'intérieur de votre machine.
- Séchez le tiroir à détergent avec une serviette ou un chiffon sec et remontez-le.
- Ne lavez pas votre tiroir à détergent dans un lave-vaisselle.

### **Dispositif pour détergent liquide (\*)**

Pour le nettoyage et l'entretien du niveau du dispositif de détergent liquide, ôtez ledit dispositif de son emplacement comme indiqué dans le tableau ci-dessous, et nettoyez les résidus de détergent. Remettez le dispositif en place. Assurez-vous qu'aucun résidu n'est resté à l'intérieur du siphon.

(\*) dépend du modèle

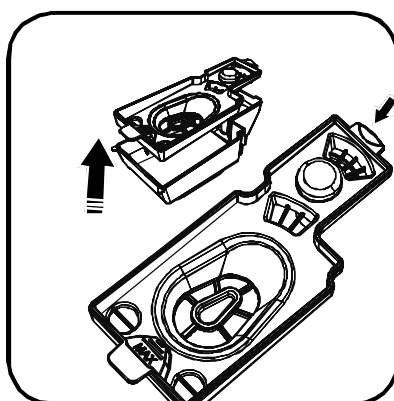
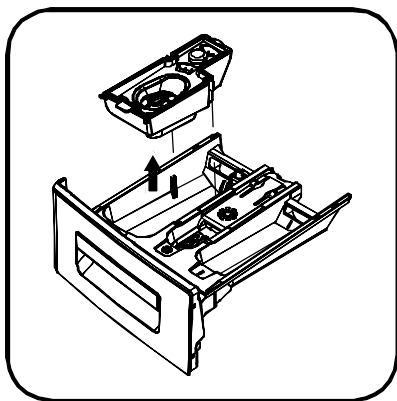

## Couvercle du siphon

Retirez le tiroir à détergent de son emplacement (voir page 99). Retirez le revêtement du siphon tel qu'indiqué et nettoyez soigneusement les résidus d'adoucissants. Remettez le bouchon du siphon nettoyé

Vérifiez que le dispositif est bien en place.

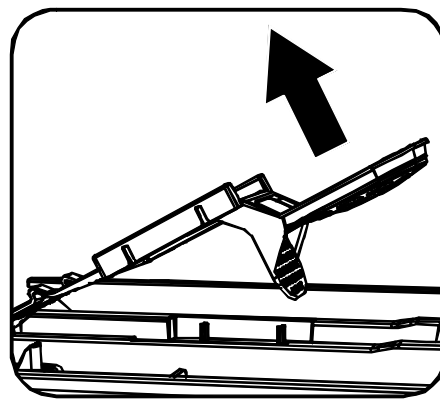
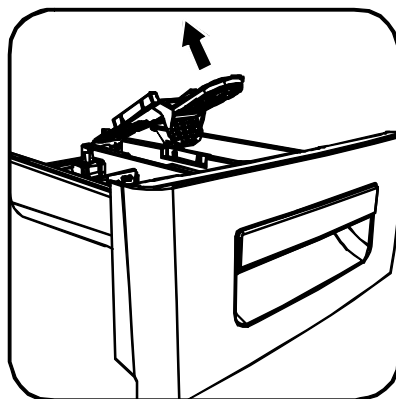
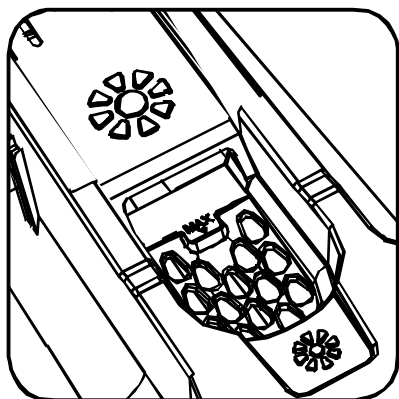

## Nettoyage du tambour

Ne pas laisser des pièces métalliques comme des aiguilles, trombones ou pièces de monnaie à l'intérieur de votre machine. Ces objets peuvent causer la rouille à l'intérieur du tambour.

Utilisez un produit de nettoyage dépourvu de chlorure pour nettoyer ces taches de rouille et respectez les mises en garde du fabricant du produit de nettoyage. Pour le nettoyage des taches de rouille, il est strictement interdit d'utiliser la laine d'acier ou d'autres objets durs.

## Nettoyage de la partie extérieure de la machine

Nettoyez la partie extérieure de votre appareil avec un agent de nettoyage non-corrosif et inflammable. Après avoir rincé la partie extérieure de la machine que vous avez nettoyée avec de l'eau propre, essuyez avec un chiffon doux et sec.

## Entretien et nettoyage du filtre de la pompe

Cette machine comprend un système de filtre qui empêche les fils laissés par le linge et autres petits matériaux de pénétrer dans la pompe lors de l'opération de décharge après un cycle de lavage complet. Cette précaution permet de protéger et de prolonger la durée de vie de la pompe.

Il est recommandé de nettoyer le filtre de votre pompe une fois tous les 2 mois. Pour ce faire :

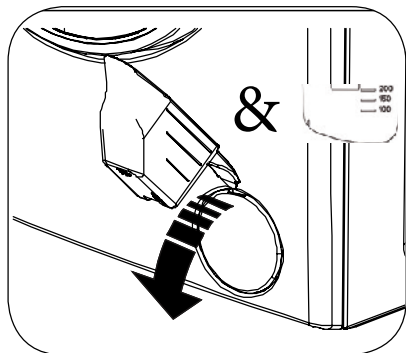

- Vous pouvez utiliser la pelle à détergent fournie avec votre appareil ou la plaque de niveau du détergent liquide pour ouvrir le couvercle de la pompe.

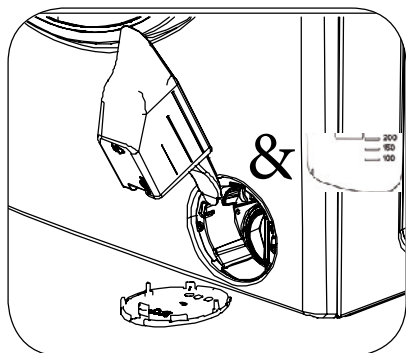

- Placez l'extrémité de la pièce en matière plastique à l'ouverture du couvercle et appuyez vers l'arrière.

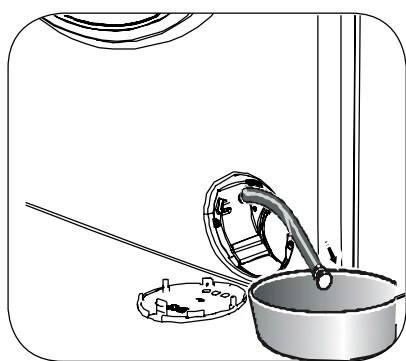

Le couvercle s'ouvrira.

- Retirez le tuyau en caoutchouc noir et détachez-le de son point d'attache, placez ensuite un récipient en dessous et retirez le revêtement.

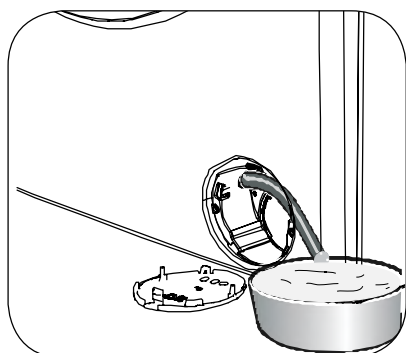

- Recueillez l'eau déversée dans le récipient.

Remarque : Selon la quantité d'eau qui se trouve à l'intérieur de la machine, le récipient de collecte d'eau peut être vidé plus d'une fois.

- Remontez le bouchon du tuyau en caoutchouc noir après l'évacuation de l'eau.
- Montez le tuyau en caoutchouc noir sur son point d'attache.

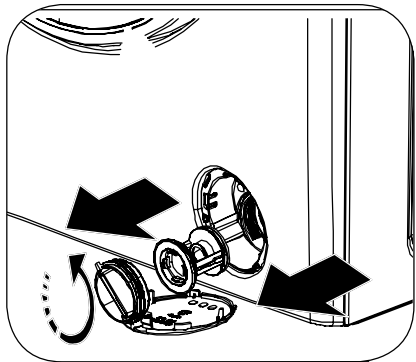

- Desserrez le couvercle du filtre en le tournant dans le sens inverse des aiguilles d'une montre et tirez pour l'extraire.

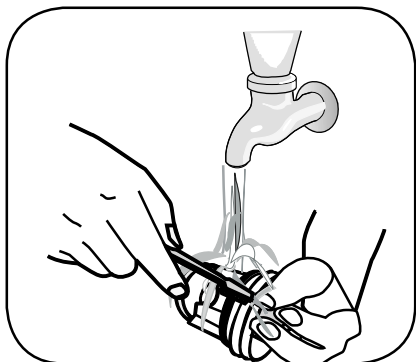

- Débarrassez le filtre des corps étrangers qui se trouvent à l'intérieur à l'aide d'un pinceau.

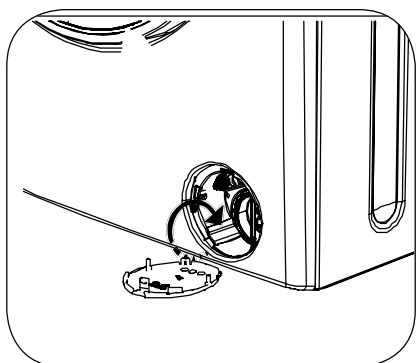

- Après avoir nettoyé le filtre, remplacez le couvercle du filtre et serrez en tournant dans le sens inverse des aiguilles d'une montre.

- Notez qu'il y aura fuite d'eau si le couvercle du filtre n'est pas bien remis en place.

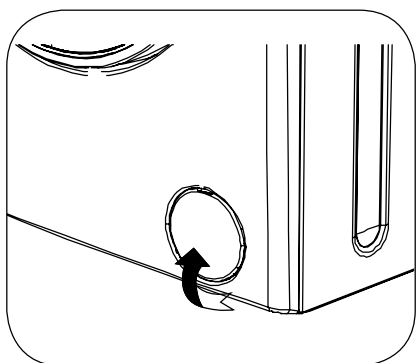

- Vous pouvez fermer le couvercle de la pompe dans le sens inverse de la façon dont vous l'avez ouvert.

- Lors de la fermeture du couvercle de la pompe, assurez-vous que les pièces se trouvant à l'intérieur du couvercle correspondent aux trous du côté du panneau avant.



# Dépannage

Pour toutes les opérations de maintenance de votre machine à laver, veuillez vous adresser à une société agréée. Votre machine est en panne, ou, vous n'arrivez pas à résoudre un problème à l'aide des informations ci-dessus, alors :

- Débranchez votre machine ;
- Ouvrez le robinet d'eau ;
- Contactez la société agréée la plus proche.

DÉFAILLANCE	ÉVENTUELLE CAUSE	MÉTHODES DE NETTOYAGE
Votre machine ne démarre pas.	Votre machine n'est pas branchée.	Insérez la batterie dans la prise.
	Votre robinet est fermé.	Changez votre fusible.
	Les sources d'alimentation principales sont coupées.off.	Vérifiez la source d'alimentation secteur.
	Vous n'avez pas appuyé sur la touche Démarrer/Pause.	Appuyez sur le bouton Marche/Pause.
	Le bouton programme est en arrêt.	Ramenez le sélecteur de programme à la position adéquate.
	Le couvercle de votre lave-linge n'est pas correctement fermé.	Fermez la porte de votre machine.
L'eau n'entre pas dans votre machine.	Votre fusible est défectueux.	Ouvrez le robinet.
	Vérifiez votre tuyau d'admission d'eau.	Le tuyau d'alimentation en eau est peut-être tordu.
	Le tuyau d'admission d'eau est peut-être bouché.	Nettoyez les filtres du tuyau d'alimentation en eau.(*)
	Le filtre de la vanne d'admission est bouché.	Nettoyez les filtres de la vanne d'admission. (*)
	Le couvercle de votre lave-linge n'est pas correctement fermé.	Fermez la porte de votre machine.

DÉFAILLANCE	ÉVENTUELLE CAUSE	MÉTHODES DE NETTOYAGE
Votre appareil ne peut vidanger de l'eau.	Les tuyaux de purge sont bouchés ou tordus.	Vérifiez le tuyau d'évacuation.
	Le filtre de pompe est bouché.	Nettoyez le filtre de la pompe (**).
Votre machine émet des vibrations.	Les pieds de votre machine ne sont pas ajustés.	Ajustez les pieds de votre machine (***)
	Les vis de sécurité de transport n'ont pas été enlevés.	Enlevez les vis de sécurité de transport de votre lave-linge (****).
	Votre machine contient uniquement du linge en petite quantité.	Ce qui n'empêchera pas le fonctionnement de votre machine.
	Votre machine est surchargée par du linge ou ce linge n'est pas régulièrement réparti.	Ne mettez pas plus de linge qu'il n'en faut et rassurez-vous que la charge est répartie régulièrement.
	Votre machine est placée sur une surface rigide.	N'installez pas votre lave-linge sur des surfaces dures. Lorsque vous montez votre machine, laissez une distance de 2 cm entre le lave-linge et les murs ou les surfaces dures.

(\*\*) voir page 101



(\*\*\*) voir page 23

(\*\*\*\*) voir page 21

DÉFAILLANCE	ÉVENTUELLE CAUSE	MÉTHODES DE NETTOYAGE
<p>Une grande quantité de mousse se forme dans le tiroir à détergent.</p>	<p>Quantité excessive de détergent utilisée.</p>	<p>Appuyez sur le bouton Marche/Pause. Pour annuler la formation de la mousse, mélangez une cuillère de l'assouplissant à un demi-litre d'eau, puis versez le mélange dans le tiroir à détergent. Après 5 à 10 minutes, appuyez une fois de plus sur le bouton Marche/Pause. Au cours de votre prochaine séance de lavage, ajustez la dose de détergent en conséquence.</p>
	<p>Utilisation d'un détergent inadéquat.</p>	<p>Utilisez les détergents fabriqués uniquement pour des lave-linge automatiques.</p>
<p>Lessive insatisfaisante.</p>	<p>Le degré de mélange de votre linge ne correspond pas au programme choisi.</p>	<p>Choisissez les programmes qui conviennent au degré de saleté de votre linge. (Voir le tableau des programmes en page 78)</p>
	<p>Quantité de détergent utilisée insuffisante.</p>	<p>Ajustez la dose de détergent selon la quantité et le degré de saleté de votre linge.</p>
	<p>Votre lave-linge possède plus de la quantité maximale de linge.</p>	<p>Lancez votre lave-linge avec une quantité de linge ne dépassant pas la capacité maximale de linge.</p>

DÉFAILLANCE	ÉVENTUELLE CAUSE	MÉTHODES DE NETTOYAGE
La machine évacue de l'eau aussitôt après avoir été chargée.	L'extrémité du tuyau de vidange d'eau est très basse pour la machine.	Fixez le tuyau de vidange d'eau à une hauteur convenable. (*****)
Il n'y a pas de trace d'eau dans le tambour au cours du lavage.	Pas de défaillance. L'eau se trouve dans la partie invisible du tambour.	-
Le linge comporte des résidus de détergent.	Les particules non solubles de certains détergents peuvent se coller sur votre ligne sous forme de taches blanches.	Une fois votre linge sec, effectuez un rinçage supplémentaire en réglant votre machine sur programme de « Rinçage » ou en nettoyant les taches avec une brosse.
Le linge comporte des résidus de détergent.	Ces taches peuvent être causées par de l'huile, la crème ou des lotions de beauté. Pas de défaillance.	Mettre le maximum de détergent tel que recommandé par le fabricant au cours du prochain lavage.
L'opération d'essorage ne marche pas ou débute avec un retard.	Le système de commande de chargement déséquilibré a été désactivé.	Le système de commande de chargement déséquilibré s'efforcera de répartir équitablement votre linge. L'opération d'essorage commencera lorsque le linge sera bien réparti dans la machine. La prochaine fois, mettez le linge de façon équilibrée dans la machine.

(\*\*\*\*\*) Voir page 27.

DÉFAILLANCE	ÉVENTUELLE CAUSE	MÉTHODES DE NETTOYAGE
<p>Le système de détection de charge à l'écran ne fonctionne pas lors du chargement de la machine.</p>	<p>Lors du chargement du linge dans la machine, un programme de lavage ou de séchage n'avait pas été défini.</p>	<p>Enlevez le linge de votre machine. Basculez le bouton programme à ANNULER, puis resélectionner le nouveau programme qui vous convient. Chargez le linge dans la machine et mettez-la en marche.</p>
<p> Le symbole s'affiche à l'écran et la machine ne fonctionne pas.</p>	<p>La quantité de linge qui se trouve dans la machine est supérieure à la quantité requise pour le programme de lavage ou de séchage sélectionné.</p>	<p> Sélectionnez le programme de séchage approprié pour votre linge (voir le tableau des programmes en page 78).</p>
<p>Le linge demeure mouillé au terme de l'opération de séchage.</p>	<p>Le programme de séchage adéquat n'est pas sélectionné. La capacité de la charge maximale du programme sélectionné aurait été dépassée.</p>	<p>Enlevez le linge de la machine jusqu'à ce que cette icône disparaisse.</p>

# Messages d'erreurs automatiques et actions à mener

Votre machine est équipée de systèmes capables à la fois de prendre les précautions nécessaires et de vous avertir en cas de panne grâce à l'auto vérification au cours des opérations de lavage.

**CODE D'ERREUR**



Vérifiez la porte

**DÉFAILLANCE  
ÉVENTUELLE**

La porte de votre machine est restée ouverte

**SOLUTION**

Fermez la porte de la machine.  
Si la machine continue à signaler l'erreur, éteignez-la, débranchez-la et contactez immédiatement le service agréé le plus proche.

## CODE D'ERREUR



NO WATER

Vérifiez l'arrivée  
d'eau



## PAS D'EAU

Vérifiez l'alimentation en eau.

## DÉFAILLANCE ÉVENTUELLE

Coupure ou faible pression d'eau.

- Le robinet d'eau peut être fermé. Vérifiez.
- L'alimentation en eau peut être coupée. Vérifiez.
  - Si tel est le cas, faites basculer le bouton programme à ANNULER. Vous pouvez sélectionner un programme et faire fonctionner votre machine après alimentation en eau.
- La pression de l'eau de distribution peut être faible. Vérifiez.
- Le tuyau d'alimentation en eau est peut-être tordu. Vérifiez.
- Le tuyau d'alimentation en eau est peut-être obstrué.
- Nettoyez le tuyau d'alimentation en eau et les filtres d'entrée du robinet. (\*)

Si le problème persiste, débranchez votre machine, fermez le robinet et contactez le centre agréé le plus proche.

(\*) Voir page 98.

## CODE D'ERREUR



PUMP

Débranchez la machine



## POMPE

Pump is damaged, pump filter is clogged or pump electrical connection is malfunctioning.

## DÉFAILLANCE ÉVENTUELLE

La pompe est défectueuse, le filtre de la pompe est bouché ou le branchement électrique de la pompe ne fonctionne pas.

## CODE D'ERREUR



FILTER

Vérifiez le filtre

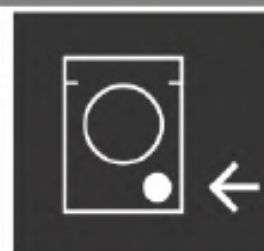

## DÉFAILLANCE ÉVENTUELLE

La pompe est défectueuse, le filtre de la pompe est bouché ou le branchement électrique de la pompe ne fonctionne pas.

## SOLUTION

- Le filtre de la pompe peut-être bouché.
  - Nettoyez le filtre de la pompe. (\*\*)
- Le tuyau d'évacuation peut être obstrué ou tordu.
  - Vérifiez le tuyau d'évacuation.
- Si le problème persiste, contactez le centre agréé le plus proche.

(\*\*) Voir page 101.



## CODE D'ERREUR



OVERFLOW

Fermez l'arrivée d'eau



## DÉFAILLANCE ÉVENTUELLE

Il y a trop d'eau dans votre machine.

## SOLUTION

Votre machine va automatiquement vidanger l'eau.  
À cet effet, éteignez votre machine et débranchez-la. Arrêtez votre robinet et contactez le distributeur agréé le plus proche

## CODE D'ERREUR



VOLTAGE

Haut/ Bas



## DÉFAILLANCE ÉVENTUELLE

La tension secteur est élevée ou basse.

## SOLUTION

L'énergie qui alimente votre machine est instable. Vérifiez que la prise sur laquelle vous avez branché votre appareil dispose d'une mise à la terre. Demandez à un électricien de mesurer la tension d'arrivée de votre domicile. Si l'alimentation électrique de votre domicile n'a pas de problèmes, débranchez votre machine et informez le service agréé le plus proche.

## **INDEX (n° de page)**

- A**
  - Ajout du linge (74)
  - Ajustement des pieds réglables (23)
  - Ajustement des réglages de la machine (32)
  - Annulation d'un programme (74)
  - Aspect général (18-19)
  - Aspect général du tiroir à détergent (29)
  - Avant d'utiliser votre appareil (5)
  - Avertissements généraux (6)
- B**
  - Bouton de fonction de mémorisation (65)
  - Bouton de mise en marche/pause (71-28)
  - Boutons d'ajustement et des fonctions supplémentaires (28)
  - Branchement de la vidange d'eau (27)
  - Branchement de l'admission d'eau (26)
  - Branchement électrique (25)
- C**
  - Capacité maximale de séchage de linge en Kg (20)
  - Capacité maximale de séchage en Kg (20)
  - Caractéristiques techniques (20)
  - Chargement du linge dans la machine (45)
  - Choix du détergent et introduction dans la machine (48)
  - Code d'erreur (104-105-106-107-108)
  - Compartiment à détergent de prélavage (30)
  - Compartiments du tiroir à détergent (30)
  - Coton (78)
  - Couvercle du siphon (100)
- D**
  - Défaillance (104)
  - Délai (63)
  - Dépannage (103)
  - Disposition de la machine et ajustement du pied réglable (23)
  - Duvet (82)

## **INDEX (n° de page)**

- E** Éco 20° (79)
  - Écran d'information (28)
  - Emballage et respect de l'environnement (16)
  - Entretien et maintenance (97,98,99,100)
  - Entretien et nettoyage du tiroir à détergent (99)
  - Essorage (84)
  - Explication des symboles de lavage (44)
  - Extras (83-85)
- F** Filtres d'admission d'eau (98)
  - Fonction de rinçage supplémentaire (57)
  - Fonction supplémentaire anti-allergique (58)
  - Fonction supplémentaire de pré-lavage (56)
  - Fonction supplémentaire intervalle temps d'économie (60)
  - Fonction supplémentaire repassage facile (59)
  - Fonctions supplémentaires (55)
- I** Index (113,114,115,116,117)
- L** Laine (81)
  - Lavage et séchage en 29 min (88)
- M** Mise au rebut de la machine usée (16)
  - Mise au rebut des matériaux d'emballage (16)
  - Mise au rebut du matériel d'emballage et de votre machine usée de façon responsable (16)
  - Mise en marche du programme (71)
  - Mise en pause de programme (74)
  - Mises en garde de sécurité (9)
- N** Nettoyage de la partie extérieure de la machine (100)
  - Nettoyage du tambour (100)

## **INDEX (n° de page)**

- P**     Panneau de contrôle (28)  
          Pied réglable (19)  
          Pompe 110  
          Pression d'eau (20)  
          Programme de séchage prêt à ranger (51)
- R**     Rafraîchir (87)  
          Rapide 60° 60 min (86)  
          Réglage de la luminosité de l'écran (41)  
          Réglage du contraste de l'écran (41)  
          Réglage du son (40)  
          Réglage du temps Éco (intervalle temps d'économie) (36)  
          Réglages de l'heure actuelle (38)  
          Retrait des vis de sécurité de transport (21)  
          Rinçage (84)  
          Risque de brûlure (9)  
          Risque de chute et de blessure (14)  
          Risque de décès (10)  
          Risque de d'inondation (11)  
          Risque d'explosion (12)  
          Risque d'incendie (12)

## **INDEX (n° de page)**

- S** Séchage avec durée (54)
- Séchage doux (87)
- Séchage du coton (87)
- Séchage par suspension (52)
- Séchage prêt à repasser (53)
- Sélecteur de programme (31)
- Sélection de langue (32)
- Sélection de programme (50)
- Sélection des sous-programmes (délicats) (92)
- Sélection des sous-programmes (extras) (94)
- Sélection des sous-programmes (Synthétique) (90)
- Super rapide 12 min (84)
- Synthétique (80)
- T** Tableau des programmes (78-79-80-81-82-83-84-85-86-87-88-89)
- Tissus délicats (81)
- Tri du linge (43)
- Tuyaux gelés (6)

## **INDEX (n° de page)**

**U** Usage adéquat de l'appareil (5)

**V** Verrouillage enfants (76)

Vitesse d'essorage (20)

**SHARP**

Waterside Drive, Langley, Berkshire, SL3 6EZ, UNITED KINGDOM

52173332