



MARQUE: DELONGHI

REFERENCE: ESAM5500BEX1PERFECTA

CODIC: 3365514





De'Longhi America, Inc.

Park 80 West, Plaza One
Saddle Brook, NJ 07663
#1-866-Latte-Best
1-866-528-8323

De'Longhi Canada, Inc.

6150 McLaughlin Road
Mississauga, Ontario
L5R 4E1 Canada
#1-866-Latte-Best
1-866-528-8323

Fiducia Italiana S.A de C.V.

Pestalozzi 814
Col. Del Valle
Del. Benito Juarez
México D.F. 03100
tels: 5543 1447 y 5543 6492
Lada sin costo: 01800 711 8805

www.delonghi.com

FULLY AUTOMATIC COFFEE CENTER 5500 IMPORTANT INSTRUCTIONS - SAVE THESE INSTRUCTIONS

Register this product on-line and receive a free trial issue of Cook's Illustrated. Visit <http://registration.delonghi-csservice.com>. Visit www.delonghi.com for a list of service centers near you. (U.S. and Canada only).

MACHINE À CAFÈ AUTOMATIQUE ESAM5500 MODE D'EMPLOI IMPORTANT - CONSERVEZ LES PRESENTES INSTRUCTIONS

Enregistrez ce produit en ligne et recevez un numéro gratuit de Cook's Illustrated. Visitez <http://registration.delonghi-csservice.com>. Visitez www.delonghi.com pour y voir une liste des centres de réparation proches de chez vous. (É.-U. et Canada seulement).

CAFETERA SUPERAUTOMATICA ESAM5500 INSTRUCCIONES IMPORTANTES- REPASE Y GUARDE ESTAS INSTRUCCIONES- LEA ESTE INSTRUCTIVO ANTES DE UTILIZAR EL APARATO

Registre este producto en línea y reciba un ejemplar gratis de Cook's Illustrated. Visite <http://registration.delonghi-csservice.com>. Visite www.delonghi.com para ver la lista de centros de servicios cercanos a usted. (Sólo Estados Unidos y Canada)

MACCHINA PER CAFFÈ SUPERAUTOMATICA ESAM5500 ISTRUZIONI IMPORTANTI- CONSERVARE LE ISTRUZIONI

Registra questo prodotto "on-line" per ricevere una copia omaggio della rivista "Cook's Illustrated". Visita <http://registration.delonghi-csservice.com>. Visita www.delonghi.com per una lista dei centri di servizio a te più vicini. (Solo Stati Uniti e Canada)

ELECTRONIC CHARACTERISTICS:
CARACTÉRISTIQUES ÉLECTRIQUES:
CARACTERISTICAS ELECTRICAS:
CARATTERISTICHE ELETTRICHE:
120V-60HZ 1350W



EN

FR

ES

IT

A

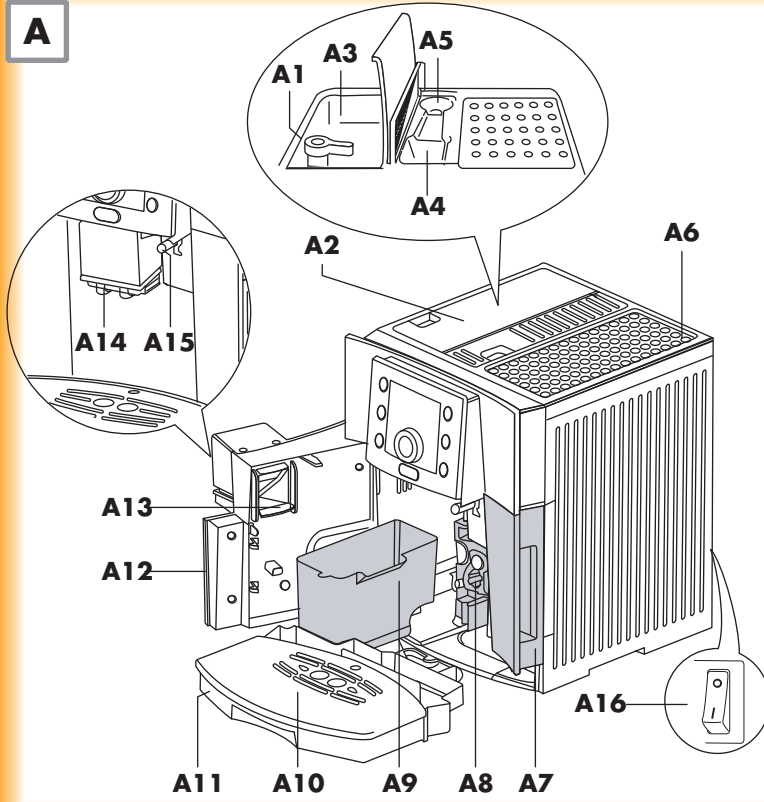

B

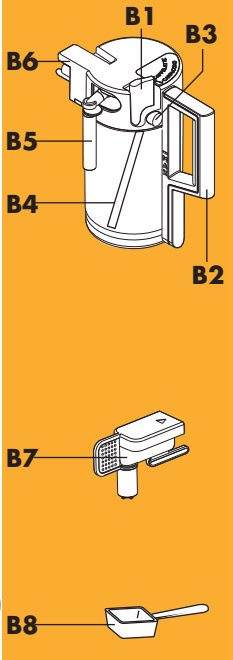

C

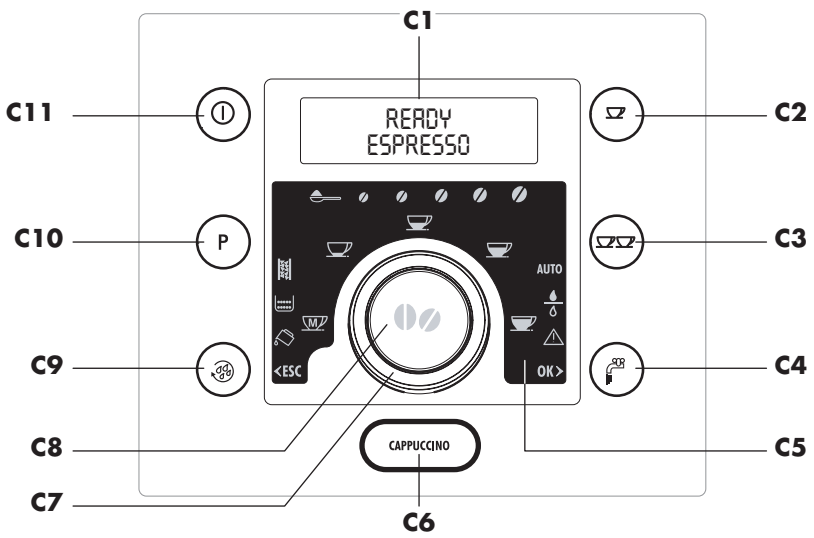

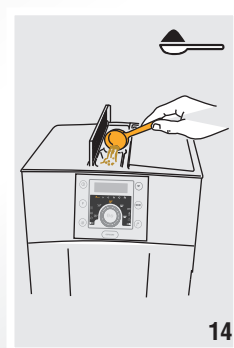
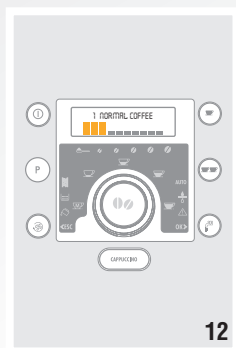
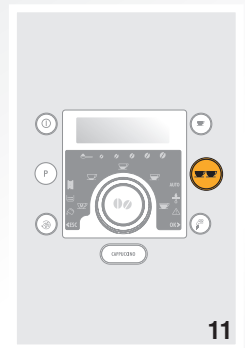
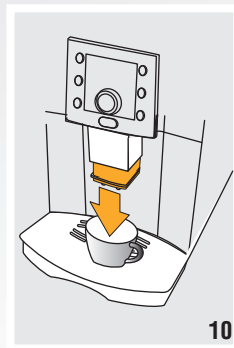
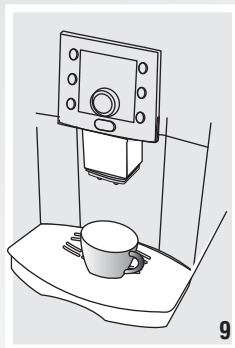
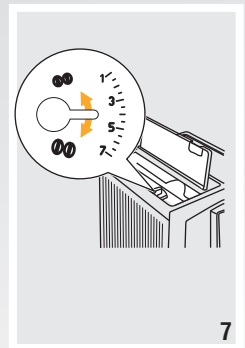
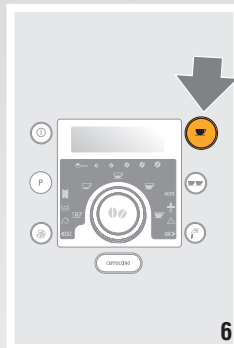
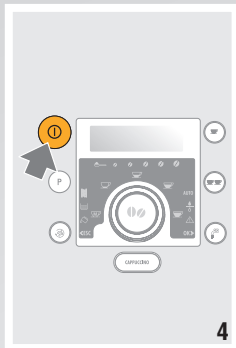
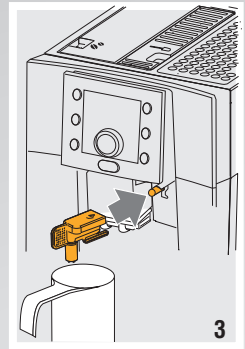
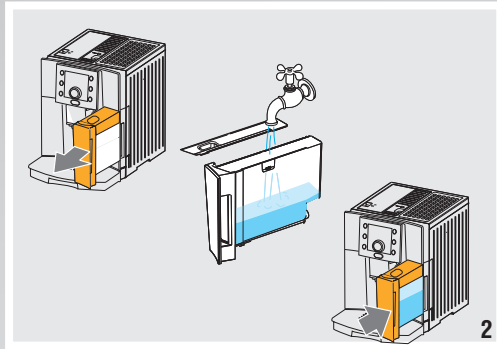
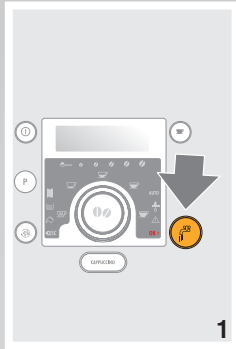

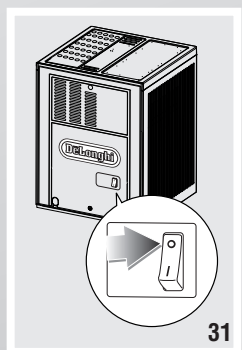
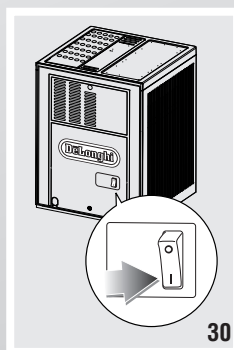
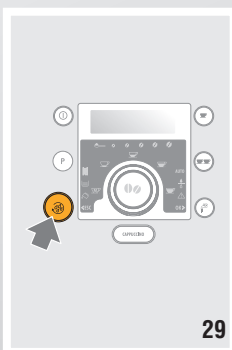
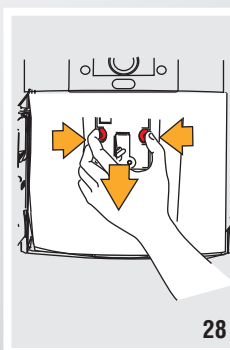
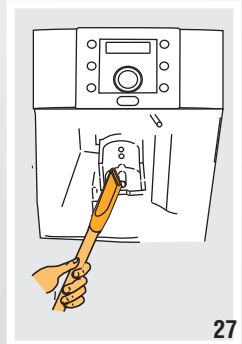
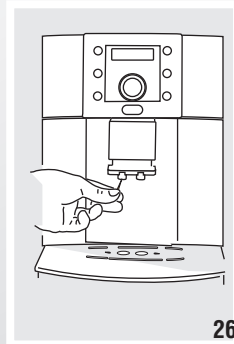
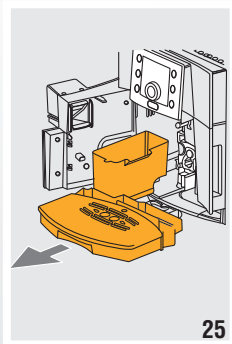
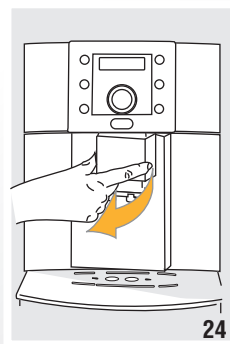
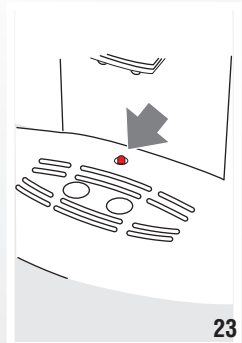
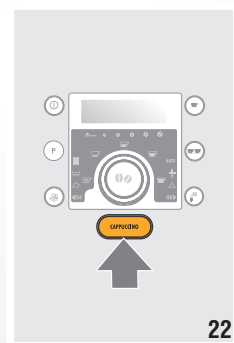
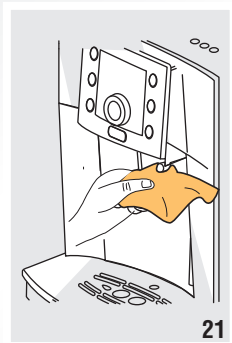
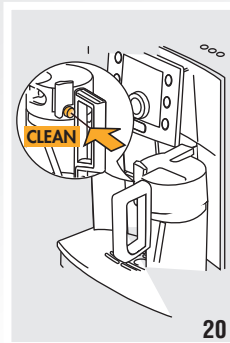
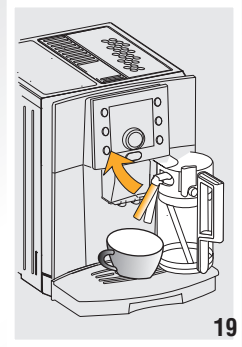
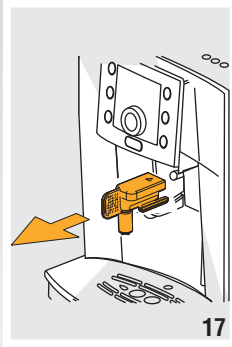

SOMMAIRE

MISES EN GARDE IMPORTANTES ...27

INTRODUCTION28

- Symboles utilisés dans ce mode d'emploi 28
- Lettres ente parenthèses28
- Problèmes et solutions28

DESCRIPTION DE L'APPAREIL29

- Description de l'appareil29
- Description du pot à lait29
- Description du tableau de commande29
- Explication des témoins29

OPÉRATIONS PRÉLIMINAIRES30

- Contrôle du transport30
- Installation de l'appareil30
- Branchement de l'appareil30
- Première mise en service de l'appareil30

MISE EN MARCHÉ ET ARRÊT DE L'APPAREIL31

- Réglage de l'horloge31
- Réglage de la langue31
- Réglage de l'heure de marche automatique31
- Démarrage du détartrage32
- Réglage de la température32
- Arrêt automatique32
- Réglage de la dureté de l'eau32
- Retour aux réglages d'usine (RAZ)32
- Installation du filtre32
- Remplacement du filtre (« RAZ filtre eau »)33
- Suppression du filtre33
- Fonction de statistique33

PRÉPARATION DU CAFÉ33

- Sélection du goût du café33
- Sélection de la quantité de café33
- Personnalisation de la quantité de MON CAFÉ33
- Préparation du café avec du café en grains34
- Préparation du café avec du café prémoulu34
- Réglage du broyeur à café34

PRÉPARATION DE BOISSONS AVEC DU LAIT35

- Remplir et accrocher le pot à lait35
- Préparation du cappuccino35
- Préparation du lait mousseux35
- Préparation du café au lait35
- Préparation du lait chaud35
- Programmer les quantités de café et de lait pour cappuccino ou lait mousseux36
- Nettoyage du pot à lait après usage36

PRÉPARATION DE L'EAU CHAUDE ...36

- Préparation36
- Modification de la quantité36

NETTOYAGE ET ENTRETIEN37

- Vidage de l'égouttoir37
- Nettoyage de la machine37
- Nettoyage du réservoir d'eau37
- Nettoyage de l'égouttoir37
- Nettoyage du tiroir à marc37
- Nettoyage des becs37
- Nettoyage de l'entonnoir pour introduire le café38
- Nettoyage de l'intérieur de la machine38
- Nettoyage de l'infuseur38
- Nettoyage du pot à lait38

DÉTARTRAGE39

PROGRAMMATION DE LA DURETÉ DE L'EAU39

- Mesurage de la dureté de l'eau39
- Programmation de la dureté de l'eau40

CARACTÉRISTIQUES TECHNIQUES ..40

MESSAGES AFFICHÉS À L'ÉCRAN ...41

SOLUTION DES PROBLÈMES43

GARANTIE LIMITÉE45

MISES EN GARDE IMPORTANTES

Quelques précautions sont nécessaires lors de l'utilisation d'appareils électriques. En particulier :

- Veuillez lire attentivement les directives.
- Assurez-vous que le voltage de votre système électrique corresponde à celui indiqué sur le dessous de l'appareil.
- Ne toucher pas aux surfaces chaudes, utiliser les poignées.
- Pour des raisons de sécurité contre les chocs électriques, ne pas immerger le cordon, la base contenant la fiche ou la bouilloire dans l'eau ou tout autre liquide.
- Garder hors de la portée des enfants, et ne laisser jamais l'appareil en marche sans supervision.
- Retirer la fiche de la prise électrique lorsque l'appareil n'est pas en marche et avant de le nettoyer.
- Ne jamais mettre l'appareil en marche si le cordon ou la fiche sont abîmés, après une défectuosité de l'appareil ou après que l'appareil ait été endommagé de quelque manière que ce soit. Référez-vous au centre d'assistance le plus près de chez vous pour tous problèmes et réparations.
- L'utilisation d'accessoires non autorisés par le fabricant pourrait causer un incendie, choc électrique ou une blessure.
- Ne pas utiliser l'appareil à l'extérieur.
- Ne pas laisser le cordon d'alimentation pendre de la table ou de la surface de travail pour éviter l'enchevêtrement ou des chutes accidentelles.
- Ne pas garder l'appareil et les parties électriques près de brûleurs électriques, fours chauds ou à gaz.
- Brancher la fiche à la prise. Pour la retirer, éteindre l'appareil et débrancher la fiche.
- Ne pas utiliser l'appareil pour d'autres fonctions que celles indiquées. L'appareil doit être destiné à l'usage domestique seulement. Le fabricant ne sera pas tenu responsable pour dommages causés par un mauvais usage, mauvais traitement ou négligence.

ATTENTION : Pour éviter tout risque d'incendie ou de choc électrique, ne pas retirer la partie supérieure. Aucune partie interne ne doit être manipulée par l'utilisateur. Les réparations doivent être faites par un centre d'assistance autorisé!

CONSERVEZ CES DIRECTIVES.

CET APPAREIL EST DESTINÉ À L'USAGE DOMESTIQUE SEULEMENT

CORDON SPECIAL

(seulement pour états unis)

- L'appareil est muni d'un cordon d'alimentation court (ou bien un cordon d'alimentation détachable) pour réduire les risques d'enchevêtrement et la possibilité de trébucher sur un cordon plus long.
- Des cordons d'alimentation détachables plus longs ou des fils de rallonge sont également disponibles; il faut cependant les utiliser avec précaution.
- Si l'on utilise un cordon long détachable ou une rallonge, les spécifications électriques du cordon ou de la rallonge doivent être au moins de la même valeur que celles de l'appareil. Si l'appareil est équipé d'une mise à terre, la rallonge doit être de même un cordon à trois fils avec terre, et le cordon long doit être rangé de telle façon qu'il ne soit pas étalé sur le comptoir ou sur la table, où il pourrait être tiré par les enfants, ou sur lequel on pourrait trébucher.
- Votre produit est muni d'une fiche polarisée de courant alternatif (à savoir une fiche ayant une dent plus large que l'autre). Cette fiche ne peut être enfoncée dans la prise que dans une seule position. Il s'agit d'une mesure de sécurité. Si vous ne pouvez pas enfoncer complètement la fiche dans la prise essayez de la tourner. Si malgré tout vous ne pouvez pas encore la brancher, demandez à un électricien de remplacer la prise obsolète. Ne pas annuler la sécurité de la fiche polarisée.

INTRODUCTION

Nous vous remercions d'avoir choisi la machine automatique à café et à cappuccino "ESAM 5500". Nous vous souhaitons de bien profiter de votre nouvel appareil.

Consacrez quelques minutes à lire ce mode d'emploi.

Vous éviterez ainsi de courir des risques ou de détériorer la machine.

au numéro indiqué sur la feuille «assistance clients». Si votre pays ne figure pas dans la liste, appelez le numéro indiqué dans la garantie.

Pour d'éventuelles réparations, adressez-vous exclusivement à l'Assistance Technique. Les adresses figurent sur le certificat de garantie joint à la machine.

Symboles utilisés dans ce mode d'emploi

Les avertissements importants portent les symboles suivants.

Il est impératif de suivre ces avertissements.

Une simple erreur d'observation peut causer des décharges électriques, des lésions graves, des brûlures, un incendie ou des dégâts à l'appareil.



Danger !

L'inobservation peut être ou est la cause de lésions dues à une décharge électrique dangereuse, voire mortelle.



Attention !

L'inobservation peut être ou est la cause de lésions ou de dégâts matériels.



Danger de brûlures !

L'inobservation peut être ou est la cause de brûlures même graves.



Nota Bene :

Symbole d'informations et de conseils importants pour l'utilisateur.

Lettres ente parenthèses

Les lettres ente parenthèses correspondent à la légende indiquée dans la Description de l'appareil (page 3).

Problèmes et solutions

En cas de problème, essayez avant tout de les résoudre en suivant les avertissements fournis aux paragraphes "Messages affichés à l'écran" page 80 et "Solution des problèmes" page 82.

Si le problème persiste ou si vous souhaitez d'autres éclaircissements, appelez l'assistance clients

DESCRIPTION DE L'APPAREIL

Description de l'appareil

(page 3 - **A**)

- A1. Bouton de réglage du degré de mouture
- A2. Couvercle du réservoir de grains
- A3. Réservoir de grains de café
- A4. Entonnoir pour verser le café moulu
- A5. Range-doseur
- A6. Plaque chauffe-tasses
- A7. Réservoir d'eau
- A8. Infuseur
- A9. Tiroir à marc
- A10. Plateau appui-tasses
- A11. Égouttoir
- A12. Volet de service
- A13. Tiroir mobile
- A14. Sortie café (réglable en hauteur)
- A15. Tuyau eau chaude et vapeur
- A16. Interrupteur général (si prévu)

Description du pot à lait



(page 3 - **B**)

- B1. Curseur émulsion lait
- B2. Poignée pot à lait
- B3. Touche CLEAN
- B4. Plongeur lait
- B5. Buse lait mousseux
- B6. Dispositif émulsion lait
- B7. Sortie eau chaude
- B8. Doseur

Description du tableau de commande

(page 3 - **C**)

Certaines touches ont une double fonction : celle-ci est signalée entre parenthèses, dans la description

- C1. Écran : pour aider l'utilisateur à utiliser l'appareil.
- C2. Touche  : pour préparer 1 tasse de café avec affichage des programmations
- C3. Touche  pour préparer 2 tasses de café avec affichage des programmations.
- C4. Touche  eau chaude pour préparer les boissons.
(Quand vous accédez au MENU : appuyez sur la touche "OK", pour confirmer votre choix).

- C5. Témoins : ils signalent les programmations en cours, les messages d'alarme ou la nécessité d'entretien.
- C6. Touche CAPPUCCINO pour préparer le cappuccino ou le lait mousseux.
- C7. Bouton de sélection : tourner dans un sens ou dans l'autre jusqu'à ce que le témoin correspondant à la quantité de café s'allume

 mon café (personnel)

 café expresso

 café normal

 café allongé

 café extralong

(Quand vous accédez au MENU : tournez pour sélectionner).

- C8. Touche sélection arôme  : appuyez jusqu'à ce que le témoin correspondant au type de café désiré s'allume.

 café prémoulu

 goût extraléger

 goût léger

 goût normal

 goût fort

 goût extrafort

- C9. Touche  rinçage : un bref rinçage est effectué pour chauffer le groupe infuseur.

(Quand vous accédez au MENU : appuyez sur la touche "ESC" pour quitter la fonction sélectionnée et revenir au menu principal).

- C10. Touche P pour accéder au menu :

- C11. Touche  : pour allumer ou éteindre la machine



Explication des témoins

 Il signale la nécessité de détartre l'appareil.

 Le tiroir à marc est plein : il faut le vider.

 Le réservoir d'eau est vide : il faut le remplir d'eau fraîche.

 La fonction Marche automatique est active

-  Le filtre à eau est usé : remplacez-le
-  L'écran affiche une alarme.
- OK** > Il indique la touche à presser pour confirmer la sélection dans le menu.
- < **ESC** Il indique la touche à presser pour quitter le menu ou la fonction sélectionnée.

OPÉRATIONS PRÉLIMINAIRES

Contrôle du transport

Après avoir déballé l'appareil, assurez-vous qu'il est intact et doté de tous ses accessoires. N'utilisez pas l'appareil s'il présente des dommages évidents. Adressez-vous à l'Assistance Technique

Installation de l'appareil



Attention !

Au moment d'installer l'appareil, observez les consignes de sécurité suivantes :

- L'appareil émet de la chaleur dans la pièce où il se trouve. Veillez à ce qu'il reste un espace d'environ 3 cm de chaque côté et derrière l'appareil et d'au moins 15 cm au-dessus. Autrement, la chaleur pourrait stagner et endommager la machine.
- L'éventuelle pénétration d'eau dans l'appareil pourrait l'endommager. Évitez de placer l'appareil à proximité d'un robinet d'eau ou d'un évier.
- L'appareil peut se détériorer si l'eau qu'il contient gèle. Évitez d'installer la machine dans un endroit où la température peut descendre au-dessous du point de congélation.
- Rangez le cordon d'alimentation de manière à ce qu'il ne soit pas touché par des arêtes tranchantes ni par des surfaces chaudes (plaques électriques).

Branchement de l'appareil



Attention ! Vérifiez si la tension du secteur correspond à celle indiquée sur la plaque signalétique sur le fond de l'appareil.

Branchez l'appareil exclusivement sur une prise de courant installée dans les règles de l'art, ayant une intensité minimale de 10 A et munie d'une

terre efficace.

En cas d'incompatibilité entre la prise de courant et la fiche de l'appareil, appelez un électricien pour qu'il remplace la prise.

Première mise en service de l'appareil



Nota Bene!

- La machine ayant été contrôlée à l'usine avec du café, il est normal d'en trouver des traces dans le broyeur. Nous garantissons que cette machine est neuve.
- Nous conseillons de mesurer tout de suite la dureté de l'eau, en suivant la procédure illustrée au paragraphe « Programmation de la dureté de l'eau » (page 41).
- Certains modèles sont pourvus de filtre adoucisseur qui réduit le dépôt calcaire dans la machine. Pour l'installer, consultez le paragraphe « Installation du filtre » (page 43).

1. Branchez l'appareil sur le secteur.

Il faut programmer la langue désirée (les langues s'alternent toutes les 2 secondes environ) :

2. quand le français apparaît, appuyez sur la touche **OK** >  pendant 3 secondes (fig. 1). La langue étant mémorisée, l'écran affiche le message : "Français programmé".

Continuez en suivant les instructions fournies par l'appareil :

3. "REMPLIR LE RÉSERVOIR !" : extrayez le réservoir d'eau, remplissez-le d'eau fraîche jusqu'au niveau MAX et remettez-le à sa place (fig. 2).
4. "INSÉRER BUSE EAU ET APPUYER SUR OK": Vérifiez si la buse eau chaude est insérée sur le tuyau et placez un récipient au-dessous (fig. 3).

Appuyez sur la touche **OK** >  (fig. 1). L'écran affiche le message "Veuillez patienter...", pendant que l'appareil commence à produire de l'eau chaude.

La machine termine la procédure de premier démarrage, l'écran affiche le message "Arrêt en cours, Veuillez patienter ..." et l'appareil s'éteint. La machine à café est prête.



Nota Bene! Lors de la première utilisation, il faudra faire 4 ou 5 cafés et 4 ou 5 cappuccini avant d'obtenir de la machine un résultat satisfaisant.

MISE EN MARCHÉ DE L'APPAREIL

 **Nota Bene!** Avant d'allumer l'appareil, assurez-vous que l'interrupteur général est sur I (fig. 27).

À chaque mise en marche de l'appareil, celui-ci effectue automatiquement un cycle de préchauffage et de rinçage qui ne peut pas être interrompu. L'appareil ne sera prêt à travailler qu'après avoir exécuté ce cycle



Danger de brûlures ! Pendant le rinçage, un peu d'eau chaude sort des becs café. Attention aux éclaboussures d'eau !

- Pour allumer l'appareil, appuyez sur la touche  (fig. 4) : l'écran affiche le message "Chauffage... Veuillez patienter".

Le chauffage étant complété, l'écran affiche un autre message : "RINÇAGE" ; de cette manière, après avoir chauffé la chaudière, l'appareil fait couler l'eau chaude dans les circuits internes pour les chauffer.

L'appareil est en température quand l'écran affiche le message "MACHINE PRÊTE goût normal".

ARRÊT DE L'APPAREIL

À chaque arrêt de l'appareil, celui-ci effectue un rinçage automatique qui ne peut pas être interrompu.



Danger de brûlures ! Pendant le rinçage, un peu d'eau chaude sort des becs café. Attention aux éclaboussures d'eau !







Pour arrêter l'appareil, appuyez sur la touche  (fig. 4).

L'appareil exécute le rinçage puis il s'éteint.





 **Nota Bene!** Si l'appareil reste inutilisé longtemps, mettez l'interrupteur général sur 0 (fig. 28).

MODIFICATION DES PROGRAMMATIONS DU MENU

Réglage de l'horloge



1. Appuyez sur la touche P pour entrer dans le menu
2. Tournez le bouton de sélection jusqu'à ce que l'écran affiche le message "Réglage heure";
3. Appuyez sur la touche OK  ;
4. Tournez le bouton de sélection pour modifier les heures;
5. Appuyez sur la touche OK  pour confirmer (ou sur la touche  <ESC pour annuler l'opération);
6. Tournez le bouton de sélection pour modifier les minutes;
7. Appuyez sur la touche OK  pour confirmer (ou sur la touche  <ESC pour annuler l'opération);
8. Appuyez sur la touche  <ESC pour quitter le menu.



Réglage de la langue

1. Appuyez sur la touche P pour entrer dans le menu;
2. Tournez le bouton de sélection jusqu'à ce que l'écran affiche le message "Réglage langue";
3. Appuyez sur la touche OK  ;
4. Tournez le bouton de sélection jusqu'à ce que l'écran affiche la langue désirée;
5. Appuyez sur la touche OK  pour confirmer (ou sur la touche  <ESC pour annuler l'opération);
6. Appuyez sur la touche  <ESC pour quitter le menu.

Réglage de l'heure de marche automatique

Vous pouvez programmer l'heure de marche automatique pour que l'appareil soit prêt à une certaine heure (par exemple le matin) et que vous puissiez faire votre café tout de suite.

1. Appuyez sur la touche P pour entrer dans le menu;
2. Tournez le bouton de sélection jusqu'à ce que l'écran affiche le message "Marche automatique";
3. Appuyez sur la touche OK  ;
4. Tournez le bouton de sélection pour modifier les heures
5. Appuyez sur la touche OK  pour confirmer (ou sur la touche  <ESC pour annuler l'opération);

- ration)
6. Tournez le bouton de sélection pour modifier les minutes
7. Appuyez sur la touche **OK** >  pour confirmer (ou sur la touche  < **ESC** pour annuler l'opération)
8. Appuyez sur la touche  < **ESC** pour quitter le menu.



L'heure étant confirmée, le témoin rouge AUTO s'allume à l'écran pour indiquer que la fonction est active.

Pour désactiver la fonction, sélectionnez dans le menu la rubrique marche automatique et quittez en appuyant sur la touche  < **ESC**. Sur l'écran, l'icône AUTO s'éteindra.







Nota Bene! Pour activer cette fonction, il faut que l'heure soit programmée.

Démarrage du détartrage





1. Appuyez sur la touche P pour entrer dans le menu;
2. Tournez le bouton de sélection jusqu'à ce que l'écran affiche le message "Détartrage";
3. Appuyez sur la touche **OK** > ;
4. L'écran affiche le message "Confirmer ?";
5. Appuyez sur la touche **OK** >  pour confirmer (ou sur la touche  < **ESC** pour annuler l'opération);
6. Exécutez le détartrage en suivant les indications fournies au paragraphe "Détartrage" (page 78).

Réglage de la température





1. Appuyez sur la touche P pour entrer dans le menu
2. Tournez le bouton de sélection jusqu'à ce que l'écran affiche le message "Réglage température";
3. Appuyez sur la touche **OK** > ;
4. Tournez le bouton de sélection jusqu'à ce que l'écran affiche la température désirée (froide, moyenne, chaude)
5. Appuyez sur la touche **OK** >  pour confirmer (ou sur la touche  < **ESC** pour annuler l'opération);
6. Appuyez sur la touche  < **ESC** pour quitter le menu.

Arrêt automatique

1. Appuyez sur la touche P pour entrer dans le menu;
2. Tournez le bouton de sélection jusqu'à ce que l'écran affiche le message "Arrêt automatique";



3. Appuyez sur la touche **OK** > ;
4. Tournez le bouton de sélection jusqu'à ce que s'affiche le nombre d'heures de marche désiré (1, 2 ou 3 heures);
5. Appuyez sur la touche **OK** >  pour confirmer (ou sur la touche  < **ESC** pour annuler l'opération);
6. Appuyez sur la touche  < **ESC** pour quitter le menu.

Réglage de la dureté de l'eau

1. Appuyez sur la touche P pour entrer dans le menu;
2. Tournez le bouton de sélection jusqu'à ce que l'écran affiche le message "Dureté de l'eau";
3. Appuyez sur la touche **OK** > ;
4. Tournez le bouton de sélection jusqu'à ce que l'écran affiche le niveau de dureté de l'eau, révélé par la bande réactive (voir le paragraphe « Programmation de la dureté de l'eau » - page 78);
5. Appuyez sur la touche **OK** >  pour confirmer (ou sur la touche  < **ESC** pour annuler l'opération)
6. Appuyez sur la touche  < **ESC** pour quitter le menu.

Retour aux réglages d'usine (RAZ)

Cette fonction permet de rétablir tout le menu avec les réglages d'usine (sauf la langue qui reste celle en cours)

1. Appuyez sur la touche P pour entrer dans le menu
2. Tournez le bouton de sélection jusqu'à ce que l'écran affiche le message "Program. usine";
3. Appuyez sur la touche **OK** > ;
4. L'écran affiche le message "Confirmer ?";
5. Appuyez sur la touche **OK** >  pour confirmer et quitter (ou sur la touche  < **ESC** pour annuler l'opération).

Installation du filtre



Certains modèles sont dotés de filtre adoucisseur. Si le vôtre n'en a pas, vous pouvez en acheter un dans un centre SAV agréé.

Pour l'installer, procédez de la manière suivante :

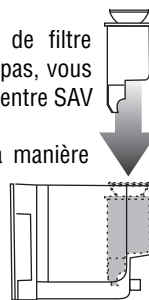
1. Insérez le filtre jusqu'au fond dans le réservoir d'eau (voir figure ci-contre).



Au moment où vous installez le filtre, vous devez signaler sa présence à l'appareil.

- Appuyez sur la touche P pour entrer dans le menu;
- Tournez le bouton de sélection jusqu'à ce que l'écran affiche le message "Install. filtre";
- Appuyez sur la touche **OK** > ;
- L'écran affiche le message "Confirmer ?"
- Appuyez sur la touche **OK** >  pour confirmer (un astérisque s'affiche en haut à droite de l'écran)
- Appuyez sur la touche  < **ESC** pour quitter le menu.



Remplacement du filtre (« RAZ filtre eau »)

Quand le témoin rouge  s'allume, vous devez remplacer le filtre :

- Extrayez le filtre usé et remplacez-le par un filtre neuf
- Appuyez sur la touche P pour entrer dans le menu;
- Tournez le bouton de sélection jusqu'à ce que l'écran affiche le message « RAZ filtre eau »;
- Appuyez sur la touche **OK** > ;
- L'écran affiche le message "Confirmer ?"
- Appuyez sur la touche **OK** >  pour confirmer (ou sur la touche  < **ESC** pour annuler l'opération);
- Appuyez sur la touche  < **ESC** pour quitter le menu.

Suppression du filtre

Si vous désirez utiliser l'appareil sans filtre, il faut le retirer et le signaler ; procédez de la manière suivante :

- Appuyez sur la touche P pour entrer dans le menu
- Tournez le bouton de sélection jusqu'à ce que l'écran affiche le message "Install. filtre";
- Appuyez sur la touche **OK** > ;
- L'écran affiche le message "Confirmer ?"
- Appuyez sur la touche  < **ESC**;
- Une fois que l'astérisque en haut à droite de l'écran a disparu, appuyez sur  < **ESC** pour quitter le menu.



Attention ! Si cette opération n'est pas exécutée, la machine risque de s'entarter.

Fonction de statistique

- Appuyez sur la touche P pour entrer dans le menu;
- Tournez le bouton de sélection jusqu'à ce que l'écran affiche le message "Statistique";
- Appuyez sur la touche **OK** > ;





- En tournant le bouton de sélection, vous pouvez vérifier :
 - combien de cafés ont été faits
 - combien de cappuccini ont été faits
 - combien de détartrages ont été effectués
 - combien de litres d'eau ont été fournis globalement
 - combien de fois le filtre à eau a été remplacé
- Appuyez 2 fois sur la touche  < **ESC** pour quitter le menu.

PRÉPARATION DU CAFÉ

Sélection du goût du café

La machine a été réglée en usine pour faire du café au goût normal.

Vous pouvez choisir parmi les goûts suivants :

-  Extraléger
-  Léger
-  Normal
-  Fort
-  Extrafort

Pour changer de goût, appuyez à plusieurs reprises sur la touche  (fig. 5) jusqu'à ce que l'écran affiche le goût désiré.

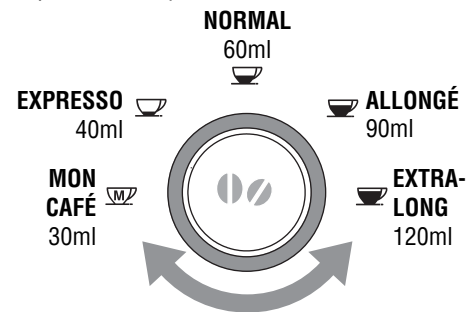

Sélection de la quantité de café

Pour sélectionner la quantité de café, tournez le bouton de sélection jusqu'à ce que le témoin correspondant à la quantité désirée s'allume :



Personnalisation de la quantité de MON CAFÉ

La machine est pré-réglée en usine pour fournir 30 ml.

- Posez une tasse sous les becs café (fig. 9).
- Tournez le bouton de sélection (C7) jusqu'à ce que le témoin  s'allume.
- Appuyez pendant au moins 8 secondes sur la touche sortie 1 tasse  (fig. 6). L'écran affiche le message "1 MON CAFÉ"

Program. Quantité” et la machine commence à produire le café ; relâchez la touche.

4. Dès que le café atteint le niveau désiré dans la tasse, appuyez de nouveau sur la touche 1 tasse .



La quantité est maintenant réglée sur celle de la nouvelle programmation.

On peut programmer la quantité d'eau "mon café" seulement pour 1 tasse de café. Si on presse la touche 2 tasses avec la quantité "mon café" sélectionnée, l'appareil prépare la quantité de café correspondant à deux pressions de la touche 1 tasse.

Préparation du café avec du café en grains







Attention ! Évitez les grains de café caramélisés ou confits car ils pourraient coller au broyeur à café et le rendre inutilisable.

1. Versez les grains de café dans le réservoir prévu (A3) (fig. 8).
2. Posez sous les becs café :
 - 1 tasse, si vous désirez 1 café (fig. 9);
 - 2 tasses, si vous désirez 2 cafés.
3. Abaissez la buse de manière à l'approcher le plus possible des tasses : la crème sera meilleure (fig. 10).
4. Appuyez sur la touche choisie (1 tasse  ou 2 tasses ) (fig. 6 et 11).
5. La préparation commence et l'écran affiche la barre d'avancement qui se remplit au fur et à mesure que le café coule (fig. 12).

L'opération étant terminée, l'appareil est prêt pour une nouvelle utilisation.



Nota Bene!

- Pendant que la machine fait le café, vous pouvez à tout moment arrêter la sortie café en appuyant sur l'une des touches correspondantes ( ou ).
- Une fois que le café est fait, si vous voulez en augmenter la quantité dans la tasse, il suffit de maintenir la pression sur l'une des touches sortie café ( ou ) jusqu'à obtenir la quantité désirée (cette opération doit être exécutée dans les 3 secondes).
- Si le café coule goutte à goutte ou trop vite, avec peu de crème, ou s'il est trop froid, lisez les conseils fournis au chapitre "Solution des problèmes" (page ).

Préparation du café avec du café prémoulu



Nota Bene! Si vous utilisez du café prémoulu, vous ne pourrez préparer qu'une tasse à la fois.

1. Appuyez à plusieurs reprises sur la touche  (fig. 13) jusqu'à ce que l'écran affiche "machine prête pour prémoulu".



Attention !

- Évitez de verser du café prémoulu quand la machine est arrêtée, il se disperserait à l'intérieur et il la salirait. Dans ce cas, la machine pourrait se détériorer.
 - Ne versez jamais plus de 1 doseur ras, autrement la machine pourrait se salir à l'intérieur ou l'entonnoir se boucher.
2. Versez dans l'entonnoir un doseur ras de café prémoulu (fig. 14).
 3. Posez une tasse sous les becs café.
 4. Appuyez sur la touche sortie 1 tasse  (fig. 6).



Réglage du broyeur à café

Le broyeur ne doit pas être réglé, tout au moins au début, car il est pré-réglé en usine pour que le café coule correctement.

Cependant, si au bout des premiers cafés le café coule trop vite ou trop lentement (goutte à goutte) vous devrez agir sur le bouton de réglage du degré de mouture (fig. 7).

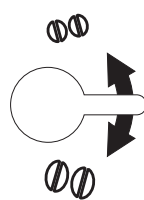

Pour que le café coule plus lentement et que la crème soit plus belle, tournez d'un cran vers le numéro 1 (= café moulu plus fin).

Pour que le café coule plus vite (et non goutte à goutte), tournez d'un cran vers le numéro 7 (= café moulu plus gros).

Pour sentir l'effet de cette correction, il faudra attendre au moins 2 cafés.



Nota Bene! Le bouton de réglage doit être tourné seulement quand le broyeur à café est en marche. (Après avoir pressé la touche de débit de café et on entend le broyeur fonctionner).

PRÉPARATION DE BOISSONS AVEC DU LAIT

Remplir et accrocher le pot à lait

1. Tournez le couvercle du pot à lait dans le sens des aiguilles d'une montre jusqu'au-delà du dé clic et retirez-le.
2. Versez une quantité suffisante de lait dans le pot, sans dépasser le niveau MAX imprimé sur la poignée (fig. 15).

i Nota Bene! Utilisez de préférence du lait écrémé ou demi-écrémé, à peine sorti du réfrigérateur (environ 5 °C).

3. Veillez à ce que le plongeur (B4) soit bien introduit dans le siège prévu sur le fond du couvercle du pot à lait (fig. 16)
4. Remettez le couvercle sur le pot à lait et tournez à bloc en sens inverse des aiguilles d'une montre.
5. Retirez la buse eau chaude du tuyau (fig. 17).
6. Accrochez le pot à lait au tuyau en poussant jusqu'au bout (fig. 18).
7. Posez une tasse assez grande sous les becs café (A14) et sous la buse lait mousseux (fig. 19). Au besoin, déplacez légèrement vers l'extérieur la buse lait mousseux (B5 - fig.19).

Préparation du cappuccino

1. Remplissez de lait le pot (B) et accrochez-le comme indiqué au paragraphe " Remplir et accrocher le pot à lait ".
2. Placez le curseur émulsion lait (B1) entre les mots CAPPUCINO et CAFFELATTE estampillés sur le couvercle du pot à lait. Vous pouvez régler la qualité de la mousse : en poussant légèrement le curseur vers CAFFELATTE vous obtiendrez une mousse plus compacte. En le poussant en revanche vers CAPPUCINO vous obtiendrez une mousse moins dense.

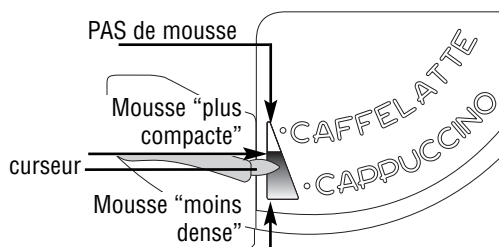

3. Appuyez sur la touche cappuccino (fig. 22). L'écran affiche le message "Cappuccino". (Au bout de quelques secondes, le lait mousseux sort de la buse et remplit la tasse au-dessous. La sortie de lait s'arrête automatiquement et le café commence à couler)

i Nota Bene! Si vous voulez interrompre la préparation, appuyez deux fois sur la touche CAPPUCCINO : la première pression interrompt la sortie de lait mousseux, la seconde celle de café.

Préparation du lait mousseux

1. Remplissez de lait le pot (B) et accrochez-le comme indiqué au paragraphe " Remplir et accrocher le pot à lait ".
2. Réglez le curseur émulsion lait (B1) selon la quantité de mousse désirée.
3. Appuyez deux fois sur la touche CAPPUCINO (fig. 22). L'écran affiche le message "Lait mousseux".

i Nota Bene! Si vous voulez interrompre la préparation de lait mousseux, appuyez une fois sur la touche CAPPUCINO.

Préparation du café au lait

1. Remplissez de lait le pot (B) et accrochez-le comme indiqué au paragraphe " Remplir et accrocher le pot à lait ".
2. Réglez le curseur émulsion lait (B1) sur CAFFELATTE.
3. Appuyez sur la touche CAPPUCINO (fig. 22). L'écran affiche le message "Cappuccino".

i Nota Bene! Si vous voulez interrompre la préparation du café au lait, appuyez deux fois sur la touche CAPPUCINO.

Préparation du lait chaud

1. Remplissez de lait le pot (B) et accrochez-le comme indiqué au paragraphe " Remplir et accrocher le pot à lait ".
2. Réglez le curseur émulsion lait (B1) sur CAFFELATTE.
3. Appuyez deux fois sur la touche CAPPUCINO (fig. 22). L'écran affiche le message "Lait mousseux".



Nota Bene! Si vous voulez interrompre la préparation de lait moussieux, appuyez une fois sur la touche CAPPUCCINO.

Programmer les quantités de café et de lait pour cappuccino ou lait moussieux

La machine a été préréglée en usine pour fournir 70 ml de lait moussieux et 80 ml de café.

Si vous désirez modifier ces quantités, procédez de la manière suivante :

1. Posez une tasse sous les becs café et sous la buse lait moussieux (fig. 19).
2. Appuyez pendant au moins 8 secondes sur la touche CAPPUCCINO (fig. 22). L'écran affiche le message "Lait pour Cappuccino Prog. Quantité".
3. Relâchez la touche. La machine commence à faire couler le lait.
4. Dès que la quantité de lait désirée est atteinte, appuyez de nouveau sur la touche CAPPUCCINO.
5. Après quelques secondes, la machine commence à faire couler le café dans la tasse et l'écran affiche le message "Café pour Cappucc. Prog. Quantité".
6. Dès que la quantité de café désirée est atteinte, appuyez de nouveau sur la touche CAPPUCCINO. Le café cesse de couler et l'écran affiche le message "MACHINE PRÊTE".

La machine est maintenant réglée sur les nouvelles quantités.

Nettoyage du pot à lait après usage

Nettoyez les conduits du pot à lait après chaque utilisation, pour éviter les dépôts de résidus de lait et les obturations.



Attention ! Danger de brûlures ! Pendant le nettoyage des conduits internes du pot à lait, un peu d'eau chaude sort de la buse lait moussieux (B5). Attention aux éclaboussures d'eau !

1. Posez une tasse ou autre récipient sous la buse lait moussieux (B5 - fig. 19).
2. Appuyez sur la touche "CLEAN" (B3 - fig. 20) et maintenez la pression pendant au moins 8 secondes. L'écran affiche le message "Nettoyage en cours".
3. Retirez le pot à lait et nettoyez le tuyau à l'aide d'une éponge (fig. 21).

PRÉPARATION DE L'EAU CHAUDE

Préparation



Attention ! Danger de brûlures ! Ne laissez pas la machine sans surveillance pendant la sortie d'eau chaude. Quand la tasse est pleine, interrompez la sortie d'eau chaude, comme indiqué plus bas. Le tuyau de la sortie eau chaude chauffe pendant que l'eau coule : saisissez l'élément uniquement par la poignée.

1. Vérifiez si l'élément sortie eau chaude (B7) est correctement accroché (fig. 3).
2. Placez un récipient sous la sortie (le plus près possible pour éviter les éclaboussures).
3. Appuyez sur la touche  (fig. 1). L'écran affiche le message "Eau chaude..." : l'eau coule.





Nota Bene! Pour interrompre la sortie d'eau chaude, appuyez sur la touche .



Attention : Ne faites pas couler d'eau chaude pendant plus de 2 minutes.

Modification de la quantité

La machine est préréglée en usine pour fournir 250 ml. Si vous désirez modifier cette quantité, procédez de la manière suivante :

1. Posez un récipient sous le bec
2. Appuyez et maintenez la pression pendant au moins 8 secondes sur la touche . L'écran affiche le message "Eau chaude Prog. Quantité".
- Quand l'eau chaude dans la tasse atteint le niveau désiré, appuyez de nouveau sur la touche .

La machine est maintenant réglée sur la nouvelle quantité.

NETTOYAGE ET ENTRETIEN



Danger de décharges électriques ! Danger de décharges électriques ! N'immergez jamais la machine dans l'eau !



Attention ! Danger de brûlures ! Avant de nettoyer la machine, laissez-la refroidir.



Attention !

- Pour nettoyer la machine, évitez les solvants, les détergents abrasifs et l'alcool.
- Aucun composant de l'appareil ne peut passer au lave-vaisselle.
- Évitez d'utiliser des objets métalliques pour retirer les dépôts de calcaire ou de café, vous risqueriez de rayer les surfaces en métal ou en plastique.

Vidage de l'égouttoir



Attention ! Si l'égouttoir (A11) n'est pas vidé périodiquement, l'eau risque de déborder et de pénétrer à l'intérieur de la machine ou de couler à côté. Cela peut endommager la machine, le plan d'appui et la zone alentour.

L'égouttoir est doté d'un indicateur de niveau d'eau consistant en un flotteur rouge qui se soulève quand le niveau de l'eau dans l'égouttoir monte.

Videz l'égouttoir avant que l'indicateur rouge ne soit visible (fig. 23).

Pour retirer l'égouttoir :

1. Ouvrez le volet de service (fig. 24)
2. Extrayez l'égouttoir et le tiroir à marc (fig. 25)
3. Videz l'égouttoir et le tiroir à marc (A9);
4. Remettez l'égouttoir et le tiroir à marc (A9)
5. Refermez le volet de service.

Nettoyage de la machine

Les pièces suivantes doivent être nettoyées périodiquement:

- le réservoir d'eau (A7)
- l'égouttoir (A11)
- le tiroir à marc (A9)
- les becs café (A14) et tuyau eau chaude (A15),
- l'entonnoir pour introduire le café prémoulu (A4),
- l'intérieur de la machine, accessible après

- avoir ouvert le volet de service (A12),
- l'infuseur (A8),
- le pot à lait (B)

Nettoyage du réservoir d'eau

1. Nettoyez périodiquement (environ une fois par mois) le réservoir d'eau (A7) à l'aide d'un chiffon imbibé de détergent délicat.
2. Rincez soigneusement le réservoir d'eau après l'avoir débarrassé de tous les résidus de détergent.

Nettoyage de l'égouttoir

- Nettoyez l'égouttoir (A11) chaque fois que vous le videz, à l'aide d'un chiffon imbibé de détergent délicat.

Nettoyage du tiroir à marc

1. Nettoyez le tiroir à marc (A9) chaque fois que vous le videz, à l'aide d'un chiffon imbibé de détergent délicat.
2. Essayez de racler, à l'aide d'une épingle, les dépôts de café les plus tenaces. Si cela ne suffit pas, laissez le tiroir dans l'eau pendant quelques minutes pour ramollir les dépôts.



Attention! Le tiroir à marc doit être vidé chaque fois que on ouvre le volet de service, même s'il n'est pas plein. S'il n'est pas vidé, on risque de domager l'appareil lorsqu'il est remplie trop. La lampe témoin s'allume chaque 14 tasses de café. (Ce nettoyage doit être effectué avec l'appareil allumé).

Nettoyage des becs

1. Nettoyez le tuyau (A15), si possible après chaque utilisation, à l'aide d'une éponge ou d'un chiffon (fig. 21).
2. Contrôlez périodiquement (environ une fois par mois) si les trous de la sortie café (A14) ne sont pas bouchés. Au besoin, grattez les dépôts de café avec une épingle (fig. 26) une éponge ou une brosse à poils durs.

Nettoyage de l'entonnoir pour introduire le café

- Contrôlez périodiquement (environ une fois par mois) si l'entonnoir pour le café prémoulu n'est pas bouché. Au besoin, grattez les dépôts de café avec un couteau de cuisine.

Nettoyage de l'intérieur de la machine

1. Contrôlez périodiquement (environ une fois par semaine) si l'intérieur de la machine n'est pas sale. Au besoin, grattez les dépôts de café avec une épingle, une éponge ou une brosse à poils durs.
2. Aspirez tous les résidus (fig. 27)

Nettoyage de l'infuseur

L'infuseur doit être nettoyé au moins une fois par mois.

! Attention ! L'infuseur (A8) ne peut pas être extrait quand la machine est allumée. N'essayez pas de retirer l'infuseur de force, vous pourriez abîmer la machine.

1. Arrêtez la machine.
2. Ouvrez le volet de service (fig. 24).
3. Extrayez l'égouttoir et le tiroir à marc (fig. 25).
4. Appuyez vers l'intérieur sur les deux boutons rouges tout en extrayant l'infuseur (fig. 28).

! Attention ! Nettoyez l'infuseur (A8) sans détergent, car l'intérieur du piston est traité avec un lubrifiant qui partirait avec, l'infuseur serait alors collé et inutilisable.

5. Immergez l'infuseur dans l'eau pendant environ 15 minutes et rincez-le.

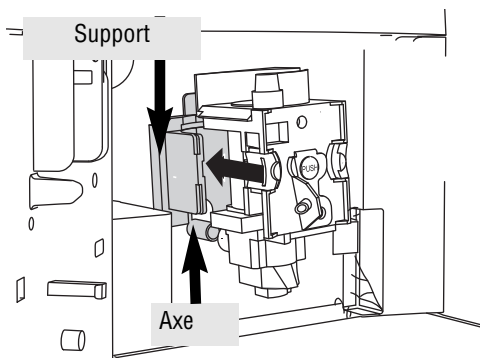

6. Remontez l'infuseur (A8) en l'introduisant dans le support interne et sur l'axe en bas puis appuyez sur le symbole PUSH jusqu'au déclic de blocage.

i Nota Bene! Si l'infuseur est difficile à insérer, vous devez d'abord l'amener à la bonne dimension en appuyant fort sur le bas et sur le haut en même temps (voir figure).

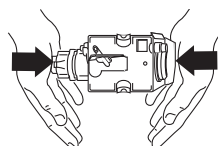

7. Après quoi, assurez-vous que les touches rouges sont ressorties.
8. Remplacez l'égouttoir (A11) et le tiroir à marc (A9).
9. Refermez le volet de service (A12).

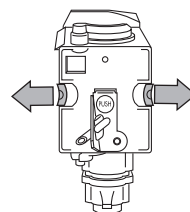

Nettoyage du pot à lait

! Attention ! Nettoyez toujours les conduits internes du pot à lait (B) après avoir préparé le lait. Si le pot contient encore du lait, remettez-le au réfrigérateur. Nettoyez le pot après chaque préparation, en suivant les indications du paragraphe "Nettoyage du pot à lait après usage".

1. Tournez le couvercle du pot à lait dans le sens des aiguilles d'une montre et retirez-le.
2. Retirez la buse et le plongeur.
3. Retirez le curseur en le tirant vers l'extérieur.
4. Lavez soigneusement tous les composants à l'eau chaude + détergent délicat. Assurez-vous en particulier qu'il n'y pas de résidus de lait dans les trous ni sur le tuyau situé sur la pointe du curseur.

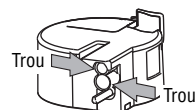
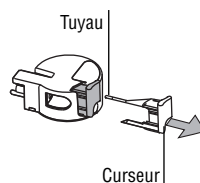
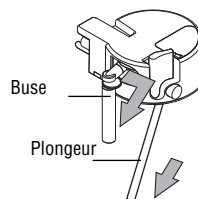



5. Vérifiez aussi que le plongeur et la buse ne sont pas bouchés par des résidus de lait.
6. Remontez le curseur, la buse et le plongeur.
7. Remplacez le couvercle du pot à lait

DÉTARTRAGE

Quand le témoin rouge  clignotant s'allume sur l'écran et que le message "DÉTARTRE !" s'affiche et clignote, détartré la machine !

! Attention ! Le détartrant contient des acides qui peuvent irriter la peau et les yeux. Il est impératif de respecter les consignes de sécurité du fabricant figurant sur le flacon de détartrant et de suivre le comportement indiqué en cas de contact avec la peau ou les yeux.

i Nota Bene! La garantie n'intervient pas si le détartrage n'est pas effectué régulièrement.

1. Allumez la machine.
2. Appuyez sur la touche P pour entrer dans le menu
3. Tournez le bouton de sélection jusqu'à ce que l'écran affiche le message "Détartrage".
4. Appuyez sur la touche OK . L'écran affiche le message "Détartrage Confirmer ?": appuyez sur OK  pour activer la fonction.
5. Si l'écran affiche le message "INSÉRER BUSE EAU !", insérez-la (fig. 3).
6. L'écran affiche le message "Verser détartrant. Confirmer ?"
7. Videz le réservoir d'eau (A7).
8. Versez dans le réservoir d'eau le détartrant dilué dans l'eau (dans les proportions indiquées sur le flacon) et utilisez toujours le détartrant préconisé par De'Longhi (adressez-vous aux centres SAV agréés).
9. Posez sous la buse eau chaude (B7) un récipient vide d'une capacité minimale de 1,5 l (fig. 3).

SSS Attention ! Danger de brûlures L'eau chaude qui sort de la buse contient des acides. Attention aux éclaboussures d'eau !

10. Appuyez sur la touche OK  pour confirmer que vous avez versé la solution et démarrer le détartrage.
 11. L'écran affiche le message "Machine en détartrage".
- Après environ 30 minutes, l'écran affiche le mes-

- sage "Rinçage REMPLIR LE RÉSERVOIR !".
12. Extrayez le réservoir d'eau, videz-le, rincez-le à l'eau courante, remplissez-le d'eau propre et remettez-le à sa place.
 13. Videz le récipient utilisé pour récupérer la solution détartrante et remettez-le sous la buse eau chaude.
 14. Appuyez sur la touche OK  pour démarrer le rinçage. L'eau chaude sort de la buse et l'écran affiche le message "Rinçage...".
 15. Quand le réservoir d'eau est complètement vide, l'écran affiche le message "Rinçage terminé... Confirmer ?".
 16. Appuyez sur la touche OK  et remplissez le réservoir d'eau. La machine est prête.

PROGRAMMATION DE LA DURETÉ DE L'EAU

Le message DÉTARTRE est affiché au bout d'une période prédéfinie de fonctionnement qui dépend de la dureté de l'eau.

La machine est préprogrammée en usine sur le niveau de dureté 1.

Éventuellement, la machine peut être programmée selon la dureté de l'eau utilisée dans les différentes régions, modifiant ainsi la fréquence d'affichage du message



Mesurage de la dureté de l'eau

1. Sortez la bande réactive "TOTAL HARDNESS TEST" de son emballage.
2. Immergez la bande dans un verre d'eau pendant une seconde environ.
3. Ressortez-la et secouez-la légèrement. Environ 1 minute après, il se forme 1, 2, 3, ou 4 petits carrés rouges, selon la dureté de l'eau. Chaque carré correspond à 1 niveau.



Niveau 1  

Niveau 2  

Niveau 3  

Niveau 4  

Programmation de la dureté de l'eau

1. Appuyez sur la touche P pour entrer dans le menu
2. Tournez le bouton de sélection jusqu'à sélectionner "Dureté de l'eau".
3. Appuyez sur la touche OK >  pour confirmer.
4. Tournez le bouton de sélection et programmez le niveau révélé par la bande réactive (voir fig. du paragraphe précédent)
5. Appuyez sur la touche OK >  pour confirmer
6. Appuyez sur la touche  < ESC pour quitter le menu.

La machine est maintenant réglée sur la nouvelle programmation de la dureté de l'eau.

CARACTÉRISTIQUES TECHNIQUES

Tension : 220-240 V~ 50/60 Hz max. 10A

Puissance absorbée : 1350W

Pression: 15 bar

Capacité réservoir d'eau : 1,7 litres

Dimensions LxHxP : 272x374x441 mm

Poids : 11,4 Kg

MESSAGES AFFICHÉS À L'ÉCRAN

MESSAGE AFFICHÉ	CAUSE PROBABLE	SOLUTION
REEMPLIR LE RÉSERVOIR !	<ul style="list-style-type: none"> Le réservoir d'eau est vide ou mal inséré. 	<ul style="list-style-type: none"> Remplissez le réservoir d'eau et/ou insérez-le correctement en appuyant à bloc jusqu'au déclic.
MOUTURE TROP FINE RÉGLER LE BROYEUR ! Insérez la buse à eau chaude, appuyez sur ok	<ul style="list-style-type: none"> La mouture est trop fine et le café coule trop lentement. La machine ne parvient pas à faire du café. 	<ul style="list-style-type: none"> Tournez le bouton de réglage de la mouture d'un cran vers le numéro 7 Insérez la buse eau chaude, appuyez sur  et laissez couler l'eau pendant quelques secondes
INSÉRER BUSE EAU !	<ul style="list-style-type: none"> La buse eau n'est pas insérée ou elle l'est mal 	<ul style="list-style-type: none"> Insérez la buse eau
VIDER LE TIROIR À MARC !	<ul style="list-style-type: none"> Le tiroir à marc (A9) est plein 	<ul style="list-style-type: none"> Videz le tiroir à marc, effectuez le nettoyage et remettez-le en place. Important : quand vous extrayez l'égouttoir, vous DEVEZ toujours vider le tiroir à marc, même s'il n'est pas plein. Sans cela, il se peut qu'après, en faisant les cafés suivants, le tiroir se remplisse plus que prévu et que la machine s'engorge.
INSÉRER LE TIROIR À MARC !	<ul style="list-style-type: none"> Après le nettoyage, le tiroir à marc n'a pas été remis à sa place 	<ul style="list-style-type: none"> Ouvrez le volet de service et insérez le tiroir à marc
INSÉRER POT À LAIT !	<ul style="list-style-type: none"> Le pot à lait n'est pas inséré 	<ul style="list-style-type: none"> Insérez le pot à lait
INTRODUIRE CAFÉ MOULU !	<ul style="list-style-type: none"> La fonction "café prémoulu" a été sélectionnée, mais le café prémoulu n'a pas été versé dans l'entonnoir. 	<ul style="list-style-type: none"> Introduisez le café prémoulu dans l'entonnoir ou sélectionnez la fonction "grains de café".

MESSAGE AFFICHÉ	CAUSE PROBABLE	SOLUTION
DÉTARTRER !	<ul style="list-style-type: none"> Il indique que la machine est entartrée. 	<ul style="list-style-type: none"> Il faut exécuter au plus vite le programme de détartrage décrit au chap. "Détartrage".
RÉDUIRE DOSE CAFÉ !	<ul style="list-style-type: none"> L'entonnoir pour le café prémoulu est bouché. Vous avez utilisé trop de café en grains ou prémoulu. 	<ul style="list-style-type: none"> Videz l'entonnoir à l'aide d'un couteau (voir par. "Nettoyage de l'entonnoir pour introduire le café"). Sélectionnez un goût plus léger ou réduisez la quantité de café prémoulu et demandez à nouveau du café à la machine.
REEMPLIR LE RÉSERVOIR DE GRAINS !	<ul style="list-style-type: none"> Il n'y a plus de grains de café. 	<ul style="list-style-type: none"> Remplissez le réservoir de grains.
INSÉRER LE GROUPE INFUSEUR !	<ul style="list-style-type: none"> Après le nettoyage, l'infuseur n'a pas été remis à sa place. 	<ul style="list-style-type: none"> Insérez l'infuseur comme indiqué au paragraphe "Nettoyage de l'infuseur".
REFERMER LE VOLET !	<ul style="list-style-type: none"> Le volet de service est ouvert. 	<ul style="list-style-type: none"> Refermez le volet de service.
ALARME GÉNÉRIQUE !	<ul style="list-style-type: none"> L'intérieur de la machine est très sale. 	<ul style="list-style-type: none"> Nettoyez soigneusement la machine comme indiqué au par. « Nettoyage et entretien ». Après quoi, si la machine affiche encore le message, adressez-vous à un centre de service.

SOLUTION DES PROBLÈMES

Voici une liste de dysfonctionnements possibles

Si le problème ne peut pas être résolu de la manière décrite, adressez-vous à l'Assistance Technique.

FR

PROBLÈME	CAUSE PROBABLE	SOLUTION
Le café n'est pas chaud	<ul style="list-style-type: none">• Les tasses n'ont pas été préchauffées• L'infuseur a refroidi parce qu'il s'est écoulé 2/3 minutes depuis le dernier café.	<ul style="list-style-type: none">• Réchauffez les tasses en les rinçant à l'eau chaude ou en les laissant pendant au moins 20 minutes posées sur la plaque chauffe-tasses.• Avant de faire le café, chauffez l'infuseur en appuyant sur la touche  (fig. 29)
Le café est peu crémeux	<ul style="list-style-type: none">• Le café est moulu trop gros• Le mélange de café ne va pas.	<ul style="list-style-type: none">• Tournez le bouton de réglage de la mouture d'un cran vers le numéro 1 en sens inverse des aiguilles d'une montre pendant que le broyeur est en marche (fig. 7).• Utilisez un mélange pour machines à café expresso.
Le café sort trop lentement ou goutte à goutte	<ul style="list-style-type: none">• Le café est moulu trop fin	<ul style="list-style-type: none">• Tournez le bouton de réglage de la mouture d'un cran vers le numéro 7 dans le sens des aiguilles d'une montre pendant que le broyeur est en marche (fig. 7). Tournez d'un cran à la fois jusqu'à ce que le café coule comme vous le souhaitez.
Le café sort trop vite	<ul style="list-style-type: none">• Le café est moulu trop gros.	<ul style="list-style-type: none">• Tournez le bouton de réglage de la mouture d'un cran vers le numéro 1 en sens inverse des aiguilles d'une montre pendant que le broyeur est en marche (fig. 7). Attention à ne pas trop tourner le bouton de réglage de la mouture, autrement, quand vous demanderez deux cafés, il risquera de couler goutte à goutte.

PROBLÈME	CAUSE PROBABLE	SOLUTION
Un des deux becs, ou les deux, ne laisse (nt) pas couler le café	<ul style="list-style-type: none"> Les becs sont bouchés. 	<ul style="list-style-type: none"> Nettoyez-les avec une épingle, une éponge ou une brosse à poils durs (fig. 26)
Au lieu de sortir par les becs, le café coule le long du volet de service (A12).	<ul style="list-style-type: none"> Les trous des becs sont bouchés par de la poudre de café séchée. Le tiroir mobile (A13) dans le volet de service est coincé. 	<ul style="list-style-type: none"> Nettoyez-les avec une épingle, une éponge ou une brosse à poils durs (fig. 26) Nettoyez bien le tiroir mobile (A13) surtout à proximité des charnières.
De l'eau sort de la buse à la place du café.	<ul style="list-style-type: none"> Le café moulu est resté bloqué dans l'entonnoir (A4) 	<ul style="list-style-type: none"> Nettoyez l'entonnoir (A4) à l'aide d'une fourchette en bois ou en plastique et nettoyez l'intérieur de la machine.
Le lait ne sort pas de la buse (B5)	<ul style="list-style-type: none"> Le plongeur n'est pas introduit ou il est mal introduit 	<ul style="list-style-type: none"> Introduisez bien le plongeur (B4) dans le caoutchouc du couvercle du pot à lait (fig. 16).
Le lait mousse peu.	<ul style="list-style-type: none"> Le couvercle du pot à lait est sale 	<ul style="list-style-type: none"> Nettoyez le couvercle du lait en suivant le paragraphe « Nettoyage du pot à lait »
Le lait mousse à grosses bulles ou il est craché par la buse	<ul style="list-style-type: none"> Le lait n'est pas assez froid ou ce n'est pas du lait demi-écrémé/écrémé Le curseur émulsion lait est mal réglé. 	<ul style="list-style-type: none"> Utilisez de préférence du lait écrémé ou demi-écrémé, à peine sorti du réfrigérateur (5 °C environ) Si le résultat ne vous satisfait toujours pas, essayez du lait d'une autre marque. Déplacez légèrement le curseur vers l'indication "CAF-FELATTE" (voir par. "Préparation du cappuccino").

Cette garantie s'applique aux Machines à Espresso Superautomatiques portant la marque de fabrique De'Longhi.

GARANTIE LIMITÉE

FR

Qu'est-ce qui est couvert par la garantie?

Nous garantissons que chaque appareil est exempt de vices de matériaux et de fabrication. Notre obligation, dans le cadre de cette garantie, est limitée à la réparation, à notre usine ou dans un centre de réparation agréé, de toutes les pièces défectueuses ou leurs composants. Le modèle neuf ou réparé sera retourné aux frais de la société. Cette garantie ne s'applique que dans les cas où l'appareil est utilisé conformément aux instructions de l'usine qui l'accompagnent et sur un circuit électrique à courant alternatif (c.a.).

Combien de temps dure la garantie?

Cette garantie dure deux (2) années à partir de la date d'achat indiquée sur votre reçu et s'applique uniquement à l'acheteur initial pour l'utilisation.

Qu'est ce qui n'est pas couvert par cette garantie?

Cette garantie ne couvre ni les défauts ou dégâts résultant de réparations ou altérations apportées à l'appareil en dehors de notre usine ou des centres de réparation agréés ni les appareils qui ont été soumis à un mauvais traitement, une mauvaise utilisation, une négligence ou des accidents. En outre, les dommages-intérêts directs ou indirects résultant de l'utilisation de ce produit ou de la rupture d'un contrat ou du non-respect de cette garantie ne sont pas recouvrables dans le cadre de cette garantie. Certains états ou provinces n'autorisent pas l'exclusion ou la limitation des dommages-intérêts directs ou indirects. Par conséquent, la limitation ci-dessus peut ne pas s'appliquer à vous.

Comment faire réparer l'appareil?

Si des réparations s'avèrent nécessaires, consultez les informations ci-dessous :

Résidents des États-Unis : Veuillez appeler notre ligne d'assistance sans frais au #1-866-Latte-Best (Heures de service : du lundi au vendredi de 8 :30 à 20 :00, samedi de 9 :30 à 17 :30) ou connectez-vous à notre site Web à www.delonghi.com. Pour tous les accessoires, les pièces détachées et les pièces de rechange, veuillez contacter notre service des pièces détachées au 1-866-528-8323.

Résidents du Canada : Veuillez appeler notre ligne d'assistance sans frais au #1-866-Latte-Best ou 1-866-528-8323 ou connectez-vous à notre site Web à www.delonghi.com.

Résidents du Mexique : Veuillez consulter la déclaration de garantie limitée pour le Mexique.

Autres pays : Veuillez visitez www.delonghi.com.

Veuillez consulter le dos du manuel pour connaître les adresses de De'Longhi.

La garantie ci-dessus remplace toutes les autres garanties et représentations explicites. Toutes les garanties implicites sont limitées à la période de garantie applicable établie ci-dessus. Cette limitation ne s'applique pas si vous concluez un contrat d'extension de garantie avec De'Longhi. Certains états ou provinces n'autorisent pas les limitations sur la durée des garanties implicites. Par conséquent, les exclusions ci-dessus peuvent ne pas s'appliquer à vous. De'Longhi n'autorise aucune personne ni société à assumer des responsabilités en association avec la vente ou l'utilisation de ses appareils.

Comment s'appliquent les lois de l'état ou de la province?

Cette garantie vous donne des droits juridiques précis et vous pouvez également avoir d'autres droits qui peuvent varier d'un état à un autre ou d'une province à une autre.