

Robot vacuum cleaner

User manual

SR10J50*** Series

- Before operating this unit, please read the instructions carefully.
- For indoor use only.



SAMSUNG

Contents

Preparation

Safety information	3
Safety information	3
Important safety instructions	4

Installation

Installation	12
Accessories	13
Charging	14
Installing the virtual guard (Optional)	16
Part name of the virtual guard	17
Inserting batteries	17

Operations

Using the robot vacuum cleaner	18
Cleaning method for each mode	20
Using the remote control	21
Name of each part	25
Setting time/schedule	26
Setting the time	26
Setting the schedule	26

Maintenance

Cleaning and maintaining	27
Cleaning the dustbin	27
Emptying the dustbin (Quick Empty)	28
Cleaning the driving wheel	28
Cleaning the sensors and the camera	28
Cleaning the power brush	29
Cleaning the side brush	30

Appendices

Notes and cautions	31
Charging	31
In use	31
Cleaning and maintenance	33
About the battery	33
About the IrDA sensor	34
Information codes	35
Troubleshooting	36
Warnings about battery	38
How to remove the battery	38
Specifications	40

Safety information

Safety information

WARNING

- Before operating the appliance, please read this manual thoroughly and retain it for your reference.

WARNING

- Because these following operating instructions cover various models, the characteristics of your vacuum cleaner may differ slightly from those described in this manual.

Caution/Warning symbols used

WARNING

Indicates that a danger of death or serious injury exists.

CAUTION

Indicates that a risk of personal injury or material damage exists.

Other symbols used

NOTE

Indicates that the following text contains additional important information.

Important safety instructions

When using an electrical appliance, basic precautions should be observed, including the following:

Read all instructions before using your robot vacuum cleaner.

Unplug the charger (station) from outlet when not in use and before conducting maintenance.

⚠ WARNING

To reduce the risk of fire, electric shock, or injury:

General

- Use only as described in this manual.
- Do not operate the robot vacuum cleaner or charger (station) if it has been damaged in any way.
- If the robot vacuum cleaner is not working as it should, has been dropped, damaged, left outdoors, or dropped in water, return it to a customer care center.
- Do not handle the charger (station) or robot vacuum cleaner with wet hands.
- Use only on dry, indoor surfaces.
- This appliance can be used by children aged from 8 years and above and persons with reduced physical, sensory or mental capabilities or lack of experience and knowledge if they have been given supervision or instruction concerning use of the appliance in a safe way and understand the hazards involved.
- Children shall not play with the appliance. Cleaning and user maintenance shall not be made by children without supervision.

BATTERY Charger (station)

- Do not modify the polarized plug to fit a non-polarized outlet or extension cord.
- Do not use outdoors or on wet surfaces.
- Unplug the charger (station) from the outlet when not in use and before servicing.
- Use only the charger (station) supplied by the manufacturer to recharge.
- Do not use with a damaged cord or plug or a loose power outlet.
- Do not pull or carry by the cord, use the cord as a handle, close the door on the cord, or pull the cord around sharp edges or corners. Keep the cord away from heated surfaces.
- Do not use extension cords or outlets with inadequate current carrying capacity.
- Do not unplug by pulling on the cord. To unplug, grasp the plug, not the cord.
- Do not mutilate or incinerate batteries as they will explode at high temperatures.
- Do not attempt to open the charger (station). Repairs should only be carried out by a qualified customer care center.
- Do not expose the charger (station) to high temperatures or allow moisture or humidity of any kind to come into contact with the charger (station).

Robot vacuum cleaner

- Do not pick up hard or sharp objects such as glass, nails, screws, coins, and etc.
- Do not use without a filter in place. When servicing the unit, never put fingers or other objects into the fan chamber in case the unit accidentally turns on.
- Do not put any objects into openings. Do not use with any openings blocked; keep openings free of dust, lint, hair, and anything that may reduce air flow.
- Do not use to pick up toxic materials (chlorine bleach, ammonia, drain cleaner, etc.).
- Do not use to pick up anything that is burning or smoking, such as cigarettes, matches, or hot ashes.
- Do not use to pick up flammable or combustible liquids such as gasoline, nor use on areas where they may be present including:
 - Locations with candles or desk lamps on the floor.
 - Locations with unattended fires (fire or embers).
 - Locations with distilled alcohol, thinner, ashtrays with burning cigarettes, etc.
- Do not use the robot vacuum cleaner in an enclosed space filled with vapours given off by oil based paint, paint thinner, moth proofing substances, flammable dust, or other explosive or toxic vapours.
- Leaks from battery cells can occur under extreme usage or temperature conditions.
- If the liquid gets on skin, wash quickly with water. If the liquid gets into the eyes, flush them immediately with clean water for a minimum of 10 minutes. Seek medical attention.

⚠ WARNING**Power related**

- Please prevent any risk of electric shock or fire.
 - Do not damage the power cord.
 - Do not pull the power cord too hard or touch the power plug with wet hands.
 - Do not use a power source other than the national rated voltage and also do not use a multi outlet to supply power to number of devices at the same time.
 - Do not leave the power cord carelessly on the floor.
 - Do not use a damaged power plug, power cord or loose power outlet.
- Clean dust or any foreign matters on the pin and contact part of the power plug.
 - There is a risk of electric shock or malfunction.

Before use

- Do not use the robot vacuum cleaner near combustible materials.
 - Places near candles, desktop lamps, fireplaces or near combustible materials such as gasoline, alcohol, thinners etc.
- The robot vacuum cleaner is intended for household use therefore do not use it in an attic, basement, storage, industrial building, out of indoor space, in places with moisture (such as bathroom, laundry), or on the table or shelves.
 - The robot vacuum cleaner can be damaged or malfunction.

-
- Install the Virtual guard (option) in front of dangerous areas (such as stairs or railings) to prevent damaging the product or getting injured.
 - For your safety, always keep the cliff sensor clean.
 - Be sure the robot vacuum cleaner does not pass through or touch any kind of liquids.
 - The robot vacuum cleaner can be severely damaged and it may contaminate other areas if the wheels pass through liquid.
 - Do not spill any liquids on the charger.
 - There is a risk of fire or electric shock.
 - Do not use the charger for anything other than its intended purpose.
 - There is a risk of fire or severe damage to the charger.
 - Always keep the cliff sensor clean for your safety.

In use

- If any abnormal sounds, smells or smoke come from the robot vacuum cleaner, immediately shut off the power switch at the bottom of the robot vacuum cleaner and contact a service center.

Cleaning and maintenance

- When the power cord is damaged, contact a service center to get it replaced by certified repairman.
 - There is a risk of fire or electric shock.
- Please check with a Samsung Electronics service center when exchanging batteries.
 - Using batteries from other products can cause malfunction.

⚠ CAUTION**Before use**

- Insert the dustbin before using the robot vacuum cleaner.
- Open room doors before cleaning in order to have all rooms cleaned and install a Virtual guard (option) in front of entryways, balconies, bathrooms, or other areas where the robot vacuum cleaner may fall.
- Be careful with the followings for proper automatic recharging.
 - Always turn on the power of the charger.
 - Install the charger where the robot vacuum cleaner can easily find.
 - Do not leave any object in front of the charger.
- When installing the charger, do not leave the cord carelessly on the floor since the robot vacuum cleaner may get tangled by it.
- Do not use the robot vacuum cleaner on black colored floors.
 - The robot vacuum cleaner may not be able to operate normally.
- Do not pick up the robot vacuum cleaner by the dustbin holder.
- Do not place any objects within 0.5 m to both sides and 1 m to the front of the charger.
- Make sure the charger's charging contact is not damaged or have any foreign matters on it.
- Do not install the charger in an area with a dark floor.
 - If the floor around the charger is dark, recharging is hindered.
- Move any obstacles that may disturb the robot vacuum cleaner's movement (such as children's indoor swing or slides) before cleaning.

In use

- Using the robot vacuum cleaner on thick carpet may damage both the robot vacuum cleaner and the carpet.
 - The robot vacuum cleaner cannot pass over carpet that is thicker than 1 cm.
- Do not use the robot vacuum cleaner on tables or other high surfaces.
 - There is a risk of damage if it falls.
- The robot vacuum cleaner may bump into chair, desk legs therefore move them away for faster and efficient cleaning.
- When the robot vacuum cleaner is operating, do not lift it up or carry it to another area.
- Do not hold the robot vacuum cleaner by its driving wheels when carrying it to another area.
- Do not put any objects on top of the robot vacuum cleaner since it may cause malfunction.
- Remove any large papers or plastic bags from the floor before using the robot vacuum cleaner since they may block the intake.
- The robot vacuum cleaner may not be able to continue its operation if it is stuck at entrances or veranda doorsills.
 - The robot vacuum cleaner stops operating for safety reasons if it cannot move for more than 5 minutes.
 - To resume operating, turn the power switch off and then on again after moving it to a location where it can continue cleaning.
- Do not aim the red pointer directly at people or animals (optional).

Cleaning and maintenance

- Prevent any damage to the robot vacuum cleaner by complying the followings.
 - Do not clean the robot vacuum cleaner by spraying water directly onto it or use benzene, thinner, acetone or alcohol to clean it.
- Do not disassemble or repair the robot vacuum cleaner yourself.
 - This should only be done by a certified repairman.
- Always keep the obstacle sensor and cliff sensor clean.
 - If foreign matter accumulates, sensors may malfunction.

Installation

Power of the charger must be on at all times.

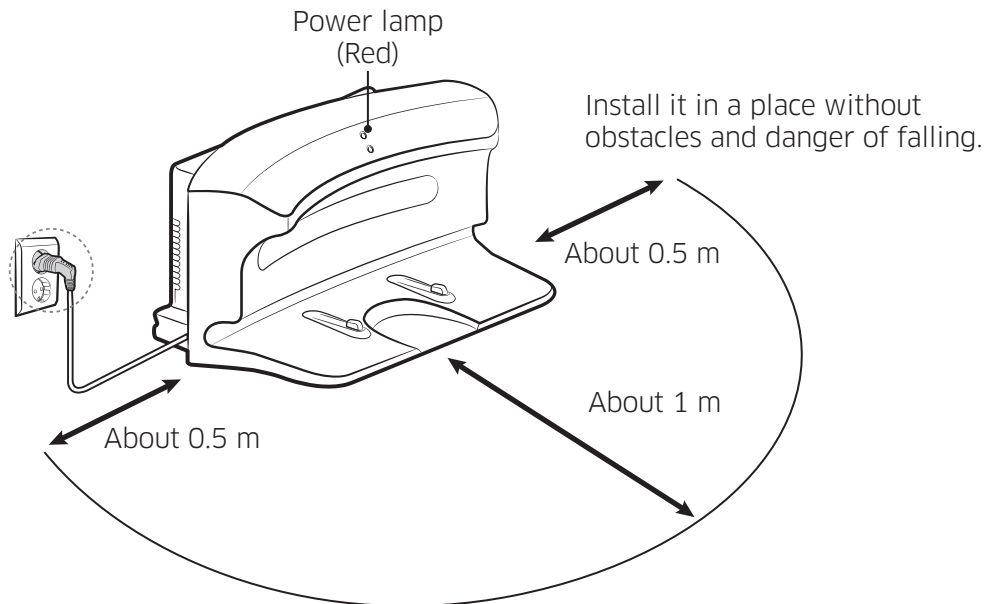

NOTE

- Install the charger in a place where the floor and wall are level.
- Install the charger along the grain of wooden floors.
- If the power switch is off, the robot vacuum cleaner will not charge even if it is docked on the charger.
- Always turn on the power of the charger.
 - If power is not supplied to the charger, the robot vacuum cleaner cannot find it and cannot automatically recharge.
 - If the robot vacuum cleaner is left detached from the charger, the battery will drain naturally.
- If the robot vacuum cleaner is in energy-saving mode, power will not come on even if the power switch is turned off and then on. Press and hold the Start/Stop button on the robot vacuum cleaner.

Accessories



Remote control (Option)

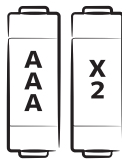

Batteries
[AAA type (Option)]

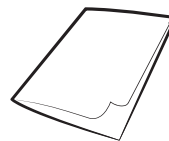

User manual

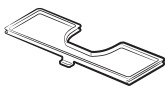

Spare filter (Option)

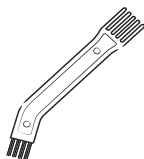

Cleaning brush



Virtual guard (Option)

Charging

It takes approximately 120 minutes to completely charge when charging for the first time after purchase and can be used for approximately 90 minutes.

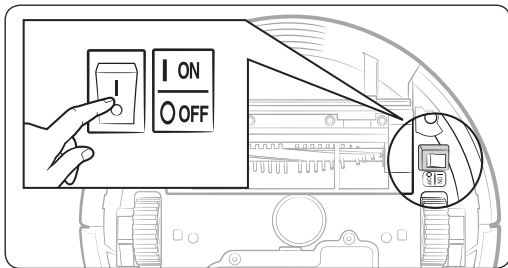
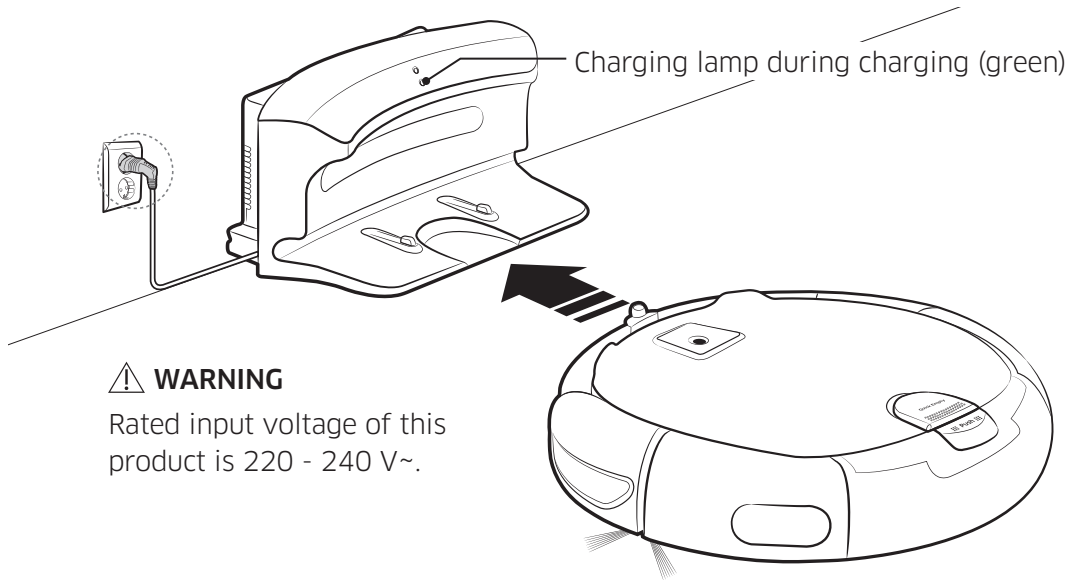

1 Turn on the power switch on the bottom.

You must turn on the power switch to turn on the robot vacuum cleaner.

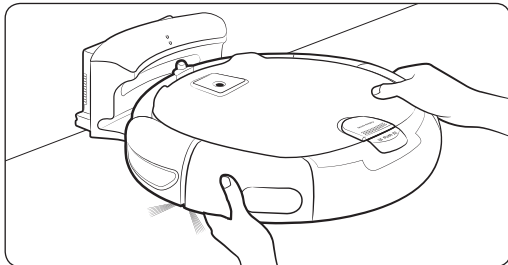

2 Manually charge the robot vacuum cleaner by placing it on the charger.

Make sure the charge pins of the robot vacuum cleaner and the charger is aligned.



3 Check the charging status.

“88:88” will turn on according to charging progress and “FULL” will turn on when charging is complete.

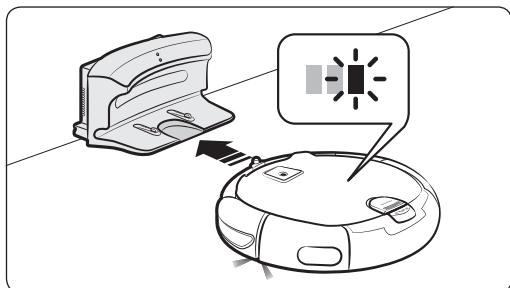

Automatic charging

When the battery indicator blinks during cleaning, the robot vacuum cleaner will return to the charger to charge itself automatically.

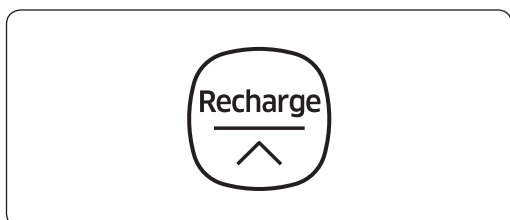

Recharge

You can command the robot vacuum cleaner to recharge at the charger while it is in cleaning process.

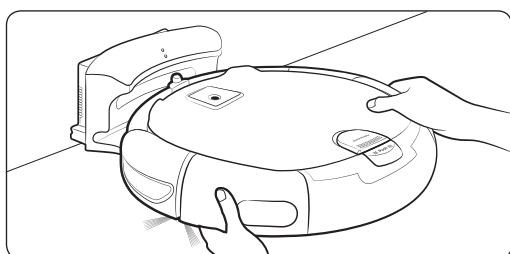

Low battery (Lo)

Manually charge the robot vacuum cleaner by placing it on the charger.

✓ Steps to take if recharging is not being executed.

Check the installation status of the charger when:

- the charger is located in a place where the robot vacuum cleaner cannot easily access.
- distance between the charger and robot vacuum cleaner is over 5 m apart.
 - It may take a long time for the robot vacuum cleaner to return to the charger for recharging.

Manually charge the robot vacuum cleaner when:

- the charger is located in a corner.
- battery is fully exhausted.
- the robot vacuum cleaner is stuck by obstacles (furniture etc.).
- the robot vacuum cleaner can't climb threshold near charge. (Height of the threshold that the robot vacuum cleaner can climb: about 1.5 cm and below)
- when the battery indicator blinks and "Lo" is displayed.
- when the robot vacuum cleaner is set on Spot clean or Manual clean mode.

Installing the virtual guard (Optional)

Infrared ray from the Virtual guard will restrict the robot vacuum cleaner from approaching certain areas.

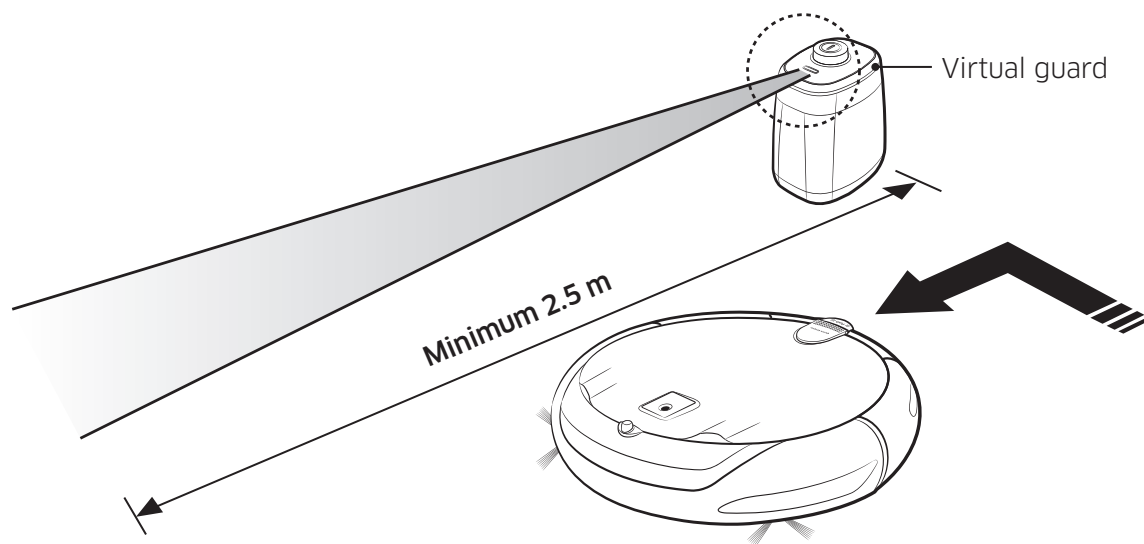

The distance of virtual wall is 2.5 m at minimum and may differ depending on surroundings and movement status of the robot vacuum cleaner.

Power lamp (Red) will blink.

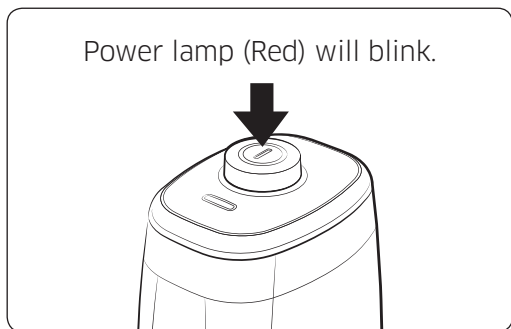

1 Press the Power button to turn it on.

2 Install the Virtual guard where you want to restrict the robot vacuum cleaner's entrance.

Make sure that the distance sensor is facing in the desired direction you want to create a invisible barrier (which will restrict the robot vacuum cleaner's approach).

Part name of the virtual guard

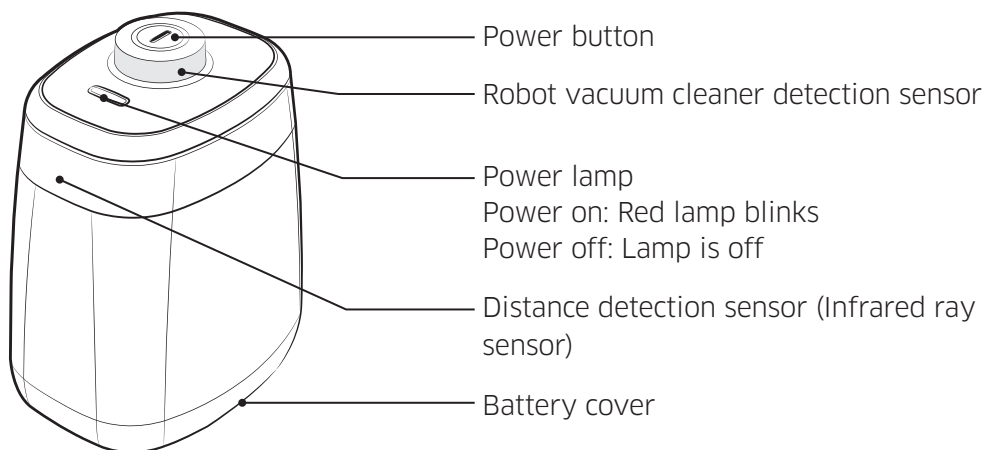

Inserting batteries

Batteries for the Virtual guard must be purchased separately.

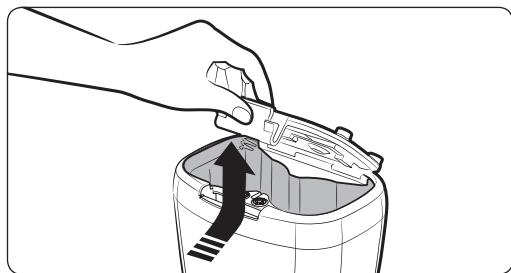

1 Open the battery cover of the Virtual guard by pressing the locking tab and lift it up.

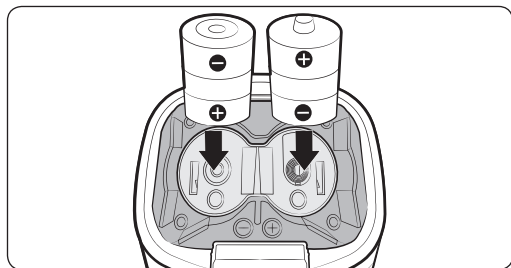

2 Insert the batteries (D type) as shown in the illustration (check the +, - polarity).



3 Insert the tip of the cover into the slot and push the other end to close the battery cover.

Using the robot vacuum cleaner

You must turn on the power switch before using the robot vacuum cleaner.

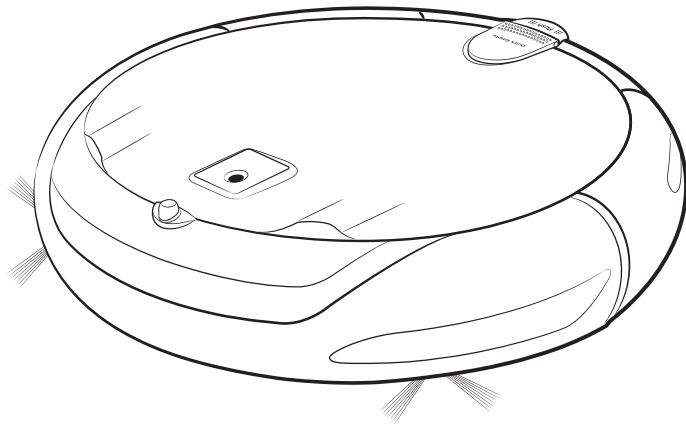

Turning the power on/off

Turn on/off the power switch on the bottom of the robot vacuum cleaner.

WARNING

- When the robot vacuum cleaner is not used for 10 minutes, power will turn off automatically.

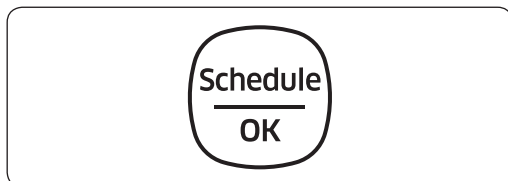
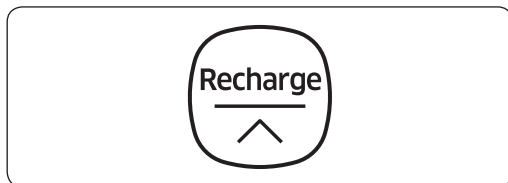
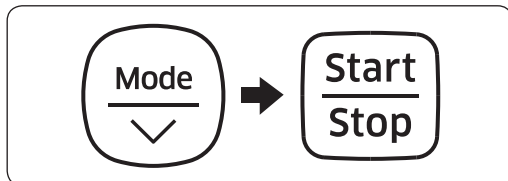
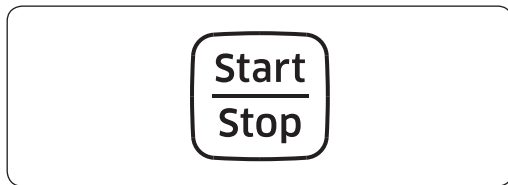

Using auto clean mode

The robot vacuum cleaner moves and cleans automatically until it cleans an entire space once.

* Stop cleaning: Press the  button shortly

Using the cleaning modes

You can select the desired cleaning mode.

Recharge





You can command the robot vacuum cleaner to recharge at the charger automatically while it is in cleaning process.

Setting schedule

You can set or cancel on-time or daily schedule.

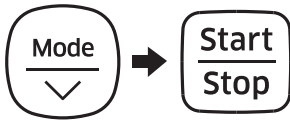
* Refer to "Setting the schedule".

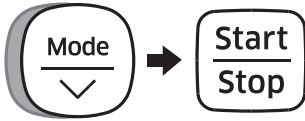
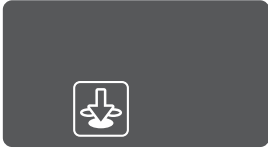
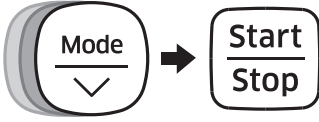
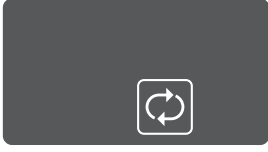
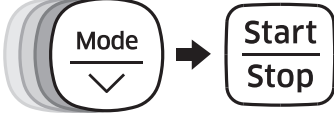
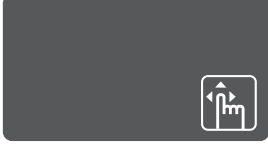
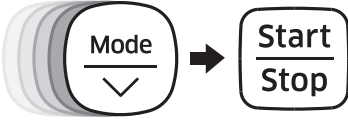
Selecting cleaning mode

Cleaning mode	How to select	Displayed icon
Auto clean	Press once 	
Spot clean	Press twice 	
Max clean	Press 3 times 	
Manual clean	Press 4 times  * Direction control can be done only by the remote control.	
Edge clean	Press 5 times 	

* When the robot vacuum cleaner is being charged, you can only select the Auto clean, Max clean or Edge clean mode.

Cleaning method for each mode

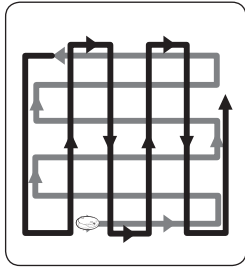

Auto clean
Cleans automatically until an entire space is cleaned once.

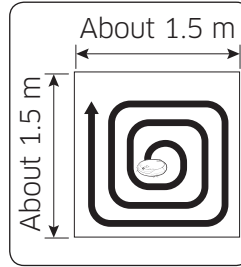

Spot clean
Cleans a localized area intensely. It can be used to clean bread or cookie crumbs.

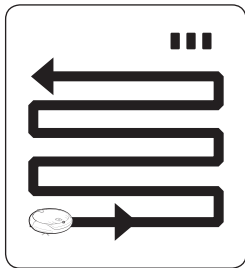

Max clean
Cleans until the battery is depleted.

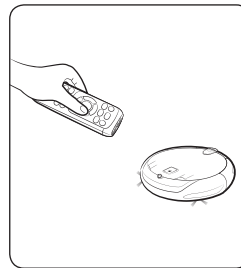



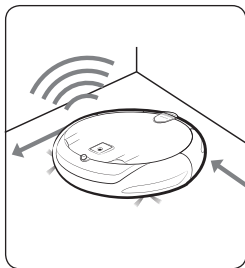





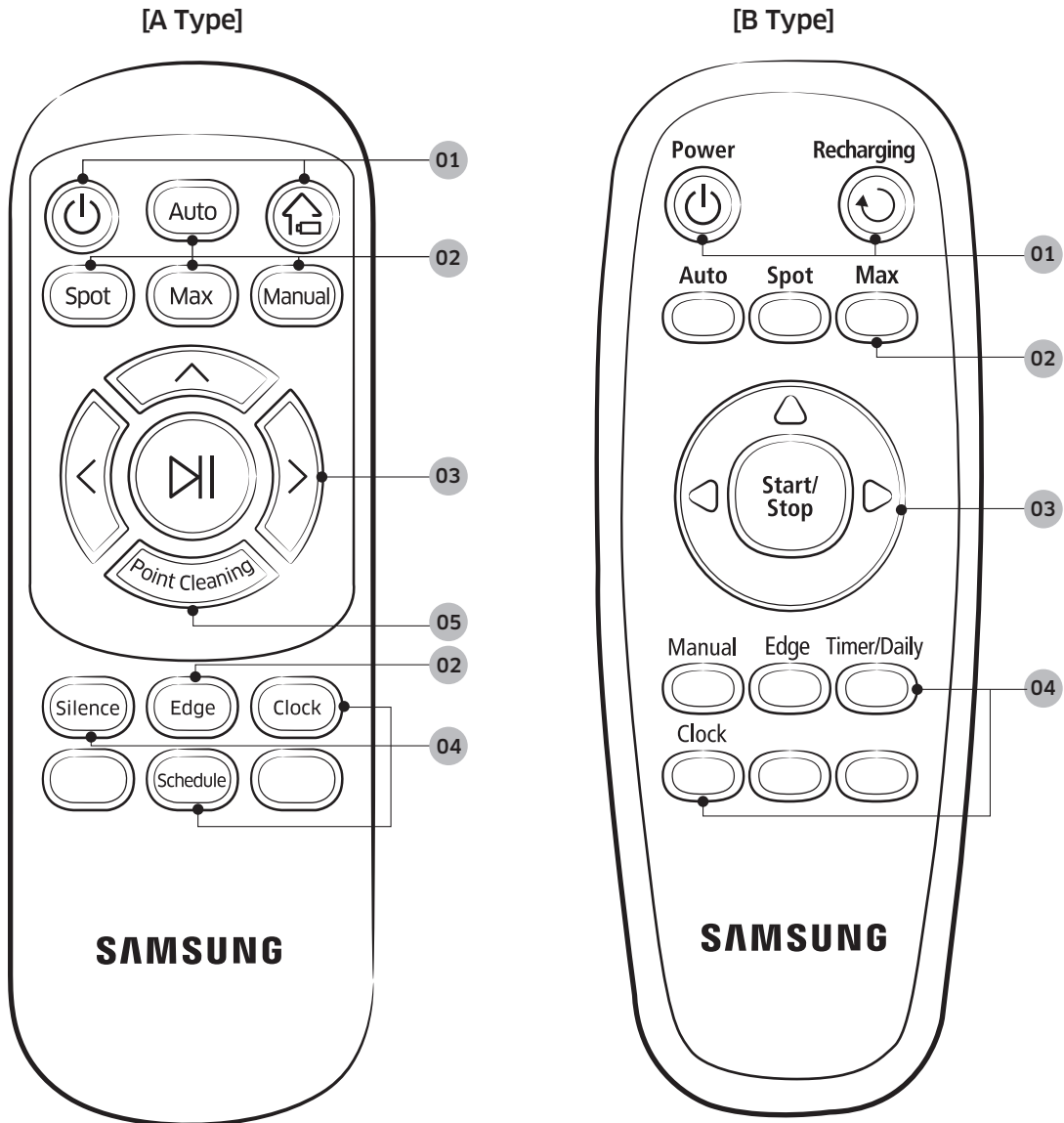







Manual clean
You can move the robot vacuum cleaner with the remote control to clean the desired spot.



Edge clean
Cleans the corners by reaching to them as close as possible.

Using the remote control



[A Type]	[B Type]
	Power 
	Recharging 
	Auto 
	Spot 
	Max 
	Manual 
	Edge 
	Start/Stop 

01 Power/Recharging

Power

Turn the robot vacuum cleaner's power on/off

Recharging

Select to recharge the robot vacuum cleaner at the charger while it is in cleaning process

02 Cleaning mode

Auto clean

Select to automatically clean an entire space once

Spot clean

Select to clean a localized area intensely

Max clean

Select to make the robot vacuum cleaner to clean until battery indicator flashes after reaching down to one level

Manual clean

Select to manually control and clean by using the remote control

Edge clean

Select to clean the corners by reaching to them as close as possible

- When the obstacle sensor detects an obstacle during the cleaning, the robot vacuum cleaner reduces its speed to minimize the bumping impact and the bumper sensor also helps it lower the bumping impact.

Start/Stop

Select to start or stop cleaning process

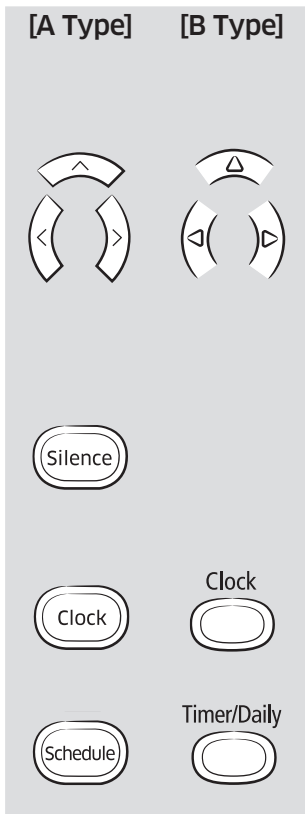

03 Direction control

- Select to move forward
- Select to turn left
- Select to turn right
- * Moving backward is not available

04 Additional function

Silence mode

- Select to clean with lower operation noise
- "SHHH" displays on the display panel while the Silence mode is operating.

Setting the time

Refer to page 26

Setting the schedule

Refer to page 26

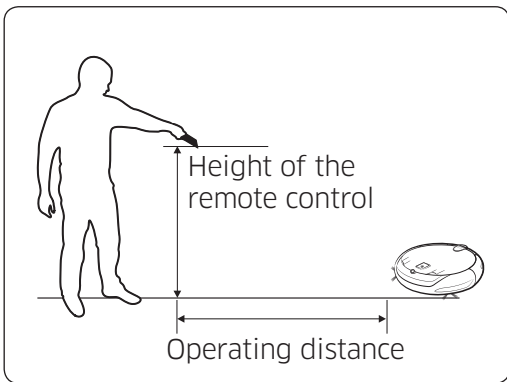
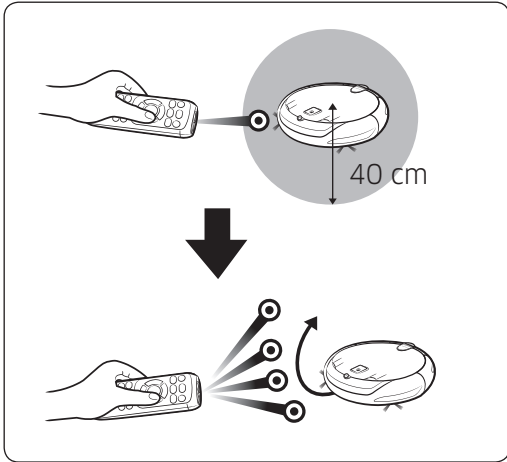

05 Point cleaning

Only available with A type remote control

You can use the remote control to point and clean the desired spot while the robot vacuum cleaner is in cleaning process.

- Point the red light on the floor within 40 cm around the robot vacuum cleaner's location.
- Press and hold the Point cleaning button to move the red light to the desired spot. The the robot vacuum cleaner will follow the light while cleaning.

Operating distance of the remote control

Height of the remote control	0.5 m	1 m	1.5 m
Operating distance	About 1.5 m	About 2 m	About 2.5 m

✓ Inserting batteries

Open the battery cover by lifting it up while pressing the locking tab and insert the batteries as shown in the illustration. Then, close the cover until it clicks into place.

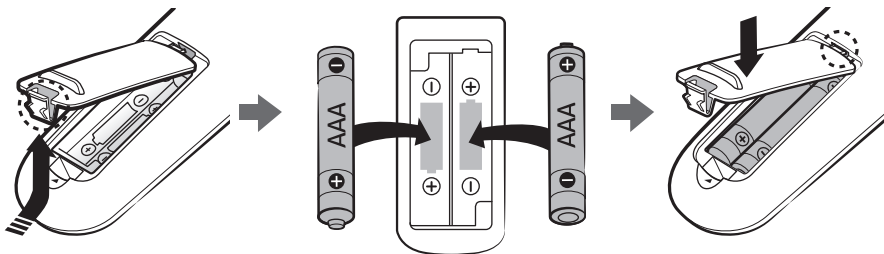

Name of each part

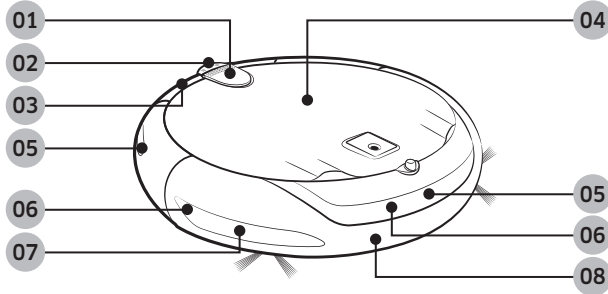

Top

- 01 Quick Empty cover (Option)
- 02 Dustbin button
- 03 Dustbin
- 04 Display panel
- 05 Remote control sensor
- 06 Obstacle sensor
- 07 Virtual guard sensor (Option)
- 08 Bumper sensor

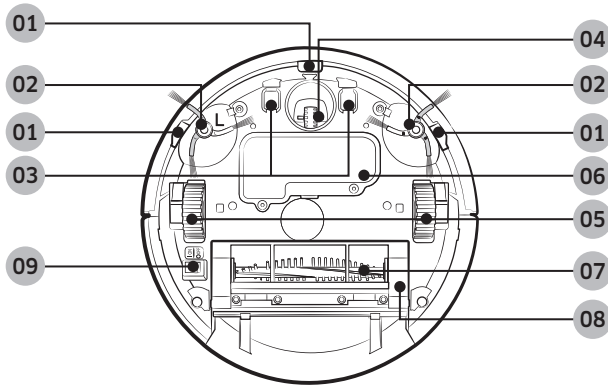

Bottom

- 01 Cliff sensor
- 02 Side brush
- 03 Charge pin
- 04 Roller
- 05 Driving wheel
- 06 Battery cover
- 07 Power brush
- 08 Power brush cover
- 09 Power switch

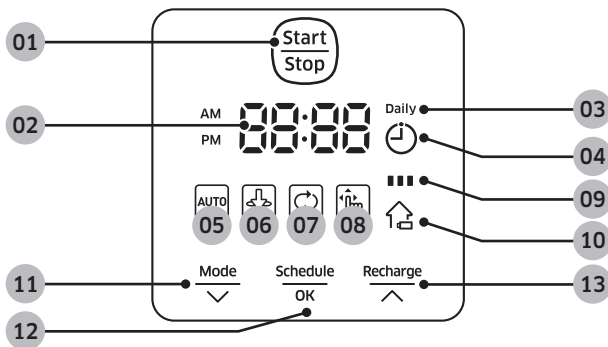

Display panel

- 01 Start/Stop button
- 02 Number display
- 03 Daily schedule
- 04 One-time schedule
- 05 Auto clean
- 06 Spot clean
- 07 Max clean
- 08 Manual clean
- 09 Battery indicator
- 10 Recharging
- 11 Cleaning mode button
- 12 Schedule button
- 13 Recharge button

Setting time/schedule

B type remote control's , ,   buttons works in same manner as A type remote control.

Setting the time

- You must set the current time before using the one-time/daily schedule.
- You can set the time only with the remote control.

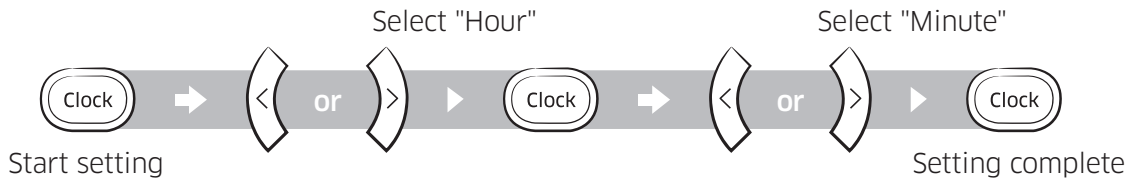

Setting the schedule

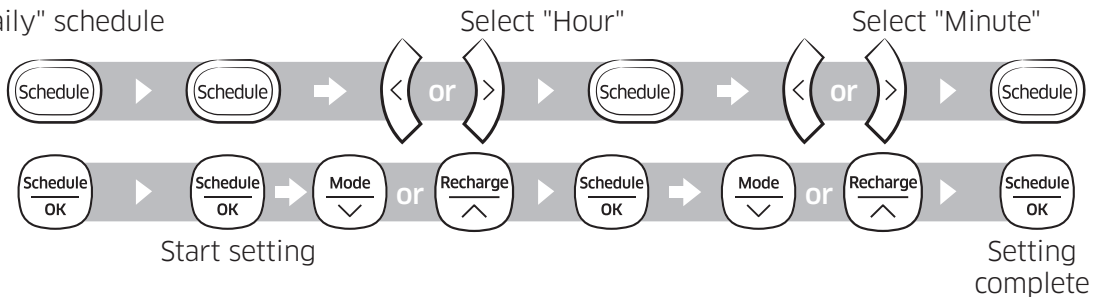

- Setting/cancelling the schedule can only be done while the robot vacuum cleaner is docked on the charger.
- Press the Schedule button shortly to set one-time schedule.
- Press the Schedule button for 3 seconds to set daily schedule.

Select "One-time" or "Daily" schedule



Cancelling during setup

Cancelling One-time/Daily schedule

To cancel the one-time schedule	 Cancel complete
To cancel the daily schedule	 →  Press for 3 sec. → Cancel complete

Cleaning and maintaining

You must turn off the power switch before cleaning the robot vacuum cleaner.

Cleaning the dustbin

Clean the dustbin if there's too much dust in the dustbin.

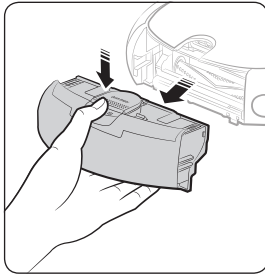

1 Remove the dustbin

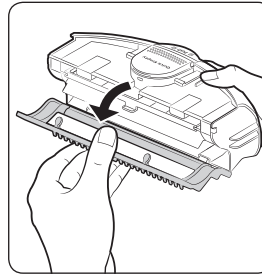

2 Open the dustbin cover

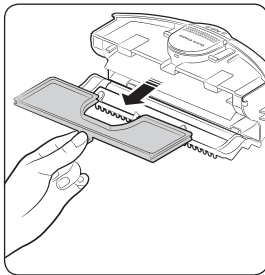

3 Remove the filter from the dustbin

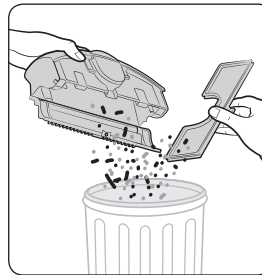

4 Remove dust in the dustbin and the filter

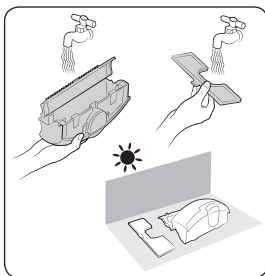

5 Wash the dustbin and the filter

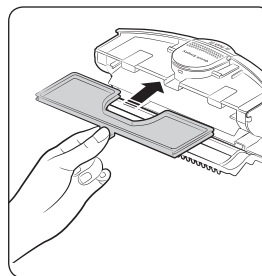

6 Reassemble the filter into the dustbin

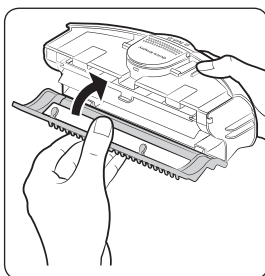

7 Close the dustbin cover

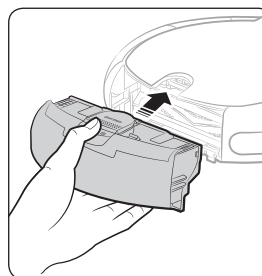

8 Reinsert the dustbin into the robot vacuum cleaner

Emptying the dustbin (Quick Empty)

Use the Quick Empty cover for emptying the dustbin easily.

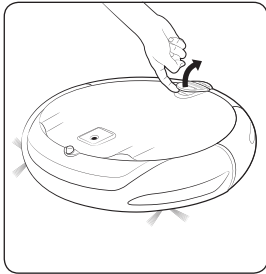

1 Open the Quick Empty cover

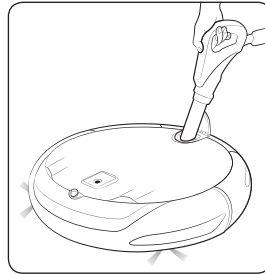

2 Remove dust in the dustbin with a vacuum cleaner

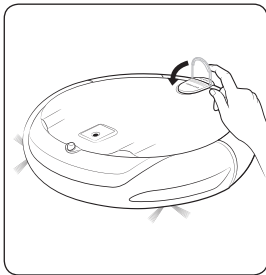

3 Close the Quick Empty cover

Cleaning the driving wheel

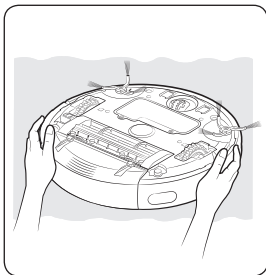

1 Put a soft cloth on the floor and place the robot vacuum cleaner upside-down

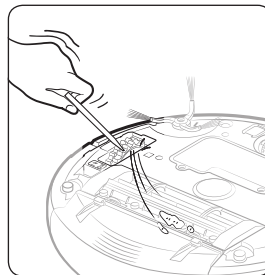

2 Use a blunt rod or tweezers to remove the foreign matters

Cleaning the sensors and the camera

Lightly wipe with soft cloth.

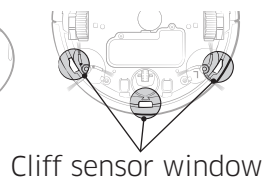
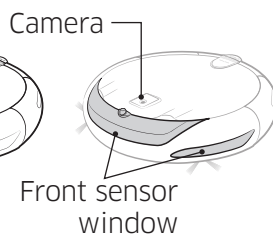
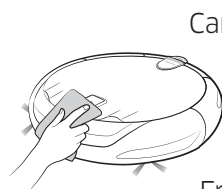

Cleaning the power brush

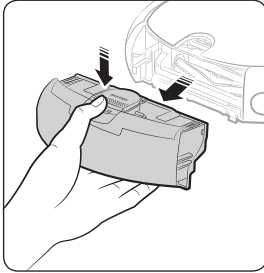

1 Remove the dustbin

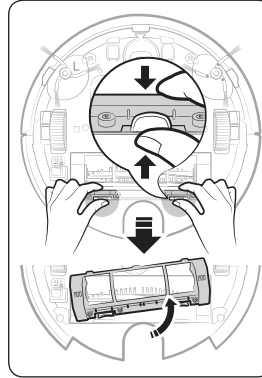

2 Remove the power brush cover

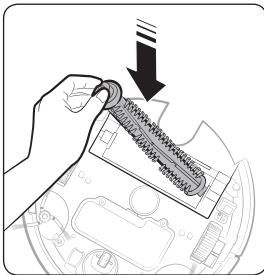

3 Remove the power brush

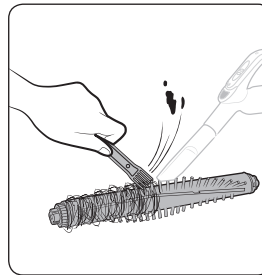

4 Clean the power brush

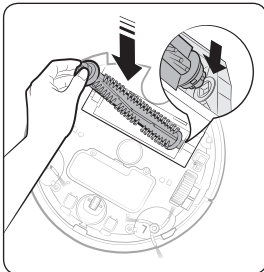

5 Reassemble the power brush

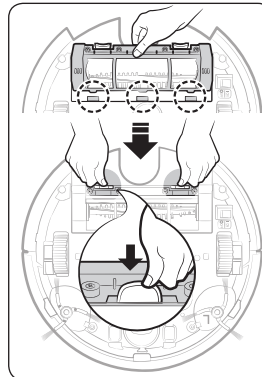

6 Reassemble the power brush cover

Cleaning the side brush

Clean the side brush if there's foreign matter on the brush.

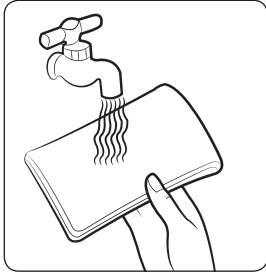

1 Dip soft cloth into warm water

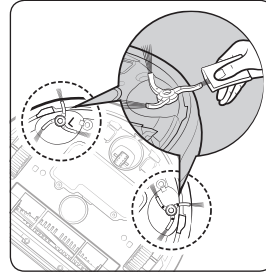

2 Wrap the side brushes with the cloth for about 10 seconds and then wipe it

If hair or string is caught between the main unit and the side brush, follow the below steps.

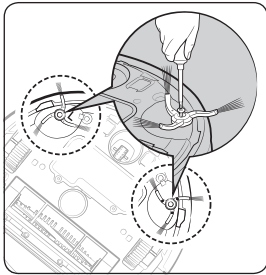

1 Remove the side brushes

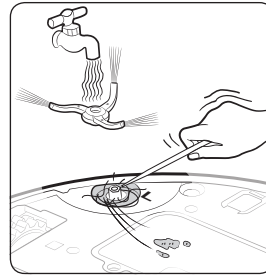

2 Clean the side brushes

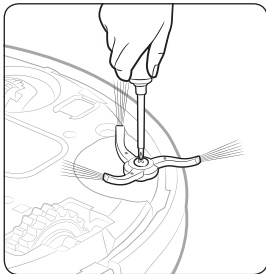

3 Reassemble the side brushes

Notes and cautions

Charging

NOTE

- If the battery overheats during charging, it may take longer to charge.
- When automatic charging is not working, please check the followings.
 - Turn the power switch (on the bottom of the robot vacuum cleaner) off and then on again.
 - Unplug the charger's power plug and then plug it back on.
 - Check whether there is any foreign matter in the charge pins and clean the robot vacuum cleaner and the charge pins of the charger with a dry cloth or rag.
 - Check for any obstacles such as reflective objects, chairs, etc. near the charger.
- If the robot vacuum cleaner is left detached from the charger, the battery will drain naturally.
 - Try to keep the robot vacuum cleaner being charged on the charger. (Turn off the power switch and leave the charger unplugged when planning to leave the house for long periods of time by going on a business trip or vacation, etc.)

In use

NOTE

- To use the robot vacuum cleaner, the power switch must be turned on. If the power switch is turned off, all settings will be reset.
- Do not lie down around the Robot Vacuum that is running.
 - Your hair may be caught between the power brush and the side brush, resulting in physical injury.
- The robot vacuum cleaner may get caught on thresholds, etc. during cleaning.
 - To restart operation, shut off the power switch, move the robot vacuum cleaner to an area where it can move easily and then turn on the power again.
- The robot vacuum cleaner cannot completely clean areas it cannot enter, such as corners, between the wall and sofa, etc.
 - Please use another cleaning tool to clean them regularly.
- The robot vacuum cleaner cannot vacuum clumps of dirt, so some may remain on the floor after cleaning.
 - Please use another cleaning tool to clean them regularly.

-
- If the robot vacuum cleaner is turned off, power cannot be turned on by the Power button of the remote control. Press and hold the Start/Stop button on the robot vacuum cleaner.
 - If the battery becomes low during Auto/Max clean mode, the robot vacuum cleaner will recharge and finish cleaning the remaining area after recharging. (Repeat cleaning frequency: 1 time)
 - You cannot select and execute Max/Manual clean mode while charging.
 - Do not unnecessarily move the robot vacuum cleaner or press buttons while it is in Auto/Max clean mode. It assumes that cleaning is complete and starts cleaning again from the beginning.
 - If the Point cleaning button is pressed while the robot vacuum cleaner is charging, it will move backward about 250 mm and rotate 180°.
 - If the robot vacuum cleaner senses the bumping impact or fall, it will move backward automatically.
 - If the Point cleaning button is not pressed for more than 2 seconds, the point cleaning function will be turned off and the robot vacuum cleaner will operate according to the previous operation as the follows:
 - When it was in the Stand-by mode, it will stop on the spot.
 - When it was in the Manual clean mode, it will stand by on the spot for the Manual mode.
 - When it was in the Auto/Max/Edge clean mode, it will operate in the previous clean mode.
 - When it was in the Spot clean mode, it will operate in the Spot clean mode from the spot.
 - When it was returning to the charger to charge itself, it will move to the charger again.
 - When the robot vacuum cleaner is charging automatically since the battery indicator blinks, the point cleaning function will not operate.

Cleaning and maintenance

NOTE

- If you washed the dustbin and filter with water,
 - Dustbin: Completely wipe out the water.
 - Filter: Completely dry it in a shade before using.

CAUTION

- Watch your fingers when attaching or detaching the filter, since they may get stuck in the dustbin's intake.
- To avoid blockages by foreign matter, do not let toothpicks, cotton swabs etc. from being vacuumed by the robot vacuum cleaner.
- If it is difficult to remove foreign matters from the power brush, contact a service center.
- Since the power brush removes dirt from the floor during cleaning, foreign matters such as thread, long hair, etc. may get caught in it. Therefore check and clean it regularly.

About the battery

NOTE

- Purchase batteries at service centers and check the genuine part symbol () and model name before purchasing.
- Charge batteries in a place with good ventilation.
- The battery is exclusively for Samsung Electronics robot vacuum cleaner; do not use it for any other product.
- Do not disassemble or modify the battery.
- Do not throw the battery out in fire or heat it up.
- Do not connect any metallic object to the charging contacts (+, -).
- Do not discard the batteries with your household trash.
- Before you discard the robot vacuum cleaner, dispose of the batteries in an environmentally safe manner.
 - Follow all local regulations when disposing of batteries.
- Store it indoors (at 0 °C ~ 40 °C).
- If the battery malfunctions, do not disassemble it yourself. Contact your nearest service center.
- The battery warranty period is 6 months from the date of purchase.

-
- The robot vacuum cleaner is powered by an environment-friendly Nickel Metal Hydride (NiMH) rechargeable battery, and an over-charge prevention function guarantees an extended life time.
 - An increased charging time and a shorter battery life indicates the closer end of the battery life. Please contact an authorized customer care center to replace your battery.
 - The battery warranty period is 6 months from the date of purchase.

About the IrDA sensor

CAUTION

- Infrared signal transmission may not be smooth in locations exposed to halogen lamps or in outdoor locations.
- The robot vacuum cleaner uses 3 types of infrared devices and a device may not work in front of another device with a higher priority.
 - Infrared signal Priority: Remote control > Virtual guard (option) > Charger
- When controlling the robot vacuum cleaner with the remote control, the robot vacuum cleaner may cross the invisible barrier set by the Virtual guard (option) and enter the area you don't want it to enter, since remote control's signal has a higher priority.
- Different infrared signals may interfere with one another and cause the devices to malfunction if they are used together in a small space or in a close distance.
- Install the Virtual guard (option) away from the charger as auto charging may be interrupted if the Virtual guard is near the charger.
- If more than one robot vacuum cleaners is used simultaneously, they may malfunction due to interference of the infrared signals.

Information codes

Information codes	Checklist
C 00	<p>The robot vacuum cleaner is caught, stuck or trapped while moving around.</p> <ul style="list-style-type: none"> • Turn off the power switch and move the robot vacuum cleaner to another area.
C 01	<p>Foreign matter caught in the Power brush.</p> <ul style="list-style-type: none"> • Turn off the power switch and remove the foreign matter from the Power brush.
C 02	<p>Foreign matter caught in the left Driving wheel.</p> <ul style="list-style-type: none"> • Turn off the power switch and remove the foreign matter from the Driving wheel.
C 03	<p>Foreign matter caught in the right Driving wheel.</p> <ul style="list-style-type: none"> • Turn off the power switch and remove the foreign matter from the Driving wheel.
C 05	<p>Bumper sensor needs to be checked.</p> <ul style="list-style-type: none"> • Turn off the power switch and turn it back on. • Contact a service center if information code does not disappear.
C 06	<p>Foreign matter accumulated on the obstacle sensor.</p> <ul style="list-style-type: none"> • Turn off the power switch and clean the front and rear sensor with a soft cloth.
C 07	<p>Foreign matter accumulated on the cliff sensor.</p> <ul style="list-style-type: none"> • Turn off the power switch and clean the cliff sensor with a soft cloth.
C 09	<p>Foreign matter caught on the side brush.</p> <ul style="list-style-type: none"> • Turn off the power switch and remove the foreign matter from the side brush.

If press Start/Stop button or turn off the power switch, the information code will be cleared.

Troubleshooting

Symptom	Checklist
<p>The robot vacuum cleaner is not working at all.</p>	<ul style="list-style-type: none"> • Check if the power switch is on. • Check if all the icons are displayed on display panel. • Check if the battery of the robot vacuum cleaner is depleted. <ul style="list-style-type: none"> - When “Lo” is displayed, carry the robot vacuum cleaner to the charger to charge it. • Replace the batteries (AAA type) when the remote controller is not working. • Check if the dustbin is assembled.
<p>The robot vacuum cleaner is stopped during cleaning process.</p>	<ul style="list-style-type: none"> • When “Lo” is displayed on the display panel, carry the robot vacuum cleaner to the charger to charge it. • When the robot vacuum cleaner is stuck by the obstacles such as cord, threshold etc, pick it up to remove it from the obstacle. <ul style="list-style-type: none"> - If any fabric or string is caught in the drive wheel, turn off the power switch and remove the fabric or string before using it again. • When the robot vacuum cleaner stuck to the floor where there is a height difference, carry it to another area.
<p>Suction power is weak.</p>	<ul style="list-style-type: none"> • If the filter is clogged, turn off the power switch and clean the dustbin and filter. • When there's too much dust in the dustbin, suction power may get weakened. Turn off the power switch and empty the dustbin. • If the intake (on bottom of The robot vacuum cleaner) is blocked by foreign matters, turn off the power switch and remove foreign matter from the intake. • When noise suddenly increase, turn off the emergency switch and empty the dustbin.

Symptom	Checklist
The robot vacuum cleaner cannot find the charger.	<ul style="list-style-type: none"> • Check if there's power failure or whether the power plug is unplugged. • Remove any obstacles around the charger (about 1 m in front and about 0.5 m to both sides of the charger) that may disturb the robot vacuum cleaner from returning to the charger. • When there's foreign matters on the charge pins that affects charging, clean the foreign matter. • Check if the Virtual guard (option) is installed near the charger.
The robot vacuum cleaner suddenly cleans diagonally.	<ul style="list-style-type: none"> • Check if the charger is installed along the grain of wooden floors or tiles. • It may clean in diagonal direction for moving to another area in shortest route, or it made contact with any obstacles in that angle, or if it was charged at the charged at an angle, or grain of the wooden/tile floor is in that direction.
Point cleaning is not working. (Option)	<ul style="list-style-type: none"> • If you point the red light directly at the robot vacuum cleaner, it may not move to desired direction. <ul style="list-style-type: none"> - Point the red light on the floor within 40 cm around the robot vacuum cleaner. • Do not use the point cleaning in direct sunlight, under bright light or on dark floors.
The robot vacuum cleaner passes through the Virtual guard. (Option)	<ul style="list-style-type: none"> • If the batteries in the Virtual guard are depleted, replace them. (2 type D (LR20) batteries) • If the power lamp if the Virtual guard is off, check if the Virtual guard is turned off and then turn it back on. • Check if the distance sensor is facing in the desired direction you want to create an invisible barrier.
The battery usage time of the Virtual guard is too short. (Option)	<ul style="list-style-type: none"> • Make sure you are using batteries. • Replace the batteries with new batteries. (2 type D (LR20) batteries)

Warnings about battery

WARNING

You must not remove (or attempt to remove) the battery incorporated in this product on your own. To replace the battery, you must contact your service provider or an independent qualified professional. These instructions have been prepared for the exclusive use of your service provider or independent qualified professional.

FOR YOUR OWN SAFETY, DO NOT ATTEMPT TO REMOVE THE BATTERY ON YOUR OWN OR DISPOSE OF IT IN FIRE. DO NOT DISASSEMBLE, CRUSH OR PUNCTURE THE BATTERY.

How to remove the battery

Remove the robot vacuum cleaner from the charger (station) for disassembling. You must turn off the robot vacuum cleaner for safety before disassembling.

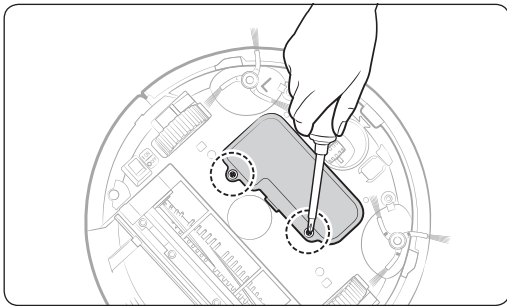

- 1** Lay down and invert the robot vacuum cleaner, and then remove 2 screws.

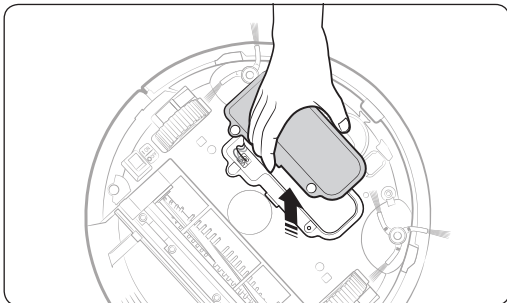

- 2** Remove the battery cover.

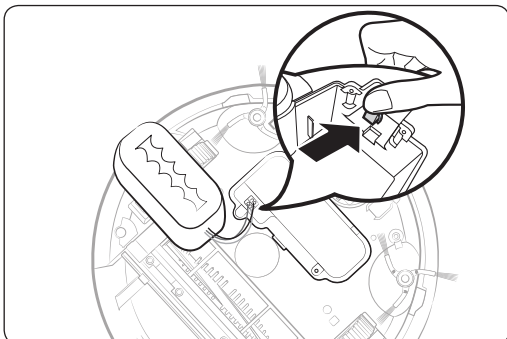

- 3** Remove the battery from the slot and disconnect the connector.



Correct disposal of batteries in this product

(Applicable in countries with separate battery return systems.)

The marking on the battery, manual or packaging indicates that the battery in this product should not be disposed of with other household waste. Where marked, the chemical symbols Hg, Cd or Pb indicate that the battery contains mercury, cadmium or lead above the reference levels in EC Directive 2006/66.

The battery incorporated in this product is not user replaceable. For information on its replacement, please contact your service provider. Do not attempt to remove the battery or dispose it in a fire. Do not disassemble, crush, or puncture the battery. If you intend to discard the product, the waste collection site will take the appropriate measures for the recycling and treatment of the product, including the battery

Specifications

Classification	Item	Detail information
Mechanical specifications	Diameter	355 mm
	Height	93 mm
	Weight	3.6 kg
	Button type of the main unit	Touch type
Power specifications	Power voltage	220 - 240 V~, 50 - 60 Hz
	Power consumption (Charger)	50 W
	Power consumption (Main unit)	40 W
	Battery specifications	14.4 V / 2,000 mA
Cleaning specifications	Charging type	Automatic charging/Manual charging
	Cleaning mode	Auto, Spot, Max, Manual
	Charging time	Approximately 120 minutes
	Cleaning time (On the basis of hard floor)	Approximately 90 minutes
	Dust bin capacity	About 0.6 ℓ
Cleaning method	Ceiling shape recognition	

This Vacuum cleaner is approved the following.

Electromagnetic Compatibility Directive : 2004/108/EEC

Low Voltage Directive : 2006/95/EC

Note



If you have any questions or comments relating to Samsung products, please contact the SAMSUNG customer care center.

Country	Customer Care Center	Web Site
Switzerland	0848 - SAMSUNG (7267864, CHF 0.08/min)	www.samsung.com
		www.samsung.com/ch_fr/ (French)





Robo-Sauger

Benutzerhandbuch

Serie SR10J50***

- Lesen Sie die Anweisungen sorgfältig durch, ehe Sie das Gerät in Betrieb nehmen.
- Nur zum Einsatz in geschlossenen Räumen geeignet.



SAMSUNG

Inhalt

Vorbereitung

Sicherheitsinformationen	3
--------------------------	---

Sicherheitsinformationen	3
Wichtige Sicherheitshinweise	4

Aufstellen der Ladestation

Aufstellen der Ladestation	12
----------------------------	----

Zubehör	13
---------	----

Laden	14
-------	----

Aufstellen des Virtual Guard (optional erhältlich)	16
--	----

Übersicht über den Virtual Guard	17
Einlegen der Batterien	17

Bedienung

Verwenden des Robo-Saugers	18
----------------------------	----

Saugbewegungen in den einzelnen Modi	20
--------------------------------------	----

Verwenden der Fernbedienung	21
-----------------------------	----

Bezeichnung der Teile	25
-----------------------	----

Uhrzeiteinstellung/Programmierung	26
-----------------------------------	----

Einstellen der Uhrzeit	26
Einstellen eines Programms	26

Pflege

Reinigung und Pflege	27
----------------------	----

Reinigen des Staubbehälters	27
-----------------------------	----

Entleeren des Staubbehälters (Schnellentleerung)	28
--	----

Reinigen des Antriebsrads	28
---------------------------	----

Reinigen der Sensoren und der Kamera	28
--------------------------------------	----

Reinigen der Kraftbürste	29
--------------------------	----

Reinigen der seitlich rotierenden Kantenbürste	30
--	----

Anhänge

Hinweise und Vorsichtsmaßnahmen	31
---------------------------------	----

Laden	31
-------	----

Im Betrieb	31
------------	----

Reinigung und Pflege	33
----------------------	----

Informationen zur Batterie	33
----------------------------	----

Infos zum IrDA-Sensor	34
-----------------------	----

Informationscodes	35
-------------------	----

Fehlerbehebung	36
----------------	----

Warnhinweise zur Batterie	38
---------------------------	----

Entfernen der Batterie	38
------------------------	----

Technische Daten	40
------------------	----

Sicherheitsinformationen

Sicherheitsinformationen

WARNUNG

- Lesen Sie vor der Verwendung des Geräts das Benutzerhandbuch sorgfältig durch, und bewahren Sie sie zum späteren Nachschlagen auf.

WARNUNG

- Da die folgenden Hinweise zum Betrieb für verschiedene Modelle gelten, können die Eigenschaften Ihres Geräts leicht von den in dieser Bedienungsanleitung beschriebenen Merkmalen abweichen.

Symbole der Gefahren-/Warnhinweise

WARNUNG

Dieses Symbol weist darauf hin, dass Lebensgefahr oder das Risiko ernsthafter Verletzungen besteht.

VORSICHT

Dieses Symbol weist darauf hin, dass die Gefahr von Personen- oder Sachschäden besteht.

Weitere verwendete Symbole

HINWEIS

Dieses Symbol weist darauf hin, dass der folgende Text wichtige Zusatzinformationen enthält.

Wichtige Sicherheitshinweise

Beim Umgang mit Elektrogeräten sind einige grundlegende Vorsichtsmaßnahmen wie u. a. die folgenden zu beachten:

Lesen Sie vor der Verwendung Ihres Robo-Saugers sämtliche Anweisungen sorgfältig durch.

Ziehen Sie den Stecker der Ladestation aus der Dose, wenn Sie es nicht verwenden und ehe Sie Wartungsarbeiten durchführen.

WARNUNG

So verringern Sie die Gefahr von Verletzungen, Stromschlägen oder Bränden:

Allgemein

- Verwenden Sie das Gerät nur wie in diesem Handbuch beschrieben.
- Verwenden Sie das Gerät nicht, wenn der Robo-Sauger oder die Ladestation beschädigt sind.
- Wenn das Gerät nicht ordnungsgemäß arbeitet, hingefallen, beschädigt oder ins Wasser gefallen ist oder im Freien vergessen wurde, schicken Sie es an das nächstgelegene Kundendienstzentrum zurück.
- Berühren Sie die Ladestation und den Robo-Sauger nicht mit nassen Händen.
- Verwenden Sie ihn nur für trockene Flächen in geschlossenen Räumen.
- Dieses Gerät darf von Kindern ab 8 Jahren und Personen mit verminderten körperlichen, sensorischen oder geistigen Fähigkeiten oder einem Mangel an Erfahrung und Wissen nur bedient werden, wenn sie unter Aufsicht stehen oder eine Unterweisung zum sicheren Umgang mit dem Gerät erhalten haben und die damit verbundenen Gefahren verstehen.
- Kinder dürfen nicht mit dem Gerät spielen. Kinder dürfen bei Reinigung und Wartung nur dann helfen, wenn sie dabei beaufsichtigt werden.

LADESTATION

- Manipulieren Sie den gepolten Stecker nicht, damit er an eine ungepolte Steckdose oder ein ungepoltes Verlängerungskabel angeschlossen werden kann.
- Verwenden Sie das Gerät nicht im Freien oder auf nassen Flächen.
- Ziehen Sie den Stecker der Ladestation aus der Dose, wenn Sie es nicht verwenden und ehe Sie Wartungsarbeiten durchführen.
- Verwenden Sie nur die vom Hersteller mitgelieferte Ladestation.
- Verwenden Sie niemals beschädigte oder lose Netzkabel, Netzstecker oder Steckdosen.
- Ziehen und tragen Sie das Gerät nicht am Kabel, und verwenden Sie das Kabel nicht als Tragegriff. Ziehen Sie das Kabel auch nicht um scharfe Kanten oder Ecken herum. Halten Sie das Kabel entfernt von beheizten Oberflächen.
- Verwenden Sie keine Verlängerungskabel oder Steckdosen mit unzureichender Leistung.
- Ziehen Sie zum Ausstöpseln nicht am Netzkabel. Ziehen Sie den Stecker stets am Stecker selbst und nicht am Kabel heraus.
- Beschädigen und verbrennen Sie die Batterien nicht, da sie bei hohen Temperaturen explodieren.
- Versuchen Sie keinesfalls, die Ladestation zu öffnen. Reparaturen dürfen nur von einem qualifizierten Kundendienstzentrum durchgeführt werden.
- Setzen Sie die Ladestation keinen hohen Temperaturen aus, und lassen Sie weder Feuchtigkeit noch Nässe in irgendeiner Form in Kontakt mit der Ladestation kommen.

ROBO-SAUGER

- Saugen Sie keine harten oder scharfen Gegenstände wie Glas, Nägel, Schrauben, Münzen usw. auf.
- Verwenden Sie das Gerät niemals ohne Filter. Führen Sie bei Wartung und Pflege des Geräts niemals Ihre Finger oder andere Gegenstände in die Lüfterkammer ein, da sich das Gerät andernfalls möglicherweise ungewollt einschalten könnte.
- Stecken Sie keine Objekte in die Öffnungen des Geräts. Verwenden Sie das Gerät nicht mit versperrten Öffnungen. Halten Sie Öffnungen frei von Staub, Fusseln, Haaren und anderen Stoffen, die die Luftströmung behindern könnten.
- Saugen Sie keine toxischen Stoffe (Chlorbleiche, Ammoniak, Abflussreiniger usw.) auf.
- Saugen Sie nichts auf, was brennt oder Rauch erzeugt (z. B. Zigaretten, Streichhölzer oder heiße Asche).
- Verwenden Sie das Gerät nicht, um leicht entzündliche oder brennbare Flüssigkeiten wie Benzin aufzusaugen, und setzen Sie es nicht an Stellen ein, wo solche Stoffe vorhanden sein könnten wie unter anderem:
 - Räume mit Kerzen oder Schreibtischlampen auf dem Boden.
 - Räume mit unbeaufsichtigtem Feuer (Feuer oder Glut).
 - Räume, in denen sich Benzin, Alkohol, Verdünner, Aschenbecher mit brennenden Zigaretten usw. befinden.
- Verwenden Sie den Robo-Sauger nicht in geschlossenen Räumen, wenn die Luft darin Dämpfe von Lösungsmittelhaltigen Farben, Lackverdünnern, Mottenschutzmitteln, brennbaren Stäuben oder andere explosive bzw. toxische Dämpfe enthält.
- Die Batterien können bei extremen Einsatz- oder Temperaturbedingungen auslaufen.
- Wenn diese Flüssigkeit auf die Haut kommt, waschen Sie sie schnell mit Wasser ab. Wenn die Flüssigkeit in die Augen gelangt, spülen Sie sie sofort und mindestens 10 Minuten lang mit sauberem Wasser. Suchen Sie medizinische Hilfe auf.

WARNUNG

Hinweise zur Stromversorgung

- Beugen Sie der Gefahr eines Stromschlags oder Brands vor.
 - Beschädigen Sie nicht das Netzkabel.
 - Ziehen Sie niemals am Kabel, um den Netzstecker aus der Steckdose zu ziehen, und berühren Sie den Netzstecker nicht mit nassen Händen.
 - Schließen Sie das Gerät ausschließlich an eine eigens dafür bestimmte Steckdose mit der in Ihrem Land üblichen Nennspannung und niemals an eine Steckerleiste an, die für weitere Geräte verwendet wird.
 - Lassen Sie das Kabel nicht ungeschützt auf dem Boden herumliegen.
 - Verwenden Sie keine beschädigten oder losen Netzstecker, Netzkabel und Steckdosen.
- Entfernen Sie Staub und sonstige Fremdpartikel vom Ladestift und den Kontakten des Netzsteckers.
 - Andernfalls besteht die Gefahr eines Stromschlags oder einer Fehlfunktion.

Vor der Verwendung

- Verwenden Sie den Robo-Sauger niemals in der Nähe von brennbaren Materialien.
 - Dazu gehören Orte, an denen sich Kerzen, Schreibtischlampen, offene Feuerstellen oder brennbare Stoffe wie Benzin, Alkohol, Verdünner usw. befinden.
- Der Robo-Sauger ist für den Gebrauch im Haushalt bestimmt. Verwenden Sie ihn deshalb nicht zur Reinigung von Kellern, Dachböden, Lagerräumen, industriell genutzten Gebäuden, Flächen im Außenbereich oder in feuchten Umgebungen (z. B. Badezimmer, Waschküche), Tischen oder Regalen.
 - Andernfalls könnten Schäden oder Fehlfunktion am Robo-Sauger die Folge sein.

-
- Stellen Sie den Virtual Guard (optional erhältlich) vor gefährlichen Bereichen (wie z. B. Treppen oder Geländern) auf, um Schäden am Gerät und Verletzungen zu verhindern.
 - Halten Sie den Hözensensor zur eigenen Sicherheit stets sauber.
 - Stellen Sie sicher, dass der Robo-Sauger nicht durch Flüssigkeiten jeglicher Art fährt oder in sonstiger Weise mit ihnen in Kontakt kommt.
 - Der Robo-Sauger kann schwer beschädigt werden oder andere Bereiche verschmutzen, wenn die Räder durch Flüssigkeiten fahren.
 - Schütten Sie keine Flüssigkeiten auf die Ladestation.
 - Es besteht die Gefahr eines Stromschlags oder Brandes.
 - Verwenden Sie die Ladestation ausschließlich zum dafür vorgesehenen Zweck.
 - Andernfalls besteht die Gefahr von Bränden oder schweren Schäden an der Ladestation.
 - Halten Sie den Hözensensor zu Ihrer eigenen Sicherheit stets sauber.

Im Betrieb

- Wenn der Robo-Sauger ungewöhnliche Geräusche, Gerüche oder Rauch entwickelt, schalten Sie das Gerät unverzüglich mit dem Netzschalter an der Geräteunterseite aus und wenden Sie sich an ein Kundendienstzentrum.

Reinigung und Pflege

- Wenden Sie sich bei einem beschädigten Netzkabel an ein Kundendienstzentrum, um es von einer qualifizierten Fachkraft austauschen zu lassen.
 - Es besteht die Gefahr eines Stromschlags oder Brandes.
- Wenden Sie sich für einen Austausch der Batterien bitte an ein Kundendienstzentrum von Samsung Electronics.
 - Die Verwendung von Batterien aus anderen Geräten kann zu Fehlfunktionen führen.

⚠ VORSICHT**Vor der Verwendung**

- Setzen Sie vor Verwendung des Geräts den Staubbehälter ein.
- Öffnen Sie die Zimmertüren, bevor Sie mit der Reinigung beginnen, damit alle Räume gesaugt werden können. Stellen Sie den Virtual Guard (optional erhältlich) vor Eingängen, Balkonen, Badezimmern oder sonstigen Bereichen auf, in denen der Robo-Sauger herunterfallen könnte.
- Beachten Sie für eine ordnungsgemäße Durchführung des automatischen Ladevorgangs die folgenden Hinweise.
 - Die Ladestation muss stets eingeschaltet sein.
 - Stellen Sie die Ladestation an einem Ort auf, die vom Robo-Sauger leicht gefunden und angesteuert werden kann.
 - Beseitigen Sie alle Hindernisse vor der Ladestation.
- Achten Sie beim Aufstellen der Ladestation darauf, dass das Kabel nicht ungeschützt auf dem Boden herumliegt, da sich der Robo-Sauger darin verfangen könnte.
- Verwenden Sie den Robo-Sauger nicht auf schwarzen Böden.
 - In diesem Fall funktioniert der Robo-Sauger möglicherweise nicht ordnungsgemäß.
- Heben Sie den Robo-Sauger niemals an der Halterung für den Staubbehälter an.
- Entfernen Sie alle Gegenstände in einer Entfernung von 0,5 m zu beiden Seiten bzw. von 1 m vor der Ladestation.
- Stellen Sie sicher, dass die Ladestifte der Ladestation nicht beschädigt sind oder sich Fremdstoffe darauf befinden.
- Stellen Sie die Ladestation nicht auf einem dunklen Untergrund auf.
 - Wenn der Untergrund um die Ladestation zu dunkel ist, wird der Robo-Sauger nicht ordnungsgemäß geladen.
- Entfernen Sie vor der Verwendung alle Gegenstände, die die Bewegung des Robo-Saugers behindern könnten (wie z. B. Schaukeln oder Rutschen für den Innenbereich).

Im Betrieb

- Verwenden Sie den Robo-Sauger nicht auf dicken Teppichböden, da andernfalls Schäden sowohl am Gerät als auch am Teppich die Folge sein können.
 - Der Robo-Sauger ist nicht für die Reinigung von Teppichen mit einer Dicke von mehr als 1 cm geeignet.
- Verwenden Sie den Robo-Sauger nicht auf Tischen oder an anderen erhöhten Stellen.
 - Er könnte beschädigt werden, wenn er herunterfällt.
- Der Robo-Sauger könnte beim Reinigen gegen Stuhl- und Tischbeine fahren. Räumen Sie Stühle und Tische deshalb für eine schnelle und wirksame Reinigung stets weg.
- Heben Sie den Robo-Sauger nicht an und bringen Sie ihn nicht in einen anderen Raum, während er in Betrieb ist.
- Tragen Sie den Robo-Sauger nicht an den Rädern von einem Raum in einen anderen.
- Stellen oder legen Sie keine Gegenstände auf das Gerät, da andernfalls Fehlfunktionen die Folge sein können.
- Entfernen Sie bei Verwendung des Robo-Saugers stets evtl. herumliegende Papier- oder Kunststofftüten vom Boden, da diese den Lufteinlass des Geräts blockieren könnten.
- Wenn der Robo-Sauger an Türschwellen zu anderen Räumen oder der Veranda feststeckt, kann er den Betrieb möglicherweise nicht fortsetzen.
 - Der Robo-Sauger stellt aus Sicherheitsgründen den Betrieb ein, wenn er länger als 5 Minuten nicht weiterfahren kann.
 - Um weiter zu saugen, schalten Sie den Robo-Sauger mit dem Netzschalter aus und wieder ein, nachdem Sie ihn an eine Stelle gebracht haben, wo er sich wieder bewegen und saugen kann.
- Richten Sie den roten Pointer (optional erhältlich) niemals direkt auf Personen oder Tiere.

Reinigung und Pflege

- Befolgen Sie die folgenden Hinweise, um Schäden am Robo-Sauger zu vermeiden.
 - Sprühen Sie zum Reinigen kein Wasser direkt auf den Robo-Sauger. Verwenden Sie niemals Waschbenzin, Verdünner oder Alkohol, um das Gerät zu reinigen.
- Demontieren und reparieren Sie das Gerät nicht auf eigene Faust.
 - Diese Arbeiten dürfen nur von einer qualifizierten Fachkraft durchgeführt werden.
- Halten Sie den Hindernissensor und den Höhsensor stets sauber.
 - Wenn sich Fremdstoffe auf den Sensoren ansammeln, funktionieren sie möglicherweise nicht mehr ordnungsgemäß.

Aufstellen der Ladestation

Die Ladestation muss stets eingeschaltet sein.

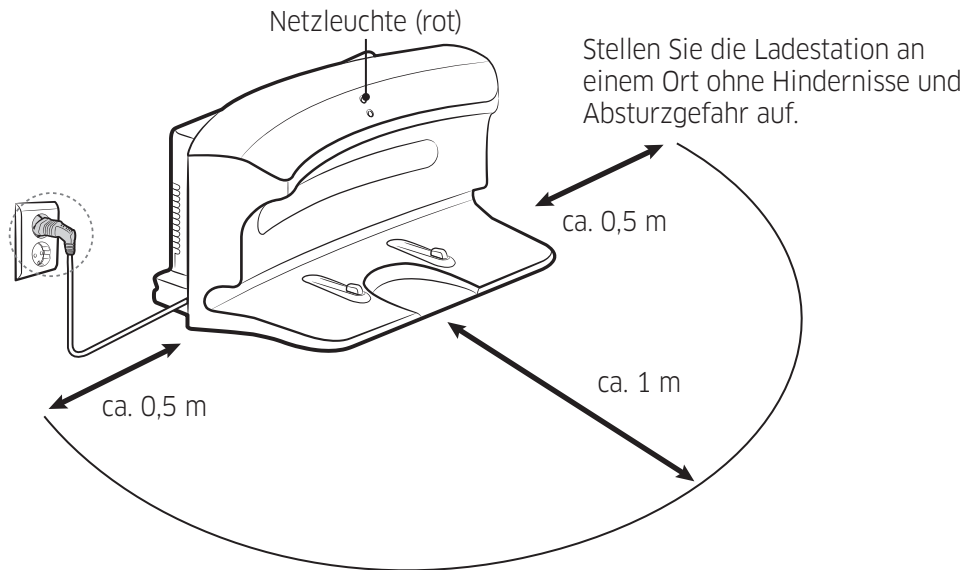

HINWEIS

- Stellen Sie die Ladestation in einem Raum mit ebenem Untergrund und geraden Wänden auf.
- Stellen Sie die Ladestation bei Holzfußböden mit der Maserung des Holzes auf.
- Wenn sich der Netzschalter in der Aus-Position befindet, wird der Robo-Sauger auch dann nicht geladen, wenn er an die Ladestation angedockt ist.
- Die Ladestation muss stets eingeschaltet sein.
 - Wenn die Ladestation nicht eingeschaltet oder die Stromversorgung unterbrochen ist, kann der Robo-Sauger die Ladestation nicht ansteuern und wird nicht automatisch geladen.
 - Die Batterie entlädt sich von selbst, sobald der Robo-Sauger von der Ladestation getrennt wird.
- Wenn sich der Robo-Sauger im Energiesparmodus befindet, wird die Stromversorgung nicht wieder aktiviert, selbst wenn der Notschalter aus- und dann wieder eingeschaltet wird. Halten Sie die Taste „Start/Stop (Start/Stop)“ des Robo-Saugers gedrückt.

Zubehör



Fernbedienung (optional erhältlich)

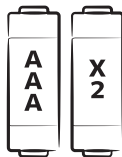

Batterien
Batterien (Typ AAA; optional erhältlich)



Benutzerhandbuch

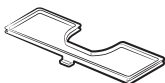

Ersatzfilter (optional erhältlich)

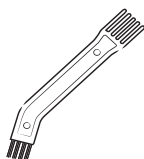

Reinigungsbürste



Virtual Guard (optional erhältlich)

Laden

Es dauert etwa 120 Minuten, das Gerät nach dem Erwerb vollständig aufzuladen. Es kann dann ungefähr 90 Minuten lang genutzt werden.

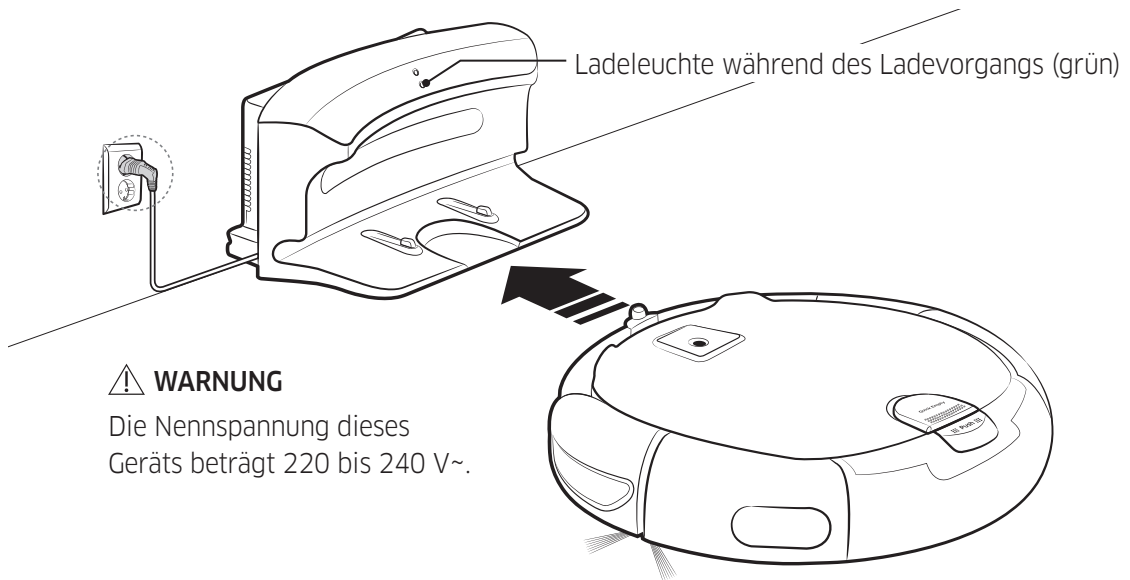

⚠️ WARNUNG
Die Nennspannung dieses Geräts beträgt 220 bis 240 V~.

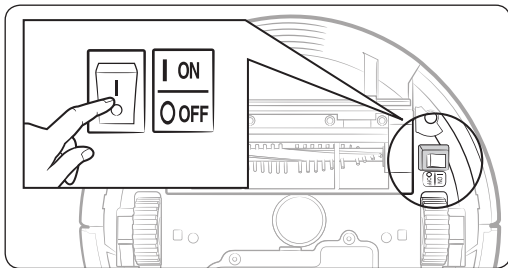

1 Stellen Sie den Netzschalter an der Geräteunterseite auf die Ein-Position.

Sie müssen den Netzschalter auf die Ein-Position stellen, um den Robo-Sauger einschalten zu können.

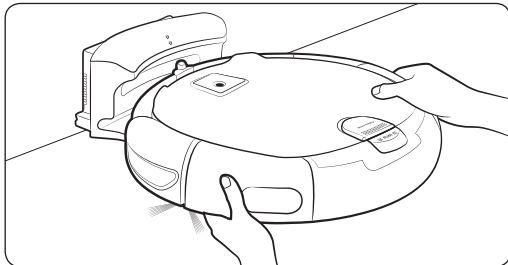

2 Laden Sie den Robo-Sauger manuell, indem Sie ihn in die Ladestation stellen.

Vergewissern Sie sich, dass die Ladestifte von Robo-Sauger und Ladestation ordnungsgemäß aufeinander ausgerichtet sind.



3 Überprüfen Sie den Ladestatus.

Die Anzeige „88:33“ gibt den Ladefortschritt an. Wenn der Ladevorgang abgeschlossen ist, erscheint im Display die Meldung „FULL (VOLL)“.

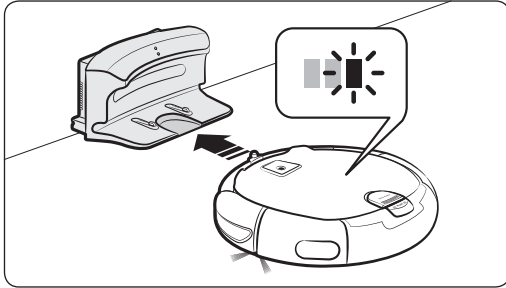

Automatisches Laden

Wenn die Batterieanzeige beim Reinigen blinkt, kehrt der Robo-Sauger zur Ladestation zurück, um sich automatisch aufzuladen.

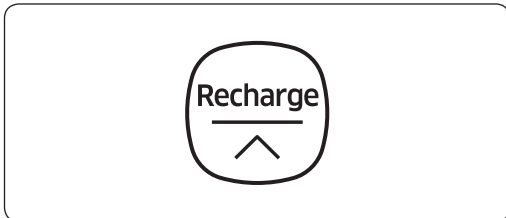

Laden

Sie können den Robo-Sauger so einstellen, dass er beim Saugen automatisch die Ladestation anfährt.

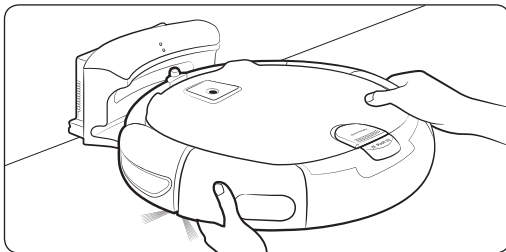

Niedrige Batterieladung („Lo (Niedrig)“)

Sie können den Robo-Sauger auch manuell laden, indem Sie ihn in die Ladestation stellen.

✓ Wenn der Ladevorgang nicht ordnungsgemäß durchgeführt wird

Überprüfen Sie die Aufstellung der Ladestation und kontrollieren Sie, ob:

- die Ladestation an einen Ort aufgestellt wurde, an der sie vom Robo-Sauger nur schwer angefahren werden kann.
- die Entfernung zwischen Ladestation und Robo-Sauger mehr als 5 m beträgt.
 - Es kann länger dauern, bis der Robo-Sauger für den Ladevorgang zum Ladegerät zurückgekehrt ist.

Laden Sie den Robo-Sauger manuell, wenn:

- sich die Ladestation in einer Ecke befindet.
- die Batterie vollkommen entladen ist.
- der Robo-Sauger durch Hindernisse (Möbel usw.) aufgehalten wird.
- der Robo-Sauger eine Schwelle in der Nähe der Ladestation nicht überwinden kann. (Der Robo-Sauger kann nur Schwellen mit einer Höhe von maximal 1,5 cm überqueren.)
- die Batterieanzeige blinkt und im Display die Meldung „Lo (Niedrig)“ angezeigt wird.
- der Robo-Sauger auf Punktsaugen oder Handsaugen eingestellt ist.

Aufstellen des Virtual Guard (optional erhältlich)

Der Virtual Guard verhindert mit Hilfe von Infrarotstrahlen, dass der Robo-Sauger bestimmte Bereiche befährt.

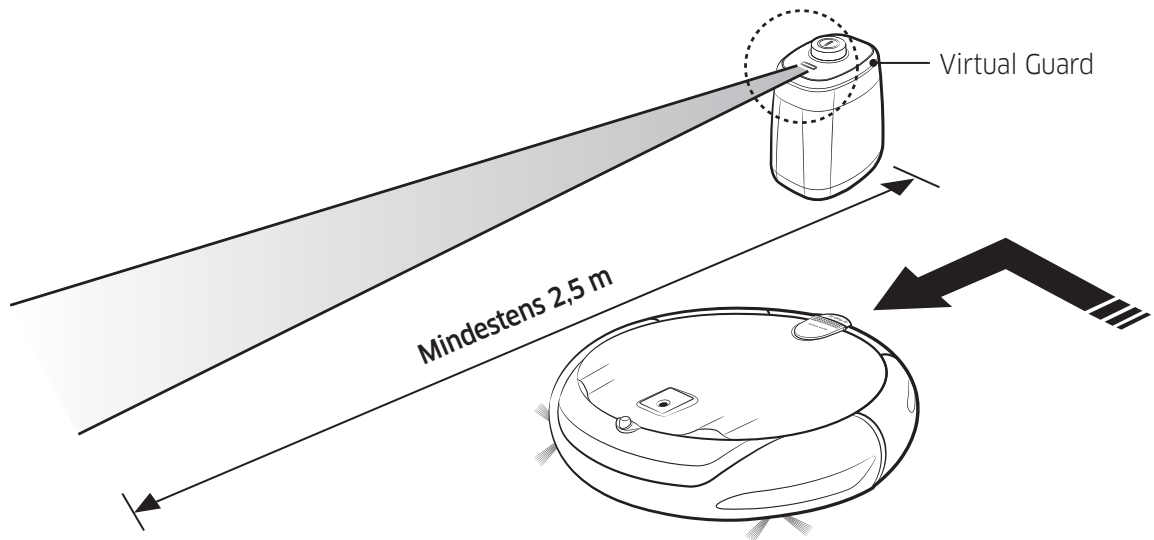

Die Länge der vom Virtual Guard erzeugten virtuellen Wand beträgt mindestens 2,5 m. Die tatsächliche Länge ist abhängig von den Umgebungsbedingungen und der Bewegung des Robo-Saugers ab.



1 Drücken Sie die Ein/Aus-Taste, um das Gerät einzuschalten.

2 Stellen Sie den Virtual Guard vor den Bereichen auf, die vom Robo-Sauger nicht befahren und gereinigt werden sollen.

Stellen Sie sicher, dass der Entfernungssensor in die Richtung zeigt, in der Sie die unsichtbare Barriere errichten wollen (diese Linie kann der Robo-Sauger nicht passieren).

Übersicht über den Virtual Guard

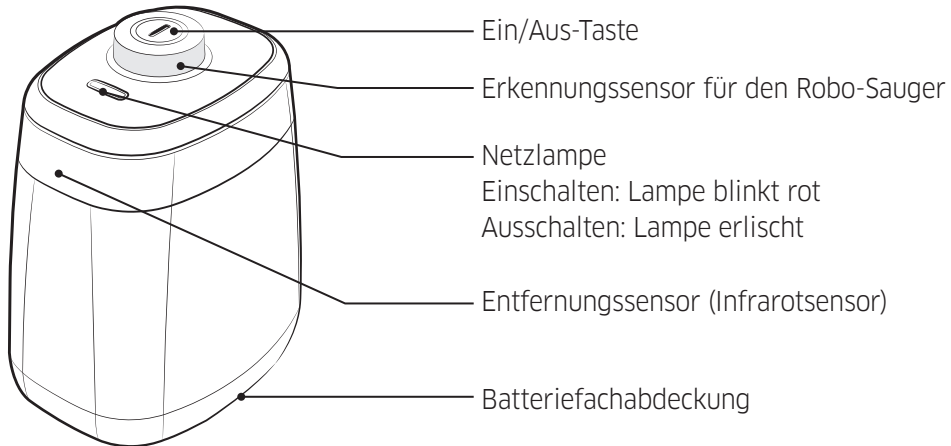

Einlegen der Batterien

Batterien für den Virtual Guard müssen separat erworben werden.

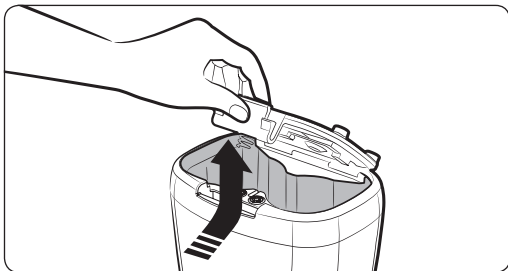

- 1 Ziehen Sie die Abdeckung des Batteriefachs zum Öffnen bei gedrückter Verriegelung nach oben.

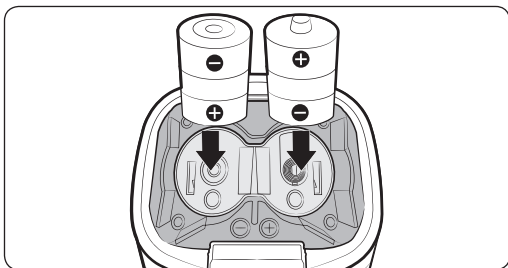

- 2 Setzen Sie wie in der Abbildung gezeigt Batterien vom Typ D ein, und achten Sie dabei auf die richtige Polung (+, -).



- 3 Schieben Sie die Lasche der Abdeckung in die dafür vorgesehene Öffnung, und drücken Sie das andere Ende nach unten, um die Batteriefachabdeckung zu schließen.

Verwenden des Robo-Saugers

Sie müssen den Netzschalter auf die Ein-Position stellen, ehe Sie den Robo-Sauger verwenden können.

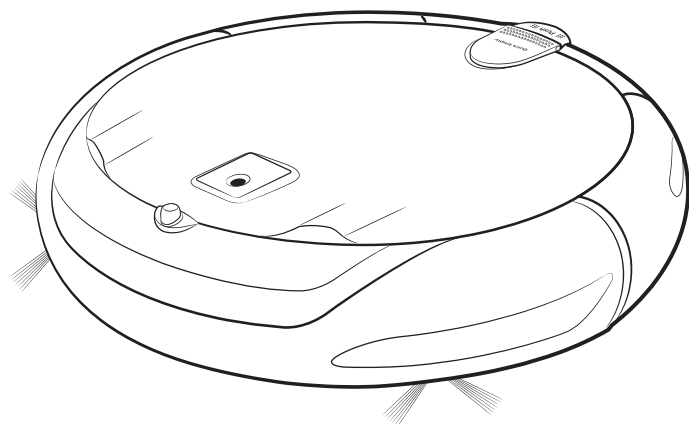

Ein-/Ausschalten

Schieben Sie den Netzschalter an der Unterseite des Robo-Saugers in die Ein- bzw. Aus-Position.

⚠ WARNUNG

- Wenn der Robo-Sauger 10 Minuten lang nicht benutzt wird, schaltet er sich automatisch ab.

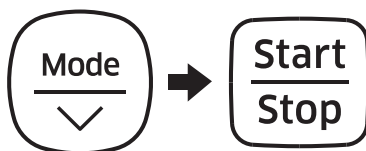

Automatische Reinigung

Der Robo-Sauger fährt und saugt automatisch, bis der gesamte Bereich einmal gereinigt ist.

- * Saugvorgang anhalten: Drücken Sie kurz die Taste .

Reinigungsmodi

Sie können den gewünschten Reinigungsmodus auswählen.

Laden







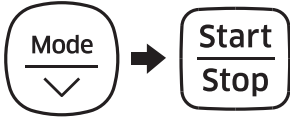

Sie können den Robo-Sauger so einstellen, dass er beim Saugen automatisch die Ladestation anfährt.

Einstellen von Programmen

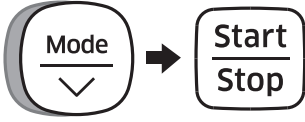
Sie können ein Einmal- oder ein Tagesprogramm einstellen bzw. abbrechen.

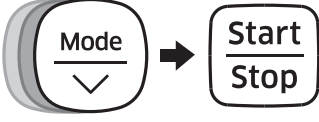
- * Weitere Informationen erhalten Sie im Abschnitt „Einstellen eines Programms“.

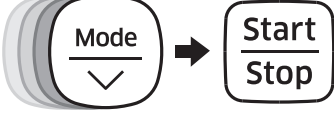
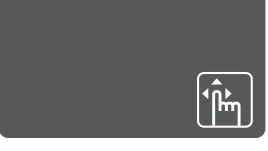
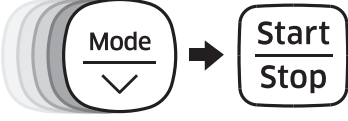
Auswählen des Reinigungsmodus

Reinigungsmodus	So wählen Sie ihn aus	Angezeigtes Symbol
Automatische Reinigung	Einmal drücken 	
Punktsaugen	Zweimal drücken 	
Maximalsaugen	Dreimal drücken 	
Handsaugen	Viermal drücken  * Die Richtung kann nur über die Fernbedienung geändert werden.	
Kantensaugen	Fünfmal drücken 	

* Während der Robo-Sauger geladen wird, können Sie nur die Modi für automatische Reinigung oder Maximalsaugen auswählen oder Kantensaugen.

Saugbewegungen in den einzelnen Modi

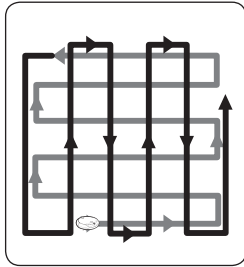

Automatische Reinigung

Führt eine automatische Reinigung des gesamten Bereichs durch.

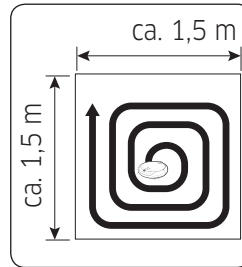

Punktsaugen

Reinigt einen abgegrenzten Bereich intensiv. Dieser Modus kann verwendet werden, um z. B. Brot- oder Kekskrümel aufzusaugen.

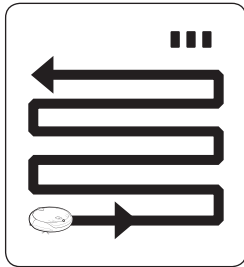

Maximalsaugen

Der Saugvorgang wird solange fortgeführt, bis die Batterie ganz leer ist.

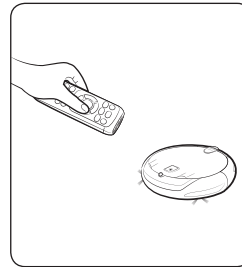

Handsaugen

Sie können den Robo-Sauger mit der Fernbedienung zu einem bestimmten Bereich fahren, damit dieser gereinigt wird.

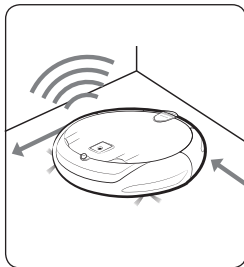

Kantensaugen

Reinigt Ecken und Kanten, indem der Robo-Sauger möglichst dicht an sie heranfährt.

Verwenden der Fernbedienung

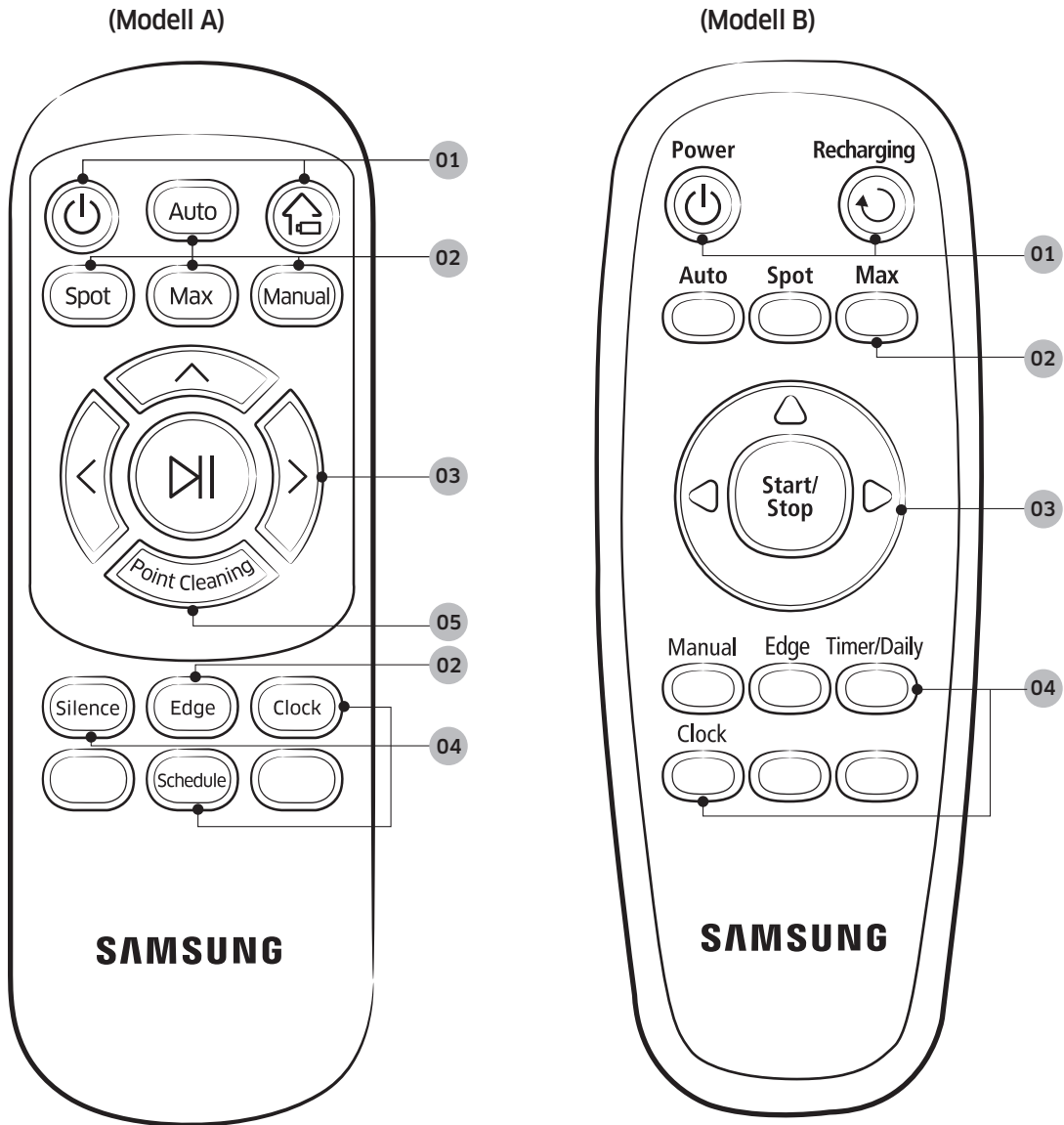

(Modell A) (Modell B)



Power



Recharging



Auto



Spot



Max



Manual



Edge

Start/
Stop

01 Ein-/Ausschalten/Laden

Power (Ein/Aus)

Hiermit schalten Sie den Robo-Sauger ein bzw. aus.

Recharging (Laden)

Hiermit können Sie den Robo-Sauger so einstellen, dass er beim Saugen automatisch die Ladestation anfährt.

02 Reinigungsmodus

Auto (Automatische Reinigung)

Hiermit wird automatisch einmal der gesamte Raum gereinigt.

Spot (Punktsaugen)

Hiermit wird ein abgegrenzter Bereich intensiv gereinigt.

Max (Maximalsaugen)

Hiermit wird automatisch so lange der gesamte Raum gereinigt, bis die Batterieanzeige blinkt, weil die Batterie bis hinunter auf Stufe Eins entladen ist.

Manual (Handsaugen)

Aktivieren der manuellen Bedienung mit der Fernbedienung.

Edge (Kantensaugen)

Hiermit werden Ecken und Kanten gereinigt, indem der Robo-Sauger möglichst dicht an sie heranfährt.

- Wenn der Hindernissensor beim Saugen ein Hindernis erkennt, reduziert der Robo-Sauger seine Geschwindigkeit, um die Auswirkung der Kollision in Kombination mit dem Stoßtangensensor zu reduzieren.

Start/Stop (Start/Stop)

Hiermit starten bzw. beenden Sie den Saugvorgang.

(Modell A) (Modell B)

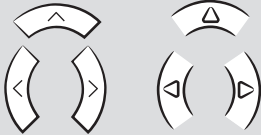

03 Richtungssteuerung

Vorwärts fahren

Nach links abbiegen

Nach rechts abbiegen

* Eine Funktion zum Rückwärtsfahren gibt es nicht.

04 Zusatzfunktionen

Flüsterbetrieb

Hiermit wird der Reinigungsvorgang mit einem besonders geringeren Geräuschpegel durchgeführt.

- Während der Flüsterbetrieb aktiviert ist, wird im Display die Meldung „SHH“ angezeigt.

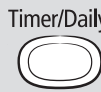
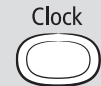

Einstellen der Uhrzeit

Siehe Seite 26

Einstellen eines Programms

Siehe Seite 26

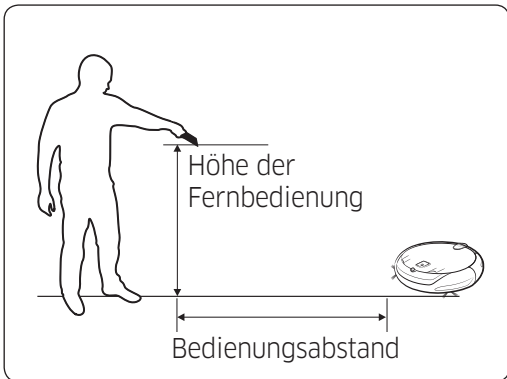
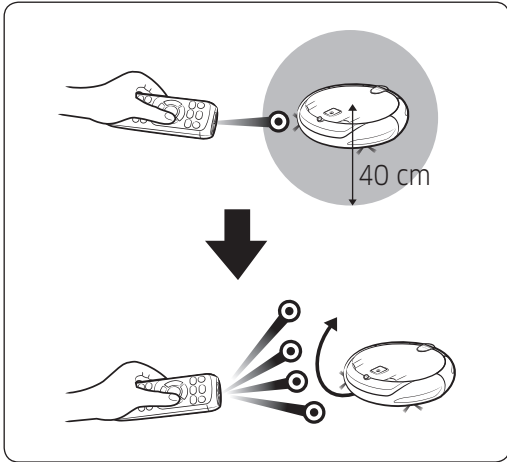

05 Lichtgeführtes Saugen

Nur bei Fernbedienungsmodell A verfügbar

Während der Robo-Sauger arbeitet, können Sie mit der Fernbedienung auf eine Stelle zeigen, die der Robo-Sauger anfahren und reinigen soll.

- Zeigen Sie mit dem roten Licht in einem Bereich von 40 cm um den Robo-Sauger auf den Boden.
- Halten Sie die Taste für das lichtgeführte Saugen gedrückt, und bewegen Sie das rote Licht an die gewünschte Stelle. Der Robo-Sauger wird beim Reinigen dem Licht auf dem Boden folgen.

Bedienungsabstand der Fernbedienung

Höhe der Fernbedienung	0,5 m	1 m	1,5 m
Bedienungsabstand	ca. 1,5 m	ca. 2 m	ca. 2,5 m

✓ Einlegen der Batterien

Zum Öffnen ziehen Sie die Abdeckung des Batteriefachs bei gedrückter Verriegelung nach oben. Legen Sie dann die Batterien ein (siehe Abbildung). Schließen Sie dann die Abdeckung, bis sie hörbar einrastet.

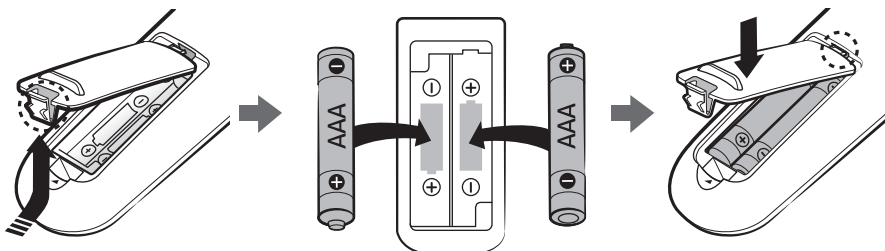

Bezeichnung der Teile

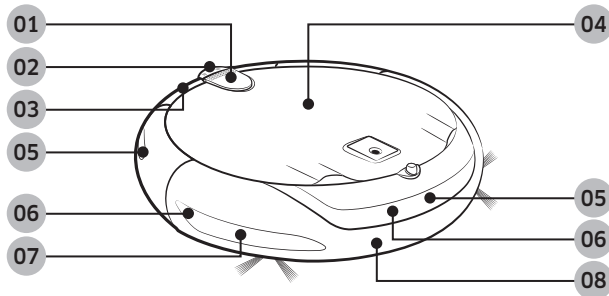

Oberseite

- 01 Schnellentleerungsklappe (optional erhältlich)
- 02 Taste für den Staubbehälter
- 03 Staubbehälter
- 04 Display
- 05 Fernbedienungssensor
- 06 Hindernissensor
- 07 Virtual Guard-Sensor (optional erhältlich)
- 08 Stoßtangensensor

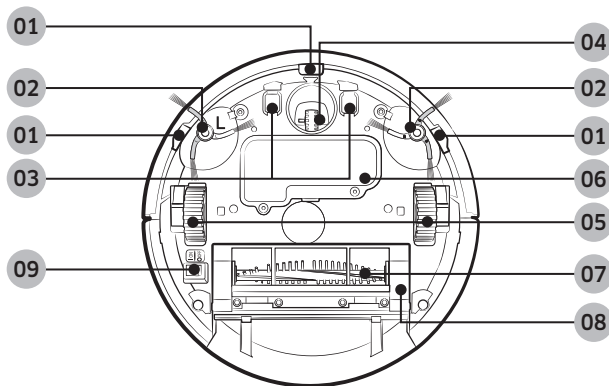

Unterseite

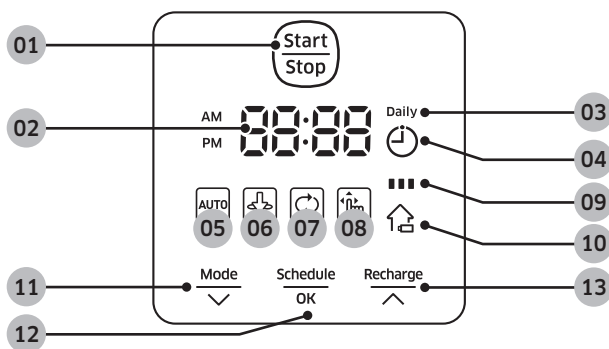

- 01 Höhengsensor
- 02 Seitlich rotierende Kantenbürste
- 03 Ladestift
- 04 Rolle
- 05 Antriebsrad
- 06 Batteriefachabdeckung
- 07 Kraftbürste
- 08 Kraftbürstenabdeckung
- 09 Netzschalter



Display

- 01 Start/Stop-Taste
- 02 Ziffernanzeige
- 03 Tagesprogramm
- 04 Einmalprogramm
- 05 Automatische Reinigung
- 06 Punktsaugen
- 07 Maximalsaugen
- 08 Handsaugen
- 09 Batterieanzeige
- 10 Laden
- 11 Auswahltaste für den Reinigungsmodus
- 12 Programmtaste
- 13 Ladetaste

Uhrzeiteinstellung/Programmierung

Die Tasten ,  und  auf Fernbedienungen vom Typ B entsprechen hinsichtlich ihrer Funktionsweise denen auf Modell A.

Einstellen der Uhrzeit

- Sie müssen die aktuelle Uhrzeit einstellen, ehe Sie das Einmal-/Tagesprogramm verwenden können.
- Sie können die Uhrzeit nur über die Fernbedienung einstellen.

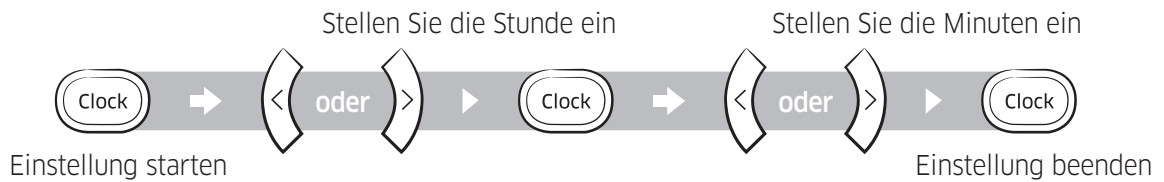

Einstellen eines Programms

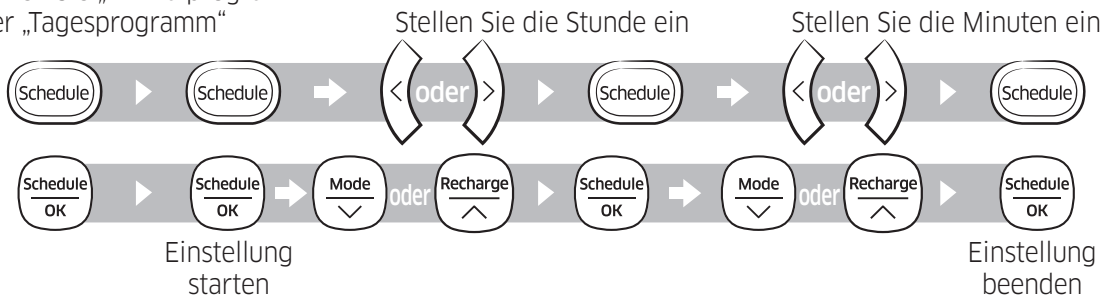

- Das Einstellen/Abbrechen des Programms kann nur durchgeführt werden, solange der Robo-Sauger an der Ladestation angedockt ist.
- Drücken Sie die Programmtaste nur kurz, um das Einmalprogramm einzustellen.
- Halten Sie die Programmtaste 3 Sekunden lang gedrückt, um das Tagesprogramm einzustellen.

Wählen Sie „Einmalprogramm“ oder „Tagesprogramm“



Abbrechen des Einstellvorgangs

Abbrechen eines Einmal-/Tagesprogramms

Zum Abbrechen eines Einmalprogramms	 Abbrechvorgang beenden
Zum Abbrechen eines Tagesprogramms	 →  3 Sekunden lang drücken Abbrechvorgang beenden

Reinigung und Pflege

Sie müssen den Netzschalter auf die Aus-Position stellen, ehe Sie den Robo-Sauger reinigen können.

Reinigen des Staubbehälters

Der Staubbehälter muss gesäubert werden, wenn sich zu viel Staub angesammelt hat.

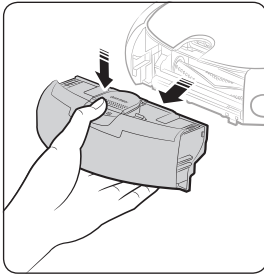

1 Entnehmen Sie den Staubbehälter.

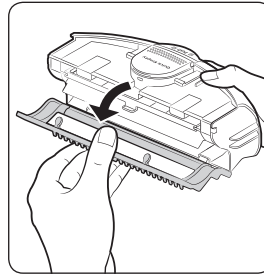

2 Öffnen Sie die Abdeckung des Staubbehälters.

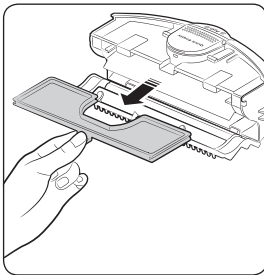

3 Entnehmen Sie den Filter aus dem Staubbehälter.

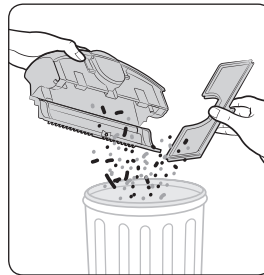

4 Entfernen Sie den Staub aus dem Staubbehälter und dem Filter.

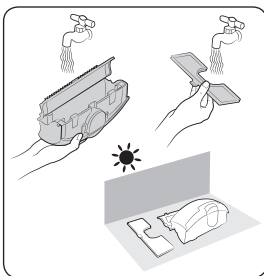

5 Waschen Sie den Staubbehälter und den Filter.

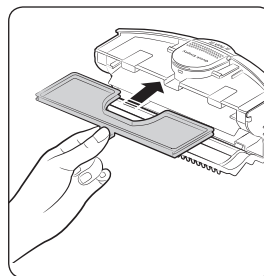

6 Setzen Sie den Filter wieder in den Staubbehälter ein.

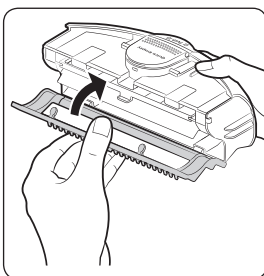

7 Schließen Sie die Abdeckung des Staubbehälters.

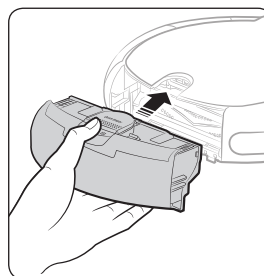

8 Setzen Sie den Staubbehälter wieder in den Robo-Sauger ein.

Entleeren des Staubbehälters (Schnellentleerung)

Über die Schnellentleerungsklappe können Sie den Staubbehälter schnell und einfach entleeren.

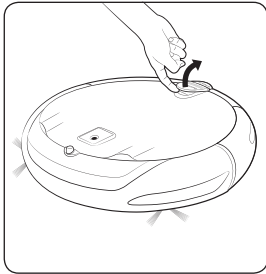

1 Öffnen Sie die Schnellentleerungsklappe.

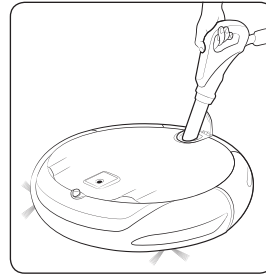

2 Entfernen Sie den Staub im Staubbehälter mit einem Staubsauger.

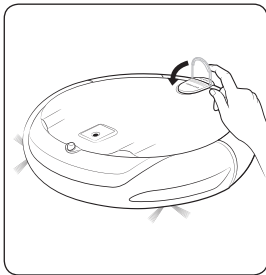

3 Schließen Sie die Schnellentleerungsklappe.

Reinigen des Antriebsrads

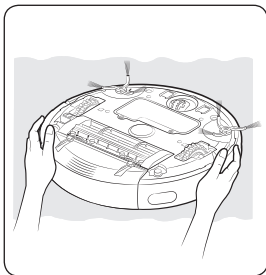

1 Legen Sie ein weiches Tuch auf den Boden, und legen Sie den Robo-Sauger mit der Unterseite nach oben darauf.

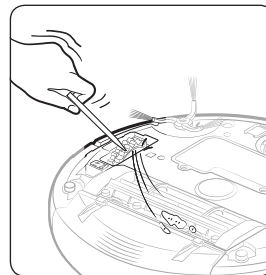

2 Verwenden Sie einen stumpfen Stab oder eine Pinzette, um etwaige Fremdkörper zu entfernen.

Reinigen der Sensoren und der Kamera

Leicht mit einem weichen Tuch abwischen.

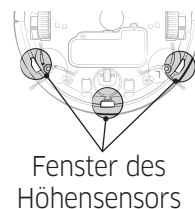
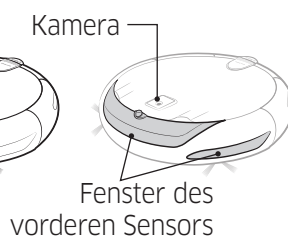
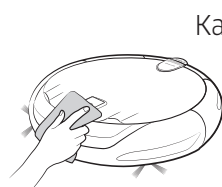

Reinigen der Kraftbürste

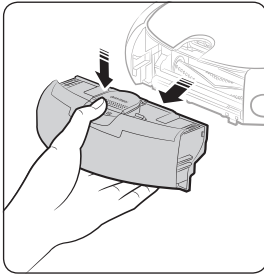

1 Entnehmen Sie den Staubbehälter.

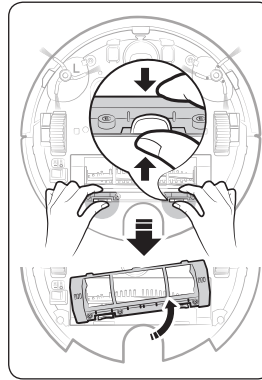

2 Entfernen Sie die Kraftbürstenabdeckung.

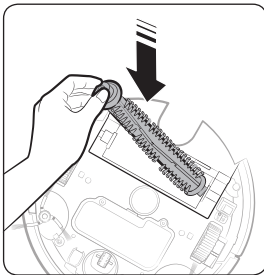

3 Entfernen Sie die Kraftbürste.

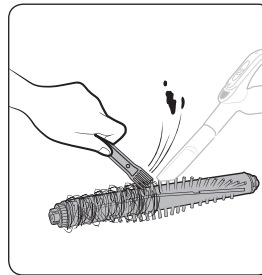

4 Reinigen Sie die Kraftbürste.

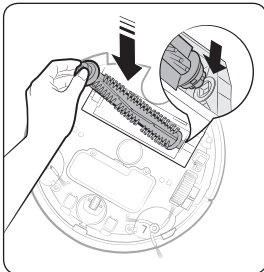

5 Setzen Sie die Kraftbürste wieder ein.

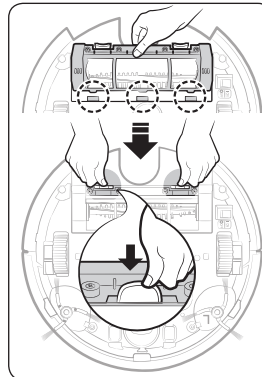

6 Schließen Sie die Kraftbürstenabdeckung.

Reinigen der seitlich rotierenden Kantenbürste

Die seitliche rotierende Kantenbürste muss gereinigt werden, wenn sich Fremdkörper darin verfangen haben.

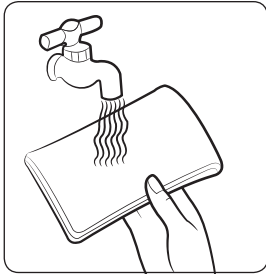

1 Feuchten Sie ein weiches Tuch mit warmem Wasser an.

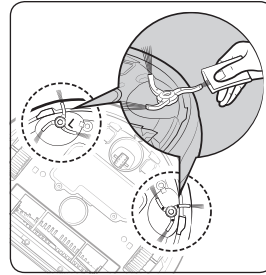

2 Wickeln Sie die seitlichen Kantenbürsten etwa 10 Sekunden lang in das Tuch ein und wischen Sie sie dann ab.

Wenn sich Haare oder Schnüre zwischen dem Saugschlitten und der seitlich rotierenden Kantenbürste verfangen haben, befolgen Sie die unten beschriebenen Schritte.

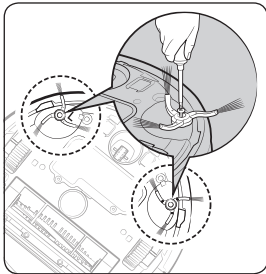

1 Entfernen Sie die seitlich rotierenden Kantenbürsten.

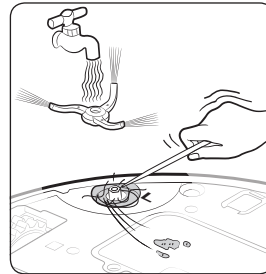

2 Reinigen Sie die seitlich rotierenden Kantenbürsten.

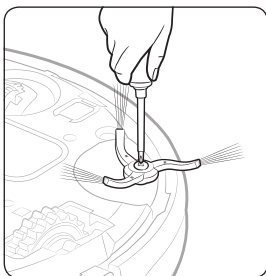

3 Setzen Sie die seitlich rotierenden Kantenbürsten wieder ein.

Hinweise und Vorsichtsmaßnahmen

Laden

HINWEIS

- Wenn die Batterie während des Ladevorgangs überhitzt, dauert das Laden möglicherweise länger.
- Wenn das automatische Laden nicht funktioniert, überprüfen Sie bitte Folgendes.
 - Schieben Sie den Netzschalter an der Unterseite des Robo-Saugers in die Aus-Position und anschließend wieder in die Ein-Position.
 - Ziehen Sie den Netzstecker der Ladestation aus der Steckdose und schließen Sie ihn dann wieder an.
 - Prüfen Sie, ob Fremdstoffe an den Ladestiften anhaften. Reinigen Sie den Robo-Sauger und die Ladestifte der Ladestation mit einem trockenen Tuch oder Lappen.
 - Kontrollieren Sie die nähere Umgebung der Ladestation auf Hindernisse (z. B. reflektierende Objekte, Stühle usw.).
- Die Batterie entlädt sich von selbst, sobald der Robo-Sauger von der Ladestation getrennt wird.
 - Versuchen Sie, den Robo-Sauger, der gerade geladen wird, an der Ladestation zu halten. (Stellen Sie den Netzschalter auf die Aus-Position und trennen Sie die Ladestation vom Stromnetz, wenn Sie vorhaben, das Haus für längere Zeit zu verlassen, weil Sie beispielsweise auf eine Geschäftsreise oder in Urlaub gehen.)

Im Betrieb

HINWEIS

- Sie müssen den Netzschalter auf die Ein-Position stellen, ehe Sie den Robo-Sauger verwenden können. Wenn Sie den Netzschalter auf die Aus-Position stellen, werden alle Einstellungen storniert.
- Legen Sie sich nicht auf den Boden, während der Robot Vacuum in Betrieb ist.
 - Ihre Haare könnten sich zwischen Kraftbürste und seitlicher Kantenbürste verfangen, was zu Verletzungen führen könnte.
- Der Robo-Sauger kann beim Reinigen an Schwellen usw. stecken bleiben.
 - Um den Betrieb neu zu starten, stellen Sie den Netzschalter auf die Aus-Position, bringen Sie den Robo-Sauger in einen Bereich, wo er sich leicht bewegen kann, und schalten Sie ihn dann wieder ein.
- Der Robo-Sauger kann Stellen, die für ihn unerreichbar sind (z. B. Ecken oder den Raum zwischen Wand und Sofa usw.), nicht reinigen.
 - Verwenden Sie ein anderes Reinigungsgerät, um diese Stellen regelmäßig zu reinigen.
- Der Robo-Sauger kann keine Schmutzklumpen vom Boden aufsaugen, so dass sich auch nach der Reinigung noch Reste davon auf dem Boden befinden können.
 - Verwenden Sie ein anderes Reinigungsgerät, um diese Stellen regelmäßig zu reinigen.

-
- Wenn der Robo-Sauger ausgeschaltet ist, kann er mit der Ein/Aus-Taste der Fernbedienung nicht eingeschaltet werden. Halten Sie die Taste „Start/Stop (Start/ Stopp)“ des Robo-Saugers gedrückt.
 - Wenn die Batterieladung während der automatischen Reinigung oder beim Maximalsaugen zu stark abnimmt, fährt der Robo-Sauger automatisch zur Ladestation und reinigt die verbleibende Fläche nachdem er aufgeladen wurde. (Wiederholung der Reinigung: 1 Mal)
 - Sie können Maximalsaugen/Handsaugen während des Ladevorgangs weder einstellen noch ausführen.
 - Vermeiden Sie während der automatischen Reinigung und beim Maximalsaugen unnötige Bewegungen am Robo-Sauger und drücken Sie dann auch keine Tasten. Das Gerät geht davon aus, dass die Reinigung abgeschlossen ist und beginnt erneut zu reinigen.
 - Wenn während des Ladevorgangs die Taste für lichtgeführtes Saugen gedrückt wird, fährt der Robo-Sauger etwa 250 mm rückwärts und dreht sich anschließend um 180°.
 - Wenn der Robo-Sauger einen Aufprall an der Stoßstange oder einen Absturz erkennt, fährt er automatisch rückwärts.
 - Wenn Sie die Taste für lichtgeführtes Saugen nicht länger als 2 Sekunden gedrückt halten, wird die lichtgeführte Saugfunktion deaktiviert und der Robo-Sauger setzt die Reinigung mit den zuvor programmierten Einstellungen folgendermaßen fort:
 - Wenn er sich zuvor im Standby-Modus befand, verharret der Robo-Sauger an der aktuellen Position.
 - Wenn zuvor eine manuelle Reinigung durchgeführt wurde, bleibt der Robo-Sauger an der aktuellen Position betriebsbereit für den manuellen Reinigungsmodus stehen.
 - Wenn Sie die automatische Reinigung oder die Funktion für Maximal-/ Kantensaugen verwendet haben, setzt der Robo-Sauger den Betrieb mit dem zuvor eingestellten Reinigungsmodus fort.
 - Wenn zuvor die Funktion für Punktsaugen verwendet wurde, setzt der Robo-Sauger das Punktsaugen an der aktuellen Position fort.
 - Wenn der Robo-Sauger zuvor während eines automatisch Ladevorgangs an die Ladestation angedockt war, kehrt er erneut an die Ladestation zurück.
 - Wenn die Batterieanzeige blinkt und der Robo-Sauger für einen automatischen Ladevorgang zur Ladestation zurückkehrt, wird die Funktion für lichtgeführtes Saugen nicht ausgeführt.

Reinigung und Pflege

HINWEIS

- Nach dem Reinigen von Staubbehälter und Filter mit Wasser
 - Staubbehälter: Wischen Sie das Wasser vollständig aus dem Behälter.
 - Filter: Trocknen Sie ihn vor der Verwendung gründlich an einer schattigen Stelle.

VORSICHT

- Achten Sie beim Einsetzen und Entnehmen des Filters auf Ihre Finger, da sie im Einlass des Staubbehälters stecken bleiben können.
- Um Verstopfungen durch Fremdstoffe zu vermeiden, achten Sie darauf, dass der Robo-Sauger keine Zahnstocher, Wattestäbchen usw. ansaugt.
- Wenden Sie sich an ein Kundendienstzentrum, wenn Sie Probleme haben, Fremdstoffe aus der Kraftbürste zu entfernen.
- Da die Kraftbürste beim Reinigen Schmutz vom Boden entfernt, können sich darin Fremdstoffe wie Fäden, lange Haare usw. verfangen. Überprüfen und reinigen Sie die Kraftbürste deshalb regelmäßig.

Informationen zur Batterie

HINWEIS

- Erwerben Sie Batterien beim Kundendienstzentrum, und kontrollieren Sie vor dem Kauf, ob das Symbol für Original-Ersatzteile () und der Modellname darauf angegeben sind.
- Laden Sie Batterien nur an gut belüfteten Stellen auf.
- Diese Batterie ist ausschließlich für den Robo-Sauger von Samsung Electronics bestimmt. Verwenden Sie sie für keine anderen Produkte.
- Bauen Sie das Gerät nicht auseinander, und manipulieren Sie es nicht.
- Werfen Sie die Batterie nicht ins Feuer, und erhitzen Sie sie nicht.
- Verbinden Sie die Ladekontakte (+, -) mit keinerlei metallischen Objekten.
- Entsorgen Sie diese Batterien nicht zusammen mit Ihrem Haushaltsmüll.
- Entsorgen Sie die Batterien in umweltfreundlicher Weise, bevor Sie den Robo-Sauger wegwerfen.
 - Befolgen Sie beim Entsorgen alter Batterien stets alle in Ihrem Land geltenden gesetzlichen Bestimmungen.
- Bewahren Sie sie in Innenräumen (bei 0 °C – 40 °C) auf.
- Wenn die Batterie nicht ordnungsgemäß zu funktionieren scheint, zerlegen Sie sie niemals auf eigene Faust. Wenden Sie sich an das nächstgelegene Kundendienstzentrum.

-
- Der Robo-Sauger wird über eine aufladbare umweltfreundliche Nickelmetallhydrid-Batterie (NiMH) mit Strom versorgt. Der Überladungsschutz garantiert deren lange Lebensdauer.
 - Eine verlängerte Ladezeit und eine kürzere Nutzungsdauer der Batterie weisen auf das nahende Ende der Batterielebensdauer hin. Wenden Sie sich an ein autorisiertes Kundendienstzentrum, um die Batterie ersetzen zu lassen.
 - Die Garantiezeit für die Batterie beträgt 6 Monate ab dem Kaufdatum.
 - Verschiedene Infrarotsignale können einander stören und zu Fehlfunktionen der Geräte führen, wenn sie zusammen in einem kleinen Raum oder in geringem Abstand verwendet werden.
 - Stellen Sie den Virtual Guard (optional erhältlich) nicht in der Nähe der Ladestation auf, da der automatische Ladevorgang unterbrochen werden kann, wenn sich der Virtual Guard zu nahe bei der Ladestation befindet.
 - Wenn Sie mehrere Robo-Sauger gleichzeitig verwenden, kann es aufgrund von Interferenzen der Infrarotsignale zu Störungen kommen.

Infos zum IrDA-Sensor

VORSICHT

- Die Übertragung der Infrarotsignale erfolgt möglicherweise im Freien oder an solchen Stellen nicht störungsfrei, wo Halogenlampen eingesetzt werden.
- Der Robo-Sauger verwendet 3 Arten von Infrarotgeräten, die möglicherweise vor einem anderen Gerät mit einer höheren Priorität nicht funktionieren.
 - Priorität der Infrarotsignale:
Fernbedienung > Virtual Guard (optional erhältlich) > Ladestation
- Beim Bedienen des Robo-Saugers mit der Fernbedienung kann es passieren, dass der Robo-Sauger den unsichtbaren Zaun des Virtual Guard (optional erhältlich) überquert und in den verbotenen Bereich einfährt, weil das Fernbedienungssignal eine höhere Priorität als das Signal des Virtual Guard hat.

Informationscodes

Informationscodes	Checkliste
C 00	<p>Der Robo-Sauger hat sich beim Fahren verfangen, verklemmt oder hängt fest.</p> <ul style="list-style-type: none"> • Schalten Sie die Stromversorgung aus und bringen Sie den Robo-Sauger an eine andere Stelle.
C 01	<p>Fremdkörper in der Kraftbürste.</p> <ul style="list-style-type: none"> • Stellen Sie den Netzschalter auf die Aus-Position, und entfernen Sie die Fremdkörper von der Kraftbürste.
C 02	<p>Fremdkörper im linken Antriebsrad.</p> <ul style="list-style-type: none"> • Stellen Sie den Netzschalter auf die Aus-Position, und entfernen Sie die Fremdkörper vom Antriebsrad.
C 03	<p>Fremdkörper im rechten Antriebsrad.</p> <ul style="list-style-type: none"> • Stellen Sie den Netzschalter auf die Aus-Position, und entfernen Sie die Fremdkörper vom Antriebsrad.
C 05	<p>Der Stoßtangensensor muss überprüft werden.</p> <ul style="list-style-type: none"> • Schalten Sie den Netzschalter auf die Aus-Position und dann wieder auf die Ein-Position. • Wenden Sie sich an ein Kundendienstzentrum, wenn der Informationscodes weiterhin angezeigt wird.
C 06	<p>Fremdkörper auf dem Hindernissensor angesammelt.</p> <ul style="list-style-type: none"> • Stellen Sie den Netzschalter auf die Aus-Position, und reinigen Sie den vorderen und hinteren Sensor mit einem weichen Tuch.
C 07	<p>Fremdkörper auf dem Höhsensor angesammelt.</p> <ul style="list-style-type: none"> • Stellen Sie den Netzschalter auf die Aus-Position, und reinigen Sie den Höhsensor mit einem weichen Tuch.
C 09	<p>Fremdkörper in der seitlich rotierenden Kantenbürste.</p> <ul style="list-style-type: none"> • Stellen Sie den Netzschalter auf die Aus-Position, und entfernen Sie die Fremdkörper von der seitlich rotierenden Kantenbürste.

Wenn Sie die Taste „Start/Stop (Start/Stop)“ drücken oder den Netzschalter betätigen, wird der Informationscodes gelöscht.

Fehlerbehebung

Symptom	Checkliste
Der Robo-Sauger funktioniert überhaupt nicht.	<ul style="list-style-type: none"> • Kontrollieren Sie, ob der Netzschalter in der Ein-Position steht. • Überprüfen Sie, ob im Display alle Symbole angezeigt werden. • Überprüfen Sie, ob die Batterie des Robo-Saugers leer ist. <ul style="list-style-type: none"> - Wenn „Lo (Niedrig)“ angezeigt wird, tragen Sie den Robo-Sauger zur Ladestation, damit die Batterie aufgeladen wird. • Ersetzen Sie die Batterien (Typ AAA), wenn die Fernbedienung nicht funktioniert. • Überprüfen Sie, ob der Staubbehälter eingesetzt ist.
Der Robo-Sauger wird beim Reinigen angehalten.	<ul style="list-style-type: none"> • Wenn im Display „Lo (Niedrig)“ angezeigt wird, tragen Sie den Robo-Sauger zur Ladestation, damit die Batterie aufgeladen wird. • Wenn der Robo-Sauger durch Hindernisse wie Kabel, Schwellen usw. festgehalten wird, heben sie ihn über das Hindernis. <ul style="list-style-type: none"> - Wenn sich Stoffe oder Schnüre im Antriebsrad verfangen, stellen Sie den Netzschalter auf die Aus-Position, und entfernen Sie die Stoffe oder Schnüre, ehe Sie das Gerät wieder verwenden. • Wenn der Robo-Sauger an einer Bodenkante mit großem Höhenunterschied festhängt, bringen Sie ihn an eine andere Stelle.
Schwache Saugleistung.	<ul style="list-style-type: none"> • Wenn der Filter verstopft ist, stellen Sie den Netzschalter auf die Aus-Position und reinigen Sie den Staubbehälter und den Filter. • Wenn sich zu viel Staub im Staubbehälter befindet, verringert sich möglicherweise die Saugleistung. Stellen Sie den Netzschalter auf die Aus-Position, und leeren Sie den Staubbehälter. • Wenn die Ansaugöffnung (auf der Unterseite des Robo-Saugers) durch Fremdkörper verstopft ist, stellen Sie den Netzschalter auf die Aus-Position und entfernen Sie die Fremdkörper aus dem Einlass. • Wenn das Geräusch plötzlich zunimmt, stellen Sie den Notschalter auf die Aus-Position und leeren Sie den Staubbehälter.

Symptom	Checkliste
Der Robo-Sauger findet die Ladestation nicht.	<ul style="list-style-type: none"> • Prüfen Sie, ob ein Stromausfall vorliegt und ob das Netzkabel angeschlossen ist. • Entfernen Sie alle Hindernisse, die sich innerhalb eines Bereichs von etwa 1 m und etwa 0,5 m zu beiden Seiten der Ladestation befinden und verhindern könnten, dass der Robo-Sauger zur Ladestation zurückkehren kann. • Entfernen Sie eventuelle Fremdstoffe, die an den Ladestiften anhaften und den Ladevorgang behindern. • Kontrollieren Sie, ob der Virtual Guard (optional erhältlich) zu dicht an der Ladestation aufgestellt ist.
Der Robo-Sauger fährt beim Reinigen plötzlich diagonal.	<ul style="list-style-type: none"> • Überprüfen Sie, ob die Ladestation entlang der Maserung von Holzböden oder Fliesen aufgestellt ist. • Das Gerät fährt beim Reinigen möglicherweise diagonal, weil es auf kürzestem Weg in einen anderen Bereich zu gelangen versucht, weil es Hindernisse berührt, die in diesem Winkel liegen, weil es an der Ladestation in einem Winkel geladen wurde oder weil die Maserung des Holzbodens/Fliesenbodens in dieser Richtung verläuft.
Lichtgeführtes Saugen (optional erhältlich) funktioniert nicht.	<ul style="list-style-type: none"> • Wenn Sie das rote Licht direkt auf den Robo-Sauger richten, kann es passieren, dass er sich nicht in die gewünschte Richtung bewegt. <ul style="list-style-type: none"> - Zeigen Sie mit dem roten Licht in einem Bereich von 40 cm um den Robo-Sauger auf den Boden. • Nutzen Sie die lichtgeführte Saugfunktion nicht in direktem Sonnenlicht, bei hellem Licht oder auf dunklen Böden.
Der Robo-Sauger passiert den Virtual Guard (optional erhältlich).	<ul style="list-style-type: none"> • Wenn die Batterien des Virtual Guard erschöpft sind, ersetzen Sie sie durch neue. (2 Batterien Typ D (LR20)) • Wenn die Netzlampe nicht leuchtet, kontrollieren Sie, ob der Virtual Guard ausgeschaltet ist, und schalten Sie ihn ggf. wieder ein. • Kontrollieren Sie, ob der Entfernungssensor in die Richtung ausgerichtet ist, in der die unsichtbare Barriere errichtet werden soll.
Die Nutzungszeit der Batterien des Virtual Guard (optional erhältlich) ist zu kurz.	<ul style="list-style-type: none"> • Vergewissern Sie sich, dass Alkaline-Batterien eingesetzt sind. • Ersetzen Sie die Alkaline-Batterien durch neue. (2 Batterien Typ D (LR20))

Warnhinweise zur Batterie

WARNUNG

Sie dürfen die in dieses Produkt eingebaute Batterie keinesfalls selbst entfernen oder einen entsprechenden Versuch unternehmen. Wenden Sie sich für einen Austausch der Batterie unbedingt an Ihren Dienstleister oder eine unabhängige qualifizierte Fachkraft. Diese Anweisungen sind ausschließlich für den Gebrauch durch Ihren Dienstleister oder eine unabhängige qualifizierte Fachkraft bestimmt.

VERSUCHEN SIE ZU IHRER EIGENEN SICHERHEIT NICHT, DIE BATTERIE SELBST ZU ENTFERNEN, UND ENTSORGEN SIE SIE KEINEFALLS IM FEUER. SIE DÜRFEN DIE BATTERIE KEINEFALLS ZERLEGEN ODER IN SONSTIGER WEISE MANIPULIEREN ODER BESCHÄDIGEN.

Entfernen der Batterie

Nehmen Sie den Robo-Sauger für den Austausch von der Ladestation.

Aus Sicherheitsgründen müssen Sie den Robo-Sauger zunächst ausschalten, bevor Sie Arbeiten daran durchführen können.

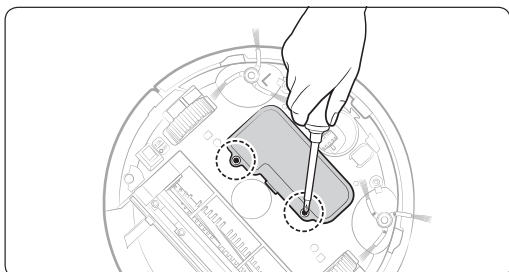

- 1 Legen Sie den Robo-Sauger mit der Oberseite nach unten auf den Boden und entfernen Sie die beiden Schrauben.

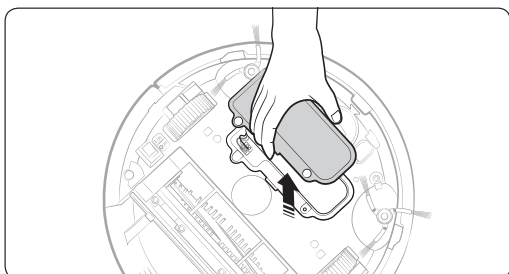

- 2 Entfernen Sie die Batteriefachabdeckung.

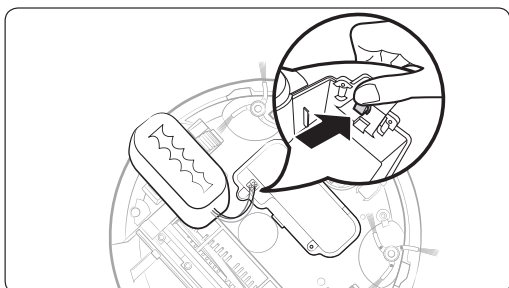

- 3 Entfernen Sie die Batterie aus dem Batteriefach, und trennen Sie das Kabel.



Korrekte Entsorgung der in diesem Gerät eingebauten Batterie

(Gilt für Länder mit separaten Altbatterie-Rücknahmesystemen.)

Die Kennzeichnung auf der Batterie, dem Handbuch oder der Verpackung gibt an, dass die in diesem Gerät eingebaute Batterie nicht zusammen mit dem normalen Haushaltsmüll entsorgt werden darf. Sofern vermerkt, geben die chemischen Symbole Hg, Cd oder Pb an, dass die Batterie Quecksilber, Kadmium oder Blei in einer Konzentration enthält, die über den nach EG-Verordnung 2006/66 zulässigen Grenzwerten liegt.

Die in diesem Gerät eingebaute Batterie darf nicht vom Benutzer ausgetauscht werden. Informationen zum Austausch erhalten Sie bei Ihrem Dienstleister. Versuchen Sie keinesfalls, die Batterie selbst zu entfernen, und entsorgen Sie sie nicht im Feuer. Sie dürfen die Batterie keinesfalls zerlegen oder in sonstiger Weise manipulieren oder beschädigen. Entsorgen Sie das Gerät nach Ablauf seiner Lebensdauer bei einer Abfallsammelstelle in Ihrer Nähe, damit dort geeignete Maßnahmen für die weitere Behandlung und Wiederverwertung des Produkts, einschließlich der Batterie, ergriffen werden können.

Technische Daten

Klassifikation	Kategorie	Detailinformationen
Technische Daten zum Gerät	Durchmesser	355 mm
	Höhe	93 mm
	Gewicht	3,6 kg
	Tastentyp am Saugschlitten	Berührung
Technische Daten zu Stromversorgung	Netzspannung	220 - 240 V bei 50 - 60 Hz
	Leistungsaufnahme (Ladestation)	50 W
	Leistungsaufnahme (Saugschlitten)	40 W
	Batterie	14,4 V / 2.000 mA
Technische Daten zur Reinigung	Ladetyp	Automatisch / Manuell
	Reinigungsmodus	Automatische Reinigung, Punktsaugen, Maximalmodus, Handsaugen
	Ladezeit	Etwa 120 Minuten
	Saugdauer (auf hartem Untergrund)	Etwa 90 Minuten
	Kapazität des Staubbehälters	Etwa 0,6 l
Reinigungsmethode	Deckenformerkennung	

Dieses Gerät ist folgendermaßen zertifiziert:
 Elektromagnetische Verträglichkeit: 2004/108/EWG
 Niederspannungsrichtlinie: 2006/95/EG

Notizen



Robot aspirateur

Guide d'utilisation

Série SR10J50***

- Avant d'utiliser cet appareil, veuillez lire attentivement les instructions.
- Utilisation intérieure uniquement.



SAMSUNG

Sommaire

Préparation

Consignes de sécurité	3
-----------------------	---

Consignes de sécurité	3
-----------------------	---

Consignes importantes de sécurité	4
-----------------------------------	---

Installation

Installation	12
--------------	----

Accessoires	13
-------------	----

Mise en charge	14
----------------	----

Installation du Virtual Guard (option)	16
--	----

Nom des pièces du Virtual Guard	17
---------------------------------	----

Insertion des piles	17
---------------------	----

Opérations

Utilisation du robot aspirateur	18
---------------------------------	----

Méthode de nettoyage pour chaque mode	20
---------------------------------------	----

Utilisation de la télécommande	21
--------------------------------	----

Nomenclature des différents composants	25
--	----

Réglage de l'heure/du programme	26
---------------------------------	----

Réglage de l'heure	26
--------------------	----

Réglage du programme	26
----------------------	----

Entretien

Nettoyage et entretien	27
------------------------	----

Nettoyage du réservoir de poussière	27
-------------------------------------	----

Vider le réservoir de poussière (Ouverture rapide)	28
---	----

Nettoyage de la roue d'entraînement	28
-------------------------------------	----

Nettoyage des capteurs et de la caméra	28
--	----

Nettoyage de la brosse principale	29
-----------------------------------	----

Nettoyage de la brosse latérale	30
---------------------------------	----

Annexes

Remarques et avertissements	31
-----------------------------	----

Mise en charge	31
----------------	----

Pendant utilisation	31
---------------------	----

Nettoyage et entretien	33
------------------------	----

À propos de la batterie	33
-------------------------	----

À propos du capteur infrarouge	34
--------------------------------	----

Codes d'information	35
---------------------	----

Dépannage	36
-----------	----

Avertissements concernant la batterie	38
---------------------------------------	----

Comment retirer la batterie	38
-----------------------------	----

Spécifications	40
----------------	----

Consignes de sécurité

Consignes de sécurité

AVERTISSEMENT

- Avant d'utiliser cet appareil, veuillez lire attentivement ce manuel et le conserver pour toute référence ultérieure.

AVERTISSEMENT

- Les instructions d'utilisation suivantes concernent plusieurs modèles; il est donc possible que les caractéristiques de votre aspirateur soient légèrement différentes de celles spécifiées dans ce manuel.

Symboles Attention/Avertissement utilisés

AVERTISSEMENT

Indique un danger de mort ou de blessure grave.

ATTENTION

Indique un risque de blessure ou de dégât matériel.

Autres symboles utilisés

REMARQUE

Indique que le texte associé contient des informations importantes supplémentaires.

Consignes importantes de sécurité

Lors de l'utilisation d'un appareil électrique, des précautions de base doivent être prises, notamment :

Lisez toutes les instructions avant d'utiliser votre robot aspirateur.

Débranchez le chargeur (station) de la prise lorsqu'il n'est pas utilisé ou avant toute opération d'entretien.

AVERTISSEMENT

Pour limiter tout risque d'incendie, de choc électrique ou de blessure :

Généralités

- Utilisez cet appareil uniquement tel qu'indiqué dans le présent guide.
- Ne faites pas fonctionner le robot aspirateur ou le chargeur (station) si celui-ci est endommagé de quelque manière que ce soit.
- Si l'aspirateur ne fonctionne pas normalement, a reçu un choc, a été endommagé ou est laissé à l'extérieur ou plongé dans l'eau, retournez-le au centre d'assistance clientèle.
- Ne manipulez jamais le chargeur (station) ou le robot aspirateur avec les mains mouillées.
- Utilisez-le uniquement à l'intérieur et sur des surfaces sèches.
- Cet appareil n'est pas destiné à être utilisé par des enfants de moins de 8 ans ou des personnes ayant des capacités physiques, sensorielles ou mentales réduites, ou un manque d'expérience et de connaissances, à moins qu'elles soient surveillées ou qu'elles aient reçu les instructions nécessaires concernant l'utilisation de cet appareil de la part d'une personne responsable, et ce, pour leur propre sécurité.
- Les enfants ne doivent pas jouer avec l'appareil. Le nettoyage et la maintenance de l'appareil ne doivent pas être effectués par des enfants sans surveillance.

Chargeur de PILES (station de charge)

- N'utilisez pas la prise polarisée avec une prise murale ou une rallonge non-polarisée.
- N'utilisez pas l'appareil à l'extérieur ni sur des surfaces mouillées.
- Débranchez le chargeur (station de charge) de la prise lorsqu'il n'est pas utilisé ou avant toute opération d'entretien.
- Utilisez uniquement le chargeur (station de charge) fourni par le fabricant pour recharger l'appareil.
- N'utilisez pas de cordon ou de prise endommagé(e) ni de prise murale mal fixée.
- Ne tirez pas sur le cordon ; ne soulevez pas l'appareil par le cordon ; n'utilisez pas le cordon comme poignée ; ne fermez pas la porte sur le cordon ; ne tirez pas le cordon sur des rebords ou des angles coupants. Maintenez le cordon éloigné des surfaces chauffées.
- N'utilisez pas de rallonges ni de prises murales ayant une intensité maximale admissible inadéquate.
- Ne débranchez pas l'appareil en tirant sur le cordon. Pour débrancher, tenez la prise et non le cordon.
- Ne détériorez pas les batteries et ne les faites pas brûler car elles risquent d'exploser à des températures élevées.
- N'essayez pas d'ouvrir le chargeur (station de charge). Les réparations doivent être effectuées uniquement par un technicien qualifié du centre d'assistance clientèle.
- N'exposez jamais le chargeur (station de charge) à des températures élevées et évitez tout contact avec l'humidité.

Robot aspirateur

- N'aspirez jamais d'objets pointus ou tranchants tels que des morceaux de verres, des clous, des vis, des pièces de monnaie, etc.
- N'utilisez pas l'appareil sans filtre. Pour les opérations de maintenance, n'insérez jamais vos doigts ou des objets dans le compartiment du ventilateur au cas où l'appareil se remettrait accidentellement en marche.
- N'insérez aucun objet dans les ouvertures. N'utilisez pas l'appareil si l'une des ouvertures est obstruée ; nettoyez régulièrement les ouvertures pour éliminer toute trace de poussière, peluches, cheveux, ou toute autre chose risquant d'empêcher le passage de l'air.
- N'aspirez jamais de matière toxique (javel, ammoniacque, produit de débouchage, etc.).
- N'aspirez jamais d'objets en train de brûler ou de fumer, tels que des cigarettes, des allumettes ou des cendres chaudes.
- N'aspirez jamais de liquides inflammables ou combustibles tels que de l'essence et n'utilisez jamais l'appareil si de tels liquides risquent d'être présents. Exemples :
 - Les lieux avec des bougies ou lampes de bureau posées sur le sol.
 - Les lieux où des feux sont laissés sans surveillance (feu ou braises).
 - Les lieux avec présence d'alcool distillé, de diluant, de cendriers avec cigarettes allumées, etc.
- N'utilisez pas l'aspirateur dans un espace clos rempli de vapeurs de peinture à l'huile, de diluant, de substances antimites, de poussières inflammables et autres vapeurs explosives ou toxiques.
- Des fuites de batterie peuvent se produire suite à un usage intensif ou à des températures extrêmes.
- En cas de contact du liquide avec la peau, rincez abondamment à l'eau. En cas de contact du liquide avec les yeux, rincez immédiatement à l'eau claire pendant 10 minutes minimum. Consultez un médecin rapidement.

AVERTISSEMENT

Branchement

- Veillez à éviter tout risque d'électrocution ou d'incendie.
 - N'endommagez pas le cordon d'alimentation.
 - Ne tirez pas sur le cordon d'alimentation et ne touchez jamais la prise d'alimentation avec les mains mouillées.
 - Veillez à utiliser uniquement une source de tension nominale nationale et n'utilisez jamais de multiprise pour alimenter plusieurs appareils en même temps.
 - Ne laissez pas le cordon traîner sur le sol.
 - N'utilisez pas de cordon ou de prise d'alimentation endommagé(e) ou de prise murale mal fixée.
- Retirez toute poussière ou corps étranger présent sur la fiche ou sur la pièce de contact de la prise d'alimentation.
 - Risque de choc électrique ou de dysfonctionnement.

Avant l'utilisation

- N'utilisez pas le robot aspirateur à proximité de matières combustibles.
 - Endroits à proximité d'une bougie, d'une lampe de bureau, d'une cheminée ou de matières combustibles (essence, alcool, diluants, etc.).
- Le robot aspirateur est destiné à une utilisation domestique. Par conséquent, veillez à ne pas l'utiliser dans un grenier, un sous-sol, un garde-meuble, un bâtiment industriel, en extérieur, dans des endroits humides (salle de bain, buanderie) ou sur une table ou des étagères.
 - Cela risque d'endommager le robot aspirateur ou d'entraîner un dysfonctionnement.

-
- Installez le Virtual Guard (option) devant les zones dangereuses (escaliers ou balustrade) afin d'éviter tout dégât matériel et toute blessure.
 - Pour votre sécurité, veillez à ce que le capteur d'escarpement soit toujours propre.
 - Assurez-vous que le robot aspirateur ne passe pas dans ni n'entre en contact avec du liquide.
 - Cela risque de gravement l'endommager et de contaminer d'autres zones si les roues touchent le liquide.
 - Ne renversez aucune substance liquide sur le chargeur.
 - Risque d'incendie ou de choc électrique.
 - N'utilisez pas le chargeur à d'autres fins que celles prévues pour cet appareil.
 - Risque d'incendie ou d'endommagement grave du chargeur.
 - Pour votre sécurité, veillez à ce que le capteur d'escarpement soit toujours propre.

Pendant utilisation

- Si le robot aspirateur produit des sons et des odeurs étranges ou de la fumée, appuyez immédiatement sur le bouton d'arrêt d'alimentation situé dessous, puis contactez un centre de service.

Nettoyage et entretien

- Si le cordon d'alimentation est endommagé, contactez un centre de service afin de le faire remplacer par un réparateur certifié.
 - Risque d'incendie ou de choc électrique.
- Veuillez vous adresser à un centre d'assistance Samsung Electronics pour le remplacement des piles.
 - L'utilisation de piles provenant d'autres produits peut entraîner un dysfonctionnement.

⚠ ATTENTION**Avant l'utilisation**

- Insérez le réservoir de poussière avant d'utiliser le robot aspirateur.
- Ouvrez les portes des pièces à aspirer avant de commencer le nettoyage de sorte que toutes les pièces soient dégagées, puis installez un Virtual Guard (option) devant les entrées, les balcons, les salles de bain et autres zones où le robot aspirateur pourrait tomber.
- Pour que la recharge automatique fonctionne, assurez-vous que les conditions suivantes soient remplies.
 - Mettez toujours le chargeur sous tension.
 - Installez le chargeur dans un endroit facilement accessible par le robot aspirateur.
 - Ne laissez aucun objet devant le chargeur.
- Lors de l'installation du chargeur, ne laissez pas traîner le cordon au sol. Les roues du robot aspirateur pourraient se prendre dedans.
- N'utilisez pas le robot aspirateur sur des sols de couleur noire.
 - Il risquerait de ne pas fonctionner correctement.
- Ne saisissez pas le robot aspirateur par le support du réservoir de poussière.
- Ne placez aucun objet à moins de 0,5 m de chaque côté du chargeur et à moins de 1 m à l'avant.
- Assurez-vous que le contact de charge du chargeur n'est pas endommagé ou contaminé par un corps étranger.
- N'installez pas le chargeur dans une pièce dont le sol est sombre.
 - Si le sol autour du chargeur est sombre, la recharge est altérée.
- Avant le nettoyage, retirez tout obstacle pouvant empêcher le déplacement du robot aspirateur (balançoire ou toboggan d'intérieur pour enfants, par exemple).

Pendant utilisation

- L'utilisation du robot aspirateur sur un tapis épais risque d'endommager à la fois le robot aspirateur et le tapis.
 - Le robot aspirateur ne peut pas monter sur de la moquette de plus de 1 cm d'épaisseur.
- N'utilisez pas le robot aspirateur sur des tables ou d'autres surfaces en hauteur.
 - Risque d'endommagement en cas de chute.
- Le robot aspirateur peut heurter des pieds de meubles (chaises, bureau, etc.) ; par conséquent, pensez à les relever pour garantir un nettoyage plus rapide et efficace.
- Lorsque le robot aspirateur fonctionne, ne tentez pas de le soulever pour le porter dans une autre pièce.
- Lorsque vous déplacez le robot aspirateur dans une autre pièce, ne le saisissez pas par ses roues d'entraînement.
- Ne placez aucun objet sur le dessus du robot, car cela pourrait entraîner un dysfonctionnement.
- Ramassez les éventuels papiers et sacs en plastique traînant au sol lorsque vous utilisez le robot aspirateur afin que ceux-ci n'en obstruent pas la bouche d'aspiration.
- Le robot aspirateur risque de ne pas pouvoir continuer sa progression s'il est coincé au niveau du seuil d'une porte d'entrée ou de véranda.
 - Pour des raisons de sécurité, le robot aspirateur interrompt automatiquement son fonctionnement au bout de 5 minutes d'inactivité.
 - Pour relancer son fonctionnement, éteignez-le puis rallumez-le après l'avoir déplacé dans un endroit où il peut poursuivre le nettoyage.
- Ne visez pas directement des personnes ou animaux avec le pointeur rouge (option).

Nettoyage et entretien

- Respectez les conditions suivantes afin d'éviter d'endommager votre robot aspirateur.
 - Ne vaporisez jamais d'eau directement sur le robot aspirateur pour le nettoyer. De même, ne le lavez jamais avec de l'essence, du diluant, de l'acétone ou de l'alcool.
- Ne tentez pas de démonter ou de réparer vous-même le robot aspirateur.
 - Cette tâche doit être effectuée uniquement par un réparateur certifié.
- Assurez-vous que le capteur d'obstacles et le capteur d'escarpement soient toujours propres.
 - Si des corps étrangers s'accumulent dessus, les capteurs peuvent connaître des dysfonctionnements.

Installation

Le voyant Power (Marche) du chargeur doit toujours être allumé.

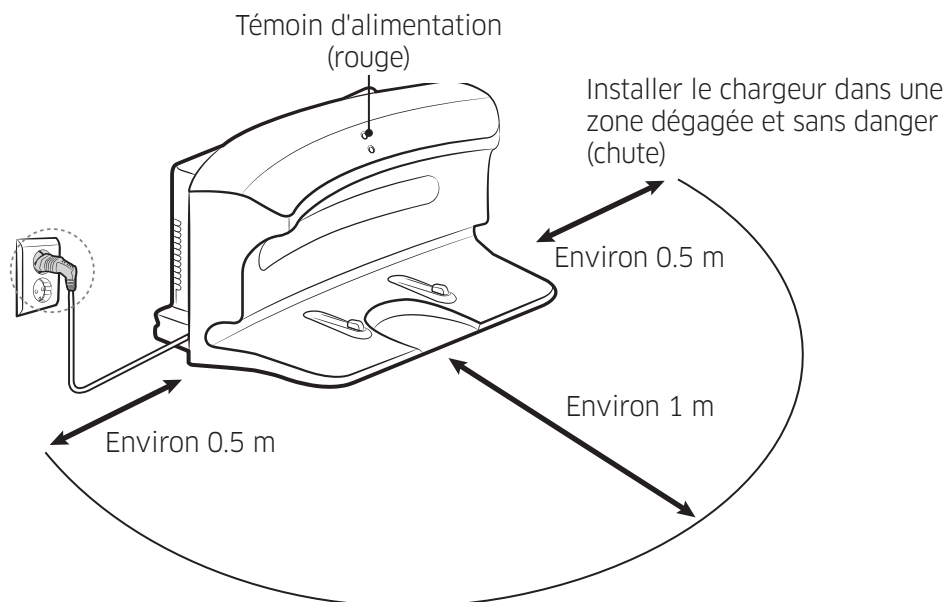

REMARQUE

- Installez le chargeur dans un endroit où le sol et le mur sont à niveau.
- Installer le chargeur dans le sens des lames du parquet.
- Lorsqu'il est éteint, le robot aspirateur ne se mettra pas en charge même s'il a rejoint le chargeur.
- Mettez toujours le chargeur sous tension.
 - Si le chargeur n'est pas sous tension, le robot aspirateur ne peut pas le trouver et il ne peut donc pas se recharger automatiquement.
 - Si vous laissez le robot aspirateur séparé du chargeur, les piles se déchargent naturellement.
- Si le robot aspirateur est en mode Energy Saving (Économie d'énergie), l'alimentation n'arrive pas même si le bouton d'arrêt d'urgence est désactivé puis réactivé. Appuyez pendant quelques secondes sur le bouton Start/Stop (Départ/Arrêt) du robot aspirateur.

Accessoires



Télécommande (option)

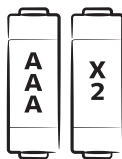

Types
[type AAA (option)]



Guide d'utilisation

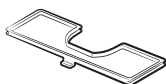

Filtre de rechange (option)

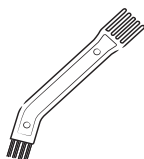

Brosse de nettoyage



Virtual Guard (option)

Mise en charge

La durée complète de la charge initiale est de 120 minutes, pour une durée d'utilisation de 90 minutes environ.

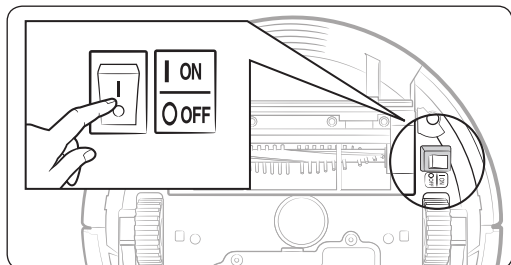
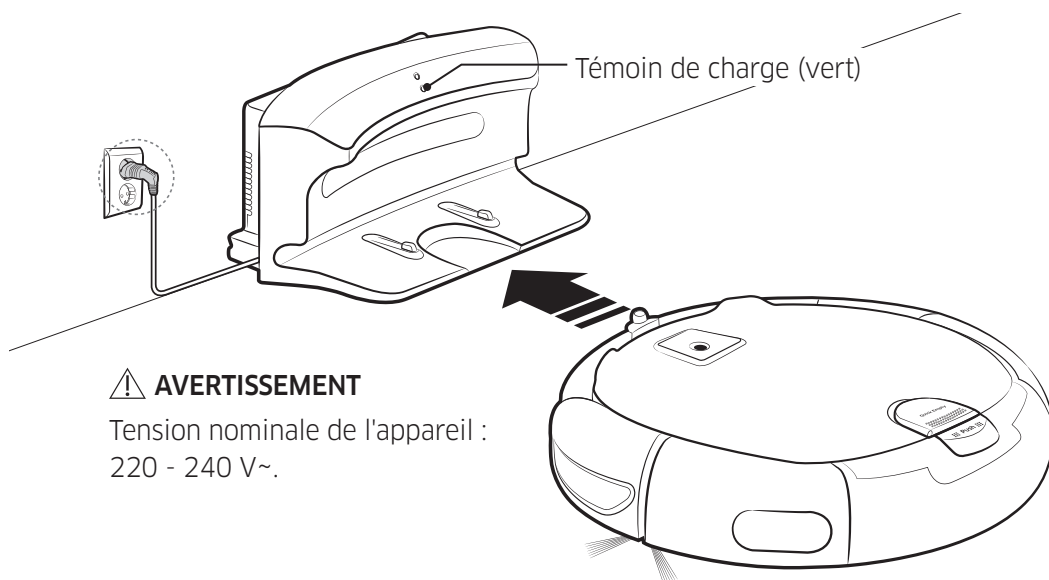

1 Actionnez le bouton d'alimentation situé sur le dessus du robot aspirateur.

Ce bouton permet d'allumer le robot aspirateur.

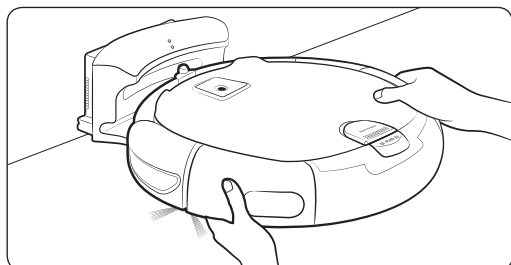

2 Mettez le robot aspirateur vous-même en charge en le plaçant sur son chargeur.

Assurez-vous que les broches de chargement du robot aspirateur soient alignées sur celles du chargeur.



3 Vérifiez l'état de la charge.

« 88:88 » s'affiche en fonction de la progression de la charge et « FULL » (CHARGÉ) s'affiche lorsque la charge est terminée.

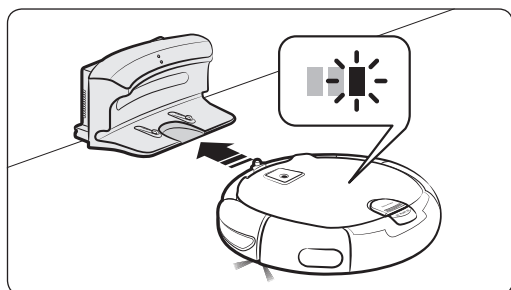

Charge automatique

Lorsque le voyant de la batterie se met à clignoter en cours de nettoyage, le robot retourne sur sa base pour se charger automatiquement.

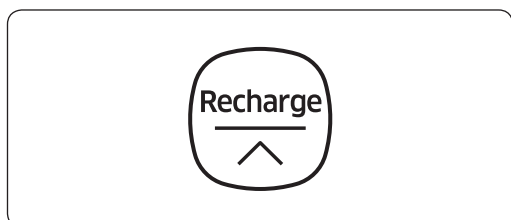

Recharge

Vous pouvez ordonner au robot aspirateur d'aller se recharger sur le chargeur pendant le processus de nettoyage.

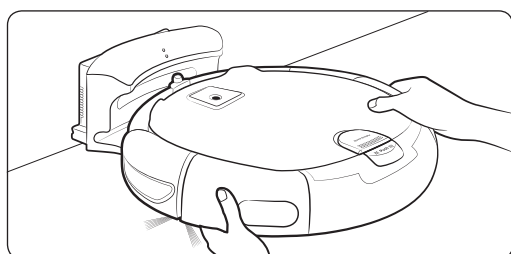

Batterie faible (Lo)

Mettez le robot aspirateur vous-même en charge en le plaçant sur son chargeur.

✓ Étapes à suivre si la recharge n'est pas effectuée.

Vérifiez l'état d'installation du chargeur lorsque :

- le chargeur n'est pas facilement accessible par le robot aspirateur ;
- la distance entre le chargeur et le robot aspirateur est supérieure à 5 m.
 - Il faudra certainement plus de temps au robot aspirateur pour revenir au chargeur et se recharger.

Chargez manuellement le robot aspirateur lorsque :

- le chargeur se situe dans un coin ;
- les piles sont entièrement déchargées ;
- le robot aspirateur est bloqué par des obstacles (meubles, etc.) ;
- le robot aspirateur ne parvient pas à franchir un seuil à proximité du chargeur (hauteur du seuil franchissable par le robot aspirateur : environ 1,5 cm maximum) ;
- le voyant des piles clignote et que le message « Lo » s'affiche ;
- le robot aspirateur est en mode Spot Clean (Nettoyage localisé) ou Manual Clean (Nettoyage manuel).

Installation du Virtual Guard (option)

Le rayon infrarouge émis par le Virtual Guard empêchera le robot aspirateur de s'approcher de certaines zones.

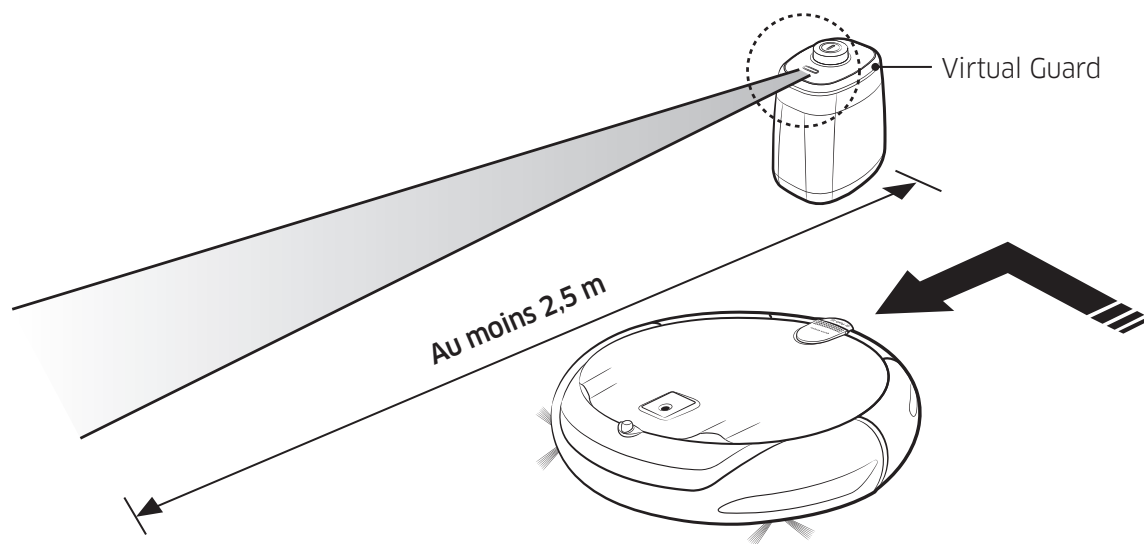

La longueur du mur virtuel est d'au moins 2,5 m et peut varier en fonction de l'environnement et de l'état de déplacement du robot.

Le voyant rouge Power (Marche) clignote.

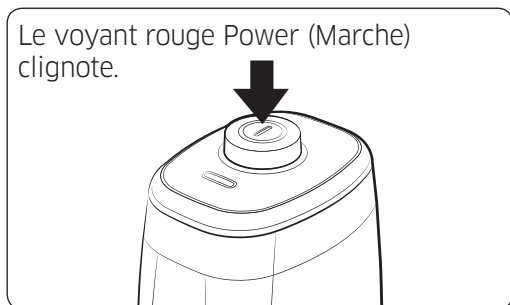

1 Appuyez sur le bouton Power (Marche) pour l'allumer.

2 Paramétrez la barrière Virtual Guard de façon à interdire au robot l'accès à certaines zones.

Assurez-vous que le capteur de distance est orienté en direction de la future barrière invisible (pour limiter l'approche du robot aspirateur).

Nom des pièces du Virtual Guard

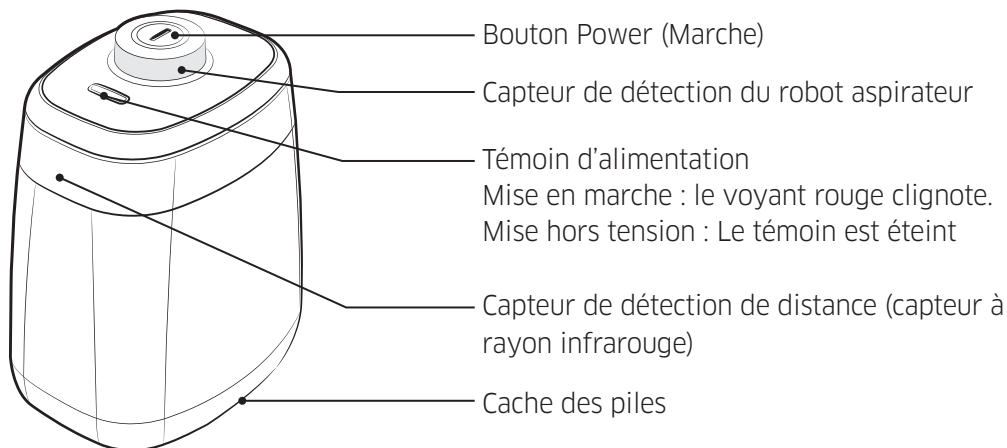

Insertion des piles

Les piles du Virtual Guard doivent être achetées séparément.

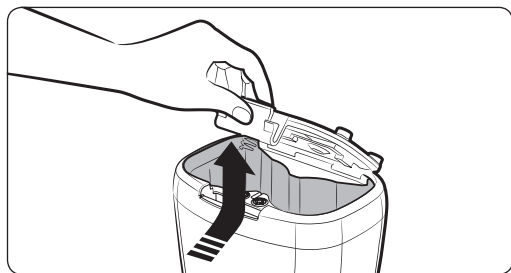

1 Ouvrez le cache de l'emplacement pour les piles du Virtual Guard en appuyant sur la languette de verrouillage, puis tirez vers le haut.

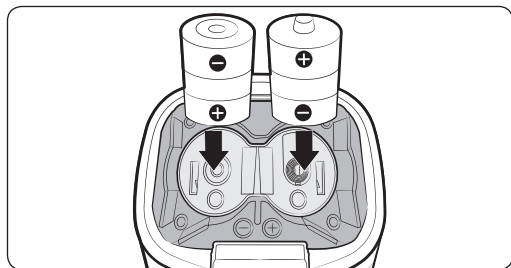

2 Insérez les piles (type D) comme indiqué sur l'illustration (vérifiez la polarité +/-).



3 Insérez l'extrémité du cache dans la fente et poussez l'autre extrémité pour le refermer.

Utilisation du robot aspirateur

Vous devez actionner le bouton d'alimentation pour utiliser le robot aspirateur.

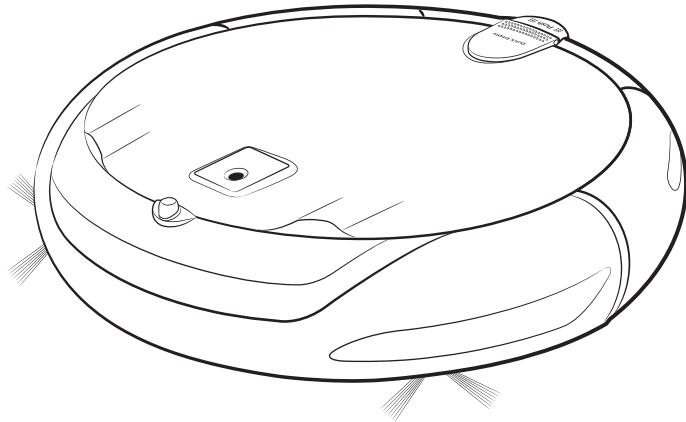

Mise sous/hors tension

Le bouton d'alimentation permet d'allumer et d'éteindre le robot aspirateur.

⚠ AVERTISSEMENT

- Lorsque le robot n'est pas utilisé pendant 10 minutes, il s'éteint automatiquement.

Start
Stop

Utilisation du mode Auto Clean (Nettoyage auto)

Le robot aspirateur se déplace et effectue automatiquement le nettoyage de toute la surface une fois.

* Arrêt du nettoyage : appuyez sur le bouton



Mode
↓ → Start
Stop

Utilisation des modes de nettoyage

Vous pouvez sélectionner le mode de nettoyage souhaité.

Recharge
^

Recharge

Vous pouvez ordonner au robot aspirateur d'aller automatiquement se recharger sur le chargeur pendant le processus de nettoyage.







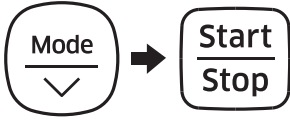

Schedule
OK

Réglage d'un programme

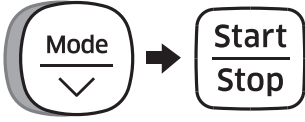
Cette fonction vous permet de définir ou d'annuler un programme ponctuel ou quotidien.

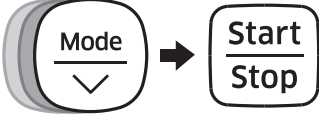
* Reportez-vous à la section « Réglage d'un programme ».

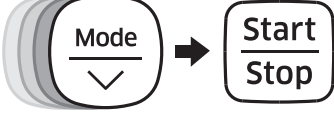
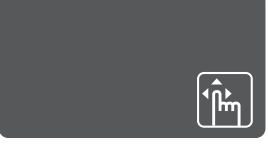
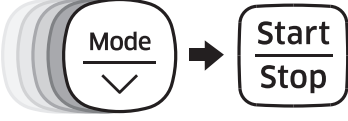
Sélection du mode de nettoyage

Mode de nettoyage	Sélection	Icône affichée
Auto Clean (Nettoyage auto)	Un appui 	
Spot Clean (Nettoyage localisé)	Deux appuis 	
Max Clean (Nettoyage intensif)	3 appuis 	
Manual Clean (Nettoyage manuel)	4 appuis  * Seule la télécommande permet de contrôler la direction de l'appareil.	
Edge clean (Nettoyage des angles)	5 appuis 	

* Lorsque le robot aspirateur est en charge, vous ne pouvez sélectionner que les modes Auto Clean (Nettoyage auto) et Max Clean (Nettoyage intensif) et edge clean (Nettoyage des angles).

Méthode de nettoyage pour chaque mode

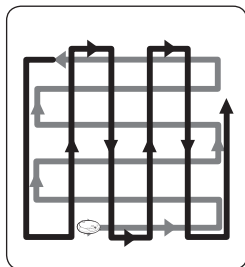

Auto Clean (Nettoyage auto)

Effectue automatiquement un cycle jusqu'à ce que toute la surface ait été nettoyée une fois.

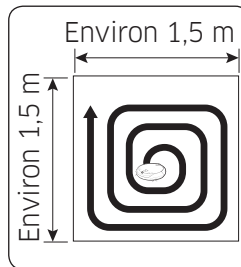

Spot Clean (Nettoyage localisé)

Effectue le nettoyage intensif d'une zone spécifique. Il peut être utilisé pour aspirer des miettes de pain ou de biscuits.

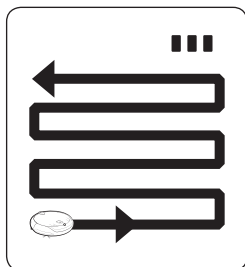

Max Clean (Nettoyage intensif)

Effectue le nettoyage jusqu'à ce que les piles soient épuisées.

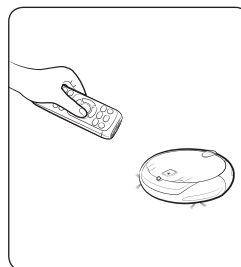

Manual Clean (Nettoyage manuel)

Vous pouvez déplacer le robot aspirateur à l'aide de la télécommande afin de nettoyer une zone spécifique.

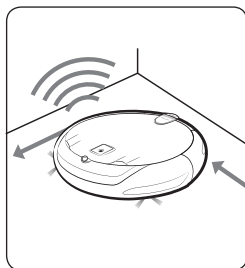

Edge clean (Nettoyage des angles)

Permet de nettoyer efficacement les angles en s'en approchant le plus possible.

Utilisation de la télécommande

[Type A]

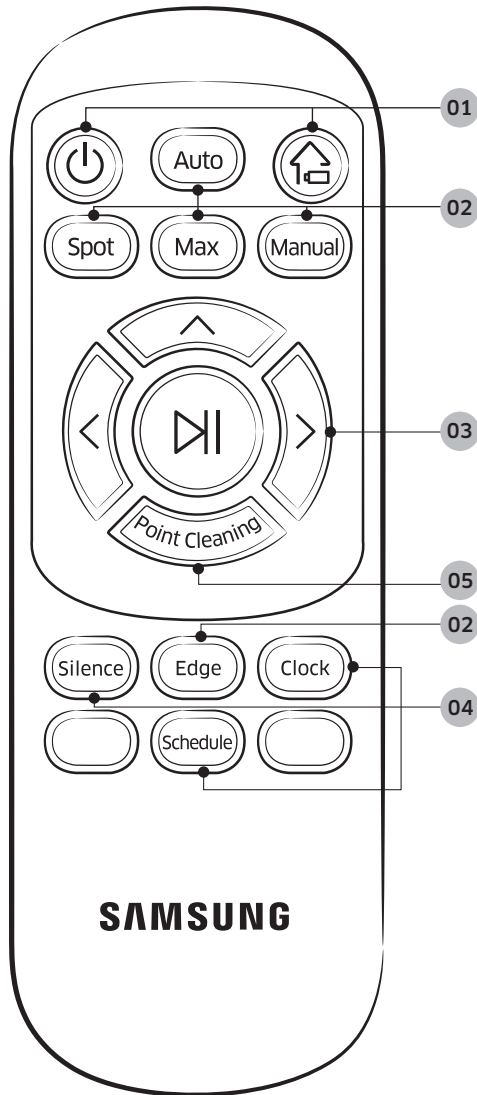

[Type B]

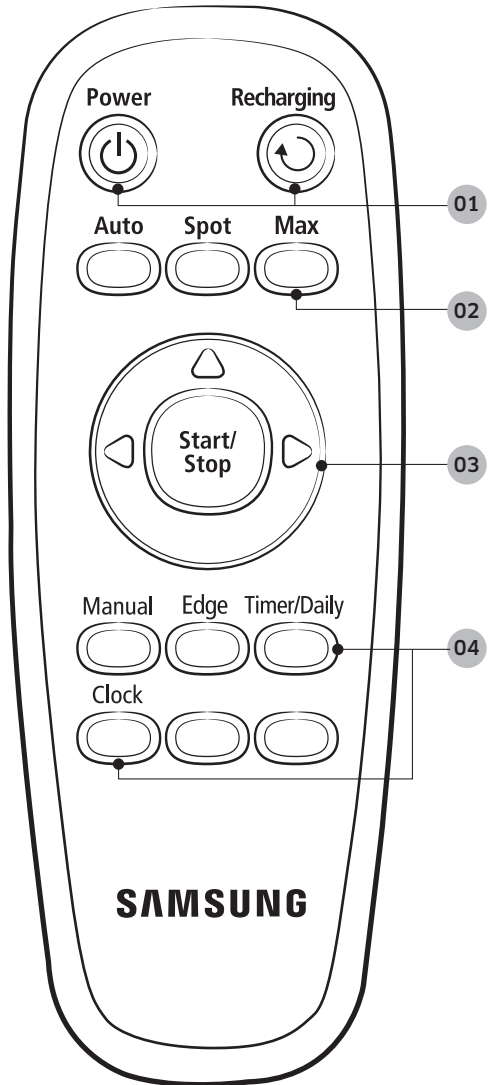

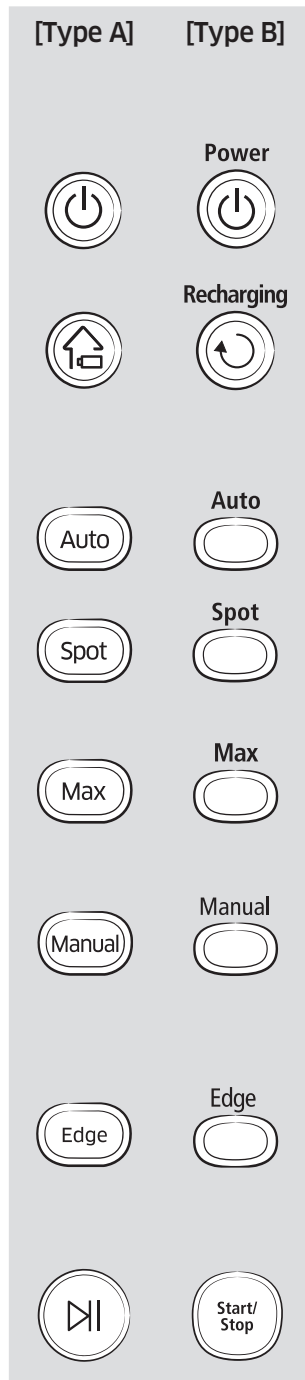

01 Mise en marche/Recharge

Power (Marche)

Permet d'allumer et d'éteindre le robot aspirateur

Recharge

Permet d'ordonner au robot aspirateur d'aller se recharger sur le chargeur pendant le processus de nettoyage

02 Mode de nettoyage

Auto Clean (Nettoyage auto)

Permet de nettoyer automatiquement toute une surface une fois

Spot Clean (Nettoyage localisé)

Permet d'effectuer le nettoyage intensif d'une zone spécifique

Max Clean (Nettoyage intensif)

Permet d'ordonner au robot aspirateur d'effectuer le nettoyage jusqu'à ce que le voyant de la batterie clignote, après avoir atteint le niveau un

Manual Clean (Nettoyage manuel)

Permet de contrôler manuellement le robot aspirateur et d'effectuer le nettoyage à l'aide de la télécommande

Edge clean (Nettoyage des angles)

Permet de nettoyer efficacement les angles en s'en approchant le plus possible.

- Lorsque le capteur détecte un obstacle pendant le nettoyage, le robot ralentit afin de minimiser l'impact. Le capteur antichoc contribue également à en réduire la force.

Start/Stop (Départ/Arrêt)

Permet de démarrer ou d'arrêter le processus de nettoyage

[Type A]

[Type B]



Clock



Timer/Daily



03 Contrôle de la direction

Permet un déplacement vers l'avant

Permet de tourner à gauche

Permet de tourner à droite

* Le déplacement en arrière n'est pas disponible

04 Fonction supplémentaire

Mode Silence (Silencieux)

Permet d'effectuer le nettoyage en silence

- Le message « **SHHH** » s'affiche à l'écran lorsque l'appareil fonctionne en mode silencieux.

Réglage de l'heure

Reportez-vous à la page 26

Réglage du programme

Reportez-vous à la page 26

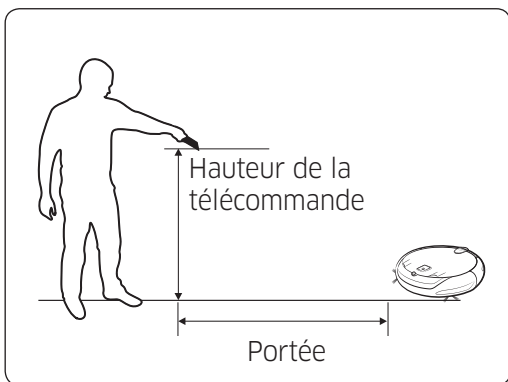
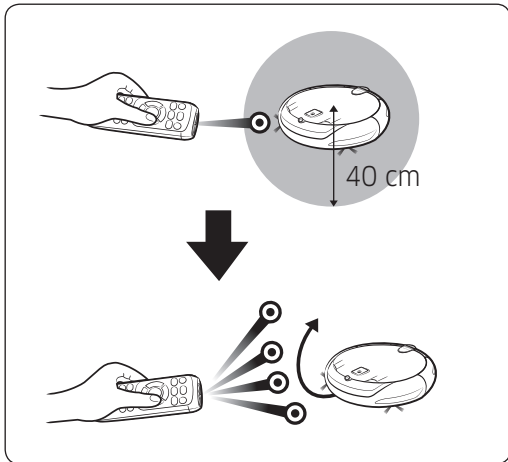

05 Nettoyage localisé

Disponible uniquement sur les télécommandes de type A

Vous pouvez utiliser la télécommande pour délimiter et nettoyer la zone de votre choix lorsque le robot est en marche.

- Pointez la lumière rouge vers le sol, dans un rayon de 40 cm autour de l'appareil.
- Maintenez appuyé le bouton de nettoyage localisé pour déplacer la lumière rouge vers la zone souhaitée. Le robot aspirateur se déplacera alors en suivant la lumière.

Portée de la télécommande

Hauteur de la télécommande	0,5 m	1 m	1,5 m
Portée	Environ 1,5 m	Environ 2 m	Environ 2,5 m

✓ Insertion des piles

Ouvrez le cache de l'emplacement des piles en le soulevant et en appuyant sur la languette de verrouillage, puis insérez les piles comme indiqué sur l'illustration. Ensuite, refermez le cache jusqu'à entendre un « clic ».

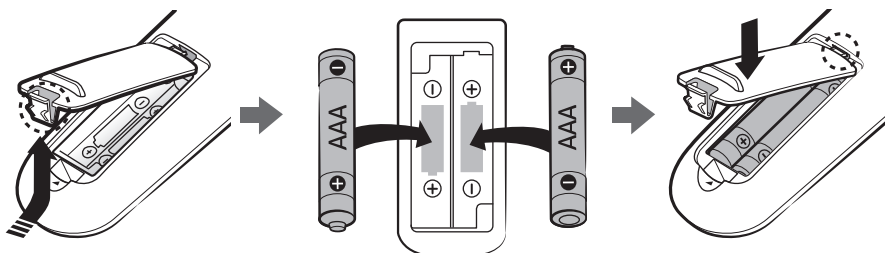

Nomenclature des différents composants

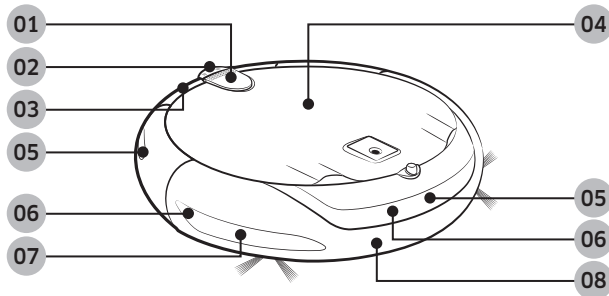

Partie supérieure

- 01 Cache de l'ouverture rapide (option)
- 02 Bouton du réservoir de poussière
- 03 Réservoir de poussière
- 04 Écran
- 05 Capteur de la télécommande
- 06 Capteur d'obstacles
- 07 Capteur Virtual Guard (option)
- 08 Capteur antichoc

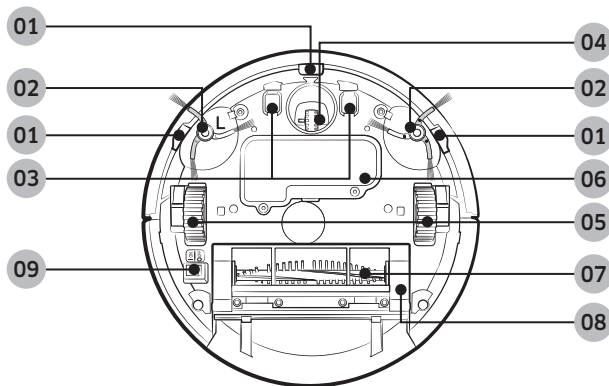

Partie inférieure

- 01 Capteur d'escarpement
- 02 Brosse latérale
- 03 Broche de chargement
- 04 Roulette
- 05 Roue d'entraînement
- 06 Cache des piles
- 07 Brosse principale
- 08 Cache de la brosse principale
- 09 Bouton d'alimentation

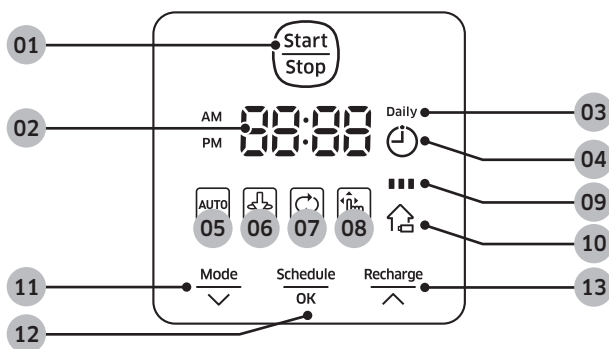

Écran

- 01 Bouton Start/Stop (Départ/Arrêt)
- 02 Affichage numérique
- 03 Programme Quotidien
- 04 Programme Pour une seule fois
- 05 Auto Clean (Nettoyage auto)
- 06 Spot Clean (Nettoyage localisé)
- 07 Max Clean (Nettoyage intensif)
- 08 Manual Clean (Nettoyage manuel)
- 09 Voyant de batterie
- 10 Recharge
- 11 Bouton des modes de nettoyage
- 12 Bouton Programme
- 13 Bouton de recharge

Réglage de l'heure/du programme

Les boutons , ,  de la télécommande de type A fonctionnent de la même manière que ceux de la télécommande de type B.

Réglage de l'heure

- Vous devez régler l'heure actuelle avant d'utiliser le programme Quotidien/Pour une seule fois.
- Vous pouvez configurer l'heure uniquement à l'aide de la télécommande.



Réglage du programme

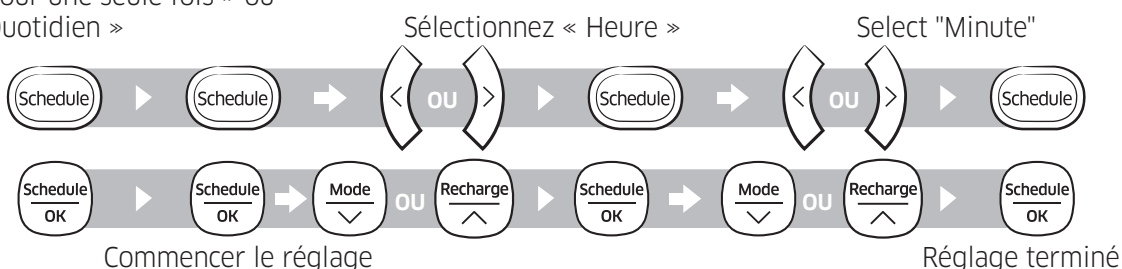

- Le réglage/l'annulation du programme ne peut être réalisé(e) que lorsque le robot aspirateur est sur son chargeur.
- Appuyez brièvement sur le bouton Schedule (Programme) pour définir un programme ponctuel.
- Appuyez sur le bouton Schedule (Programme) pendant 3 secondes pour définir un programme quotidien.

Sélectionner le programme
« Pour une seule fois » ou
« Quotidien »



Annulation au moment du réglage

Annulation du programme One-time/Daily (Quotidien/Pour une seule fois)

Pour annuler un programme ponctuel	 Annulation effectuée
Pour annuler un programme quotidien	 →  Appuyez pendant 3 s Annulation effectuée

Nettoyage et entretien

Vous devez éteindre le robot aspirateur avant de le nettoyer.

Nettoyage du réservoir de poussière

Nettoyez le réservoir de poussière lorsque celui-ci est plein.

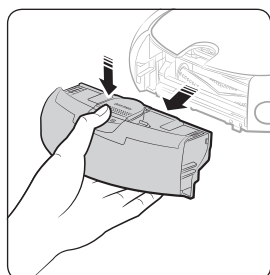

1 Retirez le réservoir de poussière.

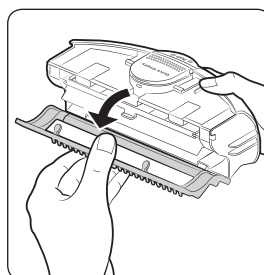

2 Retirez le cache du réservoir de poussière.

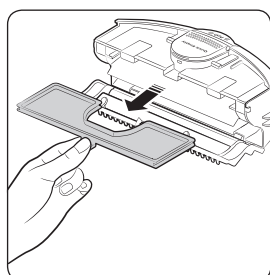

3 Retirez le filtre de ce dernier.

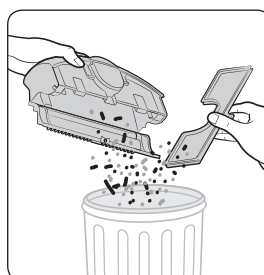

4 Videz le réservoir et nettoyez le filtre.

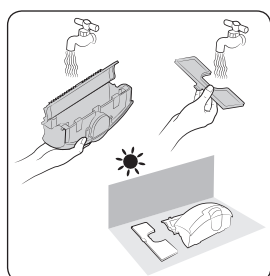

5 Lavez le réservoir et le filtre.

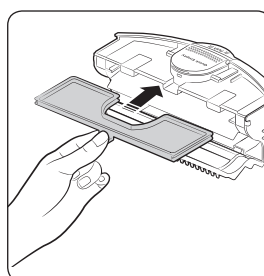

6 Remplacez le filtre dans le réservoir.

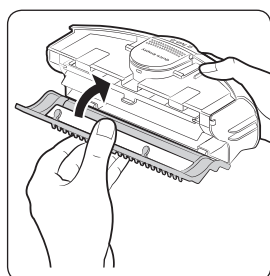

7 Refermez le cache du réservoir.

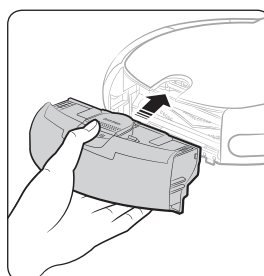

8 Remettez en place le réservoir de poussière avant d'utiliser le robot aspirateur.

Vider le réservoir de poussière (Ouverture rapide)

La cache d'ouverture rapide permet de vider facilement le réservoir.

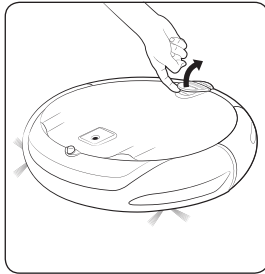

1 Ouvrez le cache de l'ouverture rapide.

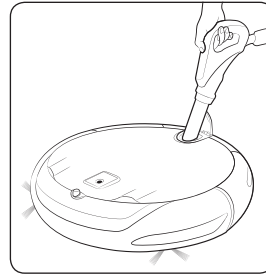

2 Retirez la poussière du réservoir à l'aide d'un aspirateur.

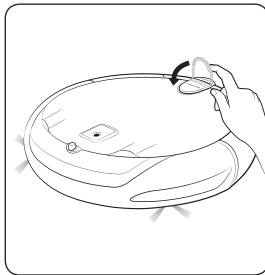

3 Refermez le cache de l'ouverture rapide.

Nettoyage de la roue d'entraînement

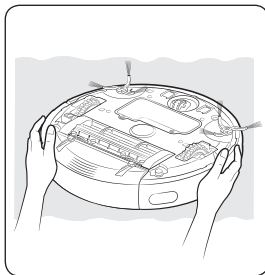

1 Étalez un chiffon doux sur le sol et retournez le robot aspirateur dessus.

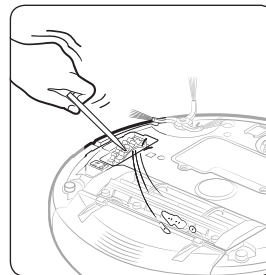

2 Retirez les corps étrangers à l'aide d'une petite tige émoussée ou de pincettes.

Nettoyage des capteurs et de la caméra

Essayez doucement avec un chiffon doux.

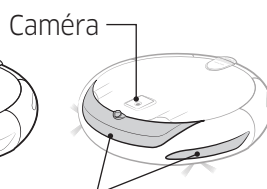

Caméra
Fenêtre des capteurs avant

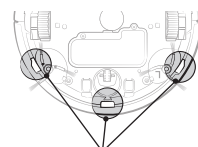

Lentille du capteur d'escarpement



Fenêtre du capteur arrière

Nettoyage de la brosse principale

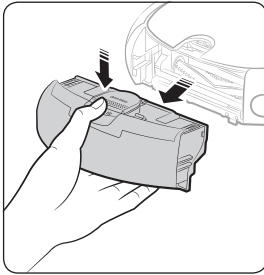

1 Retirez le réservoir de poussière.

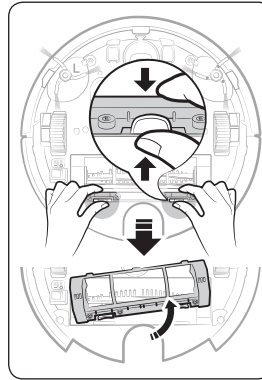

2 Retirez le cache de la brosse principale.

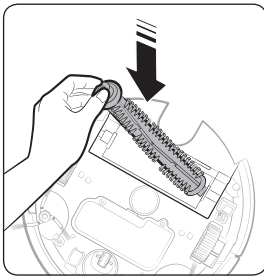

3 Retirez la brosse principale.

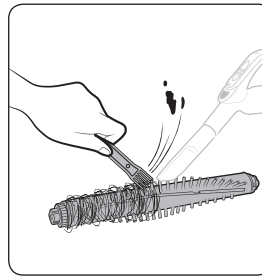

4 Nettoyez la brosse principale.

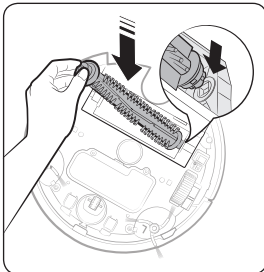

5 Remettez en place la brosse principale.

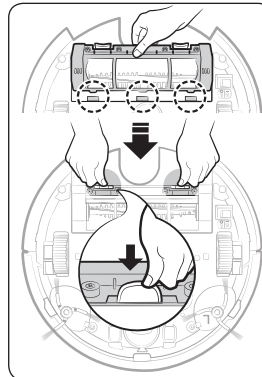

6 Remettez en place le cache de la brosse principale.

Nettoyage de la brosse latérale

Retirez les éventuels corps étrangers de la brosse.

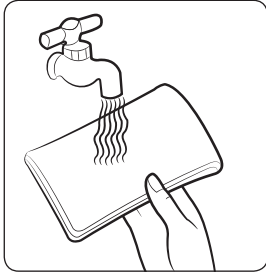

1 Plongez un chiffon doux dans de l'eau chaude.

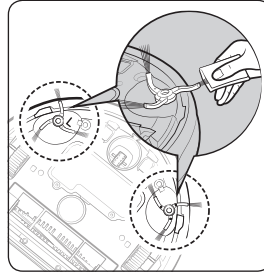

2 Enveloppez la brosse dans le chiffon, attendez 10 secondes, puis frottez la brosse avec.

Si des cheveux ou de la ficelle sont coincés entre l'unité principale et la brosse latérale, suivez la méthode ci-dessous :

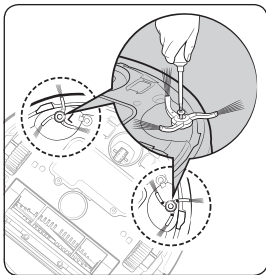

1 Retirez les brosses latérales

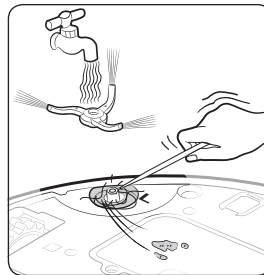

2 Nettoyez les brosses latérales

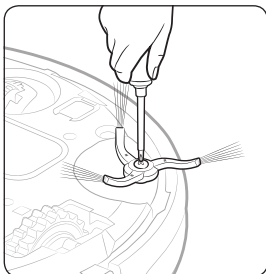

3 Remettez en place les brosses latérales

Remarques et avertissements

Mise en charge

REMARQUE

- En cas de surchauffe de la batterie pendant la charge, l'opération peut prendre plus de temps que prévu.
- Si la charge automatique ne fonctionne pas, effectuez les contrôles suivants.
 - Éteignez le robot aspirateur, puis rallumez-le en utilisant le bouton situé sous l'appareil.
 - Débranchez, puis rebranchez le chargeur.
 - Vérifiez l'absence de corps étrangers dans les broches de chargement et nettoyez le robot aspirateur et les broches du chargeur à l'aide d'un chiffon sec.
 - Vérifiez l'absence d'obstacles à proximité du chargeur (objets réfléchissants, chaises, etc.).
- Si vous laissez le robot aspirateur séparé du chargeur, les piles se déchargent naturellement.
 - Dans la mesure du possible, veillez à ce que le robot revienne toujours en position de chargement sur le chargeur (Éteignez le robot aspirateur et débranchez le chargeur en cas d'absence prolongée.)

Pendant utilisation

REMARQUE

- Pour utiliser le robot aspirateur, vous devez l'allumer. Si vous l'éteignez, tous les réglages seront réinitialisés.
- Ne vous allongez pas autour du Robot Vacuum lorsqu'il fonctionne.
 - Vos cheveux pourraient se coincer entre la brosse principale et la brosse latérale, et vous pourriez vous blesser.
- Le robot aspirateur peut rester bloqué sur certains obstacles (ex. : des seuils) au cours du nettoyage.
 - Pour le relancer, éteignez-le, déplacez-le dans un endroit dégagé et rallumez-le.
- Le robot aspirateur n'est pas conçu pour nettoyer parfaitement les zones auxquelles il ne peut pas accéder (angles, espace entre les meubles et le mur, etc.)
 - Veuillez utiliser un autre outil de nettoyage pour leur entretien régulier.
- Le robot aspirateur n'est pas conçu pour nettoyer les taches agglomérées ; il est donc possible que certaines restent sur le sol après son passage.
 - Veuillez utiliser un autre outil de nettoyage pour leur entretien régulier.

-
- Lorsque le robot aspirateur est éteint, vous ne pouvez pas le rallumer depuis le bouton d'alimentation de la télécommande. Appuyez pendant quelques secondes sur le bouton Start/Stop (Départ/Arrêt) du robot aspirateur.
 - Si le niveau de la batterie faiblit en mode de nettoyage Auto/Max (Automatique/Intensif), le robot aspirateur regagne sa base et revient ensuite sur la zone une fois entièrement chargé (répétition de la fréquence de nettoyage : 1 fois).
 - Vous ne pouvez pas activer le mode de nettoyage Max/Manuel (Intensif/Manuel) lorsque le robot est en cours de charge.
 - Ne déplacez pas inutilement le robot aspirateur et n'appuyez sur aucun bouton lorsqu'il est en mode de nettoyage Auto/Max (Automatique/Intensif). Cela signifierait pour lui que le nettoyage est terminé et il le reprendrait depuis le début.
 - Si vous activez le mode de nettoyage localisé alors que le robot aspirateur est en cours de charge, il reculera d'environ 250 mm et pivotera sur 180°.
 - Si le robot détecte la survenue d'un impact ou d'une chute, il reculera automatiquement.
 - Si vous appuyez sur le bouton de nettoyage localisé pendant plus de 2 secondes, la fonction s'éteint et le robot reprend l'opération qu'il effectuait avant :
 - S'il était en mode Veille, il s'arrête immédiatement.
 - S'il était en mode de nettoyage manuel, il s'arrête et attend un nouveau réglage manuel.
 - S'il était en mode de nettoyage automatique, intensif ou des angles, il reprend le mode de nettoyage précédent.
 - S'il était en mode de nettoyage localisé, il reprend le mode de nettoyage localisé précédent.
 - S'il était en train de regagner le chargeur, il continuera sa route.
 - Lorsque le robot aspirateur est en cours de charge automatique sur sa base pour cause de batterie faible, la fonction de nettoyage localisé est désactivée.

Nettoyage et entretien

REMARQUE

- Lorsque vous lavez le réservoir de poussière et le filtre à l'eau claire
 - Réservoir de poussière : essuyez-le minutieusement avant de le remettre en place.
 - Filtre : faites-le sécher à l'ombre avant de le réutiliser.

ATTENTION

- Veillez à ne pas vous coincer les doigts dans l'entrée du réservoir lorsque vous démontez ou remontez ce dernier.
- Ne laissez pas d'objets risquant d'obstruer l'entrée du robot aspirateur sur le sol (ex. : cure-dents, cotons-tiges, etc.).
- Si vous ne parvenez pas à retirer un corps étranger de la brosse principale, contactez un centre de service.
- La brosse principale étant chargée de nettoyer le sol, des fils ou encore des cheveux risquent de rester coincés dans le rouleau. Contrôlez son état régulièrement.

À propos de la batterie

REMARQUE

- Achetez uniquement les batteries dans des centres de service et vérifiez toujours qu'elles portent le symbole d'origine () et qu'elles sont adaptées au modèle de votre robot aspirateur.
- Chargez-la dans un lieu bien aéré.
- Cette batterie est propre au robot aspirateur Samsung Electronics. Ne l'utilisez pas avec un autre produit.
- Ne démontez pas et ne modifiez pas la batterie.
- Ne jetez pas la batterie au feu et ne la faites pas surchauffer.
- N'appliquez pas d'objet métallique sur les bornes de charge (+, -).
- Ne jetez pas les piles avec les ordures ménagères.
- Avant de mettre cet appareil au rebut, débarrassez-vous des piles d'une manière respectueuse de l'environnement.
 - Respectez les réglementations locales en vigueur sur le recyclage des piles usagées.
- Entrez l'appareil en intérieur (dans une pièce comprise entre 0 et 40 °C).
- En cas de dysfonctionnement de la batterie, ne tentez pas de la démonter vous-même. Contactez le centre d'assistance le plus proche.

-
- Le robot aspirateur est alimenté par une batterie NiMH (« Nickel-Metal Hydride ») respectueuse de l'environnement, rechargeable et dotée d'une fonction de prévention de surcharge garantissant une longue durée.
 - Un temps de charge plus long et un temps de fonctionnement de la batterie plus court indiquent que celle-ci est en fin de vie. Contactez un centre d'assistance clientèle agréé pour remplacez votre batterie.
 - La période de garantie de la batterie est de 6 mois à compter de la date d'achat.
 - Les différents signaux infrarouges émis par les appareils peuvent interférer les uns avec les autres et provoquer des dysfonctionnements si les appareils concernés se situent dans une pièce exiguë ou sont proches les uns des autres.
 - Installez le module Virtual Guard (option) suffisamment loin du chargeur afin d'éviter d'interrompre la charge automatique.
 - Si plusieurs robots aspirateurs sont utilisés simultanément, les interférences provoquées par les différents signaux infrarouges risquent d'entraîner des dysfonctionnements.

À propos du capteur infrarouge

ATTENTION

- La transmission du signal infrarouge peut ne pas être régulière dans les lieux comportant des lampes halogènes ou en extérieur.
- Le robot aspirateur utilise 3 types de systèmes à infrarouge et l'un d'eux peut ne pas fonctionner face à un autre ayant une priorité plus élevée.
 - Priorité des signaux infrarouges :
Télécommande > Virtual Guard (option) > Chargeur
- Lorsque vous utilisez la télécommande, il se peut que le robot aspirateur franchisse la barrière invisible définie par le Virtual Guard (option) et pénètre dans une zone non incluse dans le périmètre initial, car le signal de la télécommande a priorité.

Codes d'information

Codes d'information	Liste de vérification
C 00	<p>Le robot aspirateur est coincé.</p> <ul style="list-style-type: none">Éteignez-le et déplacez-le.
C 01	<p>Corps étrangers dans la brosse principale</p> <ul style="list-style-type: none">Éteignez l'appareil et retirez les corps étrangers de la brosse principale.
C 02	<p>Corps étrangers dans la roue d'entraînement gauche</p> <ul style="list-style-type: none">Désactivez le bouton d'arrêt d'urgence et retirez les corps étrangers de la roue d'entraînement.
C 03	<p>Corps étrangers dans la roue d'entraînement droite</p> <ul style="list-style-type: none">Désactivez le bouton d'arrêt d'urgence et retirez les corps étrangers de la roue d'entraînement.
C 05	<p>Contrôle du capteur antichoc</p> <ul style="list-style-type: none">Éteignez, puis rallumez le robot aspirateur.Contactez un centre de service si le codes d'information est toujours présent.
C 06	<p>Accumulation de corps étrangers sur le capteur d'obstacles</p> <ul style="list-style-type: none">Éteignez l'appareil et nettoyez les capteurs avant et arrière à l'aide d'un chiffon doux.
C 07	<p>Accumulation de corps étrangers sur le capteur d'escarpement</p> <ul style="list-style-type: none">Éteignez l'appareil et nettoyez le capteur d'escarpement à l'aide d'un chiffon doux.
C 09	<p>Corps étrangers dans la brosse latérale</p> <ul style="list-style-type: none">Éteignez l'appareil et retirez les corps étrangers de la brosse latérale.

Si vous appuyez sur le bouton Start/Stop (Départ/Arrêt) ou éteignez l'appareil, le codes d'information disparaît.

Dépannage

Symptôme	Liste de vérification
Le robot aspirateur ne fonctionne pas du tout.	<ul style="list-style-type: none">• Vérifiez que le bouton d'alimentation est en position Activé.• Vérifiez que tous les symboles sont affichés à l'écran.• Vérifiez que la batterie du robot aspirateur est encore chargée.<ul style="list-style-type: none">- Si le message « Lo » (Faible) est affiché à l'écran, faites charger le robot sur sa base.• Remplacez les piles (type AAA) si la télécommande ne fonctionne pas.• Vérifiez que le réservoir de poussière est monté.
Le robot aspirateur s'arrête en cours de fonctionnement.	<ul style="list-style-type: none">• Si le message « Lo » (Faible) est affiché à l'écran, faites charger le robot sur sa base.• Si le robot s'est arrêté en raison d'un obstacle qu'il a rencontré sur sa trajectoire (ex. : cordon électrique, seuil, etc.), dégagez-le.<ul style="list-style-type: none">- Si des corps étrangers (morceaux de tissu, fils) restent bloqués dans la roue d'entraînement, placez le bouton d'alimentation sur la position Désactivé et retirez-les.• Si le robot aspirateur est coincé entre deux niveaux, dégagez-le et éloignez-le de l'obstacle.
La puissance d'aspiration est faible	<ul style="list-style-type: none">• Si le filtre est bouché, éteignez le robot aspirateur et nettoyez le réservoir de poussière et le filtre.• Un réservoir trop plein peut faire baisser la puissance d'aspiration de l'appareil. Éteignez le robot aspirateur et videz le réservoir.• Si l'entrée située à la base du robot est obstruée par des corps étrangers, éteignez le robot aspirateur et retirez-les.• Si l'appareil devient soudainement plus bruyant, désactivez le bouton d'arrêt d'urgence et videz le réservoir.
Le robot aspirateur ne parvient pas à localiser le chargeur.	<ul style="list-style-type: none">• Il peut s'agir d'une panne de courant ou la fiche d'alimentation est peut-être débranchée.• Retirez les éventuels obstacles situés dans un rayon de 1 m à l'avant et de 0,5 m sur les côtés du chargeur afin de ne pas gêner le retour du robot.• Si des corps étrangers recouvrent les broches de chargement, retirez-les.• Vérifiez qu'une barrière Virtual Guard (option) n'a pas été définie autour du chargeur.

Symptôme	Liste de vérification
Le robot aspirateur se déplace tout à coup en diagonale.	<ul style="list-style-type: none"> • Vérifiez que le chargeur se situe bien dans le sens du revêtement de sol (lames de parquet ou carrelage). • L'appareil peut se déplacer en diagonale pour accéder le plus rapidement possible à la zone de nettoyage suivante, il peut avoir rencontré un obstacle dans cette direction, il rejoint sa base ou il suit le sens du revêtement de sol.
Le nettoyage localisé ne fonctionne pas (En option)	<ul style="list-style-type: none"> • Si vous pointez la lumière rouge directement sur le robot, il se peut qu'il n'aille pas dans la direction souhaitée. <ul style="list-style-type: none"> - Pointez la lumière rouge vers le sol, dans un rayon de 40 cm autour de l'appareil. • N'utilisez pas le mode de nettoyage localisé si la zone est ensoleillée, très claire, ou sur des sols sombres.
Le robot aspirateur franchit la barrière Virtual Guard. (En option)	<ul style="list-style-type: none"> • Si les piles de la barrière Virtual Guard sont épuisées, changez-les. (2 piles de type D (LR20)). • Si le témoin est éteint, tentez d'allumer la barrière Virtual Guard pour voir si elle était désactivée. • Assurez-vous que le capteur de distance est orienté en direction de la future barrière invisible.
La durée des piles du module Virtual Guard est trop courte. (En option)	<ul style="list-style-type: none"> • Vérifiez que vous utilisez bien des piles alcalines. • Remplacez les piles par des piles alcalines neuves. (2 piles de type D (LR20)).

Avertissements concernant la batterie

AVERTISSEMENT

Ne retirez pas (ou n'essayez pas de retirer) la batterie incorporée dans cet appareil par vous-même. Pour remplacer la batterie, vous devez contacter votre fournisseur de services ou un professionnel qualifié indépendant. Ces instructions ont été préparées pour une utilisation exclusive de votre fournisseur de services ou d'un professionnel qualifié indépendant.

POUR VOTRE PROPRE SÉCURITÉ, N'ESSAYEZ PAS DE RETIRER LA BATTERIE VOUS-MÊME OU NE LA JETER AU FEU. NE DÉMONTÉZ PAS, N'ÉCRASEZ PAS OU NE PERCEZ PAS LA BATTERIE.

Comment retirer la batterie

Retirez le robot du chargeur (station) afin de le démonter.

Avant cela, veuillez à éteindre votre aspirateur pour des raisons de sécurité.

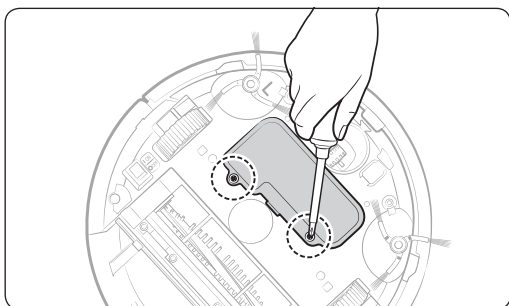

- 1 Retournez le robot aspirateur et posez-le par terre afin d'en retirer 2 vis.

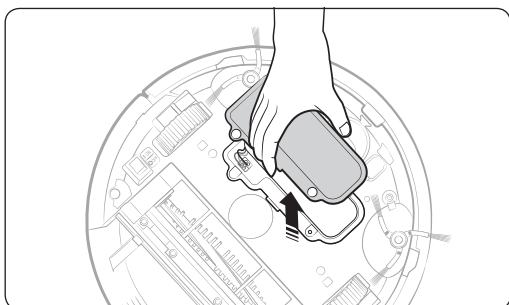

- 2 Retirez le cache de la batterie.

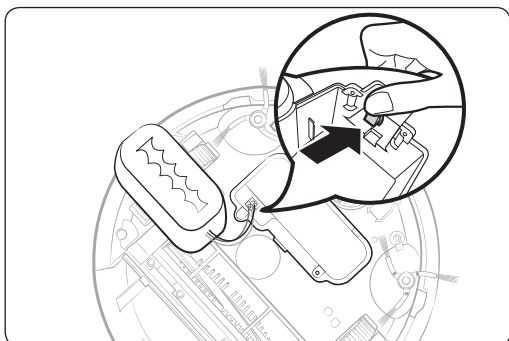

- 3 Retirez la batterie de son emplacement, puis débranchez le connecteur.



Les bons gestes de mise au rebut des batteries de ce produit

(Applicable aux pays disposant de systèmes de collecte de batteries séparés)

Ce symbole sur la batterie, son emballage ou sa documentation indique que la batterie usagée ne peut être jetée avec les autres déchets ménagers. Si les symboles chimiques Hg, Cd ou Pb sont inscrits sur la batterie, cela indique que la batterie contient du mercure, du cadmium ou du plomb selon les niveaux de référence de la directive CE 2006/66.

La batterie incorporée dans cet appareil ne peut pas être remplacée par l'utilisateur. Pour plus d'informations sur son remplacement, veuillez contacter votre fournisseur de services. N'essayez pas de retirer la batterie ou ne la jetez pas au feu. Ne démontez pas, n'écrasez pas ou ne percez pas la batterie. Si vous prévoyez de jeter le produit, le site de ramassage des déchets prendra les mesures appropriées pour le recyclage et le traitement de votre produit, y compris la batterie.

Spécifications

Classification	Élément	Informations détaillées
Caractéristiques mécaniques	Diamètre	355 mm
	Hauteur	93 mm
	Poids	3,6 kg
	Type de bouton de l'unité principale	Tactile
Caractéristiques d'alimentation	Tension	220 - 240 V~, 50 - 60 Hz
	Consommation électrique (chargeur)	50 W
	Consommation électrique (unité principale)	40 W
	Caractéristiques de la batterie	14,4 V/2 000 mA
Caractéristiques de nettoyage	Type de charge	Charge automatique/manuelle
	Mode de nettoyage	Auto (Automatique), Spot (Localisé), Max (Intensif), Manual (Manuel)
	Temps de charge	Environ 120 minutes
	Temps de nettoyage (sur sol dur)	Environ 90 minutes
	Capacité du réservoir de poussière	Environ 0,6 l
Méthode de nettoyage	Reconnaissance de la forme du plancher	

Cet aspirateur est conforme aux normes suivantes :

Directive relative à la compatibilité électromagnétique : 2004/108/CEE

Directive relative à la basse tension : 2006/95/CE

Mémo



Aspirapolvere robot

Manuale dell'utente

Serie SR10J50***

- Prima di utilizzare questo prodotto, leggere attentamente le istruzioni.
- Solo per uso interno.



SAMSUNG

Indice

Preparazione

Informazioni di sicurezza	3
Informazioni di sicurezza	3
Importanti istruzioni di sicurezza	4

Installazione

Installazione	12
Accessori	13
Ricarica	14
Installazione della virtual guard (opzionale)	16
Nomenclatura delle parti della virtual guard	17
Inserimento delle batterie	17

Operazioni

Uso dell'aspirapolvere robot	18
Metodi di pulizia per ogni modalità	20
Uso del telecomando	21
Nomenclatura delle parti	25
Impostazione dell'ora/della programmazione	26
Impostazione dell'orario	26
Impostazione della programmazione	26

Manutenzione

Pulizia e manutenzione	27
Pulizia del contenitore di raccolta polvere	27
Vuotamento del contenitore di raccolta polvere (Vuotamento rapido)	28
Pulizia delle ruote di guida	28
Pulizia dei sensori e della telecamera	28
Pulizia della spazzola principale	29
Pulizia della spazzola laterale	30

Appendici

Note e precauzioni	31
Ricarica	31
Utilizzo	31
Pulizia e manutenzione	33
Informazioni sulla batteria	33
Informazioni sul sensore IrDA	34
Codici informativi	35
Risoluzione dei problemi	36
Avvertenze sulla batteria	38
Come estrarre la batteria	38
Specifiche	40
Open source announcement	41

Informazioni di sicurezza

Informazioni di sicurezza

AVVERTENZA

- Prima di utilizzare il prodotto, leggere attentamente questo manuale e conservarlo per future consultazioni.

AVVERTENZA

- Dal momento che queste istruzioni coprono diversi modelli di prodotto, le caratteristiche dell'aspirapolvere acquistato potrebbero differire leggermente da quanto descritto in questo manuale.

Simboli di Attenzione/Avvertenza utilizzati

AVVERTENZA

Indica il possibile rischio di lesioni gravi perfino mortali.

ATTENZIONE

Indica il rischio di lesioni personali o danni materiali.

Altri simboli utilizzati

NOTA

Indica che il testo che segue contiene informazioni importanti.

Importanti istruzioni di sicurezza

Durante l'uso di apparecchiature elettriche, è necessario seguire alcune precauzioni di base, tra le quali:

Leggere completamente le istruzioni prima di utilizzare l'aspirapolvere robot.

Scollegare la base di ricarica dalla presa elettrica in caso di inutilizzo e prima di effettuare la manutenzione.

AVVERTENZA

Per ridurre i rischi di incendio, scariche elettriche o lesioni:

Generale

- Usare il prodotto solo secondo quanto descritto in questo manuale.
- Non utilizzare l'aspirapolvere robot o la base di ricarica se risultano danneggiati.
- In caso di malfunzionamento, caduta, danni, permanenza all'esterno o immersione in acqua dell'aspirapolvere robot o della base di ricarica, rivolgersi al centro assistenza clienti.
- Non maneggiare il prodotto o la base di ricarica con le mani bagnate.
- Usare il prodotto solo su superfici asciutte e in interno.
- Questo apparecchio può essere utilizzato da bambini di età superiore agli 8 anni e da persone con handicap fisici, sensoriali o mentali o senza esperienza o conoscenza del prodotto solo sotto la supervisione di una persona responsabile o nel caso in cui abbiano ricevuto informazioni specifiche sull'uso sicuro dell'apparecchio e ne abbiano compreso i rischi ad esso associati.
- I bambini non devono giocare con l'apparecchio. La pulizia e la manutenzione dell'apparecchio non devono essere eseguite da bambini senza la supervisione di un adulto responsabile.

Base di ricarica (Stazione)

- Non modificare la spina polarizzata per adattarla a una presa non polarizzata o a un cavo di prolunga.
- Non utilizzare in esterno o su superfici bagnate.
- Scollegare la base di ricarica dalla presa elettrica in caso di inutilizzo e prima di effettuare la manutenzione.
- Usare solo la base di ricarica fornita in dotazione dal costruttore.
- Non usare un cavo o una spina di alimentazione danneggiati o una presa allentata.
- Non trasportare il prodotto tirandolo per il cavo, non utilizzare il cavo come una maniglia, non incastrare il cavo chiudendo una porta, non far passare il cavo intorno a bordi o angoli taglienti. Tenere il cavo lontano da superfici calde.
- Non utilizzare prolunghe o prese con una capacità di corrente inadeguata al carico.
- Non scollegare la spina di alimentazione tirandola per il cavo. Per scollegare il prodotto, afferrare la spina, non il cavo.
- Non aprire o bruciare le batterie poiché potrebbero esplodere ad elevate temperature.
- Non tentare di aprire la base di ricarica. Le riparazioni devono essere eseguite esclusivamente da un centro assistenza clienti qualificato.
- Non esporre la base di ricarica a temperature elevate, umidità o vapore.

Aspirapolvere robot

- Non aspirare oggetti rigidi, appuntiti o taglienti come vetro, chiodi, viti, monete o simili.
- Non utilizzare senza filtro. Durante la manutenzione dell'unità, non inserire dita o altri oggetti nel comparto della ventola per evitare lesioni in caso di attivazione accidentale del prodotto.
- Non inserire oggetti estranei nelle aperture di ventilazione. Non utilizzare se le aperture sono ostruite; mantenerle libere da polvere, residui, capelli o qualunque oggetto possa ridurre il flusso dell'aria.
- Non aspirare sostanze tossiche (candeggina, ammoniacca, disgorgante idraulico, ecc.).
- Non aspirare oggetti ardenti o che producono fumo, quali sigarette, fiammiferi o braci.
- Non aspirare liquidi infiammabili o combustibili quali benzina, né usare in luoghi dove tali sostanze potrebbero essere presenti.
 - Non usare in luoghi in cui siano presenti candele o lampade da tavolo appoggiate al pavimento.
 - Non usare in luoghi in cui siano presenti fiamme libere (camini o stufe).
 - Non usare in luoghi in cui siano presenti alcool distillato, diluenti, portacenere con sigarette accese, ecc.
- Non usare in spazi ristretti in cui siano presenti vapori rilasciati da vernici a base d'olio, diluenti, antitarre, polveri infiammabili o altri vapori esplosivi o tossici.
- In caso di uso intensivo o temperature estreme, dalle batterie può fuoriuscire liquido.
- Se il liquido fuoriuscito entra a contatto con la pelle, lavare immediatamente con acqua. Se il liquido fuoriuscito entra a contatto con gli occhi, lavare immediatamente con acqua corrente per almeno 10 minuti. Consultare un medico.

AVVERTENZA

Alimentazione

- Evitare qualsiasi rischio di incendio o scariche elettriche.
 - Non danneggiare il cavo di alimentazione.
 - Non estrarre il cavo di alimentazione con forza eccessiva e non toccare la spina con le mani bagnate.
 - Non utilizzare altra fonte di alimentazione che non sia quella fornita dalla rete nazionale e non utilizzare una presa multipla che alimenti più dispositivi contemporaneamente.
 - Non dimenticare il cavo di alimentazione appoggiato a terra.
 - Non usare un cavo o una spina di alimentazione danneggiati o una presa allentata.
- Rimuovere polvere e sostanze estranee dai poli e dai contatti della spina elettrica.
 - Rischio di scarica elettrica o malfunzionamento.

Prima dell'uso

- Non utilizzare l'aspirapolvere robot vicino a materiali combustibili.
 - Non posizionarlo vicino a candele accese, lampade da tavolo, camini o materiali infiammabili quali benzina, alcool, diluenti, ecc.
- L'aspirapolvere robot è solo per uso domestico, pertanto se ne sconsiglia l'uso in attici, seminterrati, magazzini, edifici industriali, spazi esterni, luoghi caratterizzati da umidità (come lavanderie e bagni), su tavoli o scaffali.
 - In caso contrario l'aspirapolvere robot potrebbe subire danni o funzionare in modo anomalo.

-
- Installare la Virtual guard (opzionale) davanti ad aree pericolose (quali scale o guide) per evitare di danneggiare il prodotto o di ferirsi.
 - Per la propria sicurezza, tenere sempre pulito il sensore di dislivello.
 - L'aspirapolvere robot non deve attraversare pozze di liquido o entrare a contatto con liquidi.
 - Se le ruote attraversano un liquido, l'aspirapolvere robot può riportare gravi danni e contaminare altre aree lungo il suo passaggio.
 - Non versare liquidi sul caricabatterie.
 - Pericolo di scariche elettriche o incendio.
 - Non usare la base di ricarica per scopi diversi da quelli per la quale è stata progettata.
 - La base di ricarica potrebbe subire gravi danni o potrebbe esservi il rischio di incendio.
 - Per la propria sicurezza, mantenere sempre il sensore di dislivello pulito.

Utilizzo

- Qualora si avvertano odori o rumori insoliti o si noti del fumo fuoriuscire dall'aspirapolvere robot, spegnere immediatamente l'apparecchio premendo l'interruttore posto sul fondo del robot e contattare il centro assistenza.

Pulizia e manutenzione

- Se il cavo di alimentazione è danneggiato, contattare il centro assistenza per richiederne la sostituzione da parte di un tecnico certificato.
 - Pericolo di scariche elettriche o incendio.
- Per sostituire le batterie, rivolgersi al Centro assistenza Samsung Electronic.
 - L'uso di batterie di altri prodotti può provocare malfunzionamenti.

ATTENZIONE

Prima dell'uso

- Inserire il contenitore di raccolta polvere prima di attivare l'aspirapolvere robot.
- Aprire le porte dell'appartamento in modo che l'aspirapolvere robot sia in grado di accedere in ogni stanza e pulirla; ricordarsi inoltre di installare la Virtual guard (opzionale) davanti alla porta di ingresso oltre che di balconi e bagni e altre aree nelle quali il robot potrebbe cadere o danneggiarsi.
- Prestare attenzione alle seguenti condizioni per effettuare una ricarica corretta delle batterie.
 - Accendere sempre la base di ricarica.
 - Installare la base di ricarica in un luogo facile da individuare per il robot.
 - Non lasciare oggetti davanti alla base di ricarica.
- Durante l'installazione della base di ricarica, non lasciare il cavo disatteso sul pavimento poiché il robot potrebbe rimanervi impigliato.
- Non usare l'aspirapolvere robot su pavimenti scuri.
 - L'aspirapolvere robot potrebbe non essere in grado di funzionare regolarmente.
- Non sollevare il robot afferrandolo per la maniglia del contenitore di raccolta polvere.
- Non posizionare oggetti a meno di 0,5 m sui lati e 1 m sulla parte anteriore della base di ricarica.
- Accertarsi che i contatti della base di ricarica non siano danneggiati o coperti da sostanze estranee.
- Non installare la base di ricarica su un pavimento nero o scuro.
 - Se il pavimento intorno alla base di ricarica è scuro, il robot potrebbe non riuscire a raggiungere la stazione per effettuare la ricarica.
- Prima di avviare la pulizia, rimuovere qualsiasi oggetto possa ostacolare il movimento dell'aspirapolvere robot (ad esempio i giochi per bambini).

Utilizzo

- L'uso dell'aspirapolvere robot su tappeti molto alti può danneggiare sia il robot sia il tappeto.
 - L'aspirapolvere robot non è in grado di passare su tappeti più spessi di 1 cm.
- Non usare l'aspirapolvere su un tavolo o in luoghi elevati da terra.
 - Il robot potrebbe cadere e subire danni.
- L'aspirapolvere robot potrebbe urtare sedie e gambe di tavoli, quindi spostarli prima di azionare il robot per effettuare una pulizia rapida ed efficiente.
- Quando il robot è in funzione, non sollevarlo o portarlo in un'altra zona.
- Non trattenere l'aspirapolvere robot per le ruote durante lo spostamento in un'altra stanza.
- Non posizionare oggetti sopra il robot poiché potrebbe malfunzionare.
- Rimuovere eventuali sacchetti di carta o plastica grandi prima di usare il robot poiché potrebbero bloccare le aperture di ventilazione.
- L'aspirapolvere robot potrebbe non essere in grado di svolgere la sua funzione se bloccato sulla soglia di ingresso o della veranda.
 - Per motivi di sicurezza, l'aspirapolvere robot interrompe il funzionamento se non è in grado di muoversi per più di 5 minuti.
 - Per riprendere il regolare funzionamento, spegnerlo e riaccenderlo dopo averlo spostato in una nuova posizione nella quale sia in grado di proseguire la sua funzione.
- Non rivolgere il puntatore rosso direttamente verso persone o animali (opzionale).

Pulizia e manutenzione

- Per evitare di danneggiare l'aspirapolvere robot, rispettare le seguenti condizioni.
 - Non pulire l'aspirapolvere robot spruzzandovi sopra acqua, né usando benzina, diluenti, acetone o alcool.
- Non smontare o riparare autonomamente l'aspirapolvere robot.
 - Tale operazione deve essere effettuata da un tecnico qualificato.
- Mantenere sempre puliti il sensore degli ostacoli e quello di dislivello.
 - In caso si accumulino dello sporco, i sensori potrebbero non funzionare correttamente.

Installazione

La base di ricarica deve sempre essere accesa.

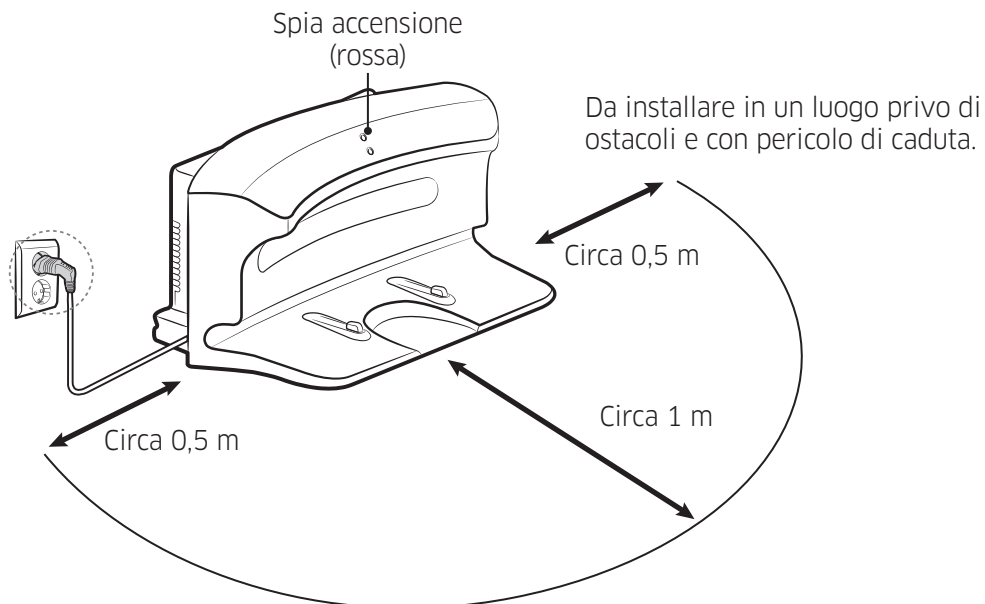

NOTA

- Installare la base di ricarica in un luogo che presenti pavimento e pareti a livello.
- Installare la base di ricarica secondo la venatura del parquet.
- Se il tasto di accensione è spento, l'aspirapolvere robot non effettuerà la ricarica anche se collegato alla stazione.
- Accendere sempre la base di ricarica.
 - Se la base di ricarica non è alimentata, il robot non sarà in grado di effettuare la ricarica automatica.
 - Se l'aspirapolvere robot viene lasciato scollegato dalla base di ricarica, la batteria si scaricherà naturalmente.
- Se l'aspirapolvere robot è in modalità risparmio energetico, l'alimentazione non si attiverà nemmeno spegnendo e riattivando il tasto di accensione. Tenere premuto il tasto Start/Stop sull'aspirapolvere robot.

Accessori



Telecomando (opzionale)

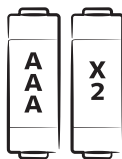

Batterie
[Tipo AAA (opzionale)]

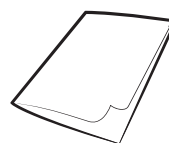

Manuale dell'utente

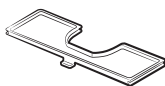

Filtro di ricambio
(opzionale)

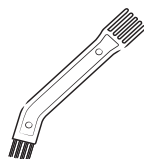

Spazzola per pulizia



Virtual guard (opzionale)

Ricarica

La prima ricarica dopo l'acquisto richiede circa 120 minuti e il tempo di utilizzo è di circa 90 minuti.

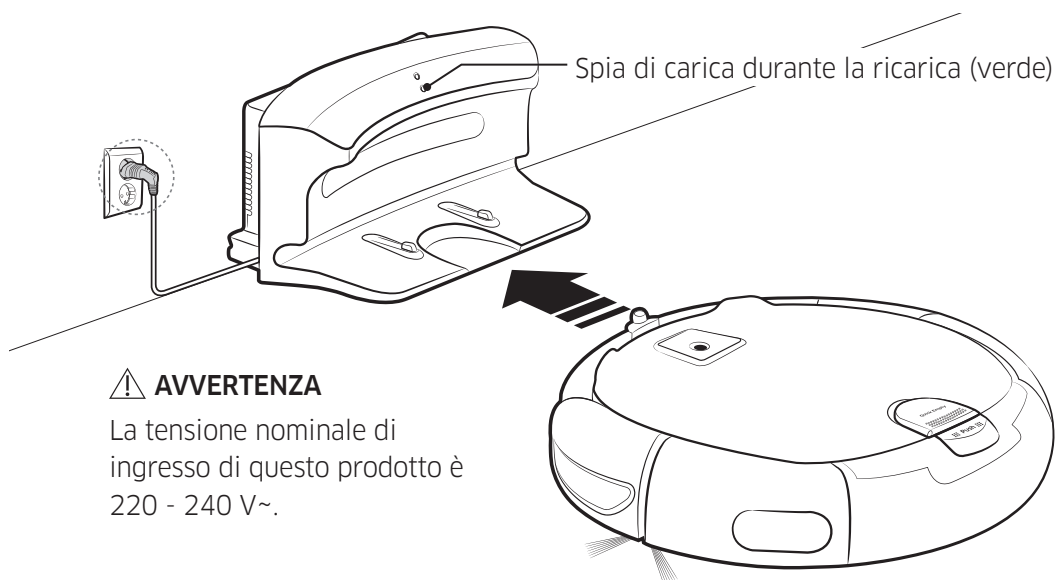

⚠ AVVERTENZA

La tensione nominale di ingresso di questo prodotto è 220 - 240 V~.

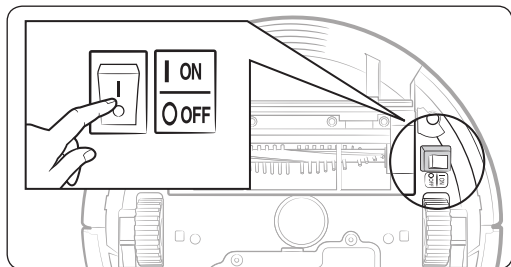

1 Premere il tasto di accensione posto sul fondo.

Per accendere l'aspirapolvere robot, premere il tasto di accensione.

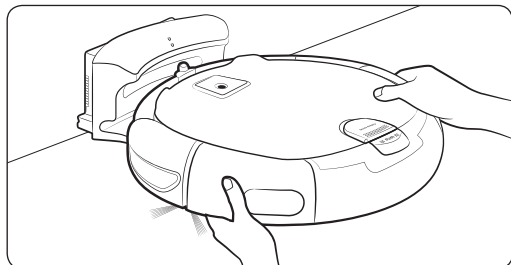

2 Effettuare la ricarica manuale dell'aspirapolvere robot posizionandolo nella base di ricarica.

Verificare che i contatti di ricarica del robot e della stazione siano allineati.



3 Controllare lo stato della carica.

"00:00" si attiverà in base all'andamento della ricarica mentre "FULL" si accenderà al termine della ricarica.

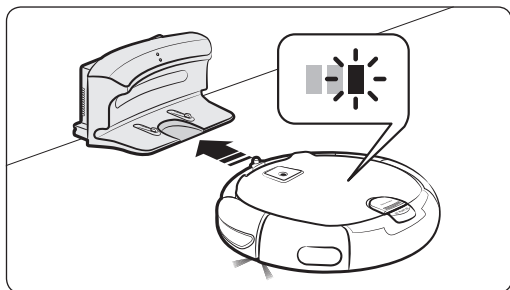

Ricarica automatica

Quando la spia della batteria lampeggia durante la pulizia, l'aspirapolvere robot ritorna alla base di ricarica automaticamente per eseguire la ricarica delle batterie.

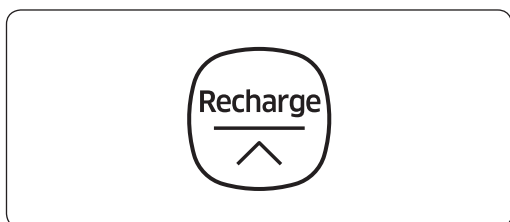

Ricarica

E' possibile indicare all'aspirapolvere robot di recarsi alla base di ricarica durante il processo di pulizia.

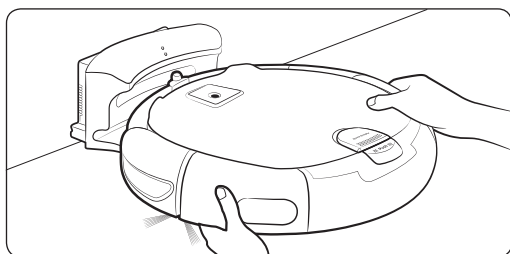

Batterie scariche (Lo)

Effettuare la ricarica manuale dell'aspirapolvere robot posizionandolo nella base di ricarica.

✓ Azioni da intraprendere se la ricarica non viene eseguita

Verificare l'installazione della base di ricarica quando;

- la base di ricarica è posizionata in un luogo nel quale il robot non ha un facile accesso.
- la distanza tra la base di ricarica e il robot è superiore ai 5 m
 - L'aspirapolvere robot potrebbe impiegare molto tempo per raggiungere la base di ricarica

Ricaricare manualmente l'aspirapolvere robot quando:

- la base di ricarica è posizionata in un angolo
- la batteria è completamente scarica
- l'aspirapolvere robot è bloccato da un ostacolo (un mobile, ad esempio)
- l'aspirapolvere robot non è in grado di oltrepassare una soglia che lo separa dalla base di ricarica (l'altezza massima della soglia che l'aspirapolvere robot è in grado di oltrepassare è di circa 1,5 cm)
- quando la spia dell'indicatore della batteria lampeggia e sul display appare "Lo"
- quando l'aspirapolvere robot è impostato in modalità Pulizia Spot o Pulizia manuale

Installazione della virtual guard (opzionale)

I raggi infrarossi emessi dalla Virtual guard impediscono all'aspirapolvere robot di accedere ad alcune zone.

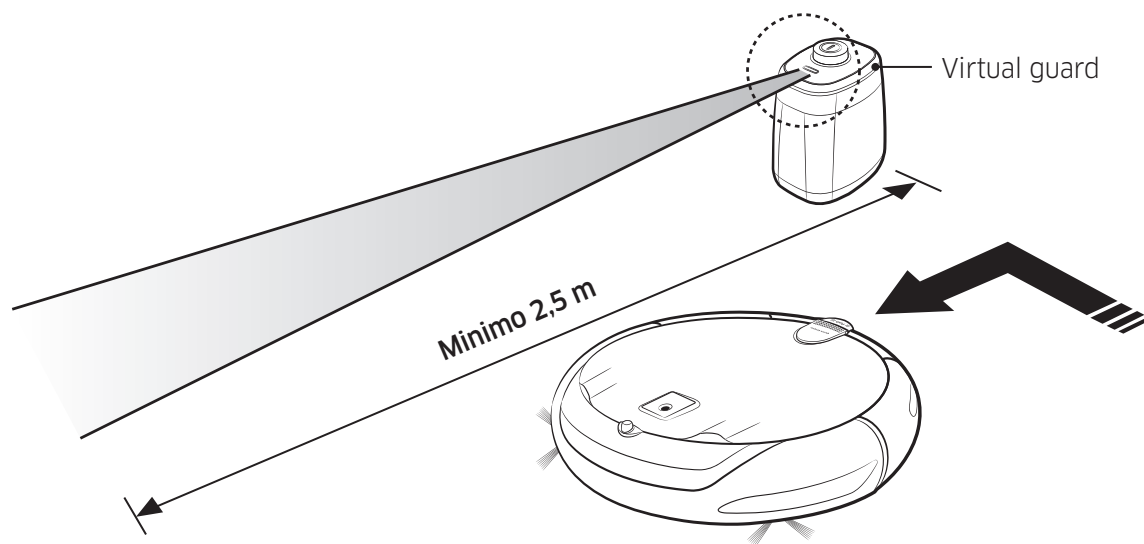

La distanza della parete virtuale è di minimo 2,5 m e può differire in base allo spazio circostante e ai movimenti del robot.

La spia di alimentazione (rossa) lampeggia.



1 Premere il tasto di accensione per accendere il robot

2 Installare la Virtual guard laddove si intenda vietare l'accesso all'aspirapolvere robot.

Verificare che il sensore di distanza sia rivolto nella direzione desiderata nella quale si intende creare la barriera invisibile (che limiterà l'accesso all'aspirapolvere robot).

Nomenclatura delle parti della virtual guard

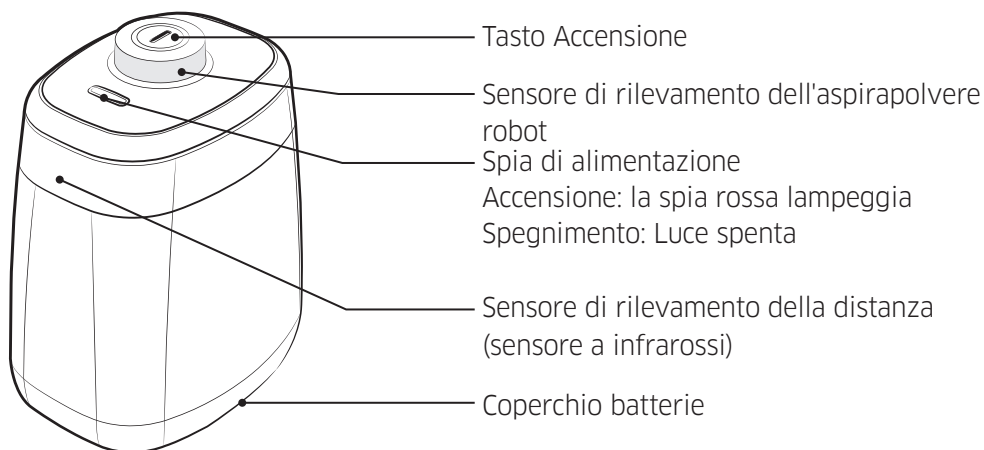

Inserimento delle batterie

Le batterie della Virtual guard devono essere acquistate a parte.

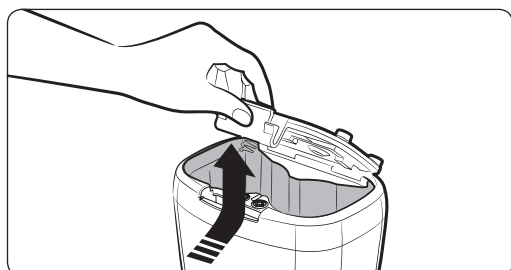

1 Aprire il coperchio della batteria della Virtual guard premendo la linguetta di blocco, quindi sollevarlo.

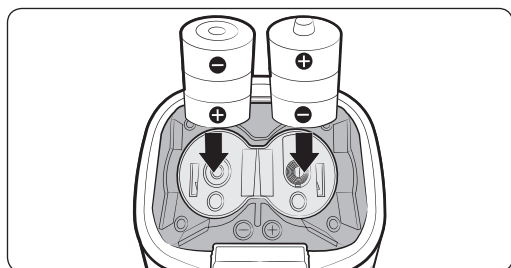

2 Inserire le batterie (tipo D) come mostrato nell'immagine (controllare le polarità +, -).



3 Inserire un'estremità del coperchio nell'alloggiamento e premere l'altra estremità per chiudere il vano batterie.

Uso dell'aspirapolvere robot

Prima di utilizzare l'aspirapolvere robot premere il tasto di accensione.

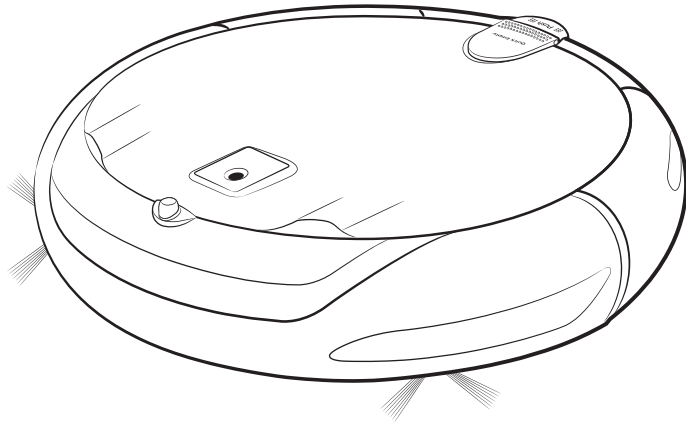

Accensione e spegnimento

Attivare/disattivare il tasto di accensione posto sul fondo dell'aspirapolvere robot.

⚠ AVVERTENZA

- Se il robot non viene utilizzato per 10 minuti, l'apparecchio si spegne automaticamente.

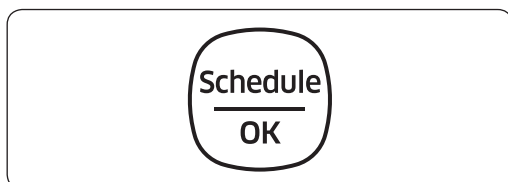
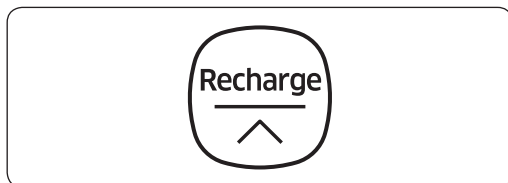
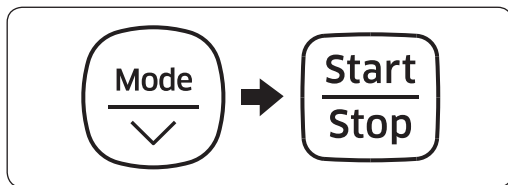
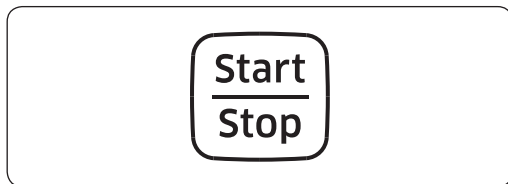

Uso della modalità Pulizia automatica

L'aspirapolvere robot si sposta e pulisce automaticamente fino a quando non abbia passato la zona interessata almeno una volta.

* Interruzione della pulizia: Premere brevemente il tasto .

Uso delle modalità di pulizia

E' possibile impostare la modalità di pulizia preferita.

Ricarica









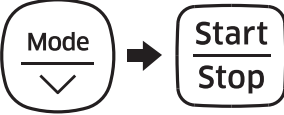

E' possibile indicare all'aspirapolvere robot di recarsi alla base di ricarica durante il processo di pulizia.

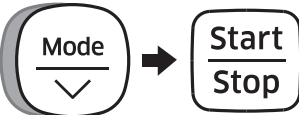
Impostazione della programmazione

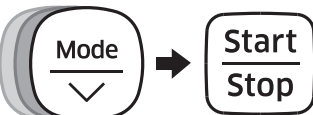
E' possibile impostare o annullare una programmazione singola o giornaliera.

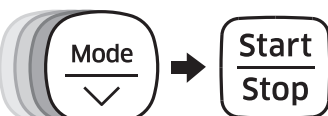
* Vedere "Impostazione della programmazione".

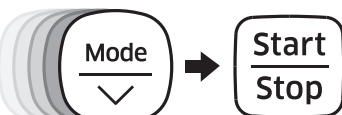
Selezione della modalità di pulizia

Modalità di pulizia	Come selezionarla	Icona visualizzata
Pulizia automatica	Premere una volta 	
Pulizia spot	Premere due volte 	
Pulizia max	Premere 3 volte 	
Pulizia manuale	Premere 4 volte  * Il controllo della direzione può essere effettuato solo mediante telecomando.	
Pulizia bordi	Premere 5 volte 	

* Quando l'aspirapolvere robot è in fase di ricarica, è possibile selezionare solo le modalità Pulizia automatica, Pulizia Max o Pulizia bordi.

Metodi di pulizia per ogni modalità

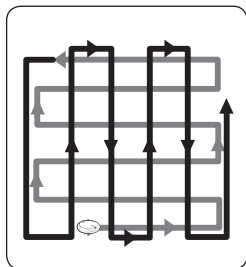

Pulizia automatica

Pulisce automaticamente fino a quando l'intera area viene passata una volta.

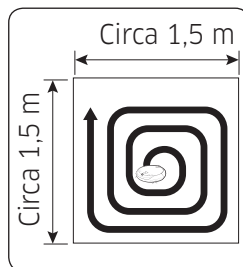

Pulizia spot

Pulisce in modo accurato una zona delimitata. Questa modalità può essere utilizzata per pulire briciole di pane o dolci.

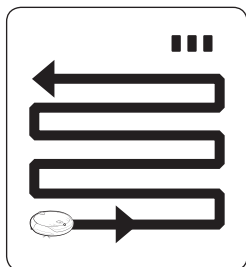

Pulizia max

La pulizia continua fino all'esaurimento della batteria.

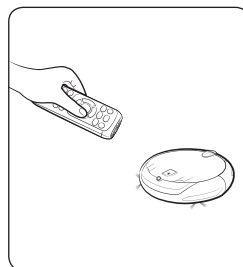

Pulizia manuale

Per pulire un'area specifica (pulizia spot) è possibile spostare l'aspirapolvere robot mediante telecomando.

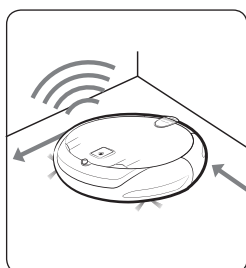







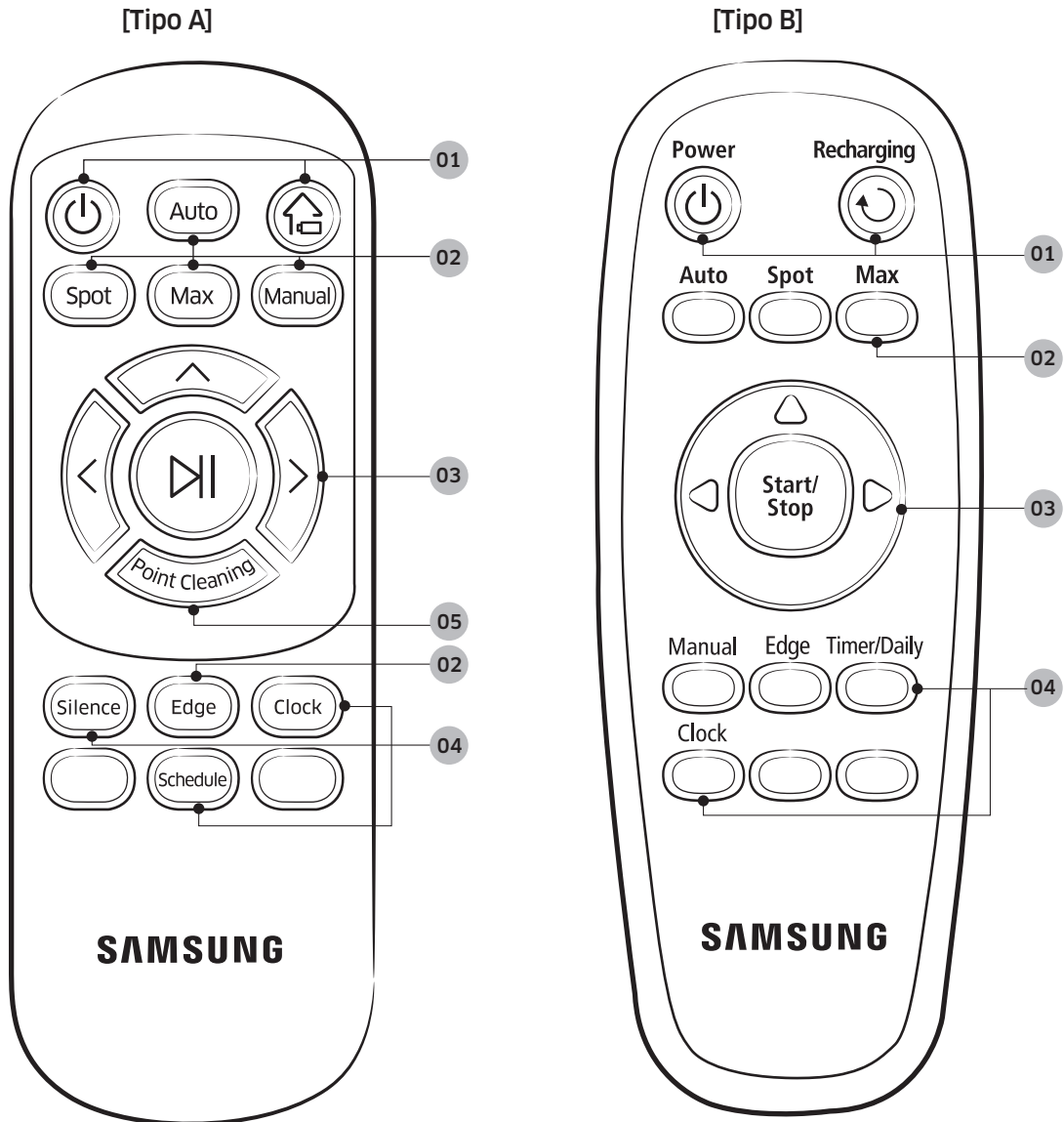









Pulizia bordi

Il robot esegue una pulizia accurata di bordi e angoli avvicinandosi il più possibile.

Uso del telecomando



[Tipo A]	[Tipo B]
	Power 
	Recharging 
	Auto 
	Spot 
	Max 
	Manual 
	Edge 
	Start/Stop 

01 Accensione/Ricarica

Accensione

Attivare/disattivare l'alimentazione dell'aspirapolvere robot

Ricarica

Selezionare per indicare all'aspirapolvere robot di recarsi alla base di ricarica durante il processo di pulizia.

02 Modalità di pulizia

Pulizia automatica

Selezionare per effettuare la pulizia automatica di una zona

Pulizia spot

Selezionare per effettuare la pulizia intensa di una specifica zona

Pulizia max

Selezionare per indicare al robot di effettuare la pulizia fino a quando la spia della batteria lampeggia dopo aver raggiunto il livello uno

Pulizia manuale

Selezionare per controllare ed effettuare la pulizia manuale mediante telecomando

Pulizia bordi

Selezionare per indicare al robot di effettuare una pulizia accurata avvicinandosi il più possibile a bordi e angoli.

- Quando il sensore ostacoli rileva un ostacolo durante la pulizia, il robot riduce la velocità per attenuare l'impatto e il sensore paracolpi consente a sua volta di attutire ulteriormente l'urto.

Avvio/Arresto

Selezionare per avviare o terminare il processo di pulizia



03 Controllo della direzione

Selezionare per procedere in avanti

Selezionare per girare a sinistra

Selezionare per girare a destra

* Il movimento in retro non è disponibile

04 Funzioni aggiuntive

Modalità Silenziosa

Selezionare per eseguire la pulizia con un livello di rumore inferiore

- Durante l'attivazione della modalità Silenziosa sul display compare "SHHH".

Impostazione dell'orario

Vedere pagina 26

Impostazione della programmazione

Vedere pagina 26

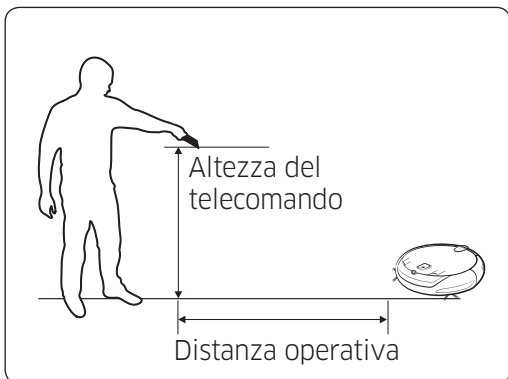
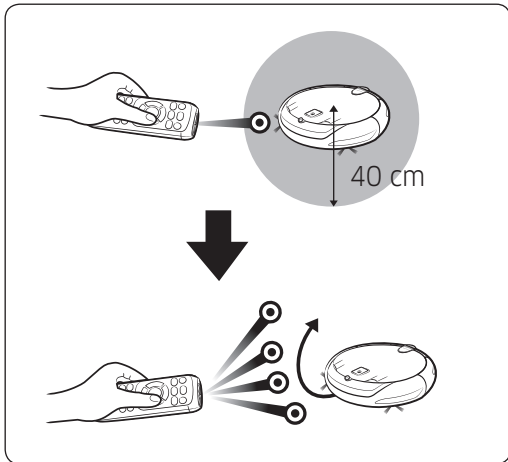

05 Pulizia di un singolo punto

Disponibile solo con telecomandi di tipo A

E' possibile usare il telecomando per indicare al robot di pulire uno specifico punto durante la fase di pulizia.

- Rivolgere il raggio rosso sul pavimento a una distanza di 40 cm dall'aspirapolvere robot.
- Tenere premuto il pulsante Point cleaning (Pulizia punto) per spostare il raggio rosso sul punto desiderato. L'aspirapolvere robot seguirà il raggio continuando la pulizia.

Distanza operativa del telecomando

Altezza del telecomando	0,5 m	1 m	1,5 m
Distanza operativa	Circa 1,5 m	Circa 2 m	Circa 2,5 m

✓ Inserimento delle batterie

Aprire il vano batterie premendo la linguetta di blocco e sollevando il coperchio, quindi inserire le batterie come mostrato in figura. Riposizionare il coperchio e premere fino allo scatto in posizione.

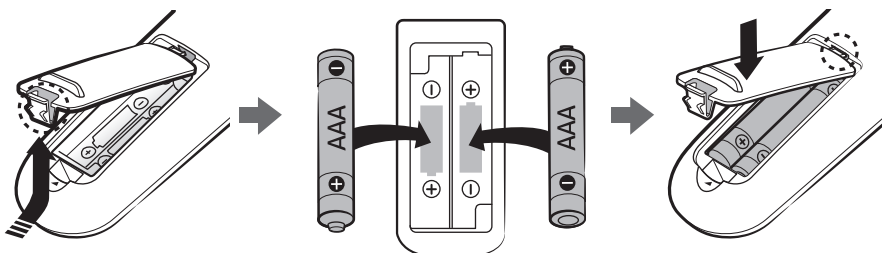

Nomenclatura delle parti

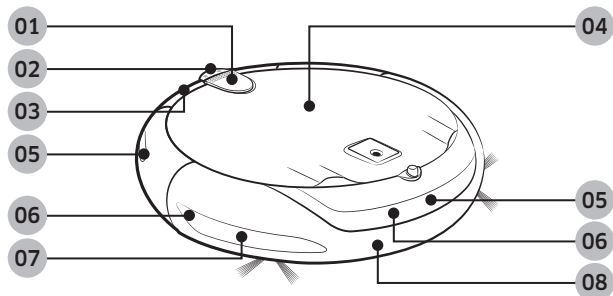

Alto

- 01 Coperchio Vuotamento rapido (opzionale)
- 02 Tasto Serbatoio di raccolta polvere
- 03 Serbatoio di raccolta polvere
- 04 Display
- 05 Sensore telecomando
- 06 Sensore ostacoli
- 07 Sensore Virtual guard (opzionale)
- 08 Sensore paracolpi

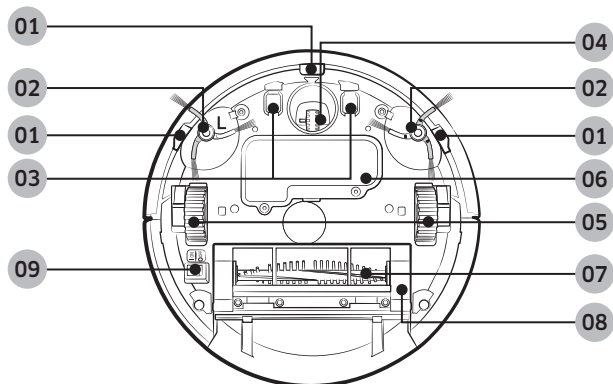

Fondo

- 01 Sensore di dislivello
- 02 Spazzola laterale
- 03 Contatti di ricarica
- 04 Rullo
- 05 Ruote di guida
- 06 Coperchio batterie
- 07 Spazzola principale
- 08 Coperchio spazzola principale
- 09 Interruttore di accensione

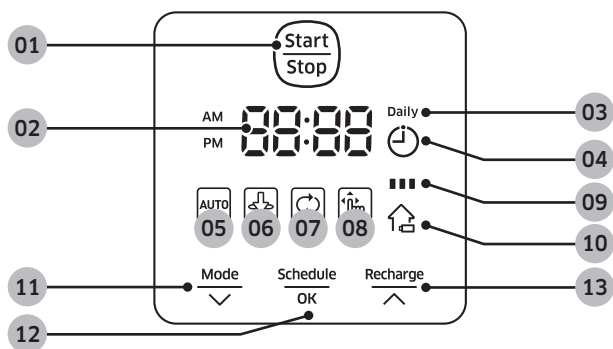

Display

- 01 Tasto di Avvio/Arresto
- 02 Display numerico
- 03 Programmazione giornaliera
- 04 Programmazione singola
- 05 Pulizia automatica
- 06 Pulizia spot
- 07 Pulizia max
- 08 Pulizia manuale
- 09 Spia batteria
- 10 Ricarica
- 11 Tasto Modalità Pulizia
- 12 Tasto Programmazione
- 13 Tasto di Ricarica

Impostazione dell'ora/della programmazione

I tasti , ,  di telecomandi tipo B funzionano allo stesso modo di quelli di tipo A.

Impostazione dell'orario

- Prima di utilizzare la programmazione singola/giornaliera è necessario impostare l'orario corrente.
- E' possibile impostare l'orario solo con il telecomando.

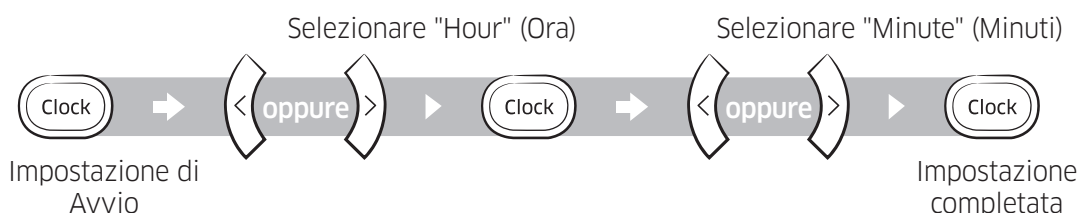

Impostazione della programmazione

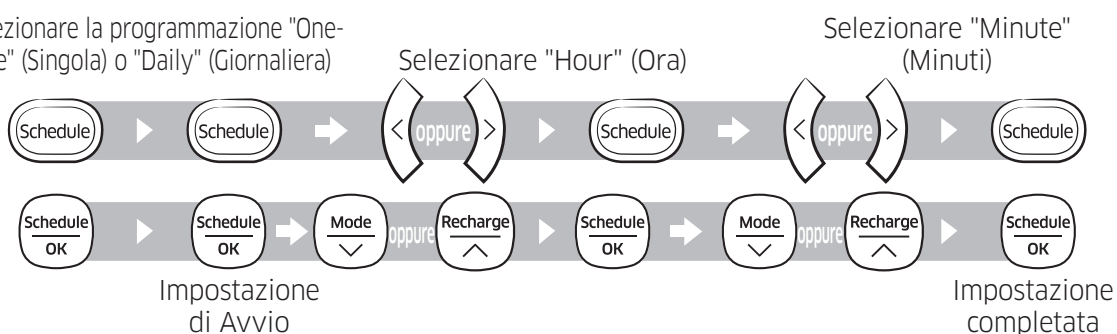

- E' possibile impostare/annullare la programmazione solo quando il robot è fermo nella base di ricarica.
- Premere brevemente il tasto di programmazione per impostare la programmazione singola.
- Premere il tasto di programmazione per 3 secondi per impostare la programmazione giornaliera.

Selezionare la programmazione "One-time" (Singola) o "Daily" (Giornaliera)



Annullamento durante l'impostazione

Annullamento programmazione Singola/Giornaliera

Per annullare la programmazione singola	 Annullamento completato
Per annullare la programmazione giornaliera	 →  Premere per 3 secondi Annullamento completato

Pulizia e manutenzione

Prima di eseguire la pulizia dell'aspirapolvere robot spegnere il dispositivo premendo il tasto di accensione.

Pulizia del contenitore di raccolta polvere

Se il contenitore di raccolta polvere è troppo pieno, pulirlo.

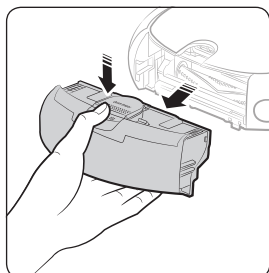

1 Rimuovere il contenitore di raccolta polvere

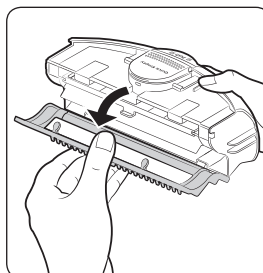

2 Rimuovere il coperchio del contenitore di raccolta polvere

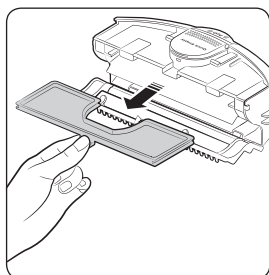

3 Rimuovere il filtro dal contenitore di raccolta polvere.

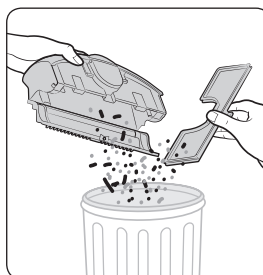

4 Rimuovere la polvere dal contenitore di raccolta e il filtro

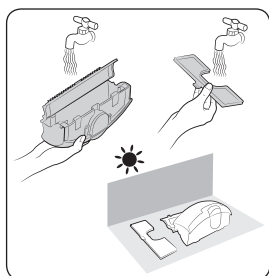

5 Lavare il contenitore di raccolta polvere e il filtro

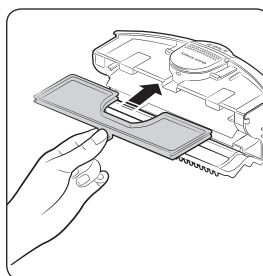

6 Rimontare il filtro dentro il contenitore di raccolta polvere

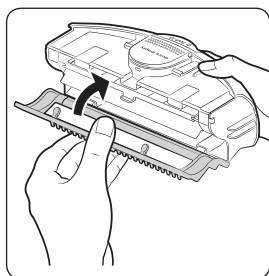

7 Chiudere il coperchio del contenitore di raccolta polvere

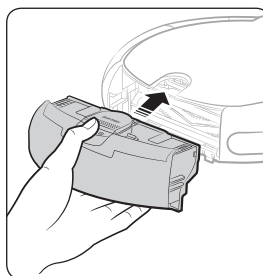

8 Rimontare il contenitore di raccolta polvere all'interno dell'aspirapolvere robot

Vuotamento del contenitore di raccolta polvere (Vuotamento rapido)

Usare il coperchio Vuotamento rapido per svuotare rapidamente il contenitore di raccolta polvere.

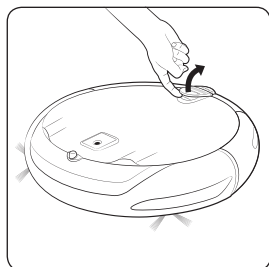

1 Aprire il coperchio Vuotamento rapido.

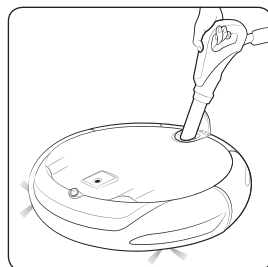

2 Con un aspirapolvere, rimuovere la polvere dal contenitore di raccolta

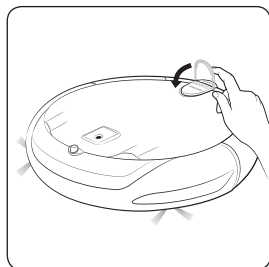

3 Chiudere il coperchio Vuotamento rapido

Pulizia delle ruote di guida

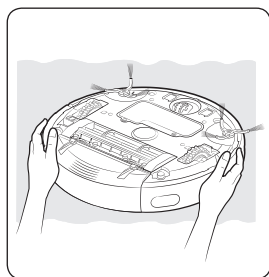

1 Appoggiare un panno morbido sul pavimento e posizionare il robot su di esso capovolto

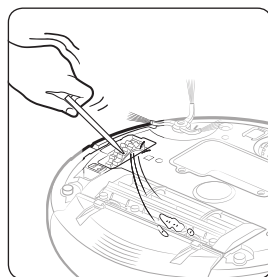

2 Usare delle forbici o una bacchetta non appuntite per rimuovere eventuali materiali estranei

Pulizia dei sensori e della telecamera

Pulire delicatamente con un panno morbido.

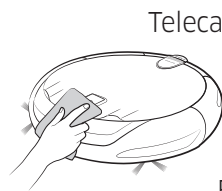

Telecamera



Finestra del sensore anteriore

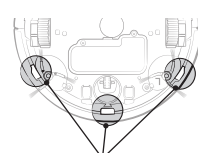

Spia sensore di dislivello



Finestra del sensore posteriore

Pulizia della spazzola principale

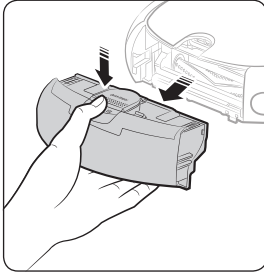

1 Rimuovere il contenitore di raccolta polvere

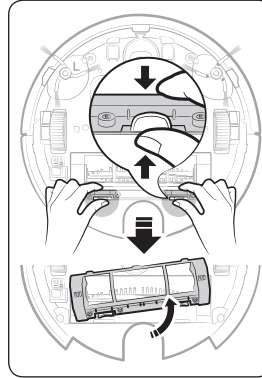

2 Rimuovere il coperchio della spazzola principale

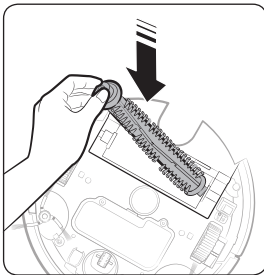

3 Rimuovere la spazzola principale

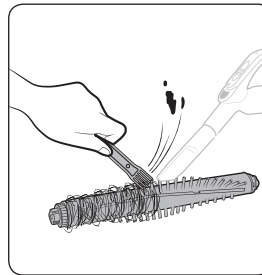

4 Pulire la spazzola principale

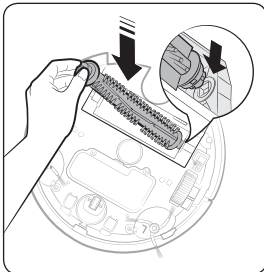

5 Rimontare la spazzola principale

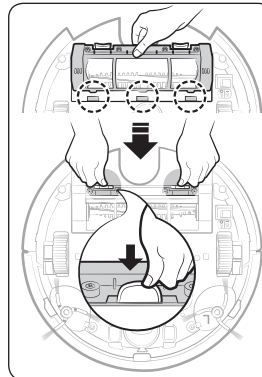

6 Rimontare il coperchio della spazzola principale

Pulizia della spazzola laterale

Pulire la spazzola laterale qualora si riscontri materiale estraneo sulla spazzola.

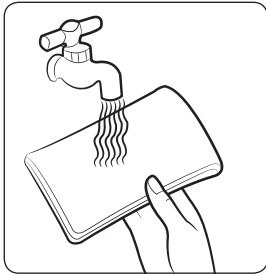

1 Immergere un panno morbido in acqua calda.

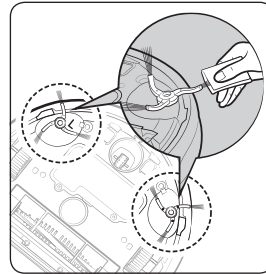

2 Pulire le spazzole laterali con il panno per circa 10 secondi quindi asciugarle.

Qualora tra il corpo principale e le spazzole laterali rimangano impigliati capelli o lacci, seguire le operazioni descritte sotto.

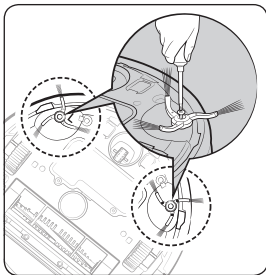

1 Rimuovere le spazzole laterali

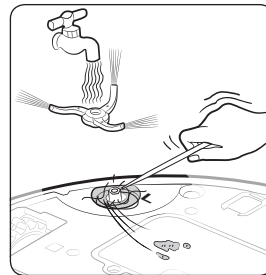

2 Pulire le spazzole laterali

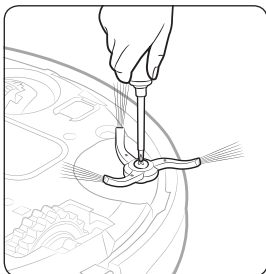

3 Rimontare le spazzole laterali

Note e precauzioni

Ricarica

NOTA

- Se la batteria si surriscalda durante la ricarica, il tempo di carica potrebbe essere più lungo.
- Se la ricarica automatica non funziona, controllare le seguenti condizioni.
 - Attivare/disattivare il tasto di accensione (posto sul fondo dell'aspirapolvere robot).
 - Scollegare/ricollegare la spina di alimentazione della base di ricarica.
 - Controllare che non vi sia materiale estraneo sui contatti di ricarica dell'aspirapolvere robot e, se necessario, pulirli con un panno asciutto.
 - Controllare che non vi siano ostacoli od oggetti riflettenti, sedie ecc. vicino alla base di ricarica.
- Se l'aspirapolvere robot viene lasciato scollegato dalla base di ricarica, la batteria si scaricherà naturalmente.
 - Provare a tenere il robot nella base di ricarica. (Spegnerne il dispositivo e lasciare la base di ricarica scollegata durante una prolungata assenza da casa),

Utilizzo

NOTA

- Per poter utilizzare l'aspirapolvere robot, il tasto di accensione deve essere attivato. Spegnendo il prodotto, tutte le impostazioni verranno azzerate.
- Non sdraiarsi a terra mentre l'aspirapolvere robot è in funzione.
 - I capelli potrebbero rimanere intrappolati nella spazzola principale o in quella laterale causando lesioni.
- L'aspirapolvere robot può restare impigliato in una soglia durante la pulizia.
 - Per riavviare il funzionamento, spegnere il dispositivo, spostare il robot in una zona dove sia in grado di muoversi facilmente, quindi riaccendere il dispositivo.
- Il robot non è in grado di pulire completamente le aree nelle quali non riesce ad accedere, ad esempio gli angoli, lo spazio tra il muro e il divano, ecc.
 - Per questo, utilizzare un diverso strumento di pulizia.
- L'aspirapolvere robot non è in grado di aspirare grossi residui di sporcizia, pertanto alcuni di essi possono restare sul pavimento al termine della pulizia.
 - Per questo, utilizzare un diverso strumento di pulizia.

-
- Se il robot viene spento, non è possibile riaccenderlo mediante il tasto Power del telecomando. Tenere premuto il tasto Start/ Stop sull'aspirapolvere robot.
 - Se la batteria si scarica durante la modalità di pulizia Automatica/Max, il robot si recherà alla base di ricarica e in seguito terminerà la pulizia dell'area. (Frequenza di pulizia: 1 volta)
 - Non è possibile selezionare ed eseguire la modalità di ricarica Max/Manuale durante la ricarica.
 - Non spostare il robot o premere i tasti durante la modalità di pulizia Automatica/ Max se non strettamente necessario. Tali operazioni faranno supporre al robot di aver terminato la pulizia, con il risultato che il robot avvierà un nuovo ciclo di pulizia.
 - Premendo il tasto Pulizia singola durante la ricarica dell'aspirapolvere robot, il robot si muoverà indietro di 250 mm e ruoterà di 180°.
 - Se il robot avverte un impatto o una caduta, si muoverà in avanti automaticamente.
 - Premendo il tasto Point cleaning (Pulizia singola) per più di 2 secondi, la funzione verrà disattivata e l'aspirapolvere robot eseguirà le funzioni precedentemente impostate come segue:
 - Se era in modalità Stand-by si fermerà sulla posizione.
 - Se era in modalità Manuale, si fermerà sulla posizione per la modalità Manuale.
 - Se era in modalità di pulizia Auto/ Max/Bordi, userà la modalità di pulizia precedente.
 - Se era in modalità Pulizia singola, userà la modalità di Pulizia singola partendo dal punto corrente.
 - Se stava tornando alla base di ricarica, continuerà a tornare alla base.
 - Se il robot è in ricarica automatica dopo l'inizio del lampeggio della spia del livello di carica delle batterie, la funzione di pulizia spot non sarà disponibile.

Pulizia e manutenzione

NOTA

- Se si lava il contenitore di raccolta polvere e il filtro con acqua,
 - Contenitore di raccolta polvere:
Asciugare completamente l'acqua residua.
 - Filtro: Lasciare asciugare completamente all'ombra prima dell'uso.

ATTENZIONE

- Prestare attenzione alle dita nello smontare/rimontare il filtro poiché è facile che rimangano intrappolate nell'ingresso del contenitore di raccolta.
- Al fine di evitare possibili blocchi provocati da materiale estraneo, non far aspirare dal robot stuzzicadenti, bastoncini per le orecchie e oggetti simili.
- Qualora sia difficile rimuovere gli oggetti estranei dalla spazzola principale, rivolgersi al centro assistenza.
- Poiché la spazzola principale rimuove lo sporco dal pavimento durante la pulizia, è possibile che capelli lunghi o altri materiali possano restarvi impigliati. Prestare quindi attenzione ed eseguirne una pulizia regolare.

Informazioni sulla batteria

NOTA

- Acquistare le batterie di ricambio presso il centro assistenza e verificare che riportino il simbolo del ricambio originale () e il nome del modello prima dell'acquisto.
- Ricaricare le batterie in un luogo ben ventilato.
- Questa batteria è progettata per l'uso esclusivo nell'aspirapolvere robot Samsung Electronics; non utilizzarla per altri prodotti.
- Non disassemblare o modificare la batteria.
- Non gettare la batteria nel fuoco o riscaldarla.
- Non posizionare alcun oggetto metallico sui contatti di carica (+, -).
- Non smaltire le batterie insieme ai normali rifiuti domestici.
- Prima di smaltire il prodotto, smaltire le batterie in modo responsabile.
 - Seguire tutte le normative locali per lo smaltimento delle batterie esauste.
- Tenere il prodotto all'interno (0°C~40°C).
- In caso di malfunzionamento della batterie, non tentare di disassemblarle autonomamente. Rivolgersi al centro assistenza di zona.

-
- Il periodo di garanzia della batteria è di 6 mesi dalla data di acquisto.
 - L'aspirapolvere robot è alimentato da una batteria ricaricabile al nichel-metallo idruro (NiMH) ed è dotato di una protezione da sovraccarica per garantirne una lunga durata.
 - Un maggiore tempo di ricarica e una minore durata della batteria indicano l'approssimarsi della fine del ciclo di vita della batteria. Contattare il Centro assistenza autorizzato per richiedere una batteria sostitutiva.
 - Il periodo di garanzia della batteria è di 6 mesi dalla data di acquisto.
 - In caso di controllo dell'aspirapolvere robot mediante telecomando, il robot potrebbe oltrepassare la barriera invisibile impostata dalla Virtual guard e accedere all'area protetta dal momento che il segnale del telecomando ha una priorità superiore.
 - Diversi segnali a infrarossi possono interferire l'uno con l'altro e provocare malfunzionamenti ai dispositivi se usati insieme in uno spazio ristretto o a breve distanza.
 - Installare la Virtual guard lontano dalla base di ricarica poiché, se troppo vicina, potrebbe interrompere le operazioni di ricarica automatica.
 - In caso di utilizzo simultaneo di più aspirapolveri robot, il loro funzionamento potrebbe risultare irregolare a causa delle interferenze dei segnali a infrarossi.

Informazioni sul sensore IrDA

ATTENZIONE

- La trasmissione a infrarossi potrebbe essere irregolare nei luoghi esposti a luce alogena o in spazi aperti.
- L'aspirapolvere robot utilizza 3 tipi di dispositivi a infrarossi, dei quali uno potrebbe non funzionare regolarmente davanti a un altro dispositivo con priorità superiore.
 - Priorità dei segnali a infrarossi:
Telecomando > Virtual guard (opzionale)
> Base di ricarica

Codici informativi

Codici informativi	Checklist
C 00	L'aspirapolvere robot è rimasto intrappolato o si è fermato durante il movimento. <ul style="list-style-type: none">• Spegnere il dispositivo e spostarlo in un altro punto da pulire.
C 01	Corpo estraneo impigliato nella spazzola principale. <ul style="list-style-type: none">• Spegnere il dispositivo e rimuovere il corpo estraneo dalla spazzola principale.
C 02	Corpo estraneo impigliato nella ruota di guida sinistra. <ul style="list-style-type: none">• Spegnere il dispositivo e rimuovere il corpo estraneo dalla ruota di guida.
C 03	Corpo estraneo impigliato nella ruota di guida destra. <ul style="list-style-type: none">• Spegnere il dispositivo e rimuovere il corpo estraneo dalla ruota di guida.
C 05	Controllare il sensore paracolpi. <ul style="list-style-type: none">• Spegnere e riaccendere il dispositivo.• Rivolgersi al centro assistenza se il codice informativo non scompare.
C 06	Sul sensore ostacoli si è accumulato dello sporco. <ul style="list-style-type: none">• Spegnere il dispositivo e pulire i sensori anteriore e posteriore con un panno morbido.
C 07	Sul sensore di dislivello si è accumulato dello sporco. <ul style="list-style-type: none">• Spegnere il dispositivo e pulire il sensore di dislivello con un panno morbido.
C 09	Corpo estraneo impigliato nella spazzola laterale. <ul style="list-style-type: none">• Spegnere il dispositivo e rimuovere il corpo estraneo dalla spazzola laterale.

Premendo il tasto Avvio/Arresto o il tasto di accensione, il codice informativo scompare.

Risoluzione dei problemi

Sintomo	Checklist
L'aspirapolvere robot non funziona.	<ul style="list-style-type: none">• Controllare di aver premuto il tasto di accensione.• Controllare che tutte le icone siano visualizzate sul display.• Verificare che la batteria dell'aspirapolvere robot non sia scarica.<ul style="list-style-type: none">- Se sul display viene visualizzato "Lo", posizionare il robot nella base di ricarica per ricaricare la batteria.• Se il telecomando non funziona, sostituire le batterie (tipo AAA).• Verificare che il contenitore di raccolta della polvere sia correttamente montato.
L'aspirapolvere robot si arresta durante il ciclo di pulizia.	<ul style="list-style-type: none">• Se sul display viene visualizzato "Lo", posizionare il robot nella base di ricarica per ricaricare la batteria.• Se l'aspirapolvere robot rimane impigliato in ostacoli quali cavi, soglie o altro, sollevarlo per liberarlo dagli ostacoli.<ul style="list-style-type: none">- Se nella ruota di guida rimangono impigliati tessuti o lacci, spegnere il dispositivo e rimuovere eventuali occlusioni prima di utilizzare nuovamente l'apparecchio.• Se l'aspirapolvere robot si ferma a causa di un forte dislivello, sollevarlo e portarlo in un'altra zona.
La potenza di aspirazione è bassa.	<ul style="list-style-type: none">• Se il filtro è ostruito, spegnere il dispositivo e pulire il contenitore di raccolta polvere e il filtro.• Quando il contenitore di raccolta polvere è troppo pieno, la potenza di aspirazione può risultare inferiore. Spegnere il dispositivo e vuotare il contenitore di raccolta polvere.• Se l'aspirazione (sul fondo dell'aspirapolvere robot) viene ostruita da materiali estranei, spegnere il dispositivo e rimuovere l'occlusione.• Se la rumorosità aumenta improvvisamente, disattivare l'interruttore di emergenza e vuotare il contenitore di raccolta polvere.

Sintomo	Checklist
L'aspirapolvere robot non è in grado di trovare la base di ricarica.	<ul style="list-style-type: none"> • Controllare se si è verificato un blackout o se il cavo di alimentazione è stato scollegato. • Rimuovere eventuali ostacoli intorno alla base di ricarica (per circa 1 m davanti e 0,5 m su entrambi i lati) che possano impedire all'aspirapolvere robot di tornare alla base di ricarica. • Se i contatti della base di ricarica sono sporchi, pulirli. • Verificare se vicino alla base di ricarica è stata installata la Virtual guard (opzionale).
L'aspirapolvere robot improvvisamente procede in diagonale.	<ul style="list-style-type: none"> • Verificare che la base di ricarica sia installata lungo le venature di un parquet o di piastrelle. • Il robot potrebbe muoversi in diagonale per accedere a un'altra area prendendo il tragitto più breve, avere incontrato ostacoli in quell'angolazione, avere eseguito la ricarica in un angolo, oppure le venature del pavimento lo portano a seguire quella direzione.
La pulizia di un singolo punto non viene eseguita. (Opzionale)	<ul style="list-style-type: none"> • Puntando la luce rossa direttamente verso l'aspirapolvere robot, questo potrebbe non spostarsi nella direzione desiderata. <ul style="list-style-type: none"> - Puntare la luce rossa sul pavimento a circa 40 cm di distanza dall'aspirapolvere robot. • Non utilizzare il puntatore in piena luce del sole, sotto una luce intensa o su pavimenti scuri.
L'aspirapolvere robot oltrepassa la Virtual guard. (Opzionale)	<ul style="list-style-type: none"> • Se le batterie della Virtual guard sono scariche, sostituirle. (2 batterie tipo D (LR20)) • Se la spia della Virtual guard è spenta, controllare che non sia stata disattivata; nel caso attivarla. • Verificare se il sensore di distanza sia rivolto nella direzione desiderata in modo da creare una barriera invisibile.
La durata della batteria della Virtual guard è troppo esigua. (Opzionale)	<ul style="list-style-type: none"> • Usare batterie alcaline. • Sostituire le batterie con nuove batterie alcaline. (2 batterie tipo D (LR20))

Avvertenze sulla batteria

AVVERTENZA

Non rimuovere o tentare di rimuovere autonomamente la batteria inserita all'interno del prodotto. Per sostituire la batteria, contattare un tecnico qualificato o il centro assistenza di zona. Queste istruzioni sono state preparate ad uso esclusivo del tecnico o del centro assistenza.

PER LA PROPRIA SICUREZZA, NON TENTARE DI RIMUOVERE LA BATTERIA AUTONOMAMENTE NE' SMALTIRLA NEL FUOCO. NON DISASSEMBLARE, ROMPERE O FORARE LA BATTERIA.

Come estrarre la batteria

Estrarre l'aspirapolvere robot dalla base di ricarica (stazione) per smontarlo.

Per motivi di sicurezza, spegnere l'apparecchio prima di smontarlo.

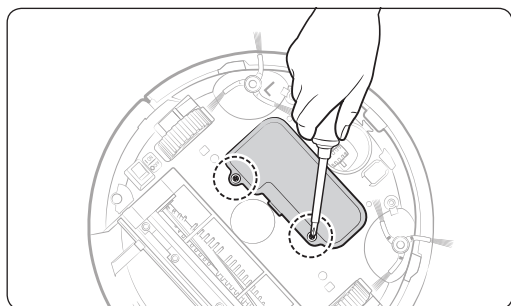

1 Appoggiarlo capovolto, quindi rimuovere le 2 viti.

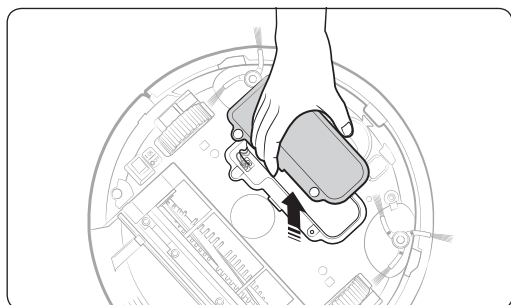

2 Rimuovere il coperchio del comparto batterie.

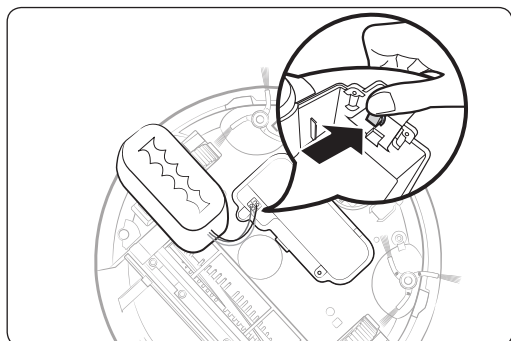

3 Rimuovere la batteria dall'alloggiamento e scollegare il connettore.



Corretto smaltimento delle batterie di questo prodotto

(Applicabile nei paesi dotati di sistemi di raccolta e restituzione delle batterie.)

L'etichetta presente sulla batteria, sul manuale o sull'imballaggio indica che la batteria di questo prodotto non deve essere smaltita insieme ai rifiuti domestici. Laddove apposti, i simboli chimici Hg, Cd o Pb indicano che nella batteria vi è un contenuto di mercurio, cadmio o piombo superiore rispetto ai livelli di riferimento indicati nella Direttiva CE 2006/66.

La batteria incorporata nel prodotto non è sostituibile dall'utente. Per informazioni sulla sostituzione, rivolgersi al centro assistenza. Non tentare di rimuovere la batteria né di smaltirla nel fuoco. Non disassemblare, rompere o forare la batteria. Per smaltire il prodotto recarsi presso un centro di raccolta rifiuti dove verranno seguite le corrette procedure di riciclo e trattamento del prodotto, compresa la batteria.

Specifiche

Classificazione	Articolo	Informazioni dettagliate
Specifiche meccaniche	Diametro	355 mm
	Altezza	93 mm
	Peso	3,6 kg
	Tipo di tasto dell'unità principale	Tipo touch
Specifiche di alimentazione	Tensione di corrente	220 - 240 V~, 50 - 60 Hz
	Consumo energetico (stazione di ricarica)	50 W
	Consumo energetico (unità principale)	40 W
	Specifiche delle batterie	14,4 V / 2.000 mA
Specifiche di pulizia	Tipo di ricarica	Ricarica automatica/Ricarica manuale
	Modalità di pulizia	Auto, Spot, Max, Manuale
	Tempo di ricarica	Circa 120 minuti
	Durata pulizia (Calcolata sulla base di pavimenti con superfici lisce)	Circa 90 minuti
	Capacità contenitore di raccolta polvere	Circa 0,6 ℓ
Metodo di pulizia	Riconoscimento forma soffitto	

Questo aspirapolvere è approvato per le seguenti direttive.

Direttiva Compatibilità elettromagnetica: 2004/108/CE

Direttiva bassa tensione: 2006/95/CE

Open source announcement



The software included in this product contains open source software. You may obtain the complete corresponding source code for a period of three years after the last shipment of this product by sending an email to <mailto:oss.request@samsung.com>.

It is also possible to obtain the complete corresponding source code in a physical medium such as a CD-ROM; a minimal charge will be required.

The following URL <http://opensource.samsung.com/opensource/VR5000J/seq/0> leads to the download page of the source code made available and open source license information as related to this product. This offer is valid to anyone in receipt of this information.



DJ68-00734E-00