

Mode d'emploi

COMBINAISON RÉFRIGÉRATEUR
/ CONGÉLATEUR

FN-29..

Mise au rebut des équipements électriques et électroniques usagés



La signification du symbole sur le produit, ses accessoires ou son emballage indique que ce produit ne devra pas être traité comme un déchet domestique. Veuillez mettre cet

■ appareil au rebut au point de collecte de votre région pour le recyclage des déchets électriques et électroniques.

Il existe des systèmes de collecte séparée dans les pays de l'Union européenne et d'autres pays européens pour les produits électriques et électroniques usagés.

En assurant une mise au rebut correcte de ce produit, vous aidez à prévenir des dangers potentiels pour l'environnement et la santé humaine qui autrement surviendraient suite à une prise en charge inadéquate de ce produit. Le recyclage des matériaux permettra de conserver les ressources naturelles.

Veuillez donc ne pas jeter vos vieux appareils électriques et électroniques avec vos déchets domestiques.

Pour plus d'informations détaillées sur le recyclage de ce produit, veuillez contacter le bureau de votre conseil municipal, votre service de collecte de déchets domestiques ou le magasin où vous avez acheté le produit.

AVERTISSEMENT RELATIF À LA SÉCURITÉ (modèles R-600a uniquement)



Cet appareil contient une certaine quantité de réfrigérant à l'isobutane (R600a), un gaz naturel hautement compatible sur le plan environnemental, qui est toutefois aussi un combustible.

Lors du transport et de l'installation de l'appareil, il faut veiller à n'endommager aucune pièce du circuit réfrigérant ne soit endommagée.

Des jets de réfrigérant par les conduits pourraient s'allumer ou entraîner une blessure aux yeux. En cas de détection de fuite, évitez les flammes nues ou les sources potentielles d'inflammation et aérez la pièce dans laquelle l'appareil se trouve pendant plusieurs minutes

· Pour éviter de créer un mélange gaz/air inflammable en cas de fuite dans le circuit réfrigérant, la taille de la pièce dans laquelle l'appareil se trouve dépend de la quantité de réfrigérant utilisé.

La pièce doit faire une taille de 1 m³ par portion de 8 g de réfrigérant R600a dans l'appareil. La quantité de réfrigérant est indiquée sur la plaque signalétique à l'intérieur de l'appareil.

· Ne démarrez jamais un appareil présentant des signes de dommages. En cas de doute, consultez votre revendeur.

Conforme à la directive RoHS (Directive 2011/65/EU)



Ce produit est fiable et durable sur le plan environnemental et sans Pb, Cd, Cr+6, Hg, dyphényle polybromé et éther dyphényle polybromé, limités conformément à la Directive.

OBSERVEZ LA TEMPÉRATURE AMBIANTE

Ce réfrigérateur est conçu pour fonctionner dans la température ambiante spécifiée par sa catégorie qui est marquée sur la plaque signalétique.

Catégorie climatique	Température ambiante de... à
SN	+10°C à +32°C
N	+16°C à +32°C
ST	+16°C à +38°C
T	+16°C à +43°C

REMARQUE

La température intérieure peut être affectée par les facteurs comme l'emplacement du réfrigérateur, la température ambiante et la fréquence de l'ouverture de la porte.

Table des matières

Instructions relatives à l'installation, 3

Emplacement d'installation adapté
Mise à la terre
Utilisation correcte du réfrigérateur
Installation des pieds à hauteur réglable
Installation de l'appareil

Consignes de sécurité, 4-6

Guide de dépannage, 7

Description de l'appareil, 8-9

Entretien et nettoyage, 10

Conseils utiles, 10

Instructions relatives à l'installation

Emplacement d'installation adapté

Où le sol est solide et nivelé

- Une installation instable entraîne des vibrations et des bruits provenant du réfrigérateur.
- Un plancher ou une moquette peut se décolorer sous le réfrigérateur.
- Les portes semblent suspendues à cause de la torsion du réfrigérateur, à moins qu'il soit nivelé.

Lorsqu'il y a peu voire aucune chaleur, humidité

- Les rayons directs du soleil, la chaleur latérale d'une cuisinière et une cuisinière à gaz peuvent affaiblir le pouvoir de refroidissement.
- Évitez un emplacement à côté d'un évier ou là où l'humidité et l'eau peuvent entraîner de la rouille et de la corrosion.
- Évitez un emplacement où l'humidité peut entraîner des problèmes électriques.
- Utilisez une planche dure sur un sol en béton/ciment.

Mise à la terre

La borne de mise à la terre est la verte qui est raccordée au cordon d'alimentation au dos du réfrigérateur.

Une mise à la terre est nécessaire dans les cas suivants

de l'eau peut facilement gicler l'appareil ; il y a beaucoup d'humidité à la base, etc. ; et des emplacements humides et/ou aqueux.

Mise à la terre à l'aide du fil de mise à la terre

Enterrer la plaque de cuivre à laquelle le fil de mise à la terre est raccordé à 25 cm de profondeur dans le sol.

Mise à la terre à l'aide d'un disjoncteur

Un disjoncteur est essentiel si le sol est toujours humide, par exemple, une poissonnerie, une cuisine de restaurant, etc.

La mise à la terre n'est pas nécessaire

en cas d'utilisation d'une prise latérale mise à la terre.

Vous ne devez pas raccorder le fil de mise à la terre

à une conduite d'eau, une conduite de gaz, une ligne téléphonique, à un paratonnerre. Risque d'explosion ou d'incendie.

Utilisation correcte du réfrigérateur

Branchez le réfrigérateur immédiatement après l'installation.

Réglez la température des deux compartiments sur « MAX » pour effectuer un fonctionnement préparatoire de 2 à 3 heures.

Lorsque l'intérieur est suffisamment froid, placez-y des aliments.

*Lorsque la température ambiante est chaude au milieu de l'été, ne pas ouvrir et fermer les portes trop souvent après l'installation.

Installation des pieds à hauteur réglable

Ouvrez la porte du compartiment réfrigérateur et soulevez-la un peu. Fixez les pieds à hauteur réglable dans leurs orifices en bas à gauche et à droite du réfrigérateur.

Réglez la hauteur en faisant tourner les pieds jusqu'à ce qu'ils touchent le sol.

- Laissez le pied à hauteur réglable toucher le sol fermement, tandis que le gauche le touche légèrement.

Installation de l'appareil

L'espace nécessaire pour l'installation de l'appareil est indiqué ci-dessous. (Unité : mm)

- Plus de 10 cm sur 3 côtés (gauche, droite, derrière) est nécessaire pour l'aération.
- L'insuffisance d'espace peut causer du bruit et des vibrations anormales, réduire l'efficacité de la réfrigération et causer une perte d'électricité.

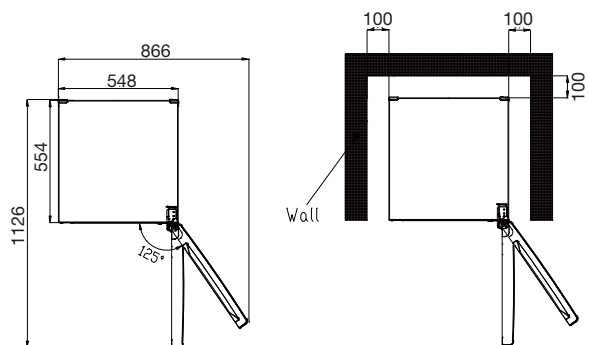

Consignes de sécurité

AVERTISSEMENT

Une utilisation inappropriée peut entraîner des dommages et des blessures corporelles.

MISE EN GARDE

Une utilisation inappropriée peut entraîner des blessures corporelles ou des dommages matériels dans la maison.



À CONSERVER



INTERDICTION



NE PAS DÉMONTER



NE PAS TOUCHER



DÉBRANCHER



TERRE

Si le cordon d'alimentation du réfrigérateur est endommagé, faites appel à un technicien ou contactez le service après vente du magasin d'achat, car des outils spécifiques sont nécessaires. Prévoyez un espace d'au moins 5 cm sur les plaques murales, latérale et arrière du réfrigérateur pour une bonne circulation de l'air.



AVERTISSEMENT

VENTILATION

En cas de fuite de gaz, aérez la pièce au lieu de débrancher le réfrigérateur.

- Risque d'explosion ou d'incendie.



ATTENTION

Ne pas manger des aliments congelés immédiatement depuis le compartiment du congélateur.

- Risque de gelures.



NETTOYER LA FICHE

Débranchez-la et nettoyez-la à l'aide d'un chiffon sec si elle est sale.

- Une fiche poussiéreuse et sale peut entraîner un incendie.



NON

N'installez jamais le réfrigérateur dans un lieu très humide ou exposé à des éclaboussures d'eau.

- Risque de court-circuit ou d'incendie.



PRISE D'ALIMENTATION EXCLUSIVE

Utilisez une prise d'alimentation exclusive pour le réfrigérateur uniquement.

- Plusieurs fiches dans une prise d'alimentation peuvent entraîner un incendie. N'utilisez pas une double-prise ou une rallonge électrique.



MISE AU REBUT

Lorsque vous mettez le réfrigérateur au rebut, retirez la garniture de la porte.

- Des enfants risquent d'être piégés à l'intérieur.



NON

Ne placez pas d'objets lourds ou des réservoirs d'eau au-dessus du réfrigérateur.

- C'est dangereux s'ils tombent et un incendie suite à un court-circuit est possible.



AVERTISSEMENT

NON

N'installez jamais le réfrigérateur dans un lieu très humide ou exposé à des éclaboussures d'eau.

- Risque de court-circuit ou d'incendie.



NE JAMAIS UTILISER

Quand vous sentez une odeur de brûlé provenant du réfrigérateur, débranchez-le pour l'arrêter.

- Il est très dangereux de maintenir un réfrigérateur anormal en fonctionnement constant.



NE JAMAIS UTILISER

N'utilisez jamais de vaporisateur à proximité du réfrigérateur.

- Risque d'explosion.



NE JAMAIS STOCKER

Ce réfrigérateur est destiné à stocker des aliments uniquement.

- Ne stockez pas de médicaments, d'objets inflammables et d'échantillons d'analyse, etc.



NE JAMAIS TOUCHER

N'utilisez pas d'outils tranchants lors du nettoyage de l'intérieur.

- Le système de refroidissement peut s'endommager ou il peut y avoir un choc électrique.



NON

Ne laissez pas des enfants se suspendre aux portes.

- Le réfrigérateur risque de basculer et de blesser les enfants.

NE JAMAIS UTILISER

N'utilisez jamais une fiche flottante.

- Risque de court-circuit ou d'incendie par court-circuit.

NE JAMAIS MANGER

Ne mangez jamais d'aliments détériorés stockés pendant trop longtemps dans le réfrigérateur ou dans un réfrigérateur hors service.

- Risque d'intoxication alimentaire.

NE JAMAIS DÉMONTER

Ne réparez pas le réfrigérateur vous-même.

- Il peut fonctionner de manière anormale et entraîner de gros problèmes.

NE JAMAIS TOUCHER

Ne tirez/poussez pas sur la fiche avec les mains humides.

- Risque de choc électrique.



AVERTISSEMENT

DÉBRANCHER

Débranchez d'abord lors d'un remplacement d'ampoule et/ou du nettoyage du réfrigérateur.

DÉBRANCHER

Saisissez le corps entier de la fiche lorsque vous la débranchez.

- Si vous ne tenez que le fil, cela peut entraîner des étincelles électriques ou un court-circuit.

DÉBRANCHER

Lorsque vous n'utilisez pas le réfrigérateur pendant longtemps, débranchez-le et sortez-en tous les aliments.

- En cas de panne de courant, les aliments risquent de moisir et d'autres accidents (court-circuit, incendie, etc.) sont possibles.

MISE À LA TERRE

Veillez à mettre l'appareil à la terre.

- Risque de choc électrique par court-circuit ou de dysfonctionnement.



AVERTISSEMENT

DÉPLACEMENT/ TRANSPORT

Lorsque vous déplacez le réfrigérateur, sortez-en tous les aliments et videz le compartiment à glaçons et le plateau d'évaporation d'eau.

- Les aliments risquent de s'endommager et vous pouvez glisser sur le sol mouillé.

PIEDS À HAUTEUR RÉGLABLE

Lorsque vous tournez les pieds vers le haut, soulevez légèrement l'ensemble.

- Il est difficile de les faire tourner à moins de soulever l'ensemble.

DÉPLACEMENT/ TRANSPORT

Soulevez le réfrigérateur suffisamment pour ne pas rayer un sol mou.

- Les roulettes avant et arrière sous le réfrigérateur risquent de rayer le sol.

INSTALLATION

Placez l'appareil sur un sol résistant et nivelé.

- Une installation instable entraîne une déformation de l'armoire et des portes.

PIEDS À HAUTEUR RÉGLABLE

Lors du déplacement et du transport de l'ensemble, faites tourner les pieds vers le haut.

- Si les pieds touchent le sol, ils risquent de se casser ou le sol peut se rayer.



AVERTISSEMENT

POIGNÉES DE PORTE

Lors de l'ouverture et de la fermeture des portes, tenez les poignées de porte, pas d'autres pièces.

- Vos doigts risquent de se coincer entre.

CESSION

Si vous cédez ce réfrigérateur, il vaut mieux remettre le guide de l'utilisateur au nouveau propriétaire.

- Un nouvel utilisateur risque de ne pas bien savoir comment utiliser ce réfrigérateur.

ATTENTION

Les aliments ne doivent pas dépasser des étagères.

- Ils risquent de tomber et/ou de se casser lors de l'ouverture de la porte.



NE PAS TOUCHER

Ne touchez directement pas les surfaces froides des aliments ou des conteneurs d'aliments dans le compartiment du congélateur.

- Ils se trouvent dans un état similaire à du métal gelé, donc la peau peut adhérer à ces surfaces froides. (particulièrement si vous avez les mains mouillées ou humides)



STOCKAGE DES ALIMENTS

Lorsque vous stockez des aliments dans les étagères, poussez-les bien au fond.

- Les grandes bouteilles risquent de tomber ou les étagères peuvent se casser.



MISE EN GARDE

S'il y a de l'eau ou de l'huile sur le sol autour du réfrigérateur, essuyez-la.

- Risque de glissade et de blessures.



INTERDIT

Ne stockez pas des bouteilles, des canettes ou des aliments en canettes dans le compartiment du congélateur.

- Ils risquent de se casser ou d'exploser par l'expansion due au gel.



NE PAS TOUCHER

Ne placez pas les mains ou les jambes sous le réfrigérateur (en nettoyant sous le réfrigérateur).

- Vous risquez de vous blesser sur les bords et les pièces durs qui se trouvent sous le réfrigérateur.



Guide de dépannage

Avant d'appeler pour un service d'entretien, vérifiez ce qui suit.

Les aliments gèlent dans le compartiment du réfrigérateur

- La température a-t-elle été continuellement sur « MAX » ?
- La température à proximité du réfrigérateur est-elle inférieure à 5 °C ?
- Les aliments humides comme les légumes étaient-ils placés immédiatement devant le conduit d'air froid ?

Le réfrigérateur ne refroidit jamais.

- Y a-t-il une panne de courant ?
- La prise d'alimentation est-elle fermement banchée ?

Le réfrigérateur ne refroidit pas suffisamment.

- La température a-t-elle été continuellement sur « MIN » ? Réglez la température sur « NORMAL ».
- Des aliments trop chauds y ont-ils été placés ? Vérifiez l'état du stockage d'aliments.
- L'intérieur contient-il trop d'aliments ?
- Les portes sont-elles ouvertes ou les avez-vous ouvertes et fermées trop souvent ?
- Y a-t-il une cuisinière à gaz ou un four à proximité du réfrigérateur ? Est-il exposé à la lumière solaire directe ? Vérifiez l'emplacement d'installation.

Le réfrigérateur est bruyant.

- Le sol est-il ferme et nivelé ou le réfrigérateur est-il correctement nivelé ?
- Le dos du réfrigérateur touche-t-il le mur ?

L'humidité s'accumule à l'intérieur.

- Vérifiez si l'une ou l'autre des portes est ouverte.
- Avez-vous laissé les portes ouvertes trop longtemps ou y a-t-il des aliments humides sans couvercle ? L'humidité disparaît naturellement si les portes sont fermées, mais il est mieux de l'essuyer à l'aide d'un chiffon sec.

De l'eau s'écoule lorsqu'on déplace le réfrigérateur.

- Avez-vous séché et vidé le plateau d'évaporation ?

Il y a des odeurs.

- Les conduits d'air sont-ils bloqués par des aliments ?
- Les aliments aux odeurs fortes sont-ils stockés sans emballage ? Vérifiez l'état du stockage d'aliments.
- *Les bacs à légumes sont fermés, donc une désodorisation est pratiquement impossible.

Le réfrigérateur n'a pas de problème ou n'est pas hors service dans ces situations...

De l'humidité se forme sur la surface de l'armoire !

- De l'humidité peut se former pendant la saison humide ou lors de journées continuellement chaudes et humides. Essuyez la surface à l'aide d'un chiffon sec.

On entend de l'eau qui coule dans le réfrigérateur.

- Le son peut être audible lorsque le compresseur s'arrête. Lors le réfrigérant refroidit, le système peut émettre ce son.

Les portes s'ouvrent difficilement.

- C'est le cas si vous ouvrez la porte juste après l'avoir ouverte. Ne tentez pas de forcer l'ouverture des portes ; patientez environ 30 secondes.

L'avant est chaud.

- La section frontale de l'armoire peut être chaude à cause du conduit chaud pour empêcher la formation d'humidité.

Un son de craquement est émis de l'intérieur.

- Lorsque les pièces à l'intérieur rétrécissent et se dilatent à cause des changements de température, on peut entendre ce son.

La porte du compartiment du congélateur est ouverte et fermée légèrement.

- Lorsque vous fermez rapidement la porte du compartiment du réfrigérateur, la porte du compartiment du congélateur s'ouvre et se ferme légèrement. C'est parce que la condensation d'air dans le compartiment du réfrigérateur va dans le compartiment du congélateur en fermant la porte.

Du givre se forme à l'intérieur du compartiment du réfrigérateur

- Lorsque l'environnement est chaud et humide, si vous ouvrez et fermez fréquemment les portes. Lorsque vous stockez des aliments humides non emballés, du givre peut également se former. C'est simplement à cause de l'humidité dans l'air piégée à l'intérieur.

Description de l'appareil

Caractéristiques intérieures

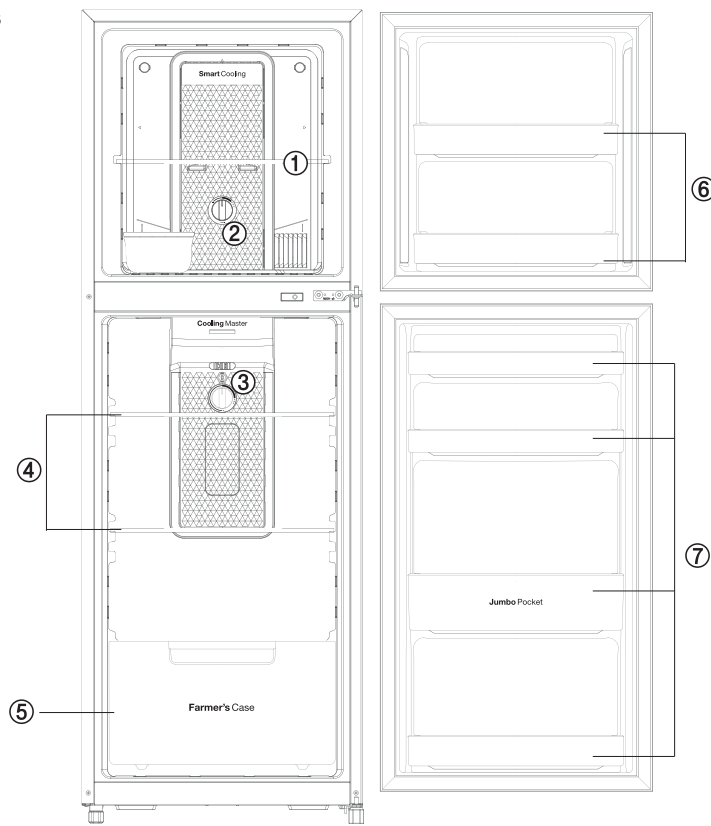

* Les caractéristiques réelles dépendent du modèle.

① Clayette du compartiment congélateur

- Pour le stockage des aliments congelés.

② REGULATEUR DE LA TEMPERATURE DU COMPARTIMENT CONGELATEUR

- Utilisez ce régulateur pour régler la température du congélateur.
- Manipulez ce régulateur afin de choisir parmi les tranches de température (MIN, MED, MAX, WINTER).

③ REGULATEUR DE LA TEMPERATURE DU COMPARTIMENT REFRIGERATEUR

- Utilisez ce régulateur pour régler la température du réfrigérateur.

④ CLAYETTES DU COMPARTIMENT REFRIGERATEUR

- Pour stocker les aliments de tous les jours.

⑤ BAC A LEGUMES

- Afin de garder les légumes frais avec l'humidité optimale.

* Les roulettes sont utilisées pour une ouverture et une fermeture faciles.

⑥ BALCONNETS CONTRE PORTE

- Utilisés pour le stockage des aliments congelés.
- Ne pas stocker de boissons en bouteilles ou des aliments qui ne se conservent pas longtemps.

⑦ BALCONNETS CONTRE PORTE

- Stockage des petites et des grandes bouteilles ou autre type de produits.

POUR UN USAGE ORDINAIRE

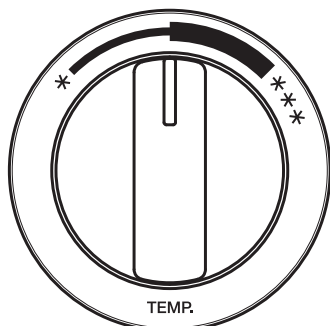

Température du compartiment
congélateur

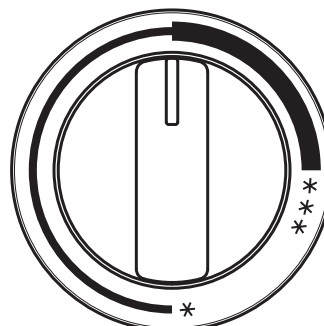

Température du compartiment
réfrigérateur

Tournez le bouton pour régler la température.

Réfrigération minimale (*) : température plus haute

Réfrigération maximale (***) : température plus basse

Pour un usage ordinaire, choisissez la position médiane.

Entretien et nettoyage

Avant de nettoyer

- Lorsque l'extérieur (armoire, portes) est taché d'huile de cuisson ou de saletés, essuyez-le rapidement.
- Pour maintenir l'hygiène intérieure sans odeur ni saleté, un nettoyage régulier est nécessaire au moins une fois par mois.
- Les déversements d'huile de cuisson, de beurre, etc. peuvent faire craquer les pièces en plastique.

Nettoyage de l'intérieur

- Ne versez pas d'eau directement sur le réfrigérateur.
- Pour nettoyer l'intérieur, n'utilisez pas de détergent chimique (alcalin), de cire, d'essence, d'alcool, de benzène, de diluant, d'eau chaude (bouillante), de récureur, etc.. Pour nettoyer les portes et l'armoire, éviter les solvants, les produits abrasifs, les nettoyeurs au pistolet, etc.
- Utilisez plutôt un chiffon doux imprégné de liquide vaisselle et nettoyez à l'eau puis séchez avec un chiffon doux.

Après le nettoyage

- Consultez ce qui suit après le nettoyage. En cas de problème, appelez le service après vente de votre magasin d'achat.
- Le cordon d'alimentation est-il dénudé ?
- La fiche est-elle exceptionnellement chaude ?
- L'avez-vous fermement branchée dans la prise ?

Rouleaux avant et arrière

- Lors du nettoyage du sol sous le réfrigérateur ou derrière, raccourcissez les pieds à hauteur réglable jusqu'à ce que les rouleaux avant touchent suffisamment le sol et déplacez le réfrigérateur.
- Après le nettoyage, nivelez le réfrigérateur en faisant tourner les pieds.

BAC D'ÉVAPORATION

Nouveau système d'évaporation, inutile de nettoyer pour une utilisation ordinaire. S'il faut le nettoyer en raison d'une odeur forte au milieu de l'été, consultez les instructions qui suivent.

- 1) Débranchez le réfrigérateur.
- 2) Dévissez le couvercle en dessous du dos du réfrigérateur et nettoyez le plateau.
- 3) Après avoir nettoyé le plateau, vissez le couvercle et vérifiez si tout va bien.

*Pendant le nettoyage, veillez à ne pas vous blesser avec les conduits chauds, le compresseur, etc. et à ne pas casser des pièces du système

Conseils utiles

En cas de panne de courant

- Ce n'est pas un problème de stocker les aliments pendant 2 à 3 heures, même au milieu de l'été, à condition de ne pas ouvrir et fermer les portes
- En cas de panne de courant prévue, ne stockez pas plus d'aliments et faites autant de glace que possible pour la placer sur l'étagère supérieure du compartiment du réfrigérateur. L'intérieur sera ainsi maintenu froid.

Lors d'un arrêt pendant une période prolongée

- Nettoyez l'intérieur et laissez les portes ouvertes pendant 2 à 3 jours pour empêcher le développement de moisissures ou une saturation d'odeurs.

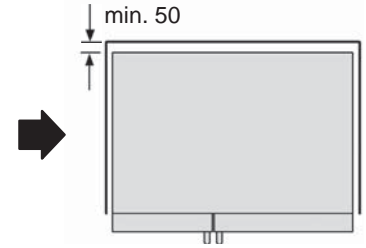
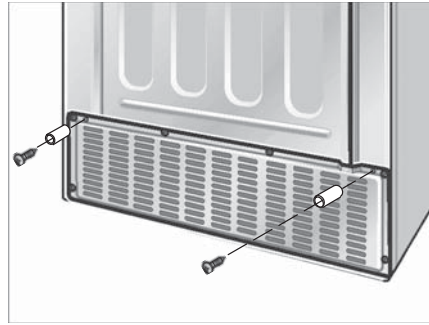

de Abstandshalter montieren

Befestigen Sie die beiliegenden Abstandshalter mit den Schrauben an den dafür vorgesehenen Öffnungen auf der Geräterückseite. Dadurch wird der Mindestabstand zur Wand eingehalten und die Entlüftung ist gewährleistet.

en Spacer installation

Use the screws to attach the spacers provided to the relevant openings at the rear of the appliance. This will maintain a minimum distance from the wall, therefore providing adequate ventilation.

fr Montage des entretoises

Fixez les entretoises fournies avec les vis, au niveau des orifices prévus à cet effet au dos de l'appareil. Ainsi, la distance minimale par rapport au mur est respectée et l'évacuation de l'air est assurée.

it Montaggio dei distanziatori

Con le viti fissare i distanziatori forniti in dotazione nelle apposite aperture situate sul lato posteriore dell'apparecchio. In questo modo viene mantenuta la distanza minima dalla parete e viene garantita l'aerazione.

nl Afstandhouders monteren

Bevestig de bijgevoegde afstandhouders met de schroeven in de daarvoor bestemde openingen aan de achterzijde van het apparaat. Hierdoor wordt de minimale afstand tot de wand en de ventilatie gewaarborgd.

da Montage af afstandsholdere

Fastgør de leverede afstandsholdere i de dertil beregnede åbninger på apparatets bagside ved hjælp af skruerne. Derved overholdes minimumafstanden til væggen, og der sikres tilstrækkelig ventilation.

no Montere avstandsholder

Fest de medfølgende avstandsholderne med skruene til åpningene som er beregnet på dette på baksiden av apparatet. Dermed overholdes minsteavstanden til veggen og ventilasjon sikres.

sv Montera avståndshållare

Fäst medföljande avståndshållare med skruvar i därför avsedda öppningar på apparatens baksida. Därigenom hålls minsta föreskrivna avstånd till väggen och tillfredsställande ventilation garanteras.

fi Välikkeiden asentaminen

Kiinnitä mukana toimitetut välikkeet ruuveilla tätä tarkoitusta oleviin aukkoihin laitteen takaosassa. Tällöin pidetään vähimmäisetäisyys seinään ja taataan tarvittava ilmankierto.

es Montar los distanciadores

Fijar los distanciadores suministrados mediante los tornillos en las aperturas indicadas situadas en el lateral del aparato. De esa forma, se mantendrá la distancia mínima hasta la pared, garantizando así la ventilación.

pt Montar os distanciadores

Com os parafusos, fixe os distanciadores fornecidos às aberturas previstas para o efeito, que se encontram na parte traseira do aparelho. Deste modo, a distância mínima em relação à parede é mantida e a ventilação garantida.

el Συναρμολόγηση των αποστατών

Στερεώστε τους συννημένους αποστάτες με τις βίδες στα προβλεπόμενα για το σκοπό αυτό ανοίγματα στην πίσω πλευρά της συσκευής. Έτσι διατηρείται η ελάχιστη απόσταση από τον τοίχο και εξασφαλίζεται ο εξαερισμός.

tr Mesafe tutucuların montajı

Cihazla birlikte gönderilen mesafe tutucuları, civatalarla cihazın arka tarafında bunlar için öngörülmüş deliklere sabitleyiniz. Bu sayede duvara olan asgari mesafe korunmuş ve hava tahliyesi sağlanmış olur.

FICHE PRODUIT

- Marque : DAEWOO ELECTRONICS
- Modèle : FN-29..
- Type de produit : Réfrigérateur-congélateur
- Classe énergétique : A+
- Consommation d'énergie de 245 kWh par an, calculée sur la base du résultat obtenu pour 24 heures dans des conditions d'essai normalisées. La consommation d'énergie réelle dépend des conditions d'utilisation et de l'emplacement de l'appareil.
- Volume total net : 240 L (Réfrigérateur 176 L · Congélateur 64 L avec 4 étoiles)
- Réfrigérateur et congélateur sans givre (froid ventilé total)
- La durée de montée en température : Autonomie de 14.3 h
- Pouvoir de congélation : 4.6 kg/24h
- Classe climatique: SN-T . Cet appareil est conçu pour être utilisé à une température ambiante comprise entre 10 °C et 43 °C.
- Émissions acoustiques dans l'air : 42 dB(A)



Conditions Générales de la Garantie

Code de la consommation (Partie Législative)

Indépendamment de la garantie ainsi consentie, le vendeur reste tenu des défauts de conformité du bien au contrat et des vices rédhibitoires dans les conditions prévues aux articles 1641 à 1649 du code civil.

Article L211-4 : Le vendeur est tenu de livrer un bien conforme au contrat et répond des défauts de conformité existant lors de la délivrance. Il répond également des défauts de conformité résultant de l'emballage, des instructions de montage ou de l'installation lorsque celle-ci a été mise à sa charge par le contrat ou a été réalisée sous sa responsabilité.

Article L211-5 : Pour être conforme au contrat, le bien doit :

1° Être propre à l'usage habituellement attendu d'un bien semblable et, le cas échéant :

- correspondre à la description donnée par le vendeur et posséder les qualités que celui-ci a présentées à l'acheteur sous forme d'échantillon ou de modèle ;
- présenter les qualités qu'un acheteur peut légitimement attendre eu égard aux déclarations publiques faites par le vendeur, par le producteur ou par son représentant, notamment dans la publicité ou l'étiquetage ;

2° Ou présenter les caractéristiques définies d'un commun accord par les parties ou être propre à tout usage spécial recherché par l'acheteur, porté à la connaissance du vendeur et que ce dernier a accepté.

Article L211-12 : L'action résultant du défaut de conformité se prescrit par deux ans à compter de la délivrance du bien.

Code civil

Article 1641 : Le vendeur est tenu de la garantie à raison des défauts cachés de la chose vendue qui la rendent impropre à l'usage auquel on la destine, ou qui diminuent tellement cet usage, que l'acheteur ne l'aurait pas acquise, ou n'en aurait donné qu'un moindre prix, s'il les avait connus.

Article 1648 : L'action résultant des vices rédhibitoires doit être intentée par l'acquéreur dans un délai de deux ans à compter de la découverte du vice. Dans le cas prévu par l'article 1642-1, l'action doit être introduite, à peine de forclusion, dans l'année qui suit la date à laquelle le vendeur peut être déchargé des vices apparents.

GARANTIE CONTRACTUELLE

GARANTIE REPARATIONS

Date d'effet et durée de la garantie réparations : date figurant sur votre facture.

Objet de la garantie réparations :

1° Panne d'origine interne

Cette garantie réparations, RESERVEE AUX PARTICULIERS, couvre la réparation de votre appareil (repris sur le bon de commande) à la suite d'une **panne d'origine interne** (électrique, électronique, mécanique) affectant son bon fonctionnement, selon les modalités ci-après et sous réserve des exclusions définies au chapitre VI du présent document.

Art.1 – La garantie prend effet sous réserve de fourniture par DAEWOO Electronics du produit. DAEWOO Electronics ne prend pas en charge les produits non vendus par ses soins ou vendus avec la remise de « rachat de la garantie » : « Ex-Work ». Le numéro de série justifiant l'origine. Il appartient au vendeur d'informer ses clients par l'affichage clairement visible dans les points de ventes.

Compte tenue de l'évolution technologique de nos produits, la prise en charge sous garantie ne pourra excéder 27 mois à compter de la date de fabrication du produit.

Art.2 – SONT COUVERTS : le remplacement des pièces défectueuses, la main-d'œuvre afférente, les frais de déplacement (pour les appareils gros électroménager et les téléviseurs de plus de 37 pouces (95 cm), sur une zone de 30 km autour de la station technique la plus proche. Au delà, les frais kilométriques sont facturés (au tarif en vigueur). Pour bénéficier de la garantie, les appareils portables doivent être déposés au service après-vente désigné par le magasin.

Art.3 – Lorsque le coût de remise en état est supérieur à la valeur vénale de l'appareil au jour du sinistre ou que la réparation s'avère impossible, le client sera indemnisé dans la limite d'une valeur vénale déterminée en déduisant de la valeur d'achat initiale (prix payé remise déduite) 2% de vétusté par mois, à compter de la date d'enlèvement ou de la livraison.

2° Dommages d'origine externe

A compter de la date d'achat ou de livraison de votre appareil, la garantie réparations couvre également votre appareil (repris sur le bon de commande) contre les **dommages d'origine externe (***)** suivants : incendie, explosion, chute directe de la foudre, dégâts des eaux (provenant de fuites des conduites et appareils à effet d'eau, ainsi que les infiltrations accidentelles au travers des toitures), vol par effraction au domicile principal de l'acquéreur.

La garantie ne peut est étendue aux dommages consécutifs aux effets de catastrophes naturelles conformément aux dispositions des articles L.125.1 à L125.6 du Code des Assurances.

3° VALIDITE GARANTIE DAEWOO Electronics

L'application des conditions générales de la Garantie est subordonnée à la présentation du présent document et du bon de commande s'y référant à chaque intervention ou de la facture originale de vente.

En aucun cas, il ne peut être raturé ou surchargé. Toute réparation devra, obligatoirement, être effectuée par les services techniques autorisés.

Le numéro de série et la plaque d'identification du marquage CE ne doivent être ni enlevés, ni modifiés. Pour les appareils pourvus de mémoire de stockage (disque dur, mémoire interne...), une sauvegarde doit être réalisée, DAEWOO Electronics ou son prestataire agréé ne peut être tenu responsable de la perte ou destruction partielle ou totale des données.

Le présent contrat ne s'applique qu'aux appareils de la marque DAEWOO, vendus par DAEWOO Electronics France (le contrôle du N° de série justifiant l'origine du produit) et donnant lieu à intervention sur le territoire de France métropolitaine.

La garantie ne s'applique qu'à la condition que l'appareil vendu soit utilisé à **TITRE PRIVATIF (NON COLLECTIF OU PROFESSIONNEL)** et conformément à l'usage pour lequel il a été conçu. Le contrat ne donne droit à aucune indemnité en espèces ou nature.

La garantie n'est en aucun cessible.

Prolongation de garantie : En cas de panne, au delà de 14 jours d'immobilisation pour réparation, la garantie, objet du présent contrat, est automatiquement prolongée de la durée d'immobilisation de votre appareil (sur présentation des pièces justificatives).

4° LA GARANTIE CONTRACTUELLE NE COUVRE PAS

- Les TV et caméscope d'exposition (dans le cadre de la garantie réparations)
- les appareils dont la garantie contractuelle est inférieure à 12 mois (dans le cadre de la garantie réparations)
- les coups, chocs, casse, chutes, éraflures, avaries occultes ou tout dommage d'ordre esthétique n'entravant pas le bon fonctionnement de l'appareil,
- les frais et dommages résultant d'utilisation d'énergie, d'emploi ou installation non conforme aux prescriptions du constructeur, ainsi que toutes les précautions indiquées dans le manuel utilisateur,
- les dommages esthétiques causés aux parties extérieures de l'appareil ne nuisant pas au bon fonctionnement du matériel tels que les rayures, les écaillures, les égratignures...
- les dommages liés à des réparations réalisées par des tiers non agréés,
- les dommages liés à l'oxydation,
- la faute intentionnelle ou dolosive et la négligence manifeste de tous utilisateurs du matériel garanti
- les dommages résultant d'une utilisation **professionnelle** ou **collective**, de l'utilisation des périphériques, d'accessoires ou de consommables inadaptés,
- les frais et dommages résultant d'une utilisation nuisible à la bonne conservation de l'appareil ou d'une faute intentionnelle ou d'une négligence ou consécutifs à un mauvais entretien, la corrosion,
- le contenu des appareils (denrées alimentaires, vaisselle, vêtements, fichiers, dossiers, films, support d'enregistrement, batteries, divers « consommables »...), leurs accessoires (câbles, flexibles, ...) et leur environnement,
- les têtes de lecture, têtes magnétiques, lampes et ampoules notamment pour les téléprojecteurs et les vidéo-projecteurs,
- les dommages survenus lors de l'installation ou du montage de l'appareil garanti ou engageant la responsabilité d'un tiers,
- les frais de nettoyage et d'entretien,
- la perte, le vol sans effraction des moyens de fermeture de la résidence principale, le vol commis en dehors de la résidence principale,
- **LE NON-RESPECT PAR L'ACHETEUR D'UN SEUL DES TERMES DU PRESENT CONTRAT.**