

# Notice d'utilisation et installation

 **Hotpoint**  
**ARISTON**

**F**

**Français, 1**

**NL**

**Nederlands, 19** Ελληνικά, 37

**GR**

**PL**

**Polski, 55**

**UA**

**Українська, 73**

## FTCD 87B

**La première fois que vous allumez votre sèche-linge, vous devez choisir la langue.  
Voir page 8**

## SÈCHE-LINGE

! Conservez cette notice d'utilisation et d'installation à portée de main de manière à pouvoir vous y référer si nécessaire. Emmenez-la avec vous si vous déménagez, et, si vous vendez cet appareil ou que vous le donnez à un tiers, faites en sorte que cette notice accompagne le sèche-linge de manière à ce que le nouveau propriétaire soit informé des avertissements et suggestions concernant le fonctionnement de ce sèche-linge.

! Lisez attentivement ce mode d'emploi; les pages suivantes contiennent des informations importantes concernant l'installation et des suggestions relatives au fonctionnement de cet appareil.



Ce symbole vous rappelle de lire le livret d'instructions.

## Table des Matières

### Installation, 2

Où installer votre sèche-linge  
Ventilation  
Vidange de l'eau  
Connexions électriques  
Avant de commencer à utiliser votre sèche-linge

### Avertissements, 3-4

Sécurité Générale  
Pour minimiser les risques d'incendie

### Entretien et Nettoyage, 5-6

Éteindre l'électricité  
Nettoyer le filtre après chaque cycle  
Videz le réservoir d'eau après chaque cycle  
Nettoyage du groupe condenseur  
Vérifier le tambour après chaque cycle  
Nettoyer le sèche-linge

### Description du sèche-linge, 7

Caractéristiques  
Panneau de commandes

### L'affichage, 8-10

### Démarrage et programmes, 10-14

Choisir un programme  
Tableau des programmes  
Les commandes

### Linge, 15

Trier votre linge  
Étiquettes d'entretien  
Temps de séchage

### Que faire en cas de panne, 16

### Service Après-vente, 17

Pièces de Rechange  
Recyclage et enlèvement

### Données relatives au produit, 18

# Installation

F

## Où installer votre sèche-linge

- Placez votre sèche-linge à une certaine distance des cuisinières, fourneaux, radiateurs, ou plaques de cuisson à gaz, car les flammes peuvent endommager cet appareil.

minimale espace 10mm

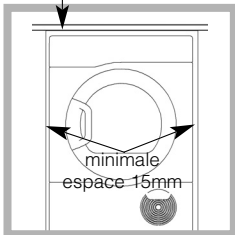

- Si vous installez cet appareil sous un plan de travail, faites en sorte de laisser un espace de 10 mm entre le dessus de l'appareil et tout autre objet sur ou au-dessus de la machine, et un

espace de 15 mm entre les côtés et les éléments d'ameublement ou les murs latéraux. Ceci a pour objectif d'assurer une ventilation convenable.

La surface arrière de l'appareil doit être placée contre un mur.

## Ventilation

Lorsque le sèche-linge est en marche, une aération adéquate est nécessaire. Faites en sorte d'installer votre sèche-linge dans un environnement qui n'est pas humide et qui est doté d'une bonne circulation d'air dans toute la pièce. La circulation d'air autour du sèche linge est essentielle pour condenser l'eau produite au cours du lavage, le sèche linge ne fonctionnera pas efficacement dans un espace clos ou dans un placard.

! Si l'on utilise le sèche linge dans une pièce froide ou petite, on rencontrera un certain degré de condensation.

! Nous vous déconseillons d'installer votre sèche-linge dans un placard. En revanche, le sèche-linge ne doit en aucun cas être placé derrière une porte fermant à clé, une porte coulissante ou une porte montée sur des gonds du côté opposé à la porte de chargement du sèche-linge.

## Vidange de l'eau

Si votre sèche-linge est installé à proximité d'une évacuation, l'eau peut être vidangée dans ce tuyau. Cela évite de vider le réservoir d'eau. Si vous installez le sèche-linge au-dessus ou à côté d'un lave-linge, il pourra partager la même vidange. La hauteur de la vidange doit être inférieure à 1 m en partant du bas du sèche-linge.

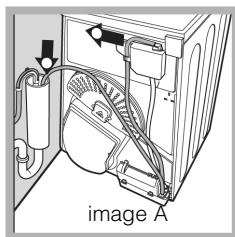

Repérez la position du tuyau, illustrée sur l'image A. Retirez le tuyau.

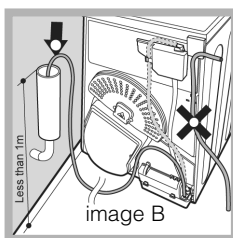

Puis fixez un tuyau suffisamment long selon la position illustrée sur l'image B.

! Assurez-vous que le tuyau n'est pas écrasé ou plié une fois le sèche-linge placé dans sa position définitive.

## Connexions électriques

Assurez-vous des points suivants avant de brancher la fiche de l'appareil dans la prise de courant:

- Assurez-vous que vos mains sont sèches.
- La prise de courant doit être reliée à la terre.
- La prise de courant doit pouvoir supporter la puissance maximale de la machine, qui est indiquée sur la plaque signalétique de l'appareil (*voir la Description du Sèche-linge*).
- La tension électrique doit appartenir à la gamme de valeurs indiquée sur la plaque signalétique de l'appareil (*voir la Description du Sèche-linge*).
- La prise de courant doit être compatible avec la fiche du sèche-linge. Si ce n'est pas le cas, remplacez la fiche ou la prise de courant.

! Le sèche-linge ne doit pas être utilisé à l'extérieur, même si l'espace en question est abrité. Cela peut être dangereux si l'appareil est exposé à la pluie ou à des orages.

! Une fois installés, le cordon d'alimentation et la fiche du sèche-linge doivent être d'accès facile.

! N'utilisez pas de rallonges.

! Le cordon d'alimentation ne doit pas être courbé ou écrasé.

! Le câble électrique doit être contrôlé périodiquement. Si le câble est endommagé, il faut le faire remplacer par le fabricant, par son service après-vente ou par tout autre personnel qualifié afin d'éviter tout risque de danger. Des cordons d'alimentation neufs ou plus longs sont fournis par les revendeurs agréés contre un supplément.

! Le fabricant rejette toute responsabilité en cas de non-respect de toutes ou partie de ces règles.

! En cas de doute au sujet des points précédents, consultez un electricien qualifié.

## Avant de commencer à utiliser votre sèche-linge

Une fois que vous avez installé votre sèche-linge, et avant de l'utiliser, nettoyez l'intérieur du tambour pour retirer les poussières qui pourraient s'y être accumulées durant le transport.

## Capacités maximales de chargement

Fibres naturelles : 8 kg

! Cet appareil a été conçu et construit conformément à des normes de sécurité internationales.

Ces avertissements sont donnés pour des raisons de sécurité et doivent être suivis attentivement.

## Sécurité Générale

- Ce sèche-linge peut être utilisé par des personnes (notamment des enfants de plus de 8 ans) présentant des capacités physiques, motrices ou mentales réduites, ou manquant d'expérience et de connaissances, si elles sont placées sous surveillance ou ont reçu les instructions nécessaires à l'utilisation de l'appareil de la part d'une personne responsable de leur sécurité.
- Ce sèche-linge a été conçu pour un usage domestique, et non professionnel.
- Ne touchez pas cet appareil lorsque vous êtes pieds nus ou avec des mains ou des pieds humides.
- Débranchez cette machine en tirant sur la fiche et non sur le cordon.
- Après avoir utilisé ce sèche-linge, éteignez-le et débranchez-le. Tenez la porte fermée pour assurer que les enfants ne jouent pas avec.
- Surveillez les enfants de façon à ne pas les laisser jouer avec le sèche-linge.
- Le nettoyage et l'entretien ne doivent pas être effectués par des enfants non surveillés.
- Les enfants de moins de 3 ans doivent être tenus à bonne distance du sèche-linge s'ils ne sont pas sous surveillance constante.
- Cet appareil doit être installé correctement et avoir une ventilation convenable. L'arrivée d'air sur le devant du sèche-linge ne doit jamais être obstruée (*voir Installation*).
- N'utilisez jamais le sèche-linge sur de la moquette où la hauteur des poils empêcherait l'air d'entrer dans le sèche-linge à partir de la base.
- Vérifiez que le sèche-linge est bien vide avant de le charger.
-  L'arrière du sèche-linge peut devenir très chaud. Ne le touchez jamais en cours d'utilisation.
- N'utilisez pas le sèche-linge si le filtre, le réservoir d'eau et le condenseur ne sont pas bien en place (*voir Entretien*).
- Ne surchargez pas le sèche-linge (*voir Linge* pour les charges maximales).
- Ne chargez pas d'articles qui dégouttent d'eau.
- Vérifiez avec soin toutes les instructions sur les étiquettes des vêtements (*voir Linge*).
- Ne séchez pas d'articles de grande taille, très volumineux.
- Ne séchez pas de fibres acryliques à hautes températures.
- N'éteignez pas le sèche-linge s'il contient encore des articles chauds.
- Nettoyez le filtre après chaque utilisation (*voir Entretien*).
- Videz le réservoir d'eau après chaque utilisation (*voir Entretien*).
- Nettoyez le groupe condenseur à intervalles réguliers (*voir Entretien*).
- Ne laissez pas s'accumuler de peluches autour du sèche-linge.
- Ne montez jamais sur le sèche-linge. Cela pourrait l'endommager.
- Respectez toujours les normes et exigences électriques (*voir Installation*).
- Achetez toujours des pièces de rechange et accessoires d'origine (*voir Service Après-vente*).

# Avertissements

F

## **Vous devez observer les consignes suivantes pour réduire tout risque d'incendie dans votre sèche-linge :**

- Ne séchez que des articles qui ont été lavés avec de l'eau et un détergent, rincés et essorés. Le fait de sécher des articles qui N'ONT PAS été lavés avec de l'eau constitue un danger d'incendie.
- Ne séchez pas des vêtements qui ont été traités avec des produits chimiques.
- Ne placez pas d'articles tachés ou imbibés d'huile végétale ou de cuisson, ils risqueraient de provoquer un incendie. Les articles contenant de l'huile peuvent prendre feu spontanément, particulièrement lorsqu'ils sont exposés à des sources de chaleur comme un sèche-linge. En chauffant, les articles provoquent une réaction d'oxydation avec l'huile générant alors de la chaleur. Si la chaleur ainsi générée ne peut pas être évacuée, les articles peuvent devenir suffisamment chauds pour prendre feu. Le fait d'empiler, de superposer ou de stocker des articles contenant de l'huile peut empêcher la chaleur d'être évacuée et donc provoquer un incendie.  
Si vous ne pouvez pas faire autrement que de placer des articles contenant de l'huile végétale ou de l'huile de cuisson ou ayant été en contact avec des produits coiffants dans le sèche-linge, il convient de les laver au préalable à l'aide d'une dose supplémentaire de détergent. Cette précaution minimise, sans toutefois l'éliminer, le risque d'incendie. Les articles ne doivent pas être retirés du sèche-linge et empilés ou superposés lorsqu'ils sont chauds.
- Ne placez pas d'articles ayant été préalablement nettoyés ou lavés, imbibés ou tachés avec du pétrole/de l'essence, des solvants de nettoyage à sec ou d'autres substances inflammables ou explosives. Les substances hautement inflammables couramment utilisées dans l'environnement domestique sont notamment l'huile de cuisson, l'acétone, l'alcool dénaturé, la kérosène, les détachants, la térébenthine, les cires et les produits permettant d'éliminer la cire. Assurez-vous que ces articles ont été lavés à l'eau chaude à l'aide d'une dose supplémentaire de détergent avant de les mettre à sécher dans le sèche-linge.
- Ne placez pas d'articles contenant du caoutchouc mousse (également connu sous l'appellation mousse de latex) ou des matériaux similaires renfermant du caoutchouc dans le sèche-linge. Les matériaux contenant du caoutchouc mousse peuvent, lorsqu'ils sont chauffés, s'enflammer par combustion spontanée.
- Les produits assouplissants ou les produits similaires ne doivent pas être utilisés dans un sèche-linge en vue d'éliminer les effets de l'électricité statique sauf si leur emploi est spécifiquement recommandé par le fabricant du produit assouplissant.
- Ne placez pas de sous-vêtements contenant des renforts en métal comme les soutiens-gorge à armature dans le sèche-linge. Si les renforts en métal venaient à se détacher pendant le séchage, ils pourraient endommager le sèche-linge.
- Ne placez pas d'articles en caoutchouc ou en plastique dans le sèche-linge, comme des bonnets de douche ou des couvertures étanches pour bébé, des articles en polyéthylène ou en papier.
- Ne placez pas d'articles contenant des pièces de caoutchouc plaquées, des vêtements présentant des pièces en mousse de caoutchouc, des oreillers, des bottes en caoutchouc et des tennis recouvertes de caoutchouc dans le sèche-linge.
- Enlever tous les objets des poches, notamment les briquets et les allumettes.

**! AVERTISSEMENT :** N'arrêtez pas le sèche-linge avant la fin du cycle de séchage si vous n'avez pas la possibilité de retirer rapidement tous les articles et de les étendre pour évacuer la chaleur.

## Éteignez l'électricité

! Débranchez votre sèche-linge lorsque vous ne l'utilisez pas, lorsque vous le nettoyez et durant toutes les opérations d'entretien.

## Nettoyez le filtre après chaque cycle

Le filtre est une pièce importante de votre sèche-linge: il accumule des peluches qui se forment durant le séchage.

Fois le séchage terminé, nettoyez le filtre en le rinçant sous l'eau courante ou avec votre aspirateur.

Si le filtre devient bloqué, le flux d'air à l'intérieur du sèche-linge est sérieusement compromis : les temps de séchage sont allongés et vous consommez davantage d'énergie. Cela peut aussi endommager votre sèche-linge.

Le filtre se trouve devant la garniture du sèche-linge (*voir schéma en page suivante*).

Pour retirer le filtre :

1. Tirez la poignée en plastique du filtre vers le haut.
2. Ouvrez le filtre et nettoyez les peluches qui se seraient déposées au fond.
3. Repositionnez-le correctement. Assurez-vous que le filtre soit bien inséré à fond dans la garniture du sèche-linge.
4. Retirez toutes les peluches qui se sont accumulées sur l'intérieur de la porte et autour du joint de la porte.

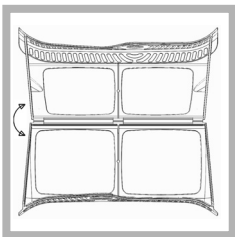

! N'utilisez pas le sèche-linge sans avoir remis le filtre en place.

## Videz le réservoir d'eau après chaque cycle

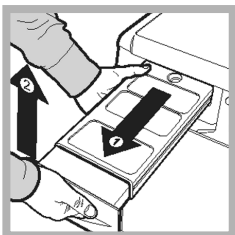

Tirez le réservoir pour l'extraire du sèche-linge et retirez le petit capot ou le grand capot, videz-le dans un évier ou autre, pour en éliminer le contenu. Remettez en place le capot et remettez le réservoir bien en place.

! Toujours vérifier et vider le récipient avant de commencer un nouveau programme de séchage.

! Si le réservoir d'eau n'est pas vidé, les problèmes suivants peuvent se vérifier:

- L'arrêt du chauffage de l'appareil (le linge pourrait donc être encore humide à la fin du cycle de séchage) (*voir Les Commandes*).

### • Amorçage du système de récupération d'eau

Sur un sèche-linge neuf, le réservoir d'eau ne récupérera pas l'eau tant que le système n'aura pas été amorcé... ceci nécessitera 1 ou 2 cycles de séchage. Une fois amorcé, il récupérera l'eau à chaque cycle de séchage.

## Nettoyage du groupe condenseur

Périodiquement (chaque mois) retirez le groupe condenseur et nettoyez toute accumulation de peluche entre les plaques en le rinçant sous le robinet à l'eau froide. Ceci devrait être effectué avec l'eau froide de l'arrière du condenseur.

Pour retirer du groupe condenseur :

1. Débranchez le sèche-linge et ouvrez la porte.
2. Tirez sur le couvercle du condenseur pour l'ouvrir (*voir schéma*). Dégagez les trois loquets en tournant à 90° dans le

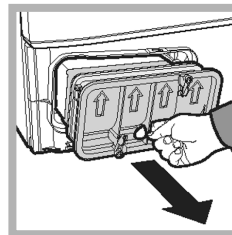

sens anti-horaire puis tirez sur la poignée et retirez-le du sèche-linge.

Nettoyez la surface des joints et remettez le condenseur en place : les flèches doivent être orientées vers le haut. Assurez-vous que les loquets sont bien clipsés.

# Entretien et Nettoyage

F

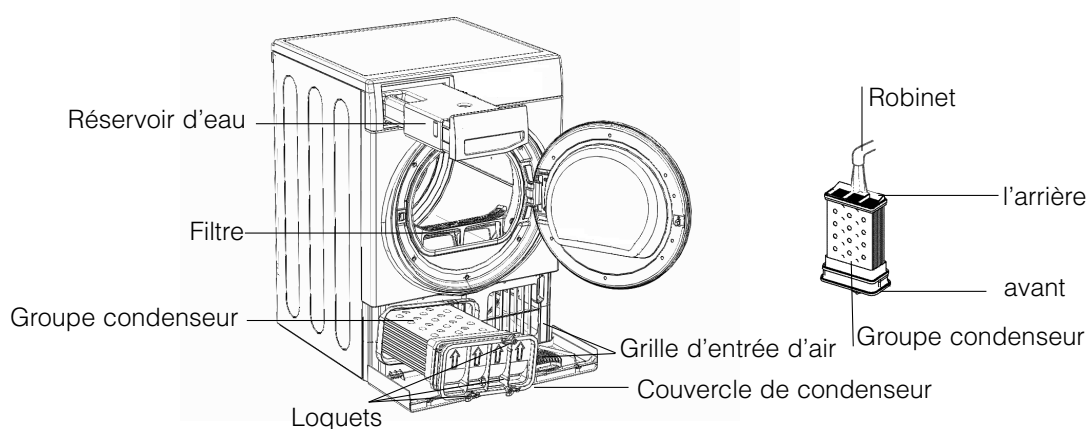

## Vérifiez le tambour après chaque cycle

Tournez le tambour à la main afin de retirer les petits articles (mouchoirs) qui pourraient y avoir été oubliés.

## Nettoyage du tambour

! Pour nettoyer le tambour, ne pas utiliser d'abrasifs, de laine d'acier ni de produits de nettoyage pour acier inoxydable.

Un film coloré peut parfois apparaître à la surface du tambour en acier inoxydable. Il peut être dû à une combinaison de l'eau et/ou des produits de nettoyage (ex. adoucissant textile provenant du lavage). Ce film coloré n'affecte pas la performance du sèche-linge.

## Nettoyage

- Les parties externes en métal ou en plastique et les pièces en caoutchouc peuvent être nettoyées avec un chiffon humide.
  - Périodiquement (tous les 6 mois), aspirez la grille d'entrée d'air de devant, pour retirer toute accumulation de peluche ou poussière. En outre, pour retirer l'accumulation de peluche de l'avant du condenseur et de la zone du filtre, nettoyez occasionnellement avec un aspirateur.
- ! N'utilisez pas de solvants ou d'abrasifs.  
! Faites vérifier régulièrement votre sèche-linge par des techniciens agréés pour assurer une sécurité électrique et mécanique (*voir Service d'Entretien*).

## Conseils rapides

- N'oubliez pas de nettoyer le filtre de la porte et le filtre du condenseur après chaque séchage.
- N'oubliez pas de vider le réservoir d'eau après chaque séchage.

! Vous obtiendrez ainsi, des performances optimales.

## Caractéristiques

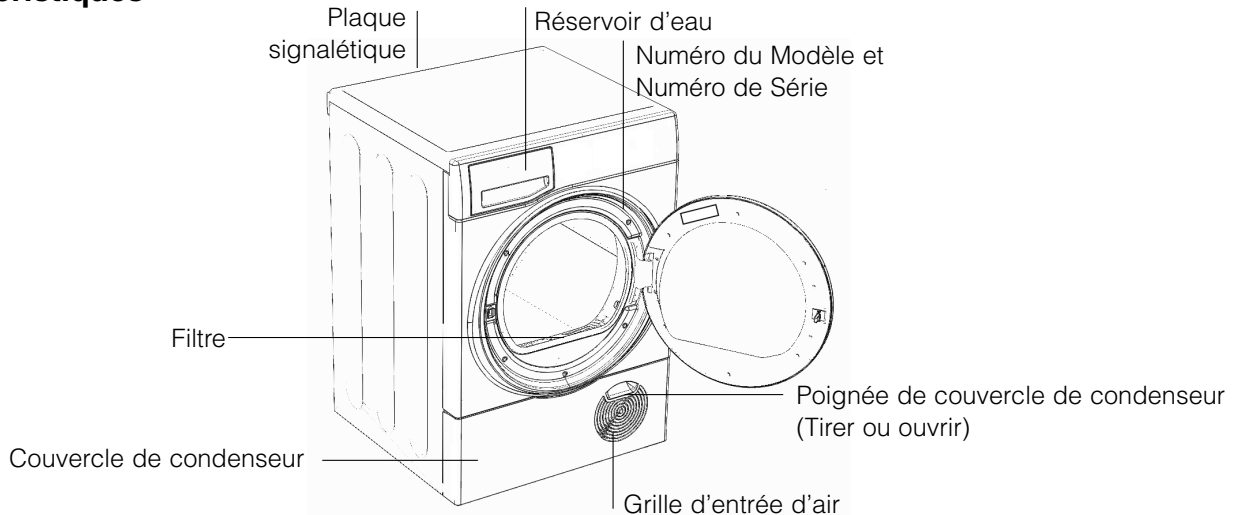

## Panneau de commandes

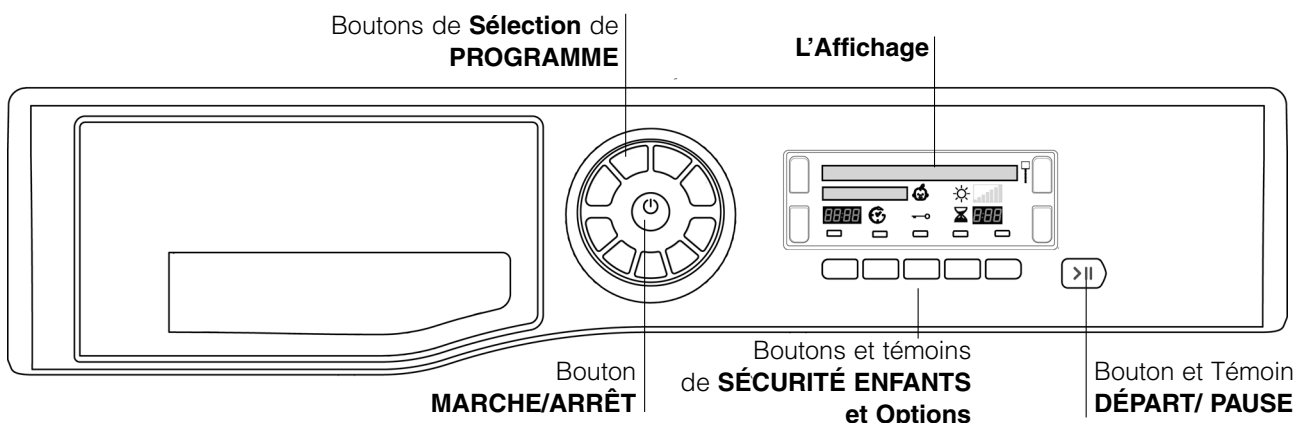

Vous appuyez sur le bouton **MARCHE/ARRÊT**  lorsque le sèche-linge fonctionne : si l'affichage indique **DÉCONNEXION**, le sèche-linge s'arrête. Si l'affichage indique **MAINTENIR APPUYÉ**, maintenez le bouton appuyé et l'affichage indique un compte à rebours : 3, 2, 1 et s'arrête.

Appuyez de nouveau sur le bouton et maintenez-le enfoncé pendant 3 secondes, l'affichage indique rapidement **ALLUMAGE**.

Les boutons de **Sélection de PROGRAMME** permettent de choisir un programme : appuyez sur le bouton correspondant au programme que vous souhaitez sélectionner (voir *Démarrage et Programmes*).

Les boutons/témoins **OPTION** : ces boutons sélectionnent les options disponibles pour votre programme sélectionné (voir *Les Commandes*). Les témoins situés à côté des boutons sur l'affichage s'allument pour indiquer que l'option a été sélectionnée.

Le bouton/témoin **DÉPART/PAUSE**  démarre un programme sélectionné. Quand un programme est en cours, appuyez sur ce bouton en pause le programme. Le sèche-linge émet un bip, **PAUSE** s'affiche et le sèche-linge s'arrête. Le témoin est vert lorsque le programme fonctionne, orange clignotant si le programme a été mis en pause

ou vert clignotant si le sèche-linge est en attente du lancement d'un programme (voir *Démarrage et Programmes*). **Remarque** : ce voyant clignote orange pendant toute la durée du programme Douche Chaleur et pendant la phase Après séchage.

**L'Affichage** fournit des recommandations et des renseignements sur le programme en cours et son avancement (voir page suivante).

Bouton et icône **SÉCURITÉ ENFANTS**  : appuyez sur ce bouton pendant quelques instants après avoir sélectionné votre programme et d'éventuelles options. Ceci empêche toute modification des réglages, l'affichage indique brièvement **BLOQUÉE**. Lorsque cette icône est allumée, les autres boutons ne sont plus actifs. Appuyez sur le bouton et maintenez appuyé pour annuler. L'icône s'éteint. L'affichage indique brièvement **DÉBLOQUÉE**.

**Remarque**: ce sèche-linge, conformément aux nouvelles normes en vigueur dans le domaine de l'économie d'énergie, est équipé d'un système d'extinction automatique (veille) activé après environ 30 minutes d'inutilisation. Appuyez sur le bouton **MARCHE/ARRÊT** et maintenez-le enfoncé jusqu'à ce que l'affichage indique rapidement **ALLUMAGE** et qu'il redémarre.

# Affichage

## Choix de la langue

À la première mise en route de votre sèche-linge, vous allez devoir choisir la langue préférée dans la liste proposée.

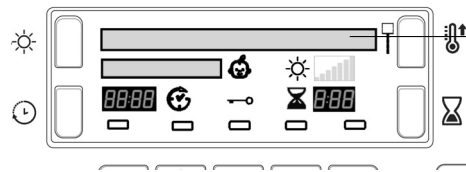

**Pour changer** : la langue actuellement sélectionnée doit clignoter sur la première ligne de l'affichage.

- Appuyez sur le bouton MARCHE/ARRÊT pour éteindre l'affichage puis appuyez simultanément sur les 3 boutons et maintenez-les enfoncés : Niveau de chaleur, Durée de séchage et Niveau de séchage pendant 5 secondes.
- Appuyez sur le bouton de Niveau de chaleur ou sur le bouton de Durée de séchage pour faire défiler la liste vers le haut ou vers le bas.
- Lorsque la langue dont vous avez besoin clignote sur la ligne du haut de l'affichage, appuyez sur le bouton de Niveau de séchage pour valider votre choix.

## Comprendre l'affichage

### Sélection et affichage des programmes

Le programme sélectionné est indiqué sur la première ligne de l'affichage lorsque vous appuyez sur le bouton correspondant.

Ce message reste visible tant que le programme est en cours.

Huit boutons ont une double fonction : appuyez une fois sur le bouton pour accéder à la première fonction et appuyez une nouvelle fois pour accéder à la seconde. Le programme sélectionné s'affiche. Le dernier bouton permet de sélectionner Mon Programme.

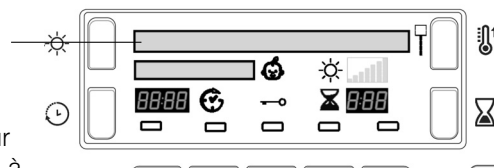

	Première fonction (1 appui)		Deuxième fonction (2 appuis)	
1	COTON STANDARD	◀	CHEMISE COTON	👕
2	LIT & BAIN	🛏️	ANTIALLERGIQUE	🛡️
3	SYNTHÉTIQUES	🔺	CHEMISE SYNTHÉTIQUE	👕
4	JEANS	👖	DUVET	🛏️
5	LAINES	🐑	SOIE	👗
6	DÉLICATS	🧶	BÉBÉ	👶
7	PELUCHES	🧸	DOUCE CHALEUR	👕
8	REPASSAGE FACILE	🧻	RAFRAÎCHISSEMENT	👕
9	MON PROGRAMME <b>M</b> (voir ci-dessus)			

**Mon Programme** : Cuando seleccione el botón de Mon Programme, l'affichage indique le programme que vous avez sélectionné en plaçant la lettre 'M' devant le nom du programme. Exemple : **M COTON STANDARD** (voir Démarrage et Programmes).

### Niveaux de séchage

Lorsque vous sélectionnez un programme automatique qui dispose de différents niveaux de séchage (voir Tableau des programmes).

La deuxième ligne de l'affichage indique le niveau de séchage dont vous avez besoin. Chaque fois que vous appuyez sur le bouton Niveau de séchage ☀️, l'option suivante de la liste ci-après est sélectionnée et s'affiche.

L'affichage indique également 1 à 7 bâtons en fonction du niveau de séchage sélectionné. Ces bâtons s'affichent au fur et à mesure du déroulement du programme.

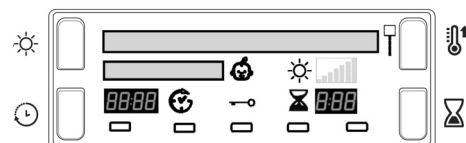

! Certains programmes automatiques ne permettent pas de modifier le niveau de séchage ou ne peuvent pas être associés à toutes les options de niveau de séchage.

HUMIDE	☀️	<input type="checkbox"/>	<b>Linge humide</b> : sèche vos articles pour qu'ils soient prêts à être repassés à l'aide d'une centrale ou d'une presse.
À REPASSER	☀️	<input type="checkbox"/>	<b>Sec pour repassage</b> : sèche vos articles pour qu'ils soient prêts à être repassés à l'aide d'un fer.
DÉLICAT CINT	☀️	<input type="checkbox"/>	<b>Sec pour cintre Plus</b> : sèche vos articles délicats pour qu'ils soient prêts à être mis sur cintre pour finir de sécher.
SUR CINTRE	☀️	<input type="checkbox"/>	<b>Sec pour cintre</b> : sèche vos vêtements pour qu'ils soient prêts à être mis sur cintre pour finir de sécher.
DÉLICAT RANG	☀️	<input type="checkbox"/>	<b>Séchage léger</b> : sèche vos articles délicats pour qu'ils soient prêts à être rangés.
À RANGER	☀️	<input type="checkbox"/>	<b>Sec pour placard (À Ranger)</b> : sèche vos articles pour qu'ils soient prêts à être rangés.
À PORTER	☀️	<input type="checkbox"/>	<b>Sec extra</b> : sèche vos vêtements pour qu'ils soient prêts à être portés.



## Avancement du programme

La deuxième ligne de l'affichage indique l'état du programme au fur et à mesure qu'il avance :

SÉCHAGE	
REFROIDISSEMENT TAMBOUR	
EN CHAUFFE	Programme Douce Chaleur
PRÊT	
FIN DE CYCLE, ANTIFROISSAGE	(si l'option <i>Défroissage</i> est sélectionnée).
FIN DE CYCLE, NETTOYER LE FILTRE ET VIDER LE RÉSERVOIR	

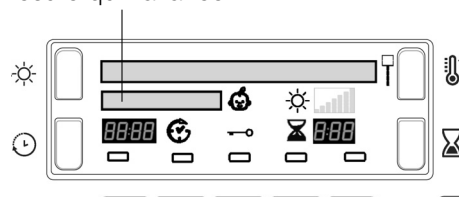

## Séchage minuté ⏰

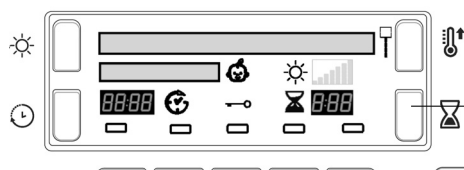

Après avoir sélectionné un programme comportant une option Séchage minuté, appuyez sur le bouton de durée de séchage ⏰ : le temps sélectionné augmente sur l'affichage chaque fois que vous appuyez brièvement sur le bouton (voir *Démarrage et Programmes*).

La durée et le nombre d'options de durée disponibles diminuent chaque fois que vous appuyez sur le bouton en fonction du programme/de la matière sélectionné(e).

L'icône ⏰ Séchage minuté s'affiche à côté du temps.

Le temps sélectionné reste affiché après le départ du programme mais peut être modifié à tout moment, si vous le souhaitez.

## Départ différé et Temps restant

Certains programmes peuvent avoir un départ différé (voir *Démarrage et Programmes*). Appuyez sur le bouton Départ différé ⌚, l'icône se met à clignoter.

Chaque pression sur le bouton Départ différé ⌚ avance le départ différé d'une heure, de : **1h** à **24h**, puis **OFF** avant d'annuler le départ différé après deux secondes.

Le retard s'affiche à côté du bouton Départ différé.

L'affichage décompte les minutes avant le départ une fois que l'on a appuyé sur le bouton Départ/Pause >||.

La deuxième ligne de l'affichage indique **DÉMARRE DANS**

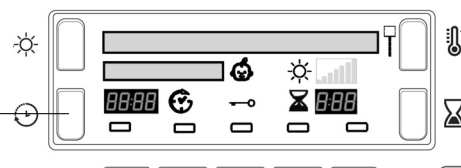

Vous pouvez modifier ou annuler le retard sélectionné à tout moment, si vous le souhaitez.

Après avoir appuyé sur le bouton Départ/Pause, le Retard ou le Temps restant s'affiche en heures et minutes et un compte à rebours s'effectue par minute.

## Temps restant

Quand la durée d'attente s'est écoulée et si aucun retard n'est sélectionné, pour tous les programmes, cette partie de l'affiche indique :

- la durée restante estimée avant la fin du programme, pour les programmes automatiques

- la durée restante effective pour un programme temporisé

Quand un programme temporisé est sélectionné, la durée affichée pendant le cycle correspond au temps effectif restant.

Quand un programme Automatique est sélectionné, la durée affichée correspond à une estimation de la durée restante. Quand un programme est sélectionné, l'Affichage indique la durée nécessaire au séchage d'une charge pleine. Le temps restant est contrôlé constamment pendant le cycle de séchage et est modifié au fur et à mesure pour afficher l'estimation la plus précise possible.

Les deux points séparant les heures et les minutes, sur l'Affichage, clignotent. Ceci signifie que la durée est décomptée.

# Affichage

F

## Recommandations

La deuxième ligne de l'affichage fournit également des recommandations et des rappels : (les rappels interviennent en fin de programme)

### FIN DE CYCLE, NETTOYER LE FILTRE ET VIDER LE RÉSERVOIR

- Rappel : vous devez vider le réservoir d'eau et nettoyer le filtre chaque fois que vous utilisez le sèche-linge (*voir Entretien*).

### VIDER LE RÉSERVOIR

- Indique que le réservoir d'eau est plein. Après avoir remis en place le réservoir vidé, il faut quelques secondes avant que le message ne disparaisse; le sèche-linge doit fonctionner pour que ceci se produise (*voir Les Commandes*).

**Remarque:** Si le réservoir d'eau se remplit et que ce message s'affiche, le chauffage est désactivé et vos vêtements ne sèchent pas.

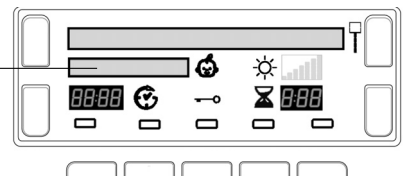

### NETTOYER LE CONDENSEUR, LE FILTRE ET VIDER LE RÉSERVOIR

- Ce message indique que vous devez nettoyer le condenseur (*voir Entretien*) et il interviendra à intervalles dépendant selon la fréquence d'utilisation du sèche-linge. À la fin du programme suivant, le message disparaît. Vous devez également nettoyer le filtre.

### ACTION ANTIALLERGIQUE NON GARANTIE, NETTOYER LE FILTRE

- Ce message apparaît au cours du programme Antiallergique et indique que le filtre doit être nettoyé pour terminer complètement le cycle antiallergique (*voir Entretien*).

## Démarrage et Programmes

### Choisir un programme

1. Branchez la fiche du sèche-linge dans la prise électrique.
2. Triez votre linge en fonction du type de textiles (*voir Linge*).
3. Ouvrez la porte et en assurant-vous que le filtre soit propre et en place et le réservoir d'eau est vide et en place (*voir Entretien*).
4. Chargez la machine et assurez-vous que des articles ne bloquent pas le joint de la porte. Fermez la porte.
5. Si l'affichage n'est pas allumé : appuyez sur le bouton MARCHÉ/ARRÊT .
6. Appuyez sur le bouton de sélection de programme qui correspond au type de tissu que l'on sèche ; après avoir vérifié le Tableau des Programmes (*voir Programmes*) ainsi que les indications pour chaque type de tissu (*voir Linge*).
  - Si vous avez appuyé sur le bouton M ; les étapes 7 et 8 ne sont pas nécessaires (*voir ci-dessous*).
7. Choisissez l'option Durée de séchage ou Intensité de séchage.
  - Pour l'option Durée de séchage, appuyez sur le bouton Durée de séchage et relâchez-le jusqu'à faire apparaître la durée de séchage souhaitée, ou...
  - Pour sélectionner les paramètres de séchage proposés par défaut, appuyez sur le bouton Intensité de séchage et relâchez-le jusqu'à faire apparaître l'intensité souhaitée.

! Reportez-vous au tableau des programmes pour plus de précisions : possibilité de sélectionner les Niveaux de séchage, le Séchage minuté et les Options.
8. Réglez le départ différé de temporisation et d'autres options si nécessaire (*voir Affichage*).
9. Appuyez sur le bouton Départ/Pause  pour commencer. L'affichage indiquera le temps qu'il reste jusqu'à la fin.

Au cours d'un programme de séchage, vous pouvez vérifier votre linge et sortir les articles qui sont secs pendant que les autres continuent à sécher. Lorsque vous refermez la porte, appuyez sur le bouton Départ/Pause  afin de continuer le séchage.
10. Pendant les quelques dernières minutes des programmes de séchage, avant de terminer le programme, celui-ci entre dans la phase finale de REFROIDISSEMENT (les textiles sont refroidis), que vous devez toujours laisser se terminer.
11. À la fin du cycle de séchage, un message s'affiche :
  - si **FIN DE CYCLE, NETTOYER LE FILTRE ET VIDER LE RÉSERVOIR** s'affiche, l'alarme sonore émet 3 bips (**Remarque:** si l'option SIGNAL SONORE a été sélectionnée, l'alarme sonore émet trois bips toutes les 30 secondes pendant 5 minutes).
  - si **FIN DE CYCLE, ANTIFROISSAGE** s'affiche, ceci signifie que l'option **Défroissage** été sélectionnée. Si vous ne retirez pas immédiatement le linge du tambour, le sèche-linge tournera de temps à autres pendant 10 heures ou jusqu'à ce que vous ouvriez la porte. L'alarme sonore émet 3 bips pour confirmer la fin du programme.
12. Ouvrez la porte, sortez votre linge, nettoyez le filtre et remettez-le en place. Videz le réservoir d'eau et replacez-le (*voir Entretien*).
13. Débranchez le sèche-linge.

### Bouton Mon Programme:

La première fois que vous appuyez sur ce bouton, la deuxième ligne de l'affichage indique : **PRESSION POUR VALIDER**

Après avoir sélectionné votre programme et vos options préférés, vous pouvez sauvegarder ces paramètres : appuyez sur le bouton Mon Programme et maintenez-le enfoncé pendant au moins 5 secondes. **M** clignote sur la première ligne suivi du programme sélectionné. L'alarme sonore émet alors un bip et la deuxième ligne de l'affichage indique **MÉMOIRE**.

La prochaine fois que vous aurez besoin de ce programme, appuyez sur le bouton **M**, puis sur le bouton Départ/Pause . Le sèche-linge exécutera alors ce programme.

Si vous le souhaitez, vous pouvez modifier le programme mémoire en sélectionnant un nouveau programme ou de nouvelles options puis en appuyant de façon continue sur le bouton **M** (*comme indiqué ci-dessus*).

## PROGRAMMES ESSENTIELS (ESSENTIALS) - Tableau des programmes

! Si l'affichage n'est pas allumé ; appuyez sur le bouton MARCHE/ARRÊT et sélectionnez ensuite le programme.

Programme		Options disponibles							Niveaux de séchage disponibles (par défaut repérée par une <input checked="" type="checkbox"/> )									
		Départ Différé	Signal sonore ou *Défroissage	Délicat plus	Séchage rapide	Niveau de chaleur	Séchage minuté	L'option de détection	Linge humide	Sec pour repassage	Sec pour cintre Plus	Sec pour cintre	Séchage léger	Sec pour placard	Sec extra			
1	Coton Standard	<input checked="" type="checkbox"/>	<input checked="" type="checkbox"/>	<input checked="" type="checkbox"/>	<input checked="" type="checkbox"/> - HAUTE	<input checked="" type="checkbox"/>	<input checked="" type="checkbox"/>	<input checked="" type="checkbox"/>	<input checked="" type="checkbox"/>	<input checked="" type="checkbox"/>	<input checked="" type="checkbox"/>	<input checked="" type="checkbox"/>	<input checked="" type="checkbox"/>	<input checked="" type="checkbox"/>	<input checked="" type="checkbox"/>			
					<input checked="" type="checkbox"/> - HAUTE	<input checked="" type="checkbox"/>	<input checked="" type="checkbox"/>	<input checked="" type="checkbox"/>	<input checked="" type="checkbox"/>	<input checked="" type="checkbox"/>	<input checked="" type="checkbox"/>	<input checked="" type="checkbox"/>	<input checked="" type="checkbox"/>	<input checked="" type="checkbox"/>	<input checked="" type="checkbox"/>			
					<input checked="" type="checkbox"/> - MOYENNE <input checked="" type="checkbox"/> - BASSE	<input checked="" type="checkbox"/>	<input checked="" type="checkbox"/>	<input checked="" type="checkbox"/>	<input checked="" type="checkbox"/>	<input checked="" type="checkbox"/>	<input checked="" type="checkbox"/>	<input checked="" type="checkbox"/>	<input checked="" type="checkbox"/>	<input checked="" type="checkbox"/>	<input checked="" type="checkbox"/>			
2	Chemise Coton	<input checked="" type="checkbox"/>	<input checked="" type="checkbox"/>	<input checked="" type="checkbox"/>	<input checked="" type="checkbox"/> - HAUTE	<input checked="" type="checkbox"/>	<input checked="" type="checkbox"/>	<input checked="" type="checkbox"/>	<input checked="" type="checkbox"/>	<input checked="" type="checkbox"/>	<input checked="" type="checkbox"/>	<input checked="" type="checkbox"/>	<input checked="" type="checkbox"/>	<input checked="" type="checkbox"/>	<input checked="" type="checkbox"/>			
					<input checked="" type="checkbox"/> - MOYENNE	<input checked="" type="checkbox"/>	<input checked="" type="checkbox"/>	<input checked="" type="checkbox"/>	<input checked="" type="checkbox"/>	<input checked="" type="checkbox"/>	<input checked="" type="checkbox"/>	<input checked="" type="checkbox"/>	<input checked="" type="checkbox"/>	<input checked="" type="checkbox"/>	<input checked="" type="checkbox"/>			
3	Lit & Bain	<input checked="" type="checkbox"/>	<input checked="" type="checkbox"/>	<input checked="" type="checkbox"/>	<input checked="" type="checkbox"/> - HAUTE	<input checked="" type="checkbox"/>	<input checked="" type="checkbox"/>	<input checked="" type="checkbox"/>	<input checked="" type="checkbox"/>	<input checked="" type="checkbox"/>	<input checked="" type="checkbox"/>	<input checked="" type="checkbox"/>	<input checked="" type="checkbox"/>	<input checked="" type="checkbox"/>	<input checked="" type="checkbox"/>			
					<input checked="" type="checkbox"/> - MOYENNE	<input checked="" type="checkbox"/>	<input checked="" type="checkbox"/>	<input checked="" type="checkbox"/>	<input checked="" type="checkbox"/>	<input checked="" type="checkbox"/>	<input checked="" type="checkbox"/>	<input checked="" type="checkbox"/>	<input checked="" type="checkbox"/>	<input checked="" type="checkbox"/>	<input checked="" type="checkbox"/>			
3	Anti Allergique	<input checked="" type="checkbox"/>	<input checked="" type="checkbox"/>	<input checked="" type="checkbox"/>	<input checked="" type="checkbox"/>	<input checked="" type="checkbox"/>	<input checked="" type="checkbox"/>	<input checked="" type="checkbox"/>	• Un programme Automatique									
									<input checked="" type="checkbox"/> - MOYENNE	<input checked="" type="checkbox"/>	<input checked="" type="checkbox"/>	<input checked="" type="checkbox"/>	<input checked="" type="checkbox"/>	<input checked="" type="checkbox"/>	<input checked="" type="checkbox"/>	<input checked="" type="checkbox"/>	<input checked="" type="checkbox"/>	<input checked="" type="checkbox"/>
									<input checked="" type="checkbox"/> - MOYENNE <input checked="" type="checkbox"/> - BASSE	<input checked="" type="checkbox"/>	<input checked="" type="checkbox"/>	<input checked="" type="checkbox"/>	<input checked="" type="checkbox"/>	<input checked="" type="checkbox"/>	<input checked="" type="checkbox"/>	<input checked="" type="checkbox"/>	<input checked="" type="checkbox"/>	<input checked="" type="checkbox"/>
3	Synthétiques	<input checked="" type="checkbox"/>	<input checked="" type="checkbox"/>	<input checked="" type="checkbox"/>	<input checked="" type="checkbox"/> - MOYENNE	<input checked="" type="checkbox"/>	<input checked="" type="checkbox"/>	<input checked="" type="checkbox"/>	<input checked="" type="checkbox"/>	<input checked="" type="checkbox"/>	<input checked="" type="checkbox"/>	<input checked="" type="checkbox"/>	<input checked="" type="checkbox"/>	<input checked="" type="checkbox"/>	<input checked="" type="checkbox"/>			
					<input checked="" type="checkbox"/> - MOYENNE <input checked="" type="checkbox"/> - BASSE	<input checked="" type="checkbox"/>	<input checked="" type="checkbox"/>	<input checked="" type="checkbox"/>	<input checked="" type="checkbox"/>	<input checked="" type="checkbox"/>	<input checked="" type="checkbox"/>	<input checked="" type="checkbox"/>	<input checked="" type="checkbox"/>	<input checked="" type="checkbox"/>	<input checked="" type="checkbox"/>			
3	Chemise Synthétique	<input checked="" type="checkbox"/>	<input checked="" type="checkbox"/>	<input checked="" type="checkbox"/>	<input checked="" type="checkbox"/> - HAUTE	<input checked="" type="checkbox"/>	<input checked="" type="checkbox"/>	<input checked="" type="checkbox"/>	<input checked="" type="checkbox"/>	<input checked="" type="checkbox"/>	<input checked="" type="checkbox"/>	<input checked="" type="checkbox"/>	<input checked="" type="checkbox"/>	<input checked="" type="checkbox"/>	<input checked="" type="checkbox"/>			
					<input checked="" type="checkbox"/> - MOYENNE	<input checked="" type="checkbox"/>	<input checked="" type="checkbox"/>	<input checked="" type="checkbox"/>	<input checked="" type="checkbox"/>	<input checked="" type="checkbox"/>	<input checked="" type="checkbox"/>	<input checked="" type="checkbox"/>	<input checked="" type="checkbox"/>	<input checked="" type="checkbox"/>	<input checked="" type="checkbox"/>			

\*VOUS NE POUVEZ PAS SÉLECTIONNER ENSEMBLE LES OPTIONS DÉFROISSAGE ET SIGNAL SONORE

### Coton Standard

- Ce programme est destiné aux articles en coton.
- La durée de ce programme est fonction de la quantité de linge, de l'intensité de séchage sélectionnée et de la vitesse d'essorage utilisée dans votre lave-linge (*voir Linge*).
- Le programme Coton standard correspondant à la réglementation UE 392/2012 est le Programme 1 avec la chaleur haute et niveau de séchage Sec pour placard (Configuration standard/ prédéfinie initiale). Ce programme est le plus efficace en termes de consommation d'énergie (UE 392/2012).

### Chemise Coton

- Ce programme est particulièrement adapté aux chemises en coton.
  - Il peut être utilisé pour des charges jusqu'à 3 kg (environ 10 chemises).
- La durée de ce programme est fonction de la quantité de linge, de l'intensité de séchage sélectionnée et de la vitesse d'essorage utilisée dans votre lave-linge.
- Les charges séchées avec l'intensité Sec pour placard sont normalement prêtes à être portées. Mais les bords ou les coutures peuvent être légèrement humides. Vous pouvez alors essayer de retourner les chemises, puis de relancer le programme, pour une courte durée.

### Lit et Bain

- Ce programme est destiné aux serviettes et aux draps en coton.
- La durée de ce programme est fonction de la quantité de linge, de l'intensité de séchage sélectionnée et de la vitesse d'essorage utilisée dans votre lave-linge (*voir Linge*).
- Les charges séchées avec Sec Extra sont généralement prêtes à être utilisées. Mais les bords ou les coutures peuvent être légèrement humides notamment pour les grands articles. Vous pouvez alors essayer d'écartier les articles, puis de relancer le programme pour une courte durée.

### Programme Antiallergique

Ce programme bénéficie de l'homologation d'Allergy UK. Ce cycle spécial Antiallergique garantit la réduction et l'élimination efficaces des allergènes dans les vêtements. Ce programme permet de neutraliser l'action des allergènes les plus courants (notamment les acariens dermatophagoides) grâce au maintien d'une température constante pendant une durée prolongée. Ce programme peut être utilisé pour sécher et traiter une charge de linge humide pleine, ou simplement pour traiter une charge de 4 kg de linge sec.

Si l'affichage indique **ACTION ANTIALLERGIQUE NON GARANTIE, NETTOYER LE FILTRE** : nettoyez le filtre et redémarrez le programme.

### Synthétiques

- Ce programme est destiné au séchage à basse température des articles synthétiques ou au séchage à moyenne température des articles en fibres mélangées en synthétique et coton.
- La durée de ce programme est fonction de la quantité de linge, de l'intensité de séchage sélectionnée et de la vitesse d'essorage utilisée dans votre lave-linge (*voir Linge*).

### Chemise Synthétique















- Ce programme est particulièrement adapté aux chemises en synthétique ou en fibres naturelles et synthétiques mélangées, comme le polyester et le coton.
  - Il peut être utilisé pour des charges jusqu'à 3 kg (environ 14 chemises).
- La durée de ce programme est fonction de la quantité de linge, de l'intensité de séchage sélectionnée et de la vitesse d'essorage utilisée dans votre lave-linge.
- Les charges séchées avec l'intensité Sec pour placard sont normalement prêtes à être portées. Mais les bords ou les coutures peuvent être légèrement humides. Vous pouvez alors essayer de retourner les chemises, puis de relancer le programme, pour une courte durée.

# Démarrage et Programmes

## ☆ PROGRAMMES SPÉCIAUX (EXCLUSIVES) - Tableau des programmes

! Si l'affichage n'est pas allumé ; appuyez sur le bouton MARCHÉ/ARRÉT  et sélectionnez ensuite le programme.

F

Programme		Options disponibles								Niveaux de séchage disponibles (par défaut repérée par une <input checked="" type="checkbox"/> )						
		 Départ Différé	 Signal sonore ou *Défroissage	 Signal sonore	 Délicat plus	 Séchage rapide	 Niveau de chaleur	 Séchage minute	 L'option de détection	Linge humide	Sec pour repassage	Sec pour cindre Plus	Sec pour cindre	Séchage léger	Sec pour placard	Sec extra
4	Jeans 	<input checked="" type="checkbox"/>	<input checked="" type="checkbox"/>	*	<input checked="" type="checkbox"/>	<input checked="" type="checkbox"/>	<input checked="" type="checkbox"/>	<input checked="" type="checkbox"/>	<input checked="" type="checkbox"/>	<input checked="" type="checkbox"/>	<input checked="" type="checkbox"/>	<input checked="" type="checkbox"/>	<input checked="" type="checkbox"/>	<input checked="" type="checkbox"/>	<input checked="" type="checkbox"/>	<input checked="" type="checkbox"/>
	Duvet 	<input checked="" type="checkbox"/>	<input checked="" type="checkbox"/>	<input checked="" type="checkbox"/>	<input checked="" type="checkbox"/>	<input checked="" type="checkbox"/>	- HAUTE - MOYENNE	<input checked="" type="checkbox"/>	• Un programme Automatique							
5	Laine 	<input checked="" type="checkbox"/>	<input checked="" type="checkbox"/>	<input checked="" type="checkbox"/>	<input checked="" type="checkbox"/>	<input checked="" type="checkbox"/>	<input checked="" type="checkbox"/>	<input checked="" type="checkbox"/>	• Un programme Automatique							
	Soie 	<input checked="" type="checkbox"/>	<input checked="" type="checkbox"/>	<input checked="" type="checkbox"/>	<input checked="" type="checkbox"/>	<input checked="" type="checkbox"/>	<input checked="" type="checkbox"/>	<input checked="" type="checkbox"/>	<input checked="" type="checkbox"/>	<input checked="" type="checkbox"/>	<input checked="" type="checkbox"/>	<input checked="" type="checkbox"/>	<input checked="" type="checkbox"/>	<input checked="" type="checkbox"/>	<input checked="" type="checkbox"/>	<input checked="" type="checkbox"/>
6	Déliçats 	<input checked="" type="checkbox"/>	<input checked="" type="checkbox"/>	*	<input checked="" type="checkbox"/>	<input checked="" type="checkbox"/>	<input checked="" type="checkbox"/>	<input checked="" type="checkbox"/>	<input checked="" type="checkbox"/>	<input checked="" type="checkbox"/>	<input checked="" type="checkbox"/>	<input checked="" type="checkbox"/>	<input checked="" type="checkbox"/>	<input checked="" type="checkbox"/>	<input checked="" type="checkbox"/>	<input checked="" type="checkbox"/>
	Bébé 	<input checked="" type="checkbox"/>	<input checked="" type="checkbox"/>	*	<input checked="" type="checkbox"/>	<input checked="" type="checkbox"/>	<input checked="" type="checkbox"/>	<input checked="" type="checkbox"/>	<input checked="" type="checkbox"/>	<input checked="" type="checkbox"/>	<input checked="" type="checkbox"/>	<input checked="" type="checkbox"/>	<input checked="" type="checkbox"/>	<input checked="" type="checkbox"/>	<input checked="" type="checkbox"/>	<input checked="" type="checkbox"/>

\*VOUS NE POUVEZ PAS SÉLECTIONNER ENSEMBLE LES OPTIONS DÉFROISSAGE ET SIGNAL SONORE

### Jeans

- Ce programme est particulièrement adapté aux jeans en denim. Avant de faire sécher vos jeans, retournez les poches avant.
- Il peut être utilisé pour des charges jusqu'à 3 kg (environ 4 pantalons).
- Ne mélangez pas les articles de couleur sombre et de couleur claire.
- Ce programme peut également être utilisé pour d'autres articles du même matériau comme les vestes.
- La durée de ce programme est fonction de la quantité de linge, de l'intensité de séchage sélectionnée et de la vitesse d'essorage utilisée dans votre lave-linge.
- Les charges séchées avec Sec Extra plus sont normalement prêtes à être portées. Mais les bords ou les coutures peuvent être légèrement humides. Vous pouvez alors essayer de retourner les jeans, puis de relancer le programme, pour une courte durée.

! L'utilisation de ce programme est déconseillée si vos jeans comportent des ceintures élastiquées, des clous ou des broderies.

### Couette (DUVET)

- ! ATTENTION ! Lorsque vous sélectionnez ce programme, ne mettez pas à sécher des articles endommagés pouvant s'effiloquer et ainsi obstruer le filtre et les grilles d'aération. Vous risqueriez de provoquer un incendie.
- Ce programme ne permet de sécher que des couettes une personne : ne convient PAS pour le séchage des couettes deux personnes ou des très grandes couettes.
  - Les charges séchées dans ce programme sont normalement prêtes à être utilisées, mais les articles peuvent être légèrement humides par endroits. Vous pouvez alors essayer d'écartier les articles, de les secouer, puis de relancer le programme pour une courte durée.
  - Convient également pour le séchage des vestes matelassées.
  - Sélectionnez l'intensité de chaleur élevée (température élevée) pour les couettes en coton et l'intensité de chaleur moyenne (température moyenne) pour les couettes synthétiques.
  - La durée de ce programme est fonction de la quantité de linge, et de sa densité, et de la vitesse d'essorage utilisée dans votre lave-linge.

### Programme Lainage (LAINE)

- Il s'agit d'un programme pour faire tourner les vêtements tolérant le sèche-linge et marqués du symbole .
- Le programme peut être utilisé pour des charges jusqu'à 1kg (environ 3 pull-overs).
- Nous recommandons de retourner les vêtements avant de les sécher.
- Ce programme mettra environ 60 minutes, mais peut prendre plus longtemps en fonction de la taille et de la densité de la charge et de la vitesse d'essorage utilisée dans votre lave-linge.
- Les charges séchées dans ce programme sont normalement prêtes à porter, mais pour certains vêtements plus lourds, les bords peuvent être légèrement humides. Laissez sécher naturellement car un séchage excessif pourrait les endommager.

! Au contraire des autres matières, le mécanisme du rétrécissement de la laine est irréversible ; c'est-à-dire qu'elle ne reviendra pas à sa taille et à sa forme d'origine.

! Ce programme ne convient pas pour les vêtements acryliques.

### Programme Soie

- Ce programme est particulièrement adapté au séchage des articles en soie délicate.
- Il peut être utilisé pour des charges jusqu'à 0,5 kg.
- La durée de ce programme est fonction de la quantité de linge, de l'intensité de séchage sélectionnée et de la vitesse d'essorage utilisée dans votre lave-linge.
- Les charges séchées avec l'intensité Sec pour placard sont normalement prêtes à être utilisées, mais pour certains vêtements, les bords peuvent être légèrement humides. Vous pouvez alors essayer d'écartier les articles ou de les retourner, puis de relancer le programme, pour une courte durée.

## Programme Délicat

- Ce programme est particulièrement adapté au séchage de vos vêtements délicats comme les articles en acrylique.
- Il peut être utilisé pour des charges jusqu'à 2 kg.
- La durée de ce programme est fonction de la quantité de linge, et de sa densité, et de la vitesse d'essorage utilisée dans votre lave-linge.
- Les charges séchées dans ce programme sont normalement prêtes à être utilisées, mais pour certains vêtements, les bords peuvent être légèrement humides. Vous pouvez alors essayer d'écartier les articles ou de les retourner, puis de relancer le programme, pour une courte durée.

## Programme Bébé

- Ce programme permet de sécher les petits articles délicats de votre bébé : vêtements et linge de lit (en coton et chenille) et vos vêtements délicats.
- NE placez PAS d'articles comme des bavoirs et des couches-culottes comportant du plastique dans le sèche-linge.
- Il peut être utilisé pour des charges jusqu'à 2 kg.
- La durée de ce programme est fonction de la quantité de linge, et de sa densité, et de la vitesse d'essorage utilisée dans votre lave-linge.
- Les charges séchées dans ce programme sont normalement prêtes à être utilisées, mais pour certains vêtements, les bords peuvent être légèrement humides. Vous pouvez alors essayer d'écartier les articles ou de les retourner, puis de relancer le programme, pour une courte durée.

## PROGRAMMES SPÉCIAUX (EXTRA) - Tableau des programmes

! Si l'affichage n'est pas allumé ; appuyez sur le bouton MARCHE/ARRÊT et sélectionnez ensuite le programme.

Programme		Options disponibles							Niveaux de séchage disponibles (par défaut repérée par une <input checked="" type="checkbox"/> )							
		Départ Différé	Défroissage	Délicat plus	Signal sonore	Séchage rapide	Niveau de chaleur	Séchage minuté	L'option de détection	Linge humide	Sec pour repassage	Sec pour cintre Plus	Sec pour cintre	Séchage léger	Sec pour placard	Sec extra
7	<b>Peluches</b>	<input checked="" type="checkbox"/>	<input checked="" type="checkbox"/>	<input checked="" type="checkbox"/>	<input checked="" type="checkbox"/>	<input checked="" type="checkbox"/>	<input checked="" type="checkbox"/>	<input checked="" type="checkbox"/>	<input checked="" type="checkbox"/>	• Un programme Automatique						
	<b>Douce Chaleur</b>	<input checked="" type="checkbox"/>	<input checked="" type="checkbox"/>	<input checked="" type="checkbox"/>	<input checked="" type="checkbox"/>	<input checked="" type="checkbox"/>	<input checked="" type="checkbox"/>	<input checked="" type="checkbox"/>	<input checked="" type="checkbox"/>	• Un programme Automatique						
8	<b>Repassage Facile</b>	<input checked="" type="checkbox"/>	<input checked="" type="checkbox"/>	<input checked="" type="checkbox"/>	<input checked="" type="checkbox"/>	<input checked="" type="checkbox"/>	<input checked="" type="checkbox"/>	<input checked="" type="checkbox"/>	<input checked="" type="checkbox"/>	• Un programme Automatique						
	<b>Rafraîchissement</b>	<input checked="" type="checkbox"/>	<input checked="" type="checkbox"/>	<input checked="" type="checkbox"/>	<input checked="" type="checkbox"/>	<input checked="" type="checkbox"/>	<input checked="" type="checkbox"/>	<input checked="" type="checkbox"/>	<input checked="" type="checkbox"/>	• Un programme Automatique						
9	<b>Mon Programme M</b>	Fonction du programme que vous avez sélectionné. <i>Voir aux détails ci-dessus.</i>														

## Programme Peluches

Ce programme permet d'éliminer plus facilement la poussière et de laver les peluches de bébé plus souvent. En effet, le temps de séchage est fortement réduit par rapport à un séchage à l'air libre. Il s'agit d'un cycle de séchage délicat basse température à action mécanique douce, afin de conserver au mieux l'aspect et la brillance d'origine des poils.

**Remarque :** pour une protection anti-allergique, placez les peluches de bébé au frais pendant 24 heures avant de les laver et de les mettre à sécher. Renouvelez l'opération toutes les 6 semaines.

Avant le séchage, retirez les accessoires comme les vêtements, les colliers ou les éléments musicaux et protéger les yeux en plastique en les recouvrant de ruban adhésif après les avoir séchés à l'aide d'un chiffon.

Le temps du programme varie en fonction du contenu exact de la charge. La charge maximale ne doit pas dépasser 2,5 kg. Chaque article ne doit pas peser plus de 600 g.

## Programme Douce Chaleur

Ce programme permet de chauffer les serviettes de toilette et les peignoirs pour une agréable sensation de chaleur à la sortie du bain ou après la douche. Il permet également de réchauffer les vêtements avant de s'habiller en hiver.

Ce cycle sèche les articles à 37°C (température du corps). L'affichage indique **[EN CHAUFFE]** et le sèche-linge fonctionne à cette température pendant 4 heures maximum ou jusqu'à ce que vous arrêtez le cycle en ouvrant la porte lorsque l'affichage indique **[PRÊT]**. Charge maximale : 3 kg.

**Remarque :** Le voyant Départ/Pause est désactivé pendant ce programme.

## Refresh

! "Rafraîchissement" **n'est pas un programme de séchage** et ne doit pas être utilisé pour des vêtements humides.

- Il peut être utilisé pour toute charge, mais il est plus efficace sur des charges peu importantes.
- Ne surchargez pas le sèche-linge (*voir Linge*).
- Ce programme de 20 minutes aère vos vêtements à l'air froid. Il peut également être utilisé pour refroidir vos vêtements chauds.

# Démarrage et Programmes

F

## Programme de Repassage Facile

Le 'Repassage Facile' est un programme court de 10 minutes (8 minutes de chauffage suivies d'une période de refroidissement de 2 minutes) qui 'ébouriffe' les fibres de vêtements qui ont été laissés dans la même position/le même endroit pendant une durée de temps prolongée. Ce cycle relâche les fibres et les rend plus faciles à repasser et à plier.

**!** 'Repassage Facile' n'est pas un programme de séchage et ne doit pas être utilisé pour des vêtements mouillés.

Pour des résultats impeccables:

1. Ne chargez pas plus que la capacité maximum. Les chiffres suivants font référence au poids sec:

Textile	Charge maximum
Coton et cotons mélangés	2,5 kg
Synthétiques	2 kg
Jeans	2 kg
2. Videz le sèche-linge aussitôt le programme terminé, suspendez, pliez ou repassez les articles et rangez-les dans l'armoire. Si cela n'est pas possible, répétez le programme.

L'effet 'Repassage Facile' varie d'un textile à l'autre. Il fonctionne bien sur les textiles traditionnels comme le Coton ou les Cotons mélangés, et moins bien sur les fibres acryliques et sur les matériaux comme le Tencel®.

## Les commandes

**! Attention**, après avoir appuyé sur le bouton Départ/Pause >|| le programme ne peut pas être changé.

Pour modifier un programme sélectionné, appuyez sur le bouton Départ/Pause >||. Le témoin clignote en orange pour indiquer que le programme est suspendu. Sélectionnez le nouveau programme et les éventuelles options nécessaires. Le témoin clignote alors en vert. Appuyez une nouvelle fois sur le bouton Départ/Pause >||. Le nouveau programme démarre.

### • Boutons OPTIONS

Ces boutons sont utilisés pour adapter le programme sélectionné à vos besoins. Il faut sélectionner un programme en appuyant sur un bouton de sélection de programme avant de pouvoir sélectionner une option. Les options ne sont pas toutes disponibles pour tous les programmes (*voir Démarrage et Programmes*). Si une option n'est pas disponible et si vous appuyez sur le bouton, l'avertisseur émet un bip sonore trois fois. Si l'option est disponible, le témoin situé sur l'afficheur au-dessus des boutons du bas s'allume pour indiquer que l'option a été sélectionnée.

#### Départ Différé

Le départ de certains programmes (*voir Affichage et voir Démarrage et Programmes*) peut être retardé d'un délai pouvant aller jusqu'à 24 heures. Assurez-vous que le réservoir d'eau est vidé avant de régler le départ différé.

#### Défroissage

L'option *Avant séchage* est disponible uniquement si un départ différé a été sélectionné. Le tambour tourne de temps à autre pendant la période d'attente avant le départ, afin d'éviter la formation de plis.

Avec l'option *Après séchage*, le tambour tourne de temps à autre après la fin des cycles de séchage et de séchage à froid pour éviter la formation de plis si vous n'étiez pas disponible pour retirer la charge immédiatement après la fin du programme.

**Remarque :** le voyant Marche/Pause clignote orange pendant cette phase.



Lorsque cette option est sélectionnée, les fonctions avant séchage et après séchage peuvent être sélectionnées également, si nécessaire.

**Remarque :** si vous avez sélectionné l'option Signal sonore, cette option n'est pas disponible.

#### Bouton de Niveau de chaleur, affichage et icônes

Vous ne pouvez pas modifier l'intensité de chaleur de tous les programmes. Certains programmes peuvent être associés aux trois options d'intensité de chaleur : Basse, Moyenne et Élevée

Quand les options de niveau de chaleur sont disponibles, appuyez sur ce bouton pour modifier le niveau de chaleur. L'affichage indique alors rapidement le niveau de chaleur sélectionnée ainsi que l'icône correspondante à cette intensité :

TEMPÉRATURE HAUTE  TEMPÉRATURE MOYENNE  TEMPÉRATURE BASSE 

#### Signal sonore

Disponible pour tous les programmes. Il déclenche un signal sonore à la fin du cycle de séchage pour vous rappeler que les vêtements peuvent être retirés du tambour. **Remarque :** si vous avez sélectionné l'option Défroissage, cette option n'est pas disponible.

#### Délicat plus

Cette fonction anti-âge, pour le coton, contribue à conserver l'éclat de vos articles pendant longtemps grâce à la sélection de la vitesse d'essorage (réduction de la rotation du tambour lors de la dernière phase du cycle) et de la température adaptées. **Remarque :** cette fonction ne peut pas être utilisée en association avec les intensités de séchage "Sec extra", "Sec pour placard" et "Séchage léger".

#### Séchage rapide

Il peut être utilisé pour des charges jusqu'à 1 kg.

**Remarque :** peut être utilisé uniquement avec le réglage 'À RANGER'.

Le temps de séchage est fortement réduit, vous gagnez donc beaucoup de temps ; jusqu'à 53 % sur les articles en coton et jusqu'à 50 % sur les articles en synthétique.

#### • AFFICHAGE DU TEMPS

L'affichage indique soit le temps restant pour les programmes différés, ou bien la quantité de temps restant pour un programme de séchage (*voir Affichage*).

L'affichage indique aussi si votre sèche-linge présente un problème ; si c'est le cas, l'affichage indique F suivi d'un numéro de code d'erreur (*voir Que faire en cas de panne*).

#### • Vider le réservoir d'eau

(Ne tenez pas compte des messages vous indiquant de vider le réservoir si vous avez raccordé votre sèche-linge à une évacuation. Il n'est alors pas nécessaire de vider le réservoir d'eau).

Ce message s'affiche pour vous rappeler de vider le réservoir d'eau.

Si le réservoir d'eau se remplit pendant un programme, le chauffage s'éteint et le sèche-linge entre dans une période de Refroidissement. Ensuite, il s'arrête et un message vous indique **VIDER LE RESERVOIR**.

Vous devez vider le réservoir d'eau puis redémarrer le sèche-linge sinon le linge ne séchera pas. Après le redémarrage du sèche-linge le message prend quelques secondes avant de s'effacer.

Pour éviter cela, videz le réservoir d'eau à chaque fois que vous utilisez le sèche-linge (*voir Entretien*).

#### • Ouverture de la Porte

Le fait d'ouvrir la porte durant un programme arrête le sèche-linge et a les effets suivants :

**Remarque :** le voyant Marche/Pause clignote orange pendant la phase *Après séchage* d'un programme.

- L'afficheur indique **PAUSE**.
- Durant une phase de délai, celui-ci continue à être décompté. Le bouton de Départ/Pause **doit** être appuyé pour reprendre le programme concerné. L'affichage change et indique l'état actuel de la machine.
- Durant la phase de séchage du programme, les deux-points de l'afficheur s'arrêtent de clignoter pour montrer que le compte à rebours est arrêté.

Le bouton de Départ/Pause **doit** être appuyé pour reprendre le programme. L'affichage change et indique l'état actuel de la machine, les deux-points clignotent et le compte à rebours reprend.

- Pendant la phase Défroissage (le fonction *après séchage*), le programme se termine.

Le fait d'appuyer sur le bouton de Départ/Pause redémarre un nouveau programme depuis le début.

#### • Remarque :

En cas de coupure de courant, éteignez le sèche-linge ou débranchez-le. Quand le courant revient, appuyez sur le bouton **MARCHE/ARRÊT** et maintenez-le enfoncé jusqu'à ce que l'affichage indique rapidement ALLUMAGÉ et que le sèche-linge redémarre. Puis appuyez sur le bouton Départ/Pause, le programme reprend.

### Trier votre linge

- Vérifiez les symboles sur les étiquettes des vêtements pour vous assurer que les articles peuvent être passés au sèche-linge.
  - Triez votre linge par type de textile.
  - Videz les poches et vérifiez les boutons.
  - Fermez les fermetures Éclair et les crochets et attachez les ceintures et les cordons.
  - Essorez chaque article de manière à éliminer autant d'eau que possible.
- ! Ne chargez pas de vêtements mouillés qui dégouttent dans le sèche-linge.

### Taille maximale de la charge

Ne chargez pas plus que la capacité maximale.  
Les chiffres suivants font référence au poids sec :  
Fibres naturelles : 8 kg max.  
Fibres synthétiques : 3 kg max

! NE surchargez PAS le sèche-linge car cela pourrait réduire ses performances de séchage.

### Étiquettes d'Entretien

Regardez les étiquettes sur vos vêtements, en particulier lorsque vous les séchez pour la première fois au sèche-linge. Les symboles suivants sont les plus courants:

- Séchage en machine
- Pas** de séchage en machine
- Séchage à température normale
- Séchage à basse température

### Temps de séchage

Le tableau (*voir ci-dessous*) présente les temps de séchage APPROXIMATIFS en minutes. Les poids font référence aux vêtements secs.

Ces temps sont approximatifs et peuvent varier en fonction des paramètres suivants :

- La quantité d'eau retenue dans les vêtements après le cycle d'essorage : les serviettes éponge et les textiles délicats retiennent une quantité importante d'eau.
- Les textiles : des articles qui sont constitué par le même type de textile mais qui ont des textures et des épaisseurs différentes peuvent ne pas avoir le même temps de séchage.
- La quantité de linge : les articles uniques ou les petites charges peuvent prendre plus longtemps à sécher.
- La sécheresse : Si vous avez l'intention de repasser certains de vos vêtements, vous pouvez les sortir de la machine alors qu'ils sont encore un peu humides. Les autres vêtements peuvent y rester plus longtemps si vous voulez qu'ils en sortent entièrement secs.
- Le réglage de la température.
- La température ambiante : si la pièce dans laquelle le sèche-linge est installé est froide, cela prendra plus longtemps à l'appareil pour sécher vos vêtements.
- Le volume : certains articles volumineux peuvent être séchés en machine avec quelques précautions. Nous vous suggérons de retirer plusieurs fois ces articles de la machine, de les secouer et de les remettre dans le sèche-linge jusqu'à ce que celui-ci ait terminé de les sécher.

! Ne séchez pas excessivement vos vêtements. Tous les issus contiennent une certaine quantité d'humidité naturelle, ce qui les rend doux et gonflants.

Coton		1 kg	2 kg	3 kg	4 kg	5 kg	6 kg	7 kg	8 kg		
	Température Élevée (HAUTE)	Durée Automatique	0:30 - 0:40	0:40 - 0:55	0:55 - 1:10	1:10 - 1:20	1:20 - 1:30	1:35 - 2:00	2:00 - 2:20	2:00 - 2:40	
Minutes Automatiques		30 - 40	40 - 55	55 - 70	70 - 80	80 - 90	95 - 120	120 - 140	130 - 160		
SéchageTemporisé		0:30	1:00	1:00 ou 1:30	1:30	1:30	1:30 ou 2:00	2:00 ou 2:40	2:00 ou 2:40		
Temps de séchage après 800-1000trs/mn dans la machine à laver											
Synthétiques		1 kg		2 kg		3 kg					
	Température Moyenne (MOYENNE)	Durée Automatique	0:40 - 0:50		0:50 - 1:10		1:10 - 1:30				
		Minutes Automatiques	40 - 50		50 - 70		70 - 90				
		SéchageTemporisé	1:00		1:00		1:00 ou 1:30				
Temps de séchage après essorage réduit dans la machine à laver											
Acryliques		1 kg			2 kg						
	Basse température (BASSE)	Durée Automatique	Synthétiques : Séchage temporisé uniquement								
		SéchageTemporisé	0:30			1:00					
		Temps de séchage après essorage réduit dans la machine à laver									

**Remarque** : À la fin d'un cycle de séchage, il se peut que les cotons soient toujours humides si vous les avez regroupés avec les synthétiques. Si cela se produit, faites-leur simplement subir une petite période de séchage supplémentaire.

F

# Que faire en cas de panne

F

Votre sèche-linge semble ne pas fonctionner. Avant d'appeler votre Centre de Service d'Entretien (*voir Service d'Entretien*), passez en revue les suggestions de dépannage suivantes :

## Problème :

## Causes possibles / Solution :

**Le sèche-linge ne démarre pas.**

- La fiche n'est pas branchée dans la prise de courant, ou ne fait pas contact.
- Il y a eu une coupure de courant.
- Le fusible a sauté. Essayez de brancher un autre appareil dans la prise électrique.
- Utilisez-vous une rallonge ? Essayez de brancher le cordon d'alimentation du sèche-linge directement dans la prise.
- La porte n'est pas bien fermée ?
- Le PROGRAMME n'a pas été réglé convenablement (*voir Démarrage et Programmes*).
- Le bouton Départ/Pause n'est pas enfoncé (*voir Démarrage et Programmes*).

**Le cycle de séchage ne démarre pas.**

- Vous avez réglé l'appareil sur un temps de délai (*voir Démarrage et Programmes*).

**L'appareil met longtemps à sécher.**

- Le filtre n'a pas été nettoyé (*voir Entretien*).
- Le réservoir d'eau a-t-il besoin d'être vidé ? Le message 'vider l'eau' est-il affiché ? (*voir Entretien*).
- Le condenseur a-t-il besoin d'être nettoyé ? (*voir Entretien*).
- La température choisie n'est pas idéale pour le type de textile que vous séchez (*voir Démarrage et Programmes, et voir Linge*).
- La durée de séchage correcte n'a pas été sélectionnée pour la charge (*voir Linge*).
- La grille d'entrée d'air est obstruées (*voir Installation, et voir Entretien*).
- Le linge était trop mouillé (*voir Linge*).
- Le sèche-linge était surchargé (*voir Linge*).

**Le message 'vider l'eau' est affiché mais le séchoir n'a fonctionné que pendant une courte période.**

- Le récipient d'eau n'a probablement pas été vidé au début du programme. Ne pas attendre le signal de vidage d'eau, toujours vérifier et vider le récipient avant de commencer un nouveau programme de séchage (*voir Entretien*).

**Le message 'vider l'eau' est affiché et le récipient d'eau n'est pas plein.**

- C'est normal, le message :  

FIN DE CYCLE, NETTOYER LE FILTRE ET VIDER LE RÉSERVOIR
--

s'affiche à titre de rappel de la nécessité de vider le récipient (*voir Affichage et voir Démarrage et Programmes*).

**Le programme se termine et le linge est plus humide que la normale**

! par mesure de sécurité, le sèche-linge a un temps maximum de programme de 5 heures. Si le programme automatique n'a pas détecté l'humidité finale requise dans le temps prévu, le sèche-linge terminera le programme et s'arrêtera. Vérifiez les points ci-dessus et lancez le programme à nouveau, si le linge est encore humide, contactez le Centre de service après-vente (*voir Service Après-vente*).

**L'affichage indique un dysfonctionnement code F suivi de un ou deux chiffres.**

- Si l'affichage indique un dysfonctionnement :
  - éteignez le sèche-linge et débranchez la prise électrique. Nettoyez le filtre et le condenseur (*voir Entretien*). Rebranchez la prise électrique, mettez le sèche-linge en marche puis lancez un autre programme. si un dysfonctionnement s'affiche, relevez le code et contactez le centre de service d'entretien (*voir Service Après-vente*).

**L'affichage indique brièvement**  

DEMO ON
---------

 toutes les 6 secondes.

- Le sèche-linge est en mode 'Démon'. Appuyez sur les boutons Marche/Arrêt et Départ/Pause simultanément et maintenez-les enfoncés pendant 3 secondes. L'affichage indique 

DEMO OFF
----------

 pendant 3 secondes puis le sèche-linge repasse en fonctionnement normal.

**Les témoins du panneau de commande du sèche-linge sont éteints alors qu'il est allumé.**

- Le sèche-linge est passé en mode Veille pour économiser de l'énergie. Le sèche-linge passe en mode Veille en cas de coupure de courant ou quand vous n'avez démarré aucun programme ou après la fin d'un programme de séchage.
  - Appuyez sur le bouton MARCHE/ARRÊT et maintenez-le enfoncé, les témoins doivent se rallumer.



## Avant d'appeler le Centre de Service Après-Vente :

- Utilisez le guide de dépannage pour voir si vous pouvez résoudre le problème vous-même (*voir Que faire en cas de panne*).
- Si non, éteignez le sèche-linge et appelez le Centre de Service Après-Vente le plus proche.

## Quelles informations donner au Centre de Service Après-Vente :

- Vos nom, adresse et code postal.
- Votre numéro de téléphone.
- Le type de problème.
- La date d'achat.
- Le modèle de l'appareil (Mod.).
- Le numéro de série (S/N).

Vous trouverez ces informations sur la fiche signalétique située à l'intérieur de la porte de la machine.

## Pièces de Rechange

Ce sèche-linge est une machine complexe. Le réparer vous-même ou essayer de le faire réparer par une personne non agréée pourrait entraîner des dommages corporels pour une ou plusieurs personnes, cela pourrait endommager la machine et cela pourrait rendre invalide la garantie des pièces de rechange.

Appelez un technicien agréé si vous avez des problèmes lors de l'utilisation de ce sèche-linge.

## Économiser de l'énergie et respecter l'environnement

- Essorez les articles pour éliminer l'eau en excès avant de les passer au sèche-linge (si vous utilisez une machine à laver, sélectionnez un cycle d'essorage à grande vitesse). Ceci vous permettra d'économiser du temps et de l'énergie durant le séchage.
- Séchez toujours des charges complètes – vous économiserez de l'énergie : les articles uniques ou les petites charges prennent plus longtemps à sécher.
- Nettoyez le filtre après chaque utilisation pour limiter les coûts de consommation d'énergie (*voir Entretien*).

## Information recyclage et enlèvement de nos produits



Dans le cadre de notre engagement envers la protection de l'environnement, nous nous réservons le droit d'utiliser des pièces recyclées de qualité afin de réduire les coûts pour notre clientèle et de limiter les gaspillages de matières premières.

- Élimination du matériau d'emballage: respectez les réglementations locales, de manière à ce que l'emballage puisse être recyclé.
- Pour éviter que des enfants se blessent, ôtez la porte et la prise et puis coupez le câble secteur au ras de l'appareil. Jetez ces pièces séparément de sorte que l'appareil ne puisse plus être branché sur une prise de secteur.

### Enlèvement des appareils ménagers usagés

La Directive Européenne 2012/19/EC sur les Déchets des Equipements Electriques et Electroniques (DEEE), exige que les appareils ménagers usagés ne soient pas jetés dans le flux normal des déchets municipaux. Les appareils usagés doivent être collectés séparément afin d'optimiser le taux de récupération et le recyclage des matériaux qui les composent et réduire l'impact sur la santé humaine et l'environnement.



Le symbole de la "poubelle barrée" est apposée sur tous les produits pour rappeler les obligations de collecte séparée.

Les consommateurs devront contacter les autorités locales ou leur revendeur concernant la démarche à suivre pour l'enlèvement de leur vieil appareil.

# Données relatives au produit...

(règlement UE n°392/2012)

F

Marque <b>Hotpoint Ariston</b>	Modèles <b>TCD87B</b> <b>FTCD87B</b>
Capacité nominale pour le programme standard coton à pleine charge <b>8 kg</b>	Classe d'efficacité énergétique <b>B</b>
Consommation d'énergie annuelle pondérée ( $AE_C$ ) <b>559.9 kWh</b> Consommation annuelle sur la base de 160 cycles de séchage pour le programme coton standard à pleine et à demi-charge, et de la consommation des modes à faible puissance. La consommation réelle d'énergie par cycle dépend des conditions d'utilisation de l'appareil.	
Ce sèche-linge domestique à tambour est un <b>Sèche-linge automatique à condensation</b>	
Consommation d'énergie : pleine charge $E_{dry}$ <b>4.70 kWh</b> , demi-charge $E_{dry1/2}$ <b>2.59 kWh</b>	
Consommation d'électricité : mode arrêt ( $P_O$ ) <b>0.14 W</b> , mode laissé sur marche ( $P_I$ ) <b>3.36 W</b>	
Durée du mode laissé sur marche pour le système de gestion de la consommation d'électricité <b>30 minutes</b>	
Programme coton standard convenant au séchage des articles en coton normalement humides offrant le meilleur rendement en termes de consommation électrique pour les articles en coton à pleine et à demi-charge <b>Coton standard, Chaleur haute, Sec pour placard</b>	
Durée du programme (minutes) : pondérée ( $T_I$ ) à pleine et demi-charge <b>95</b> , à pleine charge ( $T_{dry}$ ) <b>127</b> , à demi-charge ( $T_{dry1/2}$ ) <b>71</b>	
Classe de rendement de condensation <b>B</b>	
Rendement moyen de condensation (%) : à pleine charge ( $C_{dry}$ ) <b>84</b> , à demi-charge ( $C_{dry1/2}$ ) <b>78</b> , pondérée ( $C_I$ ) à pleine et demi-charge <b>81</b>	
Niveau de puissance acoustique <b>69 dB(A) re 1 pW</b>	

\* "Information à l'attention des consommateurs conforme à la réglementation EU 932/2012".

Énergie généralement consommée	- Synthétiques	à pleine charge <b>1.38 kWh</b> ,	à demi-charge <b>Sans objet</b>
Temps de séchage moyen	- Synthétiques	à pleine charge <b>65 minutes</b> ,	à demi-charge <b>Sans objet</b>

Retrouvez ces données sur le site Internet : <http://www.hotpoint-ariston.com/ha/>



Cet appareil est conforme aux Directives Européennes suivantes:  
- 2006/95/EC (Équipement Basse Tension)  
- 2004/108/EEC (Compatibilité Électromagnétique)

Indesit Company, Viale Aristide Merloni 47, 60044 Fabriano (AN), Italy

**F**

Français, 1

**NL**

Nederlands, 19 Ελληνικά, 37

**GR****PL**

Polski, 55

**UA**

Українська, 73

**NL**

## FTCD 87B

De eerste keer dat u uw droger gebruikt, dient u uw taal te kiezen, zie pagina 26

## DROOGAUTOMAAT

! Bewaar deze gebruiksaanwijzing zodat u haar indien nodig kunt raadplegen. Neem de gebruiksaanwijzing mee als u verhuist en mocht u dit apparaat verkopen of aan iemand anders geven, geef dit boekje er dan bij, zodat de volgende eigenaar ook kennis kan nemen van de veiligheidsvoorschriften en aanbevelingen voor gebruik.

! Lees de instructies aandachtig door; op de volgende bladzijden vindt u belangrijke informatie over de installatie en aanbevelingen voor het gebruik van het apparaat.



Dit symbool herinnert u eraan om deze gebruikshandleiding te lezen.

## Indhold

### Installatie, 20

Het plaatsen van de droger  
Ventilatie  
Waterafvoer  
Elektrische aansluitingen  
Voor het eerste gebruik van de droger

### Waarschuwingen, 21-22

Algemene veiligheid  
Om het risico op brand in uw droogautomaat

### Reiniging en onderhoud, 23-24

Haal de stekker uit het stopcontact  
Reinig het pluizenfilter na elk gebruik  
Controleer de trommel na elk gebruik  
Leeg de waterbak na elk gebruik  
Het reinigen van de condenseenheid  
Het reinigen van de droger

### Beschrijving van de droogautomaat, 25

Kenmerken  
Bedieningspaneel

### De display, 26-28

### Start en programma's, 28-32

Een programma kiezen  
Programmatabel  
De bedieningen

### Wasgoed, 33

Het wasgoed sorteren  
Droogsymbolen  
Droogtijden

### Problemen oplossen, 34

### Technische dienst, 35

Reserveonderdelen  
Recyclage en verwijdering

### Productgegevens, 36

# Installatie

NL

## Het plaatsen van de droogautomaat

- Plaats de droogautomaat op voldoende afstand van uw gasfornuis, kachel, verwarming of gasstel; vlammen kunnen schade toebrengen aan het apparaat.

Minimale spleet 10mm

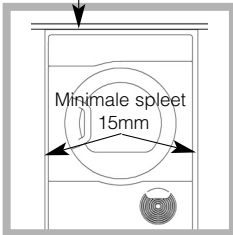

- Als u het apparaat onder een werkblad wilt plaatsen, zorg er dan voor dat er tussen de onderkant van het werkblad en eventuele andere voorwerpen op of boven de machine een spleet van 10 mm

zit en laat minstens 15 mm ruimte vrij tussen de zijkanten van de machine en zijwanden of muren. Zo kan er voldoende lucht circuleren.

Het apparaat moet met de achterwand tegen een muur aan worden geïnstalleerd.

## Ventilatie

Als de droger in gebruik is, dient er voldoende ventilatie te zijn. Plaats de droger niet in een vochtige ruimte en zorg ervoor dat er voldoende lucht kan circuleren. Om het water wat tijdens het wassen gebruikt wordt te laten condenseren, is het zeer belangrijk dat er voldoende luchtstroom is rondom de droger. In een afgesloten ruimte of kast werkt de droger niet efficiënt.

! Als de droger in een kleine of koude ruimte geplaatst wordt, kan er condensatie plaatsvinden.

! Het is niet aan te bevelen de droogautomaat te installeren in een kast. De droogautomaat mag zeker nooit worden geïnstalleerd achter een afsluitbare deur, een schuifdeur of een deur met een scharnier aan de tegenoverliggende zijde van de deurscharnier van de droogautomaat.

## Waterafvoer

Als de droger naast een afvoer geplaatst wordt, kan deze voor de afvoer van het water gebruikt worden. U hoeft de waterbak dan niet te legen. Als de droger op of naast een wasmachine wordt geïnstalleerd, kan dezelfde afvoer worden gebruikt. De afvoer moet minder dan 1 meter hoog zijn vanaf de onderkant van de droger.

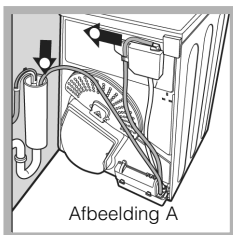

Afbeelding A

Verwijder de bestaande slang van het traject weergegeven op afbeelding A.

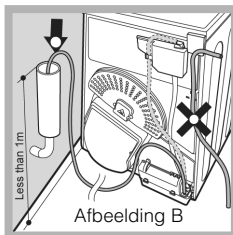

Afbeelding B

Gebruik een voldoende lange slang en leg deze volgens het traject aangegeven op afbeelding B.

! Let op dat de slang niet gekneld of geknikt zit als de droger op zijn definitieve plaats staat.

## Elektrische aansluitingen

Controleer de volgende punten voor u de stekker in het stopcontact steekt.

- Zorg voor droge handen.
- Het stopcontact moet geaard zijn.
- Het stopcontact moet geschikt zijn voor de maximale stroom van het apparaat; deze wordt aangegeven op het typeplaatje (zie *Beschrijving van de droogautomaat*).
- Het voltage moet zich binnen de waarden bevinden die op het typeplaatje zijn vermeld (zie *Beschrijving van de droogautomaat*).
- Het stopcontact moet geschikt zijn voor de stekker van de droogautomaat. Als dit niet het geval is, dient de stekker of het stopcontact te worden vervangen.

! De droger mag niet buiten geplaatst worden, zelfs niet als de plaats overdekt is. Het is zeer gevaarlijk om het apparaat aan regen of storm bloot te stellen.

! De stroomkabel en de stekker moeten zich na de installatie binnen handbereik bevinden.

! Gebruik geen verlengsnoeren.

! De stroomkabel mag niet worden gebogen of platgedrukt.

! De elektrische kabel moet regelmatig worden gecontroleerd. Als de voedingskabel beschadigd is, moet hij, teneinde gevaarlijke situaties te voorkomen, worden vervangen, ofwel door de fabrikant, of door de servicedienst of door een andere gekwalificeerde monteur. Nieuwe of langere stroomkabels zijn tegen extra kosten verkrijgbaar bij erkende dealers.

! De fabrikant stelt zich niet aansprakelijk als deze regels niet worden nageleefd.

! Als u niet zeker bent over de hierbovenvermelde informatie raden wij u aan contact op te nemen met een bevoegd elektricien.

## Voor het eerste gebruik

Na het installeren van de droger en voor het eerste gebruik dient de binnenkant van de trommel te worden schoongemaakt om eventueel stof dat door het transport is ontstaan te verwijderen.

## Maximale afmetingen van de lading

Natuurlijke vezels : 8 kg

! Het apparaat voldoet aan internationale veiligheidsvoorschriften.

Deze waarschuwingen zijn bedoeld voor uw veiligheid en moeten strikt worden opgevolgd.

## Algemene veiligheidsinstructies

- Deze droger mag niet worden gebruikt door personen (kinderen van 8 jaar en ouder inbegrepen) met beperkte fysieke, gevoels- of mentale capaciteit, of zonder ervaring of kennis, tenzij ze onder toezicht staan of aanwijzingen ontvangen over het gebruik van het toestel van personen die verantwoordelijk zijn voor hun veiligheid.
- Deze droogautomaat is ontworpen voor huishoudelijk gebruik en niet voor professioneel gebruik.
- Raak het apparaat niet aan als u geen schoeisel draagt of natte handen of voeten hebt.
- Wanneer u de stekker uit het stopcontact haalt, moet u altijd aan de stekker te trekken, nooit aan het snoer.
- Zet het apparaat na gebruik uit en haal de stekker uit het stopcontact. Houd de deur gesloten om te voorkomen dat kinderen het apparaat als speelgoed gebruiken.
- Kinderen moeten onder toezicht worden gehouden, zodat ze niet met de droger kunnen spelen.
- Onderhoud en reiniging mogen niet worden uitgevoerd door kinderen zonder supervisie.
- Kinderen van 3 jaar of minder mogen niet dicht bij de droger komen, tenzij onder constant toezicht.
- Het apparaat moet correct geïnstalleerd worden en voldoende geventileerd zijn. De luchtinvoeropening aan de voorkant van de droger mag nooit worden afgedekt (*zie Installatie*).
- Plaats de droger niet op tapijt als de poolhoogte de luchtstroom onder het apparaat belemmert.
- Controleer voor het vullen altijd eerst of de droogautomaat leeg is.
-  De achterkant van de droger kan zeer heet worden. U mag deze dan ook nooit aanraken aan als de machine aanstaat.
- Gebruik de droger alleen als de filter, de waterbak en de condensplaat veilig op hun plaats zitten (*zie Reiniging en Onderhoud*).
- Overschrijd de maximale beladingscapaciteit niet (*zie Wasgoed*).
- Doe geen artikelen in de droger die druipnat zijn.
- Controleer de textielbehandelingssymbolen zorgvuldig (*zie Wasgoed*).
- Droog geen grote, zeer dikke artikelen in de droger.
- Droog geen acrylvezel op hoge temperaturen.
- Zet de droogtrommel niet uit als er nog warm wasgoed in zit.
- Reinig het pluizenfilter na elk gebruik (*zie Reiniging en Onderhoud*).
- Leeg de waterbak na elk gebruik (*zie Reiniging en Onderhoud*).
- Reinig de condenseenheid regelmatig (*zie Reiniging en Onderhoud*).
- Zorg dat er geen pluis ophoopt rondom de droger.
- Klim nooit op de droger. Dit kan schade tot gevolg hebben.
- Houd u altijd aan de elektrische vereisten (*zie Installatie*).
- Koop altijd originele reserveonderdelen en toebehoren (*zie Technische dienst*).

# Waarschuwingen

NL

## **Om het risico op brandontwikkeling in uw droogautomaat te minimaliseren, moeten de volgende instructies in acht worden genomen:**

- Droog alleen artikelen in de droogautomaat die gewassen zijn met wasmiddel en water en die vervolgens zijn afgespoeld en gecentrifugeerd. Het drogen van artikelen die NIET met water zijn gewassen kan brandgevaar opleveren.
- Droog geen kleding die behandeld is met chemische middelen.
- Stop geen items in de droogautomaat die zijn bemorst of doordrenkt met plantaardige olie of slaolie, aangezien dit risico's op brandontwikkeling teweegbrengt. Oliebevattende items kunnen spontaan ontbranden, in het bijzonder wanneer ze worden blootgesteld aan hittebronnen zoals een droogautomaat. De items worden warm, wat een oxidatiereactie met de olie veroorzaakt. Door oxidatie ontstaat hitte. Als de hitte niet kan ontsnappen, kunnen de items zo warm worden dat ze vuur vatten. Het opeenstapelen of opbergen van oliebevattende items kan ertoe leiden dat de hitte niet kan ontsnappen waardoor er een risico op brandontwikkeling ontstaat.  
Als het onvermijdelijk is dat stoffen die plantaardige olie of slaolie bevatten of die vervuild zijn met haarverzorgingsproducten, in een droogautomaat worden geplaatst, moeten ze eerst worden gewassen met extra wasmiddel – dit zal het risico verminderen maar niet volledig elimineren. De items mogen niet uit de droogautomaat worden gehaald en opeengestapeld wanneer ze nog warm zijn.
- Droog geen items die voordien zijn gereinigd in, zijn gewassen in, zijn doordrenkt met of zijn vervuild met petroleum/benzine, solventen voor chemische reiniging of andere ontvlambare of explosieve substanties. Erg ontvlambare stoffen die vaak worden gebruikt in huishoudelijke omgevingen, waaronder slaolie, aceton, gedenaatureerde alcohol, kerosine, vlekverwijderaars, terpentijn, was en wasverwijderaars. Zorg ervoor dat deze items zijn gewassen in warm water met een extra hoeveelheid wasmiddel alvorens ze worden gedroogd in de droogautomaat.
- Droog geen items die schuimrubber of gelijkaardige rubberachtige materialen met dezelfde structuur bevatten. Schuimrubbermaterialen kunnen, wanneer ze worden verwarmd, vuur produceren door spontane ontbranding.
- Wasverzachter of gelijkaardige producten mogen niet worden gebruikt in een droogautomaat om statische elektriciteit te voorkomen, tenzij de praktijk specifiek wordt aanbevolen door de fabrikant van de wasverzachter.
- Droog geen ondergoed dat metalen verstevigingen bevat, zoals beha's met metalen beugels. Wanneer de metalen beugels loskomen tijdens het drogen, kan de droogautomaat worden beschadigd.
- Droog geen rubber, plastic items zoals douchekapjes of waterdichte hoezen voor babies, polyethyleen of papier.
- Droog geen items met een rubberen achterkant, kledij met schuimrubberen vulkussentjes, kussens, overschoenen en tennisschoenen met rubberen coating.
- Verwijder alle voorwerpen, zoals aanstekers en lucifers, uit de zakken.

**! WAARSCHUWING:** Stop de droger nooit voor het einde van de droogcyclus, te zij u alle artikelen snel uit de droger haalt en ze uitspreidt, zodat de warmte wordt afgevoerd.

## Haal de stekker uit het stopcontact

! Haal de stekker uit het stopcontact als u het apparaat niet gebruikt, tijdens het schoonmaken ervan en tijdens elk onderhoud.

## Reinig het pluizenfilter na elk gebruik

Het pluizenfilter is een belangrijk onderdeel van uw droger: het verzamelt pluus en stof dat ontstaat tijdens het drogen.

Reinig het pluizenfilter daarom na het drogen door hem af te spoelen onder stromend water of met uw stofzuiger.

Als het pluizenfilter verstopt raakt, wordt de luchtstroom in de droger ernstig gehinderd: droogtijden worden langer en u verbruikt meer energie. Het kan uw droger ook schade toebrengen.

Het pluizenfilter bevindt zich in de deuropening van de droger (*zie diagram op de volgende pagina*).

Het pluizenfilter verwijderen:

1. Trek het plastic handvat van het pluizenfilter naar boven.
2. Open de filter en reinig het lint langs de binnenkant.
3. Vervang het op een correcte manier. Zorg ervoor dat het filter helemaal naar beneden in de houder wordt geschoven.
4. Verwijder stof en pluus van de binnenkant van de deur en bij de deurafsluiting.

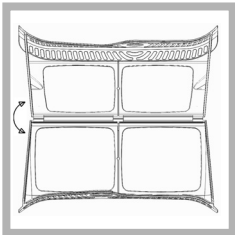

! Gebruik de droger niet zonder het pluizenfilter terug te plaatsen.

## Leeg de waterbak na elk gebruik

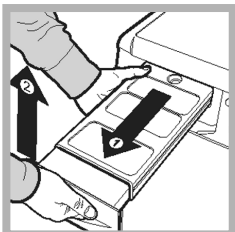

Trek de container uit de droogautomaat en verwijder ofwel de kleine of de grote klep. Giet de container leeg in een wasbak of een andere geschikte afvoer. Bevestig de klep terug, plaats de container terug en zorg ervoor dat hij goed vastzit.

! Controleer de waterbak altijd en leeg deze indien nodig voordat u een nieuw droogprogramma start.

! Het gevolg van het niet legen van het watervat kan zijn:

- De uitschakeling van de verwarming van de machine (de was kan nog vochtig zijn aan het einde van de droogcyclus) (*zie De Bedieningen*).

### • Waterinzamelsysteem voor het eerst vullen

Als uw droger nieuw is, kan er geen water in de waterbak worden opgevangen zolang het systeem niet voor het eerst gevuld is... dit duurt 1 of 2 droogcycli. Zodra het systeem gevuld is, komt er tijdens elke droogcyclus water in de waterbak terecht.

## Het reinigen van de condenseenheid

Haal de condenseenheid regelmatig (een keer per maand) uit de droger en verwijder het stof door de eenheid onder de kraan af te spoelen met koud water. Doe dit met koud water en richt de achterkant van de condenser naar de waterstraal.

De condenser verwijderen:

1. Haal de stekker uit het stopcontact en doe de deur open.
2. Verwijder de condensplaat door de drie clips 90° tegen de klok in te draaien (*zie diagram*) en daarna aan het handvat te trekken.

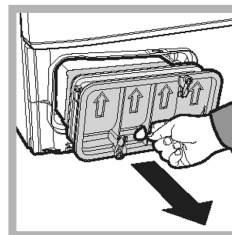

Maak het oppervlak van de dichtingringen schoon en vervang met de pijltjes naar boven gericht. Zorg ervoor dat alle clips vergrendeld zijn.

# Reiniging en onderhoud

NL

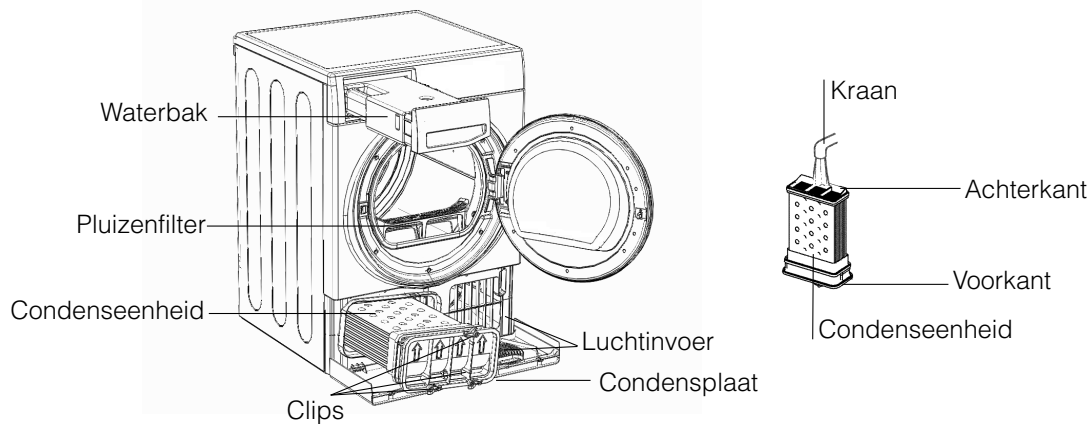

## Controleer de trommel na elk gebruik

Draai de droogtrommel met de hand rond om klein wasgoed (zakdoeken) uit de droger te halen dat anders in de trommel zou kunnen achterblijven.

## Trommel reinigen

! Gebruik geen schuurmiddelen, staalwol of reinigingsmiddelen voor roestvrij staal om de trommel te reinigen.

De roestvrij stalen trommel kan verkleuren. Dit kan veroorzaakt worden door een combinatie van water en/of reinigingsmiddelen zoals wasverzachters. Deze verkleuring heeft geen invloed op het droogresultaat.

## Het reinigen van de droger

- Externe onderdelen van metaal of plastic en rubber onderdelen kunnen worden schoongemaakt met een vochtige doek.
- Verwijder stof en pluiz regelmatig met de stofzuiger (elke 6 maanden) van het rooster van de voorste luchtinvoer. Stofzuig ook af en toe de voorkant van de condenser en rondom het pluizenfilter.

! Gebruik geen oplosmiddelen of schuurmiddelen.

! Laat uw droger regelmatig controleren door erkende vakmensen om elektrische en mechanische veiligheid te waarborgen (zie *Technische dienst*).

## Kort advies

- Vergeet niet het filter van de deur te reinigen en het filter van de condensator na elke droogcyclus.
- Vergeet niet het waterreservoir te legen na elke droogcyclus.

! Op deze manier, zult u altijd de maximale prestaties bereiken.



# Beschrijving van de droogautomaat

## Kenmerken

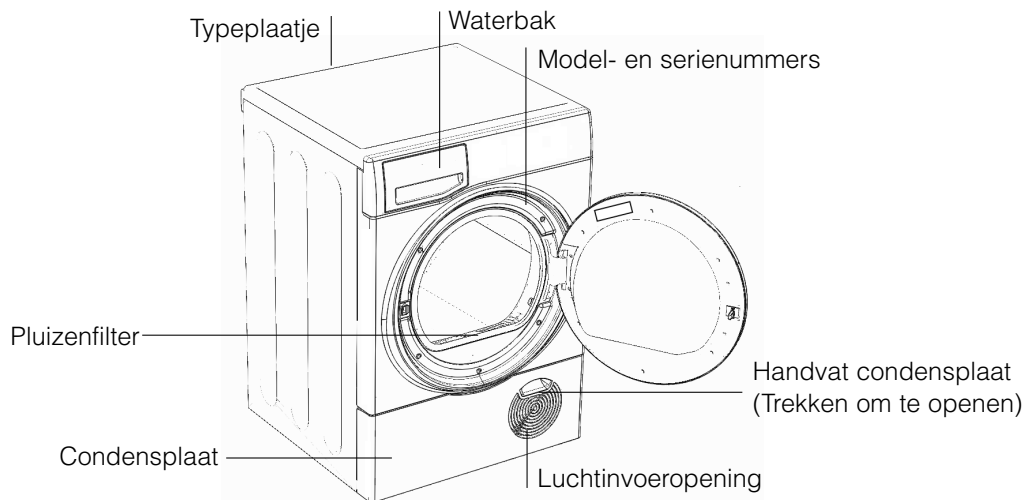

## Bedieningspaneel

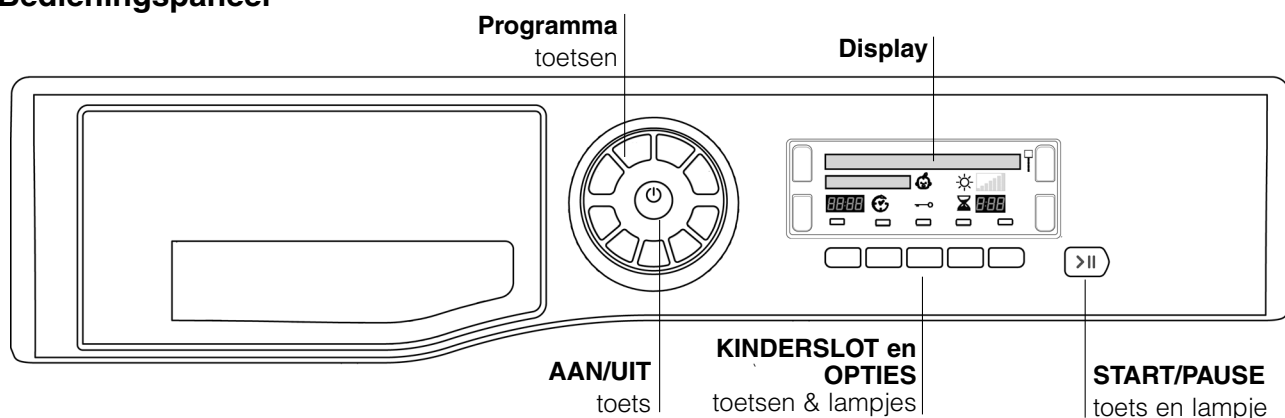

De toets **AAN/UIT**  - als de droger in werking is en u op deze knop drukt: Als **STAND BY** wordt weergegeven op de display, dan stopt de droger. Als **INGEDRUKT HOUDEN** wordt weergegeven op de display, houdt dan de toets ingedrukt; de display zal aftellen van 3 naar 2 naar 1 en zal dan stoppen. Druk de toets opnieuw in en houdt hem meer dan 3 seconden ingedrukt, en dan zal er kort **INSCHAKELEN** worden weergegeven. .

Met de **PROGRAMMA** toetsen stelt u het programma in: druk op de toets van het programma dat u wilt selecteren (*zie Start en programma's*).

De **OPTIE** toets/lampjes: met deze toetsen kunt u de mogelijke voor het geselecteerde programma kiezen geselecteerde programma (*zie De Bedieningen*). De lampjes naast de toetsen worden verlicht op de displayeenheid, om aan te geven dat de optie is geselecteerd.

De **START/PAUSE** toets en lampje  start een gekozen programma. Door op deze toets te drukken terwijl een programma loopt, wordt het programma onderbroken, er zal een biep te horen zijn, de display zal **PAUZE** weergeven en de droogtrommel stopt. Het lampje is groen wanneer het programma draait, het lampje knippert oranje als het programma onderbroken is of het knippert groen als het

apparaat klaar is om een programma te starten (*zie Start en programma's*).

**Opmerking:** Dit oranje lampje knippert tijdens het programmafase Kreukels voorkomen na het drogen.

De **Displayeenheid** geeft waarschuwingen en informatie over het geselecteerde programma en de voortgang (*zie volgende pagina*).

**KINDERSLOT** knop/pictogram : Blijf deze knop ingedrukt houden nadat u uw programma en eventuele opties hebt geselecteerd. Uw programma-instellingen blijven dan ongewijzigd; de display zal kort het volgende weergeven **GESLOTEN**. Wanneer het pictogram is verlicht, zijn de andere knoppen uitgeschakeld. Houdt de knop ingedrukt om de functie te annuleren. Het pictogram dooft en de display zal kort het volgende weergeven **VAN HET SLOT**

**Opmerking:** Deze droger beschikt, in overeenkomst met de nieuwe normen betreffende de energiebesparing, over een systeem wat het apparaat automatisch na 30 minuten uitschakelt (stand-by) indien men het niet gebruikt. Druk op de AAN/UIT-toets en houdt hem ingedrukt totdat op de display kort **INSCHAKELEN** wordt weergegeven en de droger weer begint.

# De display

NL

## Uw taal selecteren

De eerste keer dat u uw droger aanzet, dient u uw taal te kiezen uit de talenlijst.

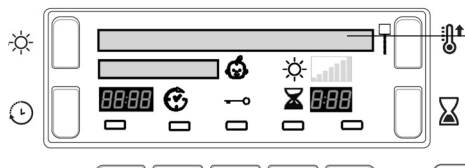

**De taal wijzigen:** de huidige taalselectie knippert op de eerste regel van de display.

- Druk op de Aan/Uit toets om de display uit te schakelen, druk vervolgens alle 3 de toetsen in en houd deze 5 seconden lang ingedrukt: **Temperatuurniveaus**, **Drogen voor een bepaalde tijd** en **Droogteniveau**.
- Druk op de knop Temperatuurniveaus of de knop Drogen voor een bepaalde tijd om in de taallijst te bladeren.
- Wanneer de gewenste taal knippert op de bovenste regel van de display, drukt u op de knop Droogteniveau om uw keuze vast te leggen.

## De display begrijpen

### Programmaselectie en display

Het geselecteerde programma wordt weergegeven op de eerste regel van de display; dit bericht wordt weergegeven tijdens de duur van het programma.

Er zijn acht knoppen die elk twee functies bevatten. Als u één keer op de knop drukt, wordt de eerste functie geselecteerd, en als u twee keer op de knop drukt, wordt de tweede functie geselecteerd. Het geselecteerde programma wordt weergegeven. Als u op de laatste knop drukt, wordt Mijn cyclus geselecteerd.

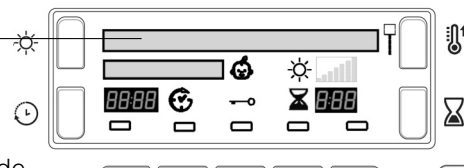

Een keer drukken	Twee keer drukken
1 STANDAARD KATOEN	SHIRTS KATOEN
2 BED & BAD	ANTI-ALLERGISCH
3 SYNTHETISCH	SHIRTS SYNTHETISCH
4 JEANS	DONS
5 WOL	ZIJDE
6 FIJNWAS	BABY
7 PLUCHE	HEAT & ENJOY
8 MAKKELIJK STRIJKEN	OPFRISSEN
9 <b>M</b> MIJN CYCLUS (zie hieronder)	

**Mijn Cyclus :** Als u de knop Mijn cyclus selecteert, toont het display uw geselecteerde programma met 'M' voor de naam. bijv. **M STANDAARD KATOEN** (zie *Start en programma's*).

## Droogteniveaus

Bij de programmaselectie van een automatisch programma met diverse beschikbare droogteniveau's (zie *Programmatabel*).

De tweede regel van de display geeft het gewenste droogteniveau weer. Telkens als u op de knop Droogteniveau drukt, wordt de volgende optie uit de lijst geselecteerd en weergegeven.

De display geeft tevens 1 tot 7 balken weer, afhankelijk van uw selectie en deze worden getoond om de voortgang van het programma weer te geven.

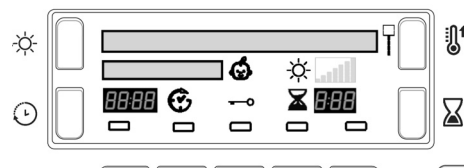

**!** Bij sommige automatisch programma's kan het droogteniveau niet worden gewijzigd en niet alle automatische programma's hebben alle droogteniveauopties.

VOCHTIG		<b>Enigszins droog:</b> Droogt uw items zodat deze kunnen worden gestreken met een machine of strijpers.
STRIJKDROOG		<b>Strijkdroog:</b> Droogt uw items zodat deze kunnen worden gestreken met een strijkijzer.
HANGER PLUS		<b>Hangdroog plus:</b> Droogt uw delicate items zodat deze kunnen worden opgehangen om verder te laten drogen.
HANGERDROOG		<b>Ophangdroog:</b> Droogt uw items zodat deze kunnen worden opgehangen om verder te laten drogen.
BIJNA DROOG		<b>Lichtdroog:</b> Droogt uw delicate items zodat deze kunnen worden opgeborgen.
KASTDROOG		<b>Kastdroog:</b> Droogt uw items zodat deze kunnen worden opgeborgen.
EXTRA DROOG		<b>Extra droog:</b> Droogt uw items zodat deze kunnen worden gedragen.

## Programmavoortgang

De tweede regel van de display geeft de voortgang van het programma aan: (een lange boodschap schuift over het scherm)

DROOG	
KOUDE CYCLUS	
OPWARMEN	Heat & Enjoy programma
GEREED	
EINDE CYCLUS, MINDER KREUK	(als de optie Antikreuk voorkomen is geselecteerd).
EINDE CYCLUS, FILTER REINIGEN EN WATERBAK LEGEN	

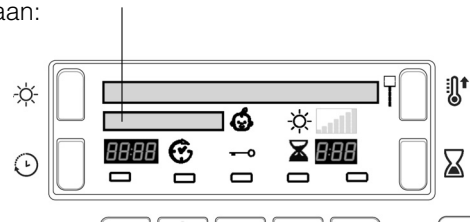

## Drogen voor een bepaalde tijd

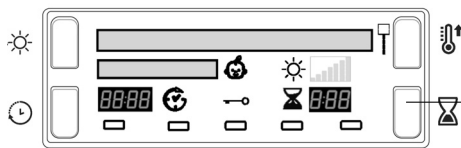

Nadat u een programma hebt geselecteerd met de optie Drogen voor een bepaalde tijd, drukt u op de Tijdsknop  en de display zal de geselecteerde tijd doen verhogen, telkens als u op de knop drukt en deze weer loslaat (zie *Start en programma's*).

De tijdsduur en het aantal beschikbare tijdsoplossingen wordt door elke druk op de toets verlaagd, afhankelijk van het geselecteerde programma/materiaal.

Het pictogram Drogen voor een bepaalde tijd  wordt weergegeven naast de tijdsduur.

De geselecteerde tijd blijft op de display staan nadat het programma begint, maar kan te allen tijde worden gewijzigd.

## Uitstel en Tijd tot einde

Sommige programma's kunnen worden uitgesteld (zie *Start en programma's*). Druk op de uitstelknop  en het pictogram zal gaan knipperen.

Met elke druk op de uitstelknop  wordt het uitstel met 1 uur verhoogd, van **1h** tot **24h**, en daarna **OFF**: en na een paar seconden wordt het uitstel geannuleerd.

De uitsteltijd wordt weergegeven op de display naast de uitstelknop.

De display telt de minuten van de uitstelperiode af, nadat de Start/Pause knop  is ingedrukt.

De tweede regel van de display geeft het volgende weer: **GESTART**

U kunt de geselecteerde uitsteltijd te allen tijde wijzen of annuleren.

Nadat op de Start/Pause toets is gedrukt, wordt Uitstellen of Tijd tot einde weergegeven in uren en minuten; deze tijd telt in minuten af.

## Tijd tot einde

Nadat de uitsteltijd is verstreken, of voor alle programma's die niet zijn uitgesteld, wordt op dit gedeelte van de display het volgende weergegeven:

- de geschatte tijd tot het einde van het programma, voor automatische programma's
- de daadwerkelijke tijd tot het einde, voor programma's met een bepaalde tijd

Als programma's op tijd zijn geselecteerd, is de weergegeven tijd tijdens de cyclus de werkelijk resterende tijd.

Als Automatische programma's zijn geselecteerd, is de weergegeven tijd een schatting van de resterende tijd:

Als het programma wordt geselecteerd, toont de display de tijd die is vereist om een volle lading te drogen. De resterende tijd is een waarde die voortdurend wordt berekend tijdens het drogen. Deze tijd wordt veranderd om de best mogelijke schatting te geven.

De dubbele punt tussen de uren en minuten in de display knippert om aan te geven dat de tijd aftelt.

# De display

NL

## Waarschuwingen

De tweede regel van de display geeft tevens waarschuwingen en herinneringen weer: (herinneringen verschijnen aan het einde van het programma)

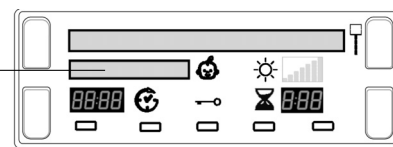

### EINDE CYCLUS, FILTER REINIGEN EN WATERBAK LEGEN

- Herinnering dat de watertank dient te worden geleegd en het pluizenfilter moet worden gereinigd na elk gebruik van de droger (*zie Onderhoud*).

### WATERBAK LEGEN

- Geeft aan dat de waterbak vol is. Na het terugplaatsen van de lege waterbak duurt het een paar seconden voor het lampje uitgaat. De droger moet hiervoor aan staan (*zie De Bedieningen*).  
**Opmerking:** Als de waterbak vol loopt en dit bericht wordt weergegeven, wordt de verwarming uitgeschakeld en wordt uw wasgoed niet gedroogd.

### CONDENSER EN FILTER REINIGEN EN WATERBAK LEGEN

- Dit bericht geeft aan dat u de Condenseer-eenheid (*zie Onderhoud*) dient te reinigen en zal regelmatig worden weergegeven, afhankelijk van hoe vaak u de droger gebruikt. Wanneer u het volgende programma beëindigt, wordt het bericht opgeheven. U dient bovendien het pluizenfilter te reinigen.

### ANTI-ALLERGIE ACTIE NIET GEGARANDEERD, FILTER REINIGEN

- Wordt weergegeven tijdens het Anti-Allergie programma en geeft aan dat de filter dient te worden gereinigd om de volledige anti-allergiecycclus te voltooien (*zie Onderhoud*).

## Start en programma's

### Een programma kiezen

1. Steek de stekker van de droogtrommel in het stopcontact.
2. Sorteert het wasgoed op stofsoort (*zie Wasgoed*).
3. Doe de deur open en zorg ervoor dat het pluizenfilter schoon is en op zijn plaats zit en dat de waterbak leeg is en op zijn plaats zit (*zie Reiniging en Onderhoud*).
4. Vul de droogtrommel en zorg ervoor dat er geen wasgoed tussen de deur zit. Sluit de deur.
5. Als de display niet is verlicht:  
Druk op de toets AAN/UIT
6. Raadpleeg de Programmatafel (*zie Programma's*) en de aanwijzingen voor elke stofsoort (*zie Wasgoed*) en druk op de Programma toets voor het stoftype dat u wilt drogen.  
- Als de **M** knop geselecteerd is; zijn stappen 7 en 8 niet noodzakelijk (*zie onder*).
7. Selecteer Drogen voor een bepaalde tijd of Droogopties:
  - Als u Drogen voor een bepaalde tijd selecteert, houdt u de bijbehorende toets ingedrukt tot de gewenste tijd verschijnt.
  - of - Om de standaard droogtegraad te wijzigen, houdt u de toets Droogteniveaus ingedrukt tot het juiste niveau wordt aangegeven.**! Raadpleeg de programmatafel voor meer informatie: beschikbaarheid van Droogteniveaus, Drogen voor een bepaalde tijd en Opties.**
8. Stel een uitgestelde droogtijd en eventuele andere opties in (*zie De display*).
9. Druk op de START/PAUSE toets om het drogen te beginnen. Het display toont de geschatte eindtijd. Tijdens het droogprogramma kunt u het wasgoed controleren en was die al droog is eruit halen terwijl u de rest van de was verder droogt in de machine. Sluit de deur weer en druk op de START/PAUSE toets om verder te gaan met drogen.
10. Tijdens de laatste minuten van droogprogramma's, voor het programma ten einde is, start de KOUDE-LUCHTFASE (het wasgoed wordt afgekoeld). Deze fase moet altijd worden doorlopen.
11. Aan het einde van de droogcyclus wordt een bericht weergegeven:
  - Als **EINDE CYCLUS, FILTER REINIGEN EN WATERBAK LEGEN** wordt weergegeven, klinkt de zoemer 3 keer. (**Opmerking:** als de optie ZOEMER werd geselecteerd, klinkt de zoemer 5 minuten lang elke 30 seconden drie keer.)
  - Als **EINDE CYCLUS, MINDER KREUK** wordt weergegeven, is de optie Antikreukels herstellen geselecteerd en als u het wasgoed niet onmiddellijk uit de droger haalt, dan zal de droogtrommel 10 uur lang af en toe rond draaien, of zal de zoemer 3 keer klinken totdat u de deur opent, om aan te geven dat het programma is voltooid.
12. Doe de deur open, haal het wasgoed uit de droger, reinig het pluizenfilter en plaats deze terug in de houder. Leeg de waterbak en plaats hem terug in de droger (*zie Reiniging en Onderhoud*).
13. Haal de stekker uit het stopcontact.

### Mijn Cyclus knop :

De eerste keer dat u op deze knop drukt, zal de tweede regel van de display het volgende weergeven:

**INDRUKKEN: OPSLAAN**

Na het selecteren van uw favoriete programma en gewenste opties, kunt u deze instellingen opslaan door de toets Mijn cyclus 5 seconden lang ingedrukt te houden; op de bovenste regel zal **M** knipperen, gevolgd door het geselecteerde programma. De zoemer zal klinken en de tweede regel van de display zal het volgende weergeven

**MEMO**. De volgende keer dat u dit programma nodig hebt, drukt u op de **M** knop en daarna drukt u op de Start/Pause knop en dit programma zal gaan draaien.

Desgewenst kunt u uw opgeslagen favoriete programma wijzigen door een nieuw programma en/of opties te selecteren en de **M** knop ingedrukt te houden (zoals hierboven).

### ESSENTIËLE PROGRAMMA'S (ESSENTIALS) - Programmatafel

! Als de display niet is verlicht; Druk op de AAN/UIT toets en selecteer vervolgens het programma.

NL

Programma		Beschikbare opties:							Beschikbare droogteniveaus (standaard <input checked="" type="checkbox"/> gemarkeerd)							
									Enigszins droog	Strijkdroog	Hangdroog plus	Ophangdroog	Lichtdroog	Kastdroog	Extra droog	
1	Standaard katoen	<input checked="" type="checkbox"/>	<input checked="" type="checkbox"/>	<input checked="" type="checkbox"/>	<input checked="" type="checkbox"/>	- Hoge	<input checked="" type="checkbox"/>	<input checked="" type="checkbox"/>	<input checked="" type="checkbox"/>	<input checked="" type="checkbox"/>	<input checked="" type="checkbox"/>	<input checked="" type="checkbox"/>	<input checked="" type="checkbox"/>	<input checked="" type="checkbox"/>	<input checked="" type="checkbox"/>	
					<input checked="" type="checkbox"/>	- Hoge	<input checked="" type="checkbox"/>	<input checked="" type="checkbox"/>	<input checked="" type="checkbox"/>	<input checked="" type="checkbox"/>	<input checked="" type="checkbox"/>	<input checked="" type="checkbox"/>	<input checked="" type="checkbox"/>	<input checked="" type="checkbox"/>	<input checked="" type="checkbox"/>	<input checked="" type="checkbox"/>
	Shirts Katoen	<input checked="" type="checkbox"/>	<input checked="" type="checkbox"/>	<input checked="" type="checkbox"/>	<input checked="" type="checkbox"/>	X	- Midden - Lage	<input checked="" type="checkbox"/>	<input checked="" type="checkbox"/>	<input checked="" type="checkbox"/>	<input checked="" type="checkbox"/>	<input checked="" type="checkbox"/>	<input checked="" type="checkbox"/>	<input checked="" type="checkbox"/>	<input checked="" type="checkbox"/>	<input checked="" type="checkbox"/>
2	Bed & Bad	<input checked="" type="checkbox"/>	<input checked="" type="checkbox"/>	<input checked="" type="checkbox"/>	<input checked="" type="checkbox"/>	X	- Hoge	<input checked="" type="checkbox"/>	<input checked="" type="checkbox"/>	<input checked="" type="checkbox"/>	<input checked="" type="checkbox"/>	<input checked="" type="checkbox"/>	<input checked="" type="checkbox"/>	<input checked="" type="checkbox"/>	<input checked="" type="checkbox"/>	<input checked="" type="checkbox"/>
	Anti-Allergisch	<input checked="" type="checkbox"/>	<input checked="" type="checkbox"/>	<input checked="" type="checkbox"/>	<input checked="" type="checkbox"/>	X	- Midden	<input checked="" type="checkbox"/>	<input checked="" type="checkbox"/>	<input checked="" type="checkbox"/>	<input checked="" type="checkbox"/>	<input checked="" type="checkbox"/>	<input checked="" type="checkbox"/>	<input checked="" type="checkbox"/>	<input checked="" type="checkbox"/>	<input checked="" type="checkbox"/>
3	Synthetisch	<input checked="" type="checkbox"/>	<input checked="" type="checkbox"/>	<input checked="" type="checkbox"/>	<input checked="" type="checkbox"/>	- Midden	<input checked="" type="checkbox"/>	<input checked="" type="checkbox"/>	<input checked="" type="checkbox"/>	<input checked="" type="checkbox"/>	<input checked="" type="checkbox"/>	<input checked="" type="checkbox"/>	<input checked="" type="checkbox"/>	<input checked="" type="checkbox"/>	<input checked="" type="checkbox"/>	<input checked="" type="checkbox"/>
					<input checked="" type="checkbox"/>	- Midden - Lage	<input checked="" type="checkbox"/>	<input checked="" type="checkbox"/>	<input checked="" type="checkbox"/>	<input checked="" type="checkbox"/>	<input checked="" type="checkbox"/>	<input checked="" type="checkbox"/>	<input checked="" type="checkbox"/>	<input checked="" type="checkbox"/>	<input checked="" type="checkbox"/>	<input checked="" type="checkbox"/>
	Shirts Synthetisch	<input checked="" type="checkbox"/>	<input checked="" type="checkbox"/>	<input checked="" type="checkbox"/>	<input checked="" type="checkbox"/>	<input checked="" type="checkbox"/>	X	X	<input checked="" type="checkbox"/>	<input checked="" type="checkbox"/>	<input checked="" type="checkbox"/>	<input checked="" type="checkbox"/>	<input checked="" type="checkbox"/>	<input checked="" type="checkbox"/>	<input checked="" type="checkbox"/>	<input checked="" type="checkbox"/>

\*U KUNT NIET ZOWEL ANTIKREUK ALS GELUIDOPTIES SELECTEREN

#### Standaard katoen

- Dit is een programma voor katoenen artikelen.
- De duur van dit programma hangt af van de omvang van de lading, de geselecteerde droogte-instelling en de draaisnelheid in uw wasmachine (zie Wasgoed).
- In overeenstemming met de EG-richtlijn 392/2012 is het programma Standaard katoen de programmakeuze 1 met Hoge temperatuur en droogteniveau Kastdroog (Standaard configuratie/ vastgesteld aan het begin). Dit is het meest efficiënte programma betreft het energiegebruik (UE 392/2012).

#### Shirts Katoen

- Dit is een programma voor katoenen hemden.
  - Dit programma kan worden gebruikt voor tot 3 kg wasgoed (ongeveer 10 hemden).
- De duur van dit programma hangt af van de omvang van de lading, de geselecteerde droogte-instelling en de draaisnelheid in uw wasmachine.
- Wasgoed dat met de instelling Kastdroog wordt gedroogd, kan doorgaans onmiddellijk worden gedragen. De randen of naden kunnen wel nog een beetje vochtig zijn. Als dit het geval is, draait u de hemden binnenstebuiten en herhaalt u het programma voor een korte periode.

#### Bed & Bad

- Dit is een programma voor katoenen handdoeken en lakens.
- De duur van dit programma hangt af van de omvang van de lading, de geselecteerde droogte-instelling en de draaisnelheid in uw wasmachine (zie Wasgoed).
- Wasgoed dat met de instelling Extra droog wordt gedroogd, kan doorgaans onmiddellijk worden gebruikt. De randen of naden kunnen wel nog een beetje vochtig zijn, vooral bij grote artikelen. Als dit het geval is, vouwt u de artikelen uit en herhaalt u het programma voor een korte periode.

#### Anti-allergisch programma

Dit programma is goedgekeurd door Allergy UK, wat aangeeft dat het zorgt voor een effectieve verlaging en eliminatie van allergenen uit kleding, dankzij de anti-allergie cyclus. Dankzij het programma worden de effecten van de meest voorkomende allergenen (waaronder huisstofmijt en pollen) geneutraliseerd, door gedurende een lange periode een constant temperatuur aan te houden.

Kan worden gebruikt op een volle lading nat wasgoed om te drogen en te behandelen, of op 4 kg droog wasgoed om het enkel te behandelen.

Als op de display **ANTI-ALLERGIE ACTIE NIET GEGARANDEERD, FILTER REINIGEN** wordt weergegeven:

Reinig het pluizenfilter en start het programma weer.

#### Synthetisch

- Dit is een programma voor items van de instelling Synthetisch lage temperatuur of synthetisch en katoenmengsels op matige temperatuur.
- De duur van dit programma hangt af van de omvang van de lading, de geselecteerde droogte-instelling en de draaisnelheid in uw wasmachine (zie Wasgoed).

#### Shirts Synthetisch

- Dit is een programma voor hemden van synthetisch materiaal of een mengeling van natuurlijke en synthetische materialen, zoals polyester en katoen.
  - Dit programma kan worden gebruikt voor tot 3 kg wasgoed (ongeveer 14 hemden).
- De duur van dit programma hangt af van de omvang van de lading, de geselecteerde droogte-instelling en de draaisnelheid in uw wasmachine.
- Wasgoed dat met de instelling Kastdroog wordt gedroogd, kan doorgaans onmiddellijk worden gedragen. De randen of naden kunnen wel nog een beetje vochtig zijn. Als dit het geval is, draait u de hemden binnenstebuiten en herhaalt u het programma voor een korte periode.

# Start en programma's

NL

## ☆ EXCLUSIEVE PROGRAMMA'S (EXCLUSIVES) - Programmatabel

! Als de display niet is verlicht; Druk op de AAN/UIT toets en selecteer vervolgens het programma.

Programma		Beschikbare opties:								Beschikbare droogteniveaus (standaard <input checked="" type="checkbox"/> gemarkeerd)							
		Uitstel timer	Geluid of *Antikreuk	Geluid	Extra zorg	Snel drogen	Temperatuur-niveaus	Drogen voor een bepaalde tijd	Sensor Droog	Enigszins droog	Strijkdroog	Hangdroog plus	Ophangdroog	Lichtdroog	Kastdroog	Extra droog	
4	<b>Jeans</b>	<input checked="" type="checkbox"/>	<input checked="" type="checkbox"/>	*	<input checked="" type="checkbox"/>	<input checked="" type="checkbox"/>	<input checked="" type="checkbox"/>	<input checked="" type="checkbox"/>	<input checked="" type="checkbox"/>	<input checked="" type="checkbox"/>	<input checked="" type="checkbox"/>	<input checked="" type="checkbox"/>	<input checked="" type="checkbox"/>	<input checked="" type="checkbox"/>	<input checked="" type="checkbox"/>	<input checked="" type="checkbox"/>	
	<b>Dekbed (DONS)</b>	<input checked="" type="checkbox"/>	<input checked="" type="checkbox"/>	<input checked="" type="checkbox"/>	<input checked="" type="checkbox"/>	<input checked="" type="checkbox"/>	- High - Medium	<input checked="" type="checkbox"/>	• Een Automatisch programma								
5	<b>Wol</b>	<input checked="" type="checkbox"/>	<input checked="" type="checkbox"/>	<input checked="" type="checkbox"/>	<input checked="" type="checkbox"/>	<input checked="" type="checkbox"/>	<input checked="" type="checkbox"/>	<input checked="" type="checkbox"/>	• Een Automatisch programma								
	<b>Zijde</b>	<input checked="" type="checkbox"/>	<input checked="" type="checkbox"/>	<input checked="" type="checkbox"/>	<input checked="" type="checkbox"/>	<input checked="" type="checkbox"/>	<input checked="" type="checkbox"/>	<input checked="" type="checkbox"/>	<input checked="" type="checkbox"/>	<input checked="" type="checkbox"/>	<input checked="" type="checkbox"/>	<input checked="" type="checkbox"/>	<input checked="" type="checkbox"/>	<input checked="" type="checkbox"/>	<input checked="" type="checkbox"/>	<input checked="" type="checkbox"/>	
6	<b>Fijnwas</b>	<input checked="" type="checkbox"/>	<input checked="" type="checkbox"/>	*	<input checked="" type="checkbox"/>	<input checked="" type="checkbox"/>	<input checked="" type="checkbox"/>	<input checked="" type="checkbox"/>	<input checked="" type="checkbox"/>	<input checked="" type="checkbox"/>	<input checked="" type="checkbox"/>	<input checked="" type="checkbox"/>	<input checked="" type="checkbox"/>	<input checked="" type="checkbox"/>	<input checked="" type="checkbox"/>	<input checked="" type="checkbox"/>	
	<b>Baby</b>	<input checked="" type="checkbox"/>	<input checked="" type="checkbox"/>	*	<input checked="" type="checkbox"/>	<input checked="" type="checkbox"/>	<input checked="" type="checkbox"/>	<input checked="" type="checkbox"/>	<input checked="" type="checkbox"/>	<input checked="" type="checkbox"/>	<input checked="" type="checkbox"/>	<input checked="" type="checkbox"/>	<input checked="" type="checkbox"/>	<input checked="" type="checkbox"/>	<input checked="" type="checkbox"/>	<input checked="" type="checkbox"/>	

\*U KUNT NIET ZOWEL ANTIKREUK ALS GELUIDOPTIES SELECTEREN

### **Jeans**

- Dit is een programma voor jeans gemaakt van gekeperd katoen. Plooi de voorste zakken binnenstebuiten alvorens uw jeans te drogen.
- Dit programma kan worden gebruikt voor tot 3 kg wasgoed (ongeveer 4 paar).
- Donkere en lichte kledingstukken niet mengen.
- Dit programma kan ook worden gebruikt voor kledingstukken van hetzelfde materiaal, zoals vesten.
- De duur van dit programma hangt af van de omvang van de lading, de geselecteerde droogte-instelling en de draaisnelheid in uw wasmachine.
- Wasgoed dat met de instelling Extra droog wordt gedroogd, kan doorgaans onmiddellijk worden gedragen. De randen of naden kunnen wel nog een beetje vochtig zijn. Als dit het geval is, draait u de jeans binnenstebuiten en herhaalt u het programma voor een korte periode.

! We raden aan dat u dit programma niet gebruikt als uw jeans elastische heupelastieken, knopen of borduurwerk bevatten.

### **Dekbed (DONS)**

- ! Let op: droog met dit programma GEEN items die beschadigd zijn, wat ertoe kan leiden dat de vulling de filter en de luchtventilatie blokkeert en zo zorgt voor brandrisico.
- Mag alleen worden gebruikt voor eenpersoonsdekbedden: NIET geschikt voor tweepersoons- of kingsize-dekbedden.
- Ladingen die worden gedroogd met dit programma zijn meestal klaar om te gebruiken, maar kunnen op sommige plekken nog enigszins vochtig zijn. Als dit het geval is, vouwt u de artikelen uit, schudt u ze en herhaalt u het programma voor een korte periode.
- Ook geschikt voor jassen met donsvulling.
- Selecteer de hoge temperatuur voor Katoenen dekbedden en gemiddelde temperatuur voor Synthetische dekbedden.
- e duur van dit programma hangt af van de omvang en de dichtheid van de lading en de draaisnelheid in uw wasmachine.

### **Wolprogramma**

- Dit is een programma voor kledingstukken die in de droogtrommel mogen en die voorzien zijn van het symbool .
- Met dit programma kunt u tot 1 kg wasgoed (ongeveer 3 truien) drogen.
- Het is aan te bevelen de kledingstukken binnenstebuiten te keren voor u ze in de droogtrommel plaatst.
- Dit programma duurt 60 minuten, of langer afhankelijk van de grootte en de densiteit van het wasgoed en het centrifugetoerental van de wasmachine.
- Wasgoed dat met dit programma werd gedroogd, is meestal klaar voor gebruik, maar bij sommige zwaardere kledingstukken kunnen de randen nog lichtjes vochtig zijn.

! In tegenstelling tot andere stoffen is het krimpen van wol onomkeerbaar; wol keert dus niet terug naar de oorspronkelijke grootte en vorm.

! Dit programma is niet geschikt voor acryl-kledingstukken.

### **Zijde**

- Dit is een programma voor het drogen van uw delicate zijde.
- Dit programma kan worden gebruikt voor tot 0,5 kg wasgoed.
- De duur van dit programma hangt af van de omvang van de lading, de geselecteerde droogte-instelling en de draaisnelheid in uw wasmachine.
- Wasgoed dat met de instelling Kastdroog wordt gedroogd, is meestal droog genoeg om direct te gebruiken, maar soms kunnen de naden of randen nog iets vochtig zijn. Keer in dit geval het wasgoed binnenstebuiten, of open knopen of ritsen en laat het programma nog een korte tijd draaien.

### Programma Fijnwas

- Dit is een programma voor het drogen van uw delicate kleding, zoals Acryl.
- Dit programma kan worden gebruikt voor tot 2 kg wasgoed.
- De duur van dit programma hangt af van de omvang en de dichtheid van de lading en de draaisnelheid in uw wasmachine.
- Het wasgoed dat met dit programma wordt gedroogd, kan doorgaans rechtstreeks worden gebruikt. Bij sommige kledingstukken kunnen de randen nog een beetje vochtig zijn. Als dit het geval is, vouwt u de kledingstukken open of draait u de items binnenstebuiten en herhaalt u het programma voor een korte periode.

### Programma Baby

- Dit is een programma voor het drogen van de kleine delicate kledingstukken en beddengoed van uw baby (katoen en chenille) en voor het drogen van uw delicate kledij.
- Droog GEEN items zoals slabbetjes en luierbroekjes die bedekt zijn met plastic.
- Dit programma kan worden gebruikt voor tot 2 kg wasgoed.
- De duur van dit programma hangt af van de omvang en de dichtheid van de lading en de draaisnelheid in uw wasmachine.
- Het wasgoed dat met dit programma wordt gedroogd, kan doorgaans rechtstreeks worden gedragen. Bij dickere kledingstukken kunnen de randen nog een beetje vochtig zijn. Als dit het geval is, draait u de items binnenstebuiten en herhaalt u het programma voor een korte periode.

### EXTRA PROGRAMMA'S (EXTRA) - Programmatafel

! Als de display niet is verlicht; Druk op de AAN/UIT toets en selecteer vervolgens het programma.

Programma		Beschikbare opties:							Beschikbare droogteniveaus (standaard <input type="checkbox"/> gemarkeerd)							
										Enigszins droog	Strijkdroog	Hangdroog plus	Ophangdroog	Lichtdroog	Kastdroog	Extra droog
		Uitstel timer	Antikreuk	Extra zorg	Geluid	Snel drogen	Temperatuur-niveaus	Drogen voor een bepaalde tijd	Sensor Droog							
7	<b>Knuffelbeertjes</b> (PLUCHE)	✓	✗	✗	✓	✗	✗	✗	✗	• Een Automatisch programma						
	<b>Warmte &amp; genot</b> (HEAT & ENJOY)	✗	✗	✗	✗	✗	✗	✗	✗	• Een Automatisch programma						
8	<b>Gemakkelijk strijken</b> (MAKKELIJK STRIJKEN)	✗	✗	✗	✓	✗	✗	✗	✗	• Een Automatisch programma						
	<b>Verfrissen</b> (OPFRISSEN)	✗	✗	✗	✓	✗	✗	✗	✗	• Een Automatisch programma						
9	<b>Mijn Cyclus</b> <b>M</b>	Afhankelijk van het gekozen programma. <i>Zie de vorige informatie.</i>														

### Programma knuffelbeertjes (PLUCHE)

Met dit programma kunt u het stof gemakkelijker verwijderen en de knuffelbeertjes vaker wassen omdat de droogtijd veel korter is dan wanneer u ze zou drogen in de open lucht. Het is een delicate droogcyclus die droogt aan een lage temperatuur en met een zachte mechanische werking om de originele vorm en glans van de vacht zo goed mogelijk te behouden.

**Opmerking:** Voor bescherming tegen allergie, de knuffelbeertjes gedurende 24 uren invriezen, vervolgens wassen en drogen. Elke 6 weken herhalen. Alvorens het drogen, toebehoren zoals kledij, halsbanden of luidsprekers verwijderen en de plastic ogen beschermen met afplakband na ze te hebben afgedroogd met een doek. De tijd van het programma varieert afhankelijk van de precieze samenstelling van de lading. De maximale lading mag niet meer wegen dan 2,5 kg en één stuk mag niet meer dan 600 g wegen.

### Warmte & genot (HEAT & ENJOY)

Met dit programma kunnen handdoeken en badjassen worden opgewarmd voor een warm gevoel na een bad of een douche. Het is ook handig om kledij op te warmen alvorens het aankleden tijdens de winter. Kleding wordt opgewarmd tot 37°C (lichaamstemperatuur), op de display wordt **OPWARMEN** weergegeven en deze temperatuur wordt maximaal 4 uur behouden of totdat u de cyclus onderbreekt door de deur te openen, wanneer op de display **GEREED** wordt weergegeven. Maximale belading 3 kg.

**Opmerking:** de Start/Pause toets wordt tijdens dit programma uitgeschakeld.

### Verfrissen (OPFRISSEN)

- ! 'Verfrissen' is geen droogprogramma en mag niet worden gebruikt voor natte items of kledij.
- Het kan worden gebruikt voor ladingen van iedere omvang, maar is doeltreffender bij kleinere hoeveelheden wasgoed.
- Laad uw wasdroger niet te vol (*zie Wasgoed*).
- Dit is een programma van 20 minuten dat uw kledij verlucht met een koele lucht. Kan ook worden gebruikt om warme kledij af te koelen.

# Start en programma's

NL

## Programma Gemakkelijk strijken (MAKKELIJK STRIJKEN)

'Gemakkelijk strijken' is een kort programma van 10 minuten (8 minuten warmte, gevolgd door 2 minuten koude lucht) dat de vezels van kleding verzacht die langer op dezelfde plek heeft gelegen. De cyclus ontspant de vezels waardoor ze gemakkelijker te strijken en op te vouwen zijn.

! 'Gemakkelijk strijken' is **geen droogprogramma** en dient niet gebruikt te worden voor natte kleding.

Voor het beste resultaat

1. Overschrijd de maximale beladingscapaciteit niet. Deze aantallen verwijzen naar het droge gewicht.

Stof	Maximale belading
Katoen en katoenmengsels	2,5 kg
Synthetische stoffen	2 kg
Spijkerstof	2 kg

2. Haal de droger onmiddellijk na het einde van het programma leeg, hang het wasgoed op of vouw of strijk het en berg het wasgoed op in de kast. Als dit niet mogelijk is het programma herhalen.

Het 'Gemakkelijk strijken' effect varieert per stof. Het werkt goed voor traditionele stoffen als katoen of katoenmengsels en minder goed voor synthetische vezels en materialen als Tencel®.

## De Bedieningen

**! Waarschuwing**, het programma kan niet gewijzigd worden na het indrukken van de START/PAUSE toets >|| Druk op de START/PAUSE toets >|| om een geselecteerd programma te wijzigen. Het lampje knippert oranje om aan te geven dat het programma onderbroken is. Selecteer het nieuwe programma en de gewenste opties. Het lampje zal dan groen knipperen. Druk nogmaals op de START/PAUSE toets >|| het nieuwe programma zal worden gestart.

### • OPTIE toetsen

Deze toetsen worden gebruikt om het geselecteerde programma aan uw wensen aan te passen. U dient eerst een programma te selecteren met de programma toetsen voor u een optie kunt kiezen. Niet alle opties zijn beschikbaar voor alle programma's (zie *Start en Programma's*). Als de optie niet beschikbaar is en u drukt op de toets, klinkt de zoemer drie keer. Als de optie beschikbaar is, zal het indicatorlampje op de display eenheid naast de onderste knoppen oplichten om aan te geven dat de optie is geselecteerd.

### Uitsteltimer

Van enkele programma's (zie *De display en Start en Programma's*) kunt u de starttijd maximaal 24 uur uitstellen. Leeg eerst de waterbak voor u een programma uitstelt.

### Antikreuk

De optie kreukels voorkomen voor het drogen is enkel beschikbaar als er een uitgestelde start is geselecteerd. De kledij wordt af en toe rondgedraaid gedurende de uitgestelde periode om de ontwikkeling van kreukels te voorkomen.

Bij de optie kreukels voorkomen na het drogen wordt de kledij af en toe rondgedraaid na het einde van de droogen koelcyclus om de ontwikkeling van kreukels te voorkomen indien u het wasgoed niet onmiddellijk kunt verwijderen nadat het programma is afgelopen. **Opmerking:** Het oranje Start/Pause-lampje knippert tijdens deze fase.



Het selecteren van deze optie activeert zowel de functie kreukels voorkomen voor het drogen als de functie kreukels voorkomen na het drogen, indien van toepassing.

**Opmerking:** als u de optie geluid hebt geselecteerd, is deze optie niet beschikbaar.

### Temperatuurniveau knoppen, Display en icons

U kunt niet bij alle programma's de temperatuur wijzigen en sommige programma's bieden alle drie de temperatuuropties: Lage, Midden en Hoge.

Wanneer de temperatuurniveauopties beschikbaar zijn, wordt het warmteniveau gewijzigd door op deze toets te drukken; de display toont kort het geselecteerde warmteniveau en een display van het pictogram van het geselecteerde niveau:

HOGE TEMPERATUUR	
MIDDEN TEMPERATUUR	
LAGE TEMPERATUUR	

### Geluid

Beschikbaar bij alle programma's en hierdoor kan de zoemer een signaal geven aan het einde van de droogcyclus om u eraan te herinneren dat de kleren uit de droger kunnen worden gehaald. **Opmerking:** als u de optie antikreuk hebt geselecteerd, is deze optie niet beschikbaar.

### Extra zorg

Deze antiverouderingsfunctie voor katoen stoffen helpt om de helderheid van uw wasgoed langdurig te behouden, dankzij

gebruik van de juiste trommelrotatie (verminderd in het laatste deel van de cyclus) en de juiste temperatuur.

**Opmerking:** Kan niet worden gebruikt met de droogteniveaus 'Extra droog', 'Kastdroog' en 'Lichtdroog'.

### Snel drogen

Deze optie is geschikt voor kleine ladingen tot 1 kg.

**Opmerking:** Kan enkel worden gebruikt met de instelling 'Kastdroog'.

Uw droogtijd wordt aanzienlijk verminderd met een tijdsbesparing van tot 53% bij katoen en tot 50% bij synthetische vezels.

### • DISPLAY

Op het display ziet u ofwel de uitsteltijd of een indicatie van de resterende droogtijd (zie *De display*).

Het display geeft ook eventuele problemen met de droger weer. Als dit het geval is, ziet u op het display F, gevolgd door een foutnummer (zie *Problemen oplossen*).

### • Water legen / Waterbak

(Als u uw droger op een afvoer hebt aangesloten kunt u dit bericht negeren, omdat de waterbak dan niet geleegd hoeft te worden).

Deze berichten worden weergegeven om u eraan te herinneren de waterbak te legen (zie *De display*).

Als de waterbak tijdens een programma vult, wordt de verwarming uitgeschakeld en gaat een Koude-luchtfase van start. Hierna stopt de droger en wordt het volgende bericht weergegeven **WATERBAK LEGEN**

U moet de waterbak legen en de droger opnieuw starten, anders droogt het wasgoed niet. Wanneer u de droger opnieuw start, duurt het enkele seconden voor het bericht verdwijnt. Om dit te voorkomen, is het verstandig om de waterbak na elk gebruik te legen (zie *Reiniging en Onderhoud*).

### • Het openen van de deur

Als u tijdens een programma de deur opent, stopt het droogprogramma en gebeurt er het volgende:

**Opmerking:** Het oranje Start/Pause-lampje knippert tijdens de programmafase Kreukels voorkomen na het drogen.

- De display geeft het volgende weer **PAUZE**
- Tijdens een uitstelfase blijft de tijd tot de start van het programma aftellen. De START/PAUSE toets **moet** ingedrukt worden om het uitstelprogramma te hervatten. De display zal dan de huidige status weergeven.
- Tijdens de droogfase van het programma knippert de dubbele punt op het display niet, om aan te geven dat de tijd niet meer aftelt. De START/PAUSE toets **moet** worden ingedrukt om het programma voort te zetten. De display zal dan de huidige status weergeven, de dubbele punt knippert en het aftellen wordt voortgezet.
- Tijdens de fase Kreukels voorkomen na het drogen van een droogprogramma, zal het programma stoppen. Als u op de START/PAUSE toets drukt, begint een nieuw programma vanaf het begin.

### • Opmerking

Als de stroom uitvalt, zet dan de machine uit en trek de stekker uit het stopcontact. Wanneer er weer stroom is, drukt u op de AAN/UIT-toets in en houdt u deze ingedrukt totdat op de display kort **INSCHAKELEN** wordt weergegeven en de droger weer begint. Druk vervolgens op de Start/Pause toets om het programma te hervatten.



### Het wasgoed sorteren

- Controleer de droogsymbolen om te zien of de artikelen in de droogtrommel gedroogd kunnen worden.
- Sorteert het wasgoed per stofsoort.
- Leeg de zakken en controleer de knopen.
- Sluit ritsen en haakjes en bind losse riemen en ceinturen vast.
- Wring elk artikel uit om zoveel mogelijk water kwijt te raken.

! Doe geen druipnatte kleding in de droogautomaat.

### Maximale belading

Overschrijd de maximale beladingscapaciteit niet.

Deze aantallen verwijzen naar droog gewicht:

Natuurlijke vezels: max. 8 kg

Synthetische vezels: max. 3 kg

! Doe NIET te veel wasgoed in de droger; dit kan het droogresultaat beïnvloeden.

### Droogsymbolen

Controleer de labels in uw kleding, vooral als u ze voor het eerst droogt. De volgende symbolen worden het meest gebruikt.

- Drogen in de droogtrommel
- Niet** drogen in de droogtrommel
- Droog op hoge stand
- Droog op lage stand

### Droogtijden

De onderstaande tabel geeft een RICHTLIJN van de droogtijden in minuten. De gewichten verwijzen naar droge kleding:

Deze tijden zijn richtlijnen en zijn afhankelijk van:

- Hoeveelheid water die zich na het centrifugeren nog in de kleding bevindt: handdoeken en fijne kleding houden veel water vast.
- Stof: artikelen van dezelfde soort stof maar met verschillende textuur en dikte hebben mogelijk niet dezelfde droogtijden.
- Hoeveelheid wasgoed: een kleine hoeveelheid wasgoed of slechts een enkel kledingstuk heeft vaak een langere droogtijd.
- Droogheid: als u kleding strijkt, kunt u het uit de droogtrommel halen als het nog een beetje vochtig is. Ander wasgoed kunt u in de droger laten tot het helemaal droog is.
- Ingestelde warmte.
- Kamertemperatuur: als het koud is in de kamer waar de droger staat, duurt het langer voor uw kleding droog is.
- Grote hoeveelheden: bepaalde dikke artikelen kunnen voorzichtig in de droogautomaat gedroogd worden. We raden u aan deze artikelen regelmatig uit de droogtrommel te halen, ze uit te schudden en terug in de droger te doen tot ze droog zijn.

! Droog uw kleding niet te lang.

Alle stoffen bevatten een klein beetje natuurlijk vocht wat ze zacht en soepel houdt.

Katoen		1 kg	2 kg	3 kg	4 kg	5 kg	6 kg	7 kg	8 kg	
	Automatisch, tijd in uren		0:30 - 0:40	0:40 - 0:55	0:55 - 1:10	1:10 - 1:20	1:20 - 1:30	1:35 - 2:00	2:00 - 2:20	2:00 - 2:40
Hoge Temperatuur	Automatisch, tijd in minuten	30 - 40	40 - 55	55 - 70	70 - 80	80 - 90	95 - 120	120 - 140	130 - 160	
	Instelling Drogen voor een bepaalde tijd	0:30	1:00	1:00 of 1:30	1:30	1:30	1:30 of 2:00	2:00 of 2:40	2:00 of 2:40	
	Droogtijden bij centrifugeertoerental van 800-1000 omw/min.									
Synthetisch		1 kg			2 kg			3 kg		
	Automatisch, tijd in uren	0:40 - 0:50			0:50 - 1:10			1:10 - 1:30		
	Automatisch, tijd in minuten	40 - 50			50 - 70			70 - 90		
	Instelling Drogen voor een bepaalde tijd	1:00			1:00			1:00 of 1:30		
Droogtijden bij minder snelle centrifuge										
Acryl		1 kg				2 kg				
	Automatisch, tijd in uren	Synthetisch : Enkel Drogen voor een bepaalde tijd								
	Instelling Drogen voor een bepaalde tijd	0:30				1:00				
	Droogtijden bij minder snelle centrifuge									

- **Opmerking:** Aan het einde van de droogcyclus kan katoen nog vochtig zijn als het samen met synthetische stoffen is gedroogd. Als dit gebeurt, laat het katoenen wasgoed dan nog een korte periode drogen.

# Problemen oplossen

NL

Mocht u problemen ondervinden met uw droger controleer dan eerst het volgende voor u de technische dienst belt (*zie Technische dienst*):

## Probleem:

## Mogelijke oorzaken / Oplossing

### Droger start niet.

- De stekker zit niet in het stopcontact of maakt geen contact.
- Er is een stroomstoring geweest.
- De stop is gesprongen. Steek de stekker van een ander apparaat in het stopcontact.
- Gebruikt u een verlengsnoer? Probeer de stekker van de droger rechtstreeks in het stopcontact te steken.
- Is de deur niet helemaal afgesloten?
- De **PROGRAMMA** is niet helemaal juist ingesteld (*zie Start en programma's*).
- De **START/PAUSE** toets is niet ingedrukt (*zie Start en programma's*).

### Droogcyclus start niet.

- U hebt een latere starttijd ingesteld (*zie Start en programma's*).

### Het duurt lang voor het wasgoed droog is.

- Het pluizenfilter is niet gereinigd (*zie Reiniging en Onderhoud*).
- Dient de waterbak geleegd te worden? Pictogram Water legen knippert? (*zie Reiniging en Onderhoud*).
- Moet de condenser te worden schoongemaakt? (*zie Reiniging en Onderhoud*).
- De temperatuurinstelling is niet ideaal voor het soort stof dat u droogt (*zie Start en programma's, en zie Wasgoed*).
- U hebt niet de juiste droogtijd ingesteld (*zie Wasgoed*).
- Het luchtinvoerrooster is afgedekt (*zie Installatie en zie Reiniging en Onderhoud*).
- Het wasgoed is te nat (*zie Wasgoed*).
- De droger is te vol (*zie Wasgoed*).

### Bericht Waterbak legen wordt weergegeven maar het droogprogramma is nog maar korte bezig.

- De waterbak was waarschijnlijk niet geleegd voor het begin van het programma. Wacht niet op het signaal waterbak legen, controleer de waterbak altijd en leeg deze indien nodig voor u een nieuw droogprogramma start (*zie Reiniging en Onderhoud*).

### Bericht Waterbak legen wordt weergegeven en de waterbak is niet vol.

- Dit is normaal, het:  

EINDE CYCLUS, FILTER REINIGEN EN WATERBAK LEGEN

  
bericht wordt weergegeven om u eraan te herinneren om de waterbak te legen (*zie De display en Start en programma's*).

### Het programma is afgewerkt en de kledingstukken zijn vochtiger dan voorzien.

- ! Om veiligheidsredenen werkt de droogtrommel maximaal 5 uur. Als een automatisch programma in die tijd niet de vereiste eindvochtigheid heeft gedetecteerd, voert de droogtrommel het programma volledig uit en stopt. Controleer bovenstaande punten en voer het programma opnieuw uit; als de kledingstukken nog steeds vochtig zijn, dient u contact op te nemen met de technische dienst (*zie Technische dienst*).

### Op het display staat een foutcode F gevolgd door één of twee cijfers.

- Als de display aangeeft dat er een storing is opgetreden:
  - schakelt u het toestel uit en trekt u de stekker uit. Reinig de filter en de condensor (*zie Reiniging en Onderhoud*). Steek de stekker weer in het stopcontact, schakel het toestel in en start dan een ander programma. Als er vervolgens een storing wordt weergegeven, noteer dan de storingscode en neem contact op met Technische dienst (*zie Technische dienst*).

### De display geeft elke 6 seconden kort DEMO AAN weer.

- De droger functioneert in demonstratiemodus. Houd de Aan/Uit knop en de Start/Pause knop 3 secondenlang ingedrukt. De display zal 3 secondenlang DEMO UIT weergegeven en daarna zal de droger de normale bediening hervatten.

### Hoewel de droger is ingeschakeld, branden de lampjes op het bedieningspaneel van de droger niet.

- De droger werd in de stand-bymodus gebracht om stroom te besparen. Dit gebeurt na een stroomonderbreking of als u de droger aan laat staan zonder een programma te starten of nadat uw droogprogramma is beëindigd.
  - Druk op de Aan/Uit toets (Aan/Uit) en de lampjes gaan weer branden.

## Voor u de technische dienst belt:

- gebruik de tabel van het onderdeel problemen oplossen om te zien of u het probleem zelf kunt verhelpen (*zie Problemen oplossen*).
- Zo niet, zet de droger uit en bel de dichtstbijzijnde technische dienst.

### Informatie die de technische dienst nodig heeft:

- uw naam, adres en postcode.
- uw telefoonnummer.
- het soort probleem.
- de datum van aankoop.
- het model van het apparaat (Mod.).
- het serienummer (S/N).

Deze informatie vindt u op het etiket aan de binnenkant van de deur van de machine

## Reserveonderdelen

Deze droger is een gecompliceerd apparaat. Pogingen dit apparaat zelf te repareren of onderhoud door hiervoor niet erkende personen kan letsel toebrengen aan een of meerdere personen, kan schade toebrengen aan de machine en kan de garantie op reserveonderdelen doen vervallen.

Bel een erkende vakman als u problemen ondervindt bij het gebruik van deze machine.

## Energiebesparing en respect voor het milieu

- Wring het wasgoed altijd eerst uit voor u het in de droger doet (als u het wasgoed in een wasmachine wast, centrifugeer het wasgoed dan op een hoog toerental). Dit bespaart tijd en energie tijdens het drogen.
- Droog altijd hele ladingen - dit bespaart energie: kleine ladingen of slechts een enkel kledingstuk hebben vaak een langere droogtijd.
- Reinig het pluizenfilter na elk gebruik om de kosten van energieverbruik te beperken (*zie Reiniging en Onderhoud*).

## Informatie over recyclage en verwijdering



Als onderdeel van onze voortdurende toewijding aan de bevordering van het milieu, behouden we ons het recht voor om gerecycleerde kwaliteitsonderdelen te gebruiken om de klantenkosten zo laag mogelijk te houden en materiaalverspilling te minimaliseren.

- Verpakkingsmateriaal: houd u aan de regels die gelden voor uw gemeente, zodat het verpakkingsmateriaal gerecycled kan worden.
- Om het risico op verwondingen bij kinderen zoveel mogelijk te beperken, moet de deur verwijderd worden en dient het zichtbare deel van het netsnoer te worden afgeknipt. Gooi deze delen afzonderlijk weg om ervoor te zorgen dat de stekker van het toestel niet langer in het stopcontact gestoken kan worden.

### Vernietiging van oude elektrische apparaten

De Europese Richtlijn 2012/19/EC over Vernietiging van Elektrische en Electronische Apparatuur (WEEE), vereist dat oude huishoudelijke elektrische apparaten niet mogen vernietigd via de normale ongesorteerde afvalstroom. Oude apparaten moeten apart worden ingezameld om zo het hergebruik van de gebruikte materialen te optimaliseren en de negatieve invloed op de gezondheid en het milieu te reduceren.



Het symbool op het product van de "afvalcontainer met een kruis erdoor" herinnert u aan uw verplichting, dat wanneer u het apparaat vernietigt, het apparaat apart moet worden ingezameld.

Consumenten moeten contact opnemen met de lokale autoriteiten voor informatie over de juiste wijze van vernietiging van hun oude apparaat.

# Productgegevens... (EU richtlijn 392/2012)

NL

Merk <b>Hotpoint Ariston</b>	Modellen <b>TCD87B</b> <b>FTCD87B</b>
Droogcapaciteit van katoenen wasgoed voor het standaard programma met volle belading <b>8 kg</b>	Energie-efficiëntieklasse <b>B</b>
Gewogen jaarlijks energieverbruik ( $AE_o$ ) <b>559.9 kWh</b> Energieverbruik per jaar, gebaseerd op 160 droogcycli van het standaard katoenprogramma bij volle en halfvolle belading en het verbruik van de spaarstanden. Het werkelijke energieverbruik per cyclus hangt af van hoe het apparaat wordt gebruikt.	
Deze gezinsdroogautomaat is een <b>automatische condensdroger</b>	
Energieverbruik : volle belading $E_{dry}$ <b>4.70 kWh</b> , halfvolle belading $E_{dry1/2}$ <b>2.59 kWh</b>	
Stroomverbruik : uit-stand ( $P_o$ ) <b>0.14 W</b> , stand-by stand ( $P$ ) <b>3.36 W</b>	
Tijdsduur van de stand-by stand voor stroombeheersysteem <b>30</b> minuten	
Het 'standaard katoenprogramma' dat geschikt is voor het drogen van normaal, nat katoenen wasgoed dat het efficiëntst is voor wat betreft het energieverbruik bij een volle of halfvolle belading is <b>Standaard katoen, Hoge Temperatuur, Kastdroog</b>	
Programmaduur (minuten) : gewogen ( $T_i$ ) volle & halfvolle belading <b>95</b> , volle belading ( $T_{dry}$ ) <b>127</b> , halfvolle belading ( $T_{dry1/2}$ ) <b>71</b>	
Condensatie-efficiëntieklasse <b>B</b>	
Gemiddelde condensatie-efficiëntie (%) : volle belading ( $C_{dry}$ ) <b>84</b> , halfvolle belading ( $C_{dry1/2}$ ) <b>78</b> , gewogen ( $C_i$ ) volle & halfvolle belading <b>81</b>	
Lucht gedragen akoestische geluidsemissie <b>69 dB(A) re 1 pW</b>	

\* "consumenteninformatie in overeenstemming met de EG-richtlijn 932/2012".

Nominaal energieverbruik	- Synthetisch	volle belading <b>1.38 kWh</b> ,	halfvolle belading <b>niet van toepassing</b>
Normale droogtijd	- Synthetisch	volle belading <b>65</b> minuten,	halfvolle belading <b>niet van toepassing</b>

Deze gegevens zijn tevens beschikbaar op deze website <http://www.hotpoint-ariston.com/ha/>

**CE** Dit apparaat voldoet aan de volgende EC richtlijnen:  
 - 2006/95/EC (Richtlijn voor Lage Voltages)  
 - 2004/108/EEC (Electromagnetische compatibiliteit)

Indesit Company, Viale Aristide Merloni 47, 60044 Fabriano (AN), Italy

**F**

Français, 1

**NL**Nederlands, 19 **Ελληνικά, 37****GR****PL**

Polski, 55

**UA**

Українська, 73

## FTCD 87B

**Την πρώτη φορά που θα ενεργοποιήσετε το στεγνωτήριό σας πρέπει να επιλέξετε την επιθυμητή γλώσσα θλ. σελίδα 44**

## ΣΤΕΓΝΩΤΗΡΙΟ



Το σύμβολο αυτό σου θυμίζει να διαβάζεις αυτό το εγχειρίδιο οδηγιών

**!** Κρατήστε αυτό το εγχειρίδιο οδηγιών χρήσης προκειμένου να ανατρέχετε σε αυτό όταν χρειάζεται. Παίρνετε μαζί σας το εγχειρίδιο σε περίπτωση μετακόμισης, και σε περίπτωση πώλησης ή μεταβίβασης της συσκευής σε τρίτους, βεβαιώνετε ότι το εγχειρίδιο θα συνοδεύει το στεγνωτήριο, προκειμένου ο νέος ιδιοκτήτης να πληροφορείται για τις προειδοποιήσεις και υποδείξεις σχετικά με τη λειτουργία του.

**!** Διαβάστε τις οδηγίες χρήσης με προσοχή. Οι επόμενες σελίδες περιέχουν σημαντικές πληροφορίες για την εγκατάσταση και υποδείξεις για το τρόπο λειτουργίας της συσκευής.

## Περιεχόμενα

### Εγκατάσταση, 38

Που να τοποθετήσετε το στεγνωτήριό σας  
Εξαερισμός  
Αγωγός αποστράγγισης νερού  
Ηλεκτρική σύνδεση  
Πριν αρχίσετε να χρησιμοποιείτε το στεγνωτήριό σας

### Προειδοποιήσεις, 39-40

Γενική ασφάλεια  
Για να ελαχιστοποιηθεί ο κίνδυνος πυρκαγιάς

### Συντήρηση και φροντίδα, 41-42

Αποσύνδεση από την παροχή ρεύματος  
Καθαρισμός φίλτρου μετά από κάθε χρήση  
Εκκενώνετε τον περιέκτη νερού μετά από κάθε κύκλο  
Έλεγχος του κάδου μετά από κάθε χρήση  
Καθαρισμός της μονάδας συμπυκνωτή  
Καθαρισμός του στεγνωτηρίου

### Περιγραφή Στεγνωτηρίου, 43

Χαρακτηριστικά  
Ο πίνακας χειρισμού

### Η Οθόνη, 44-46

### Εκκίνηση και προγράμματα, 46-50

Επιλογή προγράμματος  
Ειδικά προγράμματα  
Χειριστήρια

### Πλύσιμο ρούχων, 51

Διαχωρισμός ρούχων  
Οδηγίες στεγνώματος στις ετικέτες  
Χρόνοι στεγνώματος

### Αντιμετώπιση προβλημάτων, 52

### Τεχνική υποστήριξη, 53

Ανταλλακτικά  
Ανακύκλωσης και απόρριψης

### Στοιχεία προϊόντος, 54

**GR**

# Εγκατάσταση

GR

## Πού να τοποθετήσετε το στεγνωτήριό σας

- Τοποθετήστε το στεγνωτήριό σας σε απόσταση από σωλήνες γκαζιού, φούρνους, θερμαντικά σώματα ή μαγειρικές εστίες, γιατί οι φλόγες μπορεί να προκαλέσουν βλάβες στη συσκευή.

Ελάχιστο κενό 10mm

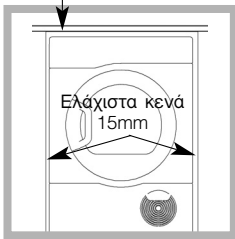

Ελάχιστο κενό 15mm

- Εάν πρόκειται να τοποθετήσετε τη συσκευή κάτω από πάγκο εργασίας, φροντίστε να αφήνετε απόσταση 10 mm ανάμεσα στη συσκευή και οποιοδήποτε άλλο αντικείμενο επάνω από αυτή, και 15 mm

κενό ανάμεσα στις πλευρές της και τα πλαϊνά τοιχώματα του πάγκου ή τους τοίχους. Έτσι θα εξασφαλίσετε σωστή κυκλοφορία του αέρα.

Η συσκευή πρέπει να εγκατασταθεί με την πίσω επιφάνεια τοποθετημένη κόντρα σε τοίχο.

## Εξαερισμός

Όταν το στεγνωτήριο βρίσκεται σε λειτουργία, πρέπει να υπάρχει επαρκής εξαερισμός. Βεβαιωθείτε ότι εγκαθιστάτε το στεγνωτήριό σας σε χώρο χωρίς υγρασία ο οποίος αερίζεται επαρκώς. Η κυκλοφορία του αέρα είναι σημαντική για τη συμπίκνωση του νερού που παράγεται κατά την πλύση. Το στεγνωτήριο δεν θα λειτουργεί αποτελεσματικά σε κλειστό χώρο ή σε ντουλάπι.

! Εάν το στεγνωτήριο χρησιμοποιείται σε περιορισμένο ή ψυχρό χώρο, υπάρχει περίπτωση να σχηματιστεί συμπύκνωση.

! Η εγκατάσταση του στεγνωτηρίου σε ντουλάπι αντενδείκνυται και, επιπλέον, το στεγνωτήριο δεν πρέπει σε καμία περίπτωση να εγκατασταθεί πίσω από πόρτα που κλειδώνει, από συρόμενη πόρτα ή από πόρτα με σύρτη απέναντι από την πόρτα του στεγνωτηρίου.

## Αγωγός αποστράγγισης νερού

Εάν εγκαταστήσετε το στεγνωτήριό σας δίπλα σε αγωγό αποστράγγισης, τότε το νερό μπορεί να διοχετεύεται στον αγωγό αυτόν. Με τον τρόπο αυτό, δεν χρειάζεται να εκκελώνετε τον περιέκτη νερού. Εάν το στεγνωτήριο τοποθετηθεί επάνω ή εγκατασταθεί δίπλα σε πλυντήριο ρούχων, τότε μπορεί να χρησιμοποιείται ο ίδιος αγωγός και για τις δύο συσκευές.

Ο αγωγός αποστράγγισης πρέπει να βρίσκεται σε ύψος μικρότερο του 1 m (3') από τη βάση του στεγνωτηρίου.

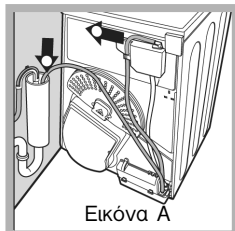

Εικόνα Α

Αφαιρέστε τον εύκαμπτο σωλήνα από τη θέση που φαίνεται στην εικόνα Α.

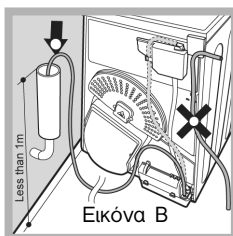

Εικόνα Β

Στη συνέχεια, τοποθετήστε τον εύκαμπτο σωλήνα στο κατάλληλο μήκος στη θέση που φαίνεται στην εικόνα Β.

! Όταν το στεγνωτήριο εγκατασταθεί στην τελική του θέση, βεβαιωθείτε ότι ο εύκαμπτος σωλήνας δεν συμπιέζεται και δεν συστρέφεται.

## Ηλεκτρικές συνδέσεις

Προτού εισάγετε τον ρευματολήπτη στην πρίζα βεβαιωθείτε για τα παρακάτω:

- Βεβαιωθείτε ότι τα χέρια σας είναι στεγνά.
- Η πρίζα πρέπει να είναι γειωμένη.
- Η πρίζα πρέπει να μπορεί να υποστηρίξει τη μέγιστη ισχύ των συσκευών, η οποία υποδεικνύεται στην ετικέτα ονομαστικών τιμών (βλ. Περιγραφή στεγνωτηρίου).
- Η τάση του ρεύματος πρέπει να εμπίπτει στο εύρος τιμών που υποδεικνύεται στην ετικέτα ονομαστικών τιμών (βλ. Περιγραφή στεγνωτηρίου).
- Η πρίζα πρέπει να είναι συμβατή με τον ρευματολήπτη του στεγνωτηρίου. Σε διαφορετική περίπτωση, αντικαταστήστε τον ρευματολήπτη ή την πρίζα.

! Το στεγνωτήριο δεν πρέπει να εγκαθίσταται σε εξωτερικό χώρο, ακόμη και εάν αυτός καλύπτεται. Η έκθεση της συσκευής στη βροχή ή σε καταιγίδες ελλοχεύει σημαντικούς κινδύνους.

! Μετά την εγκατάσταση, το ηλεκτρικό καλώδιο και ο ρευματολήπτης του στεγνωτηρίου πρέπει να είναι εύκολα προσβάσιμα.

! Μην χρησιμοποιείτε προεκτάσεις.

! Το καλώδιο του ρεύματος δεν πρέπει να κάμπτεται ή να συμπιέζεται.

! Το ηλεκτρικό καλώδιο θα πρέπει να ελέγχεται περιοδικά. Αν το καλώδιο τροφοδοσίας είναι χαλασμένο, θα πρέπει να αντικατασταθεί από τον κατασκευαστή, από την υπηρεσία του τεχνικής υποστήριξης ή από άλλο ειδικευμένο επαγγελματία για την αποσόβηση κινδύνων. Καινούρια ή μακρύτερα καλώδια ρεύματος παρέχονται με επιπλέον χρέωση από εξουσιοδοτημένους αντιπροσώπους.

! Ο κατασκευαστής δεν φέρει καμία ευθύνη σε περίπτωση μη τήρησης οποιασδήποτε από τις παραπάνω οδηγίες.

! Εάν έχετε απορίες σχετικά με τα παραπάνω, συμβουλευτείτε εξειδικευμένο ηλεκτρολόγο.

## Πριν από την πρώτη χρήση του στεγνωτηρίου σας

Αφού εγκαταστήσετε το στεγνωτήριο και προτού το χρησιμοποιήσετε, καθαρίστε το εσωτερικό του τυμπάνου για να απομακρύνετε τη σκόνη που μπορεί να έχει συσσωρευτεί κατά τη μεταφορά.

## Μέγιστο μέγεθος φορτίου:

Φυσικές ίνες: 8 kg

! Η συσκευή έχει σχεδιαστεί και κατασκευαστεί σύμφωνα με τα διεθνή πρότυπα ασφαλείας. Οι προειδοποιήσεις αυτές παρέχονται για λόγους ασφαλείας και πρέπει να τηρούνται με προσοχή.

## Γενική ασφάλεια

- Το παρόν στεγνωτήριο μπορεί να χρησιμοποιείται από άτομα (συμπεριλαμβανομένων των παιδιών από 8 ετών και άνω) με μειωμένες ικανότητες φυσικές, αισθητηριακές ή νοητικές ή χωρίς εμπειρία και γνώση, αν επιτηρούνται ή δέχονται οδηγίες σχετικές με τη χρήση της συσκευής από άτομο υπεύθυνο για την ασφάλειά τους.
- Το στεγνωτήριο αυτό έχει σχεδιαστεί για οικιακή και όχι για επαγγελματική χρήση.
- Μην αγγίζετε τη συσκευή όταν είστε ξυπόλητοι ή έχετε βρεγμένα χέρια ή πόδια.
- Όταν βγάξετε τη συσκευή από την πρίζα, τραβάτε το ρευματολήπτη (φίς) και όχι το καλώδιο.
- Μετά τη χρήση, απενεργοποιήστε το στεγνωτήριο και βγάλτε το από την πρίζα. Κρατάτε την πόρτα κλειστή για να βεβαιωθείτε ότι τα παιδιά δεν θα τη χρησιμοποιούν σαν παιχνίδι.
- Τα παιδιά δεν πρέπει να μένουν χωρίς επίβλεψη, ώστε να διασφαλίζεται ότι δεν παίζουν με το στεγνωτήριο.
- Καθαρισμός και συντήρηση δεν πρέπει να εκτελούνται από παιδιά χωρίς επιτήρηση.
- Τα παιδιά ηλικίας μικρότερης των 3 ετών θα πρέπει να κρατιούνται σε απόσταση από το στεγνωτήριο εκτός κι αν επιτηρούνται συνεχώς.
- Η συσκευή πρέπει να εγκαθίσταται σωστά και να αερίζεται επαρκώς. Η είσοδος αέρα στη μπροστινή όψη του στεγνωτηρίου δεν πρέπει να φράσσεται ποτέ (βλ. *Εγκατάσταση*).
- Ποτέ μην χρησιμοποιείτε το στεγνωτήριο επάνω σε χαλιά όπου το ύψος του πέλους μπορεί να εμποδίζει την είσοδο του αέρα στο στεγνωτήριο από τη βάση.
- Ελέγξτε αν το στεγνωτήριο είναι άδειο πριν το γεμίσετε.
-  Το πίσω μέρος του στεγνωτηρίου μπορεί να ζεσταθεί πολύ. Ποτέ μην το αγγίζετε την ώρα που λειτουργεί.
- Μην χρησιμοποιείτε το στεγνωτήριο εάν το φίλτρο, ο περιέκτης νερού και ο συμπυκνωτής δεν έχουν στερεωθεί καλά στη θέση τους (βλ. *Συντήρηση*).
- Μην υπερφορτώνετε το στεγνωτήριο (βλ. *Πλύσιμο ρούχων*) για μέγιστα φορτία.
- Μην βάζετε στο στεγνωτήριο πλυμένα ρούχα που στάζουν.
- Ελέγξτε προσεκτικά όλες τις οδηγίες στις ετικέτες των ρούχων (βλ. *Πλύσιμο ρούχων*).
- Μην στεγνώνετε μεγάλα, πολύ ογκώδη είδη.
- Μην στεγνώνετε ακρυλικά υφάσματα σε υψηλές θερμοκρασίες.
- Μην απενεργοποιείτε το στεγνωτήριο ενώ περιέχει ακόμη ζεστά ρούχα.
- Καθαρίζετε το φίλτρο μετά από κάθε χρήση (βλ. *Συντήρηση*).
- Εκκενώνετε τον περιέκτη νερού μετά από κάθε χρήση (βλ. *Συντήρηση*).
- Καθαρίζετε τη μονάδα του συμπυκνωτή ανά τακτά χρονικά διαστήματα (βλ. *Συντήρηση*).
- Μην αφήνετε να συγκεντρώνεται χνούδι γύρω από το στεγνωτήριο.
- Ποτέ μην ανεβαίνετε επάνω στο στεγνωτήριο, μπορεί να προκαλέστε βλάβη.
- Πάντα τηρείτε τα ηλεκτρικά πρότυπα και τις προδιαγραφές (βλ. *Εγκατάσταση*).
- Πάντα αγοράζετε γνήσια ανταλλακτικά και αξεσουάρ (βλ. *Τεχνική υποστήριξη*).

# Προειδοποιήσεις

GR

**Για να ελαχιστοποιηθεί ο κίνδυνος πυρκαγιάς στο στεγνωτήριό σας, θα πρέπει να προσέχετε τα εξής:**

- Βάζετε στο στεγνωτήριο ρούχα μόνο αν έχουν πλυθεί με απορρυπαντικό και νερό, έχουν ξεπλυθεί και στυφτεί. Υπάρχει κίνδυνος πυρκαγιάς αν στεγνώνετε ρούχα που ΔΕΝ έχουν πλυθεί με νερό.
- Μην στεγνώνετε ρούχα που έχουν υποβληθεί σε χημικά προϊόντα.
- Μην στεγνώνετε ρούχα που έχουν λερωθεί ή εμποτιστεί με ελαιόλαδο ή λάδι μαγειρικής, γιατί υπάρχει κίνδυνος πυρκαγιάς. Τα λαδωμένα αντικείμενα μπορεί να αναφλεγούν αυτόματα, ιδιαίτερα όταν εκτίθενται σε πηγές θερμότητας όπως το στεγνωτήριο. Τα αντικείμενα ζεσταίνονται και προκαλούν μια αντίδραση οξειδωσης με το λάδι, η οποία προκαλεί θερμότητα. Αν η θερμότητα δεν μπορεί να διαφύγει, τα αντικείμενα ενδέχεται να θερμανθούν σε επίπεδο πρόκλησης πυρκαγιάς. Η στοίβαξη ή η φύλαξη λαδωμένων αντικειμένων μπορεί να εμποδίσει τη διαφυγή της θερμότητας και να οδηγήσει σε κίνδυνο πυρκαγιάς. Αν δεν μπορεί να αποφευχθεί η τοποθέτηση στο στεγνωτήριο υφασμάτων που έχουν λερωθεί με φυτικό ή μαγειρικό λάδι ή με προϊόντα περιποίησης μαλλιών, τα είδη αυτά θα πρέπει πρώτα να πλένονται με έξτρα ποσότητα απορρυπαντικού – αυτό μειώνει τον κίνδυνο, αλλά δεν τον εξαλείφει. Τα είδη δεν θα πρέπει να βγαίνουν από το στεγνωτήριο και να στοιβάζονται όσο είναι πολύ ζεστά.
- Μην στεγνώνετε είδη που έχουν προηγουμένως καθαριστεί, πλυθεί, εμποτιστεί ή λερωθεί με πετρέλαιο/βενζίνη, διαλυτικά καθαρισμού ή άλλες εύφλεκτες ή εκρηκτικές ουσίες. Στις ιδιαίτερα εύφλεκτες ουσίες που χρησιμοποιούνται ευρέως στο σπίτι περιλαμβάνονται το μαγειρικό λάδι, το ασετόν, η μετουσιωμένη αλκοόλη, η κηροζίνη, τα καθαριστικά λεκέδων, το τερεβινθέλαιο, τα κεριά και οι ουσίες αφαίρεσης κεριών. Πριν από το στέγνωμα στο στεγνωτήριο, βεβαιωθείτε ότι τα είδη αυτά έχουν πλυθεί σε ζεστό νερό με έξτρα ποσότητα απορρυπαντικού.
- Μην στεγνώνετε είδη που περιέχουν αφρό καουτσούκ (γνωστό και ως αφρό λάτεξ) ή ελαστικά αντικείμενα με παρόμοια υφή. Αν θερμανθούν, τα υλικά με αφρό καουτσούκ μπορούν να προκαλέσουν φωτιά λόγω αυτανάφλεξης.
- Μαλακτικά και παρόμοια προϊόντα δεν θα πρέπει να χρησιμοποιούνται στο στεγνωτήριο για την αποφυγή των φαινομένων στατικού ηλεκτρισμού, εκτός κι αν η χρήση τους συνιστάται ρητά από τον κατασκευαστή του μαλακτικού.
- Μην στεγνώνετε εσώρουχα που περιέχουν μεταλλικές ενισχύσεις, π.χ. σουτιέν με μπαλένες. Αν οι μεταλλικές ενισχύσεις αποσπασθούν κατά τη διάρκεια του στεγνώματος, το στεγνωτήριο μπορεί να υποστεί ζημιά.
- Μην βάζετε στο στεγνωτήριο είδη από καουτσούκ, πλαστικά, όπως σκουφάκια μπάνιου ή αδιάβροχα καλύμματα για μωρά, είδη από πολυαιθυλένιο ή χάρτινα αντικείμενα.
- Μην βάζετε στο στεγνωτήριο είδη με επένδυση από καουτσούκ, ρούχα με ενισχύσεις από αφρό καουτσούκ, μαξιλάρια, γαλότσες και αθλητικά παπούτσια με επένδυση καουτσούκ.
- Αφαιρέστε όλα τα αντικείμενα από τις τσέπες, όπως αναπτήρες και σπύρτα.

**! ΠΡΟΕΙΔΟΠΟΙΗΣΗ:** Ποτέ μη διακόπτετε τη λειτουργία του στεγνωτηρίου πριν από το τέλος του κύκλου στεγνώματος, εκτός εάν όλα τα αντικείμενα αφαιρεθούν και απλωθούν γρήγορα, ώστε να γίνει διάχυση της θερμότητας.



## Αποσύνδεση από το ηλεκτρικό δίκτυο

**!** Αποσυνδέετε το στεγνωτήριό σας από την πρίζα όταν δεν το χρησιμοποιείτε, όταν το καθαρίζετε και στη διάρκεια όλων των εργασιών συντήρησης.

## Καθαρίζετε το φίλτρο μετά από κάθε στέγνωμα

Το φίλτρο είναι ένα σημαντικό μέρος του στεγνωτήριού σας: συγκεντρώνει το χνούδι που δημιουργείται στη διάρκεια του στεγνώματος. Όταν τελειώσετε με το στέγνωμα, καθαρίστε το φίλτρο ξεπλένοντάς το με τρεχούμενο νερό ή με την ηλεκτρική σκούπα. Αν το φίλτρο φράξει, η ροή του αέρα μέσα στο στεγνωτήριο παρεμποδίζεται σημαντικά: ο χρόνος στεγνώματος μεγαλώνει και καταναλώνεται περισσότερη ενέργεια. Μπορούν επίσης να προκληθούν βλάβες στο στεγνωτήριό σας.

Το φίλτρο βρίσκεται μπροστά από το πλαίσιο της πόρτας του στεγνωτήριου (βλ. διάγραμμα στην επόμενη σελίδα).

Αφαίρεση του φίλτρου:

1. Τραβήξτε την πλαστική λαβή του φίλτρου προς τα επάνω.
2. Ανοίξτε το φίλτρο και καθαρίστε τις ίνες από μέσα.
3. Επανατοποθετήστε το σωστά. Βεβαιωθείτε ότι το φίλτρο βρίσκεται σε ευθεία μέσα στην υποδοχή του στεγνωτήριου.

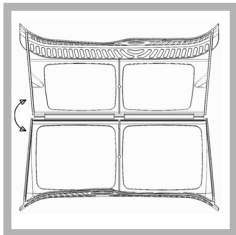

4. Αφαιρέστε τα χνούδια που έχουν συγκεντρωθεί στο εσωτερικό της πόρτας και γύρω από το λάστιχο στεγανοποίησης της πόρτας.

**!** Μην χρησιμοποιείτε το στεγνωτήριο αν δεν αντικαταστήσετε το φίλτρο.

## Εκκενώνετε τον περιέκτη νερού μετά από κάθε κύκλο

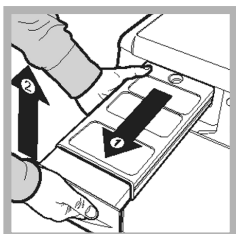

Βγάλτε τον περιέκτη από το στεγνωτήριο, αφαιρέστε το μικρό ή το μεγάλο καπάκι και αδειάστε τον στο νεροχύτη ή άλλο κατάλληλο σημείο αποχέτευσης. Βάλτε και πάλι το καπάκι και επανατοποθετήστε τον περιέκτη στη θέση του.

**!** Πάντα ελέγχετε και εκκενώνετε τον περιέκτη πριν ξεκινήσετε ένα νέο πρόγραμμα στεγνώματος.

**!** Η μη εκκένωση του δοχείου συλλογής νερού μπορεί να προκαλέσει:

- Το σταμάτημα της θέρμανσης της μηχανής (συνεπώς το φορτίο μπορεί να είναι ακόμη βρεγμένο στο τέλος του κύκλου στεγνώματος).

## • Προέγχιση του συστήματος συλλογής νερού

Όταν το στεγνωτήριο είναι καινούριο, ο συμπυκνωτής νερού θα αρχίσει να συγκεντρώνει νερό μόνο εφόσον γίνει προέγχιση του συστήματος... αυτό γίνεται μετά από 1 ή 2 κύκλους στεγνώματος. Εφόσον η προέγχιση ολοκληρωθεί, ο συμπυκνωτής θα αρχίσει να συλλέγει νερό κατά τη διάρκεια των κύκλων στεγνώματος.

## Καθαρισμός της μονάδας συμπυκνωτή

Ανά διαστήματα (κάθε μήνα) αφαιρείτε τη μονάδα συμπυκνωτή και απομακρύνετε το χνούδι που έχει συγκεντρωθεί μεταξύ των πλακών βάζοντας τη μονάδα κάτω από τη βρύση και ξεπλένοντάς την με κρύο νερό.

Για τον σκοπό αυτό, πρέπει να διέρχεται κρύο νερό από το πίσω μέρος του συμπυκνωτή.

Αφαίρεση του συμπυκνωτή:

1. Αποσυνδέστε το στεγνωτήριο από την πρίζα και ανοίξτε την πόρτα.
2. Τραβήξτε και ανοίξτε το κάλυμμα του συμπυκνωτή (βλ. διάγραμμα).

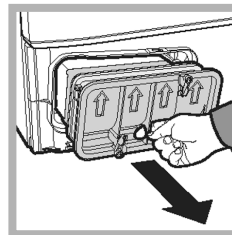

Απελευθερώστε τις τρεις αρπάγες στρέφοντας αριστερόστροφα κατά 90° και, στη συνέχεια, τραβήξτε από τη λαβή και αφαιρέστε τον συμπυκνωτή από το στεγνωτήριο.

Καθαρίστε το λάστιχο στεγανοποίησης και επανατοποθετήστε τον με τα τόξα να δείχνουν προς τα πάνω. Βεβαιωθείτε ότι οι αρπάγες έχουν ασφαλίσει.

# Συντήρηση και φροντίδα

GR

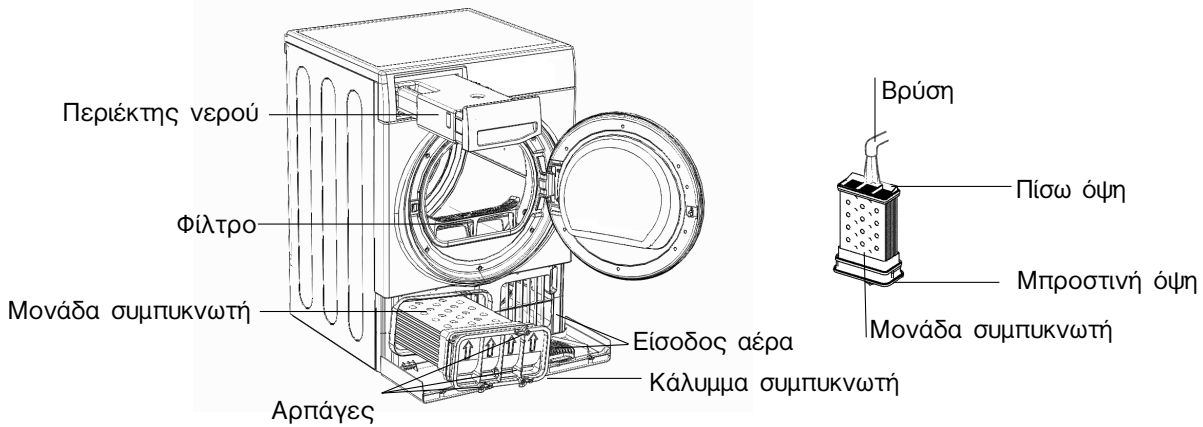

## Έλεγχος του κάδου μετά από κάθε χρήση

Γυρίστε τον κάδο με το χέρι για να αφαιρέσετε μικρά αντικείμενα (π.χ. μαντηλάκια) που μπορεί να έχουν μείνει μέσα.

## Καθαρισμός του κάδου

! Για τον καθαρισμό του κάδου μην χρησιμοποιείτε λειαντικά μέσα, καθαριστικά σύρματα ή καθαριστικά για ανοξείδωτα σκεύη.

Ενδέχεται να αρχίσει να εμφανίζεται μια έγχρωμη μεμβράνη πάνω στον ανοξείδωτο κάδο λόγω συνδυασμού νερού και /ή καθαριστικών μέσων, όπως μαλακτικά ρούχων. Η έγχρωμη μεμβράνη δεν θα επηρεάσει την απόδοση του στεγνωτήριου.

## Καθαρισμός

- Στα εξωτερικά μεταλλικά ή πλαστικά και λαστιχένια μέρη ο καθαρισμός μπορεί να γίνει με υγρό πανί.
- Κατά διαστήματα (κάθε 6 μήνες) καθαρίζετε με ηλεκτρική σκούπα τη σχάρα της μπροστινής εισόδου αέρα ώστε να απομακρύνεται τυχόν συγκέντρωση χνουδιού, ινών ή σκόνης. Επίσης, καθαρίζετε συχνά με ηλεκτρική σκούπα για να απομακρύνετε τη συγκέντρωση χνουδιού από την μπροστινή όψη του συμπυκνωτή και από την περιοχή του φίλτρου.

! Μην χρησιμοποιείτε διαλυτικά ή διαβρωτικά.

! Να απευθύνεστε τακτικά σε εξουσιοδοτημένους τεχνικούς για τον έλεγχο του στεγνωτήριου σας, ώστε να εξασφαλίσετε ηλεκτρική και μηχανική ασφάλεια (βλ. Τεχνική υποστήριξη).

## Γρήγορες συμβουλές

- θυμήσου να Καθαρίζετε το φίλτρο πόρτας και το φίλτρο συμπυκνωτή μετά από κάθε στέγνωμα.
- θυμήσου να Αδειάζετε το δοχείο συλλογής νερού μετά από κάθε φορτίο.

**! Έτσι, θα έχετε τη μέγιστη απόδοση.**

## Χαρακτηριστικά

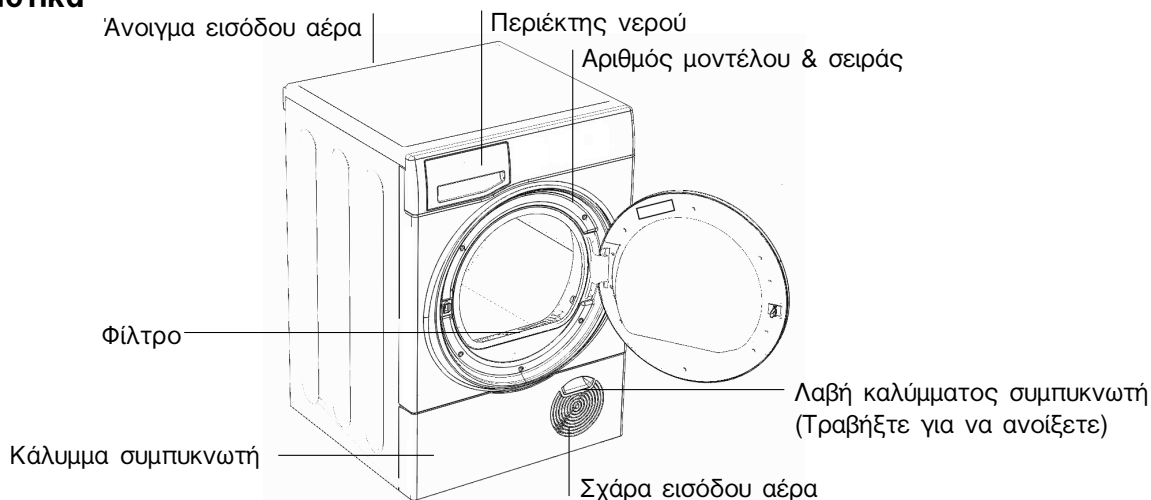

## Πίνακας χειρισμού



Αν πατήσετε το κουμπιό **ΕΝΕΡΓΟΠΟΙΗΣΗΣ/ΑΠΕΝΕΡΓΟΠΟΙΗΣΗΣ** , ενώ το στεγνωτήριο λειτουργεί: Αν στην οθόνη εμφανιστεί η ένδειξη **ΚΛΕΙΣΙΜΟ**, η λειτουργία του στεγνωτηρίου διακόπτεται. Αν στην οθόνη εμφανιστεί η ένδειξη **ΠΙΕΣΤΕ ΠΑΡΑΤΕΤΑΜΕΝΑ**, πατήστε παρατεταμένα το κουμπιό. Στην οθόνη θα δείτε την αντίστροφη μέτρηση 3, 2, 1 και έπειτα η λειτουργία θα διακοπεί. Πατήστε παρατεταμένα ξανά το κουμπιό για περισσότερα από 3 δευτερόλεπτα. Στην οθόνη εμφανίζεται σύντομα η ένδειξη **ΕΝΕΡΓΟΠΟΙΗΜΕΝΟ**.

Τα κουμπιά επιλογής **ΠΡΟΓΡΑΜΜΑΤΟΣ** καθορίζουν το πρόγραμμα: πατήστε το κουμπιό που αντιστοιχεί στο πρόγραμμα που θέλετε να επιλέξετε (βλ. *Εκκίνηση και Προγράμματα*).

**Κουμπιά/ενδείξεις ΛΕΙΤΟΥΡΓΙΩΝ:** με τα κουμπιά αυτά μπορείτε να επιλέξετε τις διαθέσιμες λειτουργίες για το πρόγραμμα που έχετε επιλέξει (βλ. *Χειριστήρια*). Οι ενδείξεις στη μονάδα οθόνης δίπλα στα κουμπιά ανάβουν για να δείξουν ότι η λειτουργία έχει επιλεγεί.

Το κουμπιό/φωτεινή ένδειξη **ΕΚΚΙΝΗΣΗΣ / ΠΡΟΣΩΡΙΝΗΣ ΔΙΑΚΟΠΗΣ ΛΕΙΤΟΥΡΓΙΑΣ** ξεκινά το επιλεγμένο πρόγραμμα.

Πιέζοντας το κουμπιό αυτό ενώ το στεγνωτήριο βρίσκεται σε λειτουργία το πρόγραμμα διακόπτεται προσωρινά, ακούγεται ένα ηχητικό σήμα, στην οθόνη εμφανίζεται η ένδειξη **ΠΑΥΣΗ** και διακόπτεται η λειτουργία του στεγνωτηρίου.

Η φωτεινή ένδειξη έχει πράσινο χρώμα όταν λειτουργεί κάποιο πρόγραμμα, αναβοσβήνει και έχει

πορτοκαλί χρώμα όταν η λειτουργία του προγράμματος έχει διακοπεί προσωρινά ή αναβοσβήνει και έχει πράσινο χρώμα όταν το στεγνωτήριο βρίσκεται σε κατάσταση αναμονής για την έναρξη ενός προγράμματος (βλ. *Εκκίνηση και Προγράμματα*).

**Σημείωση:** Αυτή η φωτεινή ένδειξη αναβοσβήνει πορτοκαλί και κατά τη διάρκεια της φάσης εκ των υστέρων φροντίδας ενός προγράμματος.

Η **Μονάδα οθόνης** παρέχει προειδοποιήσεις και πληροφορίες για το επιλεγμένο πρόγραμμα και την πρόοδο του (βλ. επόμενη σελίδα).

**Κουμπιό/εικονίδιο ΠΑΙΔΙΚΗΣ ΑΣΦΑΛΕΙΑΣ** : Πατήστε και κρατήστε πατημένο αυτό το κουμπιό αφού επιλέξετε το πρόγραμμα και όποιες τυχόν λειτουργίες, αυτό εμποδίζει την αλλαγή των ρυθμίσεων του προγράμματος. Στην οθόνη θα εμφανιστεί για λίγο η ένδειξη **ΚΛΕΙΔΩΜΕΝΟ**. Όταν το εικονίδιο είναι αναμμένο, τα υπόλοιπα κουμπιά και ο διακόπτης προγράμματος δεν λειτουργούν. Κρατήστε πατημένο το κουμπιό για να ακυρώσετε την επιλογή και το εικονίδιο θα σβήσει, ενώ στην οθόνη θα εμφανιστεί για λίγο η ένδειξη **ΞΕΚΛΕΙΔΩΤΟ**.

Το ΣΤΕΓΝΩΤΗΡΙΟ αυτό, σύμφωνα με τις νέες διατάξεις για την εξοικονόμηση ενέργειας, διαθέτει ένα σύστημα αυτόματου σβησίματος (stand by) που τίθεται σε λειτουργία εντός περίπου 30 λεπτών στην περίπτωση μη χρήσης. Πατήστε παρατεταμένα το κουμπιό **ΕΝΕΡΓΟΠΟΙΗΣΗΣ/ΑΠΕΝΕΡΓΟΠΟΙΗΣΗΣ** μέχρι να εμφανιστεί για λίγο στην οθόνη η ένδειξη **ΕΝΕΡΓΟΠΟΙΗΜΕΝΟ**. Έπειτα το στεγνωτήριο ενεργοποιείται ξανά.

# Η Οθόνη

GR

## Επιλογή γλώσσας

Την πρώτη φορά που θα ενεργοποιήσετε το στεγνωτήριό σας πρέπει να επιλέξετε την επιθυμητή γλώσσα από τη διαθέσιμη λίστα.

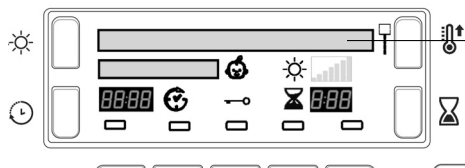

**Για αλλαγή:** η τρέχουσα επιλογή γλώσσας πρέπει να αναβοσβήνει στην πρώτη γραμμή της οθόνης.

- Πατήστε παρατεταμένα το κουμπί ενεργοποίησης/απενεργοποίησης για να σβήσετε την οθόνη και στη συνέχεια πατήστε παρατεταμένα και τα 3 κουμπιά: Επίπεδο θερμοκρασίας, Στεγνώματος συγκεκριμένης χρονικής διάρκειας -Επιπέδου στεγνώματος για 5 δευτερόλεπτα.
- Πατήστε το κουμπί για το Επίπεδο θερμοκρασίας ή το κουμπί Στεγνώματος συγκεκριμένης χρονικής διάρκειας για να ανεβείτε ή να κατεβείτε στη λίστα.
- Όταν η επιθυμητή γλώσσα αναβοσβήνει στην επάνω γραμμή της οθόνης, πατήστε το κουμπί Επιπέδου στεγνώματος για να κάνετε την επιλογή σας.

## Κατανοώντας την οθόνη

### Επιλογή προγράμματος και οθόνη

Το επιλεγμένο πρόγραμμα εμφανίζεται στην πρώτη γραμμή της οθόνης. Το μήνυμα αυτό εμφανίζεται, ενώ το πρόγραμμα λειτουργεί.

Τα οκτώ κουμπιά διαθέτουν δύο επιλογές, πατήστε το κουμπί μία φορά για την πρώτη επιλογή και πατήστε ξανά για τη δεύτερη επιλογή.

Το πρόγραμμα που επιλέξατε θα εμφανιστεί στην οθόνη. Το τελευταίο κουμπί αντιστοιχεί στην επιλογή Ο ΚΥΚΛΟΣ ΜΟΥ.

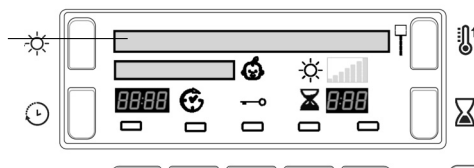

Πρώτο πάτημα

1	ΚΑΝΟΝΙΚΟ ΒΑΜΒΑΚΕΡΑ	
2	ΑΣΠΡΟΡΟΥΧΑ	
3	ΣΥΝΘΕΤΙΚΑ	
4	ΤΖΙΝ	
5	ΜΑΛΛΙΝΑ	
6	ΕΥΑΙΣΘΗΤΑ	
7	ΧΝΟΥΔΩΤΑ ΠΑΙΧΝΙΔΙΑ	
8	ΕΥΚΟΛΟ ΣΙΔΕΡΩΜΑ	

Δεύτερο πάτημα

ΠΟΥΚΑΜΙΣΑ ΒΑΜΒΑΚ	
ΑΝΤΙΑΛΛΕΡΓΙΚΟ	
ΠΟΥΚΑΜΙΣΑ ΣΥΝΘΕΤ.	
ΠΑΠΛΩΜΑΤΑ	
ΜΕΤΑΞΩΤΑ	
ΜΩΡΟΥΔΙΑΚΑ	
ΖΕΣΤΗ ΑΓΚΑΛΙΑ	
ΦΡΕΣΚΑΡΙΣΜΑ	

9 Ο ΚΥΚΛΟΣ ΜΟΥ **M** (βλέπε παρακάτω)

**Ο Κύκλος μου** Όταν επιλέγετε το κουμπί Ο Κύκλος μου, στην οθόνη εμφανίζεται το επιλεγμένο σας πρόγραμμα με το γράμμα "M" πριν από το όνομά του. δηλ. **M ΚΑΝΟΝΙΚΟ ΒΑΜΒΑΚΕΡΑ** (βλ. Εκκίνηση και Προγράμματα).

## Επίπεδα στεγνώματος

Κατά την επιλογή προγράμματος για ένα αυτόματο πρόγραμμα που διαθέτει διαφορετικά επίπεδα στεγνώματος (βλ. Πίνακα Προγραμμάτων).

Η δεύτερη γραμμή της οθόνης εμφανίζει το απαραίτητο επίπεδο στεγνώματος, με κάθε πάτημα του κουμπιού Επιπέδου στεγνώματος επιλέγεται και εμφανίζεται η επόμενη λειτουργία από την παρακάτω λίστα. Η οθόνη εμφανίζει επίσης 1 έως 7 γραμμές ανάλογα με την επιλογή σας. Οι γραμμές εμφανίζονται όσο προχωρά το πρόγραμμα.

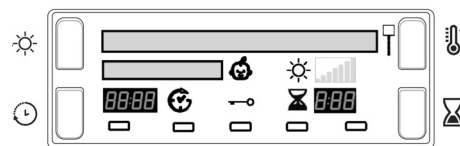

**!** Μερικά αυτόματα προγράμματα δεν επιτρέπουν την αλλαγή του επιπέδου στεγνώματος ή δεν διαθέτουν όλες τις επιλογές του επιπέδου στεγνώματος.

ΥΓΡΑΣΙΑ		<input type="checkbox"/>	<b>Ελαφρώς υγρά:</b>
ΣΙΔΕΡΟ		<input type="checkbox"/>	<b>Σίδερο:</b>
ΚΡΕΜΣ ΕΝΤΑΤ		<input type="checkbox"/>	<b>Απλωμα Plus:</b>
ΚΡΕΜΑΣΜΑ		<input type="checkbox"/>	<b>Απλωμα:</b>
ΕΛΑΦΡΥ ΣΤΕΓΝ		<input type="checkbox"/>	<b>Ελαφρύ στέγνωμα:</b>
ΝΤΟΥΛΑΠΑ		<input type="checkbox"/>	<b>Ντουλάπα:</b>
ΕΝΤΑΤ. ΣΤΕΓΝ		<input type="checkbox"/>	<b>Εντατικό στέγνωμα:</b>

Στεγνώνει τα ρούχα σας ώστε να είναι έτοιμα να σιδερωθούν με σιδερωτήριο ή περιστροφική πρέσα.

Στεγνώνει τα ρούχα σας ώστε να είναι έτοιμα να σιδερωθούν με σίδερο χειρός.

Στεγνώνει τα ευαίσθητα ρούχα ώστε να μπορούν να απλωθούν για το τελικό στέγνωμα.

Στεγνώνει τα ρούχα ώστε να μπορούν να απλωθούν για το τελικό στέγνωμα.

Στεγνώνει τα ευαίσθητα ρούχα ώστε να μπορείτε να τα τακτοποιήσετε.

Στεγνώνει τα ρούχα ώστε να μπορείτε να τα τακτοποιήσετε.

Στεγνώνει τα ρούχα ώστε να μπορείτε να τα φορέσετε.

## Πρόοδος του προγράμματος

Η δεύτερη γραμμή της οθόνης εμφανίζει την κατάσταση του προγράμματος ενώ αυτό προχωρεί: (κατά μήκος της γραμμής εμφανίζονται μακρά κυλιόμενα μηνύματα)

ΣΤΕΓΝΩΜΑ

ΚΡΥΟ ΣΤΕΓΝΩΜΑ

ΖΕΣΤΑΜΑ

ΕΤΟΙΜΟ

Πρόγραμμα Ζέστη & Απόλαυση (ΖΕΣΤΗ ΑΓΚΑΛΙΑ)

ΤΕΛΟΣ ΚΥΚΛΟΥ, ΛΙΓΟΤΕΡΟ ΤΣΑΛΑΚΩΜΑ (αν έχετε επιλέξει Προστασία τσαλακώματος).

ΤΕΛΟΣ ΚΥΚΛΟΥ, ΚΑΘΑΡΙΣΜΑ ΘΙΑΛΤΡΟΥ ΚΑΙ ΑΔΕΙΑΣΜΑ ΔΟΧΕΙΟΥ

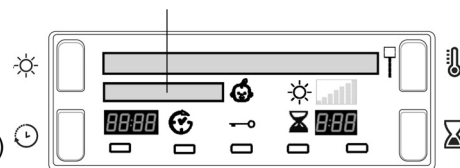

## Στέγνωμα συγκεκριμένης χρονικής διάρκειας

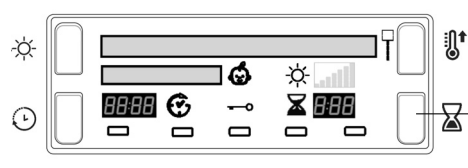

Αφού επιλέξετε ένα πρόγραμμα που διαθέτει λειτουργία Στεγνώματος συγκεκριμένης χρονικής διάρκειας, πατήστε το κουμπί Συγκεκριμένης χρονικής διάρκειας και στην οθόνη θα αυξάνεται η επιλεγμένη χρονική διάρκεια, κάθε φορά που πιέζετε και αφήνετε το κουμπί (βλ. *Εκκίνηση και Προγράμματα*).

Με κάθε πάτημα μειώνεται η χρονική διάρκεια και ο αριθμός των διαθέσιμων χρονικών επιλογών ανάλογα με το επιλεγμένο πρόγραμμα/υλικό.

Το εικονίδιο Στεγνώματος συγκεκριμένης χρονικής διάρκειας εμφανίζεται δίπλα στη χρονική ένδειξη.

Ο επιλεγμένος χρόνος εξακολουθεί να εμφανίζεται, αφού ξεκινήσει το πρόγραμμα, ωστόσο μπορείτε να τον αλλάξετε όποτε θέλετε.

## Καθυστέρηση και Χρόνος μέχρι την ολοκλήρωση

Μερικά προγράμματα μπορεί να διαθέτουν καθυστερημένη εκκίνηση (βλ. *Εκκίνηση και Προγράμματα*). Πατήστε το κουμπί Καθυστέρησης και το εικονίδιο αναβοσβήνει.

Με κάθε πάτημα του κουμπιού Καθυστέρησης η ρύθμιση καθυστέρησης αυξάνεται κατά 1 ώρα, από 1h μέχρι 24h, έπειτα OFF και στη συνέχεια, μετά από ένα-δύο δευτερόλεπτα η καθυστέρηση ακυρώνεται.

Ο χρόνος καθυστέρησης εμφανίζεται στην οθόνη δίπλα στο κουμπί Καθυστέρησης.

Στην οθόνη εμφανίζεται η αντίστροφη μέτρηση σε λεπτά της περιόδου καθυστέρησης αφού πατήσετε το κουμπί Εκκίνησης/Προσωρινής διακοπής λειτουργίας >||.

Στη δεύτερη γραμμή της οθόνης εμφανίζεται η ένδειξη

ΕΝΑΡΞΗ

Μπορείτε να αλλάξετε ή να ακυρώσετε τον επιλεγμένο χρόνο καθυστέρησης όποτε θέλετε.

Αφού πατήσετε το κουμπί Εκκίνησης/Προσωρινής διακοπής λειτουργίας, εμφανίζεται η Καθυστέρηση ή ο Χρόνος μέχρι την ολοκλήρωση σε ώρες και λεπτά και ξεκινά η αντίστροφη μέτρηση ανά λεπτό.

## Χρόνος μέχρι την ολοκλήρωση

Αφού ολοκληρωθεί η περίοδος καθυστέρησης ή όλο το πρόγραμμα (αν δεν έχετε επιλέξει καθυστέρηση), θα εμφανιστούν τα εξής στοιχεία:

- ο υπολογιζόμενος χρόνος μέχρι την ολοκλήρωση του προγράμματος, για αυτόματα προγράμματα
- ο πραγματικός χρόνος που απομένει κατά τη διάρκεια ενός χρονομετρημένου προγράμματος

Όταν έχουν επιλεγεί προγράμματα με συγκεκριμένη χρονική διάρκεια, ο χρόνος που εμφανίζεται κατά τη διάρκεια του κύκλου είναι ο πραγματικός χρόνος που υπολείπεται.

Όταν έχει επιλεγεί ένα Αυτόματο πρόγραμμα, ο χρόνος που εμφανίζεται αποτελεί μια εκτίμηση του χρόνου που υπολείπεται. Όταν έχει επιλεγεί το πρόγραμμα, στην οθόνη εμφανίζεται ο χρόνος που απαιτείται για να στεγνώσει ένα πλήρες φορτίο. Ο υπολειπόμενος χρόνος παρακολουθείται σταθερά κατά τον κύκλο στεγνώματος και ενημερώνεται για να δείξει την καλύτερη πρόγνωση.

Η άνω και κάτω τελεία μεταξύ των ωρών και των λεπτών στην οθόνη, αναβοσβήνει ως ένδειξη της αντίστροφης μέτρησης του χρόνου.

# Η Οθόνη

GR

## Προειδοποιήσεις

Στη δεύτερη γραμμή της οθόνης εμφανίζονται επίσης προειδοποιήσεις και υπενθυμίσεις (οι υπενθυμίσεις εμφανίζονται στο τέλος του προγράμματος).

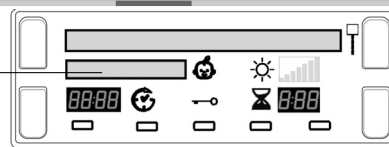

### ΤΕΛΟΣ ΚΥΚΛΟΥ, ΚΑΘΑΡΙΣΜΑ ΦΙΛΤΡΟΥ ΚΑΙ ΑΔΕΙΑΣΜΑ ΔΟΧΕΙΟΥ

- Αυτή η ένδειξη σας υπενθυμίζει ότι θα πρέπει να αδειάζετε το δοχείο νερού και να καθαρίζετε το φίλτρο κάθε φορά που χρησιμοποιείτε το στεγνωτήριο (βλ. *Συντήρηση*).

### ΑΔΕΙΑΣΜΑ ΔΟΧΕΙΟΥ ΝΕΡΟΥ

- Αποτελεί ένδειξη ότι ο περιέκτης νερού είναι γεμάτος. Το μήνυμα σβήνει μερικά δευτερόλεπτα μετά την επανατοποθέτηση του άδειου περιέκτη νερού, για να γίνει αυτό, το στεγνωτήριο πρέπει να βρίσκεται σε λειτουργία (βλ. *Χειριστήρια*).

**Σημείωση:** Αν γεμίσει ο περιέκτης νερού και εμφανιστεί αυτό το μήνυμα, η ρύθμιση θερμοκρασίας θα απενεργοποιηθεί και τα ρούχα σας δεν θα στεγνώσουν.

### ΚΑΘΑΡΙΣΜΑ ΦΙΛΤΡΟΥ, ΣΥΜΠΥΚΝΩΤΗ ΚΑΙ ΑΔΕΙΑΣΜΑ ΔΟΧΕΙΟΥ ΝΕΡΟΥ

- Το μήνυμα αυτό αποτελεί ένδειξη ότι πρέπει να καθαρίσετε τη μονάδα συμπυκνωτή (βλ. *Συντήρηση*) και εμφανίζεται κατά διαστήματα, ανάλογα με το πόσο έχετε χρησιμοποιήσει το στεγνωτήριο. Όταν τελειώσετε το επόμενο πρόγραμμα, το μήνυμα ακυρώνεται. Πρέπει επίσης να καθαρίσετε το φίλτρο.

### ΚΑΘΑΡΙΣΤΕ ΤΟ ΦΙΛΤΡΟ ΓΙΑ ΝΑ ΕΓΓΥΗΘΕΙ Η ΑΝΤΙΑΛΛΕΡΓΙΚΗ ΔΡΑΣΗ

- Εμφανίζεται κατά τη διάρκεια του Αντιαλλεργικού προγράμματος και επισημαίνει ότι το φίλτρο χρειάζεται καθαρισμό για να ολοκληρωθεί ο πλήρης κύκλος αντιαλλεργικής προστασίας (βλ. *Συντήρηση*).

## Εκκίνηση και προγράμματα

### Επιλογή προγράμματος

- Συνδέστε το στεγνωτήριο στην πρίζα.
- Ξεχωρίστε τα πλυμένα σας ρούχα ανάλογα με τον τύπο υφάσματος (βλ. *Πλύσιμο ρούχων*).
- Ανοίξτε την πόρτα για να βεβαιωθείτε ότι το φίλτρο είναι καθαρό και βρίσκεται στη θέση του, και ότι ο περιέκτης νερού είναι άδειος και στη θέση του (βλ. *Συντήρηση*).
- Τοποθετήστε στο εσωτερικό τα ρούχα και βεβαιωθείτε ότι δεν εμποδίζουν την πόρτα να κλειδώσει. Κλείστε την πόρτα.
- Αν δεν είναι αναμμένη η Οθόνη: Πατήστε το κουμπί ΕΝΕΡΓΟΠΟΙΗΣΗΣ/ΑΠΕΝΕΡΓΟΠΟΙΗΣΗΣ
- Πατήστε το κουμπί Επιλογής Προγραμμάτων που αντιστοιχεί στον τύπο υφάσματος που στεγνώνει, αφού ελέγξετε τον Πίνακα Προγραμμάτων (βλ. *Προγράμματα*) καθώς και τις ενδείξεις για κάθε τύπο υφάσματος (βλ. *Πλύσιμο ρούχων*).
  - Αν έχετε επιλέξει το κουμπί **M** τα βήματα 7 και 8 δεν είναι απαραίτητα (βλ. *παρακάτω*).
- Επιλέξτε τη λειτουργία Στεγνώματος συγκεκριμένης χρονικής διάρκειας ή Επιπέδων στεγνώματος:
  - Στην περίπτωση του Στεγνώματος συγκεκριμένης χρονικής διάρκειας πατήστε και αφήστε το κουμπί Συγκεκριμένης χρονικής διάρκειας μέχρι να εμφανιστεί η επιθυμητή χρονική διάρκεια.
  - Για να εισαγάγετε κάποια ρύθμιση στεγνώματος διαφορετική από την προκαθορισμένη, πατήστε και αφήστε το κουμπί Επιπέδων στεγνώματος μέχρι να εμφανιστεί το επιθυμητό επίπεδο.

**!** Δείτε τον Πίνακα προγραμμάτων, για περισσότερες λεπτομέρειες: Διαθέσιμα Επίπεδα στεγνώματος, Στέγνωμα συγκεκριμένης χρονικής διάρκειας και Επιλογές.
- Ρυθμίστε το χρόνο καθυστέρησης και τις υπόλοιπες λειτουργίες, εάν είναι απαραίτητο (βλ. *Οθόνη*).
- Πατήστε το κουμπί ΕΚΚΙΝΗΣΗΣ/ΠΡΟΣΩΡΙΝΗΣ ΔΙΑΚΟΠΗΣ ΛΕΙΤΟΥΡΓΙΑΣ για να ξεκινήσει η

λειτουργία. Στην οθόνη εμφανίζεται ο εκτιμώμενος χρόνος μέχρι την ολοκλήρωση.

Κατά τη διάρκεια του προγράμματος στεγνώματος, μπορείτε να ελέγχετε τα πλυμένα ρούχα και να απομακρύνετε αυτά που στεγνώσαν, ενώ τα άλλα συνεχίζουν να στεγνώνουν. Όταν κλείσετε πάλι την πόρτα πατήστε το κουμπί ΕΚΚΙΝΗΣΗΣ / ΠΡΟΣΩΡΙΝΗΣ ΔΙΑΚΟΠΗΣ ΛΕΙΤΟΥΡΓΙΑΣ για την εκ νέου εκκίνηση του στεγνώματος.

- Τα τελευταία λεπτά των Προγραμμάτων στεγνώματος, πριν την ολοκλήρωση του προγράμματος, το στεγνωτήριο μπαίνει στην τελική φάση ΚΡΥΟ ΣΤΕΓΝΩΜΑ (τα ρούχα κρυώνουν), η οποία πρέπει πάντα να ολοκληρώνεται.

- Στο τέλος του κύκλου στεγνώματος εμφανίζεται ένα μήνυμα:

- Αν εμφανιστεί το μήνυμα **ΤΕΛΟΣ ΚΥΚΛΟΥ, ΚΑΘΑΡΙΣΜΑ ΦΙΛΤΡΟΥ ΚΑΙ ΑΔΕΙΑΣΜΑ ΔΟΧΕΙΟΥ**, θα ακουστεί 3 φορές η ηχητική προειδοποίηση (**Σημείωση:** Αν έχετε ενεργοποιήσει την επιλογή ΗΧΟΣ, η ηχητική προειδοποίηση ακούγεται 3 φορές κάθε 30 δευτερόλεπτα επί 5 λεπτά).

- Αν εμφανιστεί η ένδειξη **ΤΕΛΟΣ ΚΥΚΛΟΥ, ΛΙΓΟΤΕΡΟ ΤΣΑΛΑΚΩΜΑ**, αν έχετε ενεργοποιήσει την επιλογή Προστασία τσαλακώματος και αν δεν βγάλετε τα ρούχα αμέσως, ο κάδος του στεγνωτηρίου θα περιστρέφεται περιστασιακά επί 10 ώρες ή μέχρι να ανοίξετε την πόρτα. Η ηχητική προειδοποίηση θα ακουστεί 3 φορές για να επιβεβαιώσει την ολοκλήρωση του προγράμματος.

- Ανοίξτε την πόρτα, αφαιρέστε τα ρούχα, καθαρίστε το φίλτρο και βάλτε το πάλι στη θέση του. Εκκενώστε και επανατοποθετήστε τον περιέκτη νερού (βλ. *Συντήρηση*).

- Αποσυνδέστε το στεγνωτήριο από την πρίζα.

## Κουμπί Ο ΚΥΚΛΟΣ ΜΟΥ:

Την πρώτη φορά που θα πατήσετε το κουμπί αυτό, στη οθόνη θα εμφανιστεί η ένδειξη **ΔΙΑΡΚΕΣ ΠΑΤΗΜ. ΓΙΑ ΑΠΟΘ**

Αφού επιλέξετε το πρόγραμμα και τις επιλογές που προτιμάτε, μπορείτε να αποθηκεύσετε αυτές τις ρυθμίσεις πατώντας παρατεταμένα το κουμπί Ο κύκλος μου, για τουλάχιστον 5 δευτερόλεπτα. Στην επάνω γραμμή θα εμφανιστεί ένα **M** που αναβοσβήνει ακολουθούμενο από τον όνομά του επιλεγμένου προγράμματος. Στη συνέχεια, ο βομβητής ηχεί και στη δεύτερη γραμμή της οθόνης εμφανίζεται η ένδειξη **[MNHMH]**.

Την επόμενη φορά που θα χρειαστείτε αυτό το πρόγραμμα, πατήστε το κουμπί **M**, και στη συνέχεια το κουμπί Εκκίνησης/Προσωρινής διακοπής λειτουργίας και το συγκεκριμένο πρόγραμμα θα ενεργοποιηθεί.

Αν θέλετε, μπορείτε να αλλάξετε το πρόγραμμα που έχετε αποθηκεύσει ως αγαπημένο, επιλέγοντας ένα νέο πρόγραμμα και/ή λειτουργίες και πιέζοντας και κρατώντας πατημένο το κουμπί **M** (όπως παραπάνω).

**ΒΑΣΙΚΑ ΠΡΟΓΡΑΜΜΑΤΑ (ESSENTIALS) – Πίνακας προγραμμάτων !** Αν δεν έχει ανάψει καμία φωτεινή ένδειξη, πατήστε το κουμπι **ΕΝΕΡΓΟΠΟΙΗΣΗΣ/ΑΠΕΝΕΡΓΟΠΟΙΗΣΗΣ** και στη συνέχεια επιλέξτε ένα πρόγραμμα.

GR

Πρόγραμμα		Διαθέσιμες λειτουργίες:								Διαθέσιμα επίπεδα στεγνώματος (προεπιλογή <input checked="" type="checkbox"/> )					
		Χρονοκαθυστέρηση	Ήχος ή Προστασία τσαλακώματος	Έξτρα προστασία	Γρήγορο στέγνωμα	Επίπεδο θερμοκρασίας	Στέγνωμα με χρονομέτρηση	Στέγνωμα με αισθητήρα	Ελαφρώς υγρά	Σίδερο	Άπλωμα Plus	Άπλωμα	Ελαφρύ στέγνωμα	Ντουλάπα	Εντατικό στέγνωμα
1	Βαμβακερά-τυπικό <input type="checkbox"/>	✓	✓	✓	✓	- ΥΨΗΛΗ	✓	✓	✓	✓	✓	✓	✓	✓	✓
					✗	- ΥΨΗΛΗ	✓	✓	✓	✓	✓	✓	✓	✓	✓
	Πουκάμισα Βαμβακερά <input type="checkbox"/>	✓	✓	✓	✓	- ΜΕΤΡΙΑ - ΧΑΜΗΛΗ	✓	✓	✓	✓	✓	✓	✓	✓	✓
					✗	✗	✓	✓	✓	✓	✓	✓	✓	✓	✓
2	Κρεβάτι και Μπάνιο <input type="checkbox"/>	✓	✓	✓	✗	- ΥΨΗΛΗ	✓	✓	✓	✓	✓	✓	✓	✓	✓
					✗	- ΜΕΤΡΙΑ	✓	✓	✓	✓	✓	✓	✓	✓	✓
	Αντιαλλεργικά <input type="checkbox"/>	✓	✓	✗	✗	✗	• Αυτόματο πρόγραμμα								
3	Συνθετικά <input type="checkbox"/>	✓	✓	✗	✓	- ΜΕΤΡΙΑ	✓	✓	✓	✓	✓	✓	✓	✓	✓
					✗	- ΜΕΤΡΙΑ - ΧΑΜΗΛΗ	✓	✓	✓	✓	✓	✓	✓	✓	✓
	Πουκάμισα Συνθετικά <input type="checkbox"/>	✓	✓	✗	✓	✗	✗	✓	✓	✓	✓	✓	✓	✓	✓

\*ΔΕΝ ΜΠΟΡΕΙΤΕ ΝΑ ΕΝΕΡΓΟΠΟΙΗΣΕΤΕ ΤΑΥΤΟΧΡΟΝΑ ΤΙΣ ΕΠΙΛΟΓΕΣ ΠΡΟΣΤΑΣΙΑ ΤΣΑΛΑΚΩΜΑΤΟΣ ΚΑΙ ΗΧΟΣ

### Βαμβακερά-τυπικό (ΚΑΝΟΝΙΚΟ ΒΑΜΒΑΚΕΡΑ)

- Το πρόγραμμα αυτό προορίζεται για βαμβακερά.
- Η διάρκεια αυτού του προγράμματος εξαρτάται από το μέγεθος του φορτίου, την επιλεγμένη ρύθμιση στεγνώματος και την ταχύτητα περιστροφής του πλυντηρίου σας (βλ. Πλύσιμο ρούχων).
- Το πρόγραμμα Βαμβακερά-τυπικό σύμφωνα με τον κανονισμό (ΕΕ) αριθ. 392/2012 αποτελεί Πρόγραμμα 1 με Υψηλή θερμοκρασία και Επίπεδο στεγνώματος «Ντουλάπα» (Τυπική διαμόρφωση/προκαθορισμένη αρχικά). Αυτό είναι το αποτελεσματικότερο πρόγραμμα σε όρους κατανάλωσης ενέργειας (ΕΕ 392/2012).

### Πουκάμισα Βαμβακερά (ΠΟΥΚΑΜΙΣΑ ΒΑΜΒΑΚ)

- Αυτό είναι ένα πρόγραμμα για βαμβακερά πουκάμισα.
  - Μπορεί να χρησιμοποιηθεί για φορτία έως 3 kg (περίπου 10 πουκάμισα).
- Η διάρκεια αυτού του προγράμματος εξαρτάται από το μέγεθος του φορτίου, την επιλεγμένη ρύθμιση στεγνώματος και την ταχύτητα περιστροφής του πλυντηρίου σας.
- Τα φορτία που στεγνώνονται με τη ρύθμιση Ντουλάπα βγαίνουν συνήθως έτοιμα για να τα φορέσετε, οι άκρες ή οι ραφές ενδέχεται να είναι ελαφρά υγρές. Αν συμβαίνει αυτό, δοκιμάστε να γυρίσετε τα πουκάμισα μέσα-έξω και να θέσετε και πάλι το πρόγραμμα σε λειτουργία για λίγο.

### Κρεβάτι και Μπάνιο (ΑΣΠΡΟΡΟΥΧΑ)

- Το πρόγραμμα αυτό προορίζεται για βαμβακερές πετσέτες και σεντόνια.
- Η διάρκεια αυτού του προγράμματος εξαρτάται από το μέγεθος του φορτίου, την επιλεγμένη ρύθμιση στεγνώματος και την ταχύτητα περιστροφής του πλυντηρίου σας (βλ. Πλύσιμο ρούχων).
- Τα φορτία που στεγνώνονται με τη ρύθμιση Εντατικό στέγνωμα βγαίνουν συνήθως έτοιμα για χρήση, οι άκρες ή οι ραφές ενδέχεται να είναι ελαφρά υγρές, ιδιαίτερα στα μεγάλα κομμάτια. Αν συμβαίνει αυτό, τινάξτε τα να ανοίξουν και εκτελέστε ξανά το πρόγραμμα για λίγο.

### Αντιαλλεργικά προγράμματα (ΑΝΤΙΑΛΛΕΡΓΙΚΟ)

Αυτό το πρόγραμμα φέρει την έγκριση "Seal of Approval" του οργανισμού Allergy UK, που αντικατοπτρίζει την αποτελεσματική μείωση και εξάλειψη των αλλεργιογόνων από τα ρούχα με τον ειδικό κύκλο Anti Allergy. Με το πρόγραμμα αυτό, χάρη στην επίτευξη σταθερής θερμοκρασίας για παρατεταμένο χρονικό διάστημα, εξουδετερώνονται οι επιδράσεις των πιο κοινών αλλεργιογόνων (συμπεριλαμβανομένων των οικιακών ακάρεων και της γύρης).

Μπορεί να χρησιμοποιηθεί σε ολόκληρο υγρό φορτίο για στέγνωμα και επεξεργασία, ή σε στεγνό φορτίο 4 kg μόνο για φρεσκάρισμα των ρούχων σας.

Αν στην οθόνη εμφανίζεται η ένδειξη **ΚΑΘΑΡΙΣΤΕ ΤΟ ΦΙΛΤΡΟ ΓΙΑ ΝΑ ΕΓΓΥΗΘΕΙ Η ΑΝΤΙΑΛΛΕΡ ΔΡΑΣΗ** : Καθαρίστε το φίλτρο και επανεκκινήστε το πρόγραμμα.

### Συνθετικά (ΣΥΝΘΕΤΙΚΑ)

- Το πρόγραμμα αυτό προορίζεται για είδη συνθετικά με χαμηλή ρύθμιση θερμοκρασίας ή συνθετικά/βαμβακερά με μέτρια ρύθμιση θερμοκρασίας.
- Η διάρκεια αυτού του προγράμματος εξαρτάται από το μέγεθος του φορτίου, την επιλεγμένη ρύθμιση στεγνώματος και την ταχύτητα περιστροφής του πλυντηρίου σας (βλ. Πλύσιμο ρούχων).

### Πουκάμισα Συνθετικά (ΠΟΥΚΑΜΙΣΑ ΣΥΝΘΕΤ.)

- Αυτό είναι ένα πρόγραμμα για πουκάμισα από συνθετικά υλικά ή μίξη φυσικών και συνθετικών υλικών, όπως βαμβάκι και πολυεστέρα.
  - Μπορεί να χρησιμοποιηθεί για φορτία έως 3 kg (περίπου 14 πουκάμισα).
- Η διάρκεια αυτού του προγράμματος εξαρτάται από το μέγεθος του φορτίου, την επιλεγμένη ρύθμιση στεγνώματος και την ταχύτητα περιστροφής του πλυντηρίου σας.
- Τα φορτία που στεγνώνονται με τη ρύθμιση Ντουλάπα βγαίνουν συνήθως έτοιμα για να τα φορέσετε, οι άκρες ή οι ραφές ενδέχεται να είναι ελαφρά υγρές. Αν συμβαίνει αυτό, δοκιμάστε να γυρίσετε τα πουκάμισα μέσα-έξω και να θέσετε και πάλι το πρόγραμμα σε λειτουργία για λίγο.

# Εκκίνηση και προγράμματα

☆ **ΕΙΔΙΚΑ ΠΡΟΓΡΑΜΜΑΤΑ (EXCLUSIVES)– Πίνακας προγραμμάτων !** Αν δεν έχει ανάψει καμία φωτεινή ένδειξη, πατήστε το κουμπί ΕΝΕΡΓΟΠΟΙΗΣΗΣ/ΑΠΕΝΕΡΓΟΠΟΙΗΣΗΣ ☹ και στη συνέχεια επιλέξτε ένα πρόγραμμα.

GR

Πρόγραμμα		Διαθέσιμες λειτουργίες:									Διαθέσιμα επίπεδα στεγνώματος (προεπιλογή <input checked="" type="checkbox"/> )						
		Χρονοκαθυστέρηση	Ήχος ή *Προστασία τσαλακώματος	Ήχος	Έξτρα προστασία	Γρήγορο στέγνωμα	Επίπεδο θερμοκρασίας	Στέγνωμα με χρονομέτρηση	Στέγνωμα με αισθητήρα	Ελαφρώς υγρά	Σίδερο	Άπλωμα Plus	Άπλωμα	Ελαφρύ στέγνωμα	Ντουλάπα	Εντατικό στέγνωμα	
4	<b>Τζιν</b>	<input checked="" type="checkbox"/>	<input checked="" type="checkbox"/>	*	<input checked="" type="checkbox"/>	<input checked="" type="checkbox"/>	<input checked="" type="checkbox"/>	<input checked="" type="checkbox"/>	<input checked="" type="checkbox"/>	<input checked="" type="checkbox"/>	<input checked="" type="checkbox"/>	<input checked="" type="checkbox"/>	<input checked="" type="checkbox"/>	<input checked="" type="checkbox"/>	<input checked="" type="checkbox"/>	<input checked="" type="checkbox"/>	
	<b>Πάπλωμα</b>	<input checked="" type="checkbox"/>	<input checked="" type="checkbox"/>	<input checked="" type="checkbox"/>	<input checked="" type="checkbox"/>	<input checked="" type="checkbox"/>	- ΥΨΗΛΗ - ΜΕΤΡΙΑ	<input checked="" type="checkbox"/>	•Αυτόματο πρόγραμμα								
5	<b>Μάλλινα</b>	<input checked="" type="checkbox"/>	<input checked="" type="checkbox"/>	<input checked="" type="checkbox"/>	<input checked="" type="checkbox"/>	<input checked="" type="checkbox"/>	<input checked="" type="checkbox"/>	<input checked="" type="checkbox"/>	•Αυτόματο πρόγραμμα								
	<b>Μεταξωτά</b>	<input checked="" type="checkbox"/>	<input checked="" type="checkbox"/>	<input checked="" type="checkbox"/>	<input checked="" type="checkbox"/>	<input checked="" type="checkbox"/>	<input checked="" type="checkbox"/>	<input checked="" type="checkbox"/>	<input checked="" type="checkbox"/>	<input checked="" type="checkbox"/>	<input checked="" type="checkbox"/>	<input checked="" type="checkbox"/>	<input checked="" type="checkbox"/>	<input checked="" type="checkbox"/>	<input checked="" type="checkbox"/>	<input checked="" type="checkbox"/>	
6	<b>Ευαίσθητα</b>	<input checked="" type="checkbox"/>	<input checked="" type="checkbox"/>	*	<input checked="" type="checkbox"/>	<input checked="" type="checkbox"/>	<input checked="" type="checkbox"/>	<input checked="" type="checkbox"/>	<input checked="" type="checkbox"/>	<input checked="" type="checkbox"/>	<input checked="" type="checkbox"/>	<input checked="" type="checkbox"/>	<input checked="" type="checkbox"/>	<input checked="" type="checkbox"/>	<input checked="" type="checkbox"/>	<input checked="" type="checkbox"/>	
	<b>μωρουδικά</b>	<input checked="" type="checkbox"/>	<input checked="" type="checkbox"/>	*	<input checked="" type="checkbox"/>	<input checked="" type="checkbox"/>	<input checked="" type="checkbox"/>	<input checked="" type="checkbox"/>	<input checked="" type="checkbox"/>	<input checked="" type="checkbox"/>	<input checked="" type="checkbox"/>	<input checked="" type="checkbox"/>	<input checked="" type="checkbox"/>	<input checked="" type="checkbox"/>	<input checked="" type="checkbox"/>	<input checked="" type="checkbox"/>	

\*ΔΕΝ ΜΠΟΡΕΙΤΕ ΝΑ ΕΝΕΡΓΟΠΟΙΗΣΕΤΕ ΤΑΥΤΟΧΡΟΝΑ ΤΙΣ ΕΠΙΛΟΓΕΣ ΠΡΟΣΤΑΣΙΑ ΤΣΑΛΑΚΩΜΑΤΟΣ ΚΑΙ ΗΧΟΣ

## ΤΖΙΝ (TZIN)

- Αυτό είναι ένα πρόγραμμα για τζιν από βαμβάκι denim. Προτού στεγνώσετε τα jeans σας, γυρίστε τις μπροστινές τσέπες μέσα-έξω.
- Μπορεί να χρησιμοποιηθεί για φορτία έως 3 kg (περίπου 4 παντελόνια).
- Μη βάζετε μαζί σκούρα και ανοιχτόχρωμα κομμάτια.
- Μπορεί επίσης να χρησιμοποιηθεί και για άλλα ρούχα από το ίδιο υλικό, όπως μπουφάν.
- Η διάρκεια αυτού του προγράμματος εξαρτάται από το μέγεθος του φορτίου, την επιλεγμένη ρύθμιση στεγνώματος και την ταχύτητα περιστροφής του πλυντηρίου σας.
- Τα φορτία που στεγνώνονται με τη ρύθμιση Εντατικό στέγνωμα βγαίνουν συνήθως έτοιμα για να τα φορέσετε, οι άκρες ή οι ραφές ενδέχεται να είναι ελαφρά υγρές. Αν συμβαίνει αυτό, δοκιμάστε να γυρίσετε τα τζιν μέσα-έξω και να θέσετε και πάλι το πρόγραμμα σε λειτουργία για λίγο.
- ! Δεν συνιστούμε να χρησιμοποιείτε αυτό το πρόγραμμα αν τα jeans σας έχουν ελαστική μέση, καρφιά ή κεντήματα.

## ΠΑΠΛΩΜΑ (ΠΑΠΛΩΜΑΤΑ)

- ! Στο πρόγραμμα αυτό, προσέξτε να ΜΗ στεγνώνετε είδη ξηλωμένα ή σκισμένα, γιατί μπορεί η γέμιση να μπλοκάρει το φίλτρο με αποτέλεσμα την πρόκληση κινδύνου πυρκαγιάς.
- Μόνο για μονά παπλώματα: ΔΕΝ είναι κατάλληλο για διπλά ή υπέρδιπλα.
- Τα φορτία που στεγνώνονται με αυτό το πρόγραμμα είναι συνήθως έτοιμα για χρήση, αλλά μπορεί να είναι ελαφρώς υγρά σε μερικά σημεία. Αν συμβαίνει αυτό, ανοίξτε τα, τινάξτε τα, και εκτελέστε ξανά το πρόγραμμα για λίγο.
- Κατάλληλο και για μπουφάν με πούπουλο χήνας.
- Επιλέξτε υψηλή θερμοκρασία για βαμβακερά παπλώματα και μέτρια θερμοκρασία για συνθετικά παπλώματα
- Η διάρκεια αυτού του προγράμματος εξαρτάται από το μέγεθος και την πυκνότητα του φορτίου, καθώς και την ταχύτητα περιστροφής του πλυντηρίου σας.

## Πρόγραμμα για μάλλινα (ΜΑΛΛΙΝΑ)

- Αυτό είναι ένα πρόγραμμα για ρούχα τα οποία δεν επιτρέπεται να στεγνώνουν στο στεγνωτήριο και τα οποία φέρουν το σύμβολο
- Μπορεί να χρησιμοποιηθεί για μεγέθη φορτίου έως 1 kg (περίπου 3 πουλόβερ).
- Σας συνιστούμε να γυρίζετε τα ρούχα από την ανάποδη πριν τα στεγνώσετε.
- Το πρόγραμμα χρειάζεται περίπου 60 λεπτά, αλλά μπορεί να κρατήσει περισσότερο, ανάλογα με το μέγεθος και την πυκνότητα του φορτίου και την ταχύτητα περιστροφής που χρησιμοποιεί το πλυντήριό σας.
- Τα ρούχα που στεγνώνουν με αυτό το πρόγραμμα είναι συνήθως έτοιμα να τα φορέσετε, αλλά σε ορισμένα βαρύτερα ρούχα οι άκρες μπορεί να είναι ελαφρώς υγρές. Αφήστε τα να στεγνώσουν φυσικά, γιατί το υπερβολικό στέγνωμα θα μπορούσε να βλάψει τα ρούχα.
- ! Σε αντίθεση με άλλα υφάσματα, ο μηχανισμός συρρίκνωσης των μάλλινων δεν είναι αναστρέψιμος, δηλ. δεν επιστρέφουν στο αρχικό τους μέγεθος και σχήμα.
- ! Το πρόγραμμα αυτό δεν είναι κατάλληλο για ακρυλικά ρούχα.

## Μεταξωτά (ΜΕΤΑΞΩΤΑ)

- Αυτό είναι ένα πρόγραμμα για να στεγνώνετε τα ευαίσθητα μεταξωτά.
- Μπορεί να χρησιμοποιηθεί για φορτία έως 0,5 kg.
- Η διάρκεια αυτού του προγράμματος εξαρτάται από το μέγεθος του φορτίου, την επιλεγμένη ρύθμιση στεγνώματος και την ταχύτητα περιστροφής του πλυντηρίου σας (βλ. Πλύσιμο ρούχων).
- Τα φορτία που στεγνώνονται με τη ρύθμιση Ντουλάπα συνήθως βγαίνουν έτοιμα για χρήση, αλλά σε ορισμένα ρούχα οι άκρες ενδέχεται να είναι ελαφρά υγρές. Αν συμβεί αυτό, ανοίξτε τα ρούχα ή γυρίστε τα από την ανάποδη και εκτελέστε ξανά το πρόγραμμα για λίγο.



## Ευαίσθητα (ΕΥΑΙΣΘΗΤΑ)

- Το πρόγραμμα αυτό προορίζεται για το στέγνωμα ευαίσθητων ρούχων, όπως είναι τα ακρυλικά.
- Μπορεί να χρησιμοποιηθεί για φορτία έως 2 kg.
- Η διάρκεια αυτού του προγράμματος εξαρτάται από το μέγεθος του φορτίου, την επιλεγμένη ρύθμιση στεγνώματος και την ταχύτητα περιστροφής του πλυντηρίου σας.
- Τα φορτία που στεγνώνονται με αυτό το πρόγραμμα συνήθως βγαίνουν έτοιμα για να τα φορέσετε, αλλά σε ορισμένα βαρύτερα ρούχα οι άκρες ενδέχεται να είναι ελαφρά υγρές. Αν συμβεί αυτό, γυρίστε τα ρούχα από την ανάποδη και εκτελέστε ξανά το πρόγραμμα για λίγο.

## Κύκλος μωρουδιακών (ΜΩΡΟΥΔΙΑΚΑ)

- Πρόκειται για ένα πρόγραμμα για να στεγνώνετε τα μικρά και ευαίσθητα ρούχα και σκεπάσματα του μωρού σας (βαμβάκι και σεσίλ), αλλά και για τα ευαίσθητα ρούχα σας.
- ΜΗ βάζετε στο στεγνωτήριο είδη όπως ποδιτσες και βρακάκια με πλαστικό κάλυμμα.
- Μπορεί να χρησιμοποιηθεί για φορτία έως 2 kg.
- Η διάρκεια αυτού του προγράμματος εξαρτάται από το μέγεθος του φορτίου, την επιλεγμένη ρύθμιση στεγνώματος και την ταχύτητα περιστροφής του πλυντηρίου σας.
- Τα φορτία που στεγνώνονται με αυτό το πρόγραμμα συνήθως βγαίνουν έτοιμα για να τα φορέσετε, αλλά σε ορισμένα βαρύτερα ρούχα οι άκρες ενδέχεται να είναι ελαφρά υγρές. Αν συμβεί αυτό, γυρίστε τα ρούχα από την ανάποδη και εκτελέστε ξανά το πρόγραμμα για λίγο.

**ΕΞΤΡΑ ΠΡΟΓΡΑΜΜΑΤΑ (EXTRA) – Πίνακας προγραμμάτων !** Αν δεν έχει ανάψει καμία φωτεινή ένδειξη, πατήστε το κουμπί ΕΝΕΡΓΟΠΟΙΗΣΗΣ/ΑΠΕΝΕΡΓΟΠΟΙΗΣΗΣ και στη συνέχεια επιλέξτε ένα πρόγραμμα.

Πρόγραμμα		Διαθέσιμες λειτουργίες:							Διαθέσιμα επίπεδα στεγνώματος (προεπιλογή <input checked="" type="checkbox"/> )							
		Χρονοκαθυστέρηση	Προστασία τσαλακώματος	Έξτρα προστασία	Ήχος	Γρήγορο στέγνωμα	Επίπεδο θερμοκρασίας	Στέγνωμα με χρονομέτρηση	Στέγνωμα με αισθητήρα	Ελαφρώς υγρά	Σίδερο	Άπλωμα Plus	Άπλωμα	Ελαφρύ στέγνωμα	Ντουλάπα	Εντατικό στέγνωμα
7	Λούτρινα παιχνίδια	✓	✗	✗	✓	✗	✗	✗	✗	•Αυτόματο πρόγραμμα						
	Ζέστη & απόλαυση	✗	✗	✗	✗	✗	✗	✗	✗	•Αυτόματο πρόγραμμα						
8	Εύκολο Σίδερωμα	✗	✗	✗	✓	✗	✗	✗	✗	•Αυτόματο πρόγραμμα						
	Φρεσκάρισμα	✗	✗	✗	✓	✗	✗	✗	✗	•Αυτόματο πρόγραμμα						
9	Ο Κύκλος μου <b>M</b>	Ανάλογα με το πρόγραμμα που έχετε επιλέξει. Δείτε τις λεπτομέρειες παραπάνω.														

## Πρόγραμμα για Λούτρινα παιχνίδια (ΧΝΟΥΔΩΤΑ ΠΑΙΧΝΙΔΙΑ)

Με το πρόγραμμα αυτό μπορείτε να αφαιρέσετε ευκολότερα τη σκόνη και να πλένετε τα λούτρινα παιχνίδια πιο συχνά, μια και ο χρόνος στεγνώματος είναι πολύ μικρότερος απ' ό,τι αν στεγνώναν στον αέρα. Είναι ένας κύκλος στεγνώματος για ευαίσθητα, που στεγνώνει σε χαμηλή θερμοκρασία και με ήπια μηχανική δράση, ώστε να διατηρείται όσο το δυνατόν καλύτερα η αρχική όψη και λάμψη της γούνας.

**Σημείωση:** Για αντιαλλεργική προστασία, βάλτε τα λούτρινα να παγώσουν για 24 ώρες και στη συνέχεια πλύντε τα και στεγνώστε τα. Επαναλάβετε κάθε 6 εβδομάδες. Πριν από το στέγνωμα, αφαιρέστε αξεσουάρ όπως ρούχα, κολάρα ή μηχανισμούς ήχου, και προστατέψτε τα πλαστικά μάρτια με ταινία κάλυψης αφού τα στεγνώσετε με πανί.

Ο χρόνος του προγράμματος διαφέρει ανάλογα με την ακριβή σύνθεση του φορτίου.

Το μέγιστο φορτίο δεν πρέπει να υπερβαίνει τα 2,5 kg, και κανένα κομμάτι δεν πρέπει να είναι βαρύτερο από 600 γραμμάρια.

## Ζέστη & απόλαυση (ΖΕΣΤΗ ΑΓΚΑΛΙΑ)

Αυτό το πρόγραμμα σας βοηθάει να ζεστανέτε πετσέτες και μπουρνούζια για μια αίσθηση θαλπωρής μετά το μπάνιο ή το ντους. Μπορείτε επίσης να ζεστανέτε τα ρούχα προτού ντυθείτε το χειμώνα. Ο κύκλος θερμαίνει τα ρούχα στους 37°C (θερμοκρασία σώματος) με την οθόνη να εμφανίζει την ένδειξη **ΖΕΣΤΑΜΑ**, και λειτουργεί σε αυτήν τη θερμοκρασία τουλάχιστον για 4 ώρες, ή μέχρι να τον σταματήσετε ανοίγοντας την πόρτα όταν εμφανίζεται η ένδειξη **ΕΤΟΙΜΟ**. Μέγιστο φορτίο 3 kg.

**Σημείωση:** Το κουμπί Εκκίνησης/Προσωρινής διακοπής λειτουργίας είναι απενεργοποιημένο στη διάρκεια αυτής της φάσης

## Φρεσκάρισμα (ΦΡΕΣΚΑΡΙΣΜΑ)

! Το Φρεσκάρισμα δεν είναι πρόγραμμα στεγνώματος και δεν θα πρέπει να χρησιμοποιείται για υγρά ρούχα.

- Μπορεί να χρησιμοποιηθεί για φορτία οποιουδήποτε μεγέθους, αλλά στα μικρότερα είναι πιο αποτελεσματικό.
- Μην υπερφορτώνετε το στεγνωτήριό σας (βλ. Πλύσιμο ρούχων).
- Είναι ένα πρόγραμμα 20 λεπτών που αερίζει τα ρούχα σας με δροσερό αέρα. Χρησιμοποιείται επίσης και για να δροσίσει τα ζεστά ρούχα.

# Εκκίνηση και προγράμματα

GR

## Πρόγραμμα Εύκολου Σιδερώματος

Το 'Εύκολο Σιδέρωμα' είναι ένα σύντομο 10λεπτο πρόγραμμα (8 λεπτά θερμού και 2 λεπτά κρύου αέρα) που μαλακώνει τις ίνες ρούχων που έχουν μείνει για μεγάλο διάστημα στην ίδια θέση ή στο ίδιο σημείο. Η κυκλική περιφορά χαλαρώνει τις ίνες και τις κάνει πιο εύκολες στο σιδέρωμα και το διπλώμα.

! Το 'Εύκολο Σιδέρωμα' **δεν είναι πρόγραμμα στεγνώματος** και δεν πρέπει να χρησιμοποιείται για βρεγμένα ρούχα.

Για καλύτερα αποτελέσματα:

1. Μην φορτώνετε περισσότερο από τη μέγιστη χωρητικότητα. Οι ακόλουθοι αριθμοί αναφέρονται σε βάρος στεγνών ρούχων:

Υφασμα	Μέγιστο φορτίο
Βαμβακερά και μείγματα βαμβακερών	2,5 kg
Συνθετικά	2 kg
Ντένιμ (τζην)	2 kg

2. Αδειάστε το στεγνωτήριο αμέσως μετά το τέλος του προγράμματος, κρεμάστε, διπλώστε ή σιδερώστε τα ρούχα και φυλάξτε τα στην ντουλάπα. Αν αυτό δεν είναι δυνατόν, επαναλάβετε το πρόγραμμα.

Το αποτέλεσμα του προγράμματος 'Εύκολο Σιδέρωμα' ποικίλει από ύφασμα σε ύφασμα. Λειτουργεί καλά στα παραδοσιακά υφάσματα, όπως τα βαμβακερά ή τα μείγματα βαμβακερών, και λιγότερο καλά σε ακρυλικά και υλικά όπως το Tencel®.

## Χειριστήρια

**! Προειδοποίηση**, αφού πατήσετε το κουμπί εκκίνησης/προσωρινής διακοπής λειτουργίας >||, δεν μπορείτε να αλλάξετε το πρόγραμμα.

Για να αλλάξετε ένα επιλεγμένο πρόγραμμα, πατήστε το κουμπί ΕΚΚΙΝΗΣΗΣ/ΠΡΟΣΩΡΙΝΗΣ ΔΙΑΚΟΠΗΣ ΛΕΙΤΟΥΡΓΙΑΣ >||. Η φωτεινή ένδειξη γίνεται πορτοκαλί και αναβοσβήνει για να υποδείξει την προσωρινή διακοπή της λειτουργίας του προγράμματος. Επιλέξτε ένα νέο πρόγραμμα και τις απαιτούμενες λειτουργίες. Η φωτεινή ένδειξη γίνεται πράσινη και αναβοσβήνει. Πατήστε ξανά το κουμπί ΕΚΚΙΝΗΣΗΣ / ΠΡΟΣΩΡΙΝΗΣ ΔΙΑΚΟΠΗΣ ΛΕΙΤΟΥΡΓΙΑΣ >|| για να ξεκινήσει

### • Κουμπιά / εικονίδια ΛΕΙΤΟΥΡΓΙΩΝ

Μπορείτε να χρησιμοποιήσετε τα κουμπιά αυτά για να ρυθμίσετε το επιλεγμένο πρόγραμμα σύμφωνα με τις απαιτήσεις σας. Πρέπει να έχετε επιλέξει ένα πρόγραμμα, πιέζοντας ένα κουμπί επιλογής προγράμματος, για να μπορέσετε να επιλέξετε μια λειτουργία. Δεν είναι διαθέσιμες όλες οι λειτουργίες για κάθε πρόγραμμα (βλ. *Εκκίνηση και Προγράμματα*). Αν κάποια λειτουργία δεν είναι διαθέσιμη και πατήσετε το αντίστοιχο κουμπί, ο μηχανισμός προειδοποίησης θα ακουστεί 3 φορές. Αν η λειτουργία είναι διαθέσιμη, η ένδειξη στη μονάδα οθόνης διπλά στα κάτω κουμπιά ανάβει για να δείξει ότι η λειτουργία έχει επιλεγεί.

### Καθυστέρηση (Χρονοκαθυστέρηση)

Η εκκίνηση ορισμένων προγραμμάτων (βλ. *Εκκίνηση και Προγράμματα*) μπορεί να καθυστερήσει έως και 24 ώρες. Πριν ρυθμίσετε την καθυστέρηση της εκκίνησης, βεβαιωθείτε ότι το δοχείο νερού είναι άδειο.

### Προστασία τσαλακώματος

Η επιλογή προκαταρκτικής φροντίδας είναι διαθέσιμη μόνο αν έχει επιλεγεί εκκίνηση με χρονοκαθυστέρηση. Περιστρέφει κατά διαστήματα τα ρούχα κατά τη διάρκεια της χρονοκαθυστέρησης για να αποφευχθεί το τσαλάκωμα. Η επιλογή εκ των υστέρων φροντίδας περιστρέφει κατά διαστήματα τα ρούχα μετά το τέλος των κύκλων στεγνώματος και περιστροφής σε χαμηλή θερμοκρασία, ώστε να αποφευχθεί το τσαλάκωμα αν δεν μπορείτε να βγάλετε το φορτίο αμέσως μετά την ολοκλήρωση του προγράμματος. **Σημείωση:** Η φωτεινή ένδειξη Εκκίνησης/Προσωρινής διακοπής λειτουργίας αναβοσβήνει Πορτοκαλί κατά τη διάρκεια αυτής της φάσης. Η επιλογή αυτής της δυνατότητας ενεργοποιεί τόσο την προκαταρκτική φροντίδα, όσο και την εκ των υστέρων φροντίδα, αν χρειάζεται.

**Σημείωση:** Αν έχετε ενεργοποιήσει την επιλογή Ήχος, αυτή η επιλογή δεν είναι διαθέσιμη.

### Κουμπί επιπέδου θερμοκρασίας, οθόνη και εικονίδια

Δεν επιτρέπουν όλα τα προγράμματα την αλλαγή του επιπέδου θερμοκρασίας. Μερικά προγράμματα επιτρέπουν και τις τρεις επιλογές επιπέδου θερμοκρασίας:

ΧΑΜΗΛΗ, ΜΕΤΡΙΑ και ΥΨΗΛΗ

Όταν είναι διαθέσιμες οι επιλογές επιπέδου θερμοκρασίας και πατήσετε αυτό το κουμπί, το επίπεδο θερμοκρασίας αλλάζει και στην οθόνη εμφανίζεται σύντομα το επιλεγμένο επίπεδο θερμοκρασίας μαζί με το εικονίδιο του επιλεγμένου επιπέδου:

ΥΨΗΛΗ ΘΕΡΜΟΚΡΑΣΙΑ	↑
ΜΕΤΡΙΑ ΘΕΡΜΟΚΡΑΣΙΑ	↕
ΧΑΜΗΛΗ ΘΕΡΜΟΚΡΑΣΙΑ	↓

### Ήχος

Η λειτουργία αυτή είναι διαθέσιμη σε όλα τα προγράμματα και επιτρέπει στο βομβητή να δίνει ένα σήμα στο τέλος του κύκλου στεγνώματος για να σας θυμίσει ότι τα ρούχα είναι έτοιμα για να τα βγάλετε.

**Σημείωση:** Αν έχετε επιλέξει Προστασία τσαλακώματος, η επιλογή αυτή δεν είναι διαθέσιμη.

### Έξτρα προστασία

Αυτή η λειτουργία κατά της φθοράς για βαμβακερά βοηθάει στη διατήρηση της λάμψης των ρούχων σας για πολύ καιρό χάρη στην κατάλληλη περιστροφή του κάδου (μειώνεται προς το

τέλος του κύκλου) και τη σωστή θερμοκρασία.

**Σημείωση:** Δεν μπορεί να χρησιμοποιηθεί στα επίπεδα στεγνώματος "Εντατικό στέγνωμα", "Ντουλάπα" και "Ελαφρύ στέγνωμα"

### Γρήγορο στέγνωμα

Η επιλογή αυτή είναι για μικρά φορτία, έως 1 kg.

**Σημείωση:** μπορεί να χρησιμοποιηθεί μόνο με τη ρύθμιση "Ντουλάπα".

Ο χρόνος στεγνώματος είναι πολύ μειωμένος, με τεράστια εξοικονόμηση χρόνου έως 53% σε βαμβακερά και 50% στα συνθετικά.

### • ΟΘΟΝΗ ΧΡΟΝΟΥ

Στην οθόνη εμφανίζεται είτε ο χρόνος καθυστέρησης που υπολείπεται ή μια ένδειξη του χρόνου που απομένει για ένα πρόγραμμα στεγνώματος (βλ. *Οθόνη*).

Στην οθόνη φαίνεται επίσης και αν υπάρχει κάποιο πρόβλημα με το στεγνωτήριο, σε περίπτωση που συμβαίνει αυτό, στην οθόνη θα εμφανιστεί η ένδειξη F με τον κωδικό του σφάλματος (βλ. *Αντιμετώπιση προβλημάτων*).

### • Εκκινώνετε τον περιέκτη νερού

(Μπορείτε να ανοήσετε τυχόν μηνύματα για την εκκίνηση του περιέκτη νερού εάν το στεγνωτήριό σας είναι συνδεδεμένο στην αποχέτευση, καθώς σε αυτή την περίπτωση ο περιέκτης νερού δεν χρειάζεται άδειασμα). Εμφανίζονται μηνύματα που σας υπενθυμίζουν να εκκινώνετε τον περιέκτη νερού.

Αν ο περιέκτης νερού γεμίσει κατά τη διάρκεια ενός προγράμματος, απενεργοποιείται ο θερμαντήρας και το στεγνωτήριο εκτελεί Κρύο Στέγνωμα για συγκεκριμένη περίοδο. Στη συνέχεια, το στεγνωτήριο σταματάει και εμφανίζεται το μήνυμα:

**ΑΔΕΙΑΣΜΑ ΔΟΧΕΙΟΥ ΝΕΡΟΥ**

Πρέπει να αδειάσετε τον περιέκτη νερού και να ξεκινήσετε εκ νέου το στεγνωτήριο. Σε διαφορετική περίπτωση τα ρούχα δεν θα στεγνώσουν. Αφού θέσετε εκ νέου σε λειτουργία το στεγνωτήριο, θα χρειαστούν μερικά δευτερόλεπτα μέχρι να σβήσει το εικονίδιο.

Για να αποφύγετε τη διαδικασία αυτή, αδειάζετε το δοχείο νερού μετά από κάθε χρήση του στεγνωτηρίου (βλ. *Συντήρηση*).

### • Άνοιγμα Πόρτας

Αν ανοίξετε την πόρτα κατά τη διάρκεια ενός προγράμματος, θα διακοπεί η λειτουργία του στεγνωτηρίου και θα συμβούν τα εξής:

**Σημείωση:** Η φωτεινή ένδειξη Εκκίνησης / Προσωρινής διακοπής λειτουργίας αναβοσβήνει πορτοκαλί κατά τη διάρκεια της φάσης εκ των υστέρων φροντίδας ενός προγράμματος.

- Στην οθόνη εμφανίζεται η ένδειξη ΠΑΥΣΗ.
- Κατά τη διάρκεια μιας φάσης καθυστέρησης, θα συνεχιστεί η αντίστροφη μέτρηση της καθυστέρησης. Για να συνεχιστεί το πρόγραμμα καθυστέρησης **πρέπει** να πατήσετε το κουμπί ΕΚΚΙΝΗΣΗΣ / ΠΡΟΣΩΡΙΝΗΣ ΔΙΑΚΟΠΗΣ ΛΕΙΤΟΥΡΓΙΑΣ. Η οθόνη θα αλλάξει για να εμφανίσει την τρέχουσα κατάσταση.
- Για να συνεχιστεί το πρόγραμμα **πρέπει** να πατήσετε το κουμπί ΕΚΚΙΝΗΣΗΣ / ΠΡΟΣΩΡΙΝΗΣ ΔΙΑΚΟΠΗΣ ΛΕΙΤΟΥΡΓΙΑΣ. Η οθόνη θα αλλάξει για να εμφανίσει την τρέχουσα κατάσταση, η άνω και κάτω τελεία αναβοσβήνει και η αντίστροφη μέτρηση συνεχίζεται.
- Στη φάση Τελικής προστασίας, το πρόγραμμα ολοκληρώνεται. Αν πατήσετε το κουμπί εκκίνησης/προσωρινής διακοπής λειτουργίας, θα ξεκινήσει ένα νέο πρόγραμμα από την αρχή.

### • Σημείωση:

Αν διακοπεί το ρεύμα, απενεργοποιήστε τη συσκευή και βγάλτε το βύσμα από την πρίζα. Όταν αποκατασταθεί η παροχή ρεύματος, πατήστε παρατεταμένα το κουμπί Ενεργοποίησης/Απενεργοποίησης μέχρι να εμφανιστεί για λίγο στην οθόνη η ένδειξη **ΕΝΕΡΓΟΠΟΙΗΜΕΝΟ** και να ενεργοποιηθεί ξανά το στεγνωτήριο.

Έπειτα πατήστε το κουμπί Εκκίνησης/Προσωρινής διακοπής λειτουργίας και το πρόγραμμα θα συνεχιστεί.

## Διαχωρισμός ρούχων

- Ελέγξτε τα σύμβολα στις επικέτες των ρούχων για να βεβαιωθείτε ότι επιτρέπεται να μπουν στο στεγνωτήριο.
  - Ξεχωρίστε τα ρούχα ανά τύπο υφάσματος.
  - Αδειάστε τις τσέπες και ελέγξτε τα κουμπιά.
  - Κλείστε φερμουάρ και κόπιτσες και δέστε λυτές ζώνες και κορδόνια.
  - Στύψτε καλά κάθε ρούχο για να απομακρύνετε όσο περισσότερο νερό γίνεται.
- ! Μην βάζετε βρεγμένα ρούχα που ακόμη στάζουν μέσα στο στεγνωτήριο.**

## Μέγιστο μέγεθος φορτίου

Μην φορτώνετε περισσότερο από τη μέγιστη χωρητικότητα. Οι ακόλουθοι αριθμοί αναφέρονται σε βάρος στεγνών ρούχων:  
 Φυσικά υφάσματα: 8 kg max  
 Συνθετικά υφάσματα: 3 kg max

**! ΜΗΝ υπερφορτώνετε το στεγνωτήριο, γιατί μπορεί να μειωθεί η απόδοση του στεγνώματος.**

## Οδηγίες στεγνώματος στις ετικέτες

Προσέχετε τις επικέτες των ρούχων σας, ειδικά αν πρόκειται να τα στεγνώσετε στο στεγνωτήριο για πρώτη φορά. Τα ακόλουθα σύμβολα είναι τα πιο συνηθισμένα:

- Κατάλληλο για στεγνωτήριο
- Μην βάζετε στο στεγνωτήριο
- Στέγνωμα σε υψηλή θερμοκρασία
- Στέγνωμα σε χαμηλή θερμοκρασία

## Χρόνοι στεγνώματος

Ο πίνακας (βλ. παρακάτω) παρουσιάζει ΚΑΤΑ ΠΡΟΣΕΓΓΙΣΗ το χρόνο στεγνώματος σε λεπτά. Το βάρος αναφέρεται σε στεγνά ρούχα:

Οι χρόνοι έχουν υπολογιστεί κατά προσέγγιση και μπορεί να διαφοροποιηθούν ανάλογα με:

- την ποσότητα του νερού που παραμένει στα ρούχα μετά το στύψιμο: οι πετσέτες και τα ευαίσθητα ρούχα συκρατούν πολύ νερό.
- το ύφασμα: είδη από το ίδιο ύφασμα αλλά με διαφορετική υφή και πάχος μπορεί να έχουν διαφορετικό χρόνο στεγνώματος.
- την ποσότητα των πλυμένων ρούχων: μεμονωμένα ρούχα ή μικρά φορτία μπορεί να χρειαστούν περισσότερη ώρα να στεγνώσουν.
- Βαθμός στεγνώματος: αν θέλετε να σιδερώσετε κάποια από τα ρούχα σας, μπορείτε να τα βγάλετε ενώ διατηρούν ακόμη λίγη υγρασία. Τα υπόλοιπα μπορούν να μείνουν περισσότερο αν τα θέλετε εντελώς στεγνά.
- τη ρύθμιση θερμοκρασίας.
- τη θερμοκρασία δωματίου: αν ο χώρος όπου βρίσκεται το στεγνωτήριο είναι κρύος, το στεγνωτήριο θα χρειαστεί περισσότερο χρόνο για να στεγνώσει τα ρούχα σας.
- τον όγκο: μερικά ογκώδη είδη μπορούν να στεγνώσουν με ειδική φροντίδα. Συνιστούμε να τα βγάξετε κατά διαστήματα, να τα τινάζετε και να τα ξαναβάζετε στο στεγνωτήριο μέχρι να στεγνώσουν.

**! Μην στεγνώνετε υπερβολικά τα ρούχα σας. Όλες οι ίνες περιέχουν κάποια φυσική υγρασία, που τα διατηρεί μαλακά και αφράτα.**

ΒΑΜΒΑΚΕΡΑ		1 kg	2 kg	3 kg	4 kg	5 kg	6 kg	7 kg	8 kg
ΥΨΗΛΗ ΘΕΡΜΟΚΡΑΣΙΑ	Αυτόματο - διάρκεια	0:30 - 0:40	0:40 - 0:55	0:55 - 1:10	1:10 - 1:20	1:20 - 1:30	1:35 - 2:00	2:00 - 2:20	2:00 - 2:40
	Αυτόματο - λεπτά	30 - 40	40 - 55	55 - 70	70 - 80	80 - 90	95 - 120	120 - 140	130 - 160
	Ρύθμιση για στέγνωμα συγκεκριμένης χρονικής διάρκειας	0:30	1:00	1:00 ή 1:30	1:30	1:30	1:30 ή 2:00	2:00 ή 2:40	2:00 ή 2:40
Χρόνοι στεγνώματος για πλύσιμο στις 800-1000 στροφές στο πλυντήριο									
ΣΥΝΘΕΤΙΚΑ		1 kg		2 kg			3 kg		
ΜΕΤΡΙΑ ΘΕΡΜΟΚΡΑΣΙΑ	Αυτόματο - διάρκεια	0:40 - 0:50		0:50 - 1:10			1:10 - 1:30		
	Αυτόματο - λεπτά	40 - 50		50 - 70			70 - 90		
	Ρύθμιση για στέγνωμα συγκεκριμένης χρονικής διάρκειας	1:00		1:00			1:00 ή 1:30		
Χρόνοι στεγνώματος για πλύσιμο με μειωμένες στροφές στο πλυντήριο									
ΕΥΑΙΣΘΗΤΑ (Ακρυλικά)		1 kg				2 kg			
ΧΑΜΗΛΗ ΘΕΡΜΟΚΡΑΣΙΑ	Αυτόματο - διάρκεια	Συνθετικά : Μόνο στέγνωμα συγκεκριμένης χρονικής διάρκειας							
	Ρύθμιση για στέγνωμα συγκεκριμένης χρονικής διάρκειας	0:30				1:00			
Χρόνοι στεγνώματος για πλύσιμο με μειωμένες στροφές στο πλυντήριο									

- **Σημείωση:** Κατά τη ρύθμιση του χρόνου στεγνώματος λάβετε υπόψη ότι τα τελευταία 10 λεπτά του χρόνου που ρυθμίζετε γίνεται το Κρύο Στέγνωμα, καθώς κατά το διάστημα αυτό τα ρούχα σας δεν στεγνώνουν.

# Αντιμετώπιση προβλημάτων

GR

Κάποια στιγμή μπορεί να διαπιστώσετε ότι το στεγνωτήριό σας δεν λειτουργεί. Πριν καλέσετε το Κέντρο Τεχνικής Εξυπηρέτησης (βλ. *Τεχνική εξυπηρέτηση*), διαβάστε τις ακόλουθες προτάσεις αντιμετώπισης προβλημάτων:

## Πρόβλημα:

**Το στεγνωτήριο δεν μπαίνει σε λειτουργία**

## Πιθανά αίτια / Λύση

- Ο ρευματολήπτης (φίς) δεν είναι στην πρίζα ή δεν κάνει επαφή.
- Υπάρχει διακοπή ρεύματος.
- Η ασφάλεια έχει καεί. Δοκιμάστε να συνδέσετε μια άλλη συσκευή στην πρίζα.
- Μήπως χρησιμοποιείτε καλώδιο προέκτασης; Δοκιμάστε να συνδέσετε το τροφοδοτικό καλώδιο του στεγνωτηρίου απευθείας στην πρίζα.
- Η πόρτα δεν έχει κλείσει καλά
- Το πρόγραμμα δεν έχει ρυθμιστεί σωστά (βλ. *Εκκίνηση και Προγράμματα*).
- Δεν πιάσατε το κουμπί ΕΚΚΙΝΗΣΗΣ / ΠΡΟΣΩΡΙΝΗΣ ΔΙΑΚΟΠΗΣ ΛΕΙΤΟΥΡΓΙΑΣ (βλ. *Εκκίνηση και Προγράμματα*).

**Η διαδικασία στεγνώματος δεν ξεκινά**

- Έχετε επιλέξει καθυστέρηση (βλ. *Εκκίνηση και Προγράμματα*).

**Το στέγνωμα καθυστερεί πολύ**

- Το φίλτρο δεν έχει καθαριστεί (βλ. *Συντήρηση*).
- Μήπως πρέπει να εκκενώσετε τον περιέκτη νερού? Εμφανίζεται το μήνυμα αφαίρεσης νερού? (βλ. *Συντήρηση*).
- Πρέπει να καθαρίσετε τον συμπυκνωτή? (βλ. *Συντήρηση*).
- Η ρύθμιση θερμοκρασίας δεν είναι ιδανική για τον τύπο των υφασμάτων που στεγνώνετε (βλ. *Εκκίνηση και Προγράμματα*, βλ. *Πλύσιμο ρούχων*).
- Δεν έχει επιλεγεί ο σωστός χρόνος στεγνώματος για το βάρος των ρούχων (βλ. *Πλύσιμο ρούχων*).
- Η σχάρα της εισόδου αέρα έχει αποφραχθεί. (βλ. *Εγκατάσταση*, βλ. *Συντήρηση*).
- Τα ρούχα ήταν πολύ υγρά (βλ. *Πλύσιμο ρούχων*).
- Το στεγνωτήριο ήταν υπερβολικά φορτωμένο (βλ. *Πλύσιμο ρούχων*).

**Το μήνυμα αφαίρεσης νερού εμφανίζεται, αλλά το στεγνωτήριο δεν είναι σε λειτουργία για μεγάλη χρονική περίοδο.**

- Πιθανόν να μην αδειάσατε το δοχείο νερού στην αρχή του προγράμματος. Μην περιμένετε το σήμα αφαίρεσης νερού, ελέγχετε πάντα και αδειάζετε το δοχείο πριν ξεκινήσετε ένα νέο πρόγραμμα στεγνώματος (βλ. *Συντήρηση*).

**Το μήνυμα αφαίρεσης νερού εμφανίζεται και ο περιέκτης νερού δεν είναι γεμάτος.**

- Αυτό είναι φυσιολογικό, το μήνυμα: **ΤΕΛΟΣ ΚΥΚΛΟΥ, ΚΑΘΑΡΙΣΜΑ ΦΙΛΤΡΟΥ ΚΑΙ ΑΔΕΙΑΣΜΑ ΔΟΧΕΙΟΥ** εμφανίζεται για να σας υπενθυμίσει να εκκενώσετε τον περιέκτη νερού (βλ. *Οθόνη*, βλ. *Εκκίνηση και Προγράμματα*).

**Μετά το τέλος του προγράμματος τα ρούχα είναι πιο υγρά από ότι αναμενόταν.**

- ! Για λόγους ασφαλείας ο μέγιστος χρόνος συνεχούς λειτουργίας του στεγνωτηρίου είναι 5 ώρες. Αν δεν έχει ανιχνευτεί η απαιτούμενη τελική υγρασία από κάποιο αυτόματο πρόγραμμα μέσα στο χρονικό διάστημα αυτό, θα ολοκληρωθεί το πρόγραμμα και θα τερματιστεί η λειτουργία του στεγνωτηρίου. Ελέγξτε τα παραπάνω σημεία και ενεργοποιήστε εκ νέου το πρόγραμμα. Αν τα ρούχα εξακολουθήσουν να είναι υγρά, επικοινωνήστε με το Κέντρο Τεχνικής Υποστήριξης (βλ. *Τεχνική υποστήριξη*).

**Στην οθόνη εμφανίζεται ένας κωδικός σφάλματος F με έναν ή δύο αριθμούς**

- Αν στην οθόνη εμφανιστεί μήνυμα σφάλματος:
  - Απενεργοποιήστε το στεγνωτήριο και βγάλτε το από την πρίζα. Καθαρίστε το φίλτρο και το συμπυκνωτή (βλ. *Συντήρηση*).
  - Αντικαταστήστε την πρίζα, ενεργοποιήστε το στεγνωτήριο και ξεκινήστε άλλο πρόγραμμα. Αν εμφανιστεί και πάλι μήνυμα σφάλματος: Σημειώστε τον κωδικό και επικοινωνήστε με το Κέντρο τεχνικής εξυπηρέτησης (βλ. *Τεχνική υποστήριξη*).

**Στην οθόνη εμφανίζεται για σύντομο χρονικό διάστημα η ένδειξη ΠΑΡΟΥΣΙΑΣΗ ΕΝΕΡΓΗ κάθε 6 δευτερόλεπτα.**

- Το στεγνωτήριο βρίσκεται σε «Δοκιμαστική λειτουργία». Πατήστε και κρατήστε πατημένο το κουμπί Ενεργοποίηση/Απενεργοποίηση και το κουμπί Εκκίνηση/Προσωρινή διακοπή λειτουργίας για 3 δευτερόλεπτα. Στην οθόνη θα εμφανιστεί η ένδειξη ΠΑΡΟΥΣΙΑΣΗ ΑΝΕΝΕΡΓΗ για 3 δευτερόλεπτα και στη συνέχεια το στεγνωτήριο θα επιστρέψει στην κανονική λειτουργία.

**Οι ενδείξεις του πίνακα ελέγχου είναι σθαιμένες παρότι είναι ενεργοποιημένο το στεγνωτήριο.**

- Το στεγνωτήριο έχει μεταβεί σε λειτουργία αναμονής για εξοικονόμηση ενέργειας. Αυτό συμβαίνει, αν έχει διακοπεί το ρεύμα ή αν δεν ξεκινήσατε κάποιο πρόγραμμα στο στεγνωτήριο ή αφού το πρόγραμμα στεγνώματος έχει ολοκληρωθεί.
  - Πατήστε παρατεταμένα το κουμπί Ενεργοποίησης/Απενεργοποίησης και οι φωτεινές ενδείξεις θα ανάψουν.

## Πριν καλέσετε το Κέντρο τεχνικής εξυπηρέτησης :

- Χρησιμοποιείστε τον οδηγό αντιμετώπισης προβλημάτων για να δείτε αν μπορείτε να λύσετε το πρόβλημα μόνοι σας (Βλ. *Αντιμετώπιση προβλημάτων*).
- Αν δεν μπορείτε, απενεργοποιήστε το στεγνωτήριο και καλέστε το πλησιέστερο Κέντρο τεχνικής υποστήριξης.

## Τι να αναφέρετε στο Κέντρο τεχνικής υποστήριξης :

- όνομα, διεύθυνση και ταχυδρομικό κώδικα.
- αριθμό τηλεφώνου.
- το είδος του προβλήματος.
- την ημερομηνία αγοράς.
- το μοντέλο της συσκευής (Mod.).
- τον αριθμό σειράς (S/N).

Αυτές τις πληροφορίες θα τις βρείτε στην ετικέτα χαρακτηριστικών στην εσωτερική πλευρά της πόρτας της συσκευής.

## Ανταλλακτικά

Το συγκεκριμένο στεγνωτήριο είναι ένα πολύπλοκο μηχανήμα. Η προσπάθεια να το επισκευάσετε εσείς οι ίδιοι ή κάποιο μη καταρτισμένο άτομο μπορεί να προκαλέσει τραυματισμό σε ένα ή περισσότερα άτομα, να δημιουργήσει βλάβες στη συσκευή και να θέσει άκυρη την εγγύηση ανταλλακτικών. Καλέστε εξουσιοδοτημένο τεχνικό αν αντιμετωπίζετε προβλήματα κατά τη χρήση της συσκευής.

## Εξοικονόμηση ενέργειας και σεβασμός στο περιβάλλον

- Στύψτε καλά τα ρούχα για να απομακρύνετε την περίσσεια νερού πριν τα βάλετε στο στεγνωτήριο (αν πρώτα χρησιμοποιήσετε πλυντήριο, επιλέξτε υψηλές στροφές στο στύψιμο). Έτσι θα εξοικονομήσετε χρόνο και ενέργεια στο στέγνωμα.
- Πάντα βάζετε στο στεγνωτήριο πλήρες φορτίο – εξοικονομείτε ενέργεια: μεμονωμένα ρούχα ή μικρά φορτία χρειάζονται περισσότερη ώρα να στεγνώσουν.
- Καθαρίστε το φίλτρο μετά από κάθε χρήση για να περιορίσετε το κόστος κατανάλωσης ενέργειας (βλ. *Συντήρηση*).

## Πληροφορίες ανακύκλωσης και απόρριψης



Στο πλαίσιο της συνεχούς μας δέσμευσης για την προστασία του περιβάλλοντος, διατηρούμε το δικαίωμα να χρησιμοποιούμε ανακυκλωμένα εξαρτήματα ποιότητας για μείωση του κόστους του πελάτη και των αποβλήτων.

- Απόρριψη των υλικών συσκευασίας: τηρείτε τους κανονισμούς του τόπου διαμονής σας, προκειμένου να ανακυκλώσετε τη συσκευασία.
- Για να ελαχιστοποιηθεί ο κίνδυνος τραυματισμού των παιδιών, αφαιρέστε την πόρτα και το βύσμα. Στη συνέχεια, κόψτε το καλώδιο κεντρικής τροφοδοσίας στο σημείο από το οποίο εξέρχεται από τη συσκευή. Τα εξαρτήματα αυτά πρέπει να απορρίπτονται ξεχωριστά, ώστε να μην είναι πλέον δυνατή η σύνδεση της συσκευής στην πρίζα κεντρικής τροφοδοσίας.

### Η διάθεση των παλαιών ηλεκτρικών συσκευών



Η ευρωπαϊκή οδηγία 2012/19/EK για τα Απόβλητα Ηλεκτρικού και Ηλεκτρονικού Εξοπλισμού (ΑΗΗΕ), απαιτεί ότι οι παλαιές οικιακές ηλεκτρικές συσκευές δεν πρέπει να αποβάλλονται μαζί με τα υπόλοιπα απόβλητα του δημοτικού δικτύου. Οι παλαιές συσκευές πρέπει να συλλεχθούν χωριστά προκειμένου να βελτιστοποιηθούν η αποκατάσταση και η ανακύκλωση των υλικών που περιέχουν και με σκοπό τη μείωση των βλαβερών επιπτώσεων στην ανθρώπινη υγεία και το περιβάλλον. Το σύμβολο με το διεγγραμμένο "δοχείο αποβλήτων" στο προϊόν υπενθυμίζει σε σας την υποχρέωσή σας, πως όταν επιθυμείτε να πετάξετε τη συσκευή, πρέπει να συλλεχθεί χωριστά. Οι καταναλωτές θα πρέπει να απευθύνονται στις τοπικές αρχές ή στα καταστήματα λιανικής για πληροφορίες που αφορούν τη σωστή διάθεση των παλαιών ηλεκτρικών συσκευών.

# Στοιχεία προϊόντος...

(Κανονισμός ΕΕ 392/2012)

GR

Επωνυμία <b>Hotpoint Ariston</b>	Μοντέλα <b>TCD87B FTCD87B</b>
Όνομαστική χωρητικότητα βαμβακερών για το τυπικό πρόγραμμα με πλήρες φορτίο <b>8 kg</b>	Κατηγορία ενεργειακής απόδοσης <b>B</b>
Σταθμισμένη ετήσια κατανάλωση ενέργειας ( $AE_c$ ) <b>559.9 kWh</b> Ετήσια κατανάλωση, βάσει 160 κύκλων στεγνώματος του τυπικού προγράμματος βαμβακερών με πλήρες και μερικό φορτίο και της κατανάλωσης σε λειτουργία εξοικονόμησης ενέργειας. Η πραγματική κατανάλωση ενέργειας ανά κύκλο εξαρτάται από τον τρόπο χρήσης της συσκευής.	
Αυτό το οικιακό στεγνωτήριο με περιστρεφόμενο κάδο είναι <b>Αυτόματο στεγνωτήριο με συμπυκνωτή</b>	
Κατανάλωση ενέργειας: πλήρες φορτίο $E_{dry}$ <b>4.70 kWh</b> , μερικό φορτίο $E_{dry1/2}$ <b>2.59 kWh</b>	
Κατανάλωση ισχύος: κατά την απενεργοποίηση ( $P_o$ ) <b>0.14 W</b> , σε λειτουργία χαμηλής κατανάλωσης ενέργειας ( $P_l$ ) <b>3.36 W</b>	
Διάρκεια της λειτουργίας χαμηλής κατανάλωσης ενέργειας για συστήματα διαχείρισης ενέργειας: <b>30</b> λεπτά	
Το τυπικό πρόγραμμα βαμβακερών, το οποίο ενδείκνυται για το στέγνωμα βαμβακερών ρούχων κανονικά υγρών, είναι το αποτελεσματικότερο πρόγραμμα για βαμβακερά από άποψη κατανάλωσης ενέργειας και χρησιμοποιείται με πλήρες και μερικό φορτίο είναι <b>Κανονικό Βαμβακερά, Υψηλή Θερμοκρασία, Ντουλάπα</b>	
Χρόνος προγράμματος (σε λεπτά): σταθμισμένο ( $T_i$ ) πλήρες και μερικό φορτίο <b>95</b> , πλήρες φορτίο ( $T_{dry}$ ) <b>127</b> , μερικό φορτίο ( $T_{dry1/2}$ ) <b>71</b>	
Κατηγορία απόδοσης συμπύκνωσης <b>B</b>	
Μέση απόδοση συμπύκνωσης (%): πλήρες φορτίο ( $C_{dry}$ ) <b>84</b> , μερικό φορτίο ( $C_{dry1/2}$ ) <b>78</b> , σταθμισμένο ( $C_i$ ) πλήρες και μερικό φορτίο <b>81</b>	
Εκπομπές αερόφερτου ακουστικού θορύβου <b>69 dB(A) re 1 pW</b>	

\* «πληροφορίες για τους καταναλωτές σύμφωνα με τον κανονισμό (ΕΕ) αριθ. 932/2012».

Συνήθης απαιτούμενη ενέργεια	- Συνθετικά	πλήρες φορτίο <b>1.38 kWh</b> , μερικό φορτίο <b>άνευ αντικειμένου</b>
Συνήθης χρόνος στεγνώματος	- Συνθετικά	πλήρες φορτίο <b>65</b> λεπτά, μερικό φορτίο <b>άνευ αντικειμένου</b>



Η παρούσα συσκευή είναι συμβατή με τις εξής οδηγίες της ΕΕ:  
- 2006/95/ΕΟΚ (Οδηγία Χαμηλής Τάσης)  
- 2004/108/ΕΟΚ (Οδηγία Ηλεκτρομαγνητικής Συμβατότητας)

**FR**

Français, 1

**NL**

Nederlands, 19

**GR**

Ελληνικά, 37

**PL**

Polski, 55

**UA**

Українська, 73

**PL**

## FTCD 87B

**Przy pierwszym włączeniu suszarki należy wybrać preferowany język; patrz strona 62**

## SUSZARKA BĘBNOWA

! Niniejsze instrukcje użytkowania należy przechowywać w podręcznym miejscu, aby móc się do nich odwołać w razie potrzeby. Należy zabrać je ze sobą w przypadku przeprowadzki, a jeżeli to urządzenie zostanie sprzedane lub przekazane innej osobie, instrukcje te należy dostarczyć razem z suszarką, aby nowy właściciel został poinformowany o ostrzeżeniach i sugestiach dotyczących funkcjonowania urządzenia.

! Należy dokładnie przeczytać niniejsze instrukcje; na kolejnych stronach zawarte są ważne informacje dotyczące instalacji oraz sugestie na temat funkcjonowania urządzenia.



Ten symbol przypomina o konieczności przeczytania niniejszych instrukcji.

## Spis treści

### Instalacja, 56

- Gdzie umieścić suszarkę
- Wentylacja
- Odływ wody
- Podłączenie do sieci elektrycznej
- Przed rozpoczęciem używania suszarki

### Ostrzeżenia, 57-58

- Ogólne bezpieczeństwo
- Ograniczenie ryzyka pożaru

### Konserwacja i obsługa, 59-60

- Wyłączanie prądu
- Czyszczenie filtra po każdym cyklu suszenia
- Opróżnianie pojemnika na wodę po każdym cyklu suszenia
- Sprawdzanie bębna po każdym cyklu suszenia
- Czyszczenie jednostki skraplającej
- Czyszczenie suszarki

### Opis suszarki, 61

- Elementy
- Panel kontrolny

### Wyświetlacz, 62-64

### Start i programy, 64-68

- Wybór programu
- Tabela programów
- Układ regulacji

### Pranie, 69

- Sortowanie prania
- Etykiety z instrukcjami prania
- Czasy suszenia

### Rozwiązywanie problemów, 70

### Serwis, 71

- Części zamienne
- Recykling i utylizacja

### Dane produktu, 72

# Instalacja

PL

## Gdzie umieścić suszarkę

- Suszarkę należy umieścić z dala od kuchenek gazowych, pieców, grzejników lub płyt do gotowania, ponieważ płomień mogą uszkodzić urządzenie.

Minimalny odstęp 10 mm

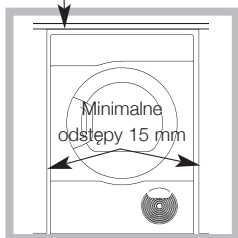

- Jeżeli zamierzasz zainstalować urządzenie pod blatem roboczym, pamiętaj o pozostawieniu odstępu 10 mm pomiędzy górną częścią suszarki i wszelkimi innymi przedmiotami znajdującymi się na maszynie lub nad nią, oraz odstępu

15 mm pomiędzy bocznymi częściami suszarki i meblami lub ścianami po bokach. Ma to na celu zapewnienie właściwego obiegu powietrza. Urządzenie należy zainstalować z powierzchnią tylną skierowaną w stronę ściany.

## Wentylacja

Podczas używania suszarki wentylacja musi być odpowiednia. Upewnij się, że otoczenie suszarki nie jest wilgotne i że zapewniony jest w nim właściwy obieg powietrza. Przepływ powietrza wokół suszarki jest niezbędny do kondensowania wody wytworzonej podczas prania, przez co suszarka nie będzie funkcjonować efektywnie w zamkniętej przestrzeni lub w szafce.

! Jeżeli suszarka jest używana w niewielkim lub zminym pomieszczeniu, można zauważyć pewien efekt kondensacji.

! Instalowanie suszarki w szafce nie jest zalecane, jednak suszarki nigdy nie można instalować za zamkniętymi drzwiami, przesuwanymi drzwiami lub drzwiami z zawiasami, znajdującymi się po przeciwnej stronie w stosunku do drzwi suszarki.

## Odływ wody

Jeżeli suszarka jest zainstalowana obok przewodu kanalizacyjnego, woda może być odprowadzana do tego przewodu. Likwiduje to potrzebę opróżniania pojemnika na wodę. Jeżeli suszarka jest umieszczona na pralce lub zainstalowana obok pralki, może zostać podłączona do tego samego przewodu kanalizacyjnego.

Przewód musi znajdować się na wysokości mniejszej niż 1 m od spodu suszarki.

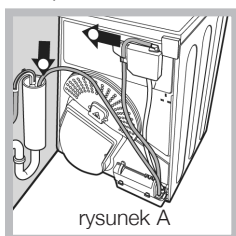

rysunek A

Wymij wąż z miejsca pokazanego na rysunku A.

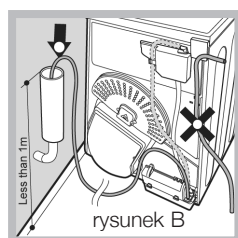

rysunek B

Następnie dopasuj wąż o odpowiedniej długości do położenia pokazanego na rysunku B.

! Należy się upewnić, że po umieszczeniu suszarki w docelowym miejscu wąż nie jest zgnieciony lub skręcony.

## Podłączenie do sieci elektrycznej

Przed włożeniem wtyczki do gniazda elektrycznego należy się upewnić, że spełnione są następujące warunki:

- Ręce muszą być suche.
- Gniazdo musi być uziemione.
- Gniazdo musi być w stanie podtrzymać maksymalną moc maszyny, wskazaną na etykiecie znamionowej (*patrz Opis suszarki*).
- Napięcie sieci elektrycznej musi znajdować się w zakresie wartości podanych na etykiecie znamionowej (*patrz Opis suszarki*).
- Gniazdo musi być kompatybilne z wtyczką suszarki. Jeżeli nie jest, należy wymienić wtyczkę lub gniazdo.

! Suszarki nie można instalować na zewnątrz budynku, nawet w osłoniętej przestrzeni. Jeżeli suszarka będzie wystawiona na deszcz lub burzę, może to stanowić poważne zagrożenie.

! Po zainstalowaniu przewodów elektrycznych i wtyczka suszarki muszą być łatwo dostępne.

! Nie należy używać przedłużaczy.

! Przewód elektryczny nie może być zgięty lub zgnieciony.

! Przewód elektryczny należy okresowo kontrolować. Jeśli przewód zasilający jest uszkodzony, musi zostać wymieniony przez producenta, jego serwis techniczny lub innego, wykwalifikowanego technika, w celu uniknięcia niebezpieczeństw. Nowe lub dłuższe przewody elektryczne można otrzymać od autoryzowanych dealerów, za dodatkową opłatą.

! Jeżeli którakolwiek z tych zasad nie będzie przestrzegana, producent nie będzie ponosić odpowiedzialności.

! Jeżeli masz wątpliwości co do którejś z powyższych instrukcji, skonsultuj się z wykwalifikowanym elektrykiem.

## Przed rozpoczęciem używania suszarki

Po zainstalowaniu suszarki i przed rozpoczęciem jej używania należy wyczyścić wewnętrzną stronę bębna, aby usunąć kurz, który mógł zgromadzić się podczas transportu.

## Maksymalna wielkość wsadu

Włókna naturalne: 8 kg



! Urządzenie zostało zaprojektowane i wyprodukowane zgodnie z międzynarodowymi standardami bezpieczeństwa.

Niniejsze ostrzeżenia są podane ze względów bezpieczeństwa i muszą być dokładnie przestrzegane.

## Ogólne bezpieczeństwo

- Niniejsza suszarka może być używana przez osoby (w tym dzieci powyżej 8 roku życia) o ograniczonych możliwościach fizycznych, zmysłowych i umysłowych lub nie posiadające odpowiedniego doświadczenia ani umiejętności, jeśli znajdują się one pod kontrolą osoby odpowiedzialnej za ich bezpieczeństwo bądź otrzymują od tej osoby właściwe instrukcje dotyczące użytkowania urządzenia.
- Ta suszarka bębnowa jest przeznaczona do użytku domowego, a nie profesjonalnego.
- Urządzenia nie należy dotykać, stojąc boso albo mając wilgotne ręce lub stopy.
- Wyłączając maszynę z sieci elektrycznej, należy pociągnąć za wtyczkę, a nie za przewód.
- Po użyciu suszarki należy ją wyłączyć i odłączyć od sieci elektrycznej. Drzwi powinny pozostawać zamknięte, aby dzieci nie bawiły się nimi.
- Należy sprawować nadzór nad dziećmi, aby upewnić się, że nie będą bawić się suszarką.
- Prace związane z czyszczeniem i konserwacją nie mogą być wykonywane przez dzieci, jeśli nie są one nadzorowane.
- Dzieci poniżej 3 roku życia nie powinny przebywać w pobliżu suszarki, jeśli nie są cały czas nadzorowane.
- Urządzenie musi być właściwie zainstalowane i mieć zapewnioną odpowiednią wentylację. Nawiew z przodu suszarki nie może być zablokowany (*patrz Instalacja*).
- Suszarki nie należy stawiać na dywanie lub wykładzinie podłogowej, jeżeli wysokość włosa zablokowałaby przepływ powietrza do suszarki od spodu.
- Przed załadowaniem suszarki należy sprawdzić, czy jest pusta.
-  Tylna część suszarki może stać się bardzo gorąca. Nie należy jej dotykać, gdy suszarka jest używana.
- Nie należy używać suszarki, jeżeli filtr, pojemnik na wodę i skraplacz nie znajdują się na właściwych miejscach (*patrz Konserwacja*).
- Nie należy przeladowywać suszarki (*patrz Pranie*, aby sprawdzić maksymalną wagę ładunków).
- Nie należy wkładać do suszarki ubrań ociekających wodą.
- Należy dokładnie sprawdzić wszystkie instrukcje na etykietach odzieżowych (*patrz Pranie*).
- Nie należy suszyć w suszarce dużych, bardzo nieporęcznych przedmiotów.
- Nie należy suszyć w suszarce tkanin akrylowych w wysokich temperaturach.
- Suszarki nie należy wyłączać, jeżeli wciąż znajdują się w niej ogrzane ubrania.
- Po każdym użyciu należy wyczyścić filtr (*patrz Konserwacja*).
- Po każdym użyciu należy opróżnić pojemnik na wodę (*patrz Konserwacja*).
- Należy regularnie czyścić jednostkę skraplającą (*patrz Konserwacja*).
- Nie można dopuścić do gromadzenia się kłaczków wokół suszarki.
- Nie należy wchodzić na suszarkę. Może to doprowadzić do jej uszkodzenia.
- Należy zawsze kierować się standardami i wymogami dotyczącymi podłączenia do sieci elektrycznej (*patrz Instalacja*).
- Należy kupować wyłącznie oryginalne części zamienne i akcesoria (*patrz Serwis*).

# Ostrzeżenia

PL

## **Aby zminimalizować ryzyko pożaru w suszarce, należy przestrzegać następujących zaleceń:**

- Ubrania należy suszyć w suszarce tylko wtedy, gdy zostały wyprane przy użyciu wody i detergentu, wypłukane i wywirowane. Suszenie ubrań, które NIE zostały wyprane w wodzie, stanowi zagrożenie pożarowe.
- Nie należy suszyć ubrań, które były czyszczone przy użyciu produktów chemicznych.
- Nie należy suszyć ubrań, które zostały poplamione olejami roślinnymi lub jadalnymi albo zanurzone w takich olejach, gdyż stanowi to zagrożenie pożarowe. Przedmioty poplamione olejem mogą samoczynnie się zapalić, zwłaszcza gdy są wystawione na działanie źródeł ciepła, takich jak suszarka bębnowa. Wówczas bowiem ogrzewają się, co prowadzi do reakcji utleniania z olejem, a utlenianie wytwarza ciepło. Jeżeli ciepło nie może się rozproszyć, przedmioty te mogą stać się wystarczająco gorące, aby się zapalić. Układanie w stosy lub przechowywanie przedmiotów poplamionych olejem może uniemożliwić rozpraszanie się ciepła i przez to stworzyć zagrożenie pożarowe. Przed włożeniem do suszarki tkanin poplamionych olejem roślinnym lub jadalnym albo tkanin zanieczyszczonych produktami do włosów należy je koniecznie wyprać przy użyciu specjalnego detergentu – to zmniejszy zagrożenie, ale go nie wyeliminuje. Nie należy ich wyjmować z suszarki i układać w stosy, jeżeli wciąż są gorące.
- Nie należy suszyć w suszarce ubrań, które wcześniej były czyszczone lub prane przy użyciu benzyny, rozpuszczalników do prania chemicznego albo innych palnych lub wybuchowych substancji, albo zostały poplamione takimi substancjami lub były w nich zanurzone. Do substancji łatwopalnych zwykle używanych w gospodarstwach domowych należą: olej jadalny, aceton, alkohol denaturowany, nafta, odplamiacze, terpentyna, woski i środki do wywabiania wosku. Przed suszeniem w suszarce ubrań, które były wystawione na działanie takich substancji, należy się upewnić, że ubrania te zostały wyprane w gorącej wodzie ze zwiększoną ilością detergentu.
- Nie należy suszyć w suszarce ubrań zawierających gumę piankową (określaną również jako pianka lateksowa) lub materiały gumopodobne o podobnej strukturze. Materiały z gumy piankowej mogą po podgrzaniu samoczynnie się zapalić.
- Środki do zmiękczenia tkanin lub podobne produkty nie powinny być stosowane w suszarce bębnowej w celu wyeliminowania efektu elektryczności statycznej, chyba że takie stosowanie jest wyraźnie zalecane przez producenta danego środka do zmiękczenia tkanin.
- Nie należy suszyć w suszarce bielizny zawierającej wzmocnienia metalowe, np. biustonoszy z metalowymi prętami wzmocniającymi. Jeżeli wzmocnienia metalowe wypadną w trakcie suszenia, może dojść do uszkodzenia suszarki.
- Nie należy suszyć w suszarce gumy, przedmiotów plastikowych, takich jak czepki pod prysznic lub wodoodporne nakrycia dla dzieci, polietylenu lub papieru.
- Nie należy suszyć w suszarce artykułów z podklejką gumową, ubrań z wkładkami z gumy piankowej, poduszek, kaloszy i tenisówek z warstwą gumową.
- Wyjąć z kieszeni wszystkie przedmioty, takie jak np. zapalniczki i zapalki.

**! OSTRZEŻENIE:** nie należy nigdy zatrzymywać suszarki przed zakończeniem cyklu suszenia, chyba że wszystkie przedmioty zostaną szybko wyjęte z suszarki i rozłożone, aby ciepło się rozproszyło.

## Wyłączanie prądu

! Kiedy suszarka nie jest używana, w trakcie czyszczenia oraz podczas wykonywania działań związanych z konserwacją należy wyjąć wtyczkę przewodu suszarki z gniazda elektrycznego.

## Czyszczenie filtra po każdym cyklu suszenia

Filtr jest istotną częścią suszarki: gromadzi on włókna i kłaczkę powstające w trakcie suszenia.

Po zakończeniu suszenia należy wyczyścić filtr, splukując go pod bieżącą wodą lub odkurzając odkurzaczem.

Jeżeli filtr się zatka, przepływ powietrza wewnątrz suszarki będzie znacznie utrudniony. Spowoduje to wydłużenie czasów suszenia i zużycie większej ilości energii. Może to też doprowadzić do uszkodzenia suszarki.

Filtr znajduje się w przedniej części obramowania suszarki (*patrz diagram na następnym stronie*).

Wymywanie filtra:

1. Pociągnij do góry plastikowy uchwyt filtra.

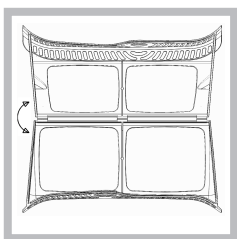

2. Otwórz filtr i wyczyść kłaczkę znajdującą się wewnątrz.

3. Ponownie umieść filtr w suszarce na właściwym miejscu. Upewnij się, że filtr w całości znajduje się

wewnątrz, w równej linii z obramowaniem suszarki.

4. Usunąć kłaczkę znajdującą się po wewnętrznej stronie drzwi i dookoła w zagłębieniach uszczelki.

! Nie używaj suszarki, jeżeli filtr nie został ponownie umieszczony na właściwym miejscu.

## Opróżnianie pojemnika na wodę po każdym cyklu suszenia

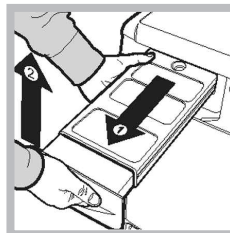

Wyciągnij pojemnik z suszarki, zdejmij małą albo dużą przykrywkę i opróżnij pojemnik do umywalki lub innego odpowiedniego otworu odpływowego. Ponownie nałóż przykrywkę i bezpiecznie umieść pojemnik na właściwym miejscu w suszarce.

! Zawsze sprawdzaj i opróżniaj pojemnik przed rozpoczęciem nowego programu suszenia.

! Nieopróżnienie pojemnika na wodę może mieć następujące skutki:

- Suszarka przestanie podgrzewać (przez co ładunek może wciąż być wilgotny po zakończeniu cyklu suszenia) (*patrz Panel kontrolny*).

### • Przygotowanie systemu gromadzenia wody

W przypadku nowej suszarki pojemnik na wodę nie będzie gromadzić wody do czasu przygotowania systemu... to zajmie 1 lub 2 cykle suszenia. Po przygotowaniu pojemnik będzie gromadzić wodę w trakcie każdego cyklu suszenia.

## Czyszczenie jednostki skraplającej

Należy okresowo (co miesiąc) wyjmować jednostkę skraplającą z suszarki i czyścić wszelkie kłaczkę nagromadzone między płytkami, poprzez splukiwanie pod bieżącą zimną wodą.

Należy splukiwać zimną wodą od tyłu skraplacza.

Wymywanie skraplacza:

1. Wyjmij wtyczkę przewodu suszarki z gniazda elektrycznego i otwórz drzwi suszarki.
2. Pociągnij pokrywę skraplacza, aby ją otworzyć (*patrz diagram*).

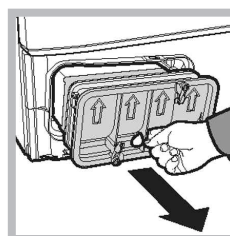

Otwórz trzy zatrzaski, obracając je o 90° w kierunku przeciwnym do ruchu wskazówek zegara, a następnie pociągnij za uchwyt i wyjmij skraplacz z suszarki.

Wyczyść powierzchnię uszczelek i wymień, strzałkami do góry, upewniając się, że zatrzaski zostały zabezpieczone.

# Konserwacja i obsługa

PL

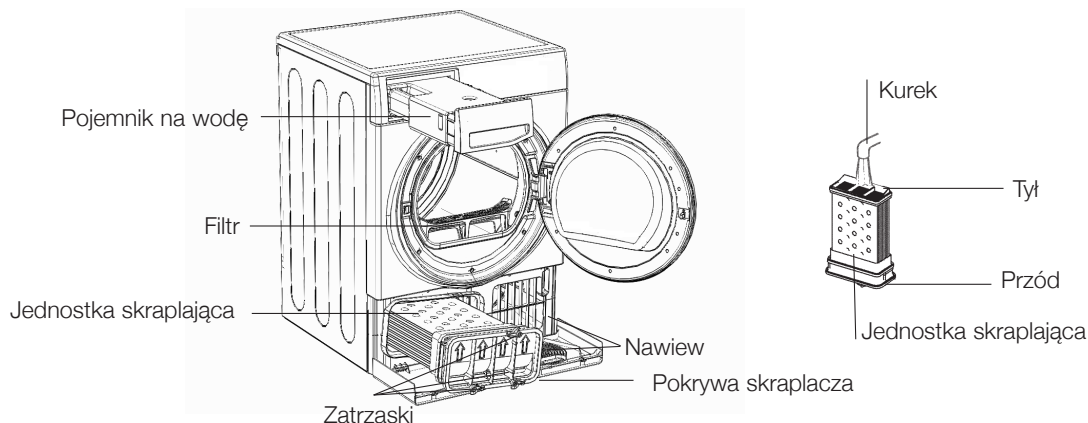

## Sprawdzanie bębna po każdym cyklu suszenia

Ręcznie obróć bęben, aby usunąć niewielkie przedmioty (np. chusteczki), które mogły pozostać wewnątrz.

## Czyszczenie bębna

! Nie używaj materiałów ściernych, druciaków lub środków czyszczących ze stali nierdzewnej w celu czyszczenia bębna.

Na bębnie ze stali nierdzewnej może zacząć pojawiać się zabarwiona warstwa. Może to być spowodowane przez połączenie wody ze środkami czyszczącymi, takimi jak środki do zmiękczenia tkanin używane podczas prania. Ta zabarwiona warstwa nie będzie mieć wpływu na funkcjonowanie suszarki.

## Czyszczenie suszarki

- Zewnętrzne części metalowe lub plastikowe oraz części gumowe można czyścić wilgotną szmatką.
- Należy okresowo (co 6 miesięcy) odkurzać przednią kratkę nawiewu, aby usunąć nagromadzone kłaczki, włókna lub kurz. Aby usunąć nagromadzone kłaczki również z okolic przedniej części skraplacza i filtra, należy co jakiś czas oczyszczać je za pomocą odkurzacza.

! Nie należy używać rozpuszczalników lub materiałów ściernych.

! Suszarka powinna być regularnie sprawdzana przez autoryzowanych techników, aby zapewnić, że jest bezpieczna pod względem elektrycznym i mechanicznym (*patrz Serwis*).

## Szybkie porady

- Pamiętaj o wyczyszczeniu filtra drzwi i filtra kondensatora (pompy ciepła) po każdym suszeniu.
- Pamiętaj o opróżnieniu zbiornika na wodę po każdym napełnieniu.

! W ten sposób zapewnisz sobie najwyższą wydajność urządzenia

## Elementy

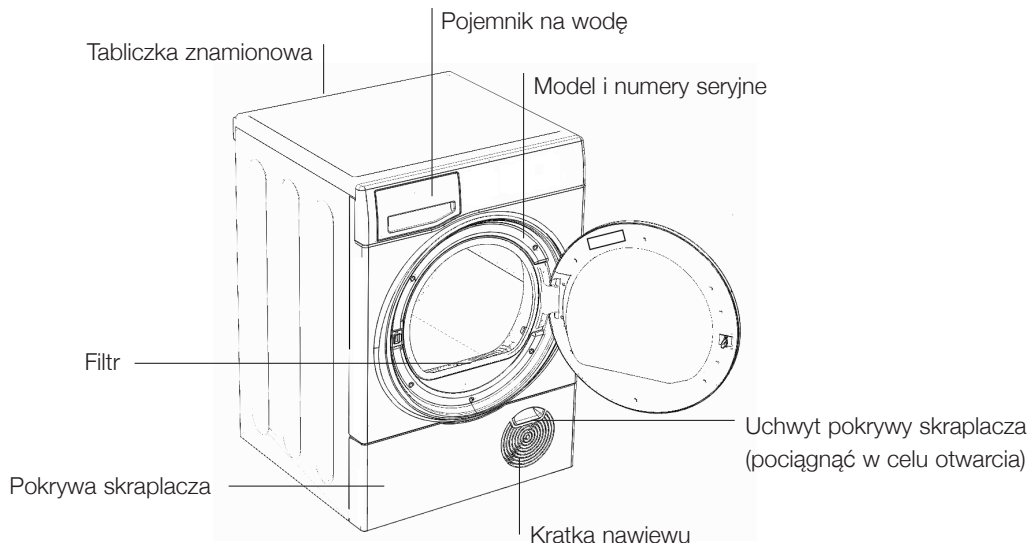

PL

## Panel kontrolny

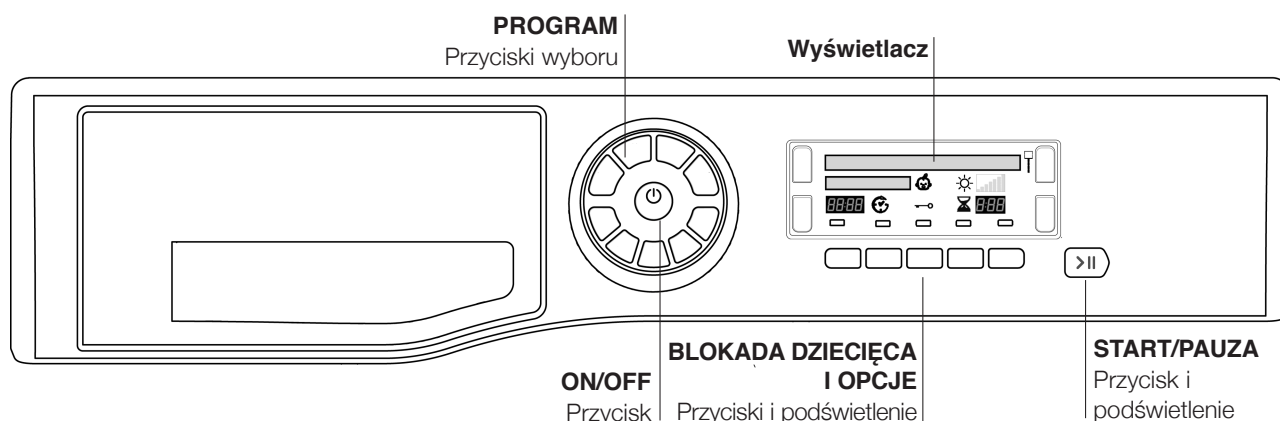

Przycisk **ON/OFF** : jeśli suszarka jest uruchomiona i ten przycisk jest naciśnięty; Jeśli na wyświetlaczu pojawi się komunikat **WYŁĄCZYĆ**, suszarka wyłącza się. Jeśli na wyświetlaczu pojawi się komunikat **NACISNAĆ I PRZYTRZ**, należy wcisnąć i przytrzymać przycisk. Na wyświetlaczu pojawią się kolejno cyfry 3, 2 i 1, a następnie suszarka wyłączy się.

Następnie należy ponownie wcisnąć i przytrzymać przycisk przez co najmniej 3 minuty. Na wyświetlaczu pojawi się na moment komunikat **WŁĄCZONY**.

Przyciski wyboru **PROGRAM** służą do ustawiania programu: naciśnij przycisk odpowiadający programowi, który chcesz wybrać (*patrz Start i programy*).

Przyciski/wskaźniki **OPCJA** te przyciski służą do wybierania dostępnych opcji dla wybranego programu (*patrz Układ regulacji*). Wskaźniki na wyświetlaczu nad dolnymi przyciskami zostają podświetlone, aby pokazać, że dana opcja została wybrana.

Przycisk/podświetlenie **START/PAUZA**  służy do uruchomienia wybranego programu. Naciśnięcie tego przycisku w trakcie programu spowoduje jego zatrzymanie, urządzenie wygeneruje sygnał dźwiękowy, na wyświetlaczu pojawi się komunikat **PAUZA** i suszarka zatrzyma się. Wskaźnik jest podświetlony na zielono, gdy program jest uruchomiony, miga na żółto, gdy program został

zatrzymany, albo miga na zielono, gdy suszarka jest w trybie gotowości i oczekuje na rozpoczęcie programu (*patrz Start i programy*).

**Uwaga:** W fazie programu Mniej zagnieceń po zakończeniu cyklu ta lampka także miga na pomarańczowo.

**Wyświetlacz** pokazuje ostrzeżenia i informacje dotyczące wybranego programu i jego postępu (*patrz następna strona*).

Przycisk/ikona **BLOKADA DZIECIĘCA** : po dokonaniu wyboru programu i opcji można nacisnąć i przytrzymać ten przycisk. Zapobiegnie to zmianie ustawień programu. Na wyświetlaczu przez chwilę pojawi się napis **ZABLOKOWANE**.

Jeżeli ta ikona jest podświetlona, pozostałe przyciski nie działają. Aby anulować blokadę, należy nacisnąć i przytrzymać przycisk. Ikona nie będzie już podświetlona, a na wyświetlaczu przez chwilę pojawi się napis **ODBLOKOWANE**.

**Uwaga:** Ta suszarka bębnowa, zgodnie z nowymi przepisami dotyczącymi oszczędzania energii, jest wyposażona w automatyczny system trybu gotowości, który zostaje włączony, gdy przez około 30 minut nie zostanie wykryte żadne działanie. Wciśnij i przytrzymaj przycisk ON-OFF, do momentu gdy na wyświetlaczu pojawi się komunikat **WŁĄCZONY**, a następnie suszarka uruchomi się ponownie.

# Wyświetlacz

PL

## Wybór języka

Po pierwszym włączeniu suszarki należy wybrać preferowany język z listy dostępnych języków.

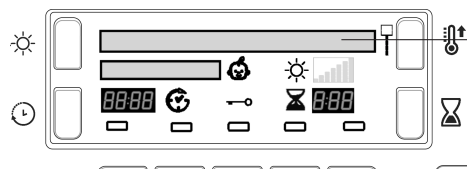

Aby zmienić język: bieżący wybrany język musi migać, w pierwszej linii wyświetlacza.

- Wciśnij przycisk On/Off, aby wyłączyć wyświetlacz, a następnie wciśnij i przytrzymaj wszystkie 3 przyciski: **Stopień grzania**, **Synchronizowane suszenie** i **Stopień suchości** przez 5 sekund.
- Wciśnij przycisk Stopień grzania lub Synchronizowane suszenie, aby przewijać w górę lub w dół listy.
- Gdy nazwa wymaganego języka miga w górnej linii wyświetlacza, naciśnięcie przycisku Stopień suchości sprawia, że wybór zostaje zatwierdzony.

## Rozumienie wyświetlacza

### Wybór i wyświetlanie programów

W pierwszej linii wyświetlacza pokazany jest wybrany program, a ten komunikat pojawia się podczas pracy programu.

Dla ośmiu przycisków dostępne są dwie opcje wyboru - naciśnij przycisk raz, aby wybrać pierwszą opcję, następnie naciśnij ponownie, aby wybrać drugą opcję. Wybrany program zostanie wyświetlony. Ostatni przycisk służy do wyboru Mojego cyklu (MOJ CYKL).

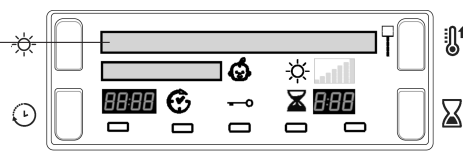

Naciśnięcie po raz pierwszy

1	BAWEŁNA STANDARDOWY	
2	POŚCIEL I RĘCZNIKI	
3	SYNTETYCZNE	
4	JEANS	
5	WEŁNA	
6	DELIKATNE	
7	PLUSZOWE ZABAWKI	
8	ŁATWE PRASOWANIE	

Naciśnięcie po raz drugi

KOSZULE BAWĘŁNA	
ANTYALERGICZNY	
KOSZULE SYNTETYK	
KOŁDRA	
JEDWAB	
BABY	
WYSUSZ I KORZYSTAJ	
ODŚWIEŻANIE	

9 MÓJ CYKL (zobacz niżej)

**Mój cykl** Po wybraniu przycisku „Mój cykl” na wyświetlaczu pojawia się nazwa wybranego programu wraz z literą „M” przed nazwą, np. **M BAWĘŁNA STANDARDOWY** (patrz **Start i programy**).

## Stopnie suchości

Stopnie suchości mają zastosowanie podczas wyboru programu w przypadku automatycznych programów, dla których dostępne są różne stopnie suchości (patrz **Tabela programów**).

W drugiej linii wyświetlacza ukazany jest wymagany stopień suchości. Każde naciśnięcie przycisku „Stopień suchości” powoduje wybór i wyświetlenie kolejnej opcji z listy poniżej. Na wyświetlaczu pojawia się, zależnie od wyboru użytkownika, od 1 do 7 pasków w miarę postępu programu.

! W niektórych programach automatycznych nie ma możliwości zmiany stopnia suchości lub nie wszystkie opcje stopni suchości są dostępne.

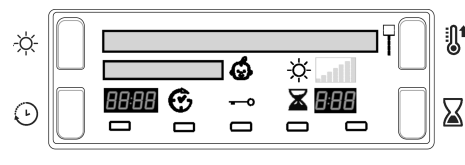

WILGOTNE		<input type="checkbox"/>	<b>Wilgotne</b> : ubrania po wysuszeniu można prasować prasownicą lub maglownicą.
DO PRASOWANA		<input type="checkbox"/>	<b>Do prasowania</b> : ubrania po wysuszeniu są gotowe do prasowania żelazkiem ręcznym.
NA WIESZAK +		<input type="checkbox"/>	<b>Na wieszak Plus</b> : Ubrania delikatne po wysuszeniu można odwiesić na wieszak do dosuszenia.
NA WIESZAK		<input type="checkbox"/>	<b>Na wieszaki</b> : Ubrania po wysuszeniu można odwiesić na wieszak do dosuszenia.
LEKKO SUCHE		<input type="checkbox"/>	<b>Lekko suche</b> : Rzeczy delikatne po wysuszeniu można włożyć do szafy.
DO SZAFY		<input type="checkbox"/>	<b>Do szafy</b> : Rzeczy po wysuszeniu można włożyć do szafy
EXTRA SUCHE		<input type="checkbox"/>	<b>Extra suche</b> : ubrania po wysuszeniu są gotowe do założenia.

## Postęp programu

W drugiej linii wyświetlacza widoczny jest status programu w trakcie jego postępu: (długie powiadomienia są przewijane wzdłuż linii)

SUSZENIE	
CHŁODZENIE UBRANI	
OGRZEWANIE	Program Przyjemne ciepło
GOTOWE	
KONIEC CYKLU, BEZ ZAGNIEC.	(w przypadku wyboru opcji <i>Bez zagnieceń</i> ).
KONIEC CYKLU, WYCZYŚĆ FILTR I OPRÓŻNIJ POJEMNIK NA WODĘ	

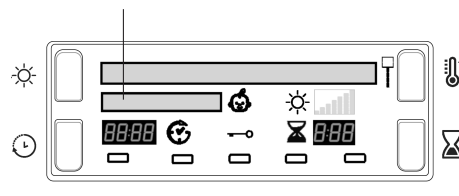

## Synchronizowane suszenie

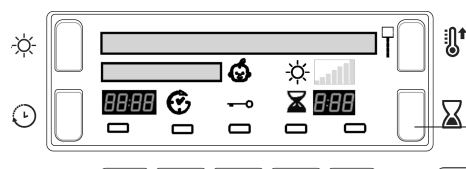

Po wybraniu programu z opcją Synchronizowane suszenie, naciśnij przycisk „Synchronizowane suszenie” , a wybrany czas widoczny na wyświetlaczu będzie się wydłużać po każdym naciśnięciu i puszczeniu przycisku (*patrz. Start i programy*).

Każde wciśnięcie skraca czas cyklu, a liczba dostępnych opcji zależy od wybranego programu/materiału. Koło wskaźnika czasu wyświetlana jest ikona Synchronizowane suszenie .

Wybrany czas jest nadal wyświetlany po uruchomieniu programu, ale można go w dowolnej chwili zmienić.

## Opóźnienie i pozostały czas

Niektóre programy mogą zostać uruchomione z opóźnieniem (*patrz Start i programy*). Naciśnij przycisk Opóźnienie , a ikona zacznie migać.

Każde naciśnięcie przycisku Opóźnienie  zwiększa ustawienie opóźnienia o 1 godzinę, od **1h** do **24h**, następnie **OFF**, a później po kilku sekundach opóźnienie jest anulowane.

Czas opóźnienia jest ukazywany na wyświetlaczu obok przycisku „Opóźnienie”.

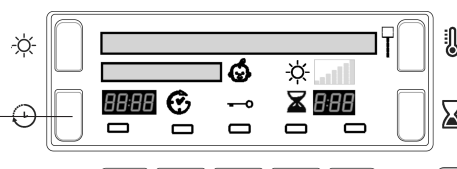

Wyświetlacz zaczyna odliczać minuty okresu opóźnienia po naciśnięciu przycisku Start/Pauza **>||**.

W drugiej linii wyświetlacza widoczny jest napis **START**.

Czas opóźnienia można zmienić lub anulować w dowolnej chwili.

Po wciśnięciu przycisku Start/Pauza czas opóźnienia lub czas do końca programu wyświetlany jest w godzinach i minutach i odliczany co minutę.

## Czas do końca

Po upływie okresu opóźnienia lub podczas pracy programu, jeśli nie wybrano opóźnienia, w tej części wyświetlacza pojawia się komunikat:

- szacowany pozostały czas do końca programu, dla programów automatycznych
- czas do końca w programie synchronizowanym

W przypadku programów synchronizowanych, podczas cyklu wyświetlana jest rzeczywista liczba godzin i minut do końca programu.

W przypadku programów automatycznych wyświetlany jest szacowany czas do końca programu. Po wybraniu programu, na wyświetlaczu pokazany jest czas potrzebny na wysuszenie pełnego załadunku. Pozostały czas będzie stale monitorowany podczas cyklu suszenia. Czas będzie zmieniany w celu wskazania najlepszego przybliżenia.

Dwukropki między godzinami i minutami na wyświetlaczu migają w miarę odliczania pozostałego czasu.

# Wyświetlacz

PL

## Ostrzeżenia

W drugiej linii wyświetlacza widoczne są także ostrzeżenia i przypomnienia: (przypomnienia pojawiają się pod koniec programu)

KONIEC CYKLU, WYCZYŚĆ FILTR I OPRÓŻNIJ POJEMNIK NA WODĘ

- Przypomnienie, że po każdym użyciu suszarki trzeba opróżnić pojemnik na wodę i oczyścić filtr (*patrz Konserwacja*).

PUSTY POJEMNIK NA WODĘ

- Wskazuje, że pojemnik na wodę jest pełny. To powiadomienie zniknie po kilku sekundach od włożenia do suszarki pustego pojemnika na wodę; aby to się stało, suszarka musi być uruchomiona (*patrz Układ regulacji*).
- Uwaga:** Jeżeli pojemnik na wodę napełni się i to powiadomienie będzie wyświetlane, ogrzewanie zostanie wyłączone i ubrania nie wyschną.

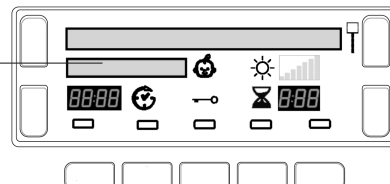

WYCZYŚĆ KONDENSATOR, FILTR, I OPRÓŻNIJ POJEMNIK NA WODĘ

- To powiadomienie wskazuje, że należy wyczyścić jednostkę skraplającą (*patrz Konserwacja*) i będzie się pojawiać okresowo, zależnie od częstotliwości używania suszarki. Po zakończeniu następnego programu to powiadomienie zniknie. Trzeba także oczyścić filtr.

WYCZYŚĆ FILTR W CELU ULEPSZENIA CYKLU ANTYALERGICZNEGO

- Komunikat wyświetlany w programie Antyalergicznego wskazuje, że do ukończenia pełnego cyklu antyalergicznego konieczne jest oczyszczenie filtra (*patrz Konserwacja*).

## Start i Programy

### Wybór programu

- Włóż wtyczkę przewodu suszarki do gniazda elektrycznego.
  - Posortuj pranie według rodzaju tkaniny (*patrz Pranie*).
  - Otwórz drzwi i upewnij się, że filtr jest czysty i znajduje się na właściwym miejscu, oraz że pojemnik na wodę jest pusty i znajduje się na właściwym miejscu (*patrz Konserwacja*).
  - Ładuj maszynę i upewnij się, że ubrania nie blokują uszczelki na drzwiach. Zamknij drzwi.
  - Jeżeli wyświetlacz nie jest podświetlony: naciśnij przycisk ON/OFF
  - Naciśnij przycisk „Wybór programów”, odpowiadający zarówno rodzajowi suszonych tkanin (sprawdź Tabelę programów; *patrz Programy*) jak i wskazówkom dotyczącym każdego rodzaju tkanin (*patrz Pranie*).
    - Jeśli wybrano przycisk **M**, kroki 7 i 8 nie są potrzebne (*patrz poniżej*).
  - Wybierz opcję „Synchronizowane suszenie” albo „Stopnie suchości”:
    - Jeżeli chcesz wybrać „Synchronizowane suszenie”, naciśnij i puść przycisk Synchronizowane suszenie do wyświetlenia wymaganego czasu.
    - lub – Aby zmienić domyślne ustawienie suchości, naciśnij i puść przycisk Stopnie suchości do ukazania się wymaganego stopnia.
- !** Patrz Tabela programów, aby dowiedzieć się więcej. Dostępne opcje Stopnie suchości, Synchronizowane suszenie i Opcje.

### Przycisk „Mój cykl”:

Po pierwszym naciśnięciu tego przycisku w drugiej linii wyświetlacza pojawi się napis **NACISNAĆ I PRZYTRZ**.

Po wybraniu ulubionego programu i opcji można zapisać te ustawienia, wciskając i przytrzymując przez co najmniej 5 sekund przycisk „Mój cykl”. W górnej linii wyświetlacza pojawi się migający **M** i nazwa wybranego programu. Następnie rozlegnie się dźwięk brzęczyka, a w drugiej linii wyświetlacza pojawi się napis **ZAPAMIĘTYWANIE**.













Gdy będziesz ponownie potrzebować tego programu, naciśnij przycisk **M**, następnie przycisk Start/Pauza **>||** i ten program zostanie uruchomiony. Jeżeli chcesz, możesz zmienić swój zapisany ulubiony program, wybierając nowy program i/lub opcje oraz naciskając i przytrzymując przycisk **M** (*jak wyżej*).



## PROGRAMY PODSTAWOWE (ESSENTIALS) – Tabela programów

! Jeśli wyświetlacz nie jest podświetlony, nacisnąć przycisk ON/OFF , a następnie wybrać program.

PL

Program		Dostępne opcje							Dostępne stopnie suchości (domyślne podświetlone <input checked="" type="checkbox"/> )						
									Wilgotne	Do Prasowana	Na Wieszak +	Na Wieszak	Lekko Suche	Do Szafy	Extra Suche
1	Bawełna Standardowy 	<input checked="" type="checkbox"/>	<input checked="" type="checkbox"/>	<input checked="" type="checkbox"/>	<input checked="" type="checkbox"/>	- Wysoki	<input checked="" type="checkbox"/>	<input checked="" type="checkbox"/>	<input checked="" type="checkbox"/>	<input checked="" type="checkbox"/>	<input checked="" type="checkbox"/>	<input checked="" type="checkbox"/>	<input checked="" type="checkbox"/>	<input checked="" type="checkbox"/>	<input checked="" type="checkbox"/>
		<input checked="" type="checkbox"/>	<input checked="" type="checkbox"/>	<input checked="" type="checkbox"/>	<input checked="" type="checkbox"/>	- Wysoki	<input checked="" type="checkbox"/>	<input checked="" type="checkbox"/>	<input checked="" type="checkbox"/>	<input checked="" type="checkbox"/>	<input checked="" type="checkbox"/>	<input checked="" type="checkbox"/>	<input checked="" type="checkbox"/>	<input checked="" type="checkbox"/>	<input checked="" type="checkbox"/>
		<input checked="" type="checkbox"/>	<input checked="" type="checkbox"/>	<input checked="" type="checkbox"/>	<input checked="" type="checkbox"/>	- Średni - Niski	<input checked="" type="checkbox"/>	<input checked="" type="checkbox"/>	<input checked="" type="checkbox"/>	<input checked="" type="checkbox"/>	<input checked="" type="checkbox"/>	<input checked="" type="checkbox"/>	<input checked="" type="checkbox"/>	<input checked="" type="checkbox"/>	<input checked="" type="checkbox"/>
	Koszule Bawełna 	<input checked="" type="checkbox"/>	<input checked="" type="checkbox"/>	<input checked="" type="checkbox"/>	<input checked="" type="checkbox"/>	<input checked="" type="checkbox"/>	<input checked="" type="checkbox"/>	<input checked="" type="checkbox"/>	<input checked="" type="checkbox"/>	<input checked="" type="checkbox"/>	<input checked="" type="checkbox"/>	<input checked="" type="checkbox"/>	<input checked="" type="checkbox"/>	<input checked="" type="checkbox"/>	<input checked="" type="checkbox"/>
2	Pościel i Ręczniki 	<input checked="" type="checkbox"/>	<input checked="" type="checkbox"/>	<input checked="" type="checkbox"/>	<input checked="" type="checkbox"/>	- Wysoki	<input checked="" type="checkbox"/>	<input checked="" type="checkbox"/>	<input checked="" type="checkbox"/>	<input checked="" type="checkbox"/>	<input checked="" type="checkbox"/>	<input checked="" type="checkbox"/>	<input checked="" type="checkbox"/>	<input checked="" type="checkbox"/>	<input checked="" type="checkbox"/>
	Antyalergiczny 	<input checked="" type="checkbox"/>	<input checked="" type="checkbox"/>	<input checked="" type="checkbox"/>	<input checked="" type="checkbox"/>	<input checked="" type="checkbox"/>	• Program automatyczny								
3	Syntetyczne 	<input checked="" type="checkbox"/>	<input checked="" type="checkbox"/>	<input checked="" type="checkbox"/>	<input checked="" type="checkbox"/>	- Średni	<input checked="" type="checkbox"/>	<input checked="" type="checkbox"/>	<input checked="" type="checkbox"/>	<input checked="" type="checkbox"/>	<input checked="" type="checkbox"/>	<input checked="" type="checkbox"/>	<input checked="" type="checkbox"/>	<input checked="" type="checkbox"/>	<input checked="" type="checkbox"/>
		<input checked="" type="checkbox"/>	<input checked="" type="checkbox"/>	<input checked="" type="checkbox"/>	<input checked="" type="checkbox"/>	- Średni - Niski	<input checked="" type="checkbox"/>	<input checked="" type="checkbox"/>	<input checked="" type="checkbox"/>	<input checked="" type="checkbox"/>	<input checked="" type="checkbox"/>	<input checked="" type="checkbox"/>	<input checked="" type="checkbox"/>	<input checked="" type="checkbox"/>	<input checked="" type="checkbox"/>
	Koszule Syntetyk 	<input checked="" type="checkbox"/>	<input checked="" type="checkbox"/>	<input checked="" type="checkbox"/>	<input checked="" type="checkbox"/>	<input checked="" type="checkbox"/>	<input checked="" type="checkbox"/>	<input checked="" type="checkbox"/>	<input checked="" type="checkbox"/>	<input checked="" type="checkbox"/>	<input checked="" type="checkbox"/>	<input checked="" type="checkbox"/>	<input checked="" type="checkbox"/>	<input checked="" type="checkbox"/>	<input checked="" type="checkbox"/>

\*NIE MOŻNA WYBRAĆ JEDNOCZEŚNIE OPCJI BEZ ZAGNIECIEŃ I DŹWIĘK

### Bawełna Standardowy

- Suszy ubrania bawełniane.
- Czas trwania tego programu będzie zależał od ilości rzeczy, wybranego ustawienia suchości i prędkości wirowania pralki (*patrz Pranie*).
- Program Bawełna Standardowy, zgodnie z Rozporządzeniem UE nr 392/2012, stanowi Program 1 do wyboru, z wysoką temperaturą i stopniem suchości Do Szafy (Konfiguracja standardowa/predefiniowana wstępna). Jest to najbardziej wydajny program jeśli chodzi o zużycie energii (UE 392/2012).

### Koszule Bawełna

- Jest to program do koszul bawełnianych.
  - Można z niego korzystać w przypadku ładunków o wadze maksymalnej 3 kg (około 10 koszul).
- Czas trwania tego programu będzie zależał od ilości rzeczy, wybranego ustawienia suchości i prędkości wirowania pralki. Ładunki suszone z wykorzystaniem ustawienia Do Szafy są zwykle gotowe do założenia, przy czym krawędzie lub szwy mogą być lekko wilgotne. W takim przypadku zalecamy odwrócenie koszul na lewą stronę i ponowne uruchomienie programu na krótki czas.

### Pościel i Ręczniki

- Jest to program do bawełnianych ręczników i pościeli.
- Czas trwania tego programu będzie zależał od ilości rzeczy, wybranego ustawienia suchości i prędkości wirowania pralki (*patrz Pranie*).
- Ładunki suszone z wykorzystaniem ustawienia Extra Suche są zwykle gotowe do użytku, przy czym krawędzie lub szwy mogą być lekko wilgotne, szczególnie w przypadku dużych sztuk. W takim przypadku zalecamy rozłożenie rzeczy i ponowne uruchomienie programu na krótki czas.

### Program Antyalergiczny

Ten program uzyskał aprobatę (Seal of Approval) organizacji medycznej Allergy UK, która potwierdza jego skuteczność w zmniejszaniu i usuwaniu alergenów z ubrań za pomocą specjalnego cyklu antyalergicznego. W trakcie tego programu najczęściej występujące alergeny, w tym roztocza kurzu domowego i pyłki, są neutralizowane przez utrzymywanie stałej wysokiej temperatury przez dłuższy czas. Służy do suszenia pełnego ładunku mokrego prania lub 4 kg prania suchego.

Jeśli na wyświetlaczu pojawi się komunikat **WYCZYŚĆ FILTR W CELU ULEPSZENIA CYKLU ANTYALERGICZNEGO**: oczyść filtr i ponownie uruchom program.

### Syntetyczne

- To program przeznaczony do suszenia ubrań syntetycznych w niskiej temperaturze lub prania mieszanego rzeczy syntetycznych i bawełnianych w średniej temperaturze.
- Czas trwania tego programu będzie zależał od ilości rzeczy, wybranego ustawienia suchości i prędkości wirowania pralki (*patrz Pranie*).

### Koszule Syntetyk















- Jest to program do koszul wykonanych z materiałów syntetycznych lub mieszanek materiałów naturalnych i syntetycznych, np. poliestrowo-bawełnianych.
  - Można z niego korzystać w przypadku ładunków o wadze maksymalnej 3 kg (około 14 koszul).
- Czas trwania tego programu będzie zależał od ilości rzeczy, wybranego ustawienia suchości i prędkości wirowania pralki. Ładunki suszone z wykorzystaniem ustawienia Do Szafy są zwykle gotowe do założenia, przy czym krawędzie lub szwy mogą być lekko wilgotne. W takim przypadku zalecamy odwrócenie koszul na lewą stronę i ponowne uruchomienie programu na krótki czas.

# Start i Programy

## ☆ PROGRAMY WYJĄTKOWE (EXCLUSIVES) – Tabela programów

! Jeśli wyświetlacz nie jest podświetlony, nacisnąć przycisk ON/OFF , a następnie wybrać program.

PL

Program		Dostępne opcje									Dostępne stopnie suchości (domyślne podświetlone <input checked="" type="checkbox"/> )					
		 Opóźnienie	 * Dźwięk lub Bez zagnieceń	 Dźwięk	 Specjalna pielęgnacja	 Szybkie suszenie	 Stopień grzania	 Suszenie synchronizowane	 Suszenie z czujnikiem	Wilgotne	Do Prasowana	Na Wieszak +	Na Wieszak	Lekko Suche	Do Szafy	Extra Suche
4	<b>Jeans</b> 	✓	✓	*	✗	✗	✗	✗	✓	✓	✓	✓	✓	✓	<input checked="" type="checkbox"/>	✓
	<b>Kołdra</b> 	✓	✗	✓	✗	✗	- Wysoki - Średni	✗	• Program automatyczny							
5	<b>Wełna</b> 	✗	✗	✓	✗	✗	✗	✗	• Program automatyczny							
	<b>Jedwab</b> 	✗	✗	✓	✗	✗	✗	✗	✓	✓	✓	✓	✓	✓	<input checked="" type="checkbox"/>	✗
6	<b>Delikatne</b> 	✓	✓	*	✗	✗	✗	✓	✓	✓	✓	✓	✓	✓	<input checked="" type="checkbox"/>	✗
	<b>Baby</b> 	✓	✓	*	✗	✗	✗	✗	✓	✓	✓	✓	✓	✓	<input checked="" type="checkbox"/>	✗

\*NIE MOŻNA WYBRAĆ JEDNOCZEŚNIE OPCJI BEZ ZAGNIECIEŃ I DŹWIĘK

### Jeans

- Jest to program do dzinsów wykonanych z bawełny denim. Przed wysuszeniem dzinsów wywróć przednie kieszenie na lewą stronę.
  - Można z niego korzystać w przypadku ładunków o wadze maksymalnej 3 kg (około 4 pary).
  - Nie mieszać rzeczy w ciemnych i jasnych kolorach.
  - Można także użyć tego programu do suszenia innych części garderoby wykonanych z tego samego materiału, np. kurtek.
  - Czas trwania tego programu będzie zależał od ilości rzeczy, wybranego ustawienia suchości i prędkości wirowania pralki.
  - Ładunki suszone z wykorzystaniem ustawienia Extra Suche są zwykle gotowe do założenia, przy czym krawędzie lub szwy mogą być lekko wilgotne. W takim przypadku zalecamy odwrócenie dzinsów na lewą stronę i ponowne uruchomienie programu na krótki czas.
- ! Nie zalecamy korzystania z tego programu, jeżeli dzinsy mają gumkę w pasie, ćwieki lub zdobienia.

### Kołdra

- ! Uważać, aby przy pomocy tego programu NIE suszyć żadnych uszkodzonych rzeczy, ponieważ może to spowodować zatkanie się filtra i odprowadzenia powietrza wypełnieniem, co stanowi zagrożenie pożarowe.
- Stosować tylko z kołdrami w pojedynczym rozmiarze: NIE nadaje się do kołder podwójnych lub w niestandardowych dużych rozmiarach.
  - Ładunki wysuszone przy pomocy tego programu są zwykle gotowe do użycia, mogą być jednak miejscami lekko wilgotne. W takim przypadku zalecamy rozłożenie rzeczy, wytrzepanie ich i ponowne uruchomienie programu na krótki czas.
  - Nadaje się także do kurtek puchowych.
  - Wybrać wysoką temperaturę dla Kołder bawełnianych lub średnią temperaturę dla Kołder syntetycznych.
  - Czas trwania programu zależy od wielkości i zagęszczenia ładunku, a także od liczby obrotów podczas wirowania pralki.

### Program Wełna

- Jest to program przeznaczony do suszenia ubrań, które można suszyć w suszarce, oznaczonych symbolem .
  - Można go używać w przypadku ładunków odzieży o wadze do 1 kg (w przybliżeniu 3 swetry).
  - Zalecamy, aby przed suszeniem odwrócić ubrania na lewą stronę.
  - Ten program trwa około 60 minut, ale może trwać dłużej, zależnie od rozmiarów i gęstości ładunku oraz szybkości obrotów pralki podczas wirowania.
  - Odzież wysuszona za pomocą tego programu jest zwykle gotowa do założenia, jednak brzegi niektórych cięższych ubrań mogą być lekko wilgotne. Ubrania takie należy wysuszyć na powietrzu, gdyż zbyt długie suszenie w suszarce może uszkodzić odzież.
- ! W przeciwieństwie do kurczenia się innych materiałów, kurczenie się wełny jest nieodwracalne, tzn. wełna nie rozciągnie się ponownie do oryginalnego rozmiaru i kształtu.
- ! Ten program nie jest odpowiedni dla ubrań akrylowych.

### Jedwab

- Jest to program do suszenia delikatnego jedwabiu.
- Można z niego korzystać w przypadku ładunków o wadze maksymalnej 0,5 kg.
- Czas trwania tego programu będzie zależał od ilości rzeczy, wybranego ustawienia suchości i prędkości wirowania pralki.
- Ładunki suszone z wykorzystaniem ustawienia Do Szafy są zwykle gotowe do użycia, przy czym krawędzie niektórych rzeczy mogą być lekko wilgotne. W takim przypadku zalecamy rozłożenie rzeczy lub wywrócenie ich na lewą stronę i ponowne uruchomienie programu na krótki czas.

## Delikatne













- Jest to program do suszenia odzieży delikatnej, np. z tkanin akrylowych.
- Można go używać w przypadku ładunków odzieży o wadze do 2 kg.
- Czas trwania tego programu będzie zależał od wielkości i zbitcia ładunku oraz prędkości wirowania prania w pralce.
- Odzież wysuszona za pomocą tego programu jest zwykle gotowa do założenia, jednak brzegi niektórych cięższych ubrań mogą być lekko wilgotne. W takim przypadku należy spróbować odwrócić ubrania na lewą stronę i ponownie na krótko uruchomić program.

## Program Baby

- Ten program służy do suszenia niewielkich, delikatnych ubranek i pościeli dla niemowląt (bawełna i szenila) oraz do suszenia delikatnych ubrań.
- NIE NALEŻY suszyć takich artykułów, jak śliniaki i pieluchomajtki z plastikowym pokryciem.
- Można go używać w przypadku ładunków odzieży o wadze do 2 kg.
- Czas trwania tego programu będzie zależał od wielkości i zbitcia ładunku oraz prędkości wirowania prania w pralce.
- Odzież wysuszona za pomocą tego programu jest zwykle gotowa do założenia, jednak brzegi niektórych cięższych ubrań mogą być lekko wilgotne. W takim przypadku należy spróbować odwrócić ubrania na lewą stronę i ponownie na krótko uruchomić program.

## PROGRAMY SPECJALNE (EXTRA) – Tabela programów

! Jeśli wyświetlacz nie jest podświetlony, nacisnąć przycisk ON/OFF , a następnie wybrać program.

Program	Dostępne opcje								Dostępne stopnie suchości (domyślne podświetlone <input checked="" type="checkbox"/> )						
	 Opóźnienie	 Bez zagnieceń	 Specjalna pielęgnacja	 Dźwięk	 Szybkie suszenie	 Stopień grzania	 Suszenie z synchronizowane	 Suszenie z czujnikiem	Wilgotne	Do Prasowana	Na Wieszak +	Na Wieszak	Lekko Suche	Do Szafy	Extra Suche
7	<b>Pluszowe Zabawki</b> 	✓	X	X	✓	X	X	X	• Program automatyczny						
	<b>Wysusz i Korzystaj</b> 	X	X	X	X	X	X	X	• Program automatyczny						
8	<b>Łatwe Prasowanie</b> 	X	X	X	✓	X	X	X	• Program automatyczny						
	<b>Odświeżanie</b> 	X	X	X	✓	X	X	X	• Program automatyczny						
9	<b>Mój Cykl</b> M	Zależnie od wybranego programu. <i>Patrz: poprzednia informacja.</i>													

## Program Pluszowe zabawki

Dzięki temu programowi można łatwiej usunąć kurz i częściej prać pluszowe zabawki, ponieważ czas suszenia jest znacznie skrócony w porównaniu z suszeniem zabawek na powietrzu. Jest to cykl delikatnego suszenia, podczas którego zabawki są suszone w niskiej temperaturze za pomocą łagodnych ruchów mechanicznych, aby jak najlepiej zachować oryginalny wygląd i pożytek pluszu.

**Uwaga:** Aby zapewnić ochronę przed alergiami, pluszowe zabawki należy zamrozić na 24 godziny, a następnie wyprać je i wysuszyć. Powtarzać co 6 tygodni. Przed suszeniem należy usunąć dodatkowe akcesoria, takie jak ubrania, obroze lub głośniki, oraz zabezpieczyć plastikowe oczy zabawek taśmą maskującą po wysuszeniu ich szmatką.

Ustawienia programu będą różnić się zależnie od konkretnej zawartości ładunku.

Maksymalna waga ładunku nie może przekroczyć 2,5 kg, a waga pojedynczej zabawki — 600 g.

## Przyjemne ciepło (WYSUSZ I KORZYSTAJ)

Ten program służy do ogrzewania ręczników i płaszczy kąpielowych, dzięki czemu zapewnia przyjemne uczucie ciepła po wyjściu z kąpeli lub spod prysznica. Przydaje się też do ogrzewania ubrań w zimie przed ich założeniem. Cykl podgrzewa ubrania do 37°C (temperatura ciała), na wyświetlaczu widnieje komunikat **[OGRZEWANIE]**, a suszarka pracuje z tą temperaturą przez maksymalnie 4 godziny lub do momentu zatrzymania cyklu poprzez otworzenie drzwiczek — wówczas na wyświetlaczu pojawia się komunikat **[GOTOWE]**. Maksymalna waga ładunku 3 kg.

**Uwaga:** Przycisk Start/Pauza jest nieaktywny podczas tego programu.

## Odświeżanie

! Opcja 'Odświeżanie' nie jest programem do suszenia i nie należy jej stosować do mokrej odzieży.

- Można ją stosować do ładunku każdej wielkości, ale przy mniejszych ładunkach działa skuteczniej.
- Nie wolno przeladowywać suszarki (*patrz Pranie*).
- Jest to 20-minutowy program, który wietrzy ubrania chłodnym powietrzem. Służy też do chłodzenia ciepłych ubrań.

# Start i Programy

PL

## Program Łatwe prasowanie

„Łatwe prasowanie” to krótki, 10-minutowy program (8 minut podgrzewania i następnie 2 minuty studzenia), spulchniający włókna tkanin, które były pozostawione w tym samym położeniu/miejsku przez długi okres. Ten cykl rozluźnia włókna i sprawia, że ubrania można łatwiej prasować i składać.

! Program „Łatwe prasowanie” **nie jest programem suszenia** i nie należy go stosować w przypadku wilgotnych ubrań.

Aby uzyskać najlepsze rezultaty:

1. Nie wkładaj do suszarki więcej niż wynosi jej maksymalne obciążenie. Poniższe liczby dotyczą wagi tkanin suchych:

Tkanina	Maksymalny ładunek
Bawełna i mieszanki bawełny	2.5 kg
Tkaniny syntetyczne	2 kg
Materiał dżinsowy	2 kg

2. Wyjmij ubrania z suszarki bezpośrednio po zakończeniu programu, powieś je na wieszakach, poskładaj lub wyprasuj i włóż do szafy. Jeżeli nie jest to możliwe, powtórz program.

Efekt „Łatwego prasowania” różni się w zależności od tkaniny. Efekt ten jest dobrze widoczny w przypadku tradycyjnych tkanin, takich jak bawełna lub mieszanki bawełny, a mniej widoczny w przypadku włókien akrylowych lub takich materiałów, jak Tencel®.

## Układ regulacji

! Ostrzeżenie, Po naciśnięciu przycisku Start/Pauza programu >|| nie można zmienić.

Aby zmienić wybrany program, należy nacisnąć przycisk Start/Pauza >||. Światło zacznie migać na żółto, wskazując, że program został zatrzymany.

Wybierz nowy program i dowolne wymagane opcje. Światło zacznie migać na zielono. Ponownie naciśnij przycisk Start/Pauza >||i nowy program się rozpocznie.

### • Przyciski opcji

Te przyciski służą do dostosowywania wybranego programu do wymagań użytkownika. Przed dokonaniem wyboru opcji należy wybrać program, naciskając przycisk wyboru programu. W przypadku niektórych programów pewne opcje nie są dostępne (*patrz Tabela programów*).

Jeżeli jakaś opcja nie jest dostępna i naciśniesz przycisk odpowiadający tej opcji, rozlegnie się potrójny sygnał dźwiękowy. Jeżeli opcja jest dostępna, wskaźnik znajdujący się na wyświetlaczu powyżej dolnych przycisków zostanie podświetlony, aby pokazać, że opcja została wybrana.

### Czas opóźnienia (Regulator opóźnienia)

Rozpoczęcie niektórych programów (*patrz Wyświetlacz i Tabela programów*) można opóźnić do 24 godzin. Przed ustawieniem opóźnionego startu należy się upewnić, że pojemnik na wodę jest opróżniony.

### Bez zagniecia

Opcja *Mniej zagniecia jest dostępna tylko wtedy*, gdy wybrany został opóźniony start. Ta opcja sprawia, że ubrania w bębnie są obracane co jakiś czas podczas okresu opóźnienia, aby zapobiec powstawaniu zagniecia.

Opcja *Mniej zagniecia po zakończeniu cyklu powoduje*, że ubrania w bębnie są obracane co jakiś czas po zakończeniu cyklu suszenia i studzenia, aby zapobiec powstawaniu zagniecia, jeżeli ubrania nie zostaną wyjęte z suszarki bezpośrednio po zakończeniu programu.

**Uwaga:** Wskaźnik Start/Pauza miga na żółto w trakcie tej fazy.

Wybór tej opcji włącza zarówno funkcję „Mniej zagniecia”, jak i funkcję „Mniej zagniecia po zakończeniu cyklu”, jeżeli są odpowiednie.

**Uwaga:** W przypadku wybrania opcji Dźwięk, ta opcja nie jest aktywna.

### Przycisk Stopień grzania, wyświetlacz i ikony

Nie w każdym programie można zmienić stopień grzania, a w niektórych do wyboru są trzy poziomy ciepła. Niski, średni i wysoki. Jeśli opcje wyboru stopnia grzania są dostępne, naciśnięcie tego przycisku powoduje zmianę temperatury, a na wyświetlaczu pojawia się na moment komunikat o wybranym poziomie oraz jego ikona.

WYSOKA TEMPERATURA	↑
ŚREDNIA TEMPERATURA	↔
NISKA TEMPERATURA	↓

### Dźwięk

Jest dostępny w przypadku wszystkich programów i powoduje wydanie sygnału dźwiękowego pod koniec cyklu suszenia, aby przypomnieć, że ubrania są gotowe do wyjęcia z suszarki.

**Uwaga:** W przypadku wybrania funkcji Bez zagniecia, ta opcja nie jest aktywna.

## Specjalna pielęgnacja

Ta funkcja zapobiegająca starzeniu się włókien, dostępna w programie Bawełna, umożliwia zachowanie świeżych kolorów odzieży przez długi czas, dzięki zastosowaniu odpowiedniej rotacji bębna (zmniejszonej w ostatniej części cyklu) i właściwej temperatury.

**Uwaga:** Tej funkcji nie można zastosować przy poziomie suchości 'Extra suche', 'Do szafy' i 'Lekko suche'.

## Szybkie suszenie

Jest to opcja dla małych ładunków do 1 kg.

**Uwaga:** można jej użyć wyłącznie z ustawieniem 'Do szafy'.

Czas suszenia jest znacznie krótszy: o 53% w przypadku tkanin bawełnianych i 50% w przypadku tkanin syntetycznych.

### • WYŚWIETLACZ CZASU **88:88**

Na wyświetlaczu widoczna jest ilość czasu pozostałego opóźnienia lub wskazówka dotycząca ilości czasu pozostałego do końca programu suszenia (*patrz Wyświetlacz*).

Wyświetlacz pokazuje również, czy w suszarce wystąpił jakiś problem. W takim przypadku na wyświetlaczu widoczna jest litera F oraz numer kodu usterki (*patrz Rozwiązywanie problemów*).

### • Opróżnij pojemnik na wodę

Jeśli suszarka jest podłączona do kanalizacji, można zignorować ten komunikat, ponieważ nie ma potrzeby opróżniania pojemnika na wodę. Komunikaty są wyświetlane, aby przypomnieć o konieczności opróżnienia pojemnika na wodę (*patrz Wyświetlacz*).

Jeżeli pojemnik na wodę napełni się w trakcie programu, podgrzewacz wyłączy się, a suszarka wykona cykl Studzenia.

Następnie suszarka zatrzyma się i pojawi się powiadomienie **PUSTY POJEMNIK NA WODĘ**.

Należy opróżnić pojemnik na wodę i ponownie włączyć suszarkę; w przeciwnym wypadku ubrania nie zostaną wysuszone. Po ponownym włączeniu suszarki to powiadomienie zniknie po kilku sekundach. Aby tego uniknąć, należy opróżnić pojemnik na wodę po każdym użyciu suszarki (*patrz Konserwacja*).

### • Otwieranie drzwi

Otwarcie drzwi w trakcie pracy programu spowoduje zatrzymanie suszarki i będzie mieć następujące skutki:

**Uwaga:** Wskaźnik Start/Pauza miga na żółto również w fazie Mniej zagniecia po zakończeniu cyklu.

- Na wyświetlaczu pojawi się napis **PAUSA**.
- W trakcie fazy opóźnienia czas opóźnienia będzie nadal odliczany. Aby wznowić program opóźnienia, **należy** nacisnąć przycisk Start/Pauza. Czas na wyświetlaczu zmieni się i ukazany zostanie bieżący status opóźnienia.
- Aby wznowić program, **należy** nacisnąć przycisk Start/Pauza. Czas na wyświetlaczu się zmieni i ukazany zostanie bieżący status czasu, dwukropki zaczną migać, a odliczanie będzie kontynuowane.
- W trakcie fazy „Mniej zagniecia po zakończeniu cyklu” program zakończy się. Naciśnięcie przycisku Start/Pauza spowoduje ponowne uruchomienie nowego programu od początku.

### • Uwaga

Jeżeli nastąpi przerwa w dostawie energii elektrycznej, należy odłączyć zasilanie lub wyjąć wtyczkę z gniazda elektrycznego. Po przywróceniu zasilania należy wcisnąć i przytrzymać przycisk ON-OFF, do momentu gdy na wyświetlaczu pojawi się komunikat **WŁĄCZONY**, a następnie suszarka uruchomi się ponownie. Po wciśnięciu przycisku Start/Pauza program wznowi działanie.

## Sortowanie prania

- Sprawdź symbole na etykietach odzieżowych, aby upewnić się, że ubrania można suszyć w suszarce bębnowej.
- Posortuj pranie według rodzaju tkaniny.
- Opróżnij kieszenie i sprawdź guziki.
- Zapnij zamki błyskawiczne i haczyki oraz zwiąż luźne paski i tasiemki.
- Wyciśnij każdą sztukę odzieży, aby wyeliminować jak najwięcej zbędnej wody.

! Nie wkładaj do suszarki ubrań ociekających wodą.

## Maksymalna wielkość wsadu

Nie wkładaj do suszarki więcej niż wynosi jej maksymalne obciążenie.

Poniższe liczby dotyczą wagi tkanin suchych:

Włókna naturalne: maksymalnie 8 kg (18 lb)

Włókna syntetyczne: maksymalnie 3 kg (6,6 lb)

! NIE NALEŻY przeładowywać suszarki, gdyż może to prowadzić do zmniejszenia wydajności suszenia.

## Etykiety z instrukcjami prania

Należy sprawdzić etykiety na ubraniach, zwłaszcza gdy suszy się je w suszarce po raz pierwszy. Następujące symbole są najbardziej popularne:

- Można suszyć w suszarce
- Nie suszyć w suszarce
- Suszyć w suszarce w wysokiej temperaturze
- Suszyć w suszarce w niskiej temperaturze

## Czasy suszenia

W tabeli (*patrz niżej*) przedstawiono PRZYBLIŻONY czas suszenia w minutach. Ciężar odnosi się do odzieży suchej.

Czasy suszenia są podane w przybliżeniu i mogą się zmieniać w zależności od następujących czynników:

- Ilości wody pozostałej w ubraniach po cyklu wirowania: ręczniki i tkaniny delikatne zatrzymują dużo wody.
- Tkanin: artykuły wyprodukowane z tego samego rodzaju tkaniny, ale o różnych strukturach i grubościach mogą wymagać różnych czasów suszenia.
- Ilości prania: pojedyncze artykuły lub niewielkie ładunki mogą wymagać dłuższego suszenia.
- Suchości: jeżeli zamierzasz prasować niektóre ubrania, można wyjąć je z suszarki, gdy są jeszcze lekko wilgotne. Inne można pozostawić dłużej, jeżeli chcesz, aby były całkowicie suche.
- Ustawienia temperatury.
- Temperatury pomieszczenia: jeżeli suszarka znajduje się w chłodnym pomieszczeniu, suszenie ubrań potrwa dłużej.
- Rozmiarów: niektóre duże artykuły mogą być suszone w suszarce z zachowaniem ostrożności. Sugerujemy, aby kilkakrotnie wyjmować je z suszarki, trzepać i wkładać z powrotem, aż do zakończenia suszenia.

! Nie przesuszaj swoich ubrań.

Wszystkie tkaniny zawierają nieco naturalnej wilgoci, dzięki której zachowują miękkość i puszystość.

<b>Bawełna</b>		1 kg	2 kg	3 kg	4 kg	5 kg	6 kg	7 kg	8 kg
	Automatyczny czas trwania	0:30 - 0:40	0:40 - 0:55	0:55 - 1:10	1:10 - 1:20	1:20 - 1:30	1:35 - 2:00	2:00 - 2:20	2:00 - 2:40
	Automatyczny czas w minutach	30 - 40	40 - 55	55 - 70	70 - 80	80 - 90	95 - 120	120 - 140	130 - 160
	Ustawienie Synchronizowane suszenie	0:30	1:00	1:00 lub 1:30	1:30	1:30	1:30 lub 2:00	2:00 lub 2:40	2:00 lub 2:40
Wirowanie w pralce: 800-1000 obrotów na minutę.									
<b>Syntetyczne</b>		1 kg		2 kg		3 kg			
	Automatyczny czas trwania	0:40 - 0:50		0:50 - 1:10		1:10 - 1:30			
	Automatyczny czas w minutach	40 - 50		50 - 70		70 - 90			
	Ustawienie Synchronizowane suszenie	1:00		1:00		1:00 lub 1:30			
Wirowanie w pralce: zmniejszona liczba obrotów.									
<b>Tkaniny akrylowe</b>		1 kg			2 kg				
	Automatyczny czas trwania	Tkaniny syntetyczne: tylko Synchronizowane suszenie							
	Ustawienie Synchronizowane suszenie	0:30			1:00				
	Wirowanie w pralce: zmniejszona liczba obrotów.								

• **Uwaga:** Jeżeli tkaniny bawełniane są suszone razem z tkaninami syntetycznymi, pod koniec cyklu suszenia tkaniny bawełniane mogą wciąż być wilgotne. W takim przypadku należy ponownie włożyć je do suszarki i na krótko włączyć suszenie.

# Rozwiązywanie problemów

PL

Co zrobić, gdy wydaje się, że suszarka nie działa? Zanim zadzwonisz do Centrum serwisowego (*patrz Serwis*), przejrzyj poniższe sugestie dotyczące rozwiązywania problemów:

## Problem:

## Możliwe przyczyny/rozwiązanie:

### Suszarka się nie uruchamia.

- Wtyczka nie jest włożona do gniazda, albo styeczność w gnieździe jest niewystarczająca.
- Doszło do awarii instalacji elektrycznej.
- Bezpiecznik się przepalił. Spróbuj podłączyć do gniazda inne urządzenie.
- Czy używasz przedłużacza? Spróbuj podłączyć przewód zasilający suszarki bezpośrednio do gniazda.
- Drzwi suszarki nie są dokładnie zamknięte?
- Program nie został odpowiednio ustawiony (*patrz Start i programy*).
- Przycisk Start/Pauza nie został naciśnięty (*patrz Start i programy*).

### Cykl suszenia się nie rozpoczyna.

- Został ustawiony opóźniony start programu (*patrz Start i programy*).

### Suszenie zajmuje dużo czasu.

- Filtr nie został wyczyszczony (*patrz Konserwacja*).
- Trzeba opróżnić pojemnik na wodę? Wyświetlane jest powiadomienie o konieczności opróżnienia pojemnika na wodę? (*patrz Konserwacja*).
- Skraplacz wymaga czyszczenia? (*patrz Konserwacja*).
- Ustawiona temperatura nie jest odpowiednio dopasowana do rodzaju suszonej tkaniny (*patrz Start i programy, oraz Pranie*).
- Czas suszenia został niewłaściwie dobrany do ładunku (*patrz Pranie*).
- Kratka nawiewu jest zablokowana (*patrz Instalacja, oraz Konserwacja*).
- Ubrania były zbyt mokre (*patrz Pranie*).
- Suszarka została przeładowana (*patrz Pranie*).

### Wyświetlane jest powiadomienie o konieczności opróżnienia pojemnika na wodę, ale suszarka była uruchomiona tylko przez krótki okres.

- Pojemnik na wodę prawdopodobnie nie został opróżniony przed rozpoczęciem programu. Nie czekaj na pojawienie się powiadomienia o konieczności opróżnienia pojemnika na wodę; zawsze sprawdzaj i opróżniaj pojemnik przed rozpoczęciem nowego programu suszenia (*patrz Konserwacja*).

### Wyświetlane jest powiadomienie o konieczności opróżnienia pojemnika na wodę, ale pojemnik nie jest pełny.

- To jest normalne. Powiadomienie **KONIEC CYKLU, WYCZYŚĆ FILTR I OPRÓŻNIJ POJEMNIK NA WODĘ** jest ukazywane jako przypomnienie o konieczności opróżnienia pojemnika (*patrz Wyświetlacz, oraz Start i programy*).

### Program się kończy, a ubrania są bardziej wilgotne niż można było oczekiwać.

- ! Ze względów bezpieczeństwa maksymalny czas pracy programów suszarki wynosi 5 godzin. Jeżeli automatyczny program nie wykrył wymaganego końcowego stopnia wilgoci w tym czasie, suszarka zakończy program i zatrzyma się. Sprawdź powyższe punkty i uruchom program ponownie, a jeżeli ubrania wciąż są wilgotne, skontaktuj się z Centrum serwisowym (*patrz Serwis*).

### Na wyświetlaczu widoczny jest kod usterki F oraz jedna lub dwie liczby.

- Jeśli na wyświetlaczu pojawia się komunikat o usterce
  - Wyłącz suszarkę i wyjmij wtyczkę z gniazda. Wyczyść filtr i skraplacz (*patrz Konserwacja*). Następnie włóż wtyczkę do gniazda, włącz suszarkę i uruchom inny program. Jeśli nadal na wyświetlaczu pojawia się komunikat o usterce, należy zapisać kod i skontaktować się z Centrum serwisowym (*patrz Serwis*).

### Na wyświetlaczu na krótko pojawia się napis **DEMO ON**, wyświetlany co 6 sekund.

- Suszarka jest w trybie „Demo”. Naciśnij jednocześnie przyciski On/Off i Start/Pauza i przytrzymaj je przez 3 sekundy. Na wyświetlaczu przez 3 sekundy ukaze się napis **DEMO OFF**, a następnie suszarka wznowi normalne funkcjonowanie.

### Lampki na panelu sterowania suszarki nie świecą się, mimo że urządzenie jest włączone.

- Suszarka przełączyła się w tryb oczekiwania w celu oszczędzania energii. Taka sytuacja ma miejsce w przypadku awarii zasilania lub gdy suszarka zostanie włączona bez wybierania programu albo program suszenia zakończył się.
  - Wciśnij i przytrzymaj przycisk On/Off aż zapalą się lampki.

## Przed zatelefonowaniem do Centrum serwisowego:

- Skorzystaj z instrukcji rozwiązywania problemów, aby sprawdzić, czy możesz samodzielnie rozwiązać problem (*patrz Rozwiązywanie problemów*).
- Jeżeli nie, wyłącz suszarkę i zadzwoń do najbliższego Centrum serwisowego.

## Jakie informacje przekazać Centrum serwisowemu:

- imię i nazwisko, adres i kod pocztowy;
- numer telefonu;
- rodzaj problemu;
- data zakupu;
- model urządzenia (Mod.);
- numer seryjny (S/N).

Te informacje można znaleźć na etykiecie z danymi, umieszczonej wewnątrz drzwi maszyny.

## Części zamienne

Ta suszarka jest złożoną maszyną. Samodzielne naprawianie suszarki lub zezwolenie osobie nieupoważnionej na dokonanie próby naprawy może doprowadzić do uszkodzeń ciała jednej lub wielu osób, uszkodzenia maszyny oraz unieważnienia gwarancji dotyczącej części zamiennych. Jeżeli podczas używania maszyny pojawiają się problemy, należy wezwać autoryzowanego technika.

PL

# Oszczędzanie energii i dbałość o środowisko naturalne

- Przed suszeniem należy wycisnąć ubrania, aby usunąć nadmiar wody (jeżeli przed suszeniem ubrania są prane w pralce, należy wybrać cykl wirowania na wysokich obrotach). Pozwoli to zaoszczędzić czas i energię podczas suszenia.
- Należy zawsze suszyć pełne ładunki — dzięki temu oszczędza się energię: suszenie pojedynczych ubrań lub niewielkich ładunków trwa dłużej.
- Po każdym użyciu należy wyczyścić filtr, aby ograniczyć koszty zużycia energii (*patrz Konserwacja*).

# Informacje o recyklingu i usuwaniu



W ramach naszego nieustającego zaangażowania w ochronę środowiska naturalnego zastrzegamy sobie prawo do wykorzystywania wtórnych części składowych wysokiej jakości, aby ograniczyć koszty ponoszone przez klientów i zminimalizować marnotrawstwo materiałów.

- Usuwanie materiałów opakowaniowych: należy kierować się lokalnymi przepisami, aby opakowanie można było poddać recyklingowi.
- Aby zminimalizować ryzyko urazów, na jakie narażone są dzieci, należy wyjąć drzwi i usunąć wtyczkę, a następnie odciąć przewód zasilający, w równej linii z urządzeniem. Te części należy usunąć osobno, aby upewnić się, że urządzenie nie będzie mogło już zostać podłączone do gniazda zasilającego.

## Usuwanie starych urządzeń elektrycznych

Dyrektywa europejska 2012/19/EC dotycząca zużytego sprzętu elektrycznego i elektronicznego wymaga, aby stare urządzenia elektryczne służące do użytku domowego nie były usuwane do normalnego, niesortowanego strumienia odpadów komunalnych. Stare urządzenia powinny być gromadzone osobno, aby zoptymalizować odzyskiwanie i recykling zawartych w nich materiałów oraz zredukować szkodliwy wpływ na ludzkie zdrowie i środowisko naturalne.



Przekreślony symbol „kosza na śmieci na kółkach” na produkcie przypomina o tym zobowiązaniu — gdy usuwasz urządzenie, musi ono zostać osobno odebrane.

Konsumenci powinni skontaktować się z lokalnymi władzami lub sklepem detalicznym, aby uzyskać informacje dotyczące właściwego usuwania starych urządzeń.

# Dane produktu...

(Rozporządzenie UE 392/2012)

PL

Marka <b>Hotpoint Ariston</b>	Modele <b>TCD87B</b> <b>FTCD87B</b>
Pojemność znamionowa prania bawełnianego w standardowym programie przy pełnym załadunku <b>8 kg</b>	Klasa wydajności energetycznej <b>B</b>
Ważone roczne zużycie energii (AEC) <b>559,9 kWh</b> Zużycie roczne dla 160 cykli suszenia w standardowym programie dla rzeczy bawełnianych, przy pełnym i niepełnym ładunku w trybie małego zużycia prądu. Rzeczywiste zużycie prądu na cykl będzie zależęć od sposobu używania urządzenia.	
Domowa suszarka bębnowa <b>Automatyczna suszarka kondensacyjna</b>	
Zużycie energii: pełny ładunek $E_{dry}$ <b>4,70 kWh</b> , częściowy załadunek $E_{dry1/2}$ <b>2,59 kWh</b>	
Zużycie energii: tryb wyłączony ( $P_o$ ) <b>0,14 W</b> , tryb czuwania ( $P_i$ ) <b>3,36 W</b>	
Czas trwania 'trybu czuwania' w systemach zarządzania zasilaniem <b>30 minut</b>	
'Standardowy program do suszenia bawełny' do suszenia zwykłego prania bawełnianego, czyli najwydajniejszy program do suszenia bawełny przy pełnym i niepełnym ładunku, jeśli chodzi o zużycie energii to program <b>Bawełna Standardowy, Wysoka temperatura, Do szafy.</b>	
Czas trwania programu (w minutach): ważony ( $T_t$ ) pełny i niepełny ładunek <b>95</b> , pełny ładunek ( $T_{dry}$ ) <b>127</b> , niepełny ładunek ( $T_{dry1/2}$ ) <b>71</b>	
Klasa wydajności kondensacyjnej <b>B</b>	
Średnia wydajność kondensacyjna (%): pełny ładunek ( $C_{dry}$ ) <b>84</b> , niepełny ładunek ( $C_{dry1/2}$ ) <b>78</b> , ważony ( $C_t$ ) pełny i niepełny ładunek <b>81</b>	
Emisja hałasu przenoszonego powietrzem <b>69 dB(A) re 1 pW</b>	

\* „informacja dla konsumentów zgodnie z Rozporządzeniem UE nr 932/2012”.

Typowe zużycie energii	– Tkaniny syntetyczne, pełny ładunek: <b>1,38 kWh</b> ,	niepełny ładunek: <b>nie dotyczy</b>
Typowy czas suszenia	– Tkaniny syntetyczne, pełny ładunek: <b>65 minut</b> ,	niepełny ładunek: <b>nie dotyczy</b>



To urządzenie spełnia wymogi następujących Dyrektyw WE:

- 2006/95/EC (Urządzenia niskiego napięcia)
- 2004/108/EC (Kompatybilność elektromagnetyczna)

Indesit Company, Viale Aristide Merloni 47, 60044 Fabriano (AN), Italy



**F**

Français, 1

**NL**

Nederlands, 19

**GR**

Ελληνικά, 37

**PL**

Polski, 55

**UA**

Українська, 73

**UA**

## FTCD 87B

При першому ввімкненні слід обрати бажану мову - див. стор. 80

## БАРАБАННА СУШИЛЬНА МАШИНА

! Збережіть цей буклет, щоб скористатися ним у разі необхідності. Беріть його з собою у разі переїзду на інше місце. Якщо Ви продаєте або передаєте пристрій іншій особі, разом із машиною віддайте буклет новому власнику, щоб він міг ознайомитися з попередженнями та порадами з експлуатації машини.  
! Уважно прочитайте ці інструкції; на наступних сторінках наведено важливу інформацію про встановлення машини та поради з користування нею.



Цей символ нагадує Вам прочитати буклет.

## Зміст

### Встановлення, 74

Де слід встановлювати сушильну машину  
Вентиляція  
Злив води  
Підключення до електричної мережі  
Перед тим, як користуватися сушильною машиною

### Попередження, 75-76

Загальні заходи з безпеки  
Для уникнення ризику пожежі

### Обслуговування та догляд, 77-78

Вимкнення струму  
Очищення фільтра після кожного циклу  
Зливання контейнера для води після кожного циклу  
Перевірка барабана після кожного циклу  
Очищення конденсора  
Очищення сушильної машини

### Опис сушильної машини, 79

Конструкція  
Панель керування

### Дисплей, 80-82

### Пуск та програми, 82-86

Вибір програми  
Таблиця програм  
Керування

### Білизна, 87

Сортування білизни  
Етикетки з інструкціями  
Тривалість сушки

### Пошук несправностей, 88

### Сервісне обслуговування, 89

Запасні частини  
Переробка та утилізація

### Технічні дані, 90

# Встановлення

UA

## Де слід встановлювати сушильну машину

• Встановлювати сушильну машину слід на відстані від газових плит, печей, обігрівачів або вбудованих поверхонь, оскільки полум'я може пошкодити пристрій.

Мінімальний проміжок 10 мм

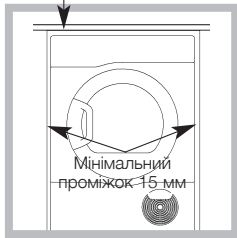

• У разі вбудованого встановлення у меблі під робочою поверхнею обов'язково залиште проміжок завширшки 10 мм між верхом пристрою та іншими предметами над ним і 15 мм між боками машини та іншими предметами або стінами. Це

потрібно для правильної циркуляції повітря. Встановити прилад так, щоб його задня поверхня прилягала до стіни.

## Вентиляція

Під час роботи сушильної машини повинна забезпечуватися адекватна вентиляція. Обов'язково встановлюйте машину в місці без зайвої вологості та з достатньою циркуляцією повітря. Повітряний потік навколо машини дуже важливий для конденсації води, що використовувалася під час прання; машина працюватиме неефективно у закритому просторі або у шафі.

! У разі використання сушильної машини у невеликому або холодному приміщенні можлива незначна конденсація.

! Не рекомендується встановлювати сушильну машину у шафі. Крім того, забороняється встановлювати машину за дверями, що закриваються на ключ, роздвижними дверями або дверями з петлями на боці, протилежному відносно розташування петель на дверцятах пристрою.

## Злив води

Якщо сушильну машину встановлено поруч із каналізаційною лінією, вода може зливатися безпосередньо у каналізацію. За таких умов відпадає необхідність регулярно опорожнювати контейнер для води. Якщо сушильну машину встановлено поверх або поряд із пральною машиною, їх можна приєднати до спільної каналізаційної лінії. Висота лінії зливу не повинна перевищувати 3 фути (1 м) від дна сушильної машини.

Зніміть шланг з місця, зображеного на малюнку А.

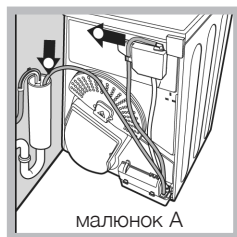

малюнок А

Після цього зафіксуйте шланг необхідної довжини у положенні, зображеному на малюнку В.

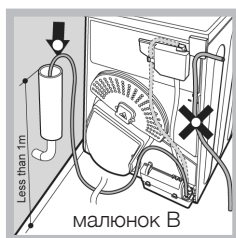

малюнок В

! Переконайтеся, що шланг не було передавлено або перекручено під час встановлення машини.

## Підключення до електричної мережі

Перш ніж підключити пристрій до електричної мережі, переконайтеся у наступному:

- При виконанні зазначеної операції руки мають бути сухими.
- Розетка мусить мати заземлення.
- Розетка повинна бути розрахована на максимальний струм сушильної машини, зазначений на заводській табличці (див. розділ «Опис сушильної машини»).
- Напруга електромережі повинна бути в межах значень, зазначених на заводській табличці (див. розділ «Опис сушильної машини»).
- Розетка повинна бути сумісною з штепсельною вилкою машини. Якщо вони не підходять одна до одної, замініть вилку або розетку.

! Забороняється встановлювати сушильну машину на відкритому повітрі, навіть якщо місце встановлення знаходиться під дахом. У разі дощу або негоди це може стати причиною небезпеки.

! Після встановлення електрична проводка та вилка машини повинні бути в межах досяжності.

! Не використовуйте електричні подовжувачі.

! Слідкуйте, щоб електричний кабель не було затиснуто або зігнуто.

! Електричний шнур живлення вимагає регулярних перевірок. У разі ушкодження шнуру живлення його необхідно замінити, звернувшись до виробника, до його сервісної служби або до кваліфікованого фахівця. Це захистить від можливих небезпечних ситуацій. Новий або більш довгий кабель можна придбати за додаткову плату у авторизованих дилерів.

! Виробник не несе жодної відповідальності у разі недотримання будь-якої з наведених вимог.

! У разі сумнівів стосовно наведених інструкцій звертайтеся до кваліфікованого електрика.

## Перед тим, як користуватися сушильною машиною

Після встановлення машини та перед її використанням очистіть внутрішню поверхню барабана від пилу, який міг потрапити туди під час транспортування.

## Максимальне завантаження

Натуральні тканини: 8 кг

! Пристрій розроблено та вироблено у відповідності з міжнародними стандартами безпеки.  
Ці попередження дається з метою забезпечення безпеки, тому їх обов'язково слід враховувати при роботі з машиною.

## Загальні заходи з безпеки

- Дозволяється використання цієї сушильної машини з боку осіб (включаючи дітей віком від 8 років і старше) з обмеженими фізичними, сенсорними або розумовими здібностями, а також з боку осіб без необхідного досвіду і навичок, якщо вони перебувають під наглядом або отримують інструкції щодо експлуатації приладу від особи, відповідальної за їх безпеку.
- Ця сушильна машина призначена для домашнього, але не професійного використання.
- Не торкайтеся пристрою, якщо ви босі, або мокрими руками чи ногами.
- Щоб від'єднати машину від мережі струму, тягніть за вилку, а не за кабель.
- Після використання машини вимкніть її та від'єднайте від електромережі. Зачиняйте дверцята та слідкуйте, щоб діти не використовували машину в якості іграшки.
- Слідкуйте за дітьми та не дозволяйте їм гратися з машиною.
- Чищення і технічне обслуговування машини не повинні виконуватися дітьми без необхідного нагляду.
- Діти віком молодше 3 років повинні знаходитися на безпечній відстані від сушильної машини або перебувати під безперервним контролем поблизу від неї.
- Пристрій слід встановлювати правильно й так, щоб забезпечити належну вентиляцію. Забороняється захаращувати отвори для забору повітря в передній частині машини (див. розділ «Встановлення»).
- Забороняється встановлювати сушильну машину на килимовому покритті з ворсом такої висоти, що він закриватиме прохід повітря під дном машини.
- Перед завантаженням сушильної машини переконайтеся, що вона порожня.
-  Задня стінка машини може нагріватися до високої температури. Забороняється торкатися її під час роботи машини.
- Забороняється користуватися сушильною машиною зі знятими фільтром, контейнером для води або конденсором (див. розділ «Обслуговування»).
- Не перевантажуйте сушильну машину (у розділі «Білизна» зазначена максимальна вага завантаження).
- Не завантажуйте мокрі речі, з яких крапає вода.
- Уважно вивчіть вказівки на ярликах речей (див. розділ «Білизна»).
- Не сушіть великі, дуже громіздкі речі.
- Не сушіть акрилові речі при високій температурі.
- Не вимикайте сушильну машину, якщо в ній ще залишаються нагріті речі.
- Після кожного використання очищуйте фільтр (див. розділ «Обслуговування»).
- Після кожного використання зливайте воду з контейнера (див. розділ «Обслуговування»).
- Регулярно очищуйте конденсор (див. розділ «Обслуговування»).
- Слідкуйте, щоб навколо сушильної машини не накопичувався пил.
- Забороняється залізати на сушильну машину. Це може призвести до пошкодження.
- Завжди дотримуйтесь стандартів та правил поводження з електроприладами (див. розділ «Встановлення»).
- Завжди купуйте оригінальні запасні частини та аксесуари (див. розділ «Сервісне обслуговування»).

# Попередження

UA

## Для мінімізації ризику займання вашої сушильної машини необхідно дотримуватись наступних вимог:

- сушіть речі, тільки якщо їх було випрано пральним порошком та водою, прополіскано та віджато. При сушінні речей, які НЕ БУЛО випрано з водою, виникає небезпека займання.
- не сушіть речі, оброблені хімічними речовинами.
- не сушіть в барабанній сушильній машині речі, які було заплямовано або намочено овочевими або кулінарними жирами, це становить небезпеку пожежі. Жирні речі можуть спонтанно зайнятись, особливо в контакт з такими джерелами тепла, як барабанна сушильна машина. Речі нагріваються, що веде до реакції окиснення із жиром. Окиснення створює тепло. Якщо для тепла немає виходу, речі можуть стати достатньо гарячими, щоб зайнятись. Складання стопками жирних речей може запобігти виходу тепла та створити небезпеку пожежі. Якщо сушіння тканин, що містять овочевий або кулінарний жир або які було забруднено продуктами для догляду за волоссям, у барабанній сушильній машині є неминучим, їх спочатку необхідно попрати із додатковою кількістю миючого засобу. Це знизить, але не виключить небезпеку. Їх не можна видаляти з машини та складати стопками в гарячому вигляді.
- Не сушіть в барабанній сушильній машині речі, які раніше очищували або прали у, намочували або забруднювали бензином, розчинами для хімічної чистки або іншими легкозаймистими або вибухонебезпечними речовинами. Легкозаймисті речовини, які є поширеними в побуті, включають кулінарний жир, ацетон, денатурований спирт, керосин, речовини для видалення плям, скипидар, віск та речовини для видалення воску. Перед сушінням в барабанній сушильній машині обов'язково періть такі речі в гарячій воді із додатковою кількістю миючого засобу.
- Не сушіть в барабанній сушильній машині речі, що містять пінисту гуму (також відому, як латексна піниста гума) або гумові матеріали із такою ж текстурою. Матеріали з пінистої гуми можуть під час нагрівання спонтанно зайнятись.
- Не використовуйте в барабанній сушильній машині пом'якшувач для тканини або подібні продукти для виключення ефекту статичної електрики, якщо це спеціально не рекомендує виробник пом'якшувача для тканин.
- Не сушіть в барабанній сушильній машині нижню білизну із металевою фурнітурою, наприклад, бюстгальтери із металевими кісточками. Якщо металеві елементи від'єднуються під час сушіння, вони можуть пошкодити сушильну машину.
- Не сушіть в барабанній сушильній машині пластикові предмети, наприклад, голівки для душу або дитячі водонепроникні кришки, поліетиленові або паперові.
- Не сушіть в барабанній сушильній машині предмети з гумової підкладкою, одяг із підкладками з пінистої гуми, подушки, гумові чоботи та тенісні туфлі з гумовим покриттям.
- Звільніть кишені від сторонніх речей, наприклад, запальничок або сірників.

**! ОБЕРЕЖНО!** Ніколи не зупиняйте сушильну машину до завершення циклу сушіння, або ж швидко вийміть усі речі та розкладіть їх для охолодження.

## Вимкнення струму

! Від'єднайте сушильну машину від електромережі, коли не користуєтеся нею, під час очищення та будь-яких операцій з обслуговування.

## Очищуйте фільтр після кожного циклу

Фільтр є важливою частиною сушильної машини: в ньому збираються волокна та ворс, що утворюються під час сушіння.

Після завершення сушіння очистіть фільтр: для цього промийте його під проточною водою або скористуйтеся пилососом. Засмічений фільтр значно знижує потік повітря всередині машини: тривалість сушіння зростає, споживається більше енергії. Це може призвести до пошкодження сушильної машини.

Фільтр розташований у передній частині сушильної машини (див. *схему на наступній сторінці*).

Зняття фільтра:

1. Підніміть пластиковий захват фільтра догори.
2. Відкрийте фільтр та видаліть волокна зсередини.
3. Правильно вставте фільтр на місце. Переконайтеся, що фільтр повністю увійшов на місце й зрівнявся з ободом барабана.
4. Видаліть усі волокна, що накопичились зсередини дверцят та довкола ущільнення дверцят.

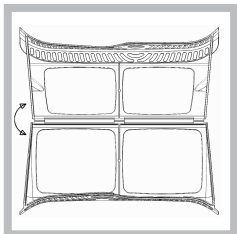

! Забороняється користуватися машиною зі знятим фільтром.

## Зливання контейнера для води після кожного циклу

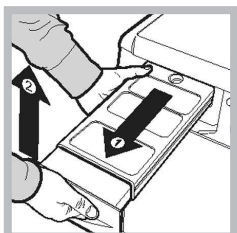

Вийміть контейнер із сушильної машини, зніміть великий або маленький ковпачок та вилийте воду у раковину або інший відповідний злив. Надіньте ковпачок та вставте контейнер для води на місце.

! Перед початком нової програми сушіння обов'язково переконайтесь, що контейнер встановлено на місце.

! Якщо не злити контейнер для води, це може привести до наступного:

- Сушарка припинить нагрівання (у результаті білизна усе ще залишиться вологою після циклу сушіння).

## Заливка систему збору води

Контейнер для води у новій машині не буде збирати воду, доки систему не буде залито... для цього знадобиться 1 або 2 цикли сушіння. Після заливки система збиратиме воду під час кожного циклу.

## Очищення конденсора

Регулярно (щомісяця) виймайте конденсор та видаляйте з нього ворс, що накопичуватиметься між пластинами; для чищення конденсора промийте його під проточною холодною водою. Холодна вода повинна литися на задню частину конденсора.

Зняття конденсора:

1. Від'єднайте сушильну машину від електромережі та відкрийте дверцята.
2. Відкрийте кришку конденсора (див. *схему на наступній сторінці*).

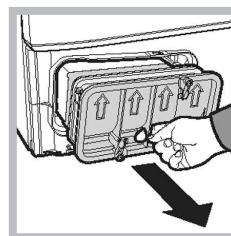

Відкрийте три клямки, повернувши їх на 90° проти годинникової стрілки, потім потягніть за тримач та вийміть конденсор із сушильної машини.

Очистьте поверхню ущільнювача та вставте конденсатор на місце (при цьому стрілки мають вказувати вгору, а клямки повинні забезпечити надійну фіксацію).

# Обслуговування та догляд

UA

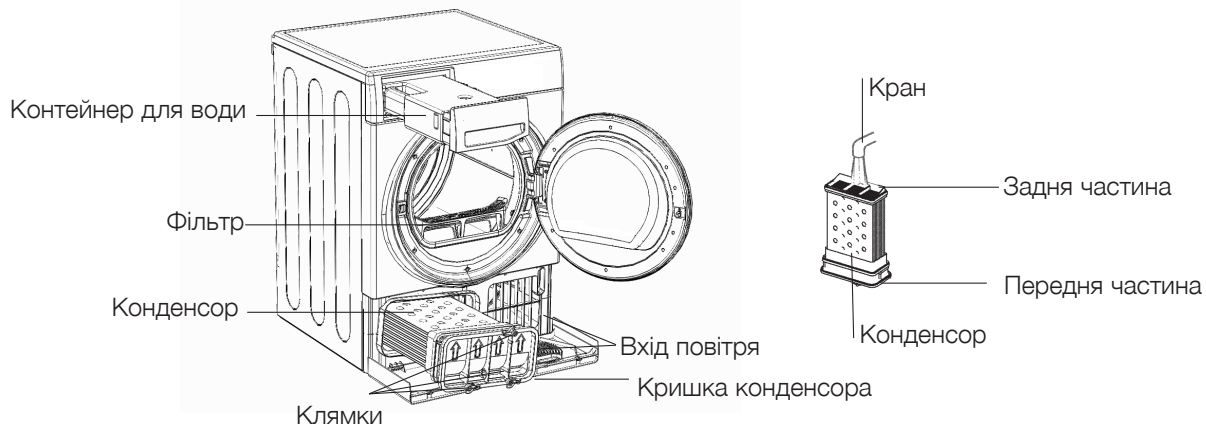

## Перевірка барабана після кожного циклу

Проверніть барабан рукою та вийміть малі предмети (наприклад, носові хустки), які могли залишатися в ньому.

## Очищення барабана

! Не використовуйте абразивні засоби, засоби для чищення сталі або нержавіючої сталі.

На поверхні барабана може утворюватися кольорова плівка. Вона виникає від сумісної дії води та засобів для чищення або кондиціонерів для тканини, що використалися під час прання. Кольорова плівка не впливає на ефективність роботи сушильної машини.

## Очищення сушильної машини

- Зовнішні металеві, пластикові та гумові частини можна очищувати вологою ганчіркою.
- Регулярно (кожні 6 місяців) за допомогою пилососа очищайте решітку передніх повітрязаборних отворів та задню частину машини, щоб видалити накопичений пил, ворс та волокна. Для видалення накопичень волокон з передньої частини конденсора та зони фільтра їх також рекомендується час від часу чистити пилососом.

! Не використовуйте розчинники та абразивні засоби для чищення.

! Задля електричної та механічної безпеки сушильну машину повинен регулярно перевіряти кваліфікований електрик (див. розділ «Сервісне обслуговування»).

## Швидкі поради

- Пам'ятайте про очищення фільтра дверцят і фільтра конденсатора після кожного циклу сушіння.
- Пам'ятайте про спорожнення ємності для води після кожного завантаження.

! Виконуючи ці прості дії, ви забезпечуєте максимально ефективну роботу приладу!

# Опис сушильної машини

## Конструкція

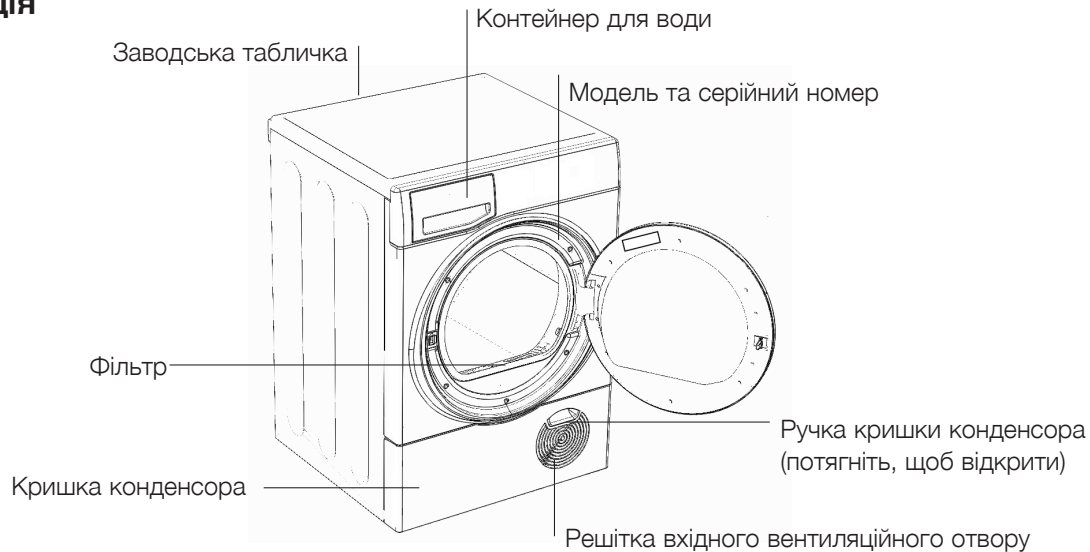

UA

## Панель керування

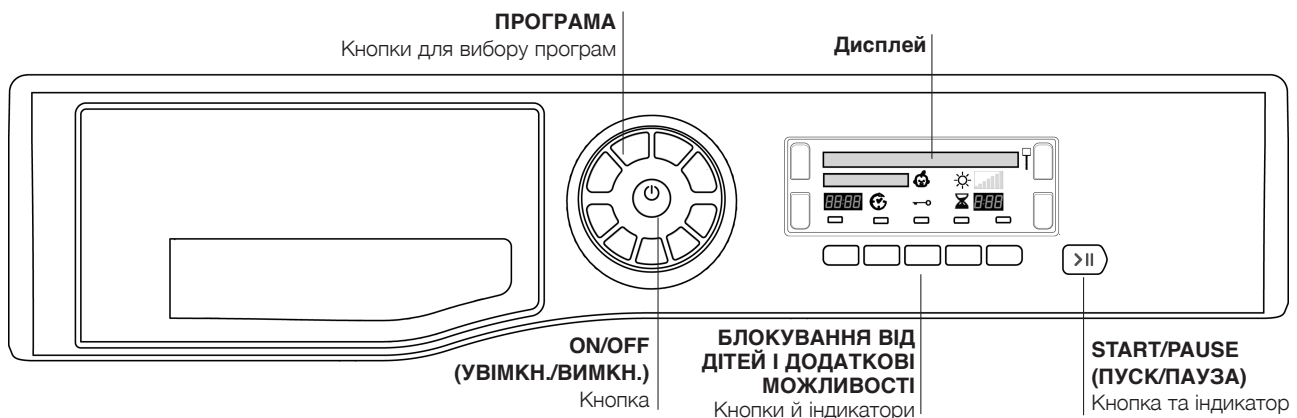

Якщо натиснути кнопку **ON/OFF (УВІМКН./ВИМКН.)** під час роботи сушильної машини і на дисплеї з'явиться напис **ВЫКЛЮЧИТЬ**, то сушильна машина зупиниться. Якщо на дисплеї з'явиться напис **НАЖАТЬ И УДЕРЖИВАТЬ**, потримайте кнопку натиснутою, на дисплеї відобразиться зворотний відлік (3, 2, 1) і машина зупиниться. Знову натисніть і потримайте кнопку більше 3 секунд, тоді на дисплеї з'явиться напис **ВКЛЮЧИТЬ**.

Кнопки **ПРОГРАМА** застосовуються для вибору програми: натисніть кнопку згідно з програмою, яку Ви хочете обрати (див. розділ «Пуск та програми»).

Кнопки **ДОДАТКОВІ МОЖЛИВОСТІ** з індикаторами: ці кнопки дозволяють обрати додаткові можливості для встановленої програми (див. розділ «Керування»).

Індикатори на дисплеї поряд з кнопками загоряються у відповідності з обраними функціями.

Кнопка **START/PAUSE (ПУСК/ПАУЗА)** з індикатором **>||** запускає обрану програму. При натисканні цієї кнопки під час роботи програми пролунає один звуковий сигнал, на дисплеї з'явиться напис **ПАУЗА** і сушильна машина зупиниться. Під час виконання програми горить зелений індикатор; під час паузи починає блимати жовтий індикатор, а коли ввімкнено режим очікування перед виконанням програми, зелений індикатор блимає (див. розділ «Пуск та програми»).

**Примітка:** цей індикатор також блимає жовтим під час фази Після обробки програми.

На дисплеї відтворюються попередження та інформація про обрану програму та прогрес її виконання (див. наступну сторінку).

Кнопка **БЛОКУВАННЯ ВІД ДІТЕЙ** з символом: Обравши програму та додаткові функції, натисніть й утримуйте цю кнопку; увімкнеться режим захисту налаштувань програми від змін, а на дисплеї на нетривалий час з'явиться напис **ЗАБЛОКИРОВАН**.

Коли символ горить, інші кнопки вимикаються. Щоб вимкнути режим захисту, натисніть й утримуйте кнопку, доки на дисплеї не з'явиться на нетривалий час напис **ДЕБЛОКИРОВАН**.

**Примітка:** Барабанна сушильна машина, у відповідності з новими постановами із збереження енергії, обладнана автоматичною системою резервного живлення, яка вмикається після 30 хвилин відсутності активності. Натисніть і потримайте кнопку On/Off (УВІМКН./ВИМКН.), доки на дисплеї не з'явиться напис **ВКЛЮЧИТЬ** і сушильна машина не запуститься знову.

# Дисплей

## Вибір мови

UA

При першому ввімкненні машини слід обрати бажану мову з наявного списку.

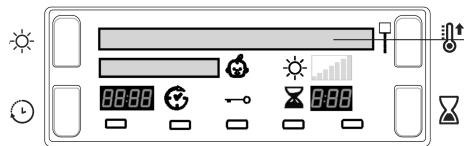

**Заміна мови:** назва обраної мови повинна блимати на першому рядку дисплея.

- Натисніть кнопку Оп/Off (Увімкн./Вимкн.), щоб вимкнути дисплей, тоді натисніть і тримайте всі 3 кнопки: Рівень температури Тривалість сушіння та Рівень сухості.
- Натисніть кнопку «Рівень температури» або кнопку «Тривалість сушіння», щоб перейти до мов, розташованих вище або нижче у списку.
- Коли у першому рядку дисплея почне блимати потрібна мова, натисніть кнопку - «Рівень сухості», щоб підтвердити вибір.

## Роз'яснення інформації, що відображається на дисплеї

### Вибір та відображення програм

Обрана програма відображається у першому рядку дисплея, коли натискається відповідна кнопка; крім того, програма відображається під час її виконання. У восьми кнопок є по дві опції. Натисніть кнопку один раз, щоб обрати першу опцію, натисніть ще раз, щоб обрати другу, - вибрана програма з'явиться на дисплеї. Остання кнопка служить для вибору програми Мій цикл.

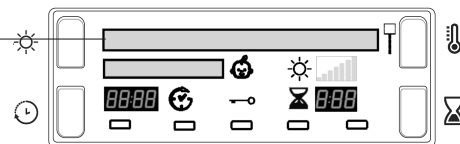

	Перше натискання		Друге натискання
1	ХЛОПОК СТАНДАРТ.		РУБАШКИ ХЛОПОК
2	ПОСТЕЛЬНОЕ БЕЛЬЕ		АНТИ АЛЛЕРГИЯ
3	СИНТЕТИКА		РУБАШКИ СИНТЕТИКА
4	ДЖИНСЫ		ПУХ/ ПЕРО
5	ШЕРСТЬ		ШЕЛК
6	ДЕЛИКАТНАЯ СТИРКА		ДЕТСКОЕ БЕЛЬЕ
7	ПЛЮШЕВЫЕ ИГРУШКИ		ТЕПЛЫЕ ОБЪЯТИЯ
8	ЛЕГКАЯ ГЛАЖКА		ОСВЕЖИТЬ
9	M МОЙ ЦИКЛ (див. нижче)		

**Мій цикл** При обиранні кнопки Мій цикл на дисплеї відобразатиметься обрана програма з позначкою «М» поруч із її назвою. **М ХЛОПОК СТАНДАРТ.** (див. розділ «Пуск та програми»).

### Рівень сухості

Використовується під час вибору автоматичних програм, для яких передбачено різні рівні сухості (див. розділ «Таблиця програм»).

У другому рядку дисплея відображається рівень сухості. При кожному натисканні кнопки «Рівень сухості» обирається та відображається наступний рівень з наведеного нижче списку . Дисплей також показує від 1 до 7 поділок залежно від вибору; вони відображаються у ході виконання програми.

! Деякі автоматичні програми не дозволяють змінити рівень сухості чи не мають усіх можливих рівнів сухості.

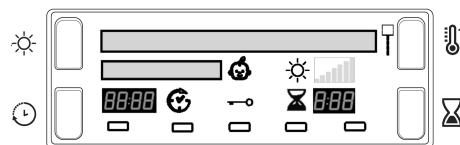

ВЛАЖНАЯ		<b>Волога сушка:</b> висушує речі до стадії прасування за допомогою прасувального преса, у тому числі безперервної дії.
ПОД УТЮГ		<b>Сушка під праску:</b> висушує речі до стадії прасування за допомогою ручної праски.
НА ВЕШАЛКУ +		<b>Сушка для вішання плюс:</b> висушує делікатні речі до стадії розвішування для остаточної сушки.
НА ВЕШАЛКУ		<b>Сушка для вішання:</b> висушує речі до стадії розвішування для остаточної сушки.
ЛЕГКАЯ СУШКА		<b>Легка сушка:</b> висушує делікатні речі до повної готовності.
В ШКАФ		<b>Сушка для шафи:</b> висушує речі до рівня, при якому їх можна повісити до шафи.
ЭКСТРА СУШКА		<b>Екстрасушка:</b> висушує речі до рівня сухості, при якому їх одразу можна одягати.



## Виконання програми

У другому рядку дисплея відображається хід виконання програми: (рядком пробігають довгі повідомлення)

СУШКА
ОХЛАЖДЕНИЕ
НАГРЕВ
ГОТОВО
КОНЕЦ ЦИКЛА, АНТИСМИНАНИЕ
КОНЕЦ ЦИКЛА, ОЧИСТИТЬ ФИЛЬТР, ВЫЛИТЬ КОНДЕНСАТ

Програма Тепло та насолода (ТЕПЛЫЕ ОБЪЯТИЯ) (якщо обрано функцію *Попередня обробка*).

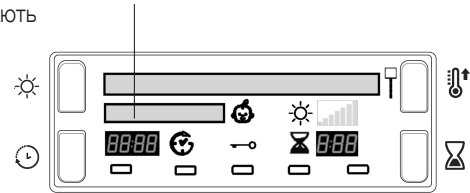

## Сушіння з установленою тривалістю

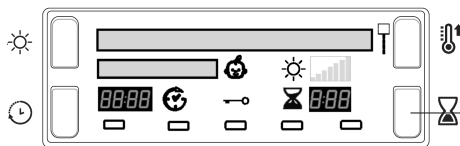

Після обрання програми, для якої можливо встановлювати тривалість сушіння, натисніть кнопку «Тривалість», і на дисплеї відобразиться тривалість роботи. При кожному натисканні тривалість кнопки зростає (*див. розділ «Пуск та програми»*).

Кожне наступне натискання зменшує тривалість сушіння і кількість можливих варіантів залежно від обраної програми/матеріалу. Поруч із часом сушіння з'являється символ сушіння з установленою тривалістю.

Обраний час сушіння продовжує відображатися після запуску програми, проте його можна змінити в будь-який час.

## Затримка та час до завершення

Для деяких програм існує можливість пуску із затримкою (*див. розділ «Пуск та програми»*). Натисніть кнопку «Затримка», і символ почне блимати.

При кожному натисканні кнопки «Затримка» значення затримки зростає на 1 годину від 1h до 24h, потім з'явиться OFF, після чого впродовж двох секунд затримку буде скасовано.

Тривалість затримки відображається на дисплеї поруч із кнопкою «Затримка».

Після натискання кнопки «Пуск/Пауза» на дисплеї починається зворотній відлік хвилин періоду затримки.

У другому рядку дисплея відображається НАЧАЛО В.

Тривалість затримки можна змінити чи скасувати в будь-який час.

Після натискання кнопки Start/Pause (Пуск/пауза) відображається затримка чи час до завершення в годинах і хвилинах, при цьому щохвилини відбувається зворотний відлік.

## Час до завершення

Після завершення періоду затримки (або якщо затримка не обрана) у цій частині дисплея для всіх програм відобразиться:

- для автоматичних програм: очікуваний час, що залишився до завершення програми;
- фактичний час, що залишається до завершення програми з установленим часом виконання.

Якщо обрані програми з установленим часом виконання, протягом циклу на дисплеї відображається фактичний час до завершення програми.

Якщо обрані автоматичні програми, на дисплеї відображається очікуваний час до завершення програми. Після вибору програми на дисплеї відображається час, необхідний для сушіння повного завантаження. Час, що залишився, постійно відслідковується протягом циклу й змінюється, щоб показати найкращий прогноз. Двокрапка, яка блимає на дисплеї між покажчиками годин і хвилин, свідчить, що час відраховується.

# Дисплей

UA

## Попередження

У другому рядку дисплея також відображаються попередження та нагадування: (нагадування з'являються наприкінці програми).

### КОНЕЦ ЦИКЛА, ОЧИСТИТЬ ФИЛЬТР, ВЫЛИТЬ КОНДЕНСАТ

- Нагадування про те, що необхідно спорожнити контейнер для води і очистити фільтр після кожного використання сушильної машини (див. розділ «Обслуговування»).

### ВЫЛИТЬ КОНДЕНСАТ

- Повідомляє про те, що контейнер для води повний. Повідомлення зникає за декілька секунд після встановлення порожнього контейнера на місце; при цьому сушильна машина повинна працювати (див. розділ «Керування»).

**Примітка:** якщо це повідомлення з'являється, коли контейнер переповнений, нагрівання вимикається, і білизна не сушитиметься.

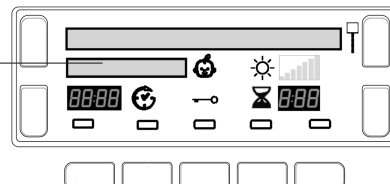

### ОЧИСТИТЬ КОНДЕНСОР, ФИЛЬТР И ВЫЛИТЬ КОНДЕНСАТ

- Це повідомлення попереджає про необхідність очищення конденсора (див. розділ «Обслуговування») і з'являється з інтервалом у залежності від інтенсивності використання сушильної машини. При завершенні наступної програми повідомлення скасовується. Також необхідно очистити фільтр.

### ОЧ. ФИЛЬТРА

- З'являється під час виконання антиалергічної програми та вказує на необхідність очищення фільтра для завершення повного антиалергічного циклу (див. розділ «Обслуговування»).

# Пуск та програми

## Вибір програми

1. Підключіть сушильну машину до електричної розетки.
2. Розсортуйте білизну за типом тканини (див. розділ «Білизна»).
3. Відкрийте дверцята та переконайтеся, що фільтр чистий і знаходиться на місці, а контейнер для води порожній і знаходиться на місці (див. розділ «Обслуговування»).
4. Завантажте білизну у машину та переконайтеся, що білизна не заважатиме зачиненню дверцят. Закрийте дверцята.
5. Якщо дисплей не світиться: Натисніть кнопку ON/OFF (УВІМК./ВИМКН.) 
6. Натисніть кнопку вибору програм, яка відповідає типу завантаженої білизни; для цього зверніться до таблиці програм (див. розділ «Програми»), а також зауважте на вказівки для кожного типу тканин (див. розділ «Білизна»).  
- Якщо обирається кнопка **M**, кроки 7 та 8 не потрібні (див. нижче).
7. Оберіть режим сушіння з установленою тривалістю або рівень сухості:
  - Щоб встановити тривалість сушіння, натискайте та відпускайте кнопку «Тривалість», аж доки не з'явиться потрібний час.
  - або – щоб змінити встановлений заводський рівень сухості, натискайте та відпускайте кнопку «Рівень сухості», доки не з'явиться потрібний рівень.

! Детальну інформацію наведено в таблиці програм: доступні рівні сухості, сушіння з установленою тривалістю і додаткові можливості.

8. У разі необхідності встановіть затримку перед початком виконання та налаштуйте інші функції (див. розділ «Дисплей»).
9. Щоб увімкнути виконання програми, натисніть кнопку **>||** «Пуск/Пауза». На дисплеї відобразиться приблизний час до завершення програми. В ході виконання програми можна перевіряти речі та забирати ті, що вже сухі, залишаючи інші для досушування. При повторному закриванні дверцят знову натисніть кнопку **>||** «Пуск/Пауза», і виконання програми відновиться.
10. Впродовж декількох останніх хвилин програм сушіння безпосередньо перед завершенням виконується завершальний етап «Охолодження барабана» (під час якого білизна охолоджується); ніколи не переривайте цей етап.
11. Наприкінці циклу сушіння відображається повідомлення:
  - Якщо відображається **КОНЕЦ ЦИКЛА, ОЧИСТИТЬ ФИЛЬТР, ВЫЛИТЬ КОНДЕНСАТ** звуковий сигнал пролунає тричі (Примітка: якщо було обрано функцію Звуковий сигнал, він лунатиме тричі кожні 30 секунд протягом 5 хвилин).
  - Якщо відображається **КОНЕЦ ЦИКЛА, АНТИСМИНАНИЕ**, то було обрано функцію Попередня обробка, і якщо білизну відразу не забрати, барабан час від часу крутитиметься протягом 10 годин, доки не буде відчищено дверцята. Звуковий сигнал пролунає тричі на підтвердження завершення програми.
12. Відкрийте дверцята, заберіть білизну, почистіть фільтр та вставте його на місце. Опорожніть контейнер для води та замініть його (див. розділ «Обслуговування»).
13. Від'єднайте машину від електромережі.

## Кнопка Мій цикл:

При першому натисканні на цю кнопку у другому рядку дисплея з'явиться повідомлення **УДЕРЖИВАТЬ ДЛЯ СОХРАН**

Обравши улюблену програму та додаткові функції, ці налаштування можна зберегти, натиснувши та тримаючи кнопку My Cycle (Мій цикл) принаймні 5 секунд. У верхньому рядку буде блимати **M**, за ним відобразиться обрана програма. Тоді пролунає звуковий сигнал і в другому рядку дисплея відобразиться **ПАМ'ЯТЬ**.

Наступного разу, коли Вам знадобиться ця програма, достатньо буде натиснути кнопку **M** і потім кнопку «Пуск/Пауза» **>||**, і почнеться виконання програми. За потреби можна змінити налаштування улюбленої програми, обравши нову програму або функції; щоб зберегти їх у пам'яті, натисніть та утримуйте кнопку **M** (як описано вище).

## ЗВИЧАЙНІ ТКАНИНИ (ESSENTIALS) Таблиця програм

! Якщо дисплей не світитиметься, натисніть кнопку ON/OFF (УВИМКН./ВИМКН.) і оберіть програму.

UA

Програма		Доступні додаткові функції							Доступні рівні сухості (заводські налаштування позначені ✓)							
		Затримка	Звуковий сигнал або попередня обробка	Додаткова обробка	Прискорене сушіння	Рівень температури	Сушка з установленою тривалістю	Чутлива сушка	Волога сушка	Сушка під праску	Сушка для вішання плас	Сушка для вішання	Легка сушка	Сушка для шафи	Екстрасушка	
1	Звичайна бавовна	✓	✓	✓	✓	- Високий	✗	✓	✗	✗	✗	✗	✗	✓	✗	
		✓	✓	✓	✗	- Високий	✓	✓	✓	✓	✓	✓	✓	✓	✓	✓
		✓	✓	✓	✗	- Середній - Низький	✓	✓	✓	✓	✓	✓	✓	✓	✓	✗
2	Постільна білизна та текстиль для ванни	✓	✓	✓	✗	- Високий	✗	✓	✓	✓	✓	✓	✓	✓	✓	
		✓	✓	✓	✗	- Середній	✗	✓	✓	✓	✓	✓	✓	✓	✓	✓
	Антиалергічна	✓	✓	✗	✗	✗	• Автоматична програма									
3	Синтетика	✓	✓	✗	✓	- Середній	✗	✓	✗	✗	✗	✗	✗	✓	✗	
		✓	✓	✗	✗	- Середній - Низький	✓	✓	✓	✓	✓	✓	✓	✓	✓	✗
	Синтетичні сорочки	✓	✓	✗	✓	✗	✗	✓	✓	✓	✓	✓	✓	✓	✗	

\*НЕ МОЖНА ОБРАТИ ОДНОЧАСНО ФУНКЦІЇ ПОПЕРЕДНЯ ОБРОБКА І ЗВУКОВИЙ СИГНАЛ

### Звичайна бавовна (ХЛОПОК СТАНДАРТ.)

- Звичайна бавовна програма для бавовняних речей.
- Тривалість цієї програми залежить від завантаження машини, обраного рівня сухості, а також швидкості обертання (див. розділ «Білизна»).
- Згідно з Регламентом ЄС 392/2012 програма «Звичайна бавовна» являє собою варіант Програми 1 з високою температурою нагрівання та рівнем сушіння Сушка для шафи. (Початкова конфігурація — стандартна/за замовчуванням) Це найбільш ефективна програма з точки зору споживання енергії (EU 392/2012).

### Бавовняні сорочки (РУБАШКИ ХЛОПОК)

- Це програма для бавовняних сорочок.
  - Максимальне завантаження становить 3 кг (приблизно 10 сорочок).
- Тривалість цієї програми залежить від завантаження машини, обраного рівня сухості, а також швидкості обертання. Речі, висушені за допомогою функції Сушка для шафи, зазвичай можна одягати, лише краї чи шви можуть залишитися ледь вологими. Якщо так виверніть сорочки та ще раз запустіть із ними програму на короткий час.

### Постільна білизна та текстиль для ванни (ПОСТЕЛЬНОЕ БЕЛЬЕ)

- Це програма для бавовняних рушників і простирадл.
- Тривалість цієї програми залежить від завантаження машини, обраного рівня сухості, а також швидкості обертання (див. розділ «Білизна»).
- Речі, висушені за допомогою функції Екстрасушка, зазвичай можна одягати, лише краї чи шви можуть залишитися ледь вологими, особливо у великих речах. Якщо так, розкрийте їх і ще раз запустіть із ними програму на короткий час.

### Антиалергічна програма (АНТИ АЛЛЕРГИЯ)

Ця програма має знак схвалення від Allergy UK, що відображає ефективність зниження вмісту та видалення алергенів з одягу під час виконання спеціального антиалергічного циклу. Завдяки підтриманню постійної температури протягом тривалого часу ця програма нейтралізує дію найбільш поширених алергенів (включаючи домашніх кліщів і пилок). Програму можна використовувати для висушування й обробки вологих речей із повним завантаженням або просто для обробки сухої білизни вагою 4 кг. Якщо на дисплеї відображається **ОЧ. ФИЛЬТРА**: почистіть фільтр і перезапустіть програму.

### Синтетика (СИНТЕТИКА)

- Ця програма використовується при низькій температурі для синтетичних речей або для синтетично-бавовняної суміші при середній температурі.
- Тривалість цієї програми залежить від завантаження машини, обраного рівня сухості, а також швидкості обертання (див. розділ «Білизна»).

### Синтетичні сорочки (РУБАШКИ СИНТЕТИКА)

- Ця програма використовується для сорочок, виготовлених із синтетичних матеріалів або поєднання натуральних і синтетичних матеріалів, таких як поліестер і бавовна.
  - Максимальне завантаження становить 3 кг (приблизно 14 сорочок).
- Тривалість цієї програми залежить від завантаження машини, обраного рівня сухості, а також швидкості обертання. Речі, висушені за допомогою функції Сушка для шафи, зазвичай можна одягати, лише краї чи шви можуть залишитися ледь вологими. Якщо так, виверніть сорочки та ще раз запустіть із ними програму на короткий час.

# Пуск та програми

## ★ СПЕЦІАЛЬНІ ТКАНИНИ (EXCLUSIVES) Таблиця програм

! Якщо дисплей не світиться, натисніть кнопку ON/OFF (УВІМКН./ВИМКН.)  і оберіть програму.

UA

Програма		Доступні додаткові функції									Доступні рівні сухості (заводські налаштування позначені <input checked="" type="checkbox"/> )						
			 Звуковий сигнал або *Попередня обробка	 Звуковий сигнал	 Додаткова обробка	 Прискорене сушіння	 Рівень температури	 Сушка з установленою тривалістю	 Чутлива сушка								
		Затримка								Волога сушка	Сушка під праску	Сушка для вішання плюс	Сушка для вішання	Легка сушка	Сушка для шафи	Екстрасушка	
4	Джинси 	<input checked="" type="checkbox"/>	<input checked="" type="checkbox"/>	*	<input checked="" type="checkbox"/>	<input checked="" type="checkbox"/>	<input checked="" type="checkbox"/>	<input checked="" type="checkbox"/>	<input checked="" type="checkbox"/>	<input checked="" type="checkbox"/>	<input checked="" type="checkbox"/>	<input checked="" type="checkbox"/>	<input checked="" type="checkbox"/>	<input checked="" type="checkbox"/>	<input checked="" type="checkbox"/>	<input checked="" type="checkbox"/>	
	Ковдра 	<input checked="" type="checkbox"/>	<input checked="" type="checkbox"/>	<input checked="" type="checkbox"/>	<input checked="" type="checkbox"/>	<input checked="" type="checkbox"/>	- Високий - Середній	<input checked="" type="checkbox"/>		• Автоматична програма							
5	Вовна 	<input checked="" type="checkbox"/>	<input checked="" type="checkbox"/>	<input checked="" type="checkbox"/>	<input checked="" type="checkbox"/>	<input checked="" type="checkbox"/>	<input checked="" type="checkbox"/>	<input checked="" type="checkbox"/>		• Автоматична програма							
	Шовк 	<input checked="" type="checkbox"/>	<input checked="" type="checkbox"/>	<input checked="" type="checkbox"/>	<input checked="" type="checkbox"/>	<input checked="" type="checkbox"/>	<input checked="" type="checkbox"/>	<input checked="" type="checkbox"/>	<input checked="" type="checkbox"/>	<input checked="" type="checkbox"/>	<input checked="" type="checkbox"/>	<input checked="" type="checkbox"/>	<input checked="" type="checkbox"/>	<input checked="" type="checkbox"/>	<input checked="" type="checkbox"/>	<input checked="" type="checkbox"/>	
6	Делікатні речі 	<input checked="" type="checkbox"/>	<input checked="" type="checkbox"/>	*	<input checked="" type="checkbox"/>	<input checked="" type="checkbox"/>	<input checked="" type="checkbox"/>	<input checked="" type="checkbox"/>	<input checked="" type="checkbox"/>	<input checked="" type="checkbox"/>	<input checked="" type="checkbox"/>	<input checked="" type="checkbox"/>	<input checked="" type="checkbox"/>	<input checked="" type="checkbox"/>	<input checked="" type="checkbox"/>	<input checked="" type="checkbox"/>	
	Дитячі делікатні речі 	<input checked="" type="checkbox"/>	<input checked="" type="checkbox"/>	*	<input checked="" type="checkbox"/>	<input checked="" type="checkbox"/>	<input checked="" type="checkbox"/>	<input checked="" type="checkbox"/>	<input checked="" type="checkbox"/>	<input checked="" type="checkbox"/>	<input checked="" type="checkbox"/>	<input checked="" type="checkbox"/>	<input checked="" type="checkbox"/>	<input checked="" type="checkbox"/>	<input checked="" type="checkbox"/>	<input checked="" type="checkbox"/>	

\*НЕ МОЖНА ОБРАТИ ОДНОЧАСНО ФУНКЦІЇ ПОПЕРЕДНЯ ОБРОБКА І ЗВУКОВИЙ СИГНАЛ

### Джинси (ДЖИНСЫ)

- Це програма для джинсів, виготовлених із деніму. Перш ніж сушити джинси, виверніть передні кишені.
- Максимальне завантаження становить 3 кг (приблизно 4 пари).
- Не змішуйте речі темних і світлих кольорів.
- Програму можна також використовувати для іншого одягу, виготовленого з такого ж матеріалу, наприклад, курток.
- Тривалість цієї програми залежить від завантаження машини, обраного рівня сухості, а також швидкості обертання.
- Речі, висушені за допомогою функції Екстрасушка, зазвичай можна одягати, лише краї чи шви можуть залишитися ледь вологими. Якщо так, виверніть джинси та ще раз запустіть із ними програму на короткий час.

! Не рекомендується використовувати цю програму, якщо джинси оздоблені еластичним поясом, заклепками чи вишивкою.

### Ковдра (ПУХ/ ПЕРО)

- ! Зауважте, що на цій програмі НЕ МОЖНА сушити речі, які можуть пошкодитися і призвести до блокування наповнювачем фільтра та вентиляції, спричинивши небезпеку виникнення пожежі.
- Можна використовувати лише для односпальних ковдр: НЕ підходить для двоспальних ковдр або ковдр великого розміру (king size).
- Речі, висушені за допомогою цієї програми, зазвичай можна використовувати, лише деякі місця можуть залишитися ледь вологими. Якщо так, розкрийте їх, потрясіть і ще раз запустіть із ними програму на короткий час.
- Також підходить для пуховиків.
- Обирайте високу температуру для бавовняних ковдр і середню - для синтетичних
- Тривалість цієї програми залежить від розміру та щільності завантаження машини, а також швидкості обертання.

### Програма для вовни (ШЕРСТЬ)

- Це програма для безпечного барабанного сушіння речей, позначених символом .
- Максимальна вага завантаження не повинна перевищувати 1 кг (приблизно 3 светри).
- Перед сушінням рекомендується вивернути речі навиворіт.
- Ця програма триває приблизно 60 хвилин, але може виконуватися і довше в залежності від розміру та щільності завантаження та швидкості обертання машини.
- Речі, висушені за допомогою цієї програми, зазвичай можна одягати одразу, хоча деякі більш важкі речі можуть залишитися трохи вологими по краях. Дайте їм досушитися у природний спосіб, оскільки пересушування може пошкодити речі.

! На відміну від інших матеріалів, вовна ущільнюється назавжди; тобто вовняні речі не розтягнуться знову до початкового розміру та форми.

! Ця програма не підходить для акрилових речей.

### Шовк (ШЕЛК)

- Це програма для сушіння делікатного шовку.
- Максимальна вага завантаження не повинна перевищувати 0,5 кг.
- Тривалість цієї програми залежить від завантаження машини, обраного рівня сухості, а також швидкості обертання.
- Речі, висушені за допомогою функції Сушка для шафи, зазвичай можна одягати одразу, хоча деякі речі можуть залишитися трохи вологими по краях. Якщо так, розкрийте їх або виверніть і ще раз запустіть програму на короткий час.

## Делікатні речі (ДЕЛИКАТНАЯ СТИРКА)

- Це програма для сушіння делікатного одягу, тобто акрилових речей.
- Максимальне завантаження не повинно перевищувати 2 кг.
- Тривалість цієї програми залежить від розміру та щільності завантаження машини, а також швидкості обертання.
- Речі, висушені за допомогою цієї програми, зазвичай можна одягати одразу, хоча деякі більш важкі речі можуть залишитися трохи вологими по краях. Якщо так, виверніть їх і запустіть програму ще раз на короткий час.

## Програма для дитячих делікатних речей (ДЕТСКОЕ БЕЛЬЕ)

- Це програма для сушіння маленького делікатного дитячого одягу та постільної білизни (з бавовни та синелі), а також для сушіння вашого делікатного одягу.
- НЕ сушіть такі речі, як слинявчики та підгузки з пластиковим покриттям.
- Максимальне завантаження не повинно перевищувати 2 кг.
- Тривалість цієї програми залежить від розміру та щільності завантаження машини, а також швидкості обертання.
- Речі, висушені за допомогою цієї програми, зазвичай можна одягати одразу, хоча деякі більш важкі речі можуть залишитися трохи вологими по краях. Якщо так, виверніть їх і запустіть програму ще раз на короткий час.

## ДОДАТКОВІ МАТЕРІАЛИ (EXTRA) Таблиця програм

! Якщо дисплей не світиться, натисніть кнопку ON/OFF (УВИМКН./ВИМКН.)  і оберіть програму.

Програма		Доступні додаткові функції								Доступні рівні сухості (заводські налаштування позначені <input checked="" type="checkbox"/> )						
																
		Затримка	Попередня обробка	Додаткова обробка	Звуковий сигнал	Прискорене сушіння	Рівень температури	Сушка з установленою тривалістю	Чутлива сушка	Волога сушка	Сушка під праску	Сушка для вішання пліс	Сушка для вішання	Легка сушка	Сушка для шафи	Екстрасушка
7	М'які іграшки 	<input checked="" type="checkbox"/>	<input checked="" type="checkbox"/>	<input checked="" type="checkbox"/>	<input checked="" type="checkbox"/>	<input checked="" type="checkbox"/>	<input checked="" type="checkbox"/>	<input checked="" type="checkbox"/>	<input checked="" type="checkbox"/>	• Автоматична програма						
	Тепло та насолода 	<input checked="" type="checkbox"/>	<input checked="" type="checkbox"/>	<input checked="" type="checkbox"/>	<input checked="" type="checkbox"/>	<input checked="" type="checkbox"/>	<input checked="" type="checkbox"/>	<input checked="" type="checkbox"/>	<input checked="" type="checkbox"/>	• Автоматична програма						
8	Легке прасування 	<input checked="" type="checkbox"/>	<input checked="" type="checkbox"/>	<input checked="" type="checkbox"/>	<input checked="" type="checkbox"/>	<input checked="" type="checkbox"/>	<input checked="" type="checkbox"/>	<input checked="" type="checkbox"/>	<input checked="" type="checkbox"/>	• Автоматична програма						
	Оновлення 	<input checked="" type="checkbox"/>	<input checked="" type="checkbox"/>	<input checked="" type="checkbox"/>	<input checked="" type="checkbox"/>	<input checked="" type="checkbox"/>	<input checked="" type="checkbox"/>	<input checked="" type="checkbox"/>	<input checked="" type="checkbox"/>	• Автоматична програма						
9	Мій цикл <b>M</b>	Залежно від обраної програми. Див. детальну інформацію, наведену вище.														

## Програма для м'яких іграшок (ПЛЮШЕВЫЕ ИГРУШКИ)

З цієї програмою ви зможете легко видаляти пил і частіше прати м'які іграшки, оскільки час сушіння значно скорочено в порівнянні з сушінням на відкритому повітрі. Саме делікатний цикл сушіння за низької температури з м'якою механічною обробкою дозволяє найкраще підтримувати оригінальний вигляд і блиск хутра.

**Примітка:** Для захисту від алергії просто заморозьте м'які іграшки на протязі 24 годин, потім випреть їх та висушіть.

Повторюйте кожні 6 тижнів. Перед сушінням видаліть такі аксесуари, як одяг, коміри або звукові коробки, та захистіть пластикові очі за допомогою маскуючої стрічки, висушивши їх тканиною.

Час виконання програми змінюється в залежності від речей, які завантажуються.

Максимальне завантаження не повинно перевищувати 2,5 кг, а жодна окрема річ не повинна важити більше, ніж 600 г.

## Тепло та насолода (ТЕПЛЫЕ ОБЪЯТИЯ)

Ця програма допомагає нагріти рушники та халати, щоб відчути тепло після ванни чи душу. Вона також є корисною для нагрівання одягу взимку, перш ніж його одягти. Цей цикл нагріває одяг до 37° C (температура тіла), на дисплеї з'являється [НАГРЕВ], і така температура підтримується упродовж до 4 годин або доки не зупинити цикл, відкривши дверцята, коли на дисплеї відображається [ГОТОВО]. Максимальне завантаження становить 3 кг.

**Примітка:** під час виконання цієї програми кнопка (Пуск/пауза) не активна.

## Оновлення (ОСВЕЖИТЬ)

! «Оновлення» не є програмою сушіння і тому не застосовується до мокрих речей.

- Його можна використовувати з будь-яким завантаженням, проте ефективність буде вищою для меншого завантаження.
- Не перевантажуйте сушильну машину (див. розділ «Білизна»).
- Ця програма тривалістю 20 хвилин провітрює одяг прохолодним повітрям. Також використовується для охолодження теплої одягу.

# Пуск та програми

UA

## Програма «Легке прасування» (ЛЕГКАЯ ГЛАЖКА)

'Easy Iron' («Легке прасування») - це коротка 10-хвилинна програма (8 хвилин прогрівання та 2 хвилини охолодження барабана), яка розпушує волокна речей, що тривалий час пролежали в одному й тому ж місці. Цикл послаблює волокна, завдяки чому прасування та складування речей стає значно легшим.

**! Легке прасування не є програмою сушіння** і тому не застосовується для вологого одягу або білизни.

Як отримати найкращі результати: 1. Не перевищуйте максимальне завантаження. Значення наведено для ваги в сухому стані:

Тканина	Максимальне завантаження
Бавовна та бавовняні суміші	2,5 кг
Синтетика	2 кг
Денім	2 кг

2. Розвантажте сушильну машину одразу ж після завершення програми, повісьте, складіть або відпрасуйте речі та покладіть їх до шафи. Якщо це неможливо, повторіть програму ще раз.

Програма 'Легке прасування' може давати різний ефект для різних тканин. Вона ефективна для традиційних тканин, наприклад, бавовни, і менш ефективна для акрилових тканин або таких матеріалів, як Tencel®.

## Керування

**! Попередження!** Після натискання кнопки «Пуск/Пауза» >|| змінити програму неможливо.

Щоб змінити обрану програму, натисніть кнопку Пуск/Пауза >|| при цьому почне блимати жовтий індикатор, вказуючи на паузу у виконанні програми. Оберіть нову програму та додаткові функції - знову загориться зелений індикатор. Ще раз натисніть кнопку «Пуск/Пауза» >||, і почнеться виконання нової програми.

### • Кнопки додаткових функцій

Ці кнопки застосовуються для додаткового налаштування обраних програм. Перш ніж налаштувати додаткові функції, слід за допомогою кнопки вибору програми обрати потрібну програму. Деякі додаткові функції можуть використовуватися лише з частиною програм (дав. розділ «Таблиця програм»). Якщо та чи інша функція недоступна, при натисканні кнопки трічі лунає звуковий сигнал. Якщо функція доступна, індикатори на дисплеї поруч із нижніми кнопками загоряються у відповідності з обраними функціями.

### Затримка (Таймер затримки)

Для деяких програм (*див. розділи «Дисплей» і «Пуск та програми»*) існує можливість програмувати затримку початку виконання на період до 24 годин. Переконайтесь, що контейнер для води порожній, після чого встановить затримку.

### Попередня обробка

Функція попередньої обробки доступна лише, якщо обрано затримку пуску. Вона періодично прокручує одяг під час затримки для попередження формування зборів. Функція після обробки дозволяє періодично прокручувати одяг після закінчення циклів сушіння та охолодження для запобігання формуванню зборів, якщо ви не можете видалити речі негайно після завершення програми.

**Примітка:** Індикатор Пуск/Пауза блимає жовтим в цій фазі.

Вибір цієї функції вмикає попередню обробку та обробку після циклу за потреби.

**Примітка:** якщо вибрано функцію звукового сигналу, ця програма буде недоступною.

### Кнопка, дисплей і символи рівня температури

Рівень температури можна змінити не в усіх програмах, проте в деяких можна обрати всі три рівні температури: низький, середній і високий. Якщо доступні варіанти вибору температури, натиснувши цю кнопку, можна змінити рівень температури, і на дисплеї на короткий час з'явиться обраний рівень температури та відповідний символ:

СИЛЬНИЙ НАГРЕВ ↑ СРЕДНИЙ НАГРЕВ ☐ НИЗКИЙ НАГРЕВ ↓

### Звуковий сигнал

Звуковий сигнал може застосовуватися з усіма програмами. Він сигналізує про закінчення циклу сушіння, нагадуючи про те, що речі просушено, і їх можна виймати.

**Примітка:** якщо вибрано функцію Попередня обробка, ця опція буде недоступною.

### Додаткова обробка

Ця функція протидії зношуванню бавовняних речей допомагає зберегти білизну яскравою надовго завдяки правильному обертанню барабана (що знижується в останній частині циклу) і правильній температурі сушіння. **Примітка:** функція не використовується з рівнями сушіння Екстрасушка, Сушка для шафи і Легка сушка.

## Прискорене сушіння

Ця функція призначена для малого завантаження до 1 кг.

**Примітка:** її можна використовувати лише з рівнем Сушка для шафи.

Час сушіння дуже суттєво скорочується. Економія часу становить до 53% для бавовни і 50% для синтетики.

### • ІНДИКАЦІЯ ЧАСУ 88:88

На дисплеї відображається час затримки, що залишився, або приблизний час до завершення програми сушіння (*див. розділ «Дисплей»*).

Крім того, дисплей інформує про несправності сушильної машини; при цьому на ньому з'являється літера F, за якою йде код несправності (*див. розділ «Пошук несправностей»*).

### • Зливання води з контейнера

(Повідомлення про спорожнення контейнеру для води можна проігнорувати, якщо ви спорожили контейнер до того).

Відображаються повідомлення, які нагадують про необхідність зливання води з контейнера.

Якщо контейнер наповнюється під час виконання програми, обігрівач вимикається, і машина впродовж деякого часу охолоджує барабан.

Після цього машина зупиняється, а на дисплеї з'являється повідомлення ВЫЛИТЬ КОНДЕНСАТ.

Слід опорожнити контейнер та знову запустити сушильну машину, інакше одяг не просохне. Після повторного запуску машини повідомлення зникає за кілька секунд.

Щоб запобігти цьому, завжди зливайте воду з контейнера після кожного використання сушильної машини (*див. розділ «Обслуговування»*).

### • Відкривання дверцят

У разі відкривання дверцят під час виконання програми машина зупиняється, а також:

**Примітка:** індикатор Start/Pause (Пуск/пауза) блимає жовтим під час фази Після обробки програми.

• На дисплеї з'являється напис ПАУЗА.

• Якщо дверцята відкрито під час періоду затримки, зворотній відлік триватиме. Щоб поновити програму затримки, **обов'язково** необхідно натиснути кнопку «Пуск/Пауза». На дисплеї відобразиться поточний статус.

• Щоб поновити програму, **обов'язково** необхідно натиснути кнопку «Пуск/Пауза». Індикація зміниться на відображення поточного статусу, двокрапка почне блимати, а зворотній відлік поновиться.

• Програма завершиться під час етапу обробки після сушіння. При натисканні кнопки «Пуск/Пауза» нова програма буде виконуватися з самого початку.

### • Примітка

Якщо зникло живлення, вимкніть машину чи відключіть шнур живлення від розетки. Після відновлення живлення натисніть і потримайте кнопку On/Off (Увімкн./Вимкн.), доки на дисплеї на короткий час не з'явиться напис ВКЛЮЧИТЬ і машина не активується. Тоді натисніть кнопку Start/Pause (Пуск/пауза), і виконання програми відновиться.

## Сортування білизни

- За позначками на етикетках перевірте, чи придатні речі для барабанного сушіння.
- Розсортуйте білизну та речі за типом тканин.
- Спорожніть кишені та перевірте кнопки.
- Закрийте змійки, зав'яжіть ремені та мотузки, щоб вони не заплутались.
- Відіжміть кожен предмет, щоб видалити з нього якомога більше води.

! Не завантажуйте до сушильної машини мокру білизну, з якої падають краплі води.

## Розмір максимального завантаження

Не перевищуйте максимальне завантаження.

Значення наведено для ваги в сухому стані:

Натуральні тканини: максимум 8 кг (18 фунтів)

Синтетичні тканини: максимум 3 кг (6,6 фунтів)

! НЕ ПЕРЕВИЩУЙТЕ вагу завантаження, оскільки це може призвести до погіршення якості сушіння.

## Етикетки з інструкціями

Переглядайте етикетки на речах, особливо при першому сушінні в барабанній сушильній машині. Нижче приведено найбільш поширені символи:

Придатний для сушіння у барабані

Не сушити у барабані

Сушити при високій температурі

Сушити при низькій температурі

## Тривалість сушки

У таблиці (див. нижче) наведені ПРИБЛИЗНІ значення часу сушіння в хвиликах. Значення ваги вказане для сухих речей.

Наведені значення є приблизними й залежать від:

- Кількості води, що залишилася у речах після віджимання: у рушниках та делікатних речах залишається багато води.
- Тканини: речі з однієї тканини, але з різною текстурою та різної товщини, можуть потребувати різної тривалості сушіння.
- Кількості речей: сушіння окремих речей або невеликих порцій може забирати більше часу.
- Сухість: Якщо речі планується прасувати після сушіння, їх можна виймати, коли вони ще трохи вологі. Залишайте речі довше, якщо хочете, щоб вони повністю висушили.
- Встановлення температури.
- Температура у приміщенні: якщо сушильна машина знаходиться у холодному приміщенні, їй знадобиться більше часу для просушування речей.
- Маса: деякі масивні речі можна сушити у машині, але обережно. Рекомендується кілька разів виймати ці речі з машини, струшувати та повертати до сушильної машини, аж поки вони не висухнуть.

! Не пересушуйте речі.

У всіх тканинах міститься невелика кількість природної вологи, що робить їх м'якими та ворсистими.

Бавовна		1 кг	2 кг	3 кг	4 кг	5 кг	6 кг	7 кг	8 кг		
Висока температура	Тривалість в автоматичному режимі	0:30 - 0:40	0:40 - 0:55	0:55 - 1:10	1:10 - 1:20	1:20 - 1:30	1:35 - 2:00	2:00 - 2:20	2:00 - 2:40		
	Тривалість у хвиликах в автоматичному режимі	30 - 40	40 - 55	55 - 70	70 - 80	80 - 90	95 - 120	120 - 140	130 - 160		
	Ручне встановлення тривалості	0:30	1:00	1:00 або 1:30	1:30	1:30	1:30 або 2:00	2:00 або 2:40	2:00 або 2:40		
Тривалість сушіння для швидкості пральної машини 800-1000 оборотів за хвилину.											
Середня температура	1 кг		2 кг			3 кг					
	Тривалість в автоматичному режимі	0:40 - 0:50			0:50 - 1:10			1:10 - 1:30			
	Тривалість у хвиликах в автоматичному режимі	40 - 50			50 - 70			70 - 90			
	Ручне встановлення тривалості	1:00			1:00			1:00 або 1:30			
Тривалість сушіння для зменшеної швидкості пральної машини.											
Низька температура	1 кг				2 кг						
	Тривалість в автоматичному режимі	Синтетика: Лише за вибору Тривалості сушіння									
	Ручне встановлення тривалості	0:30				1:00					
Тривалість сушіння для зменшеної швидкості пральної машини.											

- **Примітка:** Якщо у завантаженні одночасно знаходяться бавовняні та синтетичні речі, бавовна наприкінці сушіння може бути ще трохи вологою. В такому разі ввімкніть сушіння на нетривалий час.

# Пошук несправностей

UA

Інколи сушильна машина може не працювати. Перш ніж звертатися до сервісного центру (*див. розділ «Сервісне обслуговування»*), перегляньте наступні інструкції з пошуку та виправлення проблем:

## Проблема:

## Можливі причини / усунення:

**Сушильна машина не запускається.**

- Вилку не вставлено в розетку або відсутній контакт.
- Перебій електроживлення.
- Перегорів запобіжник. Спробуйте підключити до розетки інший пристрій.
- Можливо, для підключення використовується подовжувач? Спробуйте підключити вилку сушильної машини безпосередньо в розетку.
- Дверцята не зачинені до кінця?
- Неправильно встановлена програма (*див. розділ «Пуск та програми»*).
- Не натиснуто кнопку «Пуск/Пауза» (*див. розділ «Пуск та програми»*).

**Цикл сушіння не починається.**

- Встановлено затримку перед початком виконання програми (*див. розділ «Пуск та програми»*).

**Велика тривалість сушіння.**

- Фільтр не очищено (*див. розділ «Обслуговування»*).
- Потрібно спорожнити контейнер для води? Повідомлення про необхідність опорожнення контейнера відображається? (*див. розділ «Обслуговування»*).
- Потребує очищення? (*див. розділ «Обслуговування»*).
- Встановлена температура не підходить для типу тканин, що просушується (*див. розділи «Пуск та програми» і «Білизна»*).
- Для завантаження обрано невідповідну тривалість сушіння (*див. розділ «Білизна»*).
- Захаращено решітку отвору забору повітря (*див. розділи «Встановлення» та «Обслуговування»*).
- Речі були занадто вологі (*див. розділ «Білизна»*).
- Сушильну машину було перевантажено (*див. розділ «Білизна»*).

**Відображається повідомлення про необхідність зливу води, хоча сушильну машину було увімкнено зовсім недавно.**

- Можливо, перед початком програми не було злито воду з контейнера. Не чекайте на повідомлення про необхідність злиття води, завжди перевіряйте семі та зливайте воду з контейнера перед кожною новою програмою сушіння (*див. розділ «Обслуговування»*).

**Відображається повідомлення про необхідність зливу води, а контейнер для води неповний.**

- Це нормально, повідомлення **КОНЕЦ ЦИКЛА, ОЧИСТИТЬ ФІЛЬТР, ВІЛИТИ КОНДЕНСАТ** відображається як нагадування про необхідність злити воду з контейнера (*див. розділи «Дисплей» та «Пуск та програми»*).

**Програму виконано, але речі більш вологі, ніж очікувано.**

- ! Задля безпеки для сушильної машини встановлено максимальну тривалість програми сушіння у 5 години. Якщо автоматична програма не визначить необхідний рівень вологості за цей час, сушильна машина завершить цикл та зупиниться. Перегляньте підказки, що наведено вище, запустіть програму ще раз, і якщо білизна залишається вологою, зверніться до сервісного центру (*див. розділ «Сервісне обслуговування»*).

**На дисплеї відображається код помилки F та номер з однієї або двох цифр.**

- Якщо на дисплеї показано несправність:
  - Вимкніть машину та вийміть вилку з розетки. Очистіть фільтр та конденсор (*див. розділ «Обслуговування»*). Вставте вилку в розетку, увімкніть машину та задайте нову програму. Якщо несправність все одно відображається на дисплеї, зверніться до сервісного центру. (*див. розділ «Сервісне обслуговування»*).

**На дисплеї кожні 6 секунд відображається повідомлення. **ДЕМО РЕЖИМ ВКЛ**.** («Демонстраційний режим увімкнено»).

- Сушильна машина працює в режимі 'Демонстраційний'. Одночасно натисніть кнопки (Увімк./Вимкн.) та «Пуск/Пауза» й утримуйте їх впродовж 3 секунд. На дисплеї на 3 секунди з'явиться повідомлення **ДЕМО РЕЖИМ ВІКЛ**. («Демонстраційний режим вимкнено»), після чого сушильна машина поновить нормальний режим роботи.

**Індикатори на панелі керування не світяться, хоча сушильна машина увімкнена.**

- Сушильна машина перейшла в режим очікування для економії енергії. Це трапляється після відновлення припиненого живлення, а також якщо машина ввімкнена, але програму не запущено чи завершено.
  - Натисніть і потримайте кнопку On/Off (Увімкн./Вимкн.) - індикатори почнуть працювати.



## Перш ніж звертатися до сервісного центру:

- Перегляньте розділ «Пошук несправностей» та подивіться, чи можете Ви усунути проблему самотужки (див. розділ «Пошук несправностей»).
- Якщо проблему не усунуто, вимкніть сушильну машину та зверніться до найближчого сервісного центру.

## Інформація, яку слід надавати сервісному центру:

- ім'я, адреса та поштовий індекс;
- телефонний номер;
- опис проблеми;
- дата придбання;
- модель машини (Mod.);
- серійний номер (S/N).

Ці дані можна знайти на заводській табличці всередині дверцят машини.

## Запасні частини

Сушильна машина - це складний пристрій. Спроби самостійного ремонту або ремонту із залученням неавторизованих осіб можуть призвести до травмування одної або кількох людей, пошкодженню машини та скасування гарантії на запасні частини.

У разі виникнення проблем з використанням машини викличте кваліфікованого спеціаліста.

ТОВ «Індезіт Україна»  
Україна, 01001, м. Київ,  
пров. Музейний, 4

## Збереження енергії та повага до довкілля

- Перед сушінням вижміть речі, щоб видалити надлишок води (а у разі прання у пральній машині оберіть наприкінці режим високошвидкісного віджимання). Це допоможе зберегти час та енергію під час сушіння.
- Завжди сушіть максимальну кількість білизни – тим самим Ви зберігатиме енергію: сушіння окремих речей або невеликих порцій забирає більше часу.
- Після кожного використання очищуйте фільтр, це допомагає знизити споживання енергії (див. розділ «Обслуговування»).

## Інформація про переробку та утилізацію



Виконуючи свої зобов'язання стосовно збереження навколишнього середовища, виробник залишає за собою право

використовувати перероблені компоненти з метою зниження вартості для покупців та мінімізації витрат матеріалів.

- Утилізація пакувальних матеріалів: дотримуйтеся місцевих норм стосовно утилізації відповідних матеріалів.
- Щоб мінімізувати ризик травм для дітей, зніміть дверцята та вилку, потім відріжте кабель в тому місці, де він виходить з машини. Утилізуйте ці частини окремо, щоб унеможливити підключення пристрою до електромережі.

# Технічні дані... (Регламент ЄС No 392/2012)

UA

Торгова марка <b>Hotpoint Ariston</b>	Моделі <b>TCD 87B</b> <b>FTCD 87B</b>
Номинальний об'єм для сушіння виробів із бавовни в стандартній програмі при повному завантаженні становить <b>8 кг</b>	Клас енергоефективності <b>B</b>
Зважене річне споживання енергії ( $AE_d$ ) <b>559,9 кВт-год</b> Річне споживання енергії розраховане на основі 160 циклів сушіння за стандартною програмою для бавовни при повному та частковому завантаженні в енергозберігаючих режимах. Фактичне споживання енергії за один цикл залежить від способу використання пристрою.	
Ця побутова барабанна сушильна машина є <b>автоматичною конденсорною сушильною машиною</b>	
Споживання енергії: повне завантаження $E_{dry}$ <b>4.70 кВт-год</b> , часткове завантаження $E_{dry1/2}$ <b>2.59 кВт-год</b>	
Витрата енергії: вимкнений режим ( $P_o$ ) <b>0.14 Вт</b> , увімкнений режим ( $P_i$ ) <b>3.36 Вт</b>	
Період перебування в «увімкненому режимі» для систем управління енергоспоживанням <b>30 хвилин</b>	
«Стандартна програма для бавовни», що підходить для сушіння звичайної мокрої бавовняної білизни, тобто найбільш ефективна з точки зору енергоспоживання програма для бавовни при повному та частковому завантаженні, – програма <b>Звичайна бавовна, Висока температура, Сушка для шафи.</b>	
Тривалість програми (у хвиликах): зважене ( $T_i$ ) повне та часткове завантаження <b>95</b> , повне завантаження ( $T_{dry}$ ) <b>127</b> , часткове завантаження ( $T_{dry1/2}$ ) <b>71</b>	
Клас ефективності конденсації <b>B</b>	
Середня ефективність конденсації (%): повне завантаження ( $C_{dry}$ ) <b>84</b> , часткове завантаження ( $C_{dry1/2}$ ) <b>78</b> , зважене ( $C_i$ ) повне та часткове завантаження <b>81</b>	
Повітряний акустичний шум <b>69 dB(A) на 1 пВт</b>	

\* «інформація для споживачів згідно з Регламентом ЄС 932/2012».

Типове енергоспоживання: для повного завантаження синтетичними речами — <b>1,38 кВт-год</b> , <b>не застосовується</b> для часткового завантаження
Типовий час сушіння: для повного завантаження синтетичними речами — <b>65 хв</b> , <b>не застосовується</b> для часткового завантаження



Цей виріб відповідає наступним директивам ЄС:  
– 2006/95/ЄС (устаткування низької напруги)  
– 2004/108/ЄС (електромагнітна сумісність)





195129103.01 N

12/2014 - LION fpg - Four Ashes, Wolverhampton

---