

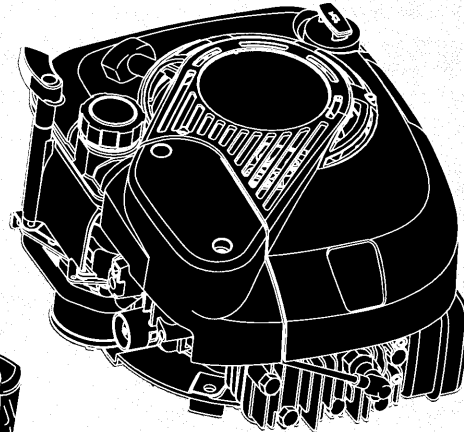

**Intek™ and Quantum®
with Touch-N-Mow® Starter
110000, 120000**

- (GB) Operating & Maintenance Instructions**
- (D) Betriebsanleitung & Wartungsvorschriften**
- (DK) Drifts- og vedligeholdelsesvejledning**
- (E) Instrucciones de Mantenimiento & Operación**
- (F) Instructions d'utilisation et de maintenance**
- (GR) Οδηγίες Λειτουργίας & Συντήρησης**
- (I) Istruzioni per l'uso e la manutenzione**
- (N) Anvisninger for bruk og vedlikehold**
- (NL) Gebruiksaanwijzing**
- (P) Instruções de operação e de manutenção**
- (S) Instruktionsbok**
- (SF) Käyttö & Huolto-ohjeet**

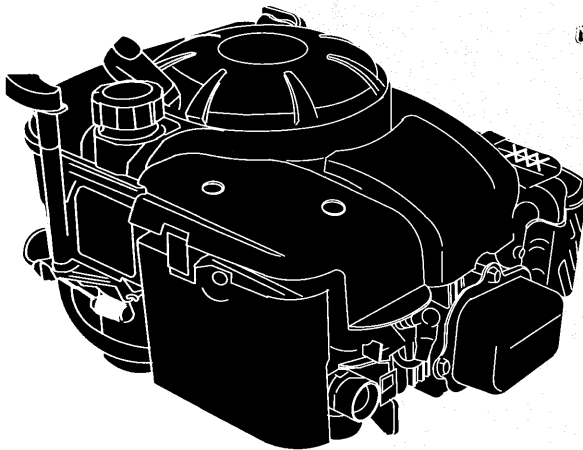
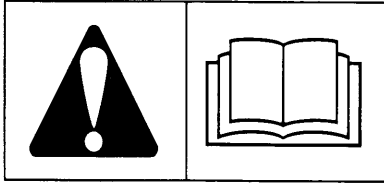

Briggs & Stratton Corporation (B&S), the California Air Resources Board (CARB) and the United States Environmental Protection Agency (U.S. EPA) Emission Control System Warranty Statement (Owner's Defect Warranty Rights and Obligations)

EMISSION CONTROL WARRANTY COVERAGE IS APPLICABLE TO CERTIFIED ENGINES PURCHASED IN CALIFORNIA IN 1995 AND THEREAFTER, WHICH ARE USED IN CALIFORNIA, AND

TO CERTIFIED MODEL YEAR 1997 AND LATER ENGINES WHICH ARE PURCHASED AND USED ELSEWHERE IN THE UNITED STATES (AND AFTER JANUARY 1, 2001 IN CANADA).

California, United States and Canada Emission Control Defects Warranty Statement

The California Air Resources Board (CARB), U.S. EPA and B&S are pleased to explain the Emission Control System Warranty on your model year 2000 and later small off-road engine (SORE). In California, new small off-road engines must be designed, built and equipped to meet the State's stringent anti-smog standards. Elsewhere in the United States, new non-road, spark-ignition engines certified for model year 1997 and later, must meet similar standards set forth by the U.S. EPA. B&S must warrant the emission control system on your engine for the periods of time listed below, provided there has been

no abuse, neglect or improper maintenance of your small off-road engine. Your emission control system includes parts such as the carburetor, air cleaner, ignition system, muffler and catalytic converter. Also included may be connectors and other emission related assemblies.

Where a warrantable condition exists, B&S will repair your small off-road engine at no cost to you including diagnosis, parts and labor.

Briggs & Stratton Emission Control Defects Warranty Coverage

Small off-road engines are warranted relative to emission control parts defects for a period of two years, subject to provisions set forth below. If any covered part on your engine is defective, the part will be repaired or replaced by B&S.

Owner's Warranty Responsibilities

As the small off-road engine owner, you are responsible for the performance of the required maintenance listed in your Operating and Maintenance Instructions. B&S recommends that you retain all your receipts covering maintenance on your small off-road engine, but B&S cannot deny warranty solely for the lack of receipts or for your failure to ensure the performance of all scheduled maintenance.

As the small off-road engine owner, you should however be aware that B&S may deny you warranty coverage if your small off-road engine or a part has failed due to abuse, neglect, improper maintenance or unapproved modifications.

You are responsible for presenting your small off-road engine to an Authorized B&S Service Dealer as soon as a problem exists. The undisputed warranty repairs should be completed in a reasonable amount of time, not to exceed 30 days.

If you have any questions regarding your warranty rights and responsibilities, you should contact a B&S Service Representative at 1-414-259-5262.

The emission warranty is a defects warranty. Defects are judged on normal engine performance. The warranty is not related to an in-use emission test.

Briggs & Stratton Emission Control Defects Warranty Provisions

The following are specific provisions relative to your Emission Control Defects Warranty Coverage. It is in addition to the B&S engine warranty for non-regulated engines found in the Operating and Maintenance Instructions.

1. Warranted Parts

Coverage under this warranty extends only to the parts listed below (the emission control systems parts) to the extent these parts were present on the engine purchased.

a. Fuel Metering System

- Cold start enrichment system (soft choke)
- Carburetor and internal parts
- Fuel Pump

b. Air Induction System

- Air cleaner
- Intake manifold

c. Ignition System

- Spark plug(s)
- Magneto ignition system

d. Catalyst System

- Catalytic converter
- Exhaust manifold
- Air injection system or pulse valve

e. Miscellaneous Items Used in Above Systems

- Vacuum, temperature, position, time sensitive valves and switches
- Connectors and assemblies

2. Length of Coverage

B&S warrants to the initial owner and each subsequent purchaser that the Warranted Parts shall be free from defects in materials and workmanship which caused the failure of the Warranted Parts for a period of two years from the date the engine is delivered to a retail purchaser.

3. No Charge

Repair or replacement of any Warranted Part will be performed at no charge to the owner, including diagnostic labor which leads to the determination that a Warranted Part is defective, if the diagnostic work is performed at an Authorized B&S Service Dealer. For emissions warranty service contact your nearest Authorized B&S Service Dealer as listed in the "Yellow Pages" under "Engines, Gasoline," "Gasoline Engines," "Lawn Mowers," or similar category.

4. Claims and Coverage Exclusions

Warranty claims shall be filed in accordance with the provisions of the B&S Engine Warranty Policy. Warranty coverage shall be excluded for failures of Warranted Parts which are not original B&S parts or because of abuse, neglect or improper maintenance as set forth in the B&S Engine Warranty Policy. B&S is not liable to cover failures of Warranted Parts caused by the use of add-on, non-original, or modified parts.

5. Maintenance

Any Warranted Part which is not scheduled for replacement as required maintenance or which is scheduled only for regular inspection to the effect of "repair or replace as necessary" shall be warranted as to defects for the warranty period. Any Warranted Part which is scheduled for replacement as required maintenance shall be warranted as to defects only for the period of time up to the first scheduled replacement for that part. Any replacement part that is equivalent in performance and durability may be used in the performance of any maintenance or repairs. The owner is responsible for the performance of all required maintenance, as defined in the B&S Operating and Maintenance Instructions.

6. Consequential Coverage

Coverage hereunder shall extend to the failure of any engine components caused by the failure of any Warranted Part still under warranty.

Look For Relevant Emission Durability Period and Air Index Information On Your Engine Emission Label

Engines that are certified to meet the California Air Resources Board (CARB) Tier 2 Emission Standards must display information regarding the Emissions Durability Period and the Air Index. Briggs & Stratton makes this information available to the consumer on our emission labels. The engine label will indicate certification information.

The **Emission Durability Period** describes the number of hours of actual running time for which the engine is certified to be emission compliant, assuming proper maintenance in accordance with the Operating & Maintenance Instructions. The following categories are used:

Moderate: Engine is certified to be emission compliant for 125 hours of actual engine running time.

Intermediate: Engine is certified to be emission compliant for 250 hours of actual engine running time.

Extended: Engine is certified to be emission compliant for 500 hours of actual engine running time.

For example, a typical walk-behind lawn mower is used 20 to 25 hours per year. Therefore, the **Emission Durability Period** of an engine with an **intermediate** rating would equate to 10 to 12 years.

The **Air Index** is a calculated number describing the relative level of emission for a specific engine family. The lower the **Air Index**, the cleaner the engine. This information is displayed in graphical form on the emission label.

After July 1, 2000, Look For Emissions Compliance Period On Engine Emissions Compliance Label

After July 1, 2000 certain Briggs & Stratton engines will be certified to meet the United States Environmental Protection Agency (USEPA) Phase 2 emission standards. For Phase 2 certified engines, the Emissions Compliance Period referred to on the Emissions Compliance label indicates the number of operating hours for which the engine has been shown to meet Federal emission requirements. For engines less than 225 cc displacement, Category C = 125 hours, B = 250 hours and A = 500 hours. For engines of 225 cc or more, Category C = 250 hours, B = 500 hours and A = 1000 hours.

The displacement of INTEK™ Model Series 110000 engine is 167 cc, INTEK™ Model Series 120000 engine is 190 cc. The displacement of QUANTUM® Model Series 120000 engine is 190 cc.

This is a generic representation of the emission label typically found on a certified engine.

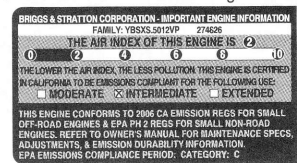

Briggs & Stratton Corporation (B&S), the California Air Resources Board (CARB) and the United States Environmental Protection Agency (U.S. EPA) Emission Control System Warranty Statement (Owner's Defect Warranty Rights and Obligations)

EMISSION CONTROL WARRANTY COVERAGE IS APPLICABLE TO CERTIFIED ENGINES PURCHASED IN CALIFORNIA IN 1995 AND THEREAFTER, WHICH ARE USED IN CALIFORNIA, AND

TO CERTIFIED MODEL YEAR 1997 AND LATER ENGINES WHICH ARE PURCHASED AND USED ELSEWHERE IN THE UNITED STATES (AND AFTER JANUARY 1, 2001 IN CANADA).

California, United States and Canada Emission Control Defects Warranty Statement

The California Air Resources Board (CARB), U.S. EPA and B&S are pleased to explain the Emission Control System Warranty on your model year 2000 and later small off-road engine (SORE). In California, new small off-road engines must be designed, built and equipped to meet the State's stringent anti-smog standards. Elsewhere in the United States, new non-road, spark-ignition engines certified for model year 1997 and later, must meet similar standards set forth by the U.S. EPA. B&S must warrant the emission control system on your engine for the periods of time listed below, provided there has been

no abuse, neglect or improper maintenance of your small off-road engine. Your emission control system includes parts such as the carburetor, air cleaner, ignition system, muffler and catalytic converter. Also included may be connectors and other emission related assemblies.

Where a warrantable condition exists, B&S will repair your small off-road engine at no cost to you including diagnosis, parts and labor.

Briggs & Stratton Emission Control Defects Warranty Coverage

Small off-road engines are warranted relative to emission control parts defects for a period of two years, subject to provisions set forth below. If any covered part on your engine is defective, the part will be repaired or replaced by B&S.

Owner's Warranty Responsibilities

As the small off-road engine owner, you are responsible for the performance of the required maintenance listed in your Operating and Maintenance Instructions. B&S recommends that you retain all your receipts covering maintenance on your small off-road engine, but B&S cannot deny warranty solely for the lack of receipts or for your failure to ensure the performance of all scheduled maintenance.

As the small off-road engine owner, you should however be aware that B&S may deny you warranty coverage if your small off-road engine or a part has failed due to abuse, neglect, improper maintenance or unapproved modifications.

You are responsible for presenting your small off-road engine to an Authorized B&S Service Dealer as soon as a problem exists. The undisputed warranty repairs should be completed in a reasonable amount of time, not to exceed 30 days.

If you have any questions regarding your warranty rights and responsibilities, you should contact a B&S Service Representative at 1-414-259-5262.

The emission warranty is a defects warranty. Defects are judged on normal engine performance. The warranty is not related to an in-use emission test.

Briggs & Stratton Emission Control Defects Warranty Provisions

The following are specific provisions relative to your Emission Control Defects Warranty Coverage. It is in addition to the B&S engine warranty for non-regulated engines found in the Operating and Maintenance Instructions.

1. Warranted Parts

Coverage under this warranty extends only to the parts listed below (the emission control systems parts) to the extent these parts were present on the engine purchased.

a. Fuel Metering System

- Cold start enrichment system (soft choke)
- Carburetor and internal parts
- Fuel Pump

b. Air Induction System

- Air cleaner
- Intake manifold

c. Ignition System

- Spark plug(s)
- Magneto ignition system

d. Catalyst System

- Catalytic converter
- Exhaust manifold
- Air injection system or pulse valve

e. Miscellaneous Items Used in Above Systems

- Vacuum, temperature, position, time sensitive valves and switches
- Connectors and assemblies

2. Length of Coverage

B&S warrants to the initial owner and each subsequent purchaser that the Warranted Parts shall be free from defects in materials and workmanship which caused the failure of the Warranted Parts for a period of two years from the date the engine is delivered to a retail purchaser.

3. No Charge

Repair or replacement of any Warranted Part will be performed at no charge to the owner, including diagnostic labor which leads to the determination that a Warranted Part is defective, if the diagnostic work is performed at an Authorized B&S Service Dealer. For emissions warranty service contact your nearest Authorized B&S Service Dealer as listed in the "Yellow Pages" under "Engines, Gasoline," "Gasoline Engines," "Lawn Mowers," or similar category.

4. Claims and Coverage Exclusions

Warranty claims shall be filed in accordance with the provisions of the B&S Engine Warranty Policy. Warranty coverage shall be excluded for failures of Warranted Parts which are not original B&S parts or because of abuse, neglect or improper maintenance as set forth in the B&S Engine Warranty Policy. B&S is not liable to cover failures of Warranted Parts caused by the use of add-on, non-original, or modified parts.

5. Maintenance

Any Warranted Part which is not scheduled for replacement as required maintenance or which is scheduled only for regular inspection to the effect of "repair or replace as necessary" shall be warranted as to defects for the warranty period. Any Warranted Part which is scheduled for replacement as required maintenance shall be warranted as to defects only for the period of time up to the first scheduled replacement for that part. Any replacement part that is equivalent in performance and durability may be used in the performance of any maintenance or repairs. The owner is responsible for the performance of all required maintenance, as defined in the B&S Operating and Maintenance Instructions.

6. Consequential Coverage

Coverage hereunder shall extend to the failure of any engine components caused by the failure of any Warranted Part still under warranty.

Look For Relevant Emission Durability Period and Air Index Information On Your Engine Emission Label

Engines that are certified to meet the California Air Resources Board (CARB) Tier 2 Emission Standards must display information regarding the Emissions Durability Period and the Air Index. Briggs & Stratton makes this information available to the consumer on our emission labels. The engine label will indicate certification information.

The **Emission Durability Period** describes the number of hours of actual running time for which the engine is certified to be emission compliant, assuming proper maintenance in accordance with the Operating & Maintenance Instructions. The following categories are used:

Moderate: Engine is certified to be emission compliant for 125 hours of actual engine running time.

Intermediate: Engine is certified to be emission compliant for 250 hours of actual engine running time.

Extended: Engine is certified to be emission compliant for 500 hours of actual engine running time.

For example, a typical walk-behind lawn mower is used 20 to 25 hours per year. Therefore, the **Emission Durability Period** of an engine with an **intermediate** rating would equate to 10 to 12 years.

The **Air Index** is a calculated number describing the relative level of emission for a specific engine family. The lower the **Air Index**, the cleaner the engine. This information is displayed in graphical form on the emission label.

After July 1, 2000, Look For Emissions Compliance Period On Engine Emissions Compliance Label

After July 1, 2000 certain Briggs & Stratton engines will be certified to meet the United States Environmental Protection Agency (USEPA) Phase 2 emission standards. For Phase 2 certified engines, the Emissions Compliance Period referred to on the Emissions Compliance label indicates the number of operating hours for which the engine has been shown to meet Federal emission requirements. For engines less than 225 cc displacement, Category C = 125 hours, B = 250 hours and A = 500 hours. For engines of 225 cc or more, Category C = 250 hours, B = 500 hours and A = 1000 hours.

The displacement of INTEK™ Model Series 110000 engine is 167 cc, INTEK™ Model Series 120000 engine is 190 cc. The displacement of QUANTUM® Model Series 120000 engine is 190 cc.

This is a generic representation of the emission label typically found on a certified engine.

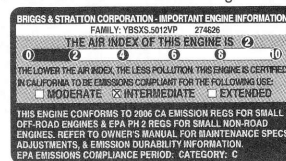

1

QUANTUM®

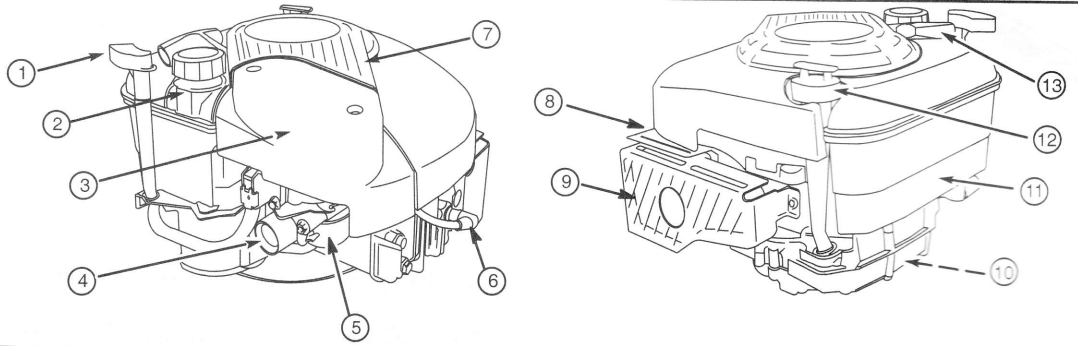

2

INTEK™

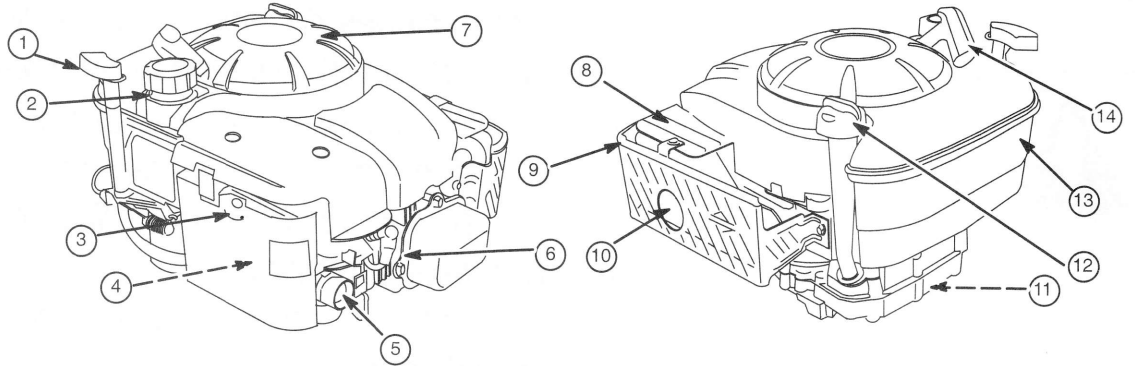

3

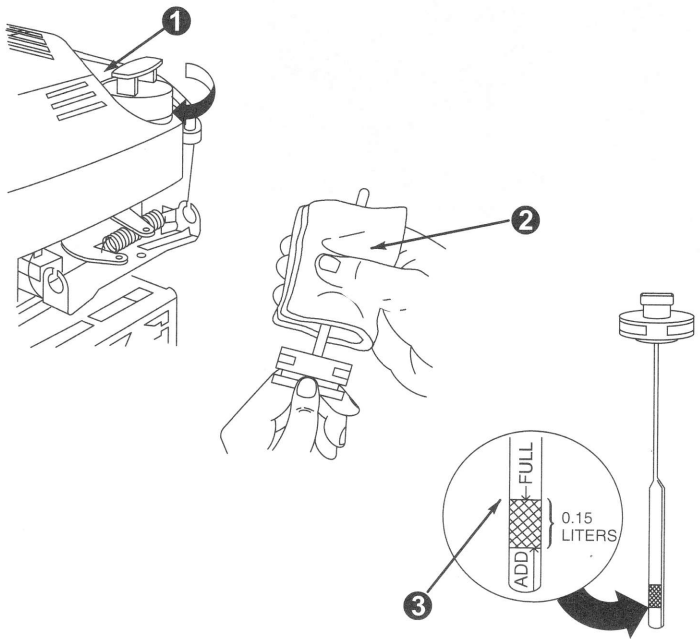
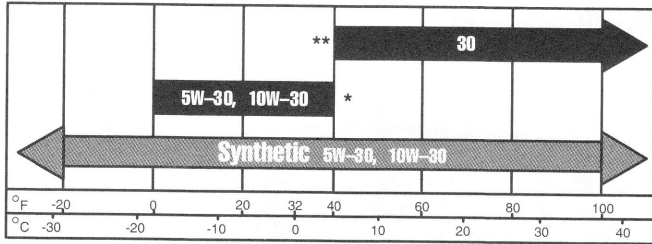

4

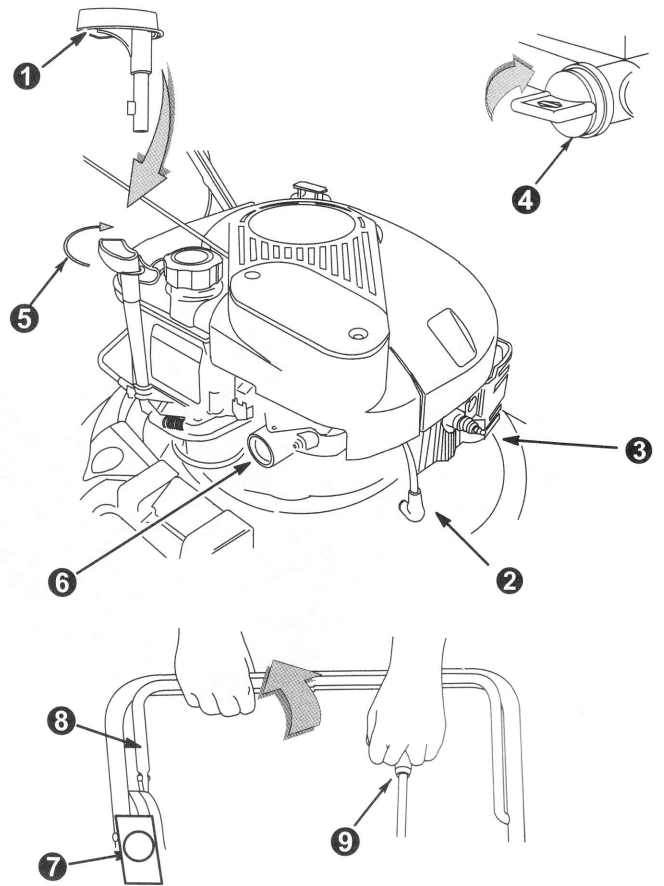

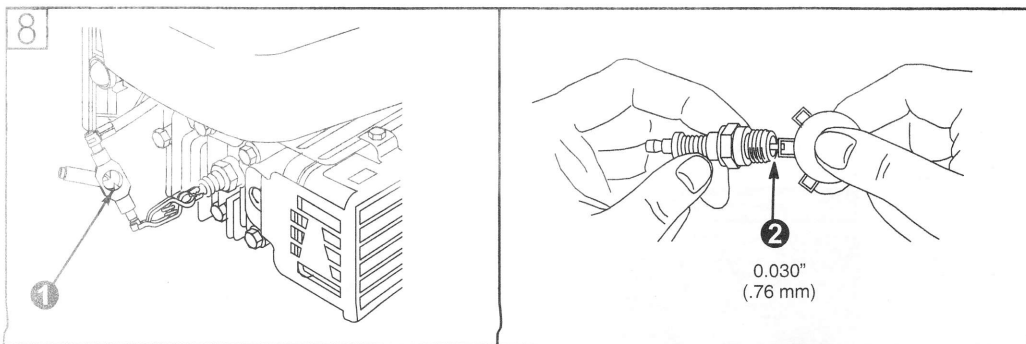
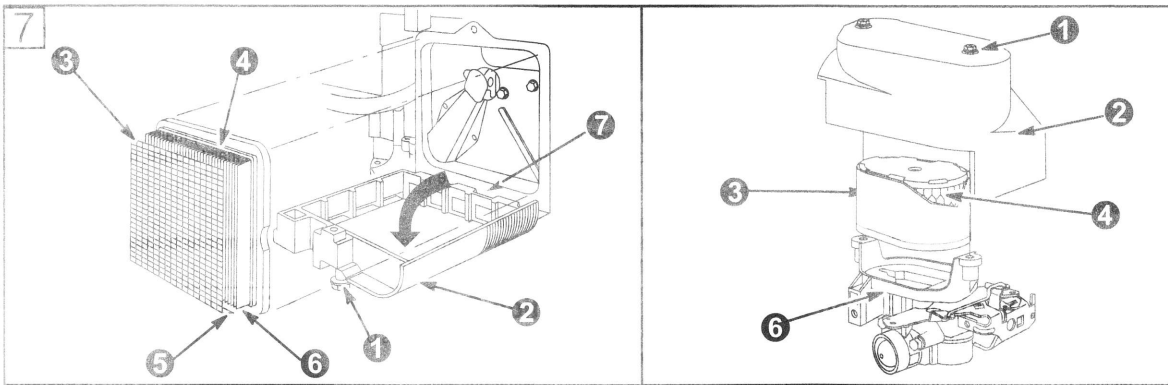
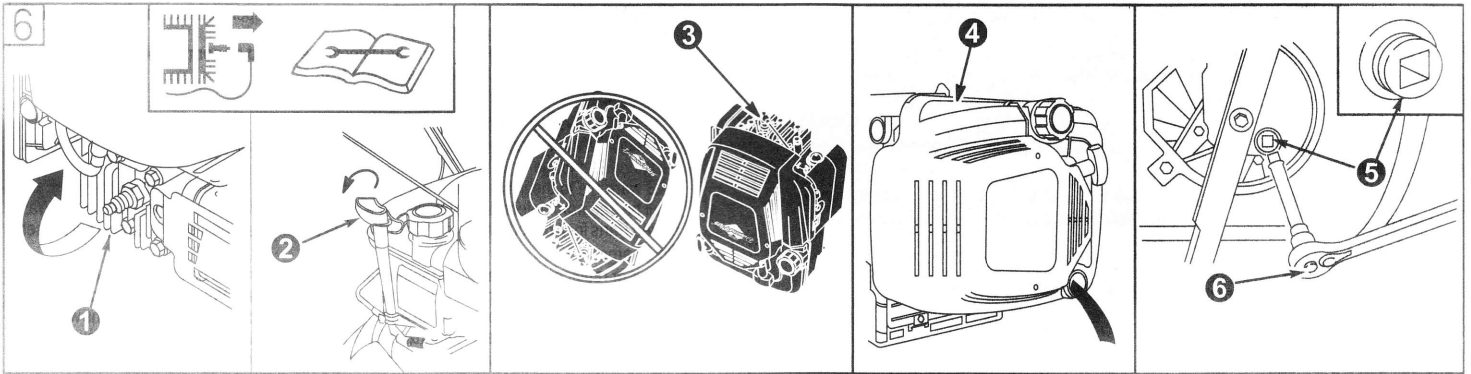
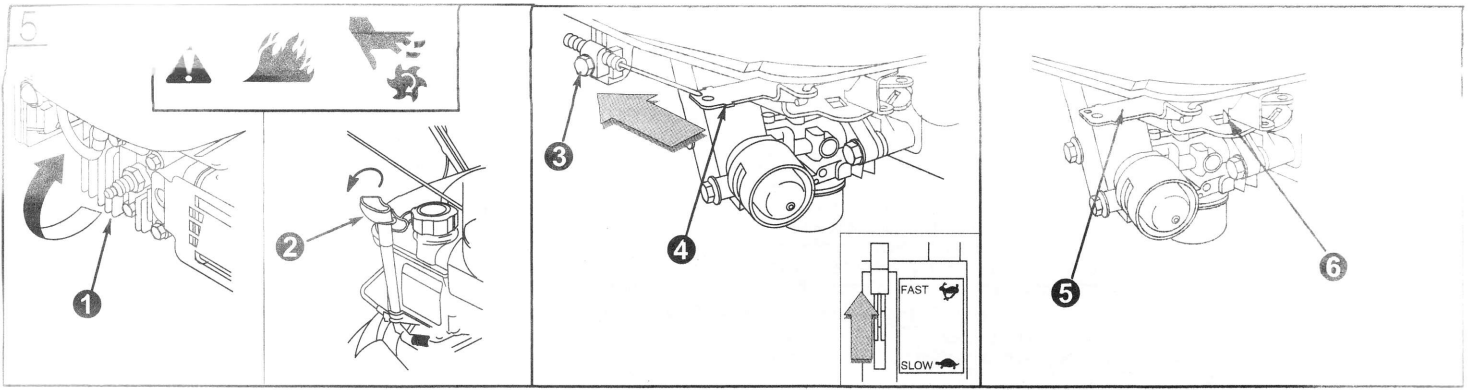

Comment utiliser les illustrations du manuel

1 - 9 fait référence aux figures des pages intérieures de couverture.

1 - 19 voir les composants du moteur.

1 - 9 fait référence aux pièces / actions des figures.

Inscrire ici le Modèle, le Type et le Code de votre moteur pour référence ultérieure.

Inscrire la date d'achat pour référence ultérieure.

20 mai, 2006

Informations techniques

Puissance théorique

L'étalonnage de puissance d'un moteur est calculé au départ selon le code J1940 (Procédure de calcul de la puissance et du couple des petits moteurs) (Révision 2002-05) de la SAE (Society of Automotive Engineers). Compte tenu de la grande variété des machines où nos moteurs sont utilisés et du nombre de problèmes environnementaux applicables au fonctionnement des équipements, il se peut que le moteur que vous avez acheté ne développe pas la puissance théorique une fois qu'il est monté dans une machine particulière (puissance réelle « sur site »). Cette différence s'explique par un grand nombre de facteurs tels que les suivants (liste non limitative) : différences d'altitude, de température, de pression atmosphérique, d'humidité, de carburant, de lubrification du moteur, de régime maximum autorisé par le régulateur, variation d'un moteur à l'autre, conception de la machine sur laquelle il est monté, rodage pour réduire les frottements et propreté des chambres de combustion, réglages des soupapes et du carburateur et de nombreux autres facteurs. La puissance théorique peut aussi être ajustée par comparaison avec d'autres moteurs similaires utilisés dans des applications semblables ce qui fait qu'elle ne correspond pas forcément à la valeur calculée précisément à l'aide du code précité.

Quantum® Composants du moteur

(voir fig. 1)

1 Clé de sécurité Touch-N-Mow®

2 Remplissage de carburant

3 Filtre à air

4 Poire d'amorçage

5 Carburateur

6 Fil de bougie

7 Protège-doigts

8 **Moteur** **Modèle** **Type** **Code**
 xxxxxx xxxx xx xxxxxxxx

9 Silencieux / (Protection du silencieux, si prévue) / (Pare-étincelles, si prévu)

10 Vidange de l'huile latérale, si prévue

11 Réservoir de carburant

12 Remplissage d'huile / jauge d'huile

13 Poignée de lanceur

Intek™ Composants du moteur

(voir fig. 2)

1 Clé de sécurité Touch-N-Mow®

2 Remplissage de carburant

3 Filtre à air

4 Carburateur

5 Poire d'amorçage

6 Fil de bougie

7 Protège-doigts

8 **Moteur** **Modèle** **Type** **Code**
 xxxxxx xxxx xx xxxxxxxx

9 Silencieux / (Protection du silencieux, si prévu)

10 Pare-étincelles, si prévu

11 Vidange de l'huile latérale, si prévue

12 Remplissage d'huile / jauge d'huile

13 Réservoir de carburant

14 Poignée de lanceur

Consignes de sécurité



AVANT DE DEMARRER LE MOTEUR

- Lire entièrement les instructions d'utilisation et d'entretien ET les instructions de l'équipement entraîné par ce moteur.*
- Un manque de respect de ces instructions peut entraîner des blessures graves ou même mortelles.

Symboles de danger et leur signification



Symboles internationaux et leur signification



LES INSTRUCTIONS D'UTILISATION ET D'ENTRETIEN CONTIENNENT DES INFORMATIONS DE SECURITE POUR

- Que vous preniez bien connaissance des risques liés à l'utilisation de moteurs
- Vous informer des blessures pouvant être causées par ces risques, et
- Vous dire comment éviter ou réduire au maximum les risques de blessures.

* Briggs & Stratton n'est pas nécessairement au courant de l'application pour laquelle ce moteur est utilisé. Dès lors, nous vous recommandons de lire attentivement le mode d'emploi de l'équipement entraîné par ce moteur.

Le symbole d'alerte sécurité est utilisé pour marquer les informations de sécurité sur les risques pouvant entraîner des blessures sur les personnes.

Un mot indicatif (DANGER, AVERTISSEMENT, ou ATTENTION) est utilisé avec le symbole d'alerte pour signaler la possibilité et la gravité potentielle d'une blessure. De plus, un symbole de danger peut être utilisé pour indiquer le type de risque encouru.

DANGER indique un risque qui, s'il n'est pas éliminé, **entraînera la mort ou des blessures très graves.**

AVERTISSEMENT indique un risque qui, s'il n'est pas éliminé, **pourrait entraîner la mort ou des blessures très graves.**

ATTENTION indique un risque qui, s'il n'est pas éliminé, **pourrait entraîner des blessures mineures ou légères.**

ATTENTION, lorsqu'il est utilisé **sans** le symbole d'alerte, indique une situation qui **pourrait causer un dommage au moteur.**

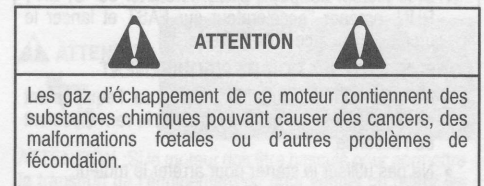

S'APPLIQUE AU SYSTEME DE DEMARRAGE® TOUCH-N-MOW



ATTENTION



L'essence et les vapeurs d'essence sont extrêmement inflammables et explosives.

Un incendie ou une explosion peut entraîner des blessures très graves ou même la mort.

POUR FAIRE LE PLEIN

- Couper le moteur et le laisser refroidir au moins 2 minutes avant d'ouvrir le bouchon du réservoir.
- Remplir le réservoir de carburant à l'extérieur ou dans un local extrêmement bien ventilé.
- Ne pas trop remplir le réservoir. Laisser environ 4 cm d'espace sous le haut du col pour permettre la dilatation du carburant.
- Tenir l'essence à l'écart des étincelles, des flammes directes, des veilleuses, de la chaleur et des autres sources d'étincelles.
- Contrôler que les Durits, le réservoir, le bouchon et les raccords de carburant ne présentent ni fissures ni fuites. Remplacer si nécessaire.

POUR DEMARRER LE MOTEUR

- S'assurer que la bougie, le silencieux, le bouchon du réservoir et le filtre à air sont bien en place.
- Ne pas lancer le moteur quand la bougie est retirée.
- Si du carburant a été renversé, attendre son évaporation complète avant de démarrer le moteur.
- Si le moteur est noyé, placer le starter sur OPEN / RUN, amener l'accélérateur sur FAST et lancer le moteur jusqu'à ce qu'il démarre.

LORS DE L'UTILISATION DE L'EQUIPEMENT

- Ne pas faire basculer le moteur ou l'équipement au-delà d'un angle qui provoquerait le renversement de l'essence.
- Ne pas utiliser le starter pour arrêter le moteur.

POUR TRANSPORTER L'EQUIPEMENT

- Transporter avec le réservoir de carburant VIDE ou avec le robinet de carburant en position FERMEE.

POUR STOCKER DE L'ESSENCE OU L'EQUIPEMENT AVEC UN RESERVOIR PLEIN

- Les ranger loin des chaudières, cuisinières, chauffe-eau, ou tout autre appareil comportant une veilleuse ou une source susceptible de produire une étincelle, car ils pourraient enflammer les vapeurs d'essence.

ATTENTION



Le démarrage du moteur produit des étincelles.

Les étincelles peuvent enflammer les gaz inflammables à proximité.

Ceci pourrait provoquer une explosion ou un incendie.

- S'il y a une fuite de gaz naturel ou de GPL à proximité, ne pas démarrer le moteur.
- Ne pas utiliser de liquides de démarrage sous pression car leurs vapeurs sont inflammables.

ATTENTION



Les moteurs produisent du monoxyde de carbone, qui est un gaz toxique inodore et invisible.

L'inhalation de monoxyde de carbone peut provoquer des nausées, un évanouissement et entraîner la mort.

- Démarrer le moteur et le faire fonctionner à l'extérieur.
- Ne pas démarrer ou faire fonctionner le moteur dans un local fermé, même si les portes et les fenêtres sont ouvertes.

ATTENTION



Une étincelle accidentelle peut provoquer un incendie ou un choc électrique.

Un démarrage accidentel peut causer un étranglement, l'amputation ou la lacération d'un membre.

AVANT D'EFFECTUER DES REGLAGES OU DES REPARATIONS

- Débrancher le fil de la bougie et le tenir à l'écart de la bougie.
- Débrancher le câble Négatif de la batterie (seulement pour les moteurs à démarrage électrique).

CONTRÔLE DE L'ETINCELLE

- Utiliser un testeur de bougie homologué.
- Ne pas contrôler l'étincelle en retirant la bougie.

ATTENTION



Un moteur en marche produit de la chaleur. Les pièces du moteur, et plus particulièrement le silencieux, deviennent extrêmement chaudes.

Les toucher peut provoquer des brûlures sévères.

Les débris combustibles comme les feuilles, l'herbe, les broussailles peuvent s'enflammer.

- Laisser le silencieux, le cylindre du moteur et les ailettes refroidir avant de les toucher.
- Retirer les débris combustibles accumulés autour du silencieux et du cylindre.
- Monter un pare-étincelles en parfait état de marche avant d'utiliser l'équipement sur un terrain en friche recouvert de bois mort, d'herbe ou de broussailles. Ceci est obligatoire dans l'Etat de Californie (Chapitre 4442 du California Public Resources Code). D'autres états peuvent avoir des lois similaires. Les lois fédérales s'appliquent sur le territoire fédéral.

ATTENTION



La rétraction rapide de la corde de lanceur (retour brutal) tirera votre main et votre bras vers le moteur beaucoup plus vite que vous ne pourrez les laisser partir.

Ceci pourrait entraîner des fêlures, des fractures, des ecchymoses ou des foulures.

- Lors du démarrage du moteur, tirer lentement sur la corde jusqu'à sentir une résistance, puis tirer rapidement.
- Retirer tout équipement extérieur ou charge avant de démarrer le moteur.
- Les composants directement couplés à l'équipement, tels que les lames, turbines, poulies, engrenages, etc. sans que cette liste soit limitative, devront être fermement arrimés.

ATTENTION



Les pièces en rotation peuvent toucher ou saisir les mains, les pieds, les cheveux, les vêtements ou les accessoires.

Le résultat peut en être une amputation ou une lacération grave.

- Faire fonctionner l'équipement avec les écrans de protection en place.
- Tenir les mains et les pieds éloignés des pièces en rotation.
- Attacher les cheveux longs et retirer les bijoux.
- Ne pas porter de vêtements amples, de ceintures larges pendantes ou tout vêtement pouvant être saisi.

Huiles recommandées (voir Fig.)

Le moteur est expédié par Briggs & Stratton sans huile. Avant de lancer le moteur, faire le plein d'huile. Eviter de trop remplir.

Utiliser une huile détergente de haute qualité, classée "SF, SG, SH, SJ", ou supérieure, telle que l'huile "homologuée" Briggs & Stratton 30W, Réf. : 100005 E. Ne pas employer d'additifs spéciaux avec les huiles recommandées. Ne pas mélanger d'huile à l'essence.

Choisir dans le tableau une huile de viscosité appropriée correspondant à la température prévue avant la prochaine vidange.

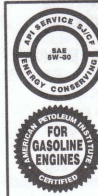

Note: L'huile de synthèse répondant aux spécifications des normes ILSAC GF-2, comportant la marque de certification API et le symbole d'entretien API (montré à gauche) avec "SJ/CF ENERGY CONSERVING" ou supérieure, est une huile acceptable à toutes les températures. L'utilisation d'une huile de synthèse ne modifie en rien les périodes de changement d'huile préconisées.

* Les moteurs refroidis par air chauffent plus que les moteurs automobiles. L'utilisation d'une huile non de synthèse à multi-viscosité (5W-30, 10W-30, etc.) à des températures supérieures à 4° C entraînera une consommation d'huile supérieure à la normale. Si vous utilisez une huile à multi-viscosité, vérifiez le niveau d'huile plus souvent.

** L'emploi d'huile SAE 30 au-dessous de 4° C rend le démarrage difficile et risque d'endommager le bloc-moteur suite à la mauvaise lubrification.

Contrôler le niveau d'huile

(La capacité d'huile est d'environ 0,6 litre).
Placer le moteur de niveau et nettoyer autour du remplissage d'huile ①.

Retirer la jauge d'huile et l'essuyer avec un linge propre ②, l'introduire et la serrer de nouveau. Retirer la jauge d'huile et contrôler le niveau d'huile. Le niveau d'huile doit atteindre la marque "FULL" ③.

S'il faut compléter le niveau, verser l'huile lentement. Serrer fermement la jauge d'huile avant de lancer le moteur.

Ne pas trop remplir. Un trop-plein d'huile peut entraîner:

1. De la fumée,
2. Un démarrage difficile,
3. Un encrassement de la bougie,
4. La saturation en huile du filtre à air

Carburants recommandés

Les moteurs Quantum® utilisent une essence ayant un minimum d'octane de 77.

Les moteurs Intek™ utilisent une essence ayant un minimum d'octane de 85. Utiliser de l'essence récente, propre, sans plomb. L'essence au plomb convient également si l'essence sans plomb n'est pas disponible. Acheter l'essence par quantités pouvant être utilisées dans les 30 jours. Voir les instructions de stockage.

Ne pas employer d'essence contenant du méthanol. Ne pas mélanger d'huile à l'essence.

Pour la protection du moteur, nous recommandons d'employer le stabilisateur de carburant Briggs et Stratton disponible auprès d'un Réparateur Agréé Briggs et Stratton.

Contrôle du niveau d'essence



Avant de faire le plein de carburant, laisser refroidir le moteur pendant 2 minutes.

Nettoyer le pourtour de l'orifice du réservoir avant d'ouvrir le bouchon pour remettre du carburant. Laisser environ 4 cm d'espace sous le haut du col pour permettre la dilatation du carburant. Veiller à ne pas trop remplir.

Démarrage (voir fig. [3])



TOUJOURS ELOIGNER LES MAINS OU LES PIEDS DES PIÈCES ROTATIVES ET EN MOUVEMENT.

Ne pas employer de liquide de démarrage sous pression. Les vapeurs de celui-ci sont inflammables.

Lancer, remiser et faire le plein de l'équipement en position horizontale.

Pour démarrer le moteur la première fois (ou à chaque fois que le lanceur Touch-N-Mow® est désamorcé)

Le système de démarrage Touch-N-Mow est livré désamorcé. Pour amorcer, il faut d'abord démarrer le moteur à l'aide du lanceur (manuel) à ressort automatique, puis suivre les étapes pour l'arrêt.

1. Placer la tondeuse à gazon sur une surface plane à l'extérieur.
2. Retirer l'emballage en plastique de la clé de sécurité ① qui se trouve sous le bouchon du réservoir. Lire et conserver les conseils pratiques de démarrage fixés sur l'emballage.
3. Ajouter de l'essence et remettre le bouchon du réservoir en place.
4. Vérifier le niveau d'huile. En ajouter si nécessaire.
5. Enfoncer fermement le fil de bougie ② sur la bougie ③.
6. Ouvrir le robinet d'alimentation ④, si prévu.
7. Tourner la clé de sécurité ⑤ vers la position RUN (1/4 de tour vers le bouchon du réservoir).
8. Appuyer 3 fois sur la poire d'amorçage du moteur ⑥.



AVERTISSEMENT : Une configuration standard de commande de l'équipement est présentée. (Voir le manuel de fonctionnement/de l'utilisateur fourni par le fabricant pour les instructions spécifiques à la configuration de commande et au fonctionnement de l'équipement.)

9. Activer les commandes de démarrage de l'équipement ⑦⑧ conformément aux instructions du manuel de fonctionnement/de l'utilisateur fourni par le fabricant.



10. Saisir la poignée de la corde de lanceur à rappel automatique ⑨. Tirer doucement jusqu'à sentir une résistance puis tirer rapidement pour démarrer le moteur et éviter un retour brutal.

Note : Si le moteur ne démarre pas à la deuxième traction, appuyer 3 fois sur la poire d'amorçage du moteur et procéder à nouveau aux étapes 9 et 10.

Le système de démarrage Touch-N-Mow n'est pas encore amorcé. Pour l'amorcer, voir **Arrêt**.

Arrêt (voir Fig. [3])

1. Relâcher la poignée de commande de l'équipement ③ conformément aux instructions du fabricant de l'équipement. Le système de démarrage Touch-N-Mow fonctionne correctement lorsqu'un son d'encliquetage / d'enroulement mécanique se fait entendre au relâchement de la poignée de commande de l'équipement. Il s'agit du son du système de démarrage Touch-N-Mow qui s'amorce pour le démarrage suivant. Le moteur doit être en marche pour réactiver le système Touch-N-Mow au prochain démarrage.

2. Verrouiller SYSTÉMATIQUEMENT la clé de sécurité ③. Tourner la clé vers la position VERROUILLÉE ET RETIRÉE (1/4 de tour à l'opposé du bouchon du réservoir) et retirer la clé lorsque la tondeuse n'est pas utilisée.
3. Fermer le robinet de coupure du carburant ④ (si prévu).

Pour démarrer un moteur chaud

(voir Fig. [3])

1. Un moteur chaud N'A PAS BESOIN d'amorçage.
2. Installer et tourner la clé de sécurité ⑤ vers la position RUN (1/4 de tour vers le bouchon du réservoir).
3. Activer les commandes de démarrage de l'équipement ⑦⑧ conformément aux instructions du manuel de fonctionnement / de l'utilisateur fourni par le fabricant.

Note : Si, pour une raison quelconque, le moteur ne démarre pas à la première tentative à l'aide du lanceur Touch-N-Mow, vous devez utiliser le lanceur à rappel automatique pour redémarrer le moteur. Appuyer 3 fois sur la poire d'amorçage du moteur et procéder à nouveau aux étapes 9 et 10.

Pour démarrer un moteur froid ou stocké pendant une longue période (voir Fig. [3])

Pour démarrer un moteur froid ou stocké pendant une longue période

1. Vérifier le niveau d'huile.
2. Ouvrir le robinet d'alimentation ④ si prévu.
3. Installer et tourner la clé de sécurité ⑤ vers la position RUN (1/4 de tour vers le bouchon du réservoir).
4. Appuyer 3 fois sur la poire d'amorçage du moteur ⑥.
5. Activer les commandes de démarrage de l'équipement ⑦⑧ conformément aux instructions du manuel de fonctionnement / de l'utilisateur fourni par le fabricant.

Note : Si, pour une raison quelconque, le moteur ne démarre pas à la première tentative à l'aide du lanceur Touch-N-Mow, vous devez utiliser le lanceur à rappel automatique pour redémarrer le moteur. Appuyer 3 fois sur la poire d'amorçage du moteur et procéder à nouveau aux étapes 9 et 10 du paragraphe **Démarrage**.

Conseils de dépannage au démarrage

- Vérifier le niveau de carburant.
- Vérifier que le fil de bougie est raccordé.
- Réamorcer le système de démarrage en suivant les étapes décrites au paragraphe « Démarrage ».
- Ne pas oublier d'activer les commandes de démarrage de l'équipement conformément aux instructions du fabricant.
- Vérifier que la clé de sécurité est en position MARCHÉ.
- Si la clé de sécurité ne se verrouille pas, tirer légèrement sur la corde du lanceur à rappel automatique ; ceci relâche la tension dans le démarreur.

Remarque : Si la tondeuse s'arrête en raison de la densité du gazon, d'une panne de carburant ou de problèmes mécaniques, le système de démarrage Touch-N-Mow ne se ré-amorcera pas. Pour redémarrer la tondeuse, suivre les étapes décrites au paragraphe « Démarrage ».

Pour désamorcer le lanceur

Touch-N-Mow® (voir Fig. [3])

Avant d'intervenir sur le moteur, de le stocker ou de le transporter, s'assurer toujours que le lanceur est désamorcé.



AVERTISSEMENT : Toujours éloigner les mains et les pieds des pièces en rotation. Le moteur fait un tour quand on le désamorcer.

1. Débrancher le fil ② de la bougie ③. Le moteur sera lancé suite à l'activation des commandes de démarrage de l'équipement, mais ne démarrera pas si le fil de bougie a été retiré de la bougie.

2. Tourner la clé de sécurité ⑤ vers la position RUN (1/4 de tour vers le bouchon du réservoir).

3. Activer les commandes de démarrage de l'équipement (levier ou bouton ⑦ Touch-N-Mow® et poignée de contrôle ⑧) conformément aux instructions du manuel de l'utilisateur fourni par le fabricant.

Une fois que le moteur est arrêté, le lanceur Touch-N-Mow est désamorcé.

4. Tourner la clé de sécurité en position VERROUILLÉE ET RETIRÉE (1/4 de tour à l'opposé du bouchon du réservoir) et retirer la clé. La tondeuse ou le moteur peuvent maintenant être réparés ou stockés en toute sécurité.

Entretien (voir la Fig. [6])

Voir le **Programme d'entretien**, à la page suivante.

Respecter les intervalles horaires ou calendaires, selon le cas. Un entretien plus fréquent est requis lors d'une utilisation dans des conditions difficiles.



ATTENTION Débrancher le fil de bougie ① et le placer suffisamment loin de la bougie. Désamorcer le lanceur ②, verrouiller la clé de sécurité et la retirer. Voir **Désactiver le lanceur Touch-N-Mow**. Débrancher la borne Négative de la batterie (si pourvue).



ATTENTION Avant de basculer le moteur ou l'équipement pour vidanger l'huile, vidanger le carburant du réservoir en faisant tourner le moteur jusqu'à ce que le réservoir soit vide.



ATTENTION Système de démarrage® Touch-N-Mow : Une amputation ou une laceration grave peuvent résulter du non-respect de ces instructions.

ATTENTION : Si le moteur doit être basculé pour permettre le transport de l'équipement ou pour vérifier ou retirer les herbes accumulées, **faire en sorte que le côté du moteur avec la bougie soit orienté vers le haut** ③.

Si le moteur est placé avec sa bougie vers le bas, il peut s'en suivre :

1. De la fumée,
2. Un démarrage difficile,
3. Un encrassement de la bougie,
4. La saturation en huile du filtre à air.

Vidanges d'huile

Changez l'huile après les 5 premières heures d'utilisation. Vérifier toutes les 5 heures ou tous les jours, avant de démarrer le moteur. Changer l'huile quand le moteur est chaud.

En cas de vidange d'huile par le haut du moteur, garder le filtre à air ④ vers le haut. L'huile peut être vidangée avec la bougie vers le haut, si nécessaire.

En enlevant le bouchon de vidange ⑤ avec une clé à cliquet et une douille à bout carré ⑥, la vidange d'huile s'effectue par le bas du moteur.

Remplir avec une huile de viscosité SAE recommandée. (voir fig. [2]) Voir la procédure de remplissage d'huile sous **Recommandations pour l'huile**. Vérifier le niveau d'huile régulièrement.

Veillez à compléter le niveau d'huile.

Entretien du filtre à air (voir fig. [7])

Le remplacer s'il est très sale ou endommagé.

Laver le pré-filtre au détergent liquide et à l'eau. Le laisser sécher convenablement avant usage. Ne pas huiler le pré-filtre.

ATTENTION : Ne pas employer de solvants à base de pétrole, comme le pétrole, ni de l'air comprimé pour nettoyer la cartouche car ils risquent de l'endommager. Ne pas huiler la cartouche.

Filtre à air plat

1. Desserrer la vis ① et soulever le couvercle ②.

- Retirer avec précaution le pré-filtre ③ (si prévu) et l'ensemble cartouche ④ du couvercle.
- Après entretien du pré-filtre et de la cartouche, placer le pré-filtre avec la lèvre inférieure ⑤ sous les plis de la cartouche ⑥. Installer la cartouche et le pré-filtre dans le couvercle.
- Introduire les taquets en bas du couvercle dans les encoches en bas de l'embase ⑦. Basculer le couvercle vers le haut et serrer fermement la vis sur l'embase.

Filtre à air ovale

- Desserrer les vis ① et soulever le couvercle ②.
- Retirer avec précaution le pré-filtre ③ (si prévu) et l'ensemble cartouche ④.
- Après entretien du pré-filtre et de la cartouche, remonter le pré-filtre sur la cartouche.
- Installer l'ensemble cartouche / pré-filtre sur l'embase ⑤.
- Remonter le couvercle du filtre à air et serrer fermement les vis sur l'embase ⑥.

Garder le moteur propre

Éliminer périodiquement l'accumulation d'herbe et de paille du moteur. Nettoyer le protège-doigts. Ne pas asperger le moteur d'eau pour le nettoyer pour éviter de contaminer le carburant. Le nettoyer avec une brosse ou à l'air comprimé.

ATTENTION L'accumulation de débris autour du silencieux peut provoquer un incendie. Vérifier et nettoyer avant chaque utilisation.

Si le pot d'échappement est équipé d'un pare-étincelles, déposer la grille du pare-étincelles pour nettoyage et inspection. La remplacer si elle est endommagée.

L'herbe ou la paille peuvent obstruer le système de refroidissement par air, surtout après une utilisation prolongée pour couper des herbes hautes et sèches. Il peut être nécessaire de nettoyer les ailettes de refroidissement et les surfaces internes pour prévenir la surchauffe et les dégâts au moteur. Pour un entretien, contacter un Réparateur Agréé Briggs & Stratton.

Entretien de la bougie (voir Fig. [8])

ATTENTION NE PAS contrôler l'étincelle avec la bougie retirée. Utiliser seulement le testeur Briggs & Stratton ②, pour contrôler l'étincelle.

NE PAS lancer le moteur quand la bougie est retirée. Si le moteur est noyé, amener l'accélérateur sur FAST et lancer le moteur jusqu'à ce qu'il démarre.

L'écartement des électrodes de bougie ② doit être de 0,51 mm ou 0,020 in.

Remplacer la bougie toutes les 100 heures ou chaque saison, selon le cas. Un testeur et une clé à bougie sont disponibles chez les Réparateurs Agréés Briggs & Stratton.

Note: Dans certains pays, la législation impose l'emploi de bougies à résistance pour supprimer les parasites de l'allumage. Si ce moteur était équipé d'une bougie avec résistance, utiliser le même type de bougie lors de son remplacement.

Réglages (voir Fig. [5])

ATTENTION Pour éviter un démarrage accidentel, débrancher le fil de bougie ① et le placer suffisamment loin de la bougie.

Désamorcer le lanceur ②, verrouiller la clé de sécurité et la retirer. Voir **Désactiver le lanceur Touch-N-Mow**. Débrancher la borne Négative de la batterie (si pourvue).

Réglages de la commande d'accélération

Dévisser la vis de fixation de la gaine ③. Déplacer le levier de commande du régulateur ④ le plus loin possible en direction de la flèche. Déplacer la commande d'accélération en position "FAST". Serrer la vis de fixation de la gaine.

Contrôle du contact d'arrêt

Pousser la commande d'accélération en position "STOP", si elle existe. Le levier de commande du régulateur ⑤ doit actionner franchement le contact d'arrêt ⑥.

Vérifier le fonctionnement des commandes. Les régler si nécessaire.

Réglage du carburateur

ATTENTION Le fabricant de l'équipement sur lequel est monté ce moteur a spécifié le régime maximum à vide d'utilisation du moteur. NE PAS DEPASSER ce régime maximum.

Le ralenti d'un moteur équipé d'un amorceur n'est que de 600 à 900 tr / min inférieur au régime maximum, ce qui explique le ralenti plus élevé que la normale.

Il n'est pas possible de régler le mélange air / carburant.

Pour le réglage du carburateur d'un moteur équipé d'un starter, s'adresser à un Réparateur Agréé Briggs & Stratton.

Programme d'entretien

Respecter les intervalles horaires ou calendaires, selon le cas. Un entretien plus fréquent est nécessaire lors d'une utilisation dans des conditions difficiles indiquées ci-dessous.

Après les 5 premières heures

- Changer l'huile

Toutes les 8 heures ou chaque jour

- Contrôler le niveau d'huile
- Nettoyer le protège-doigts
- Nettoyer autour du silencieux

Toutes les 25 heures ou chaque saison

- Changer l'huile lors d'une utilisation à température ambiante et à charge élevées
- Entretenir le pré-filtre du filtre à air*
- Entretenir la cartouche du filtre à air, s'il n'est pas équipé d'un pré-filtre*

Toutes les 50 heures ou chaque saison

- Changer l'huile
- Vérifier le pare-étincelles, si prévu.

Toutes les 100 heures ou chaque saison

- Faire l'entretien de la cartouche du filtre à air, si elle est équipée d'un pré-filtre*
- Nettoyer le système de refroidissement par air*
- Changer le filtre à huile, si prévu
- Remplacer la bougie

* Nettoyer plus souvent dans des conditions poussiéreuses, ou en présence de débris aériens ou après une utilisation prolongée pour couper des herbes hautes et sèches

Extrait de la liste des pièces d'origine Briggs & Stratton

Pièces Quantum®	Briggs & Stratton Réf.
Clé de sécurité	695951
Huile	100005E ou 100006E
Huile de synthèse	100074
Kit de pompe à huile	005056B
(utilise une perceuse électrique standard pour vidanger rapidement l'huile du moteur)	
Additif pour essence	992030E ou 999005E
Filtre à essence	298090S ou 005018E
Cartouche de filtre à air plat	491588S ou 005043E
Pré-filtre de filtre à air plat	493537S
Cartouche de filtre à air ovale	497725S
Pré-filtre de filtre à air ovale	273185S
Bougie à résistance	992040
Bougie normale	992040
Bougie en platine longue durée	005066B
(utilisée sur la plupart des moteurs OHV)	
Contrôleur d'étincelle	019368
Clé à bougies	089838 ou 005023B
Pare-étincelles	398067
Pièces Intek™	Réf.
Clé de sécurité	695951
Graissage	100005E ou 100006E
Huile de synthèse	100074
Kit de pompe à huile	005056B
(utilise une perceuse électrique standard pour vidanger rapidement l'huile du moteur)	

Additif pour essence	992030E ou 999005E
Filtre à essence	298090S ou 005018E
Cartouche de filtre à air plat	491588S -ou- 005043E
Pré-filtre de filtre à air plat	493537S
Cartouche de filtre à air ovale	497725S
Pré-filtre de filtre à air ovale	273185S
Bougie à résistance	491055E
Contrôleur d'étincelle	0019368
Clé à bougies	089838S -ou- 005023B

Stockage

Les moteurs stockés pendant plus de 30 jours doivent recevoir une protection ou leur essence doit être vidangée pour prévenir les dépôts de gomme dans le système d'alimentation ou sur des pièces vitales du carburateur.

Pour la protection du moteur, nous recommandons l'emploi de l'additif pour essence Briggs & Stratton disponible chez tous les Réparateurs Agréés Briggs & Stratton. Ajouter l'additif au réservoir de carburant ou dans un réservoir de stockage. Faire tourner quelques instants le moteur pour faire circuler l'additif dans le carburateur. Le moteur et le carburant peuvent alors être remis pendant 24 mois au maximum.

Note: Si vous n'employez pas le stabilisateur ou si vous utilisez de l'essence contenant de l'alcool, vidanger toute l'essence du réservoir et faire tourner le moteur jusqu'à ce qu'il s'arrête, en panne de carburant.

- Quand le moteur est encore chaud, vidanger l'huile du carter. Faire le plein avec de l'huile neuve de viscosité appropriée. (voir Fig. [2])
- Retirer la bougie et verser environ 15 ml d'huile moteur dans le cylindre. Remonter la bougie et faire tourner lentement le moteur pour répartir l'huile.
- Éliminer l'herbe et la paille du cylindre et des ailettes de la culasse, sous le protège-doigts et autour du silencieux.
- Stocker l'équipement dans un endroit propre et sec avec le lanceur Touch-N-Mow désactivé, mais PAS à proximité d'un poêle, d'une chaudière ou d'un chauffe-eau qui utilise une veilleuse ou tout dispositif pouvant produire des étincelles.

Entretien

S'adresser à un Réparateur Agréé Briggs & Stratton. Ils disposent tous d'un stock de pièces de rechange d'origine Briggs & Stratton et sont équipés de l'outillage spécial. Les mécaniciens expérimentés assurent un entretien et une réparation de qualité pour tous les moteurs Briggs & Stratton. Seuls les "Réparateurs Agréés Briggs & Stratton" sont tenus de respecter les normes Briggs & Stratton.

Lorsque vous achetez un équipement entraîné par un moteur Briggs & Stratton, vous êtes assurés de trouver un service fiable et hautement qualifié chez plus de 30.000 Réparateurs Agréés partout dans le monde, avec plus de 5.000 Maîtres Techniciens de Service. Recherchez les panneaux où l'on vous propose le Service Après-Vente Briggs & Stratton.

Pour trouver le Réparateur Agréé Briggs & Stratton la plus proche, voir la liste des Réparateurs sur notre site Internet www.briggsandstratton.com ou regarder dans les

"Pages Jaunes™" de votre annuaire téléphonique, sous la rubrique "Moteurs à essence", "Tondeuses à gazon" ou sous une rubrique apparentée.

Note: Le logo des "doigts qui marchent" et les "Pages jaunes" sont des marques déposées dans plusieurs pays.

Le manuel d'atelier présenté ici comprend les "Théories de fonctionnement", les spécifications communes et des informations détaillées sur le réglage, la mise au point et la réparation des moteurs Briggs & Stratton à soupapes latérales, monocylindres, à 4 temps. Le commander sous la Réf. 271890 pour les moteurs Quantum et sous la Réf. 272946 pour les moteurs Intek auprès des Réparateurs Agréés Briggs & Stratton.

Exiger des pièces de rechange d'origine Briggs & Stratton portant notre logo sur la pièce ou l'emballage. Les pièces de substitution ne fonctionnent pas toujours aussi bien et risquent d'annuler votre garantie.



La Corporation Briggs & Stratton (B&S), le California Air Resources Board (CARB) et le Bureau de protection environnementale des États-Unis (US EPA)

Garantie sur le système d'échappement (Garantie contre les défauts, droits et obligations du propriétaire)

LA GARANTIE SUR LE SYSTÈME D'ÉCHAPPEMENT EST APPLICABLE SUR LES MOTEURS CERTIFIÉS ACHETÉS EN CALIFORNIE EN 1995 ET LES ANNÉES SUIVANTES ET QUI SONT UTILISÉS EN CALIFORNIE, AINSI QU'ÀUX MODÈLES CERTIFIÉS DE 1997 ET LES ANNÉES SUIVANTES QUI ONT ÉTÉ ACHETÉS ET UTILISÉS AILLEURS AUX ÉTATS-UNIS ET AU CANADA.

Déclaration de garantie sur le système d'échappement pour la Californie, les États-Unis et le Canada

Le California Air Resources Board (CARB), le Bureau américain de protection environnementale (U.S. EPA) et B & S sont heureux d'expliquer la garantie sur le système d'échappement des petits moteurs hors-route de votre modèle 2000 et des années ultérieures (SORE). En Californie, les nouveaux petits moteurs hors route doivent être conçus, construits et équipés pour rencontrer les standards rigoureux d'antipollution. Ailleurs aux États-Unis, les nouveaux moteurs hors route à bougie d'allumage certifiés pour les modèles de 1997 et plus, doivent rencontrer des normes similaires mises de l'avant par le U.S. EPA. Briggs & Stratton garantit le système de contrôle d'échappement pour une période de 2 ans, sujette aux conditions stipulées ci-contre. Si n'importe

quel que soit le défaut de votre petit moteur hors-route, vous êtes responsable de veiller à l'exécution de l'entretien requis tel que stipulé dans votre manuel d'opération et d'entretien. B&S vous recommande de conserver tous les reçus couvrant les travaux d'entretien de votre petit moteur hors route, mais B&S ne peut refuser la garantie en raison d'absence de reçus ou pour défaut d'avoir suivi tout l'échéancier du programme d'entretien.

Couverture de garantie Briggs & Stratton contre toute défektivité du système de contrôle d'échappement

Les petits moteurs hors route sont garantis contre la défektivité des pièces du système de contrôle d'échappement pour une période de 2 ans, sujette aux conditions stipulées ci-contre. Si n'importe

vous avez des questions relativement à votre garantie, vos droits et responsabilités, veuillez communiquer avec un représentant de service B&S au numéro 1-414-259-5262. La garantie du système d'échappement est une garantie contre les défauts. Les défauts sont jugés en fonction d'une utilisation normale du moteur. La garantie n'est pas reliée à un test d'échappement effectué à l'intérieur.

Responsabilités du propriétaire

En tant que propriétaire d'un petit moteur hors route, vous êtes responsable de veiller à l'exécution de l'entretien requis tel que stipulé dans votre manuel d'opération et d'entretien. B&S vous recommande de conserver tous les reçus couvrant les travaux d'entretien de votre petit moteur hors route, mais B&S ne peut refuser la garantie en raison d'absence de reçus ou pour défaut d'avoir suivi tout l'échéancier du programme d'entretien.

Vous avez la responsabilité d'apporter votre petit moteur hors route à un détaillant autorisé B&S aussitôt que survient un problème. Les réparations sous garantie doivent être complétées dans un délai raisonnable ne devant pas excéder 30 jours.

Dispositions de la garantie du système d'échappement Briggs & Stratton

Ce qui suit concerne les dispositions spécifiques relativement à votre garantie sur le système de contrôle d'échappement. C'est une addition à la garantie B&S pour les moteurs non réglementés contenue dans le manuel d'entretien et d'utilisation.

1. Pièces sous garantie

La couverture de cette garantie ne s'applique que sur les pièces listées ci-contre (les parties du système de contrôle d'échappement) dans la mesure où ces pièces étaient présentes sur le moteur au moment de l'achat.

- a. Système de dosage du carburant
 - Système d'enrichissement de démarrage à froid
 - Carburateur et parties internes
 - Pompe à essence
- b. Système d'induction d'air
 - Filtre à air
 - Tubulure d'admission
- c. Système d'ignition
 - Bougies d'allumage
 - Système d'allumage électromagnétique
- d. Système catalyseur
 - Convertisseur catalytique
 - Collecteur d'échappement
 - Système d'injection d'air ou à pulsion
- e. Autres pièces utilisées dans les systèmes ci-haut mentionnés
 - Soupapes et interrupteurs de dépression, de température, de position.
 - Connecteurs et assemblages.

2. Durée de la couverture

B&S garantit le propriétaire initial et tous les acheteurs subséquents que les pièces sous garantie sont exemptes de vice de matière ou de fabrication qui pourraient causer des défauts des pièces sous garantie pour une période de deux ans à partir de la date à laquelle le moteur a été livré à l'acheteur.

3. Aucuns Frais

La réparation ou le remplacement de toute pièce sous garantie sera effectuée sans aucuns frais pour le propriétaire, incluant les frais de main d'œuvre pour le diagnostic afin de déterminer si la pièce sous garantie est défective, conditionnel à ce que le diagnostic soit effectué chez un détaillant autorisé B&S. Pour la garantie relative au système d'échappement, communiquez avec le détaillant autorisé B&S le plus proche tel que listé dans les pages jaunes de votre localité sous la rubrique moteur à essence, tondeuse ou autre catégorie similaire.

4. Réclamations et exclusions de la couverture.

Les réclamations de garantie doivent être complétées en accord avec les dispositions de la politique de garantie B&S. La garantie ne couvre pas les défauts de pièces qui ne sont pas des pièces d'origine B&S ou dans le cas d'abus, négligence ou d'un entretien inapproprié. La garantie B&S ne couvre pas les défauts de pièces sous garantie qui ont fait l'objet d'ajouts, ont été modifiées ou de pièces qui ne sont pas des pièces B&S d'origine.

5. Entretien

Toute pièce sous garantie qui n'est pas remplacée au moment requis selon le manuel d'entretien ou qui est planifiée seulement pour une inspection régulière sous la mention « réparer ou remplacer si nécessaire » est garantie contre toute défektivité pour la période de garantie. Toute pièce sous garantie qui est planifiée pour un remplacement tel que requis dans l'entretien est garantie contre toute défektivité seulement pour la période de temps qui va jusqu'au premier remplacement prévu pour cette pièce. Toute pièce de remplacement équivalente en performance et durabilité peut être utilisée pour l'entretien ou la réparation. Le propriétaire est responsable de l'exécution de tout entretien requis tel que défini dans le manuel d'instruction B&S sur l'entretien et la réparation.

6. Couverture indirecte

La couverture ci-contre s'étend à toute défektivité des composantes du moteur causée par la défektivité de n'importe quelle pièce couverte par la garantie et dont la garantie est encore en vigueur.

Consultez les informations sur la période de durabilité d'émission et l'INDICE d'air sur l'étiquette d'émission de votre moteur

Les moteurs qui sont certifiés conformes aux normes standards d'émission du California Air Resources Board (CARB) Tier 2, doivent afficher l'information concernant la période de durabilité du système d'émission et l'INDICE d'air. Cette information est indiquée sur les étiquettes apposées sur les moteurs par Briggs & Stratton. L'étiquette du moteur indiquera les renseignements concernant la certification. La période de durabilité d'émission indique le nombre d'heures d'utilisation normale pour lequel le moteur est certifié conforme aux normes d'émission sous réserve d'un entretien approprié tel qu'indiqué dans le manuel d'opération et d'entretien. Les catégories suivantes sont utilisées :

Modéré le moteur est certifié conforme pour 125 heures d'utilisation normale.

Intermédiaire le moteur est certifié conforme pour 250 heures d'utilisation normale.

Prolongé le moteur est certifié conforme pour 500 heures d'utilisation normale.

Par exemple, une tondeuse de modèle standard est utilisée environ 20 à 25 heures par année. Par conséquent, la période de durabilité d'émission d'un moteur dans la catégorie intermédiaire pour ce type de tondeuse équivaut à 10 à 12 ans.

L'indice d'air est un nombre qui décrit le niveau relatif d'émission pour une catégorie spécifique de moteur. Plus l'indice d'air est bas, plus le moteur est écologique. Cette information est indiquée sous une forme graphique sur l'étiquette d'émission.

À compter du 1^{er} juillet 2000, surveillez la période de conformité d'émission sur les étiquettes

Après le 1^{er} juillet 2000, certains moteurs B&S seront certifiés conformes aux normes environnementales d'émission standard du United States Environmental Protection Agency (US EPA) Phase 2. Pour les moteurs certifiés pour la Phase 2, la période de conformité d'émission mentionnée sur les étiquettes indique le nombre d'heures d'utilisation pour lequel le moteur rencontre les normes fédérales. Pour les moteurs de force moindre que 225 cc, la catégorie C = 125 heures, B = 250 heures et A = 500 heures. Pour les moteurs de 225 cc et plus, la catégorie C = 125 heures, B = 500 heures et A = 1000 heures. Le remplacement du moteur portant le modèle de série Intek™ 110000 est 167 cc. Le remplacement du moteur portant le modèle de série Intek™ 120000 est 190 cc. Le remplacement du moteur portant le modèle de série Quantum® 120000 est 190 cc.

Ceci est une représentation des étiquettes d'émission que vous retrouverez sur les moteurs certifiés :

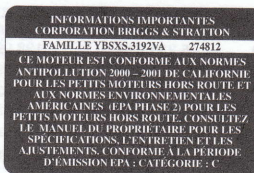

APPLICATION DE LA GARANTIE SUR LES MOTEURS BRIGGS & STRATTON

Date d'effet au 1er janvier 2003, annule et remplace toutes les garanties précédentes et les garanties antérieures au 1er janvier 2003

GARANTIE LIMITÉE

Briggs & Stratton remplacera ou réparera gratuitement toute pièce ou pièces du moteur présentant un défaut de matière ou de construction ou les deux. Tous les frais de transport de pièces destinées à être remplacées ou réparées au titre de la présente garantie restent à charge de l'acheteur. Cette garantie est applicable pendant la période et aux conditions prévues dans le présent document. Pour toute intervention sous garantie, chercher le Réparateur Agréé Briggs & Stratton le plus proche dans la liste des Réparateurs sur notre site Internet www.briggsandstratton.com ou en appelant le 1-800-233-3723 ou figurant dans les Pages Jaunes™.

IL N'EXISTE AUCUNE AUTRE GARANTIE EXPRESSE. LES GARANTIES IMPLICITES, Y COMPRIS CELLES DE LA VALEUR MARCHANDE ET D'ADAPTATION A UN OBJECTIF PARTICULIER, SONT LIMITEES A UN AN A PARTIR DE LA DATE D'ACHAT OU A LA PERIODE LEGALE ADMISE. TOUTE AUTRE GARANTIE IMPLICITE EST EXCLUE. NOTRE RESPONSABILITE POUR LES DEGATS PROVOQUES PAR L'EQUIPEMENT OU LES DOMMAGES - INTERETS ACCESSOIRES EST EXCLUE DANS LA LIMITE DES EXCLUSIONS AUTORISEES PAR LA LOI. Certains pays ou états n'autorisent pas la limitation de la durée de la garantie implicite et certains pays ou états n'autorisent pas l'exclusion ou la limitation des dégâts provoqués ou consécutifs à un accident, ce qui fait que les limitation et exclusion ci-dessus peuvent ne pas s'appliquer à vous. Cette garantie vous donne des droits légaux et vous pouvez bénéficier d'autres droits qui peuvent varier d'un pays à l'autre ou d'un état à l'autre.

NOTRE PRODUIT

	VANGUARD™	ELS™ I/C® Industrial Plus™ Intek™ (Sleeve Bore)	Fource™ Intek™ (Kool Bore) Power Built™ OHV QUANTUM® Quattro™ Q45™ Sprint™	Classic™	Etek™
--	-----------	---	--	----------	-------

PÉRIODE DE GARANTIE*

	VANGUARD™	ELS™ I/C® Industrial Plus™ Intek™ (Sleeve Bore)	Fource™ Intek™ (Kool Bore) Power Built™ OHV QUANTUM® Quattro™ Q45™ Sprint™	Classic™	Etek™
Usage privé	2 ans	2 ans	2 ans	1 an	1 an
Usage commercial		1 an	90 jours	90 jours	

* Veuillez noter les périodes de garantie spéciales suivantes : 2 ans pour les moteurs Classic™ dans les pays de l'Union Européenne et les pays de l'Est, pour tous les produits à usage privé dans l'Union Européenne et pour les systèmes de contrôle des émissions sur les moteurs certifiés par EPA et CARB. 5 ans pour usage privé, 90 jours pour usage commercial du lanceur Touch-N-Mow® sur les moteurs Quantum® et Intek™. Les moteurs utilisés en compétition ou avec un but d'exploitation commerciale ou de location ne sont pas garantis.

La période de garantie débute à la date d'achat par l'acheteur particulier initial ou l'utilisateur professionnel final et continue pendant la période indiquée dans le tableau ci-dessus. « Usage privé » signifie utilisation pour l'entretien de sa résidence personnelle par un acheteur particulier. « Usage commercial » couvre toutes les autres utilisations, y compris dans un but commercial, de rentabilité ou de location. Dès qu'un moteur a servi à un usage commercial, il sera considéré comme moteur à usage commercial dans le cadre de la présente garantie.

UNE CARTE D'ENREGISTREMENT DE LA GARANTIE N'EST PAS EXIGÉE POUR BÉNÉFICIER DE LA GARANTIE SUR LES PRODUITS BRIGGS & STRATTON. VOUS DEVEZ CONSERVER VOTRE FACTURE D'ACHAT. SI VOUS NE FOURNISSEZ PAS LA PREUVE DE L'ACHAT INITIAL AU MOMENT DE L'INTERVENTION SOUS GARANTIE, LA DATE DE FABRICATION DU PRODUIT SERA UTILISÉE POUR DÉTERMINER LA PÉRIODE DE GARANTIE.

A PROPOS DE LA GARANTIE DE MOTEUR

Briggs & Stratton se fera un plaisir d'effectuer une réparation en garantie tout en déplorant les inconvénients qu'elle peut vous occasionner. Tout Réparateur Agréé peut effectuer des réparations en garantie. La plupart des réparations en garantie sont effectuées sans discussion mais il peut arriver que la demande de réparation en garantie soit injustifiée. Par exemple, la garantie ne s'applique pas quand la défaillance du moteur est due à un abus, un manque d'entretien courant, l'expédition, la manutention, l'entreposage ou une mauvaise installation. Il en va de même si le numéro de série du moteur a été éliminé ou que le moteur a été modifié ou trafiqué.

Si le client n'est pas d'accord avec la décision d'un Réparateur Agréé, une enquête sera effectuée afin de déterminer si la garantie peut être appliquée. Demander au Réparateur Agréé de soumettre tous les faits au Grossiste ou à l'usine pour examen. Si le Grossiste ou l'usine décide que la demande est justifiée, les articles reconnus défectueux seront intégralement remboursés au client. Afin d'éviter tout malentendu entre les propriétaires de moteurs et les Réparateurs Agréés Briggs & Stratton, nous indiquons ci-après quelques-unes des causes de défaillance des moteurs pour lesquelles le remplacement ou la réparation ne sont pas couverts par la garantie.

Usure normale:

Les moteurs, comme tous les autres appareils mécaniques, ont besoin d'un entretien régulier des pièces et leur remplacement pour fonctionner correctement. La garantie ne couvre pas la réparation lorsque c'est l'usure normale qui a amené les pièces ou le moteur en fin de vie.

Entretien inadéquat:

La longévité d'un moteur dépend des conditions dans lesquelles il est utilisé et de l'entretien qu'il reçoit. Certaines applications, comme les motoculteurs, les pompes et les tondeuses, sont souvent utilisées dans un environnement poussiéreux ou sale, ce qui peut être la cause d'une usure pouvant paraître prématurée. Une telle usure, lorsqu'elle est

consécutives à l'entrée de poussière, sable ou autre produit abrasif, à cause d'un mauvais entretien, n'est pas couverte par la garantie.

Cette garantie couvre uniquement les pièces défectueuses et/ou la main d'œuvre et pas le remplacement ou le remboursement de l'équipement sur lequel est monté le moteur. La garantie ne s'applique pas non plus aux réparations dues à:

1. DES PROBLÈMES PROVOQUÉS PAR L'EMPLOI DE PIÈCES NON D'ORIGINE BRIGGS & STRATTON.
2. Les commandes de l'équipement ou les dispositifs qui empêchent le démarrage, perturbent le fonctionnement du moteur ou abrègent sa durée de vie. (Contacter le fabricant de l'équipement.)
3. Les fuites de carburateur, l'obstruction des Durits d'alimentation, le blocage des soupapes ou autres dommages provoqués par une essence contaminée ou trop vieille. (Utiliser de l'essence sans plomb récente et propre et du stabilisateur pour carburant Briggs & Stratton, Réf. : 999005 E.)
4. Les pièces qui seraient rayées ou cassées du fait du fonctionnement du moteur avec un manque d'huile ou d'une huile polluée, ou encore d'un indice de viscosité de l'huile inadéquat (vérifier le niveau d'huile quotidiennement ou après 8 heures d'utilisation. Refaire le niveau quand c'est nécessaire et vidanger aux périodes recommandées.) Le dispositif OIL GARD® peut ne pas couper un moteur en marche. Le moteur peut être endommagé si le niveau d'huile n'est pas maintenu régulièrement. Lire les Instructions d'utilisation et d'entretien.
5. La réparation ou le réglage de pièces ou d'un groupe de pièces associées tels que les embrayages, transmissions, commandes à distance, etc., qui ne sont pas fabriqués par Briggs & Stratton.
6. Les dommages ou l'usure de pièces provoqués par la pénétration de poussière due au manque d'entretien ou au mauvais montage du filtre à air ou à l'emploi d'un élément ou d'une cartouche de filtre

à air non d'origine. (Aux intervalles recommandés, nettoyer et huiler à nouveau le filtre élément mousse (Oil Foam®) ou le pré-filtre en mousse et remplacer la cartouche.) Lire les instructions d'utilisation et d'entretien.

7. Les pièces endommagées suite à un sur-régime ou une surchauffe provoqués par l'obstruction des ailettes de refroidissement et de la zone du volant par des débris d'herbe ou de la poussière ou par l'utilisation du moteur dans un local fermé insuffisamment ventilé. (Nettoyer aux intervalles recommandés les ailettes du cylindre, de la culasse et du volant.) Lire les instructions d'utilisation et d'entretien.
8. Le bris de pièces du moteur ou de l'équipement dû à des vibrations excessives résultant d'un serrage insuffisant des boulons de fixation du moteur, d'une lame ou d'une turbine desserrée ou mal équilibrée, d'une mauvaise adaptation de l'équipement sur le vilebrequin du moteur, d'un sur-régime ou d'une mauvaise utilisation.
9. Vilebrequin faussé ou cassé suite au choc de la lame d'une tondeuse rotative sur un corps dur, ou d'une courroie trapézoïdale trop tendue.
10. Réglage ou mise au point normale du moteur.
11. La défaillance du moteur ou des pièces du moteur, telles que la chambre de combustion, les soupapes, sièges de soupape, guides de soupape ou bobinage du démarreur grillés, suite à l'emploi de carburants de substitution tels que du pétrole liquéfié, du gaz naturel ou des essences modifiées, etc.

La garantie peut être appliquée uniquement par les Stations Service Agréées Briggs & Stratton. Le Réparateur Agréé le plus proche figure dans les Pages Jaunes™ de votre annuaire téléphonique, sous la rubrique « moteurs à essence », « tondeuses à gazon » ou sous une rubrique apparentée.

Les moteurs Briggs & Stratton sont protégés par un ou plusieurs des brevets suivants: Conception D-247.177 (Demandes d'autres brevets introduites)										
6,325,036	6,077,063	5,819,513	5,606,948	5,497,679	5,235,943	5,138,996	4,996,956	4,633,556	4,430,984	DES. 308,871
6,284,123	6,064,027	5,813,384	5,606,851	5,320,795	5,197,425	5,086,890	4,977,879	4,630,498		DES. 308,872
6,260,529	6,014,808	5,765,713	5,548,955	5,271,363	5,197,422	5,070,829	4,971,219	4,522,080		DES. 309,457
6,230,678	5,894,715	5,645,025	5,546,901	5,269,713	5,191,864	5,058,544	4,895,119	4,520,288		DES. 356,951
6,202,616	5,852,951	5,642,701	5,503,125	5,265,700	5,188,069	5,040,644	4,819,593	4,512,499		DES. 361,771
6,116,212	5,823,153	5,619,845	5,501,203	5,243,878	5,186,142	5,009,208	4,719,682	4,453,507		DES. 375,963