

SAMSUNG

SAMSUNG ÉCRAN À PLASMA

Guide de l'utilisateur

HP-R4272C

HP-R5072C



Appareil numérique de catégorie B.

Enregistrez vos produits Samsung en vous connectant sur :
www.samsung.com/global/register

Information importante sur la garantie concernant le format de l'image

Le format écran large des écrans à plasma (16:9, soit le rapport hauteur/largeur de l'image) est conçu principalement pour les vidéos plein écran à écran large. Les images affichées devraient être en format écran large 16:9 ou agrandi afin de remplir l'écran si votre modèle offre cette caractéristique et que les images sont constamment en mouvement. L'affichage de graphiques et d'images fixes, comme les barres noires des vidéos et des programmes de télévision en format standard non agrandi doit être limité au maximum à 5 % du temps d'écoute hebdomadaire.

De plus, l'affichage d'autres images et textes fixes, comme des rapports boursiers, des jeux vidéos, des logos des stations, des sites Web ou des graphismes et motifs informatiques doit être limité, comme il est indiqué ci-dessus pour tous les téléviseurs. **L'affichage d'images fixes qui ne respecte pas les directives ci-dessus peut causer un vieillissement inégal des écrans à plasma en y créant des images fantôme subtiles mais permanentes. Pour éviter ce problème, variez les programmes et les images, et regardez principalement des images en mouvement (pas de motifs fixes ni de barres noires).**

Dans les modèles d'écran à plasma qui offrent des caractéristiques de format d'image, utilisez ces commandes pour obtenir différents formats en plein écran.

Prenez garde au choix des formats et à leur durée d'utilisation. Un vieillissement inégal résultant du choix et de l'utilisation d'un format, tout comme les images rémanentes, ne sont pas couverts par la garantie limitée de Samsung.

États-Unis seulement

L'appareil qui accompagne ce guide de l'utilisateur est fabriqué sous licence en vertu de droits de propriété intellectuelle de certaines tierces parties. Ce produit est protégé en vertu des brevets américains suivants : 5,991,715, 5,740,317, 4,972,484, 5,214,678, 5,323,396, 5,539,829, 5,606,618, 5,530,655, 5,777,992, 6,289,308, 5,610,985, 5,481,643, 5,544,247, 5,960,037, 6,023,490, 5,878,080, et en vertu de la demande de brevet n° 2001-44713-A1 publiée aux États-Unis.

Cette licence permet aux consommateurs d'utiliser le contenu sous licence à des fins non commerciales. Aucun droit n'est accordé à l'égard d'une utilisation commerciale. Cette licence ne couvre aucun autre appareil que celui-ci et ne s'applique pas aux produits non pourvus d'une licence ni à tout processus conforme à la norme ISO/IEC 11172-3 ou ISO/IEC 13818-3 utilisé ou vendu de pair avec ce produit. La licence ne couvre que l'utilisation de cet appareil à des fins d'encodage et/ou de décodage de fichiers audio conformément à la norme ISO/IEC 11172-3 ou ISO/IEC 13818-3. Aucun droit n'est accordé en ce qui a trait aux caractéristiques ou fonctions du produit qui ne sont pas conformes à la norme ISO/IEC 11172-3 ou ISO/IEC 13818-3.

Autres pays

L'appareil qui accompagne ce guide de l'utilisateur est fabriqué sous licence en vertu de droits de propriété intellectuelle de certaines tierces parties. Cette licence permet aux consommateurs d'utiliser le contenu sous licence à des fins non commerciales. Aucun droit n'est accordé à l'égard d'une utilisation commerciale. Cette licence ne couvre aucun autre appareil que celui-ci et ne s'applique pas aux produits non pourvus d'une licence ni à tout processus conforme à la norme ISO/IEC 11172-3 ou ISO/IEC 13818-3 utilisé ou vendu de pair avec ce produit. La licence ne couvre que l'utilisation de cet appareil à des fins d'encodage et/ou de décodage de fichiers audio conformément à la norme ISO/IEC 11172-3 ou ISO/IEC 13818-3. Aucun droit n'est accordé en vertu de cette licence en ce qui a trait aux caractéristiques ou fonctions du produit qui ne sont pas conformes à la norme ISO/IEC 11172-3 ou ISO/IEC 13818-3.

Consignes à l'intention de l'utilisateur

● Image rémanente

Un écran à plasma ne doit pas présenter une image fixe (comme celle des jeux vidéos) durant un laps de temps trop important, car elle peut causer une image rémanente. Ce phénomène est aussi appelé "brûlure d'écran". La page 49 du présent guide explique comment diminuer la luminosité et le contraste de l'écran pour afficher une image fixe.

● Altitude

L'écran à plasma ne fonctionne pas normalement à des altitudes supérieures à 6 500 pi.

● Chaleur à la partie supérieure de l'écran à plasma

Le dessus de l'appareil peut devenir chaud après un fonctionnement prolongé alors que la chaleur se dissipe par les orifices de ventilation aménagés dans la partie supérieure de l'écran.

Cet état est normal et n'est pas le signe d'une défectuosité du produit.

Toutefois, il faut empêcher les enfants de toucher cette partie de l'écran.

● L'appareil laisse entendre un craquement.

Un craquement peut se produire lorsque l'appareil se contracte ou se dilate à cause d'un changement dans le milieu ambiant, comme la température ou l'humidité. Cela est normal et n'est pas le signe d'une défectuosité.

● Défauts de cellules

L'écran à plasma comporte de 1 230 000 (définition standard) à 3 150 000 (haute définition) pixels dont la création nécessite une technologie hautement perfectionnée. Toutefois, il peut y avoir des pixels plus lumineux ou plus sombres à l'écran. Ces derniers n'ont aucune incidence sur le rendement du produit.

● Évitez de faire fonctionner le téléviseur à une température inférieure à 5 °C (41 °F)

● Une image fixe affichée trop longtemps peut endommager l'écran en permanence.



Le fait de regarder l'écran à plasma en format 4:3 durant une longue période peut laisser des traces de bordures apparaissant à gauche, à droite et au centre de l'écran causées par une différence d'émission de lumière à l'écran. Un DVD ou un jeu vidéo peut avoir le même effet sur l'écran.

Les dommages ainsi provoqués ne sont pas couverts par la garantie.

● Image consécutive à l'écran.

Les images fixes des jeux vidéo et des ordinateurs affichées durant une longue période peuvent causer des images consécutives partielles.

Pour éviter cet effet, réduisez la luminosité et le contraste lorsque des images fixes doivent rester longtemps à l'écran.

● Garantie

La garantie ne couvre pas les dommages causés par la rémanence.

L'image rémanente n'est pas couverte par la garantie.

● Installation

Communiquez avec un centre d'entretien autorisé lorsque vous installez votre téléviseur dans un endroit très poussiéreux, très chaud ou très froid, très humide et contenant des produits chimiques. Procédez de la même manière si l'appareil doit fonctionner continuellement 24 heures sur 24, comme dans un aéroport, une gare, etc.

Le fait d'ignorer cet avis peut causer de sérieux dommages au téléviseur.

Table des matières

Renseignements généraux

Votre nouvel écran à plasma	8
Touches de la télécommande	11
Installation au mur	13
Comment assembler le support.....	17

Branchements

Branchement des antennes VHF et UHF.....	20
Branchement du câble de télédistribution	21
Branchement d'un magnétoscope	23
Branchement d'un caméscope	24
Branchement d'un lecteur DVD (480i, 480p)	25
Branchement d'un récepteur TV numérique (480p, 720p, 1080i)	26
Branchement HDMI (interface multimédia haute définition) (480p, 720p, 1080i)	27
Branchement d'un récepteur TV numérique (480p, 720p, 1080i)	28
Branchement d'un système audio numérique ..	29
Branchement à un amplificateur analogique ..	30

Fonctionnement

Mise sous tension/hors tension du téléviseur ..	32
Visualisation des menus et des affichages	36
Mémorisation des canaux	37
Ajout et suppression de canaux	39
Programmation de la télécommande.....	42
Utilisation d'une source de signal externe	44

Réglage de l'image

Changement du format normal de l'image	48
Personnalisation des réglages de l'image	49
Visualiser la démonstration DNLe	51
Modification du format de l'image	52
Mode image sur image	54
Sélection de la source sonore	60
Réglage du mode Commande couleur	61

Paramètres audio

Réglages audio	66
Réglage automatique du son	67
Réglage de TruSurround XT	68
Sélection de l'option multicanaux Piste de son multicanaux – numérique.....	69
Sélection de l'option multicanaux Piste de son - analogique	70
Réglage automatique du volume	71
Sélection d'un format audio numérique	72
Définition de la mélodie de marche/arrêt	73
Sélection de la sourdine interne	74

Réglage des canaux

Sélection de l'antenne.....	76
Sélection de vos canaux favoris	77
Identification des canaux.....	78
Visualisation des listes de canaux.....	79
Modification des listes de canaux.....	80
Syntonisation précise des canaux analogiques ..	81
Contrôle de l'intensité du signal numérique	82
Amplificateur à faible bruit (LNA)	83

Branchement d'un PC et configuration

Branchement d'un PC	86
Repositionnement de l'image	90
Réglage de la qualité de l'image	91
Rétablir l'image	94

Réglage de l'heure

Réglage de l'horloge	96
Réglage de la minuterie activée/désactivée....	98
Réglage de la minuterie de mise en veille	99

Description des fonctions

Sélection de la langue de menu	102
Réduction numérique des bruits	103
Réglage du mode film	104
Réglage du mode écran bleu	105
Option amélioration de la faiblesse des couleurs.....	106
Affichage des sous-titres codés (messages à l'écran) - analogiques	107
Affichage des sous-titres codés (messages à l'écran) - numériques.....	108
Niveau de transparence	110
Fonction économiseur d'énergie	111
Prévention de la brûlure d'écran	112
Réduction des effets de la brûlure d'écran	113
Réglage des fonctions d'aide.....	114
Fonction V-Chip (pour les États-Unis)	115
Fonction V-Chip (pour le Canada)	121
Guide électronique de programme	129
Liste aide-mémoire	133

Annexe

Dépannage	136
Entretien	137
Fiche technique	138
Dimensions	139

Remarque

- L'information contenue dans le présent guide de l'utilisateur peut être modifiée à des fins d'amélioration sans préavis et varier selon la version logicielle du téléviseur et les conditions régionales.

S
A
M
S
U
N
G

É C R A N À P L A S M A

Renseignements généraux



Votre nouvel écran à plasma	8
Touches de la télécommande	11
Installation au mur	13
Comment assembler le support	17



Votre nouvel écran à plasma

Panneau avant

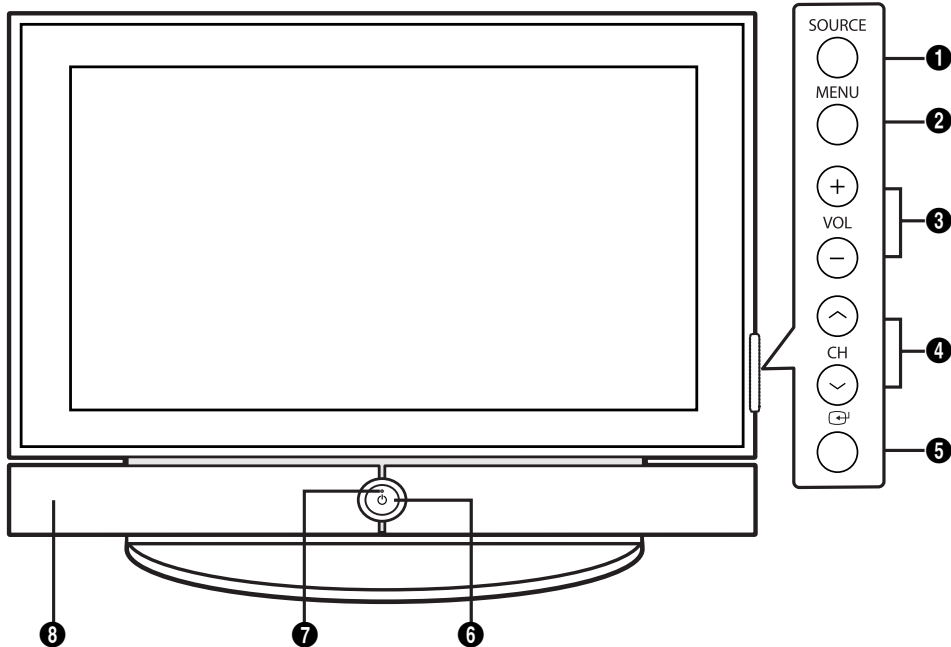

1 Touche SOURCE

Pour afficher les sources vidéo disponibles (par ex., TV, AV, S-Vidéo, Composant 1, Composant 2, PC et HDMI).

2 Touche MENU

Affiche le menu principal.

3 Touches VOL +, -

Appuyez sur ces touches pour augmenter ou diminuer le volume.

Elles servent également à choisir ou modifier des options de menu.

4 Touches CH(^, v)

Appuyez sur CH ^ ou CH v pour changer de canal.

Ces touches permettent aussi de parcourir le menu à l'écran vers le haut ou le bas.

5 touche (Enter)

Appuyez sur cette touche pour confirmer un choix.

6 Touche d'alimentation

Appuyez sur cette touche pour allumer et éteindre le téléviseur.

Voyant d'alimentation

- Hors tension : Bleu

- Sous tension : Arrêt

7 Capteur de télécommande

Pointez la télécommande vers ce capteur sur le téléviseur.

8 Haut-parleurs

Côté du téléviseur

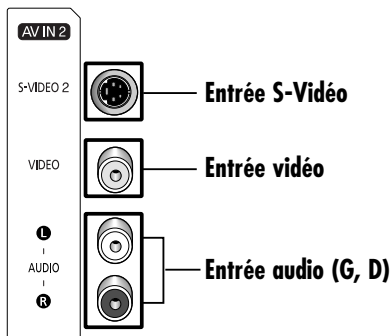

Tores de ferrite

Les tores magnétiques permettent d'atténuer les signaux indésirables. Quand vous branchez des câbles, fixez un tore de ferrite sur le câble, près des connecteurs.

Lorsque vous connectez l'extrémité COMPONENT (VIDEO, AUDIO) ou l'extrémité Side AV (VIDEO, AUDIO), repliez d'abord le tore de ferrite autour de chaque câble pour le bloquer en place.

Extrémité COMPONENT

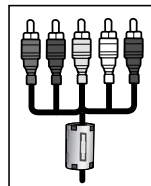

Extrémité Side AV

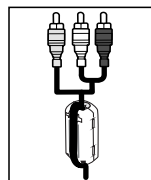

Vérification des accessoires

Une fois que vous avez déballé le téléviseur, assurez-vous que vous avez toutes les pièces présentées ici. S'il en manque, ou si certaines pièces sont endommagées, communiquez avec votre distributeur.



Guide de l'utilisateur

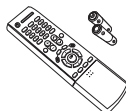

Télécommande (BN59-00462A) et piles AAA



Cordon d'alimentation (3903-000144)



Tore de ferrite pour extrémité COMPONENT (VIDEO, AUDIO) (3301-001305)



Tore de ferrite pour extrémité Side AV (VIDEO, AUDIO) (3301-001201)



Câble Anynet (BN39-00518A)

Les pièces suivantes sont vendues séparément et sont disponibles dans la plupart des magasins d'électronique.

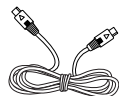

Câble S-VIDÉO



Câble HDMI



Câble HDMI/DVI



Câbles pour composant (RCA)



Câble PC



Câble audio PC



Câble optique



Câble coaxial



Câble d'antenne

Panneau arrière

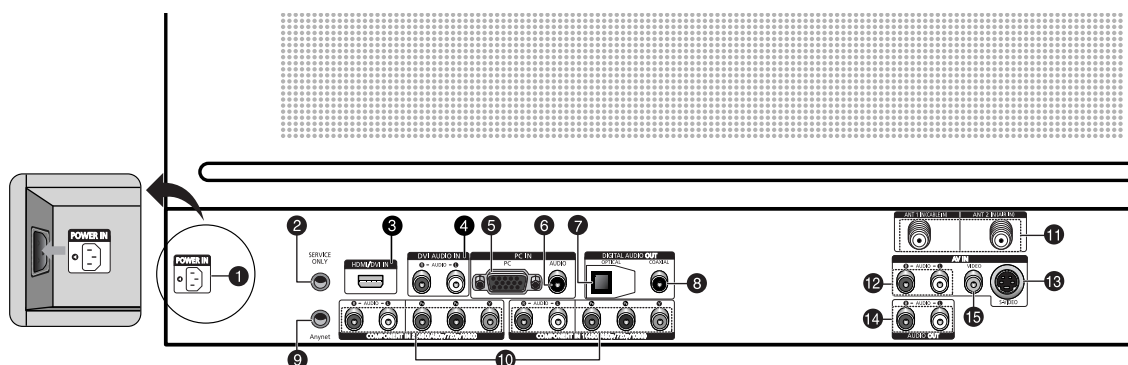

1 POWER IN

Branchez le cordon d'alimentation fourni avec le téléviseur.

2 SERVICE ONLY

Connecteur pour entretien seulement.

3 HDMI/DVI IN

Branchez à la prise HDMI d'un appareil pourvu d'une sortie HDMI. Ces entrées peuvent également servir de connexion DVI avec entrées audio analogiques distinctes. Un câble HDMI/DVI optionnel est nécessaire pour faire cette connexion. Lorsque vous utilisez l'adaptateur HDMI/DVI, les entrées audio analogiques DVI de votre téléviseur permettent de recevoir le son des sorties gauche et droite de votre appareil DVI. (Non compatible avec les PC)

4 DVI AUDIO IN (AUDIO-L/R)

Branchez à la prise de sortie audio DVI d'un appareil externe.

5 PC IN

Branchez à la prise de sortie vidéo de votre PC.

6 PC AUDIO IN

Branchez à la prise de sortie audio de votre PC.

7 OPTICAL DIGITAL AUDIO OUT

Branchez à un composant audio numérique.

8 COAXIAL DIGITAL AUDIO OUT

Branchez à un composant audio numérique.

9 Anynet

Veillez consulter le guide de l'utilisateur Anynet. Cette prise sert à brancher d'autres appareils Samsung Anynet.

10 COMPONENT IN 1, 2

Entrées de composants vidéo (Y/P_B/P_R) et audio (L-AUDIO-R).

11 ANT (75Ω)

Connecteur coaxial de 75Ω pour réseau d'antenne et de câble.

12 AV IN (AUDIO-L/R)

Entrées audio pour appareils externes, comme un caméscope ou un magnétoscope.

13 S-VIDEO

Entrée vidéo pour appareils externes pourvus d'une sortie S-Vidéo, comme un caméscope ou un magnétoscope.

14 AUDIO OUT

Sorties audio pour les appareils externes.

15 VIDEO

Entrée vidéo pour appareils externes, comme un caméscope ou un magnétoscope.

Remarque

- Assurez-vous que les couleurs des bornes d'entrée et des prises de câble correspondent.



Touches de la télécommande

Télécommande

- 1 Touche POWER**
Permet d'allumer et d'éteindre le téléviseur.
- 2 Touche GUIDE**
Appuyez sur cette touche pour afficher le guide électronique de programme.
- 3 Touche ANTENNA**
Appuyez sur cette touche pour choisir "Air" ou "Câble".
- 4 Touches numériques**
- 5 Touche -**
Appuyez sur cette touche pour choisir des canaux supplémentaires (numériques et analogiques) diffusés par la même station. Par exemple, pour choisir le canal 54-3, appuyez sur 54, puis sur - et sur 3.
- 6 Touche MUTE**
Appuyez sur cette touche pour couper le son.
- 7 Touches VOL (Volume)**
Appuyez sur ces touches pour régler le volume.
- 8 Touche Anynet**
Permet d'exécuter les fonctions Anynet et de configurer les appareils Anynet. Veuillez consulter le guide de l'utilisateur Anynet.
- 9 Touche MENU**
Affiche le menu principal.
- 10 Touche ENTER**
Confirme un choix.
- 11 Touche FAV. CH**
Appuyez sur cette touche pour passer à vos canaux favoris.
- 12 Touche CH LIST**
Affiche la liste des canaux.
- 13 Touche MODE**
Permet de choisir l'appareil qui sera commandé par la télécommande Samsung (par ex., téléviseur, récepteur TV numérique, magnétoscope, câblesélecteur ou lecteur DVD).
- 14 Touche PRE-CH**
Permet d'écouter le canal précédent.
- 15 Touche SOURCE**
Appuyez sur cette touche pour afficher les sources vidéo disponibles (par ex., TV, AV1, AV2, S-Vidéo1, S-Vidéo2, Composant 1, Composant 2, PC ET HDMI).
- 16 Touches CH (canal)**
Permet de changer de canal.
- 17 Touche INFO**
Appuyez sur cette touche pour afficher de l'information à l'écran.
- 18 Touche EXIT**
Appuyez sur cette touche pour sortir du menu.
- 19 Touches Haut/Bas/Gauche/Droite**
Commande le curseur dans le menu.

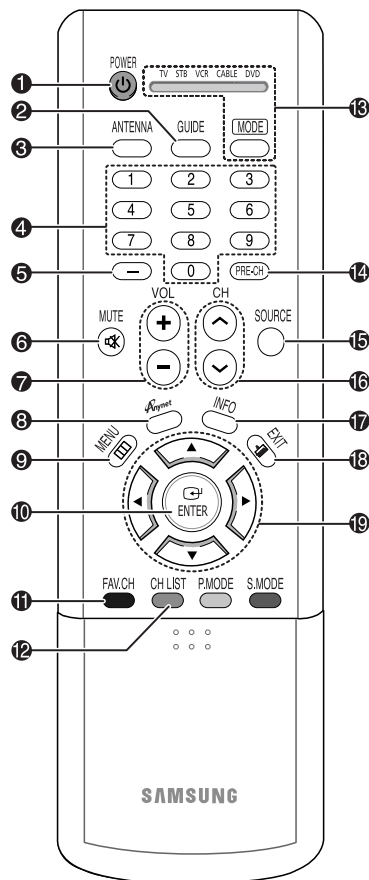

Suite....

- 20 Touche P.MODE**
Permet de régler l'image en choisissant un des réglages définis en usine (ou vous pouvez choisir les paramètres que vous désirez).
- 21 Touche S.MODE**
Permet de choisir l'effet sonore.
- 22 Touche E.SAVING**
Appuyez sur cette touche pour régler la brillance de l'écran en fonction des conditions ambiantes. (Voir page 111).
- 23 Touche P.SIZE**
Permet de choisir le format de l'image.
- 24 Touche DNle**
Active le mode DNle démo. (Voir la page 51.)
- 25 Touche MTS**
Pour sélectionner le son stéréo, mono ou SAP (Separate Audio Program).
- 26 Touche SET**
Cette touche doit être utilisée pendant la configuration de la télécommande de manière à la rendre compatible avec les autres appareils (magnétoscope, câbloselecteur, lecteur DVD).
- 27 Touche PIP**
Permet d'activer la fonction image sur image.
- 28 Touches de commande PIP**
CH (↑, ↓): Pour faire défiler les canaux disponibles. (Ces touches permettent de changer les canaux dans la fenêtre ISI seulement).
- 29 Touche CAPTION**
Permet de commander la fonction de sous-titrage.
- 30 Touches de commande du magnétoscope/lecteur DVD**
Permettent de commander les fonctions du magnétoscope ou du lecteur DVD : arrêt, rebobinage, lecture/pause, avance rapide.
- 31 Touche RESET**
Si votre télécommande ne fonctionne pas adéquatement, retirez les piles et appuyez pendant deux à trois secondes sur le bouton de rétablissement. Remplacez les piles, puis essayez de faire fonctionner la télécommande à nouveau.

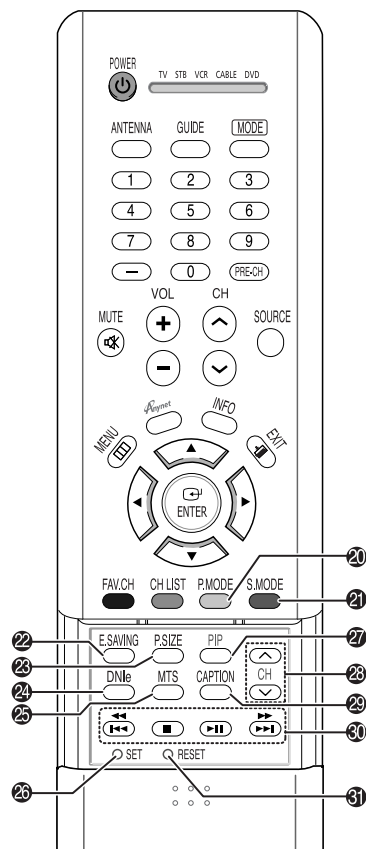

Insertion des piles dans la télécommande

- 1** Faites glisser le couvercle pour ouvrir le compartiment des piles.

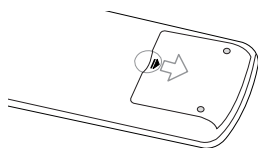

- 2** Insérez deux piles AAA. Veillez à ce que les bornes + et - des piles correspondent à celles du schéma qui figure à l'intérieur du compartiment.

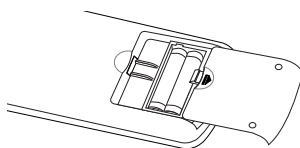

- 3** Remettez le couvercle en place.

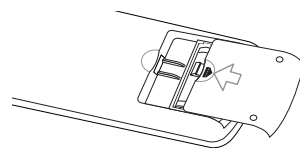

Portée de la télécommande

La télécommande a une portée de 7 m à un angle de 30 degrés vers la gauche et vers la droite du capteur infrarouge sur l'écran.



Installation au mur

Consultez le guide d'installation correspondant à votre support mural.

● Remarques concernant l'installation

- 1 Demandez à un technicien d'installer le support mural.
- 2 Samsung Electronics n'est pas responsable des dommages causés à l'appareil ni des blessures si vous tentez d'installer le support vous-même.
- 3 Cet appareil doit être installé sur un mur en béton. Il risque de tomber si on le pose sur un mur en plâtre ou en bois.

● Pièces (le panneau pour fixation murale est vendu séparément. Veuillez vous adresser au marchand.)

N'utilisez que les composants et les accessoires fournis avec le panneau.

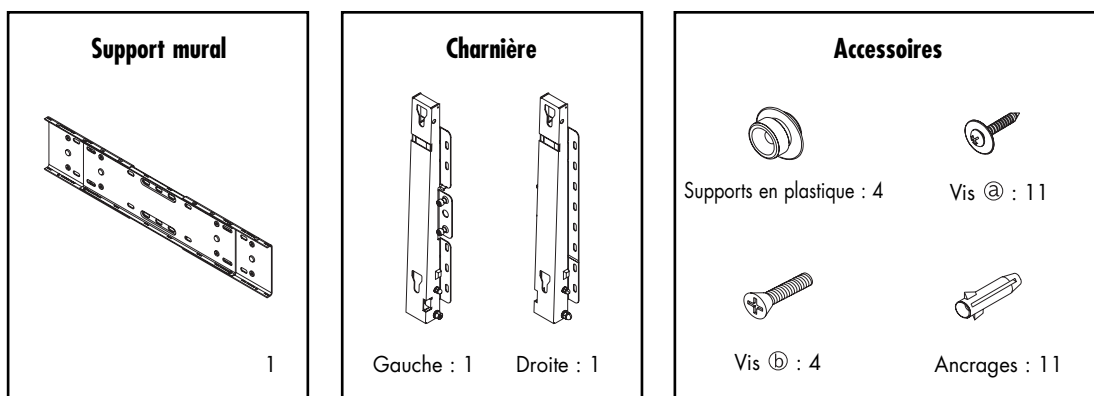

● Comment assembler le support mural

- 1 Insérez puis serrez la vis prisonnière dans le sens de la flèche.
Une fois que vous avez terminé, posez le support au mur.

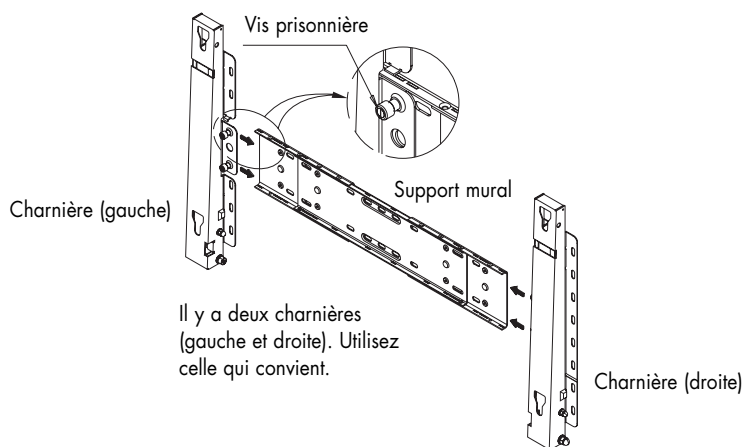

- 2 Avant de percer le mur, vérifiez si l'écart entre les deux orifices d'enclenchement à l'arrière de l'appareil est adéquat. Si l'écart est trop court ou trop long, réglez-le en desserrant les quatre vis du support, ou certaines d'entre elles.

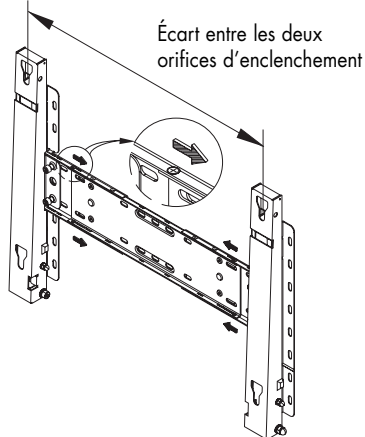

- 3 Vérifiez le schéma d'installation et marquez les trous à percer dans le mur. Utilisez le foret de 5 mm pour percer des trous de plus de 35 mm. Fixez chaque ancrage dans le trou correspondant. Faites correspondre chacun des supports et des trous de charnière avec les trous d'ancrage, puis vissez les 11 vis ②.

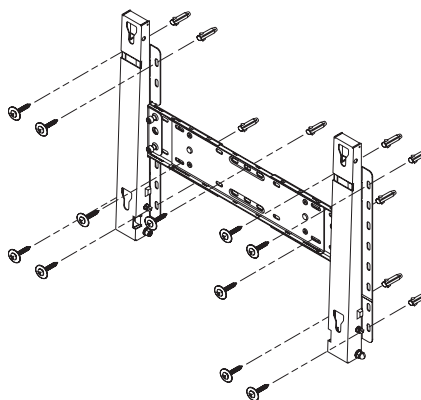

● Fixation du téléviseur au support mural

La forme de l'appareil peut varier selon le modèle. (Les ensembles de supports de plastique et de vis sont identiques.)

- 1** Retirez les quatre vis à l'arrière de l'appareil.

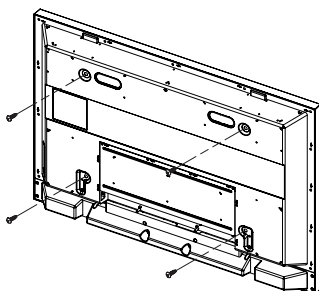

- 2** Introduisez la vis ⑥ dans le support de plastique. (Voir la figure ci-dessous.)

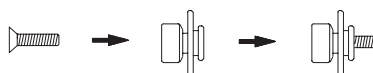

- Posez l'appareil sur le support mural et assurez-vous qu'il est bien fixé aux supports gauches et droits.
- Prenez garde lorsque vous installez l'appareil sur les supports, car vos doigts risquent d'être coincés dans les orifices.
- Assurez-vous que le support est bien fixé au mur, sinon l'appareil peut tomber après l'installation.

- 3** Serrez les quatre vis de l'étape 2 (support de plastique et vis ⑥) aux orifices arrière de l'appareil.

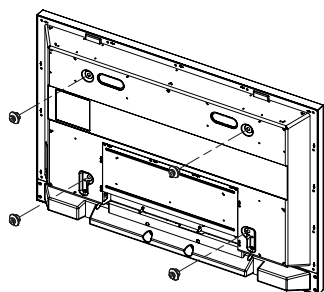

- 4** Retirez la goupille de sécurité ③ et introduisez les quatre supports de l'appareil dans les orifices correspondants du support mural ①. Placez ensuite l'appareil ② de manière qu'il soit fixé fermement au support. N'oubliez pas de reposer et de serrer la goupille de sécurité ③ afin que l'appareil soit bien fixé au support.

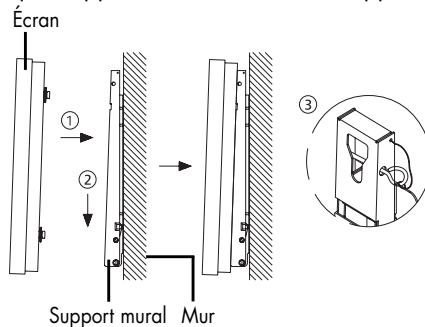

● Comment régler l'angle de fixation

Remarque : Réglez l'angle du support à -2° avant de le fixer au mur.

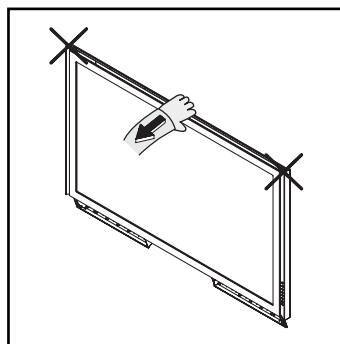
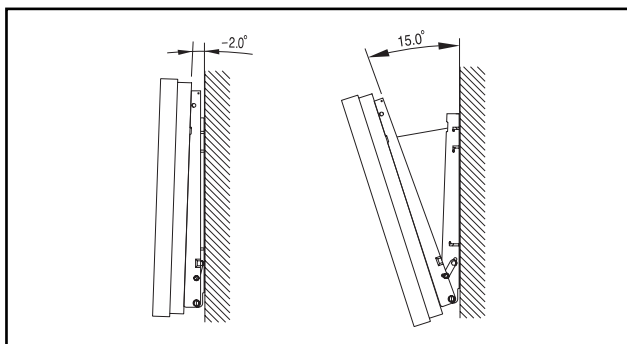

1. Fixez l'appareil au support mural.
2. Tenez la partie supérieure de l'appareil, au centre, et tirez-la vers l'avant (sens de la flèche) pour régler l'angle. (Voir la figure à droite.)
3. Vous pouvez régler l'angle du support entre -2° et 15° .

Assurez-vous de maintenir l'appareil au centre et non à gauche ni à droite pour régler l'angle.



Comment assembler le support

- 1 Au moyen des quatre vis servant à immobiliser les chevilles du support et l'écran, fixez fermement ce dernier aux chevilles. (L'aspect extérieur de l'appareil peut être différent de celui du modèle illustré.)

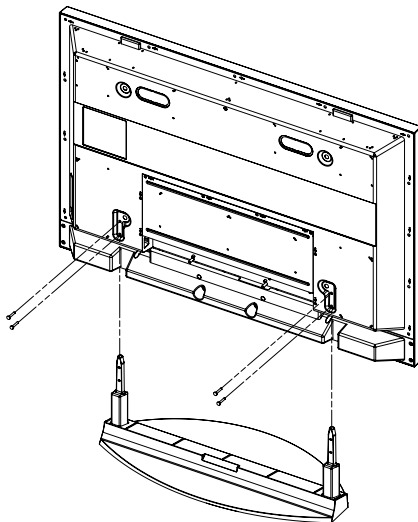

Avertissement

Fixez fermement le support au téléviseur avant de le déplacer, car le support risque de tomber et de causer des blessures sérieuses.

- Deux personnes ou plus devraient porter le téléviseur. Ne le déposez jamais sur le sol, car l'écran pourrait s'endommager. Posez-le toujours en position verticale.

É C R A N À P L A S M A

Branchements



Branchement des antennes VHF et UHF	20
Branchement du câble de télédistribution	21
Branchement d'un magnétoscope	23
Branchement d'un caméscope	24
Branchement d'un lecteur DVD (480i, 480p)	25
Branchement d'un récepteur TV numérique (480p, 720p, 1080i)	26
Branchement HDMI (interface multimédia haute définition) (480p, 720p, 1080i)	27
Branchement d'un récepteur TV numérique (480p, 720p, 1080i)	28
Branchement d'un système audio numérique	29
Branchement à un amplificateur analogique	30



Branchement des antennes VHF et UHF

Antennes à conducteur rond de 75 ohms

Si votre antenne est de ce type,  elle est dotée d'un conducteur rond de 75 ohms.

- 1 Branchez le conducteur dans la prise ANT 2 IN (AIR IN) du téléviseur.
Utilisez un câble d'antenne. (Vendu séparément.)

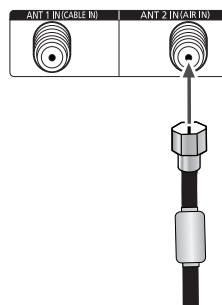



Branchement du câble de télédistribution

Vous pouvez raccorder différents systèmes de câblodistribution à votre téléviseur, notamment un service de câblodistribution sans câblosélecteur et un service de câblodistribution avec câblosélecteur qui désembrouille toutes les canaux ou certains d'entre eux.

Service de câblodistribution sans câblosélecteur

- 1 Branchez le câble d'arrivée dans la prise ANT 1 IN (CABLE IN) du téléviseur. Utilisez un câble d'antenne. (Vendu séparément.)

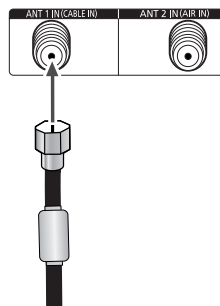

Service de câblodistribution avec câblosélecteur qui désembrouille tous les canaux

- 1 Repérez le câble qui est raccordé à la borne ANTENNA OUT de votre câblosélecteur. Cette borne peut porter l'inscription "ANT OUT", "VHF OUT" ou simplement "OUT".

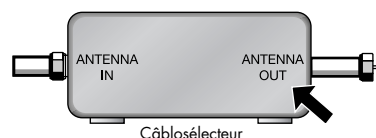

- 2 Branchez le câble dans la prise ANT 1 IN (CABLE IN) du téléviseur. Utilisez un câble d'antenne. (Vendu séparément.)

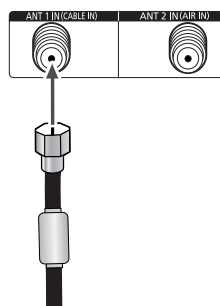

Service de câblodistribution avec câblosélecteur qui débrouille certains canaux seulement

Pour effectuer ce branchement, vous avez besoin d'un séparateur à deux voies, d'un commutateur RF (A/B) et de quatre câbles coaxiaux (en vente chez votre détaillant Samsung et dans les magasins d'articles électroniques).

- 1 Repérez et débranchez le câble qui est raccordé à la borne ANTENNA IN de votre répartiteur. Cette borne peut porter l'inscription "ANT IN", "VHF IN" ou simplement "IN". Reliez ce câble à un répartiteur à deux voies.

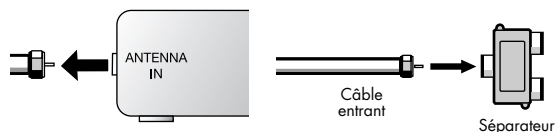

- 2 Reliez par un câble coaxial la borne OUT du séparateur et la borne IN du câblosélecteur.

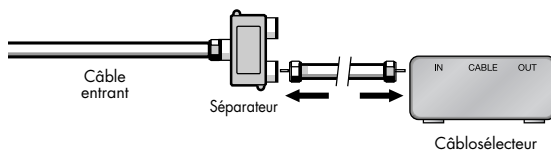

- 3 Reliez par un câble coaxial la borne ANTENNA OUT du câblosélecteur et la borne B-IN du commutateur RF (A/B).

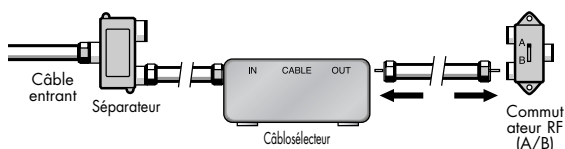

- 4 Reliez par un câble coaxial la borne OUT du câblosélecteur et la borne A-IN du commutateur RF (A/B).

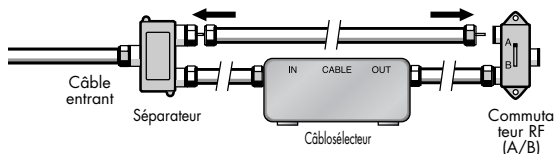

- 5 Connectez le dernier câble coaxial de la borne OUT du commutateur RF (A/B) à la borne ANT 1 IN (CABLE IN) à l'arrière du téléviseur.

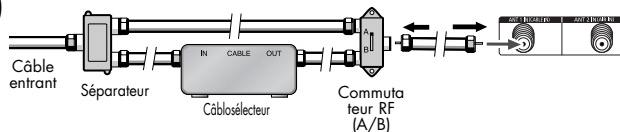

Une fois les branchements effectués, réglez le commutateur A/B à la position A pour obtenir les canaux non brouillés. Réglez le commutateur A/B à la position B pour obtenir les canaux brouillés. (Lorsque vous réglez le commutateur A/B à la position B, vous devez également syntoniser le canal 3 ou 4, qui est généralement le canal du signal de sortie du câblodistributeur.)



Branchement d'un magnétoscope

Branchement d'un magnétoscope à la prise Vidéo ou S-Vidéo/Audio

Panneau arrière du téléviseur

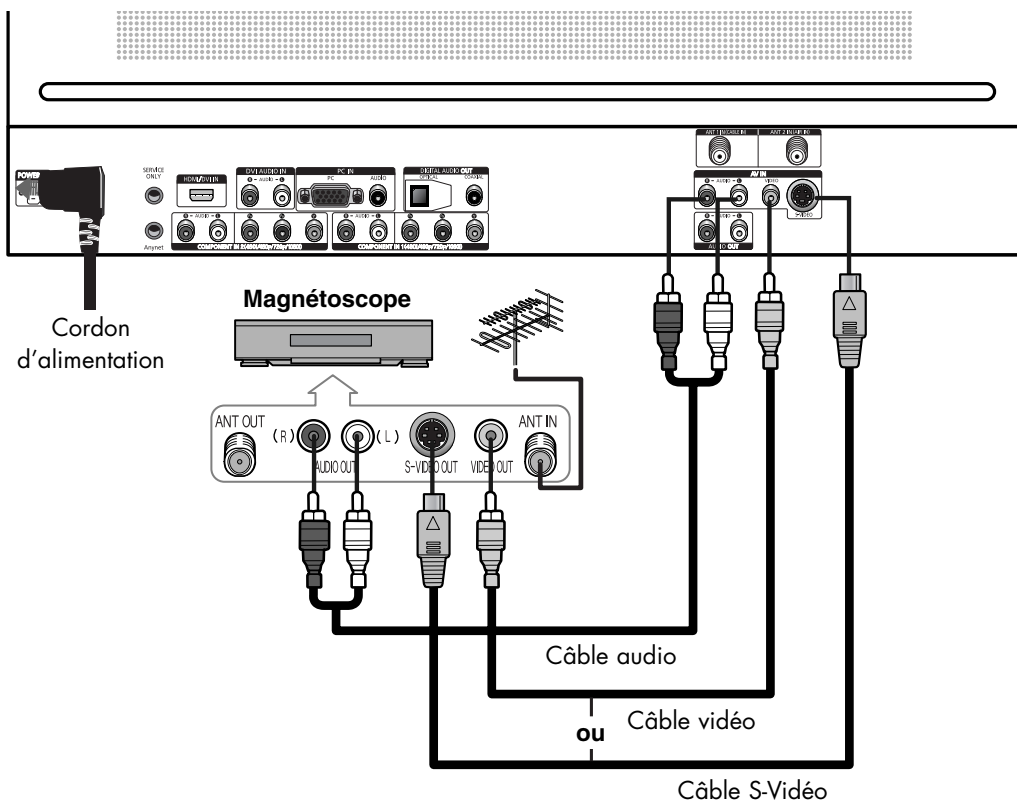

Branchement

Connectez les câbles vidéo/audio des prises d'entrée VIDEO ou S-VIDEO/AUDIO du téléviseur aux prises de sortie VIDEO ou S-VIDEO/AUDIO du magnétoscope.

(Remarque: Pour obtenir une qualité vidéo supérieure, utilisez un câble S-Vidéo.)

Remarque

- Assurez-vous que les couleurs des bornes d'entrée et des connecteurs de câble sont les mêmes.

Lecture d'une vidéocassette

1. Mettez le téléviseur en fonction.
2. Appuyez sur la touche SOURCE pour sélectionner "Vidéo (AV1 ou AV2)" ou "S-Vidéo (S-Vidéo1 ou S-Vidéo2)".
3. Mettez le magnétoscope sous tension, insérez une cassette et appuyez sur la touche de lecture.



Branchement d'un caméscope

Visionnement d'une cassette de caméscope

Panneau arrière du téléviseur

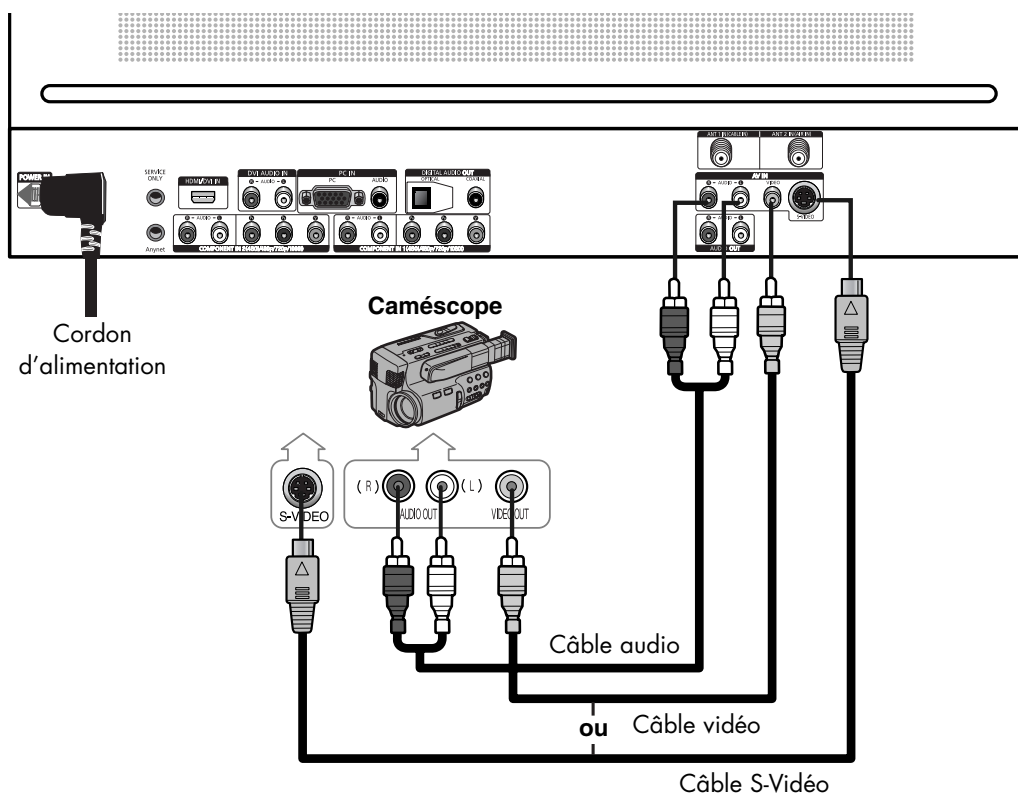

Branchement

Raccordez les prises d'entrée VIDEO ou S-VIDEO/AUDIO du téléviseur aux prises de sortie VIDEO ou S-VIDEO/AUDIO du caméscope à l'aide du câble vidéo/audio.

(Remarque: Pour obtenir une qualité vidéo supérieure, utilisez un câble S-Vidéo.)

Remarque

- Assurez-vous que les couleurs des bornes d'entrée et des connecteurs de câble sont les mêmes.

Visionnement d'une cassette

1. Mettez le téléviseur en fonction.
2. Appuyez sur la touche SOURCE pour sélectionner "Vidéo (AV1 ou AV2)" ou "S-Vidéo (S-Vidéo1 ou S-Vidéo2)".
3. Mettez le caméscope sous tension et au mode vidéo. (Pour obtenir plus de détails, consultez le guide d'utilisation du caméscope.)
4. Réglez le commutateur d'entrée-sortie du caméscope à la position sortie.
5. Insérez une cassette dans le caméscope et appuyez sur la touche de lecture.



Branchement d'un lecteur DVD (480i, 480p)

Visionnement d'un DVD

Panneau arrière du téléviseur

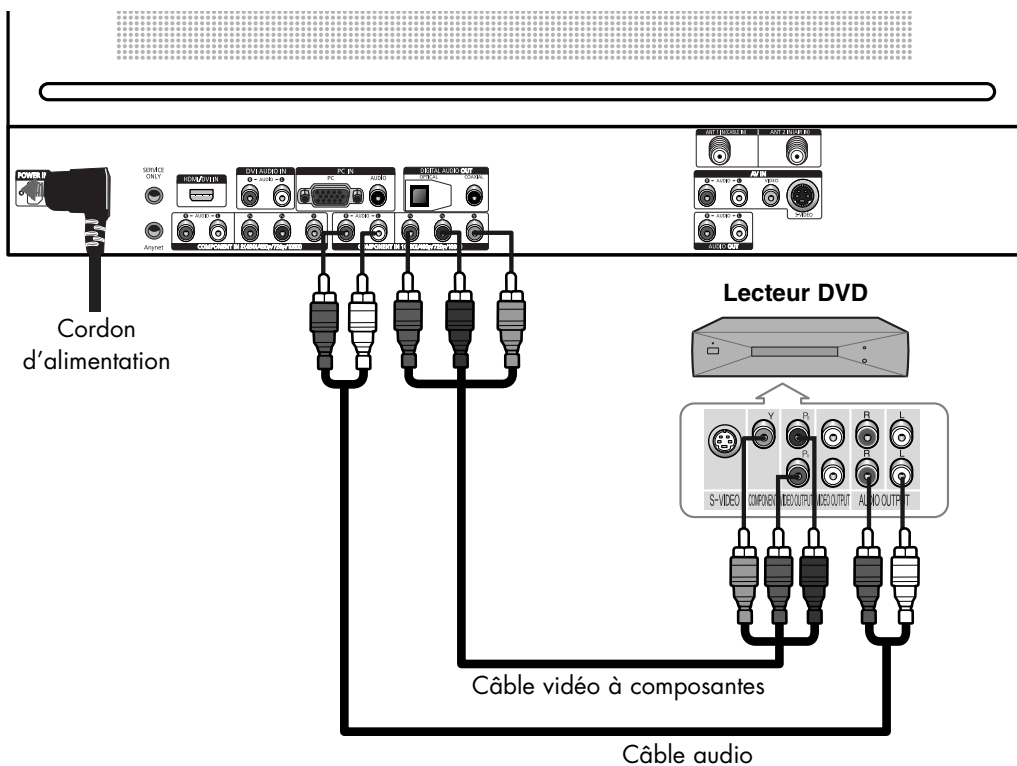

Branchement

- 1 Raccordez les prises d'entrée Y, Pb, Pr (COMPONENT1, 2) du téléviseur aux prises de sortie du lecteur DVD à l'aide d'un câble vidéo à composantes.
- 2 Raccordez les prises d'entrée AUDIO L/R (COMPONENT1, 2) du téléviseur aux prises de sortie AUDIO du lecteur DVD à l'aide d'un câble vidéo à composantes.

Remarque

- Assurez-vous que les couleurs des bornes d'entrée et des connecteurs de câble sont les mêmes.

Visionnement d'un DVD

1. Mettez le téléviseur en fonction.
2. Appuyez sur la touche SOURCE pour sélectionner "Composant 1" ou "Composant 2".
3. Mettez le lecteur de DVD sous tension, insérez un DVD et appuyez sur la touche Play.
 - Pour obtenir une explication sur la vidéo à composantes, consultez la documentation de votre lecteur DVD.



Branchement d'un récepteur TV numérique (480p, 720p, 1080i)

Ce téléviseur permet d'obtenir une image optimale en mode 720p.

Visionnement sur un téléviseur numérique

Panneau arrière du téléviseur

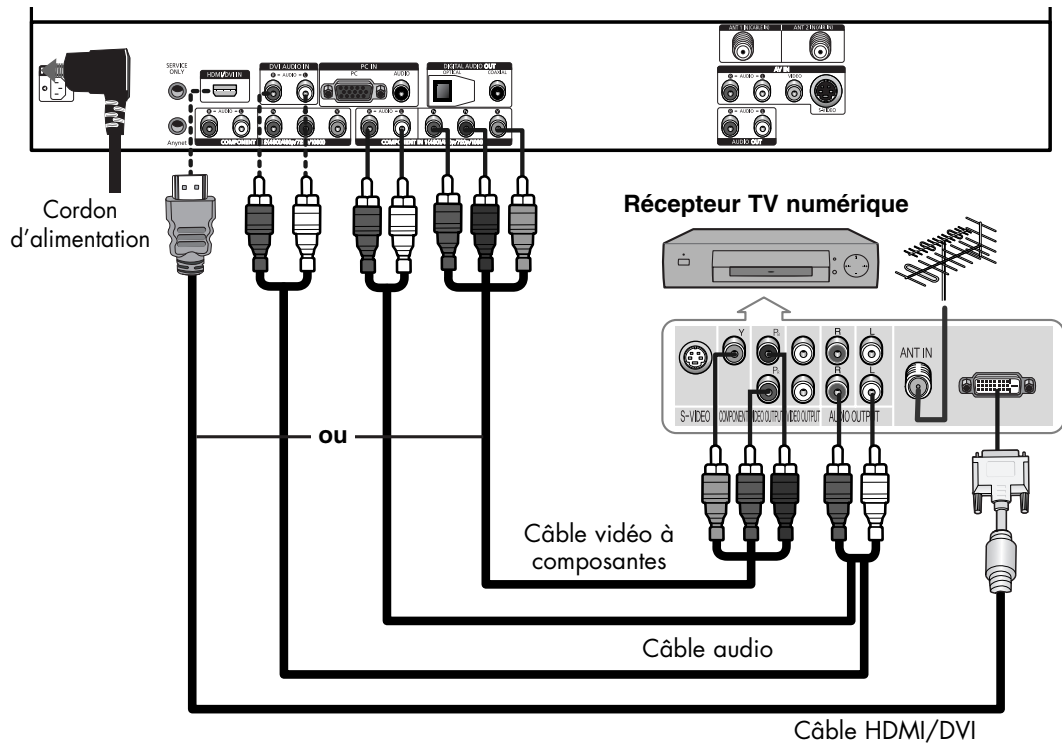

Branchement

- 1 Branchez le câble ou l'antenne à la prise d'entrée d'antenne du récepteur TV numérique.
- 2 Raccordez les prises d'entrée Y, Pb, Pr (COMPONENT1, 2) du téléviseur aux prises de sortie du récepteur TV numérique à l'aide d'un câble vidéo à composantes ou d'un câble HDMI/DVI.
- 3 Raccordez les prises d'entrée AUDIO L/R (COMPONENT1, 2 ou DVI AUDIO IN) du téléviseur aux prises de sortie AUDIO du récepteur TV numérique à l'aide d'un câble vidéo à composantes.

Remarque

- Assurez-vous que les couleurs des bornes d'entrée et des connecteurs de câble sont les mêmes.

Visionnement sur une téléviseur numérique

1. Mettez le téléviseur en fonction.
2. Mettez le récepteur TV numérique sous tension.
 - Pour obtenir plus de détails sur la vidéo à composantes, consultez le guide d'utilisation de votre récepteur TV numérique.
3. Appuyez sur la touche SOURCE pour sélectionner "Composant1", "Composant2" ou "HDMI".



Branchement HDMI (interface multimédia haute définition) (480p, 720p, 1080i)

Visionnement sur un téléviseur numérique

Panneau arrière du téléviseur

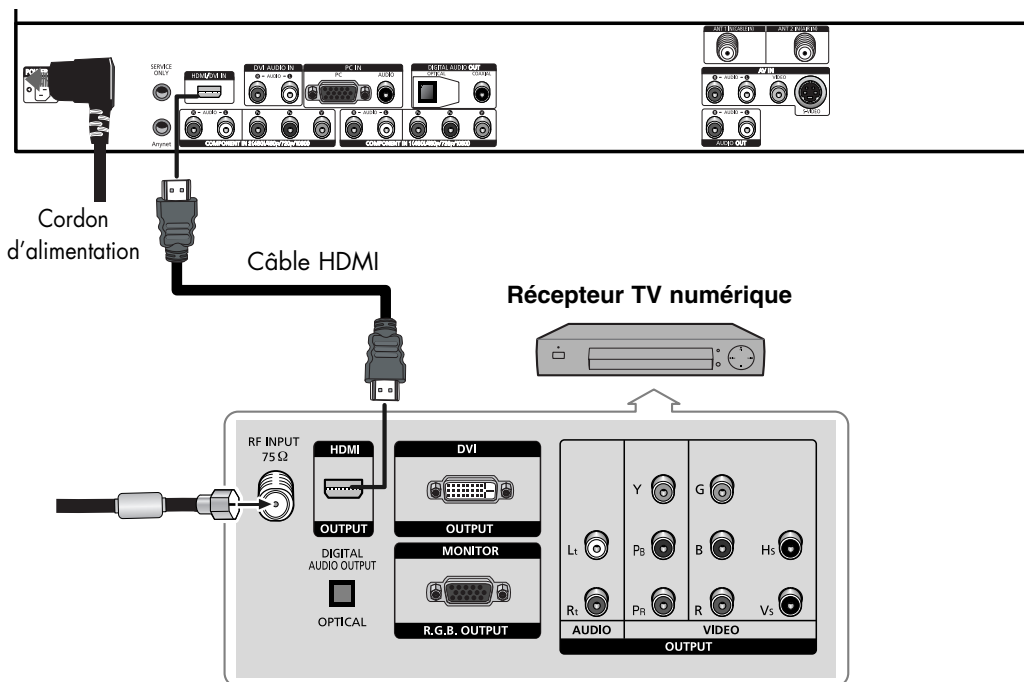

Branchement

- 1 Branchez le câble ou l'antenne à la prise d'entrée d'antenne du récepteur TV numérique.
- 2 Raccordez la prise d'entrée HDMI du téléviseur à la prise de sortie HDMI du récepteur TV numérique à l'aide du câble HDMI.

Remarque

- Assurez-vous que la source HDMI est sous tension avant de sélectionner HDMI dans la "liste de sources" du téléviseur.

Visionnement sur une téléviseur numérique

1. Mettez le téléviseur en fonction.
2. Mettez le récepteur TV numérique sous tension.
 - Pour obtenir plus de détails sur la vidéo HDMI, consultez le guide d'utilisation de votre récepteur TV numérique.
3. Appuyez sur la touche SOURCE pour sélectionner "HDMI".



Branchement d'un récepteur TV numérique (480p, 720p, 1080i)

En raccordant une source vidéo haute définition à protection de contenu numérique large bande à la prise d'entrée HDMI du téléviseur, il est possible de visionner à l'écran des images haute définition sous leur forme numérique.

Branchement HDMI (interface multimédia haute définition)/DVI compatible

Panneau arrière du téléviseur

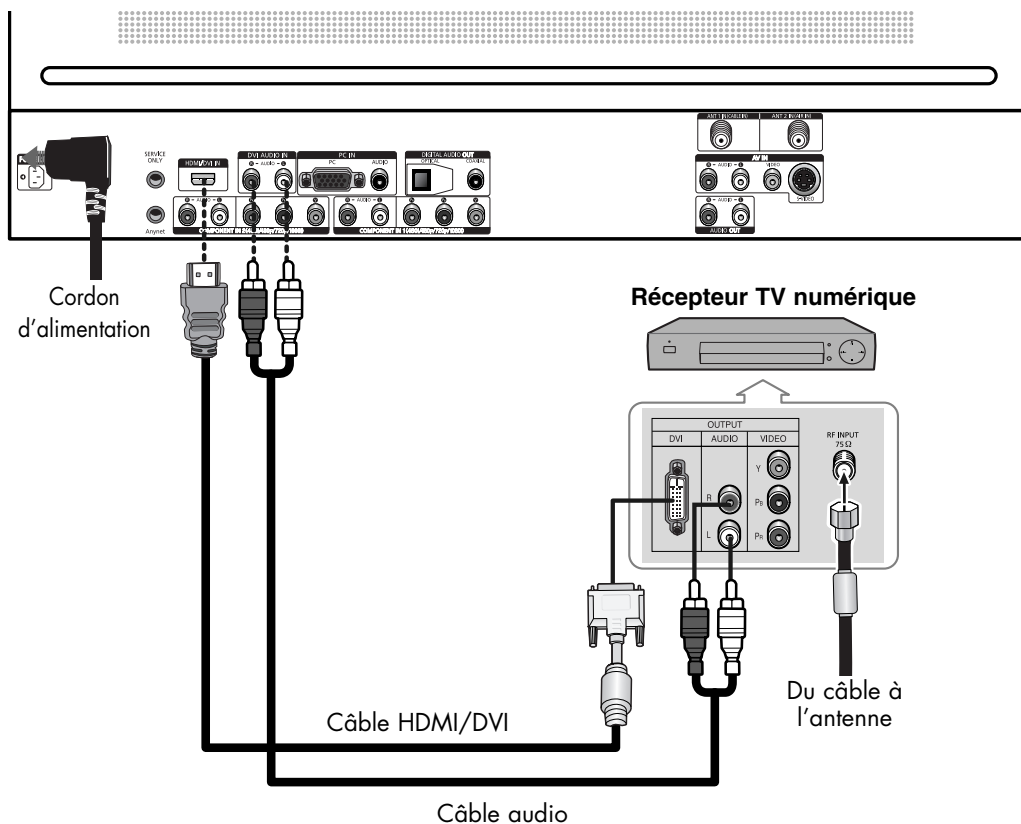

Branchement

- 1 Raccordez les prises d'entrée DVI AUDIO (L, R) du téléviseur aux prises de sortie AUDIO du récepteur TV numérique à l'aide d'un câble audio.

Remarque

- Utiliser des entrées stéréo audio analogiques lorsque vous utilisez l'entrée HDMI avec un appareil pourvu d'une sortie DVI plutôt que HDMI.

- 2 Branchez un câble HDMI/DVI entre la prise d'entrée HDMI du téléviseur et la prise DVI du récepteur.

Remarque

- La prise HDMI IN n'est pas compatible avec les ordinateurs.



Branchement d'un système audio numérique

Aujourd'hui, les consommateurs peuvent choisir parmi de nombreux types de système audio numérique.

Un système audio est schématisé ci-dessous. Pour obtenir de plus amples informations, consultez le guide d'utilisation du système audio.

Panneau arrière du téléviseur

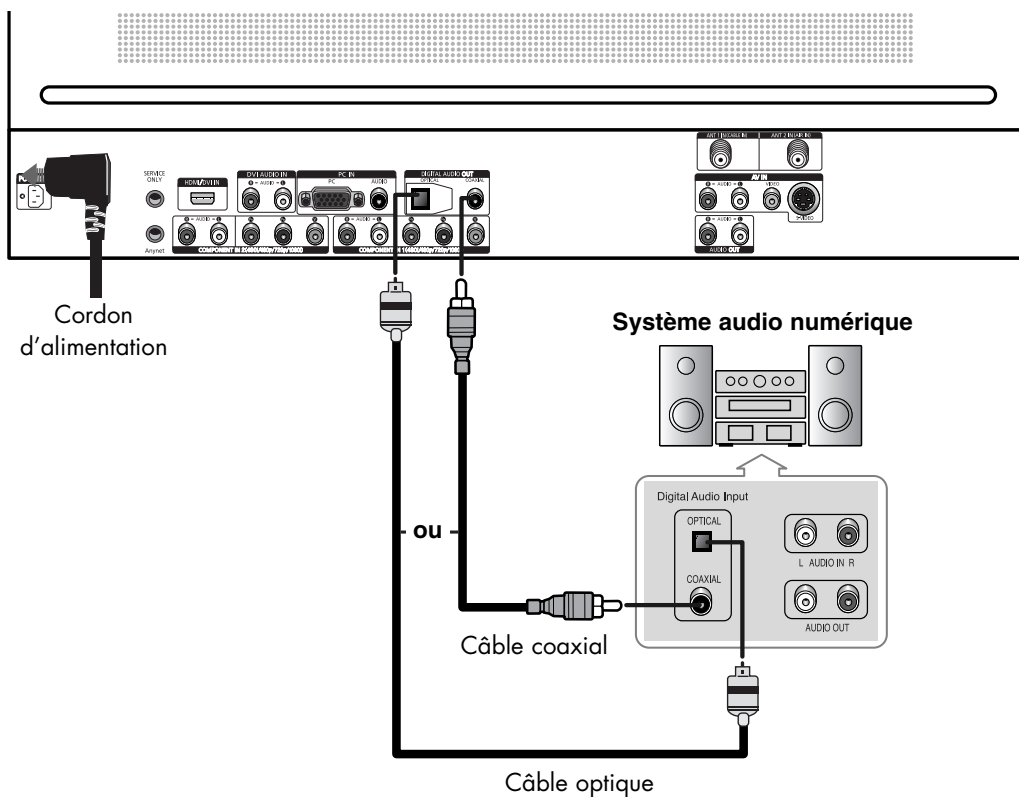

Branchement

- 1 Si votre système audio comporte une prise d'entrée audio coaxiale numérique, raccordez-la à la prise de sortie "COAXIAL" du téléviseur.
- 2 Si votre système audio comporte une prise d'entrée audio optique numérique, raccordez-la à la prise de sortie "OPTICAL" du téléviseur.
Assurez-vous de retirer le couvercle arrière de la prise de sortie optique avant d'insérer le câble.
- 3 Si votre système est doté de prises d'entrée coaxiale et optique numériques, SAMSUNG vous recommande d'utiliser la prise de sortie optique numérique de votre téléviseur.
Ne branchez pas à la fois les câbles optiques et coaxiaux. Cela pourrait endommager votre système audio.
 - OPTICAL: Convertit le signal électrique en un signal optique et le transmet par fibres de verre.
 - COAXIAL: Le signal audio numérique est reçu par câble de cuivre coaxial.



Branchement à un amplificateur analogique

Panneau arrière du téléviseur

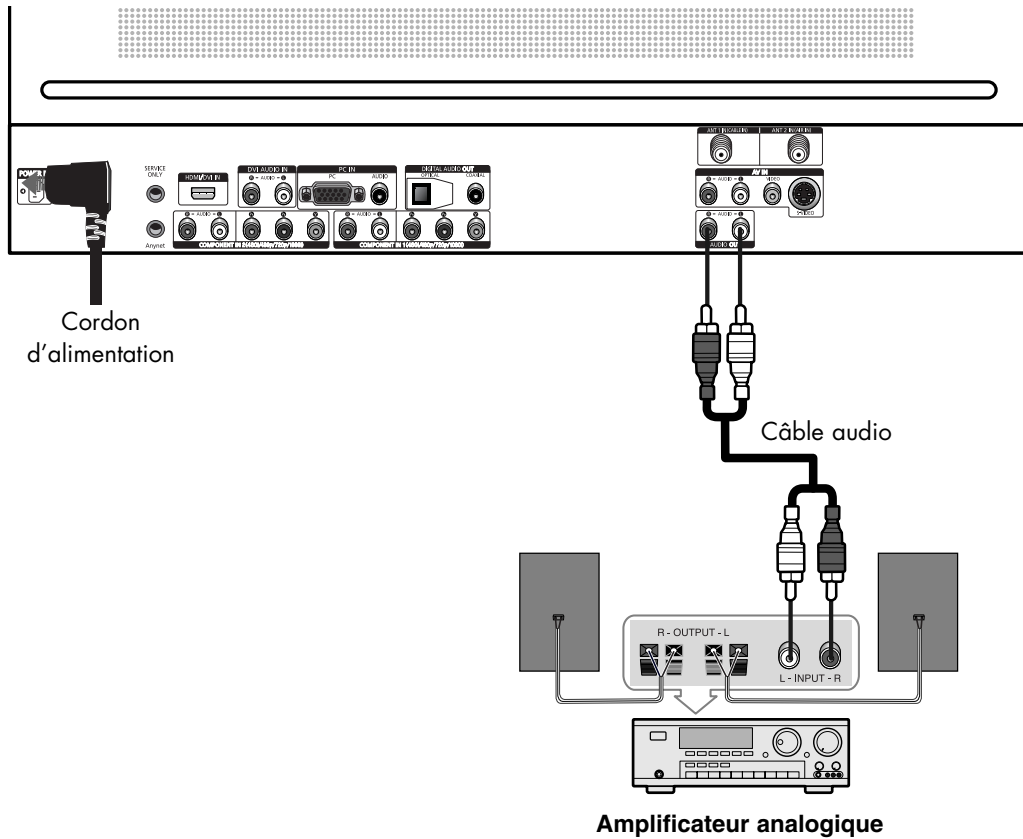

Branchement

- 1 Les bornes AUDIO OUT (AUDIO L/R) ne doivent pas être utilisées pour brancher des haut-parleurs externes. Elles servent à raccorder l'amplificateur.

Lorsqu'un amplificateur audio est connecté aux bornes AUDIO OUT (AUDIO L/R) : baissez le volume de l'amplificateur audio et réglez le niveau sonore à l'aide du contrôle de volume du téléviseur.

É C R A N À P L A S M A

Fonctionnement



Mise sous tension/hors tension du téléviseur	32
Visualisation des menus et des affichages	36
Mémorisation des canaux	37
Ajout et suppression de canaux	39
Programmation de la télécommande	42
Utilisation d'une source de signal externe	44



Mise sous tension/hors tension du téléviseur

Mise sous tension/hors tension du téléviseur

Appuyez sur la touche POWER de la télécommande.
Le téléviseur est mis en fonction et vous pouvez voir les fonctionnalités à l'écran. Vous pouvez aussi appuyer sur la touche Power à l'avant du téléviseur.

Remarque

- Si le téléviseur ne s'allume pas quand vous appuyez sur la touche POWER : Appuyez sur la touche **MODE** pour vérifier si le mode TV est sélectionné.

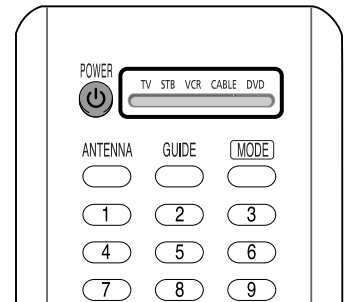

Fonctions prêtes à l'emploi

Lorsque le téléviseur est initialement mis sous tension, les menus de paramétrage apparaissent automatiquement à l'écran : Choix de langue, vérification de l'entrée d'antenne, mémorisation des canaux et réglage de l'horloge.

Remarque

- Les fonctions prêtes à l'emploi sont disponibles dès que vous mettez la première fois sous tension le téléviseur.

- 1 Appuyez sur la touche POWER de la télécommande. Le message "Configuration langue, chaînes et heure." est affiché.
Appuyez sur ENTER pour afficher automatiquement le menu "Pour sélectionner la langue d'affichage."

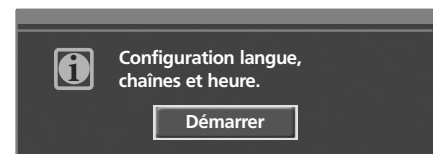

- 2 Appuyez sur la touche ▲ ou ▼ pour choisir la langue, puis sur ENTER. Le menu "Choisir les antennes à mémoriser." est automatiquement affiché.

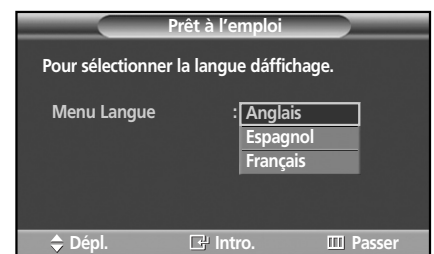

- 3** Appuyez sur la touche ▲ ou ▼ pour mémoriser les canaux sélectionnés.
Appuyez sur ENTER pour choisir "Démarrer".

Remarques

- Si l'antenne est connectée à ANT 1 IN (CABLE IN), sélectionnez "Câble"; si elle est connectée à ANT 2 IN (AIR IN), sélectionnez "Air".
- Si les deux options ANT 1 IN et ANT 2 IN sont connectées, choisissez "Air + Câble".



- 4** Choisissez la source de signal appropriée (STD, HRC ou IRC) en appuyant sur la touche ▲ ou ▼, puis sur ENTER.

Remarque

- STD, HRC et IRC désignent différents systèmes de câblodistribution. Pour connaître le système utilisé dans votre région, communiquez avec votre câblodistributeur. La sélection de la source de signal est maintenant terminée. Passez à la section "Mémorisation des canaux" à la page 38.

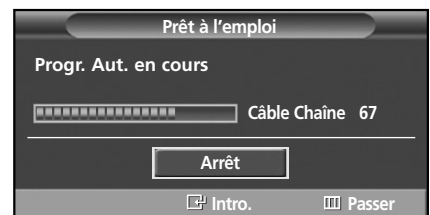
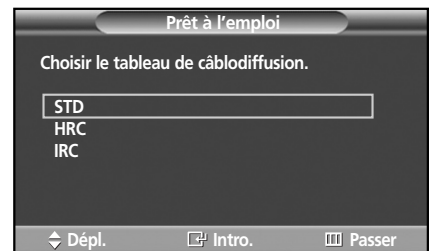

- 5** La mémorisation des canaux disponibles commence. Lorsque la mémorisation est terminée, le menu Programme automatique réapparaît. Appuyez sur la touche ENTER en tout temps pour interrompre la mise en mémoire des canaux. Appuyez sur ENTER lorsque les canaux ont été mémorisés. Le menu "Régler l'horloge à l'heure avancée." est automatiquement affiché.



- 6 Appuyez sur ENTER. Appuyez sur la touche ▲ ou ▼ pour choisir "Oui" ou "Non", puis sur ENTER. Le menu "Choisir le fuseau horaire de votre région." est automatiquement affiché.

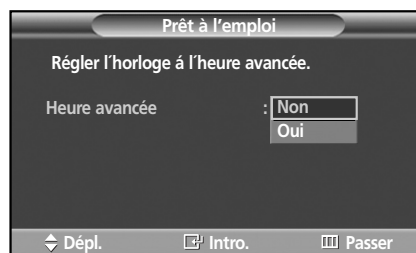

- 7 Appuyez sur la touche ▲ ou ▼ pour mettre en surbrillance le fuseau horaire de votre région (et pour mettre en surbrillance le fuseau horaire approprié sur la carte). Appuyez sur ENTER.

Si vous avez reçu un signal numérique, l'heure est réglée automatiquement. Sinon, voir à la page 96 pour savoir comment régler l'heure.



- 8 Le message "Terminé. L'heure sera réglée automatiquement." est affiché. Appuyez sur la touche ENTER lorsque vous avez terminé.

- Le message disparaît automatiquement après quelques secondes, même si vous n'appuyez pas sur la touche ENTER.

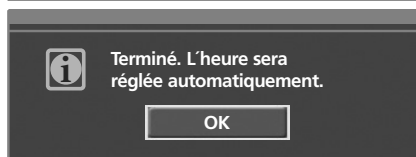

Si vous voulez remettre à zéro cette fonction...

- 1 Appuyez sur la touche MENU. Appuyez sur la touche ▲ ou ▼ pour choisir "Configuration", puis appuyez sur ENTER.



- 2 Appuyez sur ENTER pour choisir "Prêt à l'emploi".

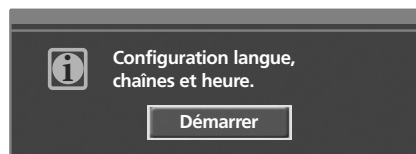

- 3 Pour obtenir plus de détails sur les options de configuration, consultez la page précédente.

Remarque

- L'option "Prêt à l'emploi" n'est disponible qu'en mode TV.



Visualisation des menus et des affichages

Votre téléviseur est doté d'un système d'affichage de menus faciles à utiliser.

Ces menus permettent d'accéder rapidement aux différentes fonctions du téléviseur.

L'écran du téléviseur peut aussi afficher l'état de nombreuses fonctions.

Affichage des menus

- 1 Allumez le téléviseur, puis appuyez sur la touche MENU de la télécommande. Le menu principal apparaît à l'écran. Le menu d'entrée est sélectionné.



- 2 Appuyez sur la touche ▲ ou ▼ pour déplacer les éléments du menu. Appuyez sur la touche ◀ ou ▶, puis sur ENTER pour afficher, modifier ou utiliser les éléments sélectionnés.

Appuyez sur la touche ENTER pour accéder à des éléments du menu.

Les menus disparaissent automatiquement après environ trente secondes, ou appuyez sur la touche MENU ou EXIT de la télécommande pour quitter le menu.

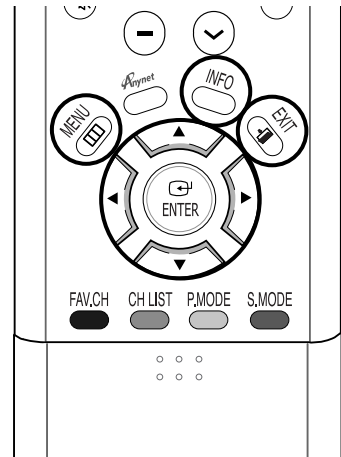

Affichage des informations d'état

Appuyez sur la touche INFO de la télécommande.

Le téléviseur affiche à l'écran les Mode image, Mode audio, MTS et V-Chip ainsi que l'heure courante.

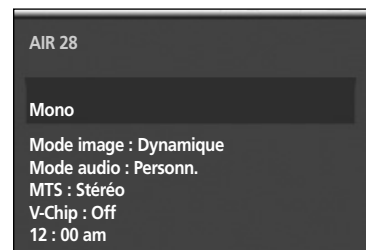



Mémorisation des canaux

Le téléviseur peut mémoriser tous les canaux captés par l'antenne ou sur le câble. Une fois les canaux mémorisés, les touches CH \odot et CH \oslash permettent de les parcourir successivement, ce qui vous évite de syntoniser chaque canal manuellement avec les touches numériques. La mémorisation des canaux s'effectue en trois étapes: sélection de la source de transmission, mémorisation automatique des canaux et ajout ou suppression manuelle de canaux.

Selecting a broadcast source

Pour que votre téléviseur puisse mémoriser les canaux disponibles, vous devez préciser la source de signal à laquelle il est raccordé (antenne ou câble).

- 1 Appuyez sur la touche MENU. Appuyez sur la touche \blacktriangle ou \blacktriangledown pour choisir "Chaîne", puis sur ENTER.



- 2 Appuyez sur la touche \blacktriangle ou \blacktriangledown pour choisir "Prog. auto", puis sur ENTER.



- 3 Appuyez sur la touche \blacktriangle ou \blacktriangledown pour choisir le signal d'antenne, puis sur ENTER.

Remarques

- Air : signal d'antenne.
- Câble : signal du câble.
- Air + Câble : Signaux d'antenne et de câble.
- Si l'antenne est connectée à ANT 1 IN (CABLE IN), sélectionnez "Câble"; si elle est connectée à ANT 2 IN (AIR IN), sélectionnez "Air".
- Si les deux options ANT 1 IN et ANT 2 IN sont connectées, choisissez "Air + Câble".



Mémorisation des canaux

- 4 Choisissez la source de signal appropriée (STD, HRC ou IRC) en appuyant sur la touche ▲ ou ▼, puis sur ENTER.

Remarque

- STD, HRC et IRC désignent différents systèmes de câblodistribution. Pour connaître le système utilisé dans votre région, communiquez avec votre câblodistributeur. La sélection de la source de signal est maintenant terminée.

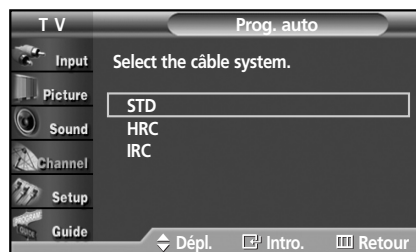

- 5 Le téléviseur commence à mémoriser tous les canaux disponibles. Appuyez sur la touche ENTER en tout temps pour interrompre la mise en mémoire des canaux. Appuyez sur la touche EXIT pour quitter le menu.

Remarque

- Le téléviseur doit être branché à l'antenne pour pouvoir recevoir des signaux de télévision numériques. Même si un canal donné est supprimé de la mémoire, vous pouvez toujours le syntoniser directement en composant son numéro sur la télécommande.



Remarques

- Tous les canaux de télévision numériques et analogiques sont automatiquement sauvegardés en mémoire lorsqu'ils sont syntonisés directement à partir de la télécommande.
- Mémoriser les canaux prend environ de 3 à 10 minutes.



Ajout et suppression de canaux

Pour ajouter des canaux non mémorisés (ou pour supprimer de la mémoire des canaux non voulus):

- 1 Appuyez sur la touche MENU.
Appuyez sur la touche ▲ ou ▼ pour choisir "Chaîne", puis sur ENTER.



- 2 Appuyez sur la touche ▲ ou ▼ pour choisir "Ajouter/Supprimer", puis sur ENTER.



- 3 Appuyez à répétition sur ENTER permet de passer d'une option à l'autre.

Appuyez sur la touche CH ☺ ou CH ☻ pour passer au canal voulu, puis répétez les étapes précédentes.
Appuyez sur la touche EXIT pour quitter le menu.

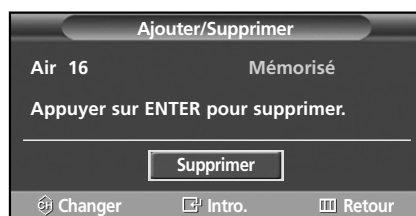
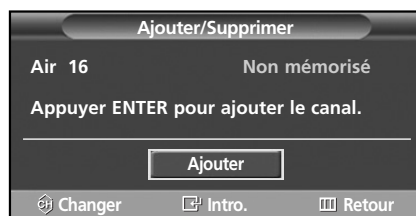

Changement de canal

Utilisation des touches de canaux

Appuyez sur la touche CH \uparrow ou CH \downarrow pour changer de canal.

Quand vous appuyez sur la touche CH \uparrow ou CH \downarrow , le téléviseur change de canal en séquence. Vous voyez défiler tous les canaux mémorisés par le téléviseur. (Le téléviseur doit avoir mémorisé au moins trois canaux.) Vous ne verrez pas les canaux qui n'ont pas été mémorisés ou qui ont été supprimés de la mémoire.

Syntonisation directe des canaux

À l'aide des touches numériques, entrez le numéro du canal à syntoniser. Par exemple, pour syntoniser le canal 27, appuyez sur 2, puis sur 7.

Les touches numériques permettent de syntoniser directement les canaux qui ont été supprimés de la mémoire ou qui n'ont pas été mémorisés. Pour syntoniser rapidement les canaux de 0 à 9, appuyez sur 0 puis sur le chiffre voulu. (Pour syntoniser le canal 4, appuyez sur 0 puis sur 4.)

Remarque

- Pour passer rapidement à un autre canal, composez son numéro à l'aide des touches numériques, puis appuyez sur ENTER.

Utilisation de la touche Pre-CH pour choisir le canal précédent

Appuyez sur la touche PRE-CH. Le dernier canal visionné est automatiquement sélectionné.

Pour alterner rapidement entre deux canaux dont les positions sont éloignées, syntonisez un des deux canaux, puis utilisez les touches numériques pour syntoniser l'autre canal. Il suffit ensuite d'appuyer sur PRE-CH pour passer de l'un à l'autre.

Réglage du volume

Utilisation des touches de réglage du volume

Appuyez sur la touche VOL \oplus pour augmenter le volume et sur la touche VOL \ominus pour le réduire.

Utilisation de la sourdine

Utilisation de la touche de sourdine (Mute)

Vous pouvez couper le son en tout temps en appuyant sur la touche MUTE.

- 1 Appuyez sur la touche MUTE pour couper le son. L'indicateur "Silence" s'affiche dans le coin inférieur gauche de l'écran.
- 2 Pour restaurer le son, appuyez de nouveau sur la touche MUTE ou appuyez sur VOL \oplus ou VOL \ominus .

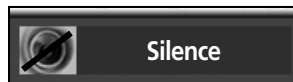
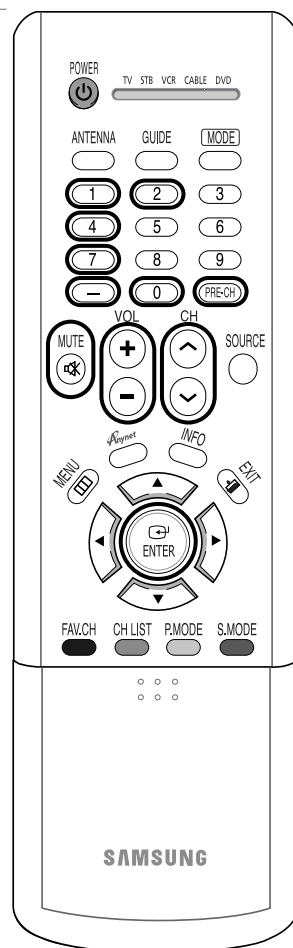

Utilisation de la touche "-"

La touche "-" sert à choisir les stations dont le mode de diffusion s'appuie sur les signaux numériques ou analogiques.

Par exemple, pour choisir le canal 7-1 (numérique), appuyez sur 7, puis sur - et sur 1.

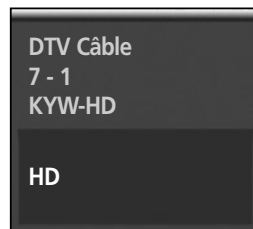

Par exemple, pour choisir le canal 7-2 (analogique), appuyez sur 7, puis sur - et sur 2.

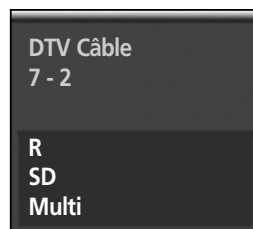

Remarques

- Le code HD indique que le téléviseur est en mode réception réglé sur un signal DHD (haute définition numérique).
Le code SD indique que le téléviseur est en mode réception réglé sur un signal de définition standard.
- Pour passer rapidement à un autre canal, composez son numéro à l'aide des touches numériques, puis appuyez sur ENTER.



Programmation de la télécommande

Votre téléviseur est équipé d'une télécommande universelle. Outre le téléviseur, la télécommande universelle peut commander un magnétoscope, une boîte de jonction, un lecteur DVD et certains boîtiers décodeurs Samsung (même si votre magnétoscope, boîte de jonction et lecteur DVD proviennent de fabricants autres que Samsung).

Remarque : • La télécommande peut ne pas être compatible avec tous les lecteurs DVD, tous les magnétoscopes, tous les câblosélecteurs et tous les récepteurs TV numériques.

Programmation de la télécommande pour un magnétoscope, un câblosélecteur ou un lecteur de DVD

- 1 Mettez le magnétoscope (le câblosélecteur ou le lecteur DVD) hors tension.
- 2 Appuyez sur la touche MODE. Cette touche permet de changer le mode.
- 3 Appuyez sur la touche SET de la télécommande du téléviseur.
- 4 À l'aide des touches numériques de la télécommande, entrez les trois chiffres du code correspondant à la marque de votre magnétoscope, câblosélecteur ou lecteur de DVD (voir le tableau des codes à la page 43). Assurez-vous d'entrer tous les chiffres du code, même si le premier chiffre est "0". (Si plusieurs codes sont indiqués, essayez d'abord le premier.)
- 5 Appuyez sur la touche POWER de la télécommande. L'appareil devrait se mettre sous tension. Si, après configuration, votre magnétoscope (câblosélecteur ou lecteur de DVD) ne se met pas sous tension, répétez les étapes 2, 3 et 4, mais essayez un autre code parmi ceux correspondant à la marque de votre magnétoscope (câblosélecteur ou lecteur de DVD). Si aucun autre code n'est indiqué, essayez tous les codes de 000 à 089 (pour les magnétoscopes), de 000 à 077 (pour les câblosélecteurs) ou de 000 à 008 (pour les lecteurs de DVD).

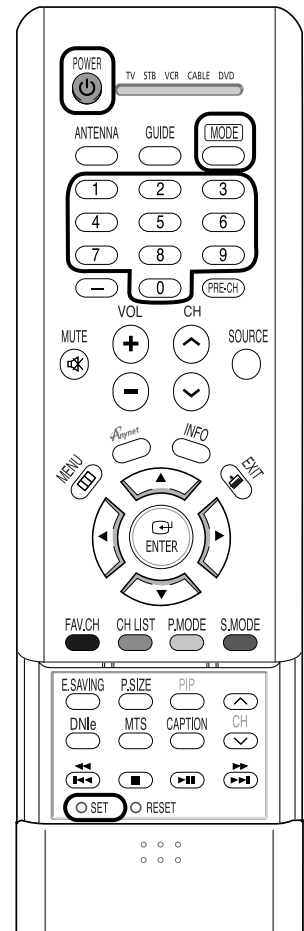

Remarque

- Lorsque la télécommande est en mode VCR (magnétoscope), CABLE (câblosélecteur) ou DVD, les touches de commande du magnétoscope (STOP, REW, PLAY/PAUSE, et FF) continuent à contrôler le magnétoscope.

Codes de programmation de la télécommande

Magnétoscopes

Admiral	015,088	Hitachi	014,024,044,045	Quasar	017,053
Aiwa	024	Instant Replay	017	Radio Shack	011,015,017,018,021,024,028,036,052,062
Akai	026,031,032	JC Penny	011,014,016,017,023,025,039,044,060,062	RCA	009,014,016,017,037,044,046,063,078
Audio Dynamics	022,025	JCL	011,017,023,025,039,055	Realistic	011,015,017,018,021,024,028,036,052,062
Bell & Howell	011	Kenwood	011,023,025,039,055	Samsung	000,016,022,031,041,051
Broksonic	019	KLH	082	Sansui	025
Candle	016,018,022,054,055,061	LG(Goldstar)	001,002,007,018,023,055,069	Sanyo	011,021
Canon	017,062	Lloyd	024	Scott	022,050,058,077
Citizen	016,018,022,054,055,061	Logik	040	Sears	011,014,018,021,027,028,044,052,057
Colortyme	023	LXI	024	Sharp	015,036,048,054
Craig	016,021	Magnavox	017,038,062,065	Shintom	026,035,040,064
Curtis Mathes	009,016,017,023,024,055,062,073,076	Marantz	011,017,023,025,038,039,055,070	Signature	024
Daewoo	003,004,005,006,007,008,022,054,085	MTC	016,024	Sony	026,035,047
DB	023,025	Multitech	016,024,040,041	Sylvania	017,024,038,062,065
Dimensia	009	NEC	011,023,025,039,055,070,073	Symphonic	024
Dynatech	024	Optimus	015	Tandy	011,024
Electrohome	036	Panasonic	017,062,084,086	Tatung	039
Emerson	017,018,019,022,024,029,032,036,043,050,051,056,058,066,071,074,076,077,079	Pentax	014,044	Teac	024,039,078
Fisher	011,021,027,028,052,057,067	Pentax Research+	055	Technics	017
Funai	024	Philco	017,038,062,065	Teknika	017,018,024,030
General Electric	009,016,017,041,062	Philips	017,038	TMK	076
Go Video	016	Pioneer	014,025,042,059	Toshiba	014,022,028,057,058
Harman Kardon	023	Portland	053,054,061	Toshiko	018
		PROSCAN	009	Totevision	016,018
		Quartz	011		

Câblsélécteurs

Anvision	015,016	Magnavox	015,016,027,029,034,036,037,040,041,048,049	Signature	054
Cable Star	015,016	Nawoo	001	Sprucer	035
DaeHan	005	NSC	017	Starcom	054
DeaRyung	003	Oak	024,046	Stargate2000	066
DongKuk	004	Osk Sigma	024	Sylvania	019,067
Eagle	015,016	Panasonic	011,035,047,069	TaePyungYang	002
Eastern International	020	Philips	015,016,027,029,034,036,037,040,041,048,049	Texscan	019,067
General Instrument	054	Pioneer	026,028,052	Tocom	025,029,057,058,063
GI	012,013,023,031,032,033,038,044,075,076,077	Randtek	015,016	Unika	039,040,049
Hamlin	011,012,020,021,042,056	RCA	008,035,074	Universal	059,060
Hitachi	045,051,054	Regal	011,020,021	Viewstar	015,016,027,029,034,036,037,040,041,048,049
Jerrold	012,013,023,031,032,033,038,044,054,070,073	Regency	010,041	Warner Amex	052
LG(Goldstar)	006	Saewoo	007	Zenith	022,050,065,069
Macom	045,051	Samsung	000,011,030,052,071,072		

Lecteurs de DVD

Curtis Mathes	009	Philips	007	Sharp	005
JVC	003	PROSCAN	008	Sony	004
LG(Goldstar)	001	RCA	008	Toshiba	002
Panasonic	006	Samsung	000		



Utilisation d'une source de signal externe

Utilisez la télécommande pour permuter entre les signaux des appareils connectés, magnétoscope, lecteur DVD, récepteur et la source de diffusion (câble ou télédiffusion standard).

Sélection de la source de signal

- 1 Appuyez sur la touche MENU.
Pour choisir "Entrée", appuyez sur ENTER.
➤ Méthode rapide pour accéder à une source de signal externe :
Appuyez simplement sur la touche SOURCE de la télécommande.



- 2 Appuyez sur ENTER pour choisir "Liste source".



- 3 Appuyez sur les touches ▲ ou ▼ pour choisir la source du signal, puis appuyez sur ENTER.



- 4 Pour sortir du menu, appuyez sur MENU.

Remarques

- Quand vous raccordez un appareil au téléviseur, vous pouvez choisir entre les jeux de prises suivants : AV1, AV2, S-Video1, S-Video2, COMPONENT 1, COMPONENT 2, PC ou HDMI sur le panneau arrière du téléviseur.
- Avant de sélectionner une source d'entrée, connectez un périphérique externe.
- L'entrée HDMI peut être sélectionnée uniquement lorsque l'appareil externe est sous tension et branché par l'intermédiaire de HDMI.

Nommer le mode d'entrée externe

- 1 Appuyez sur la touche MENU.
Pour choisir "Entrée", appuyez sur ENTER.



- 2 Appuyez sur les touches ▲ ou ▼ pour choisir "Entrer le nom", puis appuyez sur ENTER.



- 3 Appuyez sur ENTER.
Appuyez sur la touche ▲ ou ▼ pour choisir la source externe, puis appuyez sur ENTER.

- Vous pouvez choisir entre Magnétoscope, DVD, D-VHS, Câble STB, HD STB, Satellite STB, PVR STB, Récepteur A/V, Récepteur DVD, Jeu, Caméscope, Combo DVD, PC, Décodeur VOD ou TV.
- Vous pouvez choisir d'autres sources (AV2, S-Vidéo1, S-Vidéo2, Composant 1, Composant 2, PC, ou HDMI) selon la méthode précédemment décrite.



- 4 Pour sortir du menu, appuyez sur MENU.

S
V
W
S
U
N
G

É C R A N À P L A S M A

Réglage de l'image

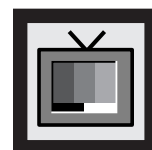

Changement du format normal de l'image	48
Personnalisation des réglages de l'image.....	49
Visualiser la démonstration DNle	51
Modification du format de l'image	52
Affichage de l'image sur image	54
Sélection de la source sonore	60
Réglage du mode Commande couleur.....	61



Changement du format normal de l'image

Vous pouvez choisir le type d'image qui correspond le plus à vos exigences.

- 1 Appuyez sur la touche MENU. Appuyez sur la touche ▲ ou ▼ pour choisir "Image", puis sur ENTER.

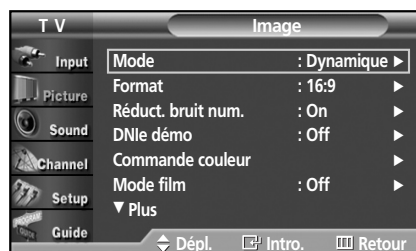

- 2 Pour choisir le "Mode", appuyez de nouveau sur ENTER.



- 3 Appuyez sur ENTER. Appuyez sur la touche ▲ ou ▼ pour choisir le mode d'image souhaité (Dynamique, Standard, Cinéma, Personn.), puis sur ENTER.



- 4 Pour sortir du menu, appuyez sur MENU.

- Choisissez "Dynamique" pour regarder la télévision pendant le jour ou lorsque l'éclairage ambiant est intense.
- Choisissez "Standard" pour les réglages prédéfinis en usine.
- Choisissez "Cinéma" lorsque vous regardez un film.
- Choisissez "Personn." pour modifier les réglages selon vos préférences (reportez-vous à "Personnalisation des réglages de l'image" à la page 49).



Personnalisation des réglages de l'image

Vous pouvez utiliser les menus affichés à l'écran pour régler le contraste, la luminosité, la netteté, les couleurs et la teinte en fonction de vos préférences. Vous pouvez sélectionner "Standard" pour appliquer automatiquement vos réglages d'image personnalisés.

- Appuyez sur la touche MENU. Appuyez sur la touche ▲ ou ▼ pour choisir "Image", puis sur ENTER.

➤ **Raccourci pour le réglage de l'image :** Appuyez simplement sur la touche P.MODE de la télécommande.

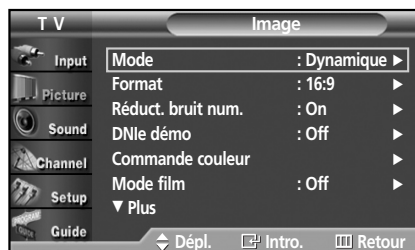

- Pour choisir le "Mode", appuyez de nouveau sur ENTER.



- Appuyez sur ENTER. Appuyez sur la touche ▲ ou ▼ pour choisir le mode d'image souhaité (Dynamique, Standard, Cinéma, Personn.), puis sur ENTER.



- Appuyez sur la touche ▲ ou ▼ pour choisir une option particulière (Contraste, Luminosité, Netteté, Couleur ou Teinte), puis sur ENTER.

Appuyez sur la touche ◀ ou ▶ pour augmenter ou réduire la valeur d'un élément particulier.

- Vous pouvez également choisir ces options (Contraste, Luminosité, Netteté, Couleur ou Teinte) en appuyant sur la touche ▲ ou ▼.

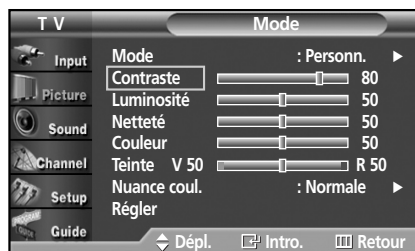

Remarques

- L'option "Teinte" ne fonctionne pas en format HDMI ni aux modes Composante.
- La teinte peut être réglée sur un téléviseur numérique.

- 5 Appuyez sur ENTER pour revenir au "Mode".
Appuyez sur la touche ▲ ou ▼ pour choisir "Nuance coul.", puis sur ENTER.

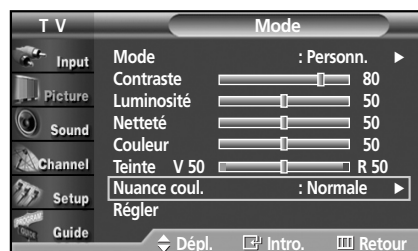

- 6 Appuyez sur la touche ▲ ou ▼ pour choisir une option particulière (Froide2, Froide1, Normale, Chaude1 ou Chaude2), puis sur ENTER.

Pour sortir du menu, appuyez sur MENU.



Rétablir les réglages de l'image sur les réglages par défaut

- 7 Pour revenir aux réglages prédéfinis par défaut en usine, choisissez "Régler" en appuyant sur ▲ ou ▼. Appuyez sur ENTER.

- Les réglages définis précédemment seront rétablis selon les valeurs par défaut prédéfinies en usine.

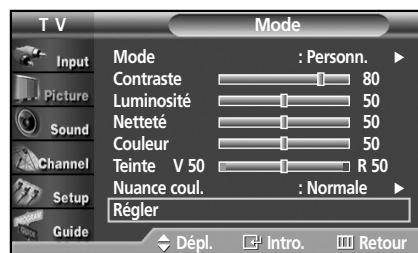

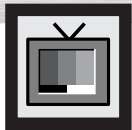

Visualiser la démonstration DNle

Ce téléviseur comprend une fonction DNle qui permet d'obtenir une qualité d'image supérieure. Si vous réglez la DNle démo à "On", vous verrez à l'écran des images en mode DNle et en mode normal, et ce à des fins de démonstration. En activant cette fonction, vous pouvez constater la qualité d'image qu'elle offre.

- 1 Appuyez sur la touche MENU. Appuyez sur la touche ▲ ou ▼ pour choisir "Image", puis sur ENTER.

➤ Pour accéder rapidement au mode DNle : Appuyez simplement sur la touche "DNle" de la télécommande, sous le rabat.

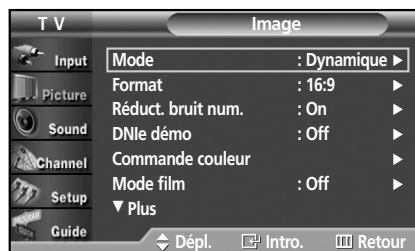

- 2 Appuyez sur la touche ▲ ou ▼ pour choisir "DNle démo", puis sur ENTER.

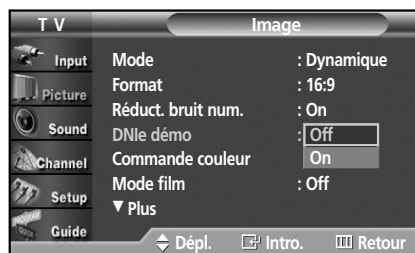

- 3 Appuyez sur la touche ▲ ou ▼ pour choisir "Off" ou "On", puis sur ENTER.

- Off : Désactive le mode DNle démo.
- On : Active le mode DNle démo.

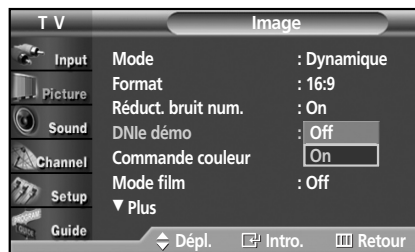

- 4 Pour sortir du menu, appuyez sur MENU.

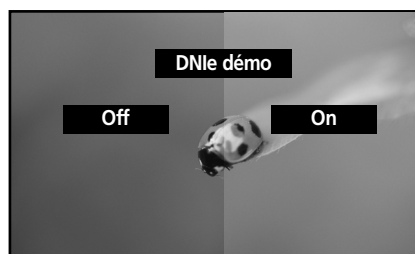

Remarque

- DNle™ (Digital Natural Image engine) **DNle™**
Cette fonction vous offre une image plus détaillée grâce à la réduction du bruit 3D et à l'amélioration des détails, du contraste et de l'amélioration des blancs.



Modification du format de l'image

La sélection du format de l'image dépend du type d'entrée vidéo.

- 1 Appuyez sur la touche MENU. Appuyez sur la touche ▲ ou ▼ pour choisir "Image", puis sur ENTER.

➤ Raccourci pour modifier le format de l'image : Appuyez simplement sur la touche P.SIZE de la télécommande, sous le rabat.

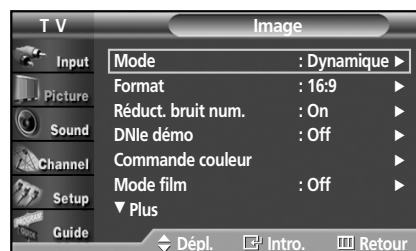

- 2 Appuyez sur la touche ▲ ou ▼ pour choisir "Format", puis sur ENTER.

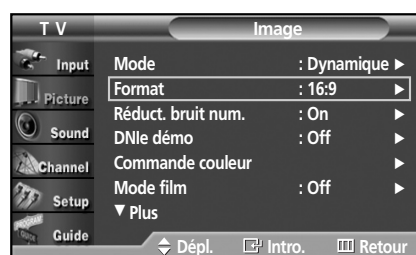

- 3 Appuyez sur la touche ◀ ou ▶ pour choisir le format d'image souhaité, puis sur ENTER.

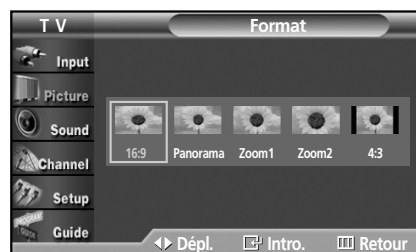

- 4 Pour sortir du menu, appuyez sur MENU.

Remarques

- Si vous regardez une image fixe ou des images en format 4 :3 (Normal) pendant une longue période de temps (plus de 2 heures), l'écran peut conserver une image rémanente.
- Dans la mesure du possible, regardez la télévision au format 16:9 (Large) ou en mode Panoramique.
- 16:9 : Règle l'image au mode écran large 16:9.
- Panorama : Utilisez ce mode pour obtenir l'effet d'image panoramique.
- Zoom1 : Cette option permet d'agrandir le format de l'image.
- Zoom2 : Cette option permet d'agrandir le format d'image Zoom1
- 4:3 : Règle l'image au format normal 4:3.

Lorsque vous appuyez sur la touche P.SIZE de la télécommande, les formats offerts apparaissent l'un à la suite de l'autre. Les formats d'image sont proposés dans l'ordre suivant : 16:9, Panorama, Zoom 1, Zoom 2, 4:3.

Remarque

- Si vous regardez une image fixe ou des images en format 4 :3 pendant une longue période de temps (plus de 2 heures), l'écran peut conserver une image rémanente. Dans la mesure du possible, regardez la télévision au format 16:9 ou en mode Panorama.

16:9

Règle l'image au mode écran large 16:9.

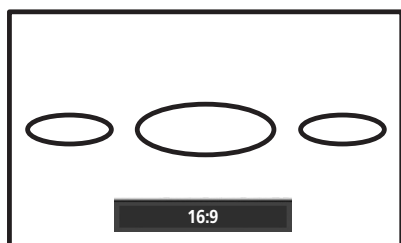

Panorama

Transforme l'image normale 4:3 en format écran large.

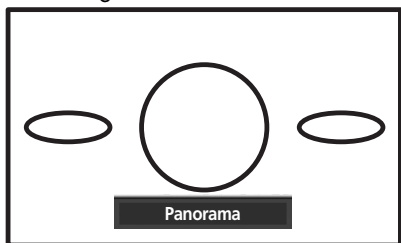

Zoom1

Format de l'écran lorsque l'écran large est agrandi verticalement.

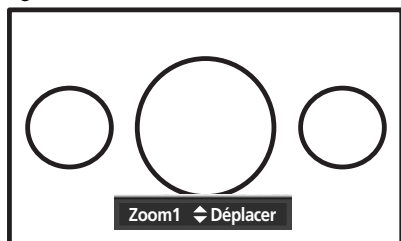

Zoom2

Format de l'écran lorsque l'écran Zoom 1 est agrandi verticalement.

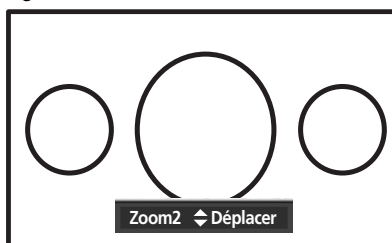

4:3

Règle l'image au format normal 4:3.

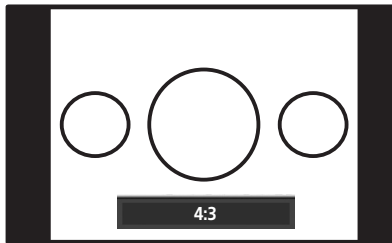

Remarques

- Dans les modes TV, VIDÉO, S-VIDÉO et COMPOSANT (480i, 480p), tous les modes d'affichage sont accessibles. (16:9 → Panorama → Zoom1 → Zoom2 → 4:3).
- Dans les modes TV (DTV), COMPOSANT (720p, 1080i), PC, HDMI, seuls les modes 16:9 et 4:3 sont disponibles.
- En mode Zoom1 et Zoom2, vous pouvez déplacer l'image à l'écran en appuyant sur la touche ▲ ou ▼.
- Le format de l'image ne change pas lorsque le mode ISI est réglé sur Double.

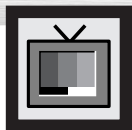

Mode image sur image

Sélection du mode image sur image

1 Appuyez sur la touche MENU. Appuyez sur la touche ▲ ou ▼ pour choisir "Image", puis sur ENTER.

- Raccourci pour accéder au mode ISI : Appuyez simplement sur la touche PIP de la télécommande, sous le rabat.

2 Appuyez sur la touche ▲ ou ▼ pour choisir "ISI", puis sur ENTER.

3 Appuyez sur la touche ▲ ou ▼ pour choisir "On", puis sur ENTER. La fenêtre ISI apparaît dans un coin de l'écran.

- Appuyez sur la touche ▲ ou ▼ pour commuter entre "On" et "Off".

Remarque

- Si l'option ISI On/Off ne fonctionne pas, vérifiez si la fonction Blocage puce V est sur "On" (reportez-vous à la page 116). L'option ISI ne fonctionne pas lorsque la fonction Blocage puce V est sur "On". Réglez la fonction sur "Off" et essayez de nouveau.

4 Pour sortir du menu, appuyez sur MENU.

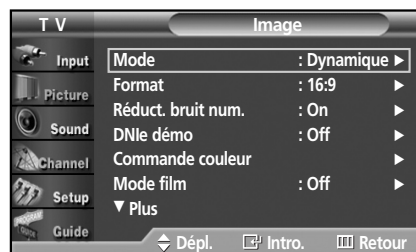

Réglages du mode image sur image

A : Analogique O : Le mode image sur image et la permutation fonctionnent.
D : Numérique X : Le mode image sur image ne fonctionne pas.

Écran principal / Écran ISI		Télévision		AV(A)	S-Vidéo(A)	Composant(A)	PC	HDMI(D)
		Analogique	Numérique (ATSC)					
Télévision	Analogique	X		X	X	X	O	O
	Numérique (ATSC)			O	O	O	X	X
AV(A)		X	O	X	X	X	O	O
S-Vidéo(A)		X	O	X	X	X	O	O
Composant(A)		X	O	X	X	X	O	O
PC		X	X	X	X	X	X	X
HDMI(D)		O	X	O	O	O	X	X

Remarque

- Étant donné qu'il n'est équipé que d'un syntoniseur, ce téléviseur ne vous permet pas de regarder un canal dans l'écran principal et un autre dans l'écran ISI.

Sélection d'une source externe

Vous pouvez utiliser le mode image sur image pour visionner les signaux provenant d'une source externe, par exemple un magnétoscope.

- 1 Appuyez sur la touche MENU. Appuyez sur la touche ▲ ou ▼ pour choisir "Image", puis sur ENTER.

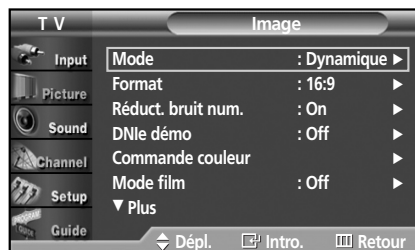

- 2 Appuyez sur la touche ▲ ou ▼ pour choisir "ISI", puis sur ENTER.



- 3 Appuyez sur la touche ▲ ou ▼ pour choisir "Source", puis sur ENTER.

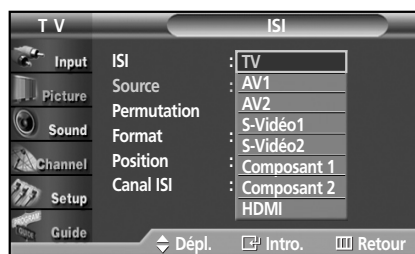

- 4 Appuyez sur la touche ▲ ou ▼ pour faire défiler toutes les sources disponibles. TV, AV1, AV2, S-Vidéo1, S-Vidéo2, Composant1, Composant2 ou HDMI.

Aucune image ne s'affiche si la source n'est pas connectée aux prises d'entrée vidéo respectives du téléviseur.

- 5 Pour sortir du menu, appuyez sur MENU.

Remarques

- La même source ne peut pas être sélectionnée à la fois dans l'écran principal et dans le sous-écran. Toutefois, la même source peut être sélectionnée à la fois dans l'écran principal et dans les sous-écrans du téléviseur.
- Le mode PC n'est pas disponible en mode ISI.

Permutation de l'image incrustée (en mode ISI) et de l'image principale

- 1 Appuyez sur la touche MENU. Appuyez sur la touche ▲ ou ▼ pour choisir "Image", puis sur ENTER.

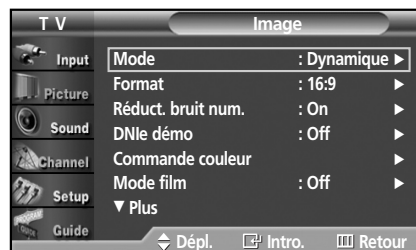

- 2 Appuyez sur la touche ▲ ou ▼ pour choisir "ISI", puis sur ENTER.



- 3 Appuyez sur la touche ▲ ou ▼ pour choisir "Permutation", puis sur ENTER

- L'image dans la fenêtre ISI remplace l'image à l'écran principal et vice-versa. (Voir page 54.)

Remarque

- Si l'image principale est en mode PC, la fonction "Permutation" n'est pas disponible.



- 4 Pour sortir du menu, appuyez sur MENU.

Redimensionnement de l'image dans la fenêtre ISI

1 Appuyez sur la touche MENU. Appuyez sur la touche ▲ ou ▼ pour choisir "Image", puis sur ENTER.

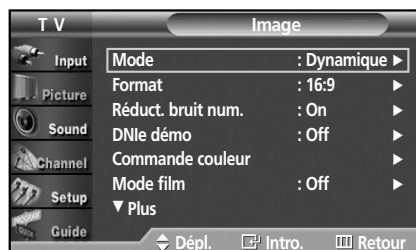

2 Appuyez sur la touche ▲ ou ▼ pour choisir "ISI", puis sur ENTER.



3 Appuyez sur la touche ▲ ou ▼ pour choisir "Format", puis sur ENTER.



4 Appuyez sur la touche ▲ ou ▼ pour choisir l'option souhaitée, puis sur ENTER.

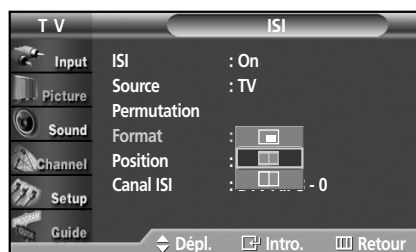

5 Pour sortir du menu, appuyez sur MENU.

Déplacement de la fenêtre ISI

- 1 Appuyez sur la touche MENU. Appuyez sur la touche ▲ ou ▼ pour choisir "Image", puis sur ENTER.

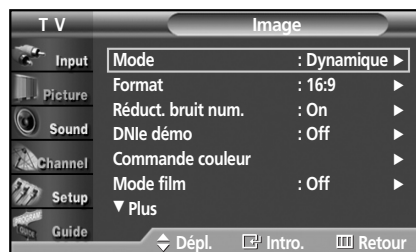

- 2 Appuyez sur la touche ▲ ou ▼ pour choisir "ISI", puis sur ENTER.



- 3 Appuyez sur la touche ▲ ou ▼ pour choisir "Position", puis sur ENTER.

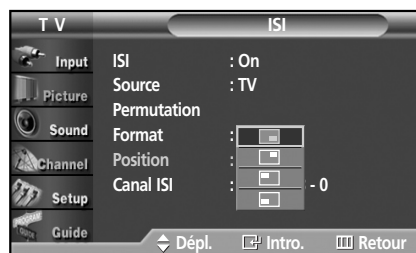

- 4 Appuyez sur la touche ▲ ou ▼ pour choisir la position "ISI" souhaitée, puis sur ENTER.

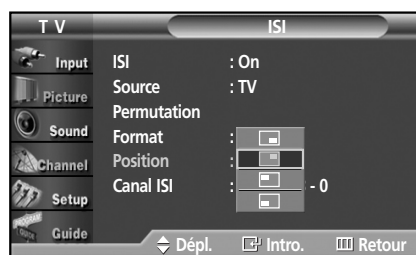

- 5 Pour sortir du menu, appuyez sur MENU.

Remarque

- Les modes Double1 (□) et Double2 (□) ne peuvent pas être sélectionnés en mode Position.

Changement du canal ISI

- 1 Appuyez sur la touche MENU. Appuyez sur la touche ▲ ou ▼ pour choisir "Image", puis sur ENTER.

➤ Raccourci pour changer le canal ISI : Appuyez simplement sur les touches "CH ▲" ou "CH ▼" de la télécommande, sous le rabat.

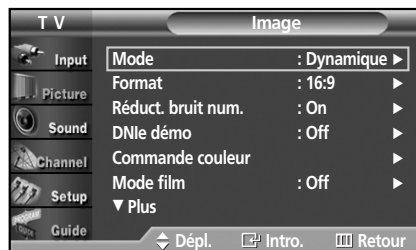

- 2 Appuyez sur la touche ▲ ou ▼ pour choisir "ISI", puis sur ENTER.



- 3 Appuyez sur la touche ▲ ou ▼ pour choisir le "Canal ISI", puis sur ENTER.



- 4 Appuyez sur la touche ▲ ou ▼ pour changer le canal de la fenêtre ISI.



- 5 Pour sortir du menu, appuyez sur MENU.

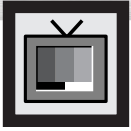

Sélection de la source sonore

Cette fonction permet d'entendre le son de l'image principale ou de l'image incrustée (fenêtre ISI).

- 1 Appuyez sur la touche MENU. Appuyez sur la touche ▲ ou ▼ pour choisir "Son", puis sur ENTER.



- 2 Appuyez sur la touche ▲ ou ▼ pour choisir "Sélect. son", puis sur ENTER.

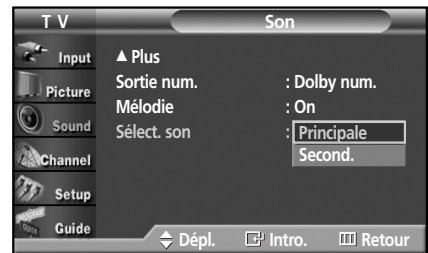

- 3 Appuyez sur la touche ▲ ou ▼ pour choisir "Principale" ou "Second.", puis sur ENTER.

- 4 Pour sortir du menu, appuyez sur MENU.

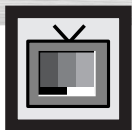

Réglage du mode Commande couleur

Le mode Commande couleur vous permet de régler les couleurs en fonction de vos préférences, en ajustant les tons couleur peau, bleu azuré et vert couleur de l'herbe à l'aide des réglages prédéfinis (Standard, Personn., Rouge, Vert, Bleu, Jaune, Rose, Blanc) sans que cela ne se répercute sur les autres couleurs à l'écran.

Utilisation de la fonction Commande couleur dans le menu de commande simple

Les tons couleur peau, bleu azuré et vert couleur de l'herbe s'ajustent facilement selon vos préférences.

- 1 Appuyez sur la touche MENU. Appuyez sur la touche ▲ ou ▼ pour choisir "Image", puis sur ENTER.

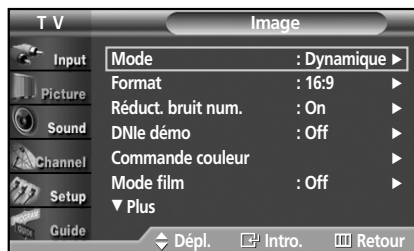

- 2 Appuyez sur la touche ▲ ou ▼ pour choisir "Commande couleur", puis sur ENTER.

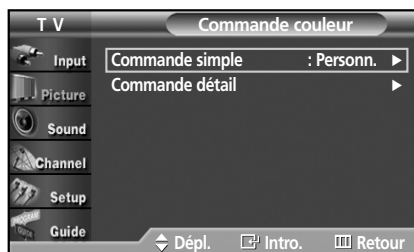

- 3 Appuyez sur la touche ▲ ou ▼ pour choisir "Commande simple", puis sur ENTER.



- 4 Appuyez sur la touche ◀ ou ▶ pour choisir le réglage souhaité parmi les différents réglages d'image. L'image initiale (avant réglage) s'affiche à gauche et le mode choisi à droite.

➤ Il y a huit modes Commande couleur : Standard, Personn., Rouge, Vert, Bleu, Jaune, Rose, Blanc.



- 5 Appuyez sur MENU pour sortir du menu.

Remarque

- Pour obtenir le menu Commande couleur, appuyez sur la touche ENTER de la télécommande pendant trois secondes lorsque aucune image n'apparaît à l'écran.

Caractéristiques du mode Commande couleur

Le mode Commande couleur permet d'obtenir des images de couleurs vives comme vous pouvez le voir dans les illustrations ci-dessous.

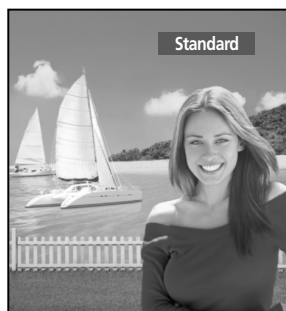

➤ Image normale.



➤ Accentue les rouges.

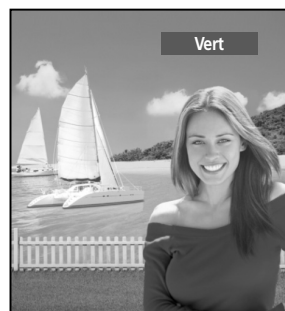

➤ Accentue les verts tempérés.

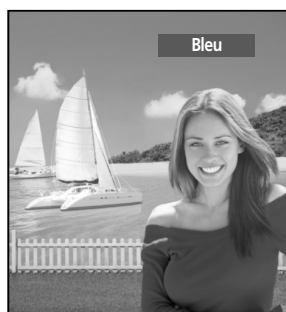

➤ Accentue les bleus clairs.



➤ Accentue les jaunes.

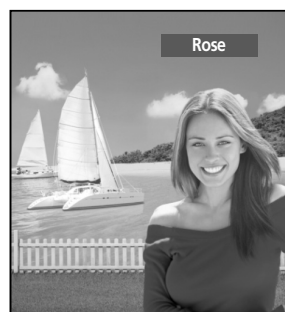

➤ Accentue la couleur peau, teint chaud.



➤ Accentue les blancs.

Remarque

- Il se peut que les images présentées ci-dessus ne correspondent pas fidèlement à l'image ajustée à l'écran.
Ces images sont présentées à titre d'illustration.

Réglages personnalisés du mode Commande couleur

L'utilisateur peut ajuster les six couleurs de la Commande couleur (Rouge, Vert, Bleu, Jaune, Rose et Blanc).

- 1 Appuyez sur la touche MENU. Appuyez sur la touche ▲ ou ▼ pour choisir "Image", puis sur ENTER.

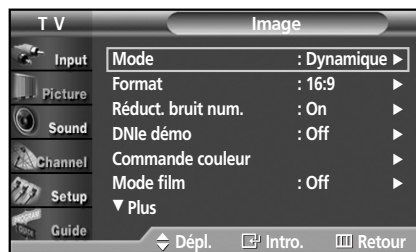

- 2 Appuyez sur la touche ▲ ou ▼ pour choisir "Commande couleur", puis sur ENTER.

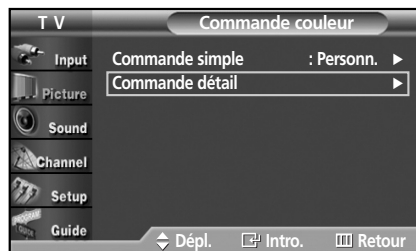

- 3 Appuyez sur la touche ▲ ou ▼ pour choisir "Commande détail", puis sur ENTER.



- 4 Appuyez sur la touche ▲ ou ▼ pour choisir la couleur souhaitée, puis sur ENTER ou sur la touche ►.

► L'image initiale (avant réglage) s'affiche à gauche et celle après réglage à droite. La barre de réglage s'affiche en bas de l'écran.



- 5 Appuyez sur ◀ ou ▶ pour ajuster les réglages.

- Appuyez sur ▲ ou ▼ pour choisir les autres couleurs.

- 6 Appuyez sur ENTER ou sur la touche MENU pour confirmer les modifications et retourner au menu précédent.

Réglage de la Commande couleur sur les valeurs prédéfinies en usine

Utilisez la fonction "Régler" pour revenir aux valeurs par défaut de la Commande couleur.

- 1 Appuyez sur la touche MENU. Appuyez sur la touche ▲ ou ▼ pour choisir "Image", puis sur ENTER.

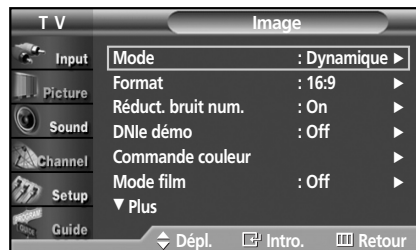

- 2 Appuyez sur la touche ▲ ou ▼ pour choisir "Commande couleur", puis sur ENTER.

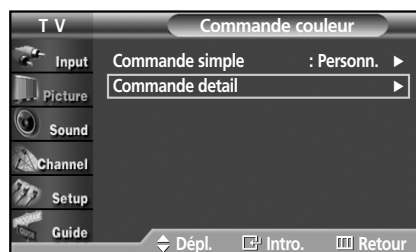

- 3 Appuyez sur la touche ▲ ou ▼ pour choisir "Commande détail", puis sur ENTER.



- 4 Appuyez sur la touche ▲ ou ▼ pour choisir "Régler", puis sur ENTER.



- 5 Les réglages définis précédemment pour la Commande couleur seront rétablis selon les valeurs définies par défaut en usine.

- 6 Appuyez sur MENU pour sortir du menu.

Paramètres audio



Réglages audio	66
Réglage automatique du son	67
Réglage de TruSurround XT	68
Sélection d'une piste de son multicanaux - numérique	69
Sélection d'une piste de son multicanaux - analogique	70
Réglage automatique du volume	71
Sélection d'un format audio numérique	72
Définition de la mélodie de marche/arrêt	73
Sélection de la sourdine interne	74



Réglages audio

Vous pouvez régler le son selon vos préférences.

(Vous pouvez aussi utiliser les réglages automatiques. Reportez-vous à la page suivante.)

- 1 Appuyez sur la touche MENU. Appuyez sur la touche ▲ ou ▼ pour choisir "Son", puis sur ENTER.



- 2 Appuyez sur la touche ▲ ou ▼ pour choisir "Égaliseur", puis sur ENTER.

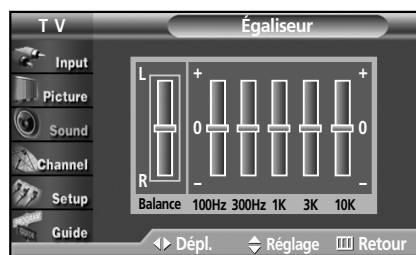

- 3 Appuyez sur ◀ ou ▶ pour choisir une fréquence particulière à ajuster. Appuyez sur la touche ▲ ou ▼ pour augmenter ou réduire le niveau d'une fréquence particulière.

- 4 Pour sortir du menu, appuyez sur MENU.

Remarques

- Si vous modifiez les réglages de l'égalisateur, le mode audio passe automatiquement en mode personnalisé.
- **Réglage de la balance du son L/R**
Pour régler la balance du son des haut-parleurs gauche et droit.
- **Réglage de la largeur de bande (100, 300, 1K, 3K, 10K)**
Pour régler le niveau des différentes fréquences de largeur de bande.



Réglage automatique du son

Vous pouvez sélectionner l'un des quatre modes audio automatiques réglés en usine, soit Standard, Musique, Cinéma et Parole. Vous pouvez également choisir "Personn." pour appliquer vos paramètres audio personnalisés.

1 Appuyez sur la touche MENU. Appuyez sur la touche ▲ ou ▼ pour choisir "Son", puis sur ENTER.

➤ **Raccourci pour le réglage de l'image :** Appuyez simplement sur la touche S.MODE de la télécommande.



2 Pour choisir le "Mode", appuyez de nouveau sur ENTER.



3 Appuyez sur la touche ▲ ou ▼ pour choisir le réglage audio Standard, Musique, Cinéma, Parole ou Personn..



4 Pour sortir du menu, appuyez sur MENU.

- Choisissez "Standard" pour les réglages prédéfinis en usine.
- Choisissez "Musique" lorsque vous écoutez des films musicaux ou des concerts.
- Choisissez "Cinéma" lorsque vous regardez des films.
- Choisissez "Parole" pour regarder une émission comportant surtout des dialogues (par exemple, un bulletin de nouvelles).
- Choisissez "Personn." pour rétablir vos réglages personnalisés (voir "Réglages audio", page 66).



Réglage de TruSurround XT

TruSurround XT est une technologie SRS brevetée qui permet de reproduire les contenus multicanaux 5.1 par l'intermédiaire de deux haut-parleurs. Grâce à la technique TruSurround, le téléspectateur vit une expérience polyphonique totale, le son enveloppant étant diffusé par les deux enceintes de reproduction auxquelles s'ajoutent les haut-parleurs intégrés au téléviseur. Ce système est totalement compatible avec tous les formats multicanaux.

- 1 Appuyez sur la touche MENU. Appuyez sur la touche ▲ ou ▼ pour choisir "Son", puis sur ENTER.

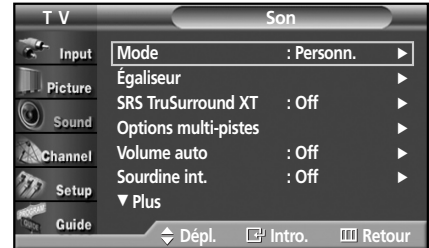

- 2 Appuyez sur la touche ▲ ou ▼ pour choisir "SRS TruSurround XT", puis sur ENTER

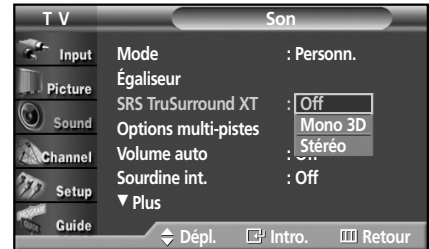

- 3 Appuyez sur la touche ▲ ou ▼ pour modifier le réglage (Off, Mono 3D ou Stéréo), puis sur ENTER.



- 4 Pour sortir du menu, appuyez sur MENU.



Sélection de l'option multicanaux Piste de son multicanaux - numérique

Le système de transmission numérique du téléviseur assure la transmission simultanée de plusieurs pistes de son (par exemple, la traduction simultanée du programme en langues étrangères). La disponibilité de cette option "multipistes" dépend du programme.

1 Appuyez sur la touche MENU. Appuyez sur la touche ▲ ou ▼ pour choisir "Son", puis sur ENTER.

➤ **Raccourci vers le menu MTS :** Appuyez simplement sur la touche MTS de la télécommande. En appuyant sur la touche MTS, vous pouvez écouter le programme dans une autre langue que celle définie par défaut.

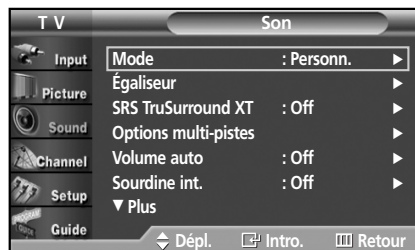

2 Appuyez sur la touche ▲ ou ▼ pour choisir "Options multi-pistes", puis sur ENTER.

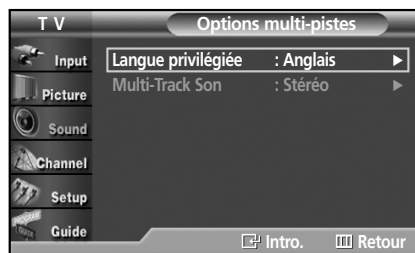

3 Pour choisir la "Langue privilégiée", appuyez de nouveau sur ENTER. Appuyez sur la touche ▲ ou ▼ pour choisir la langue privilégiée (Anglais, Espagnol ou Français), puis sur ENTER.



4 Pour sortir du menu, appuyez sur MENU.

Remarque

- Vous ne pouvez sélectionner la langue que parmi celles que diffuse la station. En d'autres termes, si l'émission actuelle est diffusée dans une langue configurée (p.ex. en français), vous devrez écouter l'émission dans la langue privilégiée configurée. Cependant, si l'émission n'est pas diffusée dans la langue configurée, vous devrez l'écouter dans la langue par défaut utilisée par la station (p. ex. en anglais).



Sélection de l'option multicanaux

Piste de son - analogique

Selon le programme, vous pouvez choisir entre les modes mono, stéréo, ou SAP.

1 Appuyez sur la touche MENU. Appuyez sur la touche ▲ ou ▼ pour choisir "Son", puis sur ENTER.

➤ Raccourci vers le menu MTS : Appuyez à plusieurs reprises sur la touche "MTS" de la télécommande pour sélectionner un des réglages.

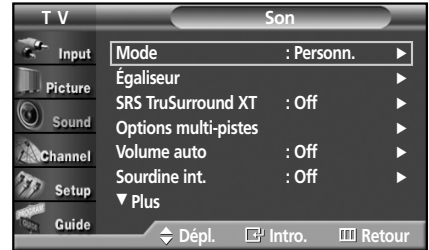

2 Appuyez sur la touche ▲ ou ▼ pour choisir "Options multi-pistes", puis sur ENTER.



3 Appuyez sur ENTER pour choisir "Multi-Track Son". Appuyez sur la touche ▲ ou ▼ pour choisir le réglage souhaité, puis sur ENTER.



4 Pour sortir du menu, appuyez sur MENU.

- Choisissez "Mono" pour les canaux diffusés en monophonie ou si vous éprouvez de la difficulté à recevoir un signal stéréo.
- Choisissez "Stéréo" pour les canaux diffusés en stéréophonie.
- Choisissez "SAP" pour écouter un programme diffusé en mode "Programme audio séparé", habituellement un doublage en langue étrangère.



Réglage automatique du volume

Chaque station de radiodiffusion ayant des amplitudes de signaux audio différentes, le volume doit être réglé chaque fois que vous changez de canal. L'option "Volume auto" règle automatiquement le volume du canal souhaité en diminuant l'intensité du signal sonore lorsqu'il est trop élevé ou en l'augmentant s'il est trop faible.

- 1 Appuyez sur la touche MENU. Appuyez sur la touche ▲ ou ▼ pour choisir "Son", puis sur ENTER.

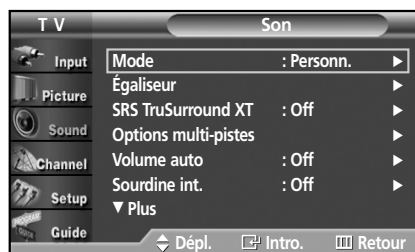

- 2 Appuyez sur la touche ▲ ou ▼ pour choisir "Volume auto", puis sur ENTER.



- 3 Appuyez sur la touche ▲ ou ▼ pour choisir "On", puis sur ENTER.

- Appuyez sur la touche ▲ ou ▼ pour permuter entre "On" et "Off".

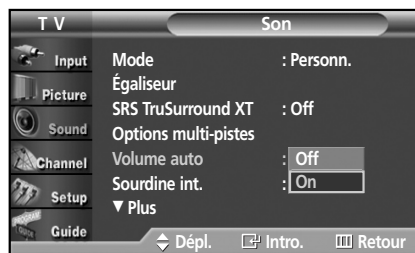

- 4 Pour sortir du menu, appuyez sur MENU.



Sélection d'un format audio numérique

Un connecteur situé sur le panneau arrière du téléviseur assure une sortie de son numérique. Ces connecteurs de sortie de son numérique sont identifiés par les termes "Optique" et "Coaxial". Après avoir connecté un composant audio numérique, vous devez spécifier le format de transmission (Dolby ou PCM [modulation par codage d'impulsions], selon les paramètres du composant audio numérique de votre téléviseur).

- 1 Appuyez sur la touche MENU. Appuyez sur la touche ▲ ou ▼ pour choisir "Son", puis sur ENTER.

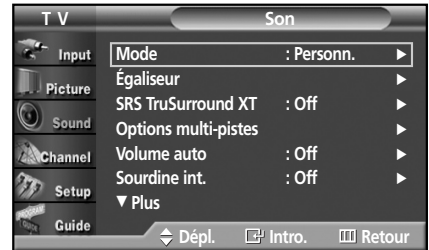

- 2 Appuyez sur la touche ▲ ou ▼ pour choisir "Sortie num.", puis sur ENTER. Appuyez sur la touche ▲ ou ▼ pour choisir "Dolby num." ou "PCM", puis sur ENTER.

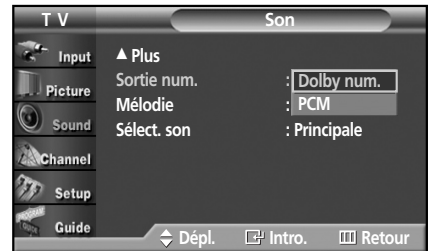

- 3 Pour sortir du menu, appuyez sur MENU.

Remarque

- En mode de télévision numérique, il est possible de choisir Dolby num. et PCM, alors que seul ce dernier peut être choisi en mode HDMI.



Fabriqué sous licence de Dolby Laboratories.
"Dolby" et le symbole double D sont des marques de commerce de Dolby Laboratories.



Définition de la mélodie de marche/arrêt

Il est possible de régler une mélodie qui se met en marche lorsque le téléviseur est mis sous tension ou hors tension.

- 1 Appuyez sur la touche MENU. Appuyez sur la touche ▲ ou ▼ pour choisir "Son", puis sur ENTER.



- 2 Appuyez sur la touche ▲ ou ▼ pour choisir "Mélodie", puis sur ENTER. Appuyez sur la touche ▲ ou ▼ pour choisir "On" ou "Off", puis sur ENTER.



- 3 Pour sortir du menu, appuyez sur MENU.



Sélection de la sourdine interne

La sortie audio des haut-parleurs du téléviseur est mise en sourdine.

- 1 Appuyez sur la touche MENU. Appuyez sur la touche ▲ ou ▼ pour choisir "Son", puis sur ENTER.

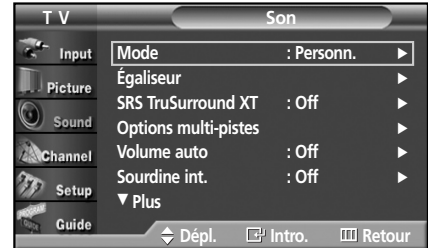

- 2 Appuyez sur la touche ▲ ou ▼ pour choisir "Sourdine int." puis sur ENTER.

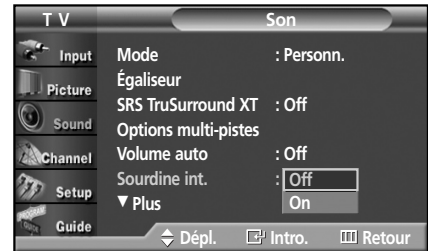

- 3 Appuyez sur la touche ▲ ou ▼ pour choisir "On", puis sur ENTER.

- Appuyez sur la touche ▲ ou ▼ pour permuter entre "On" et "Off".

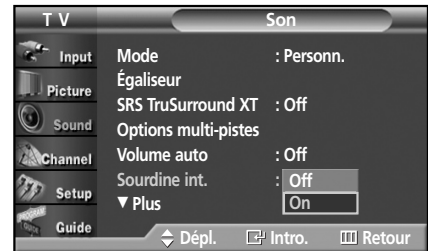

- 4 Pour sortir du menu, appuyez sur MENU.

Remarques

- Lorsque l'option Sourdine int. est "On", les paramètres du menu Son ne peuvent être configurés, à l'exception de Options multi-pistes et de Sortie num..
- Le moniteur et les sorties audio numériques (optique, coaxiale) restent en mode activé.
- Les touches VOL +, VOL - et Mute ne fonctionnent pas lorsque la sourdine interne est réglée à On.

É C R A N À P L A S M A

Réglage des canaux



Sélection de l'antenne	76
Sélection de vos canaux favoris	77
Identification des canaux	78
Visualisation des listes de canaux	79
Modification des listes de canaux	80
Syntonsation précise des canaux analogiques	81
Contrôle de l'intensité du signal numérique	82
Amplificateur à faible bruit (LNA)	83



Sélection de l'antenne

- 1 Appuyez sur la touche MENU. Appuyez sur la touche ▲ ou ▼ pour choisir "Chaîne", puis sur ENTER.



- 2 Appuyez sur ENTER pour choisir "Antenne". Appuyez sur la touche ▲ ou ▼ pour choisir "Air" ou "Câble", puis sur ENTER.

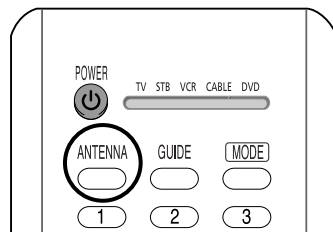

Remarques

- Si l'antenne est connectée à ANT 1 IN (CABLE IN), choisissez "CÂBLE" et si elle est connectée à ANT 2 IN (AIR IN), choisissez "AIR".

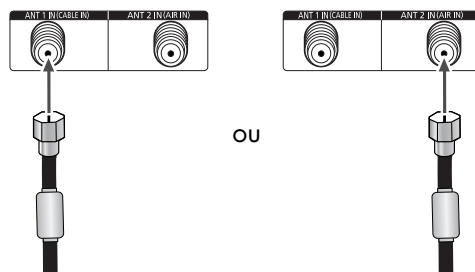

- Si les deux options ANT 1 IN et ANT 2 IN sont connectées, choisissez l'entrée antenne souhaitée. Si l'entrée antenne n'a pas été sélectionnée correctement, des perturbations sonores peuvent se manifester à l'écran.

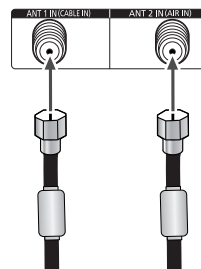



Sélection de vos canaux favoris

Vous pouvez mémoriser vos canaux favoris pour chacune des sources d'entrée disponibles (téléviseur, boîte de connexion).

Ensuite, quand vous appuyez sur la touche FAV.CH de la télécommande, le téléviseur n'affiche que vos canaux favoris stockés précédemment, ce qui vous permet de trouver rapidement et facilement les canaux que vous regardez le plus souvent.

Pour mettre en mémoire vos canaux favoris :

- 1 Appuyez sur la touche MENU.
Appuyez sur la touche ▲ ou ▼ pour choisir "Chaîne", puis sur ENTER.



- 2 Appuyez sur la touche ▲ ou ▼ pour choisir "Chaîne favorite", puis sur ENTER.

Appuyez sur la touche ▲ ou ▼ pour choisir un canal favori, puis sur ENTER.

Appuyez de nouveau sur ENTER pour désactiver le canal choisi.



- 3 Pour sortir du menu, appuyez sur MENU.



Remarques

- Seuls les canaux déjà en mémoire peuvent faire partie de vos canaux favoris.
- Sélec tout : Appuyez sur cette touche pour sélectionner tous les canaux.
- Effac tout : Appuyez sur cette touche pour supprimer tous les canaux.

Pour regarder vos canaux favoris :

Appuyez plusieurs fois sur la touche FAV.CH pour passer d'un canal favori à l'autre.

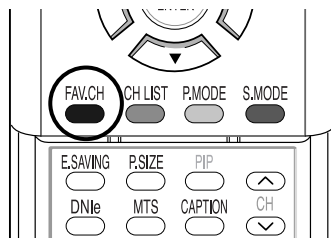



Identification des canaux

Cette option permet d'identifier un canal par une désignation facile à retenir (par ex. "CBS", "ESPN", "PBS2", "CNN1", etc.). Ce code est composé de cinq espaces qui représentent respectivement un caractère, un chiffre ou un blanc.

Quand vous appuyez sur la touche INFO, l'identificateur s'affiche près du numéro du canal.

- 1 Appuyez sur la touche MENU.
Appuyez sur la touche ▲ ou ▼ pour choisir "Chaîne", puis sur ENTER.



- 2 Appuyez sur la touche ▲ ou ▼ pour choisir "Nom", puis sur ENTER.

Appuyez sur la touche ▲ ou ▼ pour choisir le canal auquel doit être assigné un nouveau nom, puis sur ENTER.

Appuyez sur la touche ▲ ou ▼ pour choisir un caractère, un chiffre ou un blanc (ce qui donne la séquence : A...Z, 0...9, +, -, *, /, blanc).

Appuyez sur la touche ► pour passer au champ suivant qui doit être sélectionné.

Choisissez un second caractère au moyen de la touche ▲ ou ▼, comme ci-dessus.

Répétez les étapes ci-dessus pour choisir les deux derniers caractères.

Lorsque vous avez terminé, appuyez sur ENTER pour assigner le nouveau nom.

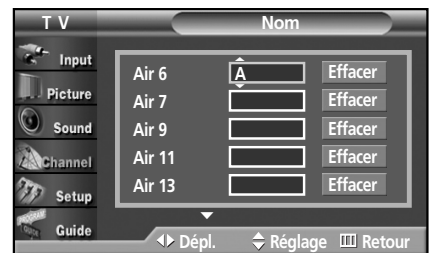

- Pour supprimer le nom du canal entré, allez à la fonction "Effacer" à l'aide de la touche ◀/▶ et appuyez sur ENTER.

- 3 Pour sortir du menu, appuyez sur MENU.

Remarque

- Les noms des canaux numériques sont automatiquement assignés et ne peuvent donc pas être assignés par l'utilisateur.



Visualisation des listes de canaux

Vous pouvez afficher la liste de tous les canaux ou de vos canaux favoris.

- 1 Appuyez sur la touche MENU.
Appuyez sur la touche ▲ ou ▼ pour choisir "Chaîne", puis sur ENTER.

➤ Raccourci pour visualiser les listes de canaux : Appuyez simplement sur la touche CH LIST de la télécommande.



- 2 Appuyez sur la touche ▲ ou ▼ pour choisir "Liste des canaux", puis sur ENTER.



- 3 Appuyez sur la touche ▲ ou ▼ pour choisir "Tout" ou "Favorite", puis sur ENTER.
Pour passer de tous les canaux à vos canaux favoris et inversement, utilisez la touche jaune ou la télécommande.

- Touche rouge : appuyez sur cette touche pour afficher la liste de canaux précédente.
- Touche verte : appuyez sur cette touche pour afficher le canal suivant.
- Touche jaune : appuyez sur cette touche pour passer de tous les canaux à vos canaux favoris et inversement.
- Touche bleue ou touche EXIT : Appuyez sur une de ces touches pour quitter.

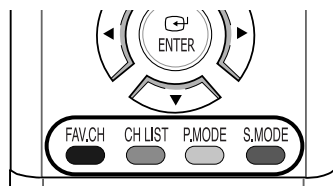

Autre méthode :

Pour afficher une liste des canaux, appuyez sur la touche CH LIST sur la télécommande.

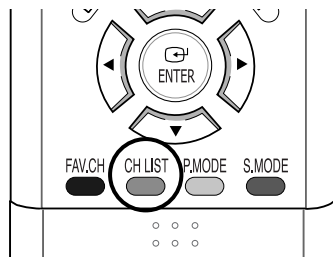



Modification des listes de canaux

Vous pouvez ajouter ou supprimer des canaux.

- 1 Appuyez sur la touche MENU.
Appuyez sur la touche ▲ ou ▼ pour choisir "Chaîne", puis sur ENTER.



- 2 Appuyez sur la touche ▲ ou ▼ pour choisir "Liste des canaux", puis sur ENTER.



- 3 Appuyez sur la touche ▲ ou ▼ pour choisir "Modifier", puis sur ENTER.



- 4 Appuyez sur la touche ▲ ou ▼ pour choisir le canal, puis sur ENTER. De cette manière, vous pouvez ajouter ou supprimer un canal. Le canal supprimé sera obscurci dans la liste des canaux.

- Touche rouge : appuyez sur cette touche pour afficher la liste de canaux précédente.
- Touche verte : appuyez sur cette touche pour afficher le canal suivant.
- Touche jaune : ajoute toutes les chaînes supprimées.
- Touche bleu : supprime toutes les chaînes en mémoire.



- 5 Pour sortir du menu, appuyez sur MENU.

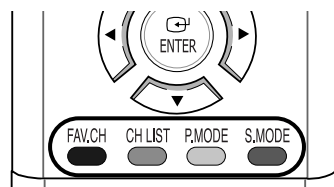



Syntonisation précise des canaux analogiques

La fonction de syntonisation précise permet d'optimiser manuellement la réception d'un canal.

- 1 Appuyez sur la touche MENU. Appuyez sur la touche ▲ ou ▼ pour choisir "Chaîne", puis sur ENTER.



- 2 Appuyez sur la touche ▲ ou ▼ pour choisir "Syn. Précise", puis sur ENTER.



- 3 Appuyez sur ◀ ou ▶ pour ajuster la syntonisation. Pour mémoriser les réglages de syntonisation précise, appuyez sur la touche ENTER.

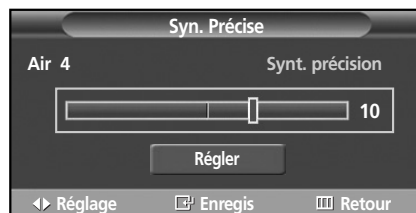

- 4 Pour réinitialiser la syntonisation, appuyez sur la touche ▼ pour choisir "Régler", puis sur ENTER.

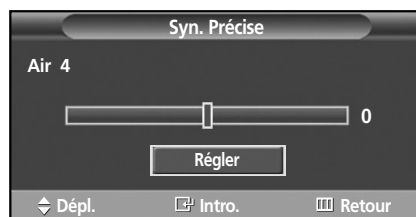

- 5 Pour sortir du menu, appuyez sur MENU.

Remarques

- Seuls les canaux numériques peuvent être syntonisés.
- Les noms des canaux syntonisés s'affichent accompagnés d'un "*".



Contrôle de l'intensité du signal numérique

Contrairement aux canaux analogiques, dont la qualité de réception peut aller de "Réception embrouillée" à "Réception claire". les canaux numériques (HDTV) ont une réception parfaite ou ne sont pas captés du tout. Par conséquent, contrairement aux canaux analogiques, vous ne pouvez pas syntoniser avec précision un canal numérique. Cependant, vous pouvez ajuster votre antenne pour améliorer la réception des canaux numériques disponibles.

- 1 Appuyez sur la touche MENU.
Appuyez sur la touche ▲ ou ▼ pour choisir "Chaîne", puis sur ENTER.



- 2 Appuyez sur la touche ▲ ou ▼ pour choisir "Puissance signal", puis sur ENTER.

Si le capteur d'intensité du signal indique que le signal capté est faible, ajustez votre antenne pour améliorer sa puissance de réception.

Continuez à ajuster l'antenne jusqu'à ce que vous obteniez la meilleure réception.

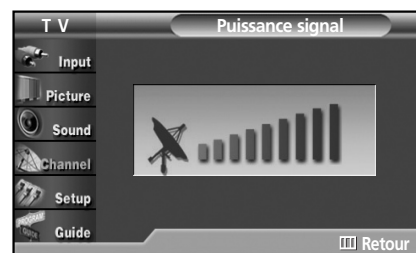

- 3 Pour sortir du menu, appuyez sur MENU.



Amplificateur à faible bruit (LNA)

Si le signal d'entrée est faible dans la zone où est situé le téléviseur, l'amplificateur à faible bruit peut amplifier ce signal et ainsi améliorer la réception.

- 1 Appuyez sur la touche MENU. Appuyez sur la touche ▲ ou ▼ pour choisir "Chaîne", puis sur ENTER.



- 2 Appuyez sur la touche ▲ ou ▼ pour choisir "AFB", puis sur ENTER.

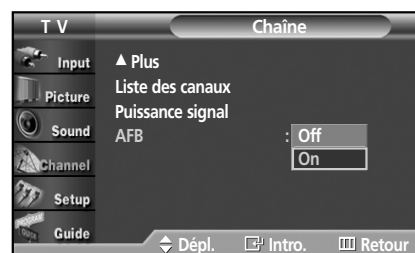

- 3 Appuyez sur la touche ▲ ou ▼ pour choisir "On" ou "Off", puis sur ENTER.

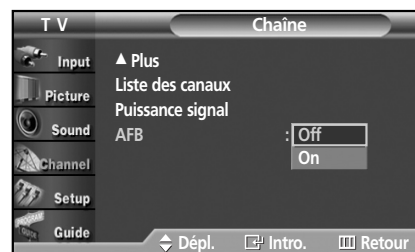

- 4 Pour sortir du menu, appuyez sur MENU.

Remarques

- L'amplificateur à faible bruit fonctionne uniquement lorsque l'antenne est réglée sur AIR et que les réglages sont mémorisés séparément dans chacun des canaux. (Reportez-vous à "Sélection de l'antenne" à la page 76.)
- Si l'image présente des parasites lorsque l'amplificateur à faible bruit est réglé sur "On", sélectionnez "Off".
- Il faut régler l'amplificateur à faible bruit séparément pour chaque canal.

S
V
W
S
U
N
G

É C R A N À P L A S M A

Branchement d'un PC et configuration



Branchement d'un PC	86
Repositionnement de l'image	90
Réglage de la qualité de l'image	91
Rétablir l'image.....	94



Branchement d'un PC

Le branchement à un ordinateur Macintosh peut nécessiter un adaptateur.

Panneau arrière du téléviseur

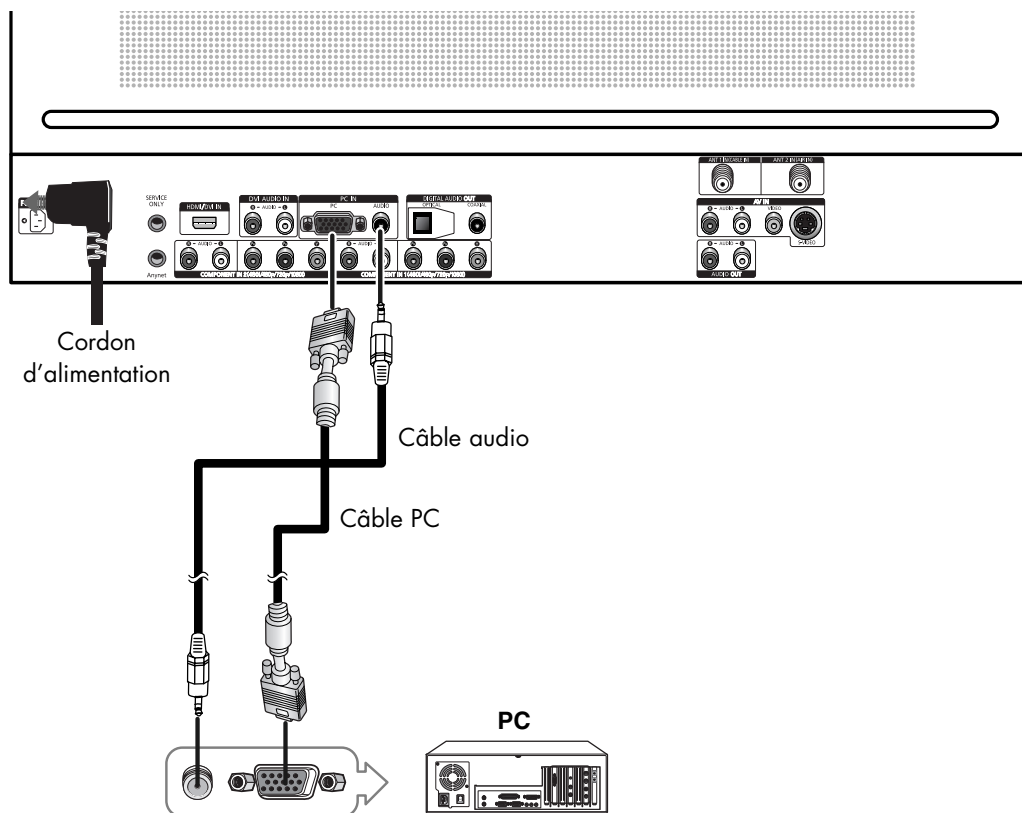

Cordon d'alimentation

Câble audio

Câble PC

PC

Branchement d'un PC (15p D-SUB) au téléviseur.

- 1 À l'aide d'un câble PC, reliez la prise de sortie PC sur le PC et la prise d'entrée RGB (PC IN – entrée PC) du téléviseur.
- 2 À l'aide d'un câble audio, reliez la prise audio du PC et la prise d'entrée audio (PC AUDIO IN) du téléviseur.

Remarques

- Assurez-vous que les couleurs des bornes d'entrée et des prises de câble correspondent.
- Le PC ne fonctionne pas lorsqu'il est relié à l'aide d'un câble HDMI/DVI

Pour voir la sortie vidéo du PC à l'écran

1. Mettez le téléviseur en marche.
2. Appuyez sur la touche SOURCE de la télécommande ou sur la touche SOURCE du panneau frontal pour choisir "PC".
3. Mettez le PC sous tension et assurez-vous qu'il est conforme aux exigences de configuration. (Reportez-vous aux pages 88 et 89.)
4. Réglez l'affichage du PC. (Reportez-vous aux pages 90 et 92.)

Réglage du téléviseur (prêt-à-l'emploi)

La nouvelle solution VESA® prêt-à-l'emploi élimine les problèmes de configuration. Ce programme permet de configurer facilement l'écran pour l'utilisation avec un ordinateur prêt-à-l'emploi. L'ordinateur détecte votre téléviseur et configure automatiquement les paramètres nécessaires.

Le téléviseur transmet automatiquement à l'ordinateur ses données EDID (données d'affichage étendues) à l'aide de protocoles DDC (canal de données d'affichage).

Configuration du logiciel de votre PC (Windows seulement)

Les paramètres d'affichage de Windows pour un PC standard sont indiqués ci-dessous. Cependant, selon la version Windows et la carte vidéo installées, il est probable que les écrans auront une apparence différente sur votre PC. Mais les directives de configuration de base restent valables dans pratiquement tous les cas. Sinon, communiquez avec le fabricant du PC ou votre détaillant Samsung.

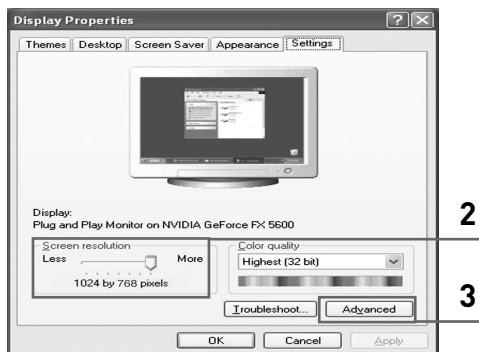

1. Cliquez à droite sur le bureau de Windows et ensuite sur Propriétés. La boîte de dialogue s'affiche.
2. Cliquez sur Paramètres et réglez le mode d'affichage en fonction de la table des modes d'affichage. Il n'est pas nécessaire de modifier les paramètres des couleurs.
3. Cliquez sur Fonctions avancées. Une nouvelle boîte de dialogue de paramètres s'affiche.
4. Cliquez sur la tabulation de l'écran; réglez le taux de régénération de l'écran en fonction de la table des modes d'affichage. Si cela est possible, réglez individuellement les fréquences verticale et horizontale au lieu de régler le taux de régénération de l'écran.
5. Appuyez sur le bouton OK et fermez la fenêtre d'affichage. Ensuite appuyez sur le bouton OK dans la fenêtre Information sur l'enregistrement de l'affichage. La réinitialisation automatique commence alors.
6. Mettez l'ordinateur hors tension et connectez-le à votre téléviseur. (Reportez-vous à la page 86.)

- Les écrans sur votre PC peuvent sembler différents selon la version de Windows et le type de PC que vous utilisez.
- Lorsque vous utilisez votre téléviseur comme écran de PC, la palette de couleurs 32 bits est prise en charge.
- Dans ce cas, l'image du téléviseur peut sembler différente selon la version particulière de Windows que vous utilisez ou du fabricant du PC.
- Lorsque vous branchez un PC (y compris la connexion DVI), vous devez le configurer selon les paramètres d'affichage acceptés par le téléviseur. Sinon, le message "Hors plage d'entrée" s'affiche.

Plasma Display

Remarques

La position et le format de l'image peuvent varier selon le type d'écran du PC et sa résolution. Le tableau ci-dessous présente tous les modes de visualisation compatibles :

Signal vidéo	Résolution (pixels x lignes)	Fréquence verticale (Hz)	Fréquence horizontale (kHz)	Polarité verticale	Polarité horizontale	HP-R4272C	HP-R5072C
Compatible IBM PC/AT	640 X 350	70.086	31.469	P	N	✓	✓
	720 X 400	70.087	31.469	N	P	✓	✓
	640 X 480	59.940	31.469	N	N	✓	✓
		70.000	35.000	N/P	N/P	✓	✓
		72.809	37.861	N	N	✓	✓
		75.000	37.500	N	N	✓	✓
	800 X 600	56.250	35.156	N/P	N/P	✓	✓
		60.317	37.879	P	P	✓	✓
		70.000	43.750	N/P	N/P	✓	✓
		72.188	48.077	P	P	✓	✓
		75.000	46.875	P	P	✓	✓
	1024 X 768	60.004	48.363	N	N	✓	✓
		70.069	56.476	N	N	✓	✓
		72.000	57.672	N/P	N/P	✓	✓
		75.029	60.023	P	P	✓	✓
	1280 X 720	59.855	44.772	P	N		✓
	1360 X 768	60.015	47.712	P	P		✓

- Le mode entrelacé n'est pas pris en charge.
- Il est probable que le téléviseur ne fonctionnera pas normalement si un format vidéo non standard est sélectionné.
- Le tableau ci-dessus est conforme aux règles IBM/VESA et est fondé sur l'utilisation de l'entrée analogique.
- Une marque "✓" indique que ce mode est disponible.

Remarques

- La qualité de texte de PC de HP-R4272C est optimale en mode XGA (1024 x 768 @ 60 Hz).
- La qualité de texte de PC de HP-R5072C est optimale en mode WXGA (1360 x 768 @ 60 Hz).
- Si le téléviseur est utilisé comme écran de PC, la palette de couleurs 32 bits est prise en charge.
- Selon le fabricant, l'affichage du PC peut différer selon le modèle d'ordinateur et la version de Windows installée.
Consultez le mode d'emploi du PC pour savoir comment le brancher à un téléviseur.
- Si les options de fréquence verticale et horizontale existent, sélectionnez une fréquence verticale de 60 Hz et horizontale de 48,4 kHz.
- Dans certains cas, des signaux anormaux (par exemple, des barres) peuvent apparaître à l'écran quand vous éteignez l'ordinateur (ou quand vous le débranchez). Le cas échéant, appuyez sur le bouton SOURCE de la télécommande ou du bouton SOURCE au panneau avant pour passer en mode VIDÉO. Assurez-vous aussi que l'ordinateur est branché.
- Branchez uniquement un écran de PC sur la prise de sortie d'écran pour regarder des images du PC sans quoi des signaux aléatoires peuvent s'afficher.



Repositionnement de l'image

Après avoir branché le téléviseur à l'ordinateur, vous pouvez régler la position de l'affichage, au besoin.

Préréglage

- Appuyez sur le bouton SOURCE pour sélectionner "PC".

1 Appuyez sur la touche MENU. Appuyez sur la touche ▲ ou ▼ pour sélectionner "Configuration", puis sur ENTER.

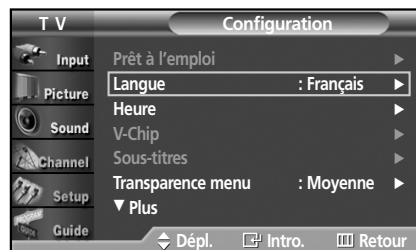

2 Appuyez sur la touche ▲ ou ▼ pour choisir "PC", puis sur ENTER.

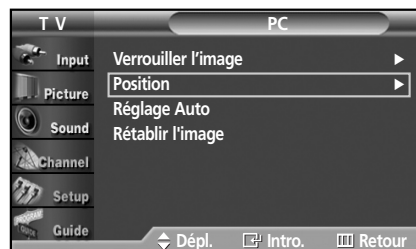

3 Appuyez sur la touche ▲ ou ▼ pour choisir "Position", puis sur ENTER.

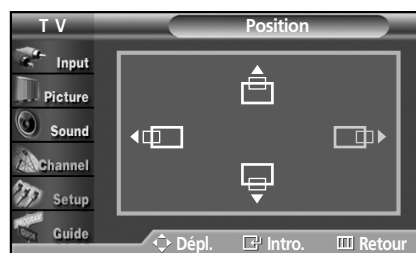

4 Réglez la position de l'image en appuyant sur la touche ▲/▼/◀/▶.

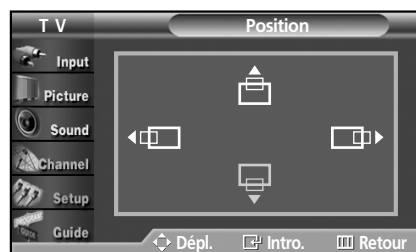

5 Pour sortir du menu, appuyez sur MENU.



Réglage de la qualité de l'image

Réglage automatique de l'image

Préréglage

- Appuyez sur le bouton SOURCE pour sélectionner "PC".

1 Appuyez sur la touche MENU. Appuyez sur la touche ▲ ou ▼ pour sélectionner "Configuration", puis sur ENTER.

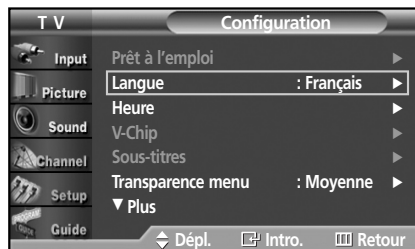

2 Appuyez sur la touche ▲ ou ▼ pour choisir "PC", puis sur ENTER.

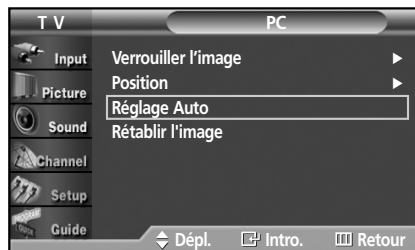

3 Appuyez sur la touche ▲ ou ▼ pour choisir "Réglage Auto", puis sur ENTER. Le message "Réglage auto. en cours. Attendez, s'il vous plait." s'affiche à l'écran et les réglages de l'image sont activés automatiquement.

Réglage auto. en cours. Attendez, s'il vous plait.

Réglage rapide

Préréglage

- Appuyez sur le bouton SOURCE pour sélectionner "PC".

1 Appuyez sur la touche MENU. Appuyez sur la touche ▲ ou ▼ pour sélectionner "Configuration", puis sur ENTER.



2 Appuyez sur la touche ▲ ou ▼ pour choisir "PC", puis sur ENTER.

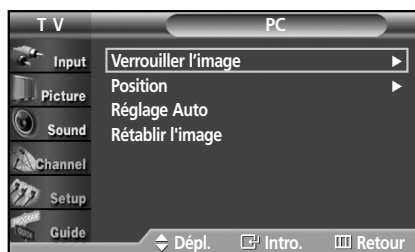

3 Appuyez sur ENTER pour choisir "Verrouiller l'image".

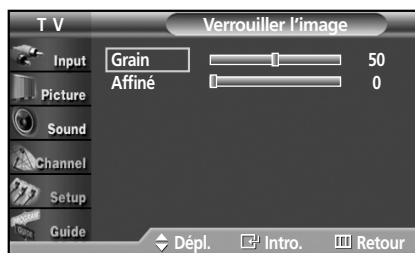

4 Appuyez de nouveau sur ENTER pour choisir "Grain". Pour supprimer les parasites (barres verticales), appuyez sur la touche ◀ ou ▶. (Si l'option "Grain" n'est pas réglée correctement, des barres verticales s'affichent.)

- Appuyez sur la touche ▲ ou ▼ pour choisir un autre élément.



5 Pour sortir du menu, appuyez sur MENU.

Réglage précis

Préréglage

- Appuyez sur le bouton SOURCE pour sélectionner "PC".

1 Appuyez sur la touche MENU. Appuyez sur la touche ▲ ou ▼ pour choisir "Configuration", puis sur ENTER.



2 Appuyez sur la touche ▲ ou ▼ pour choisir "PC", puis sur ENTER.

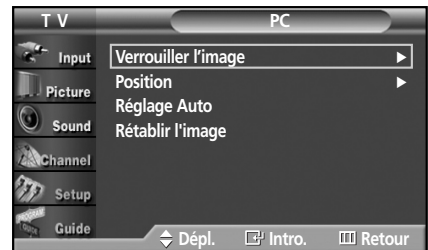

3 Appuyez sur ENTER pour choisir "Verrouiller l'image".

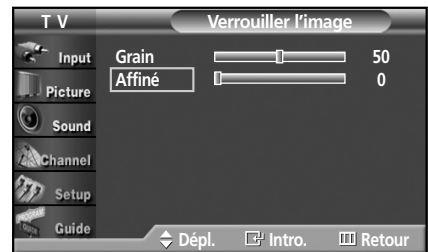

4 Appuyez sur la touche ▲ ou ▼ pour choisir "Affiné", puis sur ENTER. Pour supprimer les parasites, appuyez sur la touche ◀ ou ▶. Si l'option Affiné n'est pas réglée correctement, des barres verticales s'affichent.

- Appuyez sur la touche ▲ ou ▼ pour choisir un autre élément.



5 Pour sortir du menu, appuyez sur MENU.



Rétablir l'image

Préréglage

- Appuyez sur le bouton SOURCE pour sélectionner "PC".

1 Appuyez sur la touche MENU. Appuyez sur la touche ▲ ou ▼ pour choisir "Configuration", puis sur ENTER.



2 Appuyez sur la touche ▲ ou ▼ pour choisir "PC", puis sur ENTER.

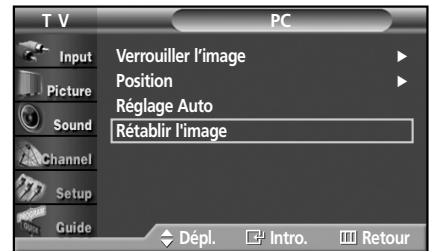

3 Appuyez sur la touche ▲ ou ▼ pour choisir "Rétablir l'image", puis sur ENTER.
Le message "Mise à jour de l'imge complétée" s'affiche.

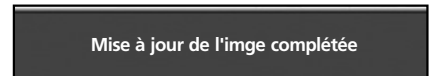

- Les réglages définis précédemment seront rétablis selon les valeurs par défaut prédéfinies en usine.

S
V
W
S
U
N
G

É C R A N À P L A S M A

Réglage de l'heure



Réglage de l'horloge	96
Réglage de la minuterie activée/désactivée	98
Réglage de la minuterie de mise en veille	99



Réglage de l'horloge

Pour pouvoir utiliser les différentes fonctions de minuterie du téléviseur, vous devez d'abord régler l'horloge. Cette fonction vous permet de vérifier l'heure pendant que vous regardez la télévision. (Il vous suffit d'appuyer sur la touche INFO).

Option 1: Réglage manuel de l'horloge

- 1 Appuyez sur la touche MENU. Appuyez sur la touche ▲ ou ▼ pour choisir "Configuration", puis sur ENTER.

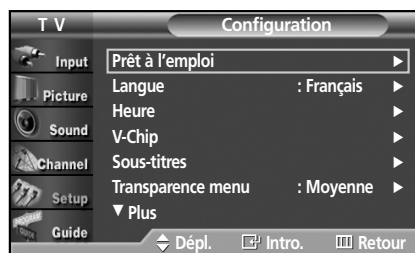

- 2 Appuyez sur la touche ▲ ou ▼ pour choisir "Heure", puis sur ENTER. Appuyez sur ENTER pour choisir "Horloge".



- 3 Appuyez sur ENTER pour choisir "Mode horloge". Appuyez sur la touche ▲ ou ▼ pour choisir "Manuel", puis sur ENTER.



- 4 Appuyez sur la touche ▲ ou ▼ pour choisir "Rég. horloge", puis sur ENTER.



- 5 Appuyez sur la touche ◀ ou ▶ pour passer à "Mois", "Jour", "Année", "Heure", "Minute" ou "am/pm". Appuyez sur la touche ▲ ou ▼ pour régler l'option souhaitée, puis sur ENTER.

- 6 Pour sortir du menu, appuyez sur MENU.

Remarques

- L'heure s'affiche chaque fois que vous appuyez sur la touche INFO.
- Vous pouvez régler directement le mois, le jour, l'année, les heures et les minutes en appuyant sur les touches numériques de la télécommande.

Option 2: Réglage automatique de l'horloge

L'horloge peut être réglée automatiquement si votre téléviseur reçoit un signal numérique.

- 1 Appuyez sur la touche MENU.
Appuyez sur la touche ▲ ou ▼ pour choisir "Configuration", puis sur ENTER.



- 2 Appuyez sur la touche ▲ ou ▼ pour choisir "Heure", puis sur ENTER.
Appuyez sur ENTER pour choisir "Horloge".



- 3 Appuyez sur ENTER pour choisir "Mode horloge".
Appuyez sur la touche ▲ ou ▼ pour choisir "Auto", puis sur ENTER.

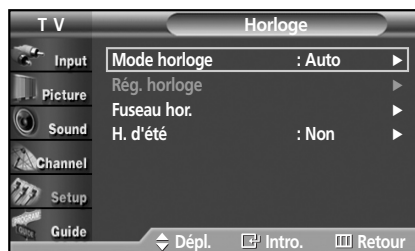

- 4 Appuyez sur la touche ▲ ou ▼ pour choisir "Fuseau hor.", puis sur ENTER.

Appuyez sur la touche ▲ ou ▼ pour mettre en surbrillance le fuseau horaire de votre région (et pour mettre en surbrillance le fuseau horaire approprié sur la carte). Ensuite, appuyez sur ENTER.



- 5 Appuyez sur la touche ▲ ou ▼ pour choisir "H. d'été", puis sur ENTER.
Appuyez sur la touche ▲ ou ▼ pour choisir "Oui" ou "Non", puis sur ENTER.



- 6 Pour sortir du menu, appuyez sur MENU.

Remarque

- En fonction du signal et de la station de diffusion, il se peut que le réglage automatique de l'heure ne soit pas correct. Si c'est le cas, réglez l'heure manuellement.



Réglage de la minuterie activée/désactivée

- 1 Appuyez sur la touche MENU.
Appuyez sur la touche ▲ ou ▼ pour choisir "Configuration", puis sur ENTER.



- 2 Appuyez sur la touche ▲ ou ▼ pour choisir "Heure", puis sur ENTER.

Appuyez sur la touche ▲ ou ▼ pour choisir "Minuteur ON", puis sur ENTER.

Appuyez sur la touche ▲ ou ▼ pour régler l'option "Heure", ensuite sur la touche ► pour passer à l'étape suivante. Réglez les autres options en procédant de la même manière.

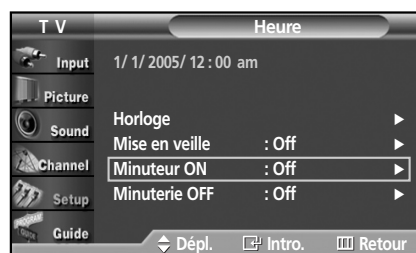

Pour activer "Minuterie ON" après l'avoir réglée, sélectionnez "Oui" en appuyant sur la touche ▲ ou ▼.

Lorsque vous avez terminé, appuyez sur ENTER.

- L'heure s'affiche chaque fois que vous appuyez sur la touche INFO.
- Vous pouvez régler directement les heures, les minutes, le canal et le volume en appuyant sur les touches numériques de la télécommande.



- 3 Appuyez sur la touche ▲ ou ▼ pour choisir "Minuterie OFF", puis sur ENTER.
Appuyez sur la touche ▲ ou ▼ pour régler l'option "Heure", ensuite sur la touche ► pour passer à l'étape suivante. Réglez les autres options en procédant de la même manière.

Pour activer "Minuterie OFF" après l'avoir réglée, sélectionnez "Oui" en appuyant sur la touche ▲ ou ▼.

Lorsque vous avez terminé, appuyez sur ENTER.



- 4 Pour sortir du menu, appuyez sur MENU.

Remarque

• Fonction Arrêt automatique

Lorsque vous mettez la minuterie sur "On", le téléviseur s'éteint si aucune commande n'est activée dans les trois heures qui suivent la mise sous tension du téléviseur par la minuterie.

Cette fonction n'est disponible que si la minuterie est en mode "On" et évite toute fuite ou surchauffe si le téléviseur est sous tension pendant une période prolongée (lorsque vous êtes en vacances par exemple).



Réglage de la minuterie de mise en veille

Cette minuterie éteint automatiquement le téléviseur après le délai choisi (de 30 à 180 minutes).

- 1 Appuyez sur la touche MENU. Appuyez sur la touche ▲ ou ▼ pour choisir "Configuration", puis sur ENTER.



- 2 Appuyez sur la touche ▲ ou ▼ pour choisir "Heure", puis sur ENTER.

Appuyez sur la touche ▲ ou ▼ pour choisir "Mise en veille", puis sur ENTER.

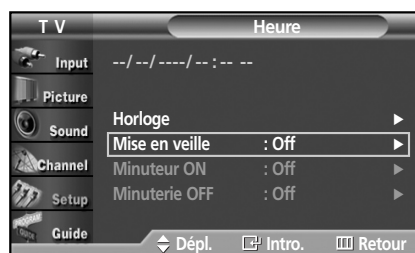

- 3 Appuyez sur la touche ▲ ou ▼ pour régler l'option "Minute".

- Le réglage de la minuterie fait passer automatiquement l'activation sur "Oui".



- 4 Pour désactiver la minuterie de mise en veille : Appuyez sur la touche ► pour choisir "Activation". Appuyez sur la touche ▲ ou ▼ pour choisir "Non", puis sur ENTER.

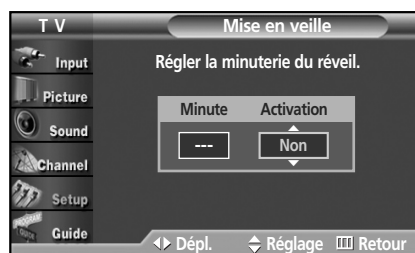

- 5 Pour sortir du menu, appuyez sur MENU.

Description des fonctions

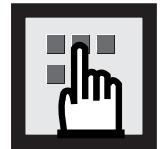

Sélection de la langue de menu.....	102
Réduction numérique des bruits.....	103
Réglage du mode film	104
Réglage du mode écran bleu	105
Option amélioration de la faiblesse des couleurs.....	106
Affichage des sous-titres codés (messages à l'écran) - analogiques ..	107
Affichage des sous-titres codés (messages à l'écran) - numériques ...	108
Niveau de transparence	110
Fonction économiseur d'énergie.....	111
Prévention de la brûlure d'écran	112
Réduction des effets de la brûlure d'écran.....	113
Réglage des fonctions d'aide	114
Fonction V-Chip (pour les États-Unis).....	115
Fonction V-Chip (pour le Canada).....	121
Guide électronique de programme.....	129
Liste aide-mémoire.....	133



Sélection de la langue de menu

- 1 Appuyez sur la touche MENU. Appuyez sur la touche ▲ ou ▼ pour choisir "Configuration", puis sur ENTER.

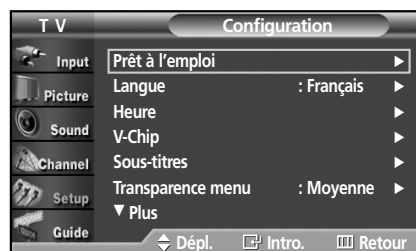

- 2 Appuyez sur la touche ▲ ou ▼ pour choisir "Langue", puis sur ENTER.



- 3 Appuyez sur la touche ▲ ou ▼ pour choisir la langue : "Anglais", "Espagnol" ou "Français". Appuyez sur ENTER.



- 4 Pour sortir du menu, appuyez sur MENU.



Réduction numérique des bruits

Si le signal de diffusion capté par votre téléviseur est faible, vous pouvez activer la fonction de réduction numérique des bruits pour aider à éliminer les parasites et les images fantômes qui apparaissent à l'écran.

- 1 Appuyez sur la touche MENU. Appuyez sur la touche ▲ ou ▼ pour choisir "Image", puis sur ENTER.

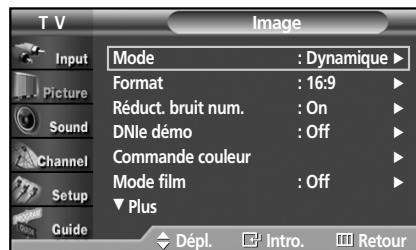

- 2 Appuyez sur la touche ▲ ou ▼ pour choisir "Réduct. bruit num.", puis sur ENTER.

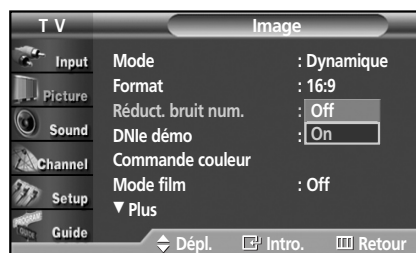

- 3 Appuyez sur la touche ▲ ou ▼ pour choisir "On" ou "Off", puis sur ENTER.

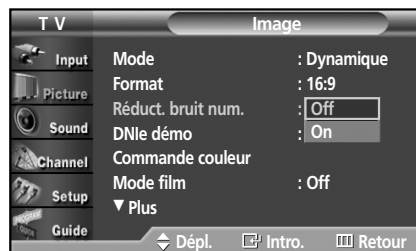

- 4 Pour sortir du menu, appuyez sur MENU.

Remarque

- La fonction Réduct. bruit num. est disponible dans tous les modes à l'exception de PC.



Réglage du mode film

On : Détecte et traite automatiquement les signaux de film provenant de toutes les sources et règle l'image pour obtenir une définition maximale.

Off : Le téléviseur quitte le mode film.

- 1 Appuyez sur la touche MENU. Appuyez sur la touche ▲ ou ▼ pour choisir "Image", puis sur ENTER.

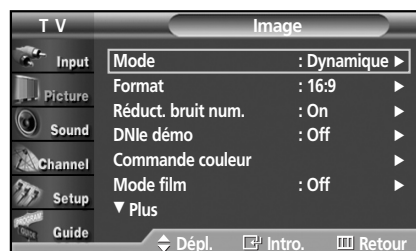

- 2 Appuyez sur la touche ▲ ou ▼ pour choisir "Mode film", puis sur ENTER.

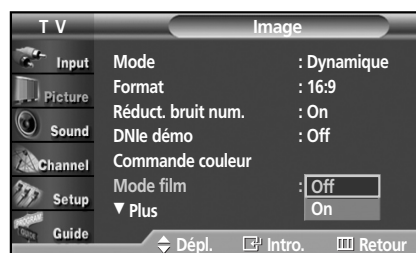

- 3 Appuyez sur la touche ▲ ou ▼ pour choisir "On" ou "Off", puis sur ENTER.

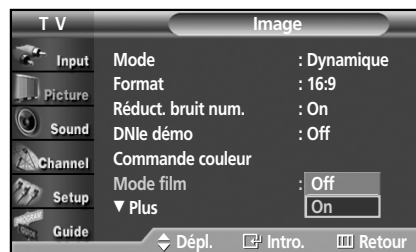

- 4 Pour sortir du menu, appuyez sur MENU.

Remarque

- Le mode film est compatible avec les options TÉLÉVISEUR, VIDÉO, S-VIDÉO et COMPOSANT 480i.



Réglage du mode écran bleu

Si le téléviseur ne reçoit aucun signal ou un signal très faible, un écran bleu remplace automatiquement l'image brouillée. Si vous voulez continuer à voir l'image, vous devez désactiver le mode écran bleu.

- 1 Appuyez sur la touche MENU. Appuyez sur la touche ▲ ou ▼ pour choisir "Image", puis sur ENTER.

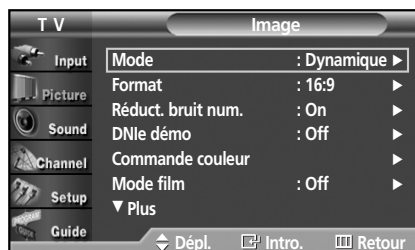

- 2 Appuyez sur la touche ▲ ou ▼ pour choisir "Écran Bleu", puis sur ENTER.

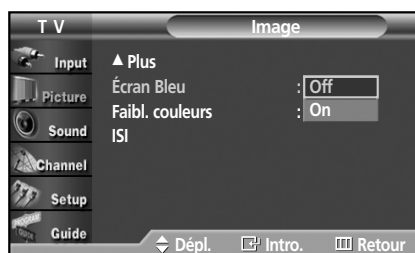

- 3 Appuyez sur la touche ▲ ou ▼ pour choisir "On" ou "Off", puis sur ENTER.

- L'écran bleu s'affiche lorsqu'il n'y a aucun signal provenant d'un appareil externe en mode externe, indépendamment du réglage du mode écran bleu.

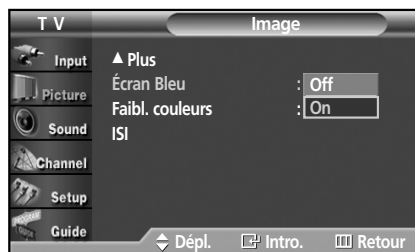

- 4 Pour sortir du menu, appuyez sur MENU.



Option amélioration de la faiblesse des couleurs

Cette option permet d'ajuster la couleur rouge, bleue ou verte afin d'améliorer l'image par rapport aux tonalités des couleurs propres au téléviseur.

- 1 Appuyez sur la touche MENU. Appuyez sur la touche ▲ ou ▼ pour choisir "Image", puis sur ENTER.

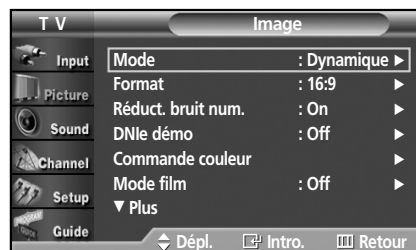

- 2 Appuyez sur la touche ▲ ou ▼ pour choisir "Faibl. couleurs", puis sur ENTER.



- 3 Appuyez sur ENTER. Appuyez sur la touche ▲ ou ▼ pour choisir "On", puis sur ENTER. S'affichent aussi les options "Rouge", "Vert" et "Bleu".

- Appuyez sur la touche ▲ ou ▼ pour permuter entre "On" et "Off".



- 4 Appuyez sur la touche ▲ ou ▼ pour choisir l'option que vous souhaitez modifier, puis sur ENTER. Appuyez sur la touche ◀ ou ▶ pour modifier le paramètre de l'option, puis sur ENTER.

Appuyez sur la touche ▲ ou ▼ pour choisir une autre option.

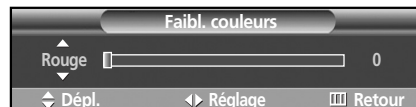

- 5 Pour sortir du menu, appuyez sur MENU.



Affichage des sous-titres codés (messages à l'écran) - analogiques

La fonction sous-titres codés analogiques fonctionne en mode canal RF analogique ou mode signal externe.

- 1 Appuyez sur la touche Menu. Appuyez sur la touche ▲ ou ▼ pour choisir "Configuration", puis sur ENTER.
 - Pour accéder rapidement à l'option Sous-titres codés : Appuyez simplement sur la touche CAPTION de la télécommande, sous le rabat.
- 2 Appuyez sur la touche ▲ ou ▼ pour choisir "Sous-titres", puis sur ENTER.
- 3 Appuyez sur ENTER pour choisir "Sous-titres". Appuyez sur la touche ▲ ou ▼ pour choisir "On", puis sur ENTER.
- 4 Appuyez sur la touche ▲ ou ▼ pour choisir "Mode ss-titres codés", puis sur ENTER. Appuyez sur la touche ▲ ou ▼ pour choisir le sous-menu (CC1 à CC4 ou Texte 1 à Texte 4), puis sur ENTER

- Le réglage par défaut est "CC1".
- CC1 : Sous-titres synchronisés avec la langue initiale. Ces sous-titres s'affichent dans la langue initiale qui doit être synchronisée avec le son, de préférence en fonction d'une trame particulière.
- CC2 : Sous-titres non synchronisés. Ce canal transmet des données qui ont pour fonction d'accroître l'information transmise par le programme.
- CC3 : Sous-titres synchronisés dans la seconde langue. Données des sous-titres relatives au programme, généralement un sous-titrage dans la seconde langue.
- CC4 : Sous-titres non synchronisés. Option semblable à CC2.
- Texte 1 : Premier affichage de texte. Il peut comprendre diverses données qui ne se rapportent pas au programme.
- Texte 2 : Deuxième affichage de texte. Données supplémentaires, qui en général ne se rapportent pas au programme.
- Texte 3/Texte 4 : Troisième et quatrième affichage de texte. Utilisez ces canaux de données d'affichage uniquement si les largeurs de bande de données Texte1 et Texte2 sont insuffisantes.

- 5 Pour sortir du menu, appuyez sur MENU.

Remarques

- L'option Sous-Titres ne fonctionne pas aux modes COMPOSANTE, PC, HDMI (DVI).
- L'option de sous-titrage dépend du programme diffusé.

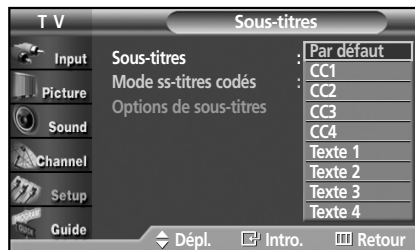
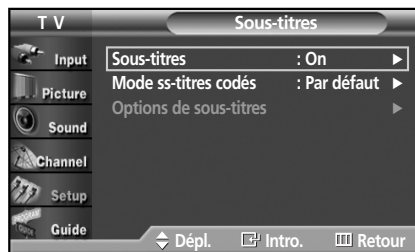
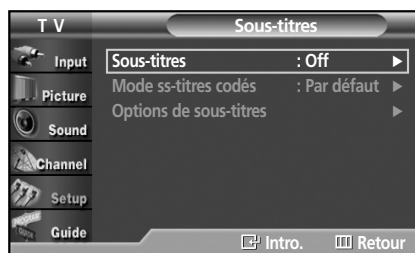



Affichage des sous-titres codés (messages à l'écran) - numériques

La fonction de sous-titrage numérique est compatible avec les canaux numériques.

- 1 Appuyez sur la touche MENU.
Appuyez sur la touche ▲ ou ▼ pour choisir "Configuration", puis sur ENTER.



- 2 Appuyez sur la touche ▲ ou ▼ pour choisir "Sous-titres", puis sur ENTER.

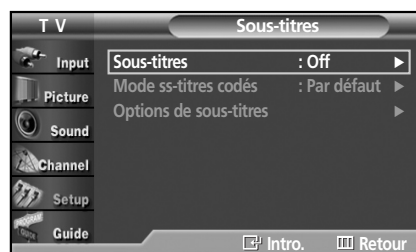

- 3 Appuyez sur ENTER pour choisir "Sous-titres".
Appuyez sur la touche ▲ ou ▼ pour choisir "On", puis sur ENTER.



- 4 Appuyez sur la touche ▲ ou ▼ pour choisir "Mode ss-titres codés", puis sur ENTER.
Appuyez sur la touche ▲ ou ▼ pour choisir le sous-menu (Service1 à Service6, CC1 à CC4 ou Texte 1 à Texte 4), puis sur ENTER.

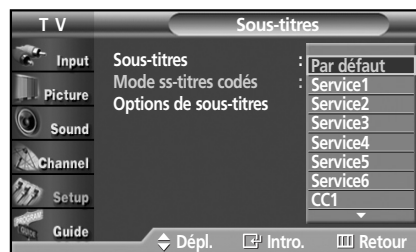

- 5 Appuyez sur la touche ▲ ou ▼ pour choisir "Options de sous-titres", puis sur ENTER.

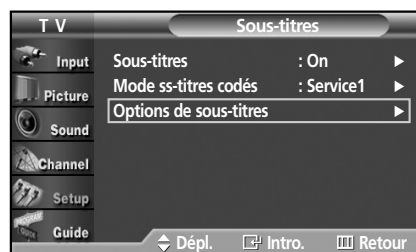

Remarques

- Les options de sous-titrage sont disponibles uniquement lorsqu'il est possible de choisir les options Service1 à Service6 en mode sous-titres codés.
- En fonction du type de diffusion, les options de Service 1 à 6 en mode de sous-titrage numérique peuvent ne pas être disponibles.

6 Appuyez sur la touche ▲ ou ▼ pour choisir "Format", puis sur ENTER.

Appuyez sur la touche ▲ ou ▼ pour choisir l'option de sous-titrage souhaité puis sur ENTER.

Appuyez sur la touche ▲ ou ▼ pour choisir les options de sous-menu souhaitées (voir les options ci-dessous), puis sur ENTER.

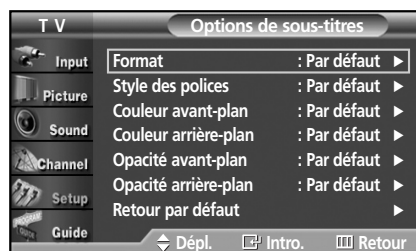

Remarques

- L'option de sous-titrage dépend du programme diffusé.
- "Par défaut" indique qu'il faut se conformer aux paramètres de télédiffusion.

7 Pour sortir du menu, appuyez sur MENU.

• **Format**

Cette option englobe "Par défaut", "Petit", "Standard" et "Grand". Le réglage par défaut est "Standard".

• **Style des polices**

Cette option englobe "Par défaut", "Style 0 à Style 7". Vous pouvez choisir le style de police. Le réglage par défaut est "Style 0".

• **Couleur avant-plan**

Cette option englobe "Par défaut", "Blanc", "Noir", "Rouge", "Vert", "Bleu", "Jaune", "Magenta" et "Cyan". Vous pouvez choisir la couleur des caractères. Le réglage par défaut est "Blanc".

• **Couleur arrière-plan**

Cette option englobe "Par défaut", "Blanc", "Noir", "Rouge", "Vert", "Bleu", "Jaune", "Magenta" et "Cyan". Vous pouvez choisir la couleur arrière-plan des sous-titres. Le réglage par défaut est "Noir".

• **Opacité avant-plan**

Ces options englobent "Par défaut", "Transparent", "Translucide", "Opaque" et "Clignotant". Vous pouvez modifier l'opacité des caractères.

• **Opacité arrière-plan**

Ces options englobent "Par défaut", "Transparent", "Translucide", "Opaque" et "Clignotant". Vous pouvez modifier l'opacité arrière-plan des sous-titres.

• **Retour par défaut**

Cette fonctionnalité permet de remettre aux paramètres par défaut les options suivantes : "Format", "Style de police", "Couleur arrière-plan", "Opacité avant-plan" et "Opacité arrière-plan".

Autre méthode :

Pour choisir "On" ou "Off", appuyez à plusieurs reprises sur la touche CAPTION de la télécommande.

Sous-titres : On



Niveau de transparence

Cette fonction permet de régler la transparence de l'écran du menu.

- 1 Appuyez sur la touche MENU.
Appuyez sur la touche ▲ ou ▼ pour choisir "Configuration", puis sur ENTER.



- 2 Appuyez sur la touche ▲ ou ▼ pour choisir "Transparence menu", puis sur ENTER.
Appuyez sur la touche ▲ ou ▼ pour choisir le niveau de transparence, puis sur ENTER.



- 3 Pour sortir du menu, appuyez sur MENU.



Fonction économiseur d'énergie

Cette option permet de régler automatiquement la luminosité de l'écran en fonction de l'éclairage ambiant.

1 Appuyez sur la touche MENU. Appuyez sur la touche ▲ ou ▼ pour choisir "Configuration", puis sur ENTER.

- Pour accéder rapidement à l'option économiseur d'énergie : Appuyez simplement sur la touche E.SAVING de la télécommande, sous le rabat.



2 Appuyez sur la touche ▲ ou ▼ pour choisir "Économiseur énergie", puis sur ENTER.



3 Appuyez sur la touche ▲ ou ▼ pour choisir le sous-menu ("Standard", "Super écono"), puis sur ENTER.

- Standard : Fonctionne en mode standard indépendamment de l'éclairage ambiant.
- Super écono : Active le mode d'économie d'énergie maximale indépendamment de l'éclairage ambiant.



4 Pour sortir du menu, appuyez sur MENU.



Prévention de la brûlure d'écran

Pour réduire les risques de brûlure d'écran, cette unité est dotée d'une technologie de protection contre la brûlure d'écran. Cette technologie vous permet de régler le déplacement de l'image vers le haut et vers le bas (Ligne verticale) et de droite à gauche et inversement (Point horiz.). L'option "Heure" permet de programmer en minutes le délai entre les défilements d'images.

- 1 Appuyez sur la touche MENU.
Appuyez sur la touche ▲ ou ▼ pour choisir "Configuration", puis sur ENTER.



- 2 Appuyez sur la touche ▲ ou ▼ pour choisir "Protection grillage écran", puis sur ENTER.

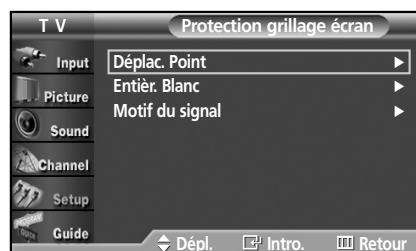

- 3 Appuyez sur la touche ▲ ou ▼ pour choisir "Déplac. Point", puis sur ENTER.

- Appuyez sur la touche ▲ ou ▼ pour permuter entre "On" et "Off".
S'affichent également les options "Point horiz.", "Ligne verticale" et "Heure".
- Déplac. Point : Cette fonction permet de déplacer avec une très grande précision les points à l'écran, verticalement et horizontalement, afin d'éviter la présence d'images rémanentes.

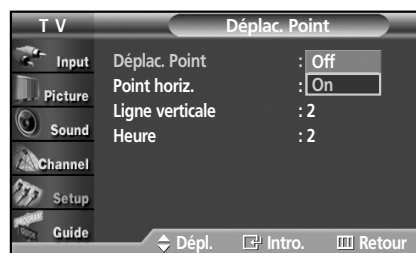

- 4 Appuyez sur la touche ▲ ou ▼ pour choisir l'option que vous souhaitez modifier, puis sur ENTER.
Appuyez sur la touche ▲ ou ▼ pour modifier le paramètre de l'option, puis sur ENTER.

- Conditions optimales pour le déplacement des points à l'écran;

Point horiz.	2
Ligne verticale	2
Heure (min)	2

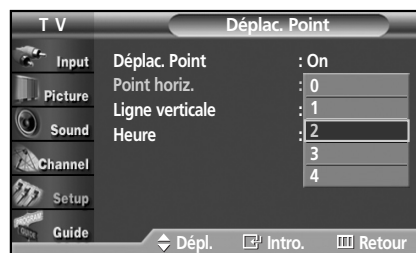

- 5 Pour sortir du menu, appuyez sur MENU.



Réduction des effets de la brûlure d'écran

S'il y a eu brûlure d'écran, vous pouvez sélectionner un écran blanc ou un parcours du signal (écran défilant) pour supprimer les traces de brûlure à l'écran.

- 1 Appuyez sur la touche MENU.
Appuyez sur la touche ▲ ou ▼ pour choisir "Configuration", puis sur ENTER.



- 2 Appuyez sur la touche ▲ ou ▼ pour choisir "Protection grillage écran", puis sur ENTER.



- 3 Appuyez sur la touche ▲ ou ▼ pour choisir "Entièr. Blanc" ou "Motif du signal", puis sur ENTER.

- Entièr. Blanc : Cette fonction permet de supprimer les images rémanentes à l'écran en changeant la couleur des points, à savoir, en blanc. Utilisez cette fonction lorsque l'écran présente des symboles ou des images rémanentes, tout particulièrement lorsqu'une image fixe est affichée pendant une période prolongée.
- Motif du signal : Cette fonction permet de supprimer les images rémanentes en déplaçant tous les points à l'écran en suivant un parcours donné. Utilisez cette fonction lorsque l'écran présente des symboles ou des images rémanentes, tout particulièrement lorsqu'une image fixe est affichée pendant une période prolongée.



- 4 Pour sortir du menu, appuyez sur MENU.

Remarques

- Pour supprimer les images rémanentes à l'écran, utilisez la fonction "Entièr. Blanc" ou "Motif du signal". Les deux fonctions suppriment les images rémanentes à l'écran, cependant la fonction "Motif du signal" est la plus efficace.
- Pour atteindre sa pleine efficacité, la fonction de suppression des images rémanentes doit être activée pendant une longue période (environ 1 heure). Si les images rémanentes n'ont pas été supprimées après avoir exécuté la fonction, réitérez l'opération.



Réglage des fonctions d'aide

Affiche l'aide dans le menu des fonctions.

- 1 Appuyez sur la touche MENU.
Appuyez sur la touche ▲ ou ▼ pour choisir "Configuration", puis sur ENTER.



- 2 Appuyez sur la touche ▲ ou ▼ pour choisir "Fonction d'aide", puis sur ENTER.



- 3 Appuyez sur la touche ▼ pour choisir "On", puis sur ENTER.

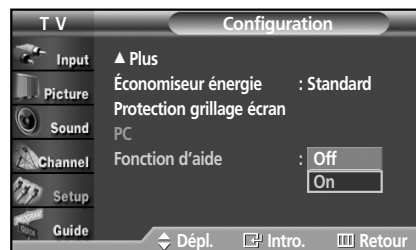

- 4 Pour sortir du menu, appuyez sur MENU.





Fonction V-Chip (pour les États-Unis)

La fonction Puce V bloque automatiquement la diffusion d'émissions pouvant ne pas convenir aux enfants. L'utilisateur doit entrer un numéro d'identification personnel (PIN) avant de pouvoir configurer ou modifier les restrictions relatives à la fonction Puce V.

- Remarques :
- Quand la fonction "Puce V" est activée, la fonction image sur image (ISI) ne fonctionne pas.
 - La fonction Puce V ne fonctionne pas si l'entrée est récepteur de téléviseur numérique (HD ou SD).
 - La fonction Puce V n'est pas disponible au format HDMI ni au mode Composante.

Configuration de votre numéro d'identification personnel (NIP)

- 1 Appuyez sur la touche MENU. Appuyez sur la touche ▲ ou ▼ pour choisir "Configuration", puis sur ENTER.



- 2 Appuyez sur la touche ▲ ou ▼ pour choisir "V-Chip", puis sur ENTER. Le message "Entrez NIP" s'affiche. Entrez votre NIP à 4 chiffres.

Remarque

- Le NIP par défaut sur un nouveau téléviseur est "0-0-0-0".

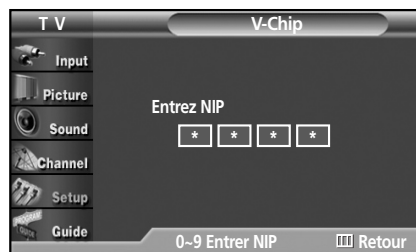

- 3 La fenêtre "V-Chip" apparaît à l'écran. Appuyez sur la touche ▲ ou ▼ pour choisir "Changer NIP", puis sur ENTER.

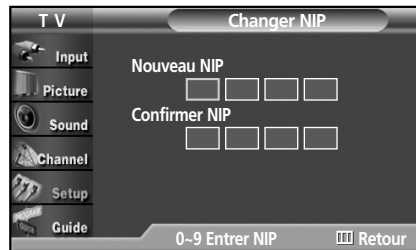

- 4 L'écran "Changer NIP" s'affiche. Entrez un code à 4 chiffres. Quand vous entrez votre code NIP, l'écran "Confirmer NIP" s'affiche. Entrez de nouveau le code à 4 chiffres. Quand l'écran de confirmation disparaît, votre NIP est mémorisé.

- 5 Pour sortir du menu, appuyez sur MENU.

Remarque

- Si vous oubliez votre NIP, appuyez sur les touches de la télécommande dans l'ordre suivant pour rétablir le code 0-0-0-0 : Power Off → Mute → 8 → 2 → 4 → Power On.

Comment activer et désactiver la fonction Puce V

- 1 Appuyez sur la touche MENU. Appuyez sur la touche ▲ ou ▼ pour choisir "Configuration", puis sur ENTER.



- 2 Appuyez sur la touche ▲ ou ▼ pour choisir "V-Chip", puis sur ENTER.
Le message "Entrez NIP" s'affiche.
Entrez votre NIP à 4 chiffres.

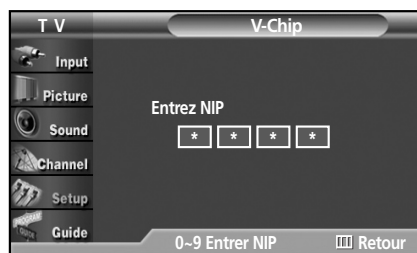

- 3 La fenêtre "V-Chip" apparaît à l'écran. Pour activer la fonction Puce V, appuyez sur la touche ENTER de façon à activer le champ "Blocage V-Chip". (Appuyer sur la touche ▲ ou ▼ permet de permuter entre "On" et "Off".)
Appuyez sur ENTER.

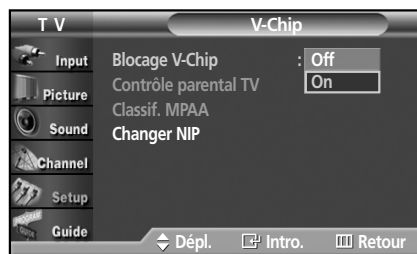

- 4 Pour sortir du menu, appuyez sur MENU.

Configuration des restrictions au moyen du système "Contrôle TV parental"

Premièrement, entrez votre numéro d'identification personnel (NIP), puis activez la fonction Puce V (reportez-vous à la section précédente). Vous pouvez configurer le contrôle parental en procédant de deux façons : soit à l'aide des Instructions Télé, soit au moyen des classifications MPAA.

- 1 Appuyez sur la touche MENU. Appuyez sur la touche ▲ ou ▼ pour choisir "Configuration", puis sur ENTER.



- 2 Appuyez sur la touche ▲ ou ▼ pour choisir "V-Chip", puis sur ENTER. Le message "Entrez NIP" s'affiche. Entrez votre NIP à 4 chiffres.

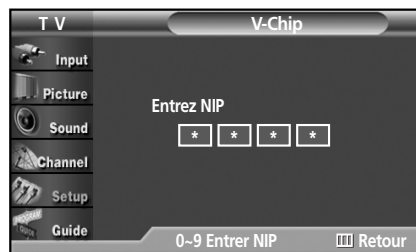

- 3 La fenêtre "V-Chip" apparaît à l'écran. Appuyez sur la touche ▲ ou ▼ pour choisir "Contrôle parental TV", puis sur ENTER.

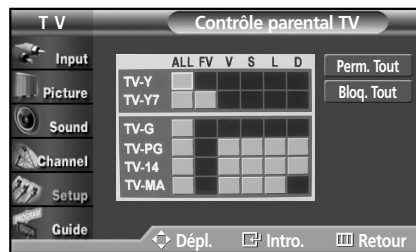



- 4 La fenêtre "Contrôle parental TV" apparaît à l'écran. Appuyez sur la touche ▲ ou ▼ pour choisir l'une des six classifications établies en fonction de l'âge :

TV-Y	Jeunes enfants
TV-Y7	Enfants de 7 ans et plus

TV-G	Auditoire général
TV-PG	Surveillance parentale
TV-14	14 ans et plus
TV-MA	Adultes

Remarque

- Perm. Tout : Appuyez sur cette touche pour débloquer toutes les classifications.
- Bloq. Tout : Appuyez sur cette touche pour bloquer toutes les classifications.

- 5** Vous devez maintenant choisir une classification. Appuyez sur ENTER. Selon la configuration établie, il faut choisir un symbole .
(Vide = débloqué;  = bloqué)

Lorsque  est sélectionné, appuyez sur ENTER pour bloquer ou débloquer la classification.
Pour choisir une classification différente, appuyez sur la touche ▲ ou ▼, puis répétez les étapes précédentes.

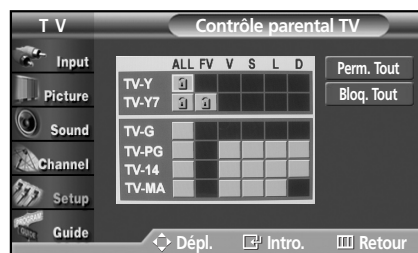

Remarque 1 : Les classifications TV-Y, TV-Y7, TV-G, TV-PG, TV-14 et TV-MA comportent des options supplémentaires.

Reportez-vous à l'étape suivante pour changer les sous-classifications indiquées ci-dessous :

FV: Violence fictive
D: Dialogue à caractère sexuel
L: Langage pour adulte
S: Sexe
V: Violence

Remarque 2 : La fonction Puce V permet de bloquer automatiquement certaines classifications plus restrictives. Par exemple, si vous bloquez la classification TV-Y, la classification TV-Y7 est automatiquement bloquée. De même, si vous bloquez la classification TV-G, toutes les classifications du groupe "jeunes adultes" sont aussi bloquées (TV-Y, TV-Y7, TV-G, TV-PG, TV-14 et TV-MA). Les sous-classifications (D, L, S et V) sont regroupées de la même façon (reportez-vous à la prochaine section).

- 6** Configuration des sous-classifications FV, D, L, S et V
Pour commencer, sélectionnez une des classifications suivantes : TV-Y, TV-Y7, TV-G, TV-PG, TV-14, ou TV-MA (voir l'étape 4 à la page précédente); appuyez ensuite sur la touche ►.

Le symbole  s'affiche pour chaque sous-classification.

Lorsque  est sélectionné, appuyez sur ENTER pour passer à une sous-classification.

Appuyez sur ENTER pour bloquer la sous-classification. Pour choisir une classification différente, appuyez sur la touche ▲ ou ▼, puis répétez les étapes précédentes.

Remarque: La fonction Puce V bloque automatiquement certaines classifications plus restrictives. Par exemple, si vous bloquez la sous-classification L sous TV-PG, alors les sous-classifications L sous TV-14 et TV-MA sont automatiquement bloquées.

- 7** Appuyez sur la touche MENU pour quitter toutes les fenêtres. (ou passez à prochaine section pour entrer d'autres restrictions fondées sur les classifications MPAA).

Remarques

- Ces classifications se répartissent en deux groupes distincts : TV-Y et TV-Y7 (jusqu'à 7 ans) et TV-G à TV-MA (tous les autres).

Les restrictions de ces deux groupes s'appliquent indépendamment : Si une famille compte de très jeunes enfants ainsi que de jeunes adultes, les classifications doivent être définies séparément pour ces groupes. (Reportez-vous à la prochaine étape.)

- Perm. Tout : Appuyez sur cette touche pour débloquer toutes les classifications.
- Bloq. Tout : Appuyez sur cette touche pour bloquer toutes les classifications.

Configuration des restrictions au moyen des classifications MPAA : G, PG, PG-13, R, NC-17, X, NR et Sans class.

Le système de classification MPAA, qui est basé sur les codes établis par la Motion Picture Association of America (MPAA), s'applique surtout aux longs métrages. Lorsque la fonction Blocage puce V est activée, les programmes comportant des restrictions (selon le système de classification MPAA ou les Instructions Télé) sont automatiquement bloqués.

- 1 Appuyez sur la touche MENU. Appuyez sur la touche ▲ ou ▼ pour choisir "Configuration", puis sur ENTER.



- 2 Appuyez sur la touche ▲ ou ▼ pour choisir "V-Chip", puis sur ENTER.
Le message "Entrez NIP" s'affiche.
Entrez votre NIP à 4 chiffres.

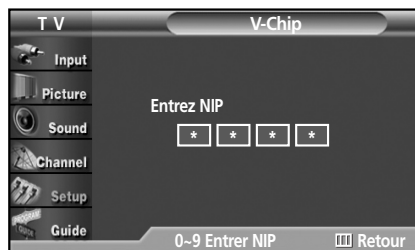

- 3 La fenêtre "V-Chip" apparaît à l'écran.
Appuyez sur la touche ▲ ou ▼ pour choisir "Classif. MPAA", puis sur ENTER.

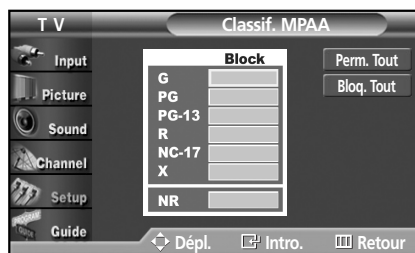

- 4 La fenêtre "Classif. MPAA" s'affiche.
Appuyez à plusieurs reprises sur la touche ▲ ou ▼ pour choisir la classification MPAA voulue.
Appuyer sur la touche ▲ ou ▼ permet de défiler à travers les classifications MPAA.

G	Audience générale (aucune restriction)
PG	Surveillance parentale recommandée
PG-13	Surveillance parentale fortement recommandée
R	Visionnement restreint. Les enfants de moins de 17 ans doivent visionner en compagnie d'un adulte.
NC-17	Non recommandé pour les jeunes de moins de 17 ans
X	Adultes seulement
NR	Non classé

Lorsqu'une classification est sélectionnée, appuyez sur ENTER pour l'activer.

Le symbole  s'affiche. Appuyez sur ENTER pour bloquer ou débloquer la classification.

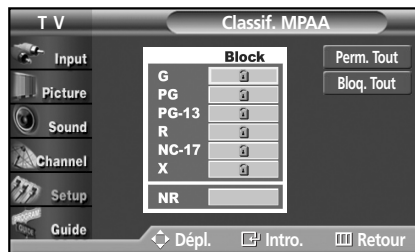

Remarques



- La fonction Puce V bloque automatiquement toute classification plus restrictive. Par exemple, si vous bloquez la classification PG-13, les classifications R, NC-17 et X sont automatiquement bloquées.
- Perm. Tout : Appuyez sur cette touche pour débloquer toutes les classifications.
- Bloq. Tout : Appuyez sur cette touche pour bloquer toutes les classifications.

Réinitialisation du téléviseur lorsque la fonction Puce V bloque un canal (solution d'urgence).

Si vous syntonisez un canal à accès restreint, la fonction Puce V la bloque. L'écran devient vide et le message suivant s'affiche :

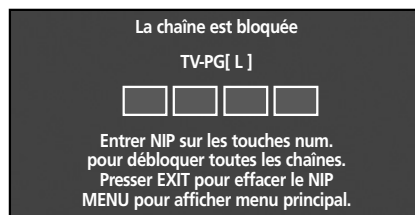
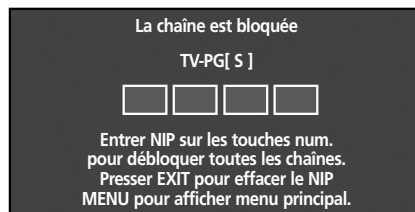
1 Entrez votre NIP.



Pour rétablir l'image, syntonisez un autre canal à l'aide de la touche CH  ou CH . Dans certains cas (selon la classification des programmes de télévision locaux), la fonction Puce V permet de bloquer tous les canaux. Dans ce cas, utilisez la touche V-Chip en guise de solution d'urgence.

1 Appuyez sur la touche MENU. Appuyez sur la touche  ou  pour choisir "Configuration", puis sur ENTER.

2 Appuyez sur la touche  ou  pour choisir "V-Chip", puis sur ENTER.

3 Entrez votre NIP et appuyez sur ENTER, puis sur la touche  ou  pour désactiver temporairement la fonction Blocage V-Chip.



Fonction V-Chip (pour le Canada)

La fonction Puce V bloque automatiquement la diffusion d'émissions pouvant ne pas convenir aux enfants. L'utilisateur doit entrer un numéro d'identification personnel (PIN) avant de pouvoir configurer ou modifier les restrictions relatives à la fonction Puce V.

- Remarques :
- Quand la fonction "Puce V" est activée, la fonction image sur image (ISI) ne fonctionne pas.
 - La fonction Puce V ne fonctionne pas si l'entrée est récepteur de téléviseur numérique (HD ou SD).
 - La fonction Puce V n'est pas disponible au format HDMI ni au mode Composante.

Configuration de votre numéro d'identification personnel (NIP)

- 1 Appuyez sur la touche MENU. Appuyez sur la touche ▲ ou ▼ pour choisir "Configuration", puis sur ENTER.



- 2 Appuyez sur la touche ▲ ou ▼ pour choisir "V-Chip", puis sur ENTER.
Le message "Entrez NIP" s'affiche.
Entrez votre NIP à 4 chiffres.

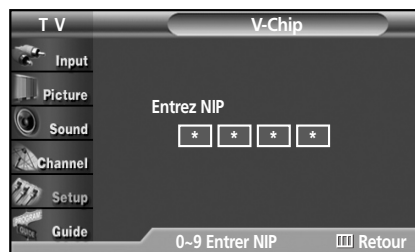

Remarque

- Le NIP par défaut sur un nouveau téléviseur est "0-0-0-0".

- 3 La fenêtre "V-Chip" apparaît à l'écran. Appuyez sur la touche ▲ ou ▼ pour choisir "Changer NIP", puis sur ENTER.

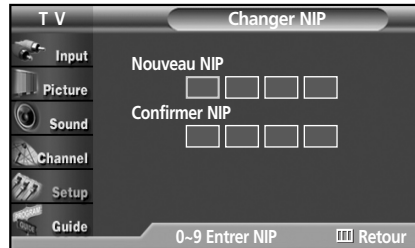

- 4 L'écran "Changer NIP" s'affiche.
Entrez un code à 4 chiffres.
Quand vous entrez votre code NIP, l'écran "Confirmer NIP" s'affiche. Entrez de nouveau le code à 4 chiffres. Quand l'écran de confirmation disparaît, votre NIP est mémorisé.

- 5 Pour sortir du menu, appuyez sur MENU.

Remarque

- Si vous oubliez votre NIP, appuyez sur les touches de la télécommande dans l'ordre suivant pour rétablir le code 0-0-0-0 : Power Off → Mute → 8 → 2 → 4 → Power On.

Comment activer et désactiver la fonction Puce V

- 1 Appuyez sur la touche MENU. Appuyez sur la touche ▲ ou ▼ pour choisir "Configuration", puis sur ENTER.



- 2 Appuyez sur la touche ▲ ou ▼ pour choisir "V-Chip", puis sur ENTER.
Le message "Entrez NIP" s'affiche.
Entrez votre NIP à 4 chiffres.

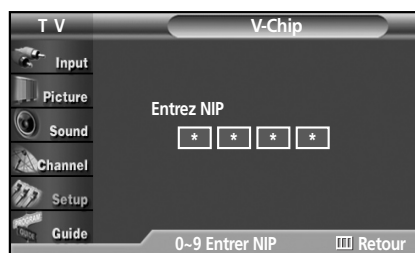

- 3 La fenêtre "V-Chip" apparaît à l'écran. Pour activer la fonction Puce V, appuyez sur la touche ENTER de façon à activer le champ "Blocage V-Chip". (Appuyer sur la touche ▲ ou ▼ permet de permuter entre "On" et "Off".)
Appuyez sur ENTER.



- 4 Pour sortir du menu, appuyez sur MENU.

Configuration des restrictions au moyen du système "Contrôle TV parental"

Premièrement, entrez votre numéro d'identification personnel (NIP), puis activez la fonction Puce V (reportez-vous à la section précédente). Vous pouvez configurer le contrôle parental en procédant de deux façons : soit à l'aide des Instructions Télé, soit au moyen des classifications MPAA.

- 1 Appuyez sur la touche MENU. Appuyez sur la touche ▲ ou ▼ pour choisir "Configuration", puis sur ENTER.



- 2 Appuyez sur la touche ▲ ou ▼ pour choisir "V-Chip", puis sur ENTER. Le message "Entrez NIP" s'affiche. Entrez votre NIP à 4 chiffres.

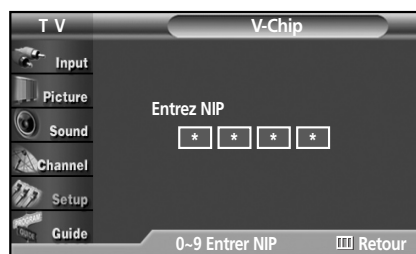

- 3 La fenêtre "V-Chip" apparaît à l'écran. Appuyez sur la touche ▲ ou ▼ pour choisir "Contrôle parental TV", puis sur ENTER.

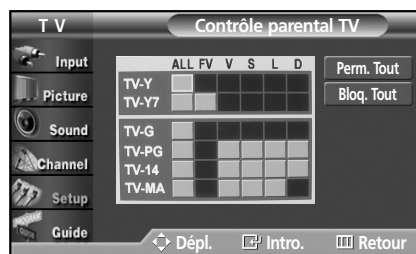



- 4 La fenêtre "Contrôle parental TV" apparaît à l'écran. Appuyez sur la touche ▲ ou ▼ pour choisir l'une des six classifications établies en fonction de l'âge :

TV-Y	Jeunes enfants
TV-Y7	Enfants de 7 ans et plus

TV-G	Auditoire général
TV-PG	Surveillance parentale
TV-14	14 ans et plus
TV-MA	Adultes

Remarque

- Perm. Tout : Appuyez sur cette touche pour débloquer toutes les classifications.
- Bloq. Tout : Appuyez sur cette touche pour bloquer toutes les classifications.

- 5** Vous devez maintenant choisir une classification. Appuyez sur ENTER. Selon la configuration établie, il faut choisir un symbole . (Vide = débloqué;  = bloqué)

Lorsque  est sélectionné, appuyez sur ENTER pour bloquer ou débloquer la classification. Pour choisir une classification différente, appuyez sur la touche ▲ ou ▼, puis répétez les étapes précédentes.

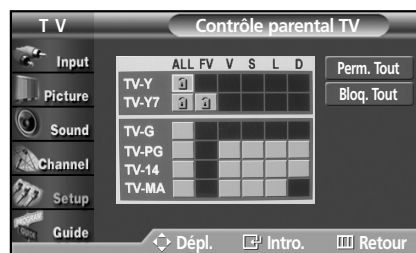

Remarque 1 : Les classifications TV-Y, TV-Y7, TV-G, TV-PG, TV-14 et TV-MA comportent des options supplémentaires.

Reportez-vous à l'étape suivante pour changer les sous-classifications indiquées ci-dessous :

- FV: Violence fictive
- D: Dialogue à caractère sexuel
- L: Langage pour adulte
- S: Sexe
- V: Violence

Remarque 2 : La fonction Puce V permet de bloquer automatiquement certaines classifications plus restrictives. Par exemple, si vous bloquez la classification TV-Y, la classification TV-Y7 est automatiquement bloquée. De même, si vous bloquez la classification TV-G, toutes les classifications du groupe "jeunes adultes" sont aussi bloquées (TV-Y, TV-Y7, TV-G, TV-PG, TV-14 et TV-MA). Les sous-classifications (D, L, S et V) sont regroupées de la même façon (reportez-vous à la prochaine section).

- 6** Configuration des sous-classifications FV, D, L, S et V
 Pour commencer, sélectionnez une des classifications suivantes : TV-Y, TV-Y7, TV-G, TV-PG, TV-14, ou TV-MA (voir l'étape 4 à la page précédente); appuyez ensuite sur la touche ►.

Le symbole  s'affiche pour chaque sous-classification.

Lorsque  est sélectionné, appuyez sur ENTER pour passer à une sous-classification.

Appuyez sur ENTER pour bloquer la sous-classification. Pour choisir une classification différente, appuyez sur la touche ▲ ou ▼, puis répétez les étapes précédentes.

Remarque: La fonction Puce V bloque automatiquement certaines classifications plus restrictives. Par exemple, si vous bloquez la sous-classification L sous TV-PG, alors les sous-classifications L sous TV-14 et TV-MA sont automatiquement bloquées.

- 7** Appuyez sur la touche MENU pour quitter toutes les fenêtres. (ou passez à prochaine section pour entrer d'autres restrictions fondées sur les classifications MPAA).

Remarques

- Ces classifications se répartissent en deux groupes distincts : TV-Y et TV-Y7 (jusqu'à 7 ans) et TV-G à TV-MA (tous les autres).

Les restrictions de ces deux groupes s'appliquent indépendamment : Si une famille compte de très jeunes enfants ainsi que de jeunes adultes, les classifications doivent être définies séparément pour ces groupes. (Reportez-vous à la prochaine étape.)

- Perm. Tout : Appuyez sur cette touche pour débloquer toutes les classifications.
- Bloq. Tout : Appuyez sur cette touche pour bloquer toutes les classifications.

Configuration des restrictions au moyen des classifications MPAA : G, PG, PG-13, R, NC-17, X, NR et Sans class.

Le système de classification MPAA, qui est basé sur les codes établis par la Motion Picture Association of America (MPAA), s'applique surtout aux longs métrages. Lorsque la fonction Blocage puce V est activée, les programmes comportant des restrictions (selon le système de classification MPAA ou les Instructions Télé) sont automatiquement bloqués.

1 Appuyez sur la touche MENU. Appuyez sur la touche ▲ ou ▼ pour choisir "Configuration", puis sur ENTER.



2 Appuyez sur la touche ▲ ou ▼ pour choisir "V-Chip", puis sur ENTER.
Le message "Entrez NIP" s'affiche.
Entrez votre NIP à 4 chiffres.

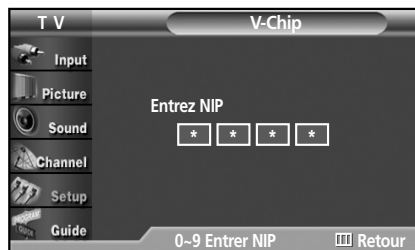

3 La fenêtre "V-Chip" apparaît à l'écran.
Appuyez sur la touche ▲ ou ▼ pour choisir "Classif. MPAA", puis sur ENTER.

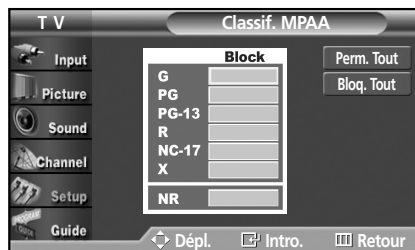

4 La fenêtre "Classif. MPAA" s'affiche.
Appuyez à plusieurs reprises sur la touche ▲ ou ▼ pour choisir la classification MPAA voulue.
Appuyer sur la touche ▲ ou ▼ permet de défiler à travers les classifications MPAA.

G	Audience générale (aucune restriction)
PG	Surveillance parentale recommandée
PG-13	Surveillance parentale fortement recommandée
R	Visionnement restreint. Les enfants de moins de 17 ans doivent visionner en compagnie d'un adulte.
NC-17	Non recommandé pour les jeunes de moins de 17 ans
X	Adultes seulement
NR	Non classé

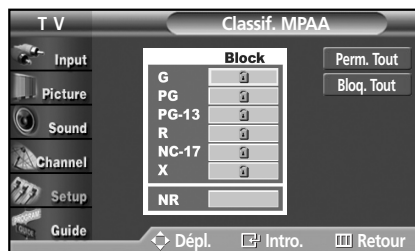

Lorsqu'une classification est sélectionnée, appuyez sur ENTER pour l'activer.

Le symbole  s'affiche. Appuyez sur ENTER pour bloquer ou débloquer la classification.

Remarques

- La fonction Puce V bloque automatiquement toute classification plus restrictive. Par exemple, si vous bloquez la classification PG-13, les classifications R, NC-17 et X sont automatiquement bloquées.
- Perm. Tout : Appuyez sur cette touche pour débloquer toutes les classifications.
- Bloq. Tout : Appuyez sur cette touche pour bloquer toutes les classifications.

Configuration des restrictions au moyen de l'option Anglais canadien : E, C, C8+, G, PG, 14+, 18+

Premièrement, entrez votre numéro d'identification personnel (NIP), puis activez la fonction V-Chip. (Voir la page 122.)

1 Appuyez sur la touche MENU. Appuyez sur la touche ▲ ou ▼ pour choisir "Configuration", puis sur ENTER.



2 Appuyez sur la touche ▲ ou ▼ pour choisir "V-Chip", puis sur ENTER.
Le message "Entrez NIP" s'affiche.
Entrez votre NIP à 4 chiffres.

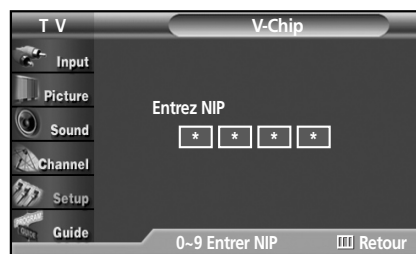

3 La fenêtre "V-Chip" s'affiche. Appuyez sur la touche ▲ ou ▼ pour choisir "Anglais canadien", puis sur ENTER.

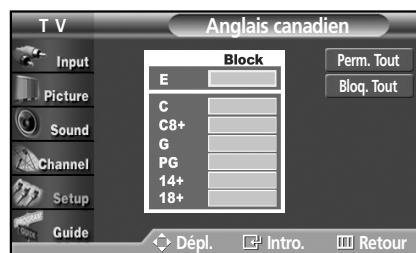

4 La fenêtre "Anglais canadien" s'ouvre.
Appuyez à plusieurs reprises sur la touche ▲ ou ▼ pour choisir la classification Anglais canadien voulue.
Appuyez sur la touche ▲ ou ▼ pour faire défiler les classifications Anglais canadien :

E Émissions exemptes de restriction, notamment : nouvelles, sports, documentaires et autres émissions d'information, interview-variétés, vidéo-clips et émissions de variétés.

C Émissions destinées aux enfants de moins de 8 ans.

C8+ Émissions convenant généralement aux enfants de 8 ans et plus, sans surveillance.

G Émissions grand public convenant à tous les auditoires.

PG Émissions à surveillance parentale.

14+ Émissions dont la teneur peut ne pas convenir, en tout ou en partie, aux auditeurs de moins de 14 ans.

18+ Émissions pour adultes.

Lorsqu'une classification est sélectionnée, appuyez sur ENTER pour l'activer.

Le symbole "i" s'affiche.

Appuyez sur ▲ ou ▼ pour choisir "i".

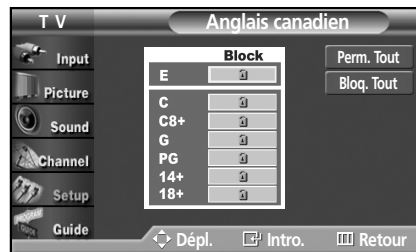

5 Appuyez sur la touche MENU pour enregistrer la configuration et faire disparaître toutes les fenêtres.

Remarques

- La fonction V-Chip bloque automatiquement toute classification plus restrictive. Par exemple, si vous bloquez la classification G, les classifications PG, 14+ et 18+ sont automatiquement bloquées.
- Perm. Tout : Appuyez sur cette touche pour débloquer toutes les classifications.
- Bloq. Tout : Appuyez sur cette touche pour bloquer toutes les classifications.

Configuration des restrictions au moyen de l'option Français canadien : E, G, 8 ans +, 13 ans +, 16 ans +, 18 ans +

Premièrement, entrez votre numéro d'identification personnel (NIP), puis activez la fonction V-Chip. (Voir la page 122.)

1 Appuyez sur la touche MENU. Appuyez sur la touche ▲ ou ▼ pour choisir "Configuration", puis sur ENTER.



2 Appuyez sur la touche ▲ ou ▼ pour choisir "V-Chip", puis sur ENTER.
Le message "Entrez NIP" s'affiche.
Entrez votre NIP à 4 chiffres.

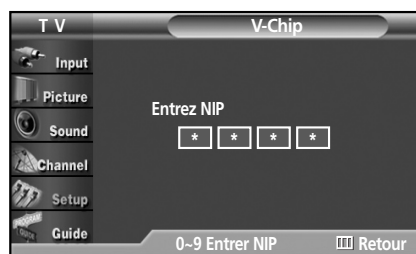

3 La fenêtre "V-Chip" s'affiche. Appuyez sur la touche ▲ ou ▼ pour choisir "Français canadien", puis sur ENTER.

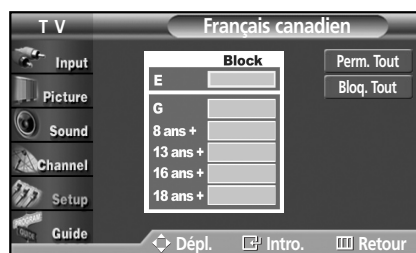

4 La fenêtre "Français canadien" s'ouvre.
Appuyez à plusieurs reprises sur la touche ▲ ou ▼ pour choisir la catégorie Français canadien voulue.
Appuyez sur la touche ▲ ou ▼ pour faire défiler les catégories Français canadien :

E Émissions exemptes de restriction, notamment : nouvelles, sports, documentaires et autres émissions d'information, interview-variétés, vidéo-clips et émissions de variétés.

G Général

8 ans + 8+ Général – Émissions non recommandées pour les jeunes enfants.

13 ans + Émissions pouvant ne pas convenir aux enfants de moins de 13 ans.

16 ans + Émissions ne convenant pas aux enfants de moins de 16 ans.

18 ans + Émissions réservées aux adultes.

Lorsqu'une classification est sélectionnée, appuyez sur ENTER pour l'activer.

Le symbole  s'affiche.

Appuyez sur la touche ▲ ou ▼ pour choisir ".

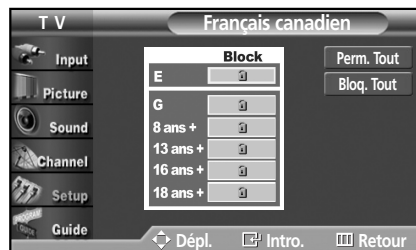

5 Appuyez sur la touche MENU pour enregistrer la configuration et faire disparaître toutes les fenêtres.

Remarques



- La fonction V-Chip bloque automatiquement toute classification plus restrictive. Par exemple, si vous bloquez la classification 8 ans+, les classifications 13 ans+, 16 ans+ et 18 ans+ sont automatiquement bloquées.
- Perm. Tout : Appuyez sur cette touche pour débloquer toutes les classifications.
- Bloq. Tout : Appuyez sur cette touche pour bloquer toutes les classifications.

Réinitialisation du téléviseur lorsque la fonction Puce V bloque un canal (solution d'urgence).

Si vous syntonisez un canal à accès restreint, la fonction Puce V la bloque. L'écran devient vide et le message suivant s'affiche :

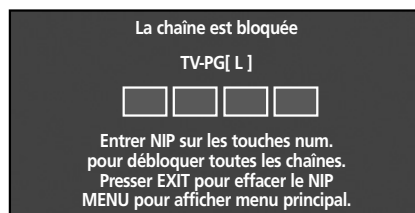
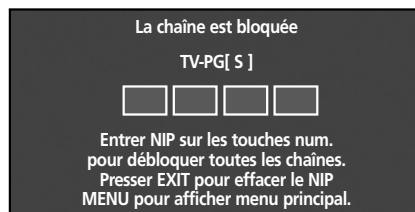
-
- 1 Entrez votre NIP.



Pour rétablir l'image, syntonisez un autre canal à l'aide de la touche CH  ou CH . Dans certains cas (selon la classification des programmes de télévision locaux), la fonction Puce V permet de bloquer tous les canaux. Dans ce cas, utilisez la touche V-Chip en guise de solution d'urgence.

-
- 1 Appuyez sur la touche MENU. Appuyez sur la touche  ou  pour choisir "Configuration", puis sur ENTER.

-
- 2 Appuyez sur la touche  ou  pour choisir "V-Chip", puis sur ENTER.

-
- 3 Entrez votre NIP et appuyez sur ENTER, puis sur la touche  ou  pour désactiver temporairement la fonction Blocage V-Chip.



Guide électronique de programme

Votre téléviseur comporte un guide électronique de programme pour vous aider à naviguer à travers toutes les options de visionnement disponibles. Ce guide contient de l'information telle que les listes de programmes, les heures de début et de fin des programmes ainsi que les canaux disponibles. De plus, de l'information détaillée sur les programmes est souvent disponible dans ce guide. (La disponibilité de l'information et les détails des programmes dépendent du télédiffuseur.)

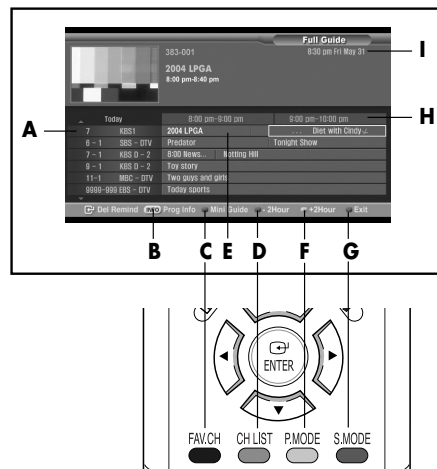

Affichage du guide électronique de programme

- A** Indique le canal sélectionné afin d'afficher de l'information sur les programmes dans le guide des canaux.
- B** Appuyez pour voir de l'information détaillée sur le programme numérique sélectionné.
- C** Permet d'afficher le mini-guide de programme. Le mini-guide affiche les titres des programmes diffusés sur un canal. Le mini-guide est le guide par défaut.
- D** Permet de défiler rapidement à rebours (2 heures). Appuyez sur la touche verte de la télécommande.
- E** Les titres et autres détails sur les programmes à venir diffusés sur un canal donné sont affichés. Mettez en surbrillance le programme, puis appuyez sur la touche INFO pour obtenir de l'information supplémentaire. (La disponibilité d'information supplémentaire dépend du télédiffuseur.) Utilisez les touches ▲/▼/◀/▶ pour obtenir de l'information sur les programmes d'un autre canal.
- F** Permet de défiler rapidement à rebours (2 heures). Appuyez sur la touche jaune de la télécommande, puis à plusieurs reprises sur ENTER jusqu'à ce que l'heure voulue soit affichée.
- G** Permet de quitter le guide de programme et de retourner en mode de visionnement normal. Appuyez sur la touche bleue de la télécommande.
- H** L'horaire des programmes est affiché (par bloc de 1 heure).
- I** La date et l'heure en cours sont affichées.

Remarque

- Vous pouvez utiliser la touche GUIDE de la télécommande pour afficher le guide électronique de programme.
Le guide affiche une liste du canal sélectionné.
Ce guide ne fonctionne que pour les canaux numériques.

Utilisation du guide électronique de programme

- 1 Appuyez sur la touche MENU.
Appuyez sur la touche ▲ ou ▼ pour choisir "Guide", puis sur ENTER.

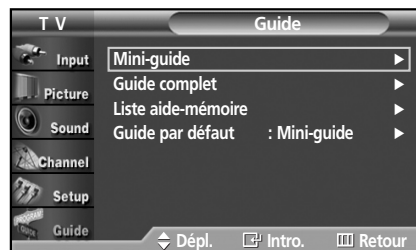

- 2 Appuyez sur la touche ▲ ou ▼ pour choisir "Guide par défaut", puis sur ENTER.

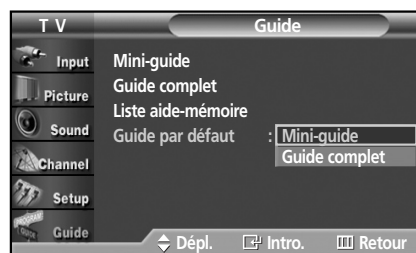

- 3 Appuyez sur la touche ▲ ou ▼ pour choisir "Mini-guide" ou "Guide complet", puis sur ENTER.

- Mini-guide : Affiche le guide d'un canal.
- Guide complet : Affiche le guide de tous les canaux.



- 4 Pour sortir du menu, appuyez sur MENU.

Affichage d'information sur un seul canal

- 1 Appuyez sur la touche MENU.
Appuyez sur la touche ▲ ou ▼ pour choisir "Guide",
puis sur ENTER.

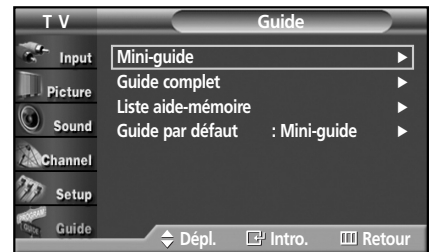

- 2 Appuyez sur la touche ENTER pour choisir "Mini-guide".
Appuyez sur la touche ▲ ou ▼ pour afficher
l'information sur un canal en fonction de l'heure.

Vous pouvez permuter entre le mode Guide complet et le mode Mini-guide en appuyant à plusieurs reprises sur la touche rouge.

Sélectionnez le programme voulu en appuyant sur la touche ▲ ou ▼, puis sur la touche INFO, de la télécommande.

- Touche ENTER: Appuyez sur cette touche pour voir le programme en cours ou pour l'ajouter à la liste des rappels.
- Touche rouge : Appuyez sur cette touche pour passer au guide de programme de tous les canaux.
Appuyez de nouveau pour passer à l'information de programme du canal sélectionné.
- Touche bleue : Appuyez sur cette touche pour quitter.
- Touche INFO : Appuyez pour voir de l'information détaillée sur le programme numérique sélectionné.

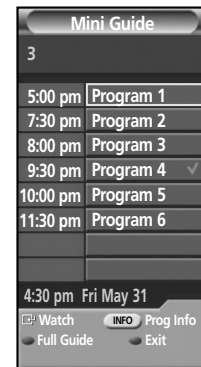

- 3 Appuyez sur la touche bleue ou EXIT pour quitter.

Remarques

- Vous pouvez également afficher de l'information sur un seul canal en appuyant sur la touche GUIDE de la télécommande. (Le guide doit être paramétré en mode Mini-guide.)
- Appuyez sur la touche INFO de la télécommande pour afficher l'information sur le programme du canal sélectionné.

Affichage d'information sur les canaux

Affiche l'horaire et une description des programmes diffusés sur tous les canaux.
Cette fonction n'est disponible que si le programme est diffusé en format numérique.

- 1 Appuyez sur la touche MENU.
Appuyez sur la touche ▲ ou ▼ pour choisir "Guide", puis sur ENTER.

- 2 Appuyez sur la touche ▲ ou ▼ pour choisir "Guide complet", puis sur ENTER.

- 3 Appuyez sur la touche verte pour activer "-2 heures" et sur la touche jaune pour activer "+2 heures".

- Touche INFO : Cette touche permet d'afficher de l'information détaillée sur le programme numérique sélectionné.
- Touche ▲/▼ : Cette touche permet d'afficher de l'information sur chaque canal en fonction de l'heure de diffusion. Sélectionnez le programme voulu à l'aide de la touche ▲/▼ et appuyez ensuite sur la touche INFO pour afficher l'information sur ce programme.
- Touche rouge : Cette touche permet de permuter entre l'information affichée sur un canal et celle affichée sur tous les canaux.
- Touche verte : Cette touche permet d'afficher l'information sur les programmes diffusés deux heures auparavant.
- Touche jaune : Cette touche permet d'afficher l'information sur les programmes diffusés pendant les deux prochaines heures.
- Touche bleue : Appuyez sur cette touche pour quitter.
- Touche ENTER : Appuyez sur cette touche pour voir le programme en cours ou pour l'ajouter à la liste des rappels.

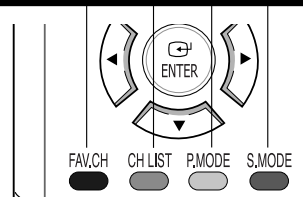
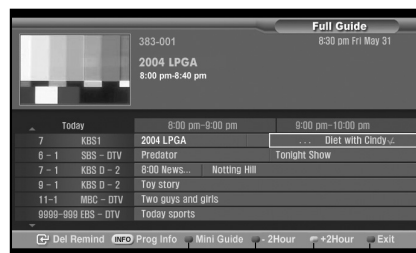

- 4 Vous pouvez maintenant :
 - Syntoniser directement un canal : Utilisez les boutons ▲, ▼, ◀ ou ▶ pour sélectionner le programme puis appuyez sur le bouton ENTER.
 - Obtenir de l'information supplémentaire sur un programme : Mettez en surbrillance le titre du programme à l'aide de la touche ▲, ▼, ◀ ou ▶ et appuyez ensuite sur la touche INFO.
 - Permet de quitter le guide de programme et de retourner en mode de visionnement normal : Appuyez sur la touche bleue ou EXIT pour quitter.

Remarques

- Comme l'heure affichée dans l'information sur le programme est émise par le télédiffuseur, elle peut différer de l'heure actuelle.
- Appuyez sur la touche GUIDE de la télécommande pour afficher l'information sur les programmes de tous les canaux. Cependant, cette fonction n'est disponible que lorsque "Guide complet" est le guide de programme par défaut sélectionné.



Liste aide-mémoire

Affichage de la liste aide-mémoire

Si vous avez établi une liste de programmes que vous aimeriez voir, le canal est automatiquement syntonisé au moment du programme prévu à l'horaire même si vous êtes en train de regarder un autre programme.

- 1 Appuyez sur la touche MENU.
Appuyez sur la touche ▲ ou ▼ pour choisir "Guide", puis sur ENTER.

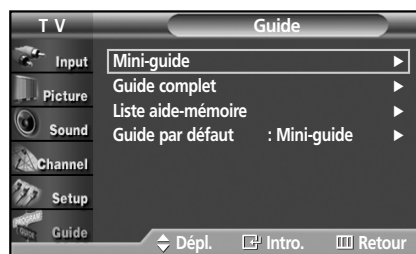

- 2 Appuyez sur la touche ENTER pour choisir "Guide complet".
Appuyez sur la touche ▲ ou ▼ pour choisir des programmes que vous aimeriez voir, puis sur ENTER.
Le symbole ✓ s'affiche.
Appuyer sur cette touche permet de permuter entre l'option de rappel et l'option de suppression de rappel.

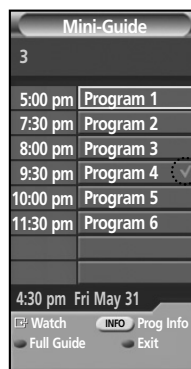

- 3 Pour sortir du menu, appuyez sur MENU.

Remarque

- Jusqu'à 8 programmes peuvent être rappelés.

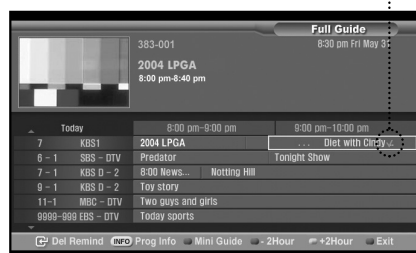

Affichage de la liste aide-mémoire

- 1 Appuyez sur la touche MENU.
Appuyez sur la touche ▲ ou ▼ pour choisir "Guide",
puis sur ENTER.

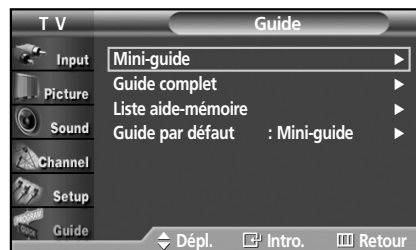

- 2 Appuyez sur la touche ▲ ou ▼ pour choisir
"Liste aide-mémoire", puis sur ENTER.



Pour supprimer les programmes sélectionnés

- 1 Appuyez sur la touche ▲ ou ▼ pour choisir un
programme à supprimer, puis sur ENTER.

Pour supprimer tous les programmes sélectionnés,
appuyez sur la touche ◀ ou ▶ pour choisir "Annuler",
puis sur ENTER.

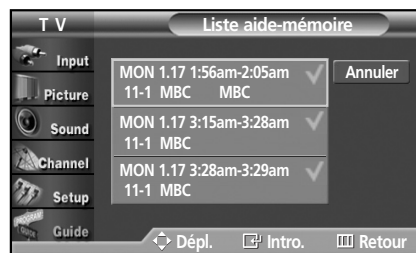

- 2 Pour sortir du menu, appuyez sur MENU.

É C R A N À P L A S M A

Annexe 

Dépannage	136
Entretien	137
Fiche technique	138
Dimensions	139



Dépannage

Le tableau ci-dessous dresse la liste des problèmes courants et suggère des solutions.

Si aucun de ces conseils ne permet de corriger le problème, communiquez avec un centre de service.

Problème	Solution possible
Image de mauvaise qualité.	Vérifiez toutes les connexions des câbles.
Pas d'image ni de son	Essayez un autre canal. Appuyez sur la touche SOURCE. Vérifiez si le téléviseur est branché. Vérifiez les connexions de l'antenne. Vérifiez si la sourdine est désactivée.
Son de mauvaise qualité	Essayez un autre canal. Réglage du volume
La télécommande ne fonctionne pas.	Appuyez sur la touche Mode pour mettre la télécommande en mode "Téléviseur". Vérifiez l'état de la charge des piles de la télécommande.
Le téléviseur ne s'allume pas.	Vérifiez si le cordon d'alimentation est branché.
Il n'y a pas d'image à l'écran.	Vérifiez si le téléviseur et la source sont branchés et sous tension.
L'image est trop pâle ou trop foncée.	Réglez la luminosité et le contraste.
L'image est trop grande ou trop petite.	Redimensionnez l'image.
Problème de réception d'image numérique.	Vérifiez la puissance du signal numérique et l'antenne.
L'écran est noir et le témoin d'alimentation clignote.	Sur votre ordinateur, vérifiez l'alimentation et le câble de connexion. Le téléviseur est en mode d'économie d'énergie. Déplacez la souris ou enfoncez une touche du clavier.
	Sur votre matériel, vérifiez (STB, DVD, etc.), l'alimentation et le câble de connexion. Le téléviseur est en mode d'économie d'énergie. Appuyez sur la touche Source du panneau ou de la télécommande. Mettez le téléviseur hors tension, puis de nouveau sous tension.
Les qualités visuelles des chaînes numériques varient.	Les qualités visuelles des chaînes numériques peuvent varier selon la méthode de production utilisée à l'origine (analogique ou numérique). → La chaîne est classée en fonction de l'information affichée au moment du passage d'une chaîne à l'autre. → Si, à l'origine, l'émission a été tournée en numérique, cela permettra d'obtenir une émission de plus grande qualité visuelle. → Si l'émission a été tournée en analogique : l'émission numérique affichée à l'écran sera donc une émission analogique ayant été convertie. La qualité visuelle est de calibre SD.
Bien que l'indicateur indique une émission en haute définition, la qualité de l'image n'est pas satisfaisante.	L'indicateur HD qui s'affiche au moment de syntoniser une chaîne ou lorsque vous appuyez sur le bouton Info de la télécommande signifie simplement que la chaîne sélectionnée est diffusée en numérique. Si la station convertit un signal analogique en un signal numérique pour ensuite le diffuser, la qualité de l'image obtenue pourrait donc ne pas être parfaite. (ne s'applique qu'aux modèles avec récepteur intégré seulement).



Entretien

Avec un entretien approprié, votre téléviseur fonctionnera sans problème pendant de nombreuses années. Suivez ces directives pour obtenir un rendement optimal de votre téléviseur.

À éviter

- Ne placez pas votre téléviseur dans un endroit trop chaud, trop froid, trop humide ou poussiéreux.
- Ne placez pas votre téléviseur près d'appareils électroménagers qui créent des champs magnétiques.
- Laissez toujours les ouvertures de ventilation bien dégagées.
- Ne posez pas le téléviseur sur une surface rugueuse ou inclinée, ni sur une surface en tissu ou en papier.

Liquides

- Ne placez pas de liquides à proximité du téléviseur, ni dessus.

Boîtier

- N'ouvrez jamais le boîtier et ne touchez jamais aux pièces internes.
- Nettoyez votre téléviseur avec un chiffon propre et sec. N'utilisez jamais d'eau, de nettoyeurs liquides, de cires ou de produits chimiques.
- Ne déposez pas d'objets lourds sur le dessus du boîtier.

Température

- Si vous devez déplacer rapidement votre téléviseur d'un endroit froid à un endroit chaud, laissez le cordon d'alimentation débranché pour au moins deux heures pour permettre l'évaporation de la condensation.



Fiche technique

L'apparence et les caractéristiques techniques du téléviseur peuvent être modifiées sans préavis afin d'en améliorer le fonctionnement.

Modèle		HP-R4272C	HP-R5072C
Dimensions	Affichage	41.7 (L) x 29.1 (H) x 3.88 (P) pouces (sans le support)	48.43 (L) x 32.52 (H) x 3.72 (P) pouces (sans le support)
		41.7 (L) x 30.7 (H) x 13.4 (P) pouces (avec le support)	48.43 (L) x 34.47 (H) x 13.18 (P) pouces (avec le support)
Poids	Affichage	39.8 kg / 87.74 lb (sans le support)	46.8 kg / 103.17 lb (sans le support)
		44.5 kg / 98.10 lb (avec le support)	53.5 kg / 117.95 lb (avec le support)
Alimentation		110-120 V~ c.a., 60 Hz	
Consommation		380 W	420 W
Nombre de pixels		1024 (H) x 768 (V)	1366 (H) x 768 (V)
Dimension de l'écran		42 pouces	50 pouces
Entrée d'antenne		ANT 1 - CABLE IN (Câble QAM) ANT 2 - AIR IN (ATSC) ※ 75Ω dissymétrique	
Entrée vidéo		AV S-VIDÉO COMPOSANT1 - 480i/480p/720p/1080i COMPOSANT2 - 480i/480p/720p/1080i PC HDMI (DVI Compatible)	
Entrée audio		AV S-VIDÉO COMPOSANT1 - 480i/480p/720p/1080i COMPOSANT2 - 480i/480p/720p/1080i PC DVI	
Sortie son		AUDIO (G/D)	
Sortie audio		OPTIQUE (SORTIE NUMÉRIQUE) COAXIAL (SORTIE NUMÉRIQUE)	
Sortie haut-parleurs		15W + 15W (8Ω)	



Dimensions (HP-R4272C)

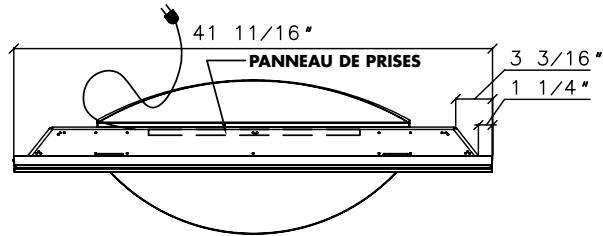

VUE DE DESSUS

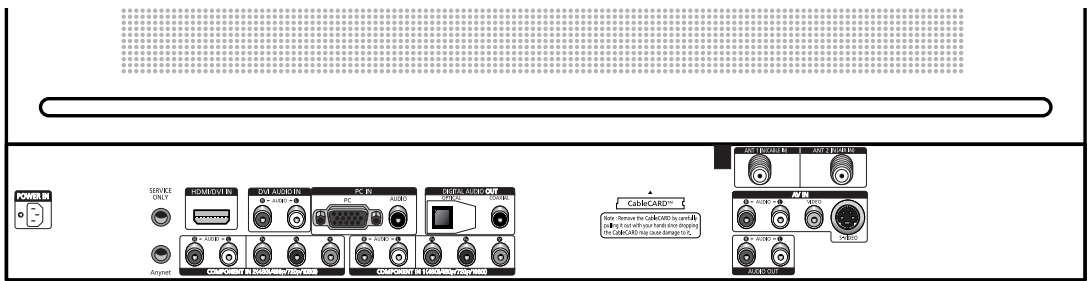

DÉTAILS DU PANNEAU DE PRISES 2 1/4" x 18 3/4" À UNE HAUTEUR DE 5 3/4"

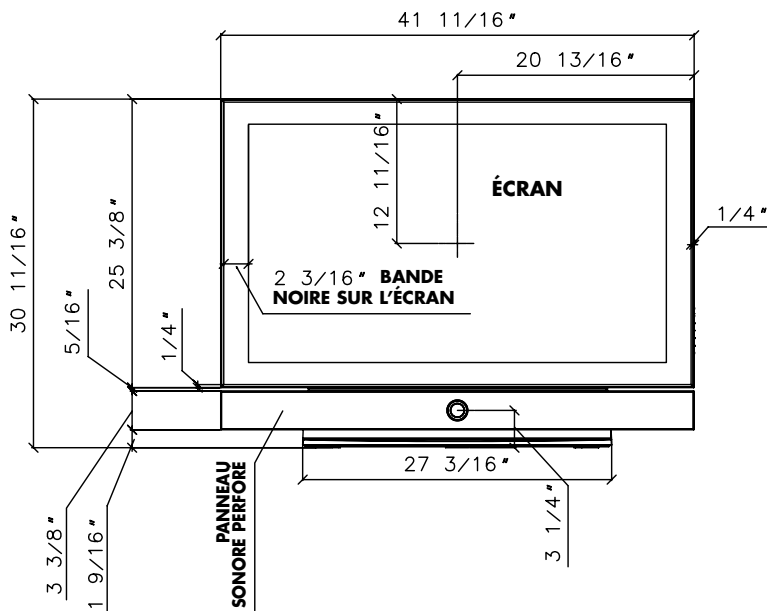

VUE AVANT

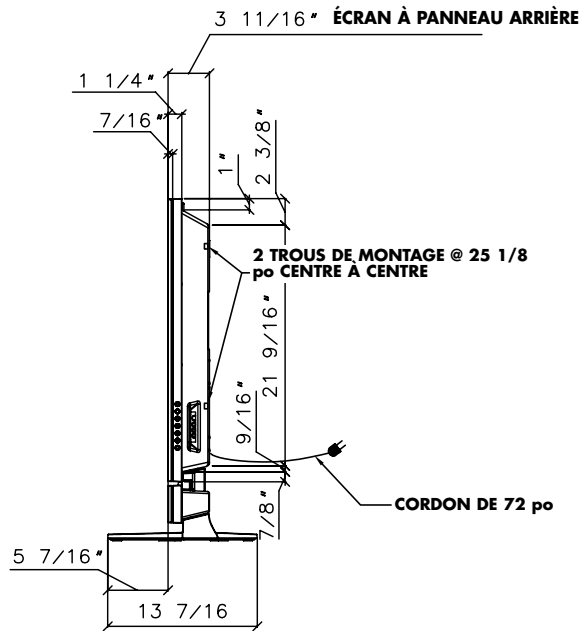

VUE LATÉRALE

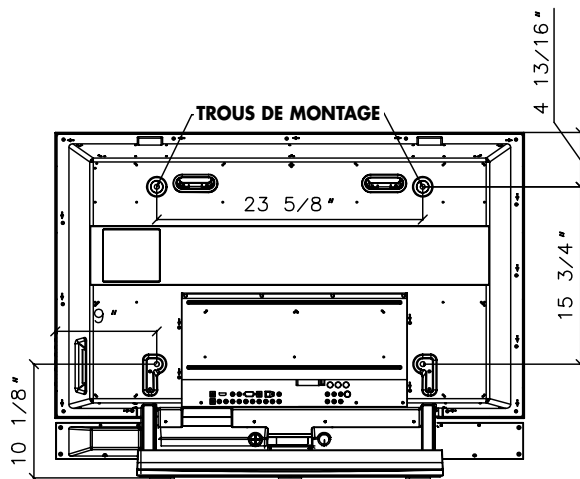

VUE ARRIÈRE

REMARQUE : Tous les dessins ne sont pas nécessairement des représentations à l'échelle. Certaines dimensions peuvent avoir été changées sans avis. Mesurez les dimensions de chaque unité avant de procéder à des travaux de menuiserie. Nous n'assumons aucune responsabilité pour les erreurs typographiques ou d'impression.
 © 2005 Samsung Electronics America, Inc.



Dimensions (HP-R5072C)

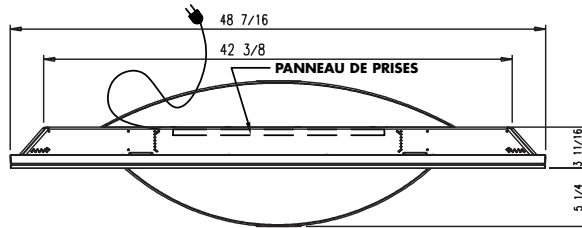

VUE DE DESSUS

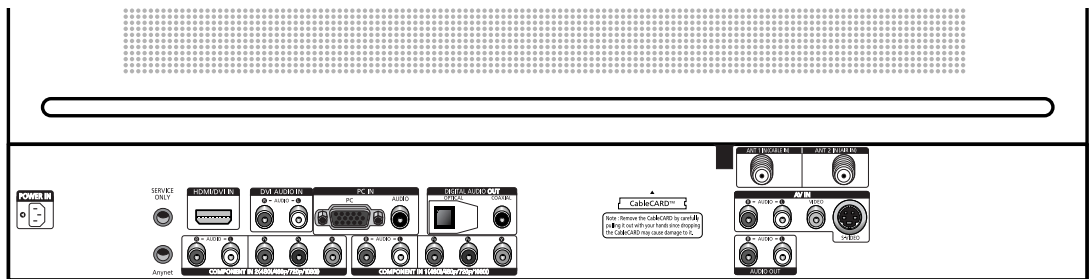

DÉTAILS DU PANNEAU DE PRISES $2 \frac{1}{4}$ " x $18 \frac{3}{4}$ " À UNE HAUTEUR DE $5 \frac{3}{4}$ "

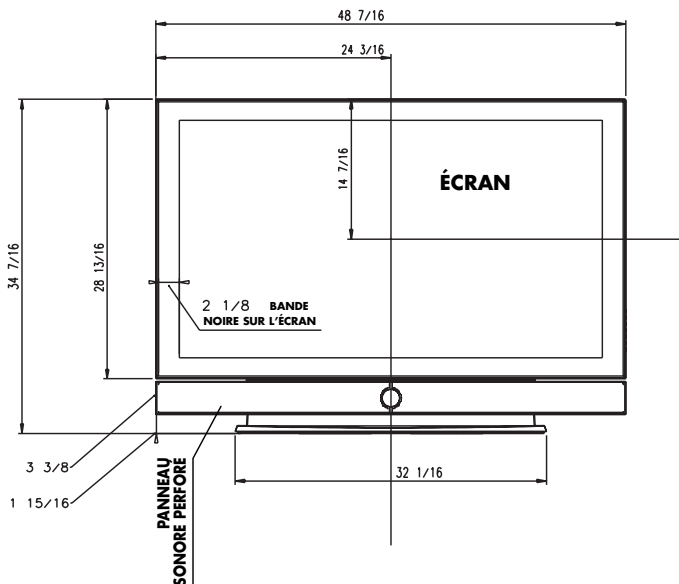

VUE AVANT

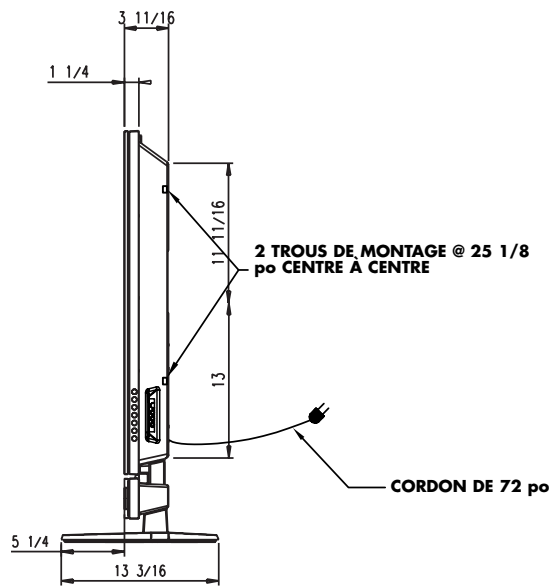

VUE LATÉRALE

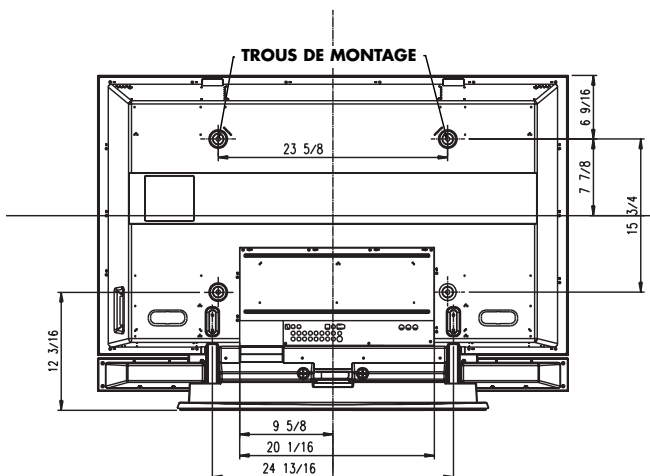

VUE ARRIÈRE

REMARQUE : Tous les dessins ne sont pas nécessairement des représentations à l'échelle. Certaines dimensions peuvent avoir été changées sans avis. Mesurez les dimensions de chaque unité avant de procéder à des travaux de menuiserie. Nous n'assumons aucune responsabilité pour les erreurs typographiques ou d'impression.
© 2005 Samsung Electronics America, Inc.



Remarques

