

ENGLISH

Sports Camcorder SC-X300/X300L

- AF** Auto Focus
CCD Charge Coupled Device
LCD Liquid Crystal Display

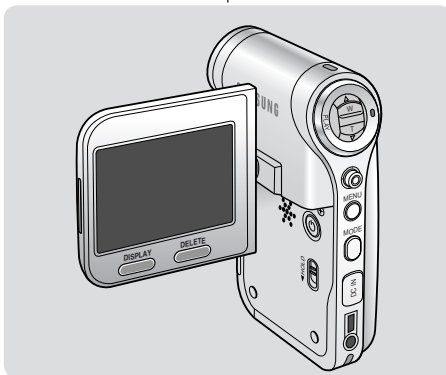

Owner's Instruction Book

Before operating the unit, please read this Instruction Book thoroughly, and retain it for future reference.

Use only approved battery packs.
Otherwise there is a danger of overheating, fire or explosion.
Samsung is not responsible for problems occurring due to using unapproved batteries.

FRANÇAIS

Caméscope Sports SC-X300/X300L

- AF** Mise au point automatique
CCD Mémoire à transfert de charges
ACL Affichage à cristaux liquides

Manuel de l'utilisateur

Avant d'utiliser l'appareil, lisez ce manuel avec attention et conservez-le en vue d'une utilisation ultérieure.

Utilisez toujours des bloc-piles approuvés.
Sinon il existe un risque d'explosion, de feu ou de surchauffe.
Samsung ne demeure aucunement responsable des problèmes causés par l'utilisation d'un bloc-piles non recommandés.

AD68-01228B

SAMSUNG

Contents

<i>Notices and Safety Precautions</i>	8
Precautions when using the Sports Camcorder	8
Notes Regarding COPYRIGHT	9
Notes Regarding Moisture Condensation	9
Notes Regarding the Sports Camcorder	9
Notes Regarding the Battery Pack	10
Notes Regarding the Lens	11
Notes Regarding the LCD Display	11
Precautions Regarding Service	11
Precautions Regarding Replacement Parts	11
<i>Getting to Know Your Sports Camcorder</i>	12
Features	12
Accessories Supplied with the Sports Camcorder	13
<i>Location of Controls</i>	14
Rear & Left View	14
Side & Bottom View	15
External Camera Module View (SC-X300L only)	16
LCD Display	17
OSD (On Screen Display in Movie Record Mode/Movie Play Mode) ..	17
OSD (On Screen Display in MP3 Mode)	18
OSD (On Screen Display in Voice Record Mode/Voice Play Mode) ..	19
OSD (On Screen Display in File Browser Mode/System Settings Mode) ..	20
<i>How to Use the Battery Pack</i>	21
Battery Pack Installation / Ejection	21
Maintaining the Battery Pack	22
Charging the Battery Pack	24

Table des matières

<i>Avertissements et instructions de sécurité</i>	8
Précautions d'utilisation du caméscope Sports	8
Remarques concernant les droits d'auteur	9
Remarques concernant la formation de condensation	9
Remarques concernant le caméscope Sports	9
Remarques concernant le bloc-piles	10
Remarques concernant l'objectif	11
Remarques concernant l'écran LCD	11
Précautions relatives aux réparations	11
Précautions relatives aux pièces de rechange	11
<i>Familiarisez-vous avec votre caméscope Sports</i>	12
Caractéristiques	12
Accessoires fournis avec le caméscope Sports	13
<i>Emplacement des commandes</i>	14
Vue arrière et de gauche	14
Vue de côté et du dessous	15
Illustration du module de caméra externe (SC-X300L uniquement) ...	16
Écran LCD	17
OSD (On Screen Display (affichage à l'écran) en modes Video	
Record / Video Play)	17
OSD (affichage à l'écran en mode MP3)	18
OSD (affichage à l'écran en modes Voice Record / Voice Play)	19
OSD (affichage à l'écran en modes File Browser / System Settings)	20
<i>Utilisation du bloc-piles</i>	21
Installation / éjection du bloc-piles	21
Entretien du bloc-piles	22
Charge du bloc-piles	24

Contents

Getting Started	25
The LED Color	25
Before You Start Operating the Sports Camcorder	25
Using the MODE button	26
Using the Function button	27
Using the Joystick	27
Using the MENU button	27
Using the DISPLAY button	28
Using the DELETE button	28
Structure of the Folders and Files	29
Recording Time and Capacity	30
Using a Memory card (SD/MMC) (not supplied)	32
Inserting / Ejecting the memory card (SD/MMC) (not supplied)	33
Movie Mode	34
Recording	35
Recording	35
Zooming In and Out	36
Playing	37
Playing Movie Files on the LCD monitor	37
Playing Multiple Movie Files	38
Setting the Recording Options	40
Setting the Movie Size	40
Setting the Movie Quality	41
Setting the White Balance	42
Setting the Program AE (Programmed Auto Exposure)	43
Setting the Effect	44
Setting the EIS (Electronic Image Stabilizer)	45
Setting the Focus	46

Table des matières

Premiers pas	25
Couleur de la DEL	25
Préparation du caméscope Sports pour l'utilisation	25
Utilisation de la touche MODE	26
Utilisation de la touche Fonction	27
Utilisation du Joystick	27
Utilisation de la touche MENU	27
Utilisation de la touche DISPLAY	28
Utilisation de la touche DELETE	28
Arborescence des dossiers et des fichiers	29
Capacité et durée d'enregistrement	30
Utilisation de la carte mémoire (SD / MMC) (non fournie)	32
Insertion / éjection de la carte mémoire (SD / MMC) (non fournie)	33
Mode Movie	34
Enregistrement	35
Enregistrement	35
Zoom avant et arrière	36
Lecture	37
Lecture de fichiers film à l'écran LCD	37
Lecture de fichiers film multiples	38
Réglage des options d'enregistrement	40
Réglage de la taille d'un film	40
Réglage de la qualité du film	41
Réglage de l'équilibre des blancs	42
Réglage de la fonction Program AE (Exposition automatique programmée)	43
Réglage de la fonction Effect	44
Réglage de la fonction EIS (stabilisateur électronique d'image)	45
Réglage de la mise au point	46

Contents

Setting the BLC (Backlight Compensation)	47
Setting the Digital Zoom	48
Setting the Record Mode	49
Setting the Line In/Out	50
Setting the Viewing Options	51
Deleting Movie Files	51
Setting the Play Mode	52
Locking Movie Files	53
MP3 Mode	54
Storing MP3 in the Sports Camcorder	55
Copying MP3 Files to the Sports Camcorder	55
Playing	56
Playing MP3 Files	56
Setting the MP3 Play Options	57
Deleting MP3 Files	57
Setting the Repeat Play	58
Setting the Equalizer	59
Locking MP3 Files	60
Voice Recorder Mode	61
Recording	62
Recording Voice Files	62
Playing	63
Playing Voice Files	63
Setting the Voice Play Options	64
Deleting Voice Files	64
Setting the Play Mode	65
Locking Voice Files	66

Table des matières

Réglage de la fonction BLC (compensation du contre-jour)	47
Réglage du zoom numérique	48
Réglage du mode Record	49
Réglage de la fonction Line In/Out	50
Réglage des options de visionnement	51
Suppression de fichiers film	51
Réglage du mode Play	52
Verrouillage de fichiers film	53
Mode MP3	54
Stockage de fichiers MP3 dans le caméscope Sports	55
Copie de fichiers MP3 vers le caméscope Sports	55
Lecture	56
Lecture de fichiers MP3	56
Réglage des options de lecture MP3	57
Suppression de fichiers MP3	57
Réglage de la fonction Repeat Play	58
Réglage de la fonction Equalizer	59
Verrouillage de fichiers MP3	60
Mode Voice Recorder	61
Enregistrement	62
Enregistrement des fichiers vocaux	62
Lecture	63
Lecture de fichiers vocaux	63
Réglage des options de lecture de fichiers vocaux	64
Suppression de fichiers vocaux	64
Réglage du mode Play	65
Verrouillage de fichiers vocaux	66

Contents

Using File Browser.....	67
Viewing Files or Folders.....	68
Deleting Files or Folders.....	69
Locking Files.....	70
Viewing File Information.....	71
Setting the Sports Camcorder.....	72
Setting USB Mode.....	73
Setting USB Mode.....	73
Setting Memory.....	74
Setting the File No. Function.....	74
Format.....	75
Viewing Memory Space.....	76
Adjusting the LCD monitor.....	77
Adjusting the LCD Brightness.....	77
Adjusting Date/Time.....	78
Setting Date&Time.....	78
Setting Date Format.....	79
Setting Time Format.....	80
Setting Date/Time Display.....	81
Setting the System Settings.....	82
Setting the Beep Sound.....	82
Setting Start-up Mode.....	83
Resetting the Sports Camcorder.....	84
Selecting Language.....	85
Setting the Auto Shut off.....	86
Setting the Demonstration Function.....	87
Viewing Version Information.....	88

Table des matières

Utilisation de la fonction File Browser.....	67
Visionnement des fichiers ou des dossiers.....	68
Suppression des fichiers ou des dossiers.....	69
Verrouillage des fichiers.....	70
Affichage d'informations sur les fichiers.....	71
Réglage du caméscope Sports.....	72
Réglage du mode USB.....	73
Réglage du mode USB.....	73
Réglages de la mémoire.....	74
Réglage de la fonction File No.....	74
Format.....	75
Affichage de l'espace mémoire.....	76
Réglage de l'écran LCD.....	77
Réglage de la fonction LCD Brightness.....	77
Réglage de la date et de l'heure.....	78
Réglage de la date et de l'heure.....	78
Réglage du format de la date.....	79
Réglage du format de l'heure.....	80
Réglage de l'affichage de la date et de l'heure.....	81
Réglage de la fonction System Settings.....	82
Réglage du signal sonore (bip).....	82
Réglage du mode Start-up.....	83
Réinitialisation du caméscope Sports.....	84
Sélection de la langue.....	85
Réglage de la fonction Auto Shut off.....	86
Réglage de la fonction Demonstration.....	87
Affichage de la version.....	88

Contents

Using USB Mode	89
Transferring files to a computer	89
Using the PC Cam Function	90

Using the External Camera Module (SC-X300L only)--- 91

Recording with the External Camera Module	92
Recording Movie using the External Camera Module.....	92
Wearing the External Camera Module	93
Mounting the External Camera Module on Rubber Mount.....	93
Using the Long Mount Band	94

Miscellaneous Information 95

USB Interface Environment	96
USB connection to a computer	96
System Environment	96
Installing Software	97
Installing DV Media Pro 1.0	97
Ulead Video Studio.....	98
Connecting To Other Devices	99
Connecting to a PC using a USB Cable.....	99
Connecting to a TV monitor	100
Connecting to a VCR / DVD Recorder	101
Recording unscrambled content from other digital devices	102

Maintenance 103

Cleaning and Maintaining the Sports Camcorder	103
After using the Sports Camcorder.....	103
Cleaning the Body	104
Using the Built-in Rechargeable Battery.....	104

Table des matières

Utilisation du Mode USB	89
Transfert de fichiers vers un ordinateur.....	89
Utilisation de la fonction PC Cam	90

Utilisation du module de caméra externe (SC-X300L uniquement)--- 91

Enregistrement à l'aide du module de caméra externe	92
Enregistrement de Movie avec le module de caméra externe.....	92
Transport du module de caméra externe	93
Installation du module de caméra externe sur le socle de caoutchouc	93
Utilisation des sangles de socle longues	94

Divers..... 95

Environnement de l'interface USB	96
Raccordement USB à un ordinateur	96
Environnement système.....	96
Installation des logiciels	97
Installation de DV Media Pro 1,0	97
Ulead Video Studio.....	98
Raccordement à d'autres appareils	99
Raccordement à un ordinateur à l'aide du câble USB	99
Raccordement à un téléviseur	100
Raccordement à un magnétoscope ou à un graveur DVD	101
Enregistrement de fichiers numériques décodés à partir d'autres appareils	102

Entretien..... 103

Nettoyage et entretien du caméscope Sports	103
Lorsque vous avez terminé avec votre caméscope Sports	103
Nettoyage du boîtier	104
Utilisation du bloc-piles intégré rechargeable	104

Contents

Regarding the Battery	105
Using the Sports Camcorder Abroad.....	106
<i>Troubleshooting</i>	107
Self Diagnosis Display	107
<i>Using the Menu</i>.....	109
<i>Specifications</i>	111
<i>Index</i>.....	113
<i>Warranty (Canada users only)</i>.....	115

Table des matières

Concernant le bloc-piles.....	105
Utilisation du caméscope Sports à l'étranger	106
<i>Dépannage</i>	107
L'écran Self Diagnosis	107
<i>Menus</i>	109
<i>Caractéristiques techniques</i>	111
<i>Index</i>.....	113
<i>Garantie pour le Canada</i>.....	115

Notices and Safety Precautions

Precautions when using the Sports Camcorder

- ❖ Please note the following precautions for use:
- ❖ Please keep this device in a safe place. The device contains a lens that can be damaged by shock. Keep away from the reach of the children.
- Do not place your device in a wet place. Moisture and water may cause the device to malfunction.
- To avoid electric shock, do not touch your device or power cable with wet hands.
- If the device is not working properly, please consult your nearest dealer or authorized Samsung service facility. Disassembling the device yourself may cause irrecoverable damage which will be difficult to repair.
- Clean the device with a dry, soft cloth. Use a soft cloth moistened with a mild detergent solution for removing stains. Do not use any type of solvent, especially benzene, as it may seriously damage the finish.
- Keep your device away from rain and saltwater. After using, clean the device. Saltwater may cause the parts to corrode.
- To disconnect the apparatus from the mains, the plug must be pulled out from the mains socket, therefore the mains plug shall be readily operable.
- Using the earphone or headphone for an extended time can cause a serious damage to your hearing.
 - If you are exposed to a sound in higher than 85db for an extended time, you will be adversely affected on your hearing. The higher the sound is, the more seriously damaged your hearing is (an ordinary conversation is made in 50 to 60 db and the noise level on the road is approximately 80 db).
 - You are strongly advised to set the volume level to medium (the medium level is usually less than 2/3 of the maximum).
- If you feel a ringing in the ear(s), lower the volume or stop using the earphone or headphone.
- Do not use the earphone while you are driving a bicycle, automobile or motorcycle.
 - Otherwise it can cause a serious accident and, furthermore, it is prohibited by the law in some areas.
 - Using the earphone on the way, in particular, on the crosswalk can lead to a serious accident.
- For your safety, make sure the earphone cable should not get in the way of your arm or other surrounding objects while you are taking exercise or a walk.

Avertissements et instructions de sécurité

Précautions d'utilisation du caméscope Sports

- ❖ Veuillez tenir compte des précautions d'utilisation suivantes :
- ❖ Veuillez à ranger cet appareil dans un endroit sûr. Cet appareil est équipé d'un objectif pouvant être endommagé en cas de choc. Gardez hors de portée des enfants.
- Ne rangez pas votre appareil dans un endroit humide. L'humidité et l'eau peuvent être à l'origine de mauvais fonctionnements de l'appareil.
- Pour éviter tout risque d'électrocution, ne manipulez pas l'appareil ni le cordon d'alimentation avec les mains mouillées.
- Si l'appareil ne fonctionne pas correctement, veuillez contacter le revendeur ou un centre de service après-vente Samsung le plus proche. Ne procédez pas au démontage de l'appareil : vous risqueriez de provoquer des dégâts difficilement réparables.
- Nettoyez l'appareil à l'aide d'un chiffon doux et sec. Nettoyez les taches avec un chiffon doux imbibé d'une solution de détergent détachant doux. N'utilisez aucun solvant, en particulier du benzène, sous peine d'endommager les finitions.
- Protégez votre caméscope de la pluie et de l'eau de mer. Nettoyez l'appareil après son utilisation. L'eau de mer peut corroder les pièces.
- Pour débrancher l'appareil du réseau électrique, retirez la fiche de la prise murale ; par conséquent, la prise demeure facilement en état de marche.
- L'utilisation des écouteurs ou du casque pendant une durée prolongée peut provoquer de graves troubles auditifs.
 - Si vous êtes exposé à un son de niveau plus élevé que 85 dB pour une période prolongée, votre audition en sera affectée. Plus le niveau sonore est élevé, plus le dommage à vos facultés auditives sera sérieux. Une conversation ordinaire produit un niveau sonore situé entre 50 et 60 dB et le niveau de bruit sur la route est d'environ 80 dB.
 - Nous vous conseillons fortement de régler le volume à un niveau moyen ; le niveau sonore moyen se situe normalement à moins des 2/3 de son maximum.
- Si vous entendez des effets d'oscillations parasites, diminuez le volume sonore ou cessez d'utiliser les écouteurs ou le casque d'écoute.
- N'utilisez pas les écouteurs lorsque vous conduisez une automobile, une motocyclette ou allez à bicyclette.
 - Ceci pourrait provoquer un accident sérieux et de plus, cette pratique est défendue par la loi dans certaines régions.
 - L'utilisation des écouteurs sur la route, particulièrement sur les passages pour piétons, peut provoquer un accident sérieux.
- Pour votre sécurité, veillez à ce que le câble des écouteurs n'entrave pas les mouvements de vos bras et qu'il ne risque pas de s'enchevêtrer à des objets pendant que vous faites de l'exercice ou que vous marchez.

Notices and Safety Precautions

Notes Regarding COPYRIGHT

- ❖ Television programs, movie video tapes, DVD titles, films and other program materials may be copyrighted. Unauthorized recording of copyrighted materials may infringe on the rights of the Copyright owners and is contrary to copyright laws.
- ❖ All the trade names and registered trademarks mentioned in this manual or other documentation provided with your Samsung product are trademarks or registered trademarks of their respective holders.

Notes Regarding Moisture Condensation

- ❖ A sudden rise in atmospheric temperature may cause condensation to form inside the Sports Camcorder.

For Example:

- ❖ Entering or leaving a heated place on a cold day might cause condensation inside the product.
- ❖ To prevent condensation, place the product in a carrying case or a plastic bag before exposing it to a sudden change of temperature.

Notes Regarding the Sports Camcorder

1. **Do not leave the Sports Camcorder exposed to high temperature (above 60°C or 140°F).**
For example, in a parked closed car in summer or exposed to direct sunlight.
2. **Do not let the Sports Camcorder get wet. Keep the Sports Camcorder away from rain, salt water, or any other form of moisture.**
The Sports Camcorder will be damaged if immersed in water or subjected to high levels of moisture.

Avertissements et instructions de sécurité

Remarques concernant les droits d'auteur

- ❖ Les programmes de télévision, les cassettes de films vidéo, les titres de DVD, les films ainsi que d'autres programmes peuvent faire l'objet de droits réservés. La copie non autorisée de ces supports peut porter atteinte aux droits des propriétaires concernés et constitue une infraction à la législation sur les droits d'auteur.
- ❖ Toutes les appellations commerciales et marques déposées citées dans ce manuel ou dans toute documentation fournie avec votre appareil Samsung appartiennent à leurs propriétaires respectifs.

Remarques concernant la formation de condensation

- ❖ **Une brusque hausse de la température de l'air peut entraîner la formation de condensation à l'intérieur du caméscope Sports.**

Exemple :

- ❖ Si vous entrez ou sortez d'un endroit chauffé alors qu'il fait froid à l'extérieur, de la condensation peut se former à l'intérieur de l'appareil.
- ❖ Pour empêcher ce phénomène, placez l'appareil dans un étui ou un sac en plastique afin de ne pas l'exposer à un changement de température brutal.

Remarques concernant le caméscope Sports

1. **N'exposez jamais le caméscope Sports à des températures très élevées (plus de 60 °C ou 140 °F).**
Voiture fermée en été ou en plein soleil, par exemple.
2. **Évitez de mouiller le caméscope Sports. Gardez le caméscope Sports à l'abri de la pluie, de l'eau de mer ou de toute autre forme d'humidité.**
En plongeant le caméscope Sports dans l'eau ou en l'exposant à des taux d'humidité élevés, vous risquez de l'endommager.

Notices and Safety Precautions

Notes Regarding the Battery Pack

- ❖ We recommend using the original battery pack that is available at the retailer where you purchased the Sports Camcorder.
- ❖ Make sure the battery pack is fully charged before starting to record.
- ❖ To preserve battery power, keep the Sports Camcorder turned off when you are not operating it.
- ❖ If your device is left in STBY mode without being operated for more than 5 minutes, it will automatically turn itself off to protect against unnecessary battery discharge.
- ❖ Make sure that the battery pack is attached firmly in place.
- ❖ The new battery pack provided with the product is not charged. Before using the battery pack, you need to fully charge it.
- ❖ Do not drop the battery pack. Dropping the battery pack may damage it.
- ❖ Fully discharging a Lithium Polymer battery damages the internal cells. The battery pack may be prone to leakage when fully discharged.
- ❖ To avoid damage to the battery pack, make sure to remove the battery when no charge remains.
- ❖ Clean the terminal to remove foreign substance before inserting the battery pack.

- * When the battery reaches the end of its life, please contact your local dealer.
Batteries must be disposed of as chemical waste.
- * Be careful not to drop the battery pack when you release it from the Sports Camcorder.

Avertissements et instructions de sécurité

Remarques concernant le bloc-piles

- ❖ Nous vous conseillons d'utiliser le bloc-piles original disponible chez le détaillant où vous avez acheté le caméscope Sports.
- ❖ Assurez-vous que le bloc-piles est complètement chargé avant de débiter votre enregistrement.
- ❖ Afin de ménager l'énergie du bloc-piles, éteignez votre caméscope lorsque vous ne vous en servez pas.
- ❖ Si vous laissez votre appareil en mode STBY pendant plus de cinq minutes, sans l'utiliser, il s'éteindra automatiquement afin d'éviter toute consommation inutile d'énergie.
- ❖ Vérifiez que le bloc-piles est bien en place.
- ❖ Le bloc-piles neuf fourni avec l'appareil n'est pas chargé. Avant de l'utiliser, il vous faut donc le charger complètement.
- ❖ Ne laissez jamais tomber le bloc-piles. Vous risqueriez de l'endommager.
- ❖ Les cellules des bloc-piles au lithium-polymère s'abîment en cas de décharge complète. Le bloc-piles risque de fuir s'il est complètement déchargée.
- ❖ Pour éviter ce problème, prenez soin de le retirer lorsqu'il est déchargé.
- ❖ Éliminez les corps étrangers des bornes avant d'insérer le bloc-piles.

- * Lorsque le bloc-piles arrive en fin de vie, adressez-vous à votre revendeur le plus proche.
Les batteries doivent être jetées avec les déchets chimiques.
- * Prenez garde à ne pas laisser tomber la batterie lorsque vous la sortez du caméscope Sports.

Notices and Safety Precautions

Notes Regarding the Lens

- ❖ Do not film with the Sports Camcorder lens pointing directly at the sun.
Direct sunlight can damage the CCD (Charge Coupled Device, the imaging sensor).

Notes Regarding the LCD Display

1. The LCD monitor has been manufactured using the high precision technology. However, there may be tiny dots (red, blue or green in color) that appear on the LCD monitor. These dots are normal and do not affect the recorded picture in anyway.
2. When you use the LCD monitor under direct sunlight or outdoors, it may be difficult to see the picture clearly.
3. Direct sunlight can damage the LCD monitor.

Precautions Regarding Service

- ❖ Do not attempt to service the Sports Camcorder yourself.
- ❖ Opening or removing covers may expose you to dangerous voltage or other hazards.
- ❖ Refer all servicing to qualified service personnel.

Precautions Regarding Replacement Parts

- ❖ When replacement parts are required, be sure the service technician has used replacement parts specified by the manufacturer and having the same characteristics as the original part.
- ❖ Unauthorized substitutions may result in fire, electric shock or other hazards.

Avertissements et instructions de sécurité

Remarques concernant l'objectif

- ❖ Ne filmez pas en orientant l'objectif du caméscope directement vers le soleil.
La lumière directe du soleil est susceptible d'endommager la mémoire à transfert de charges (capteur d'image CCD).

Remarques concernant l'écran LCD

1. L'écran LCD est une composante de haute précision. Il se peut toutefois que de minuscules points (rouges, bleus ou verts) apparaissent sur celui-ci. Ce phénomène est normal et n'affecte aucunement l'image enregistrée.
2. Lorsque vous utilisez l'écran LCD en plein soleil ou à l'extérieur, il se peut que l'image soit difficile à distinguer.
3. La lumière directe du soleil peut endommager l'écran LCD.

Précautions relatives aux réparations

- ❖ N'essayez pas de réparer vous-même le caméscope Sports.
- ❖ En ouvrant ou en retirant les couvercles, vous vous exposez à des tensions électriques dangereuses, ou autres risques.
- ❖ Confiez toute réparation à un technicien expérimenté.

Précautions relatives aux pièces de rechange

- ❖ Quand des pièces de rechange sont nécessaires, assurez-vous que le technicien de dépannage utilise des pièces de rechange spécifiées par le fabricant ou des pièces présentant les mêmes caractéristiques que la pièce d'origine.
- ❖ L'utilisation de toute pièce de rechange non autorisée pourrait occasionner un incendie, une électrocution ou d'autres dangers.

Getting to Know Your Sports Camcorder

Features

- **Multifunctional Sports Camcorder**
This Sport Camcorder packs various functions into one tiny device. This pocket-sized unit is a digital camcorder, an MP3 player, voice recorder, web cam(PC camera) and a portable data storage device.
 - **Digital Video Camcorder**
Records enhanced quality video in MPEG4 ASP(Advanced Simple Profile) format(720 x 480) at 30fps for high resolution, life-like images.
 - **100x Digital Zoom**
Allows the user to magnify an image up to 100x its original size.
 - **Colorful TFT LCD**
A high-resolution(211K) colorful TFT LCD gives you clean, sharp images as well as the ability to review your recorded files immediately.
 - **Electronic Image Stabilizer (EIS)**
The EIS helps you reduce unstable images by compensating for natural shaking movements.
 - **Various Digital Effects**
The DSE (Digital Special Effects) allows you to give the film a special look by adding various special effects.
 - **USB Interface for Data Transfer**
You can transfer movie files or any other files to a PC using the USB interface.
 - **PC Cam for multi-entertaining**
You can use this Sports Camcorder as a PC camera for video chatting, video conference and other PC camera applications.
 - **Voice Record / Playback with vast memory**
You can record voices and store it in the memory card (not supplied) and play back the recorded voice files.
 - **Download & Listen to MP3 Files**
With the Sports Camcorder, you can play back MP3 files stored in the memory card (not supplied).
Enjoy your favorite songs with your Sports Camcorder.
 - **A Sports Camcorder equipped with External Camera Module (SC-X300L only)**
The Sports Camcorder is equipped with an External Camera Module, which enables you to directly record when connected to the main unit
 - **Weatherproof (External Camera Module only) (SC-X300L only)**
The External Camera Module is weatherproof according to IP42 standard.
IP-Protection Level
4- The External Camera is protected against contact from solid objects over 0.04inch in diameter.
2- The External Camera is protected against water sprayed from a vertical position above the center of Sports Camcorder top (Power LED facing up) at 15 degree angles.
 - **Multi OSD Language**
Supports various foreign languages to display the menu and information.
You can select the desired OSD language from OSD list.
 - **Multi jack**
The Multi jack functions as an Earphone, AV Input/Output or *External Camera Module jack.
You can use various functions with only one jack.
- *: SC-X300L only

Familiarisez-vous avec votre caméscope Sports

Caractéristiques

- **Caméscope Sports multifonctionnel**
Ce Caméscope Sports est un lecteur multifonctionnel format de poche qui intègre diverses richesses fonctionnelles comprenant un caméscope numérique, un lecteur MP3, un enregistreur vocal, une webcaméra (caméra d'ordinateur) et une unité de mémoire amovible.
 - **Caméscope vidéo numérique**
Vous permet d'effectuer un enregistrement vidéo évolué de qualité aussi élevée que le MPEG4 ASP (Advanced Simple Profile) (Profil simple évolué) de format (720 x 480) à la vitesse de 30 trames par seconde ; cela permet ainsi la réalisation d'images s'approchant très près de la réalité.
 - **Zoom numérique 100x**
Permet de grossir une image jusqu'à 100 fois sa taille d'origine.
 - **Afficheur LCD TFT (Thin Film Transistor) (transistor à couches minces) aux couleurs vives**
L'écran LCD-TFT couleur à haute résolution (211 K pixels) offre une image nette et vous permet de visionner vos fichiers enregistrés immédiatement.
 - **Stabilisateur électronique d'image (EIS)**
Votre caméscope Sports vous permet de réduire l'instabilité de l'image en compensant les tremblements naturels de vos mains.
 - **Effets spéciaux numériques divers**
Grâce à la fonction DSE (Digital Special Effects (effets spéciaux numériques)), vous pouvez donner à votre film une touche d'originalité en lui ajoutant divers effets spéciaux.
 - **Interface USB pour le transfert de données**
Vous pouvez transférer des fichiers vidéo ou d'autres fichiers vers un ordinateur à l'aide de l'interface USB.
 - **Fonction webcaméra pour le divertissement**
Vous pouvez utiliser votre caméscope comme webcaméra pour participer à des clavardages vidéo, communiquer par visioconférence et d'autres applications.
 - **Enregistrement et lecture de données vocales grâce à une mémoire de grande capacité**
Vous pouvez effectuer des enregistrements vocaux et les stocker sur la carte mémoire (non comprise) et lire les fichiers vocaux enregistrés.
 - **Téléchargement et écoute de fichiers MP3**
Le Caméscope Sports vous permet la lecture de fichiers MP3 stockés sur la carte mémoire (non comprise).
Profitez donc de vos chansons favorites avec votre caméscope Sports.
 - **Caméscope Sports muni d'un module de caméra externe (SC-X300L uniquement)**
Le Caméscope Sports est muni d'un module de caméra externe : vous pouvez enregistrer vos activités en direct lorsqu'il est raccordé à l'unité principale
 - **Protection contre les intempéries (module de caméra externe uniquement) (SC-X300L uniquement)**
Le module de caméra externe est protégé des intempéries selon les normes IP42.
Niveau de protection IP
4- Le module de caméra externe est protégé des chocs causés des objets solides de plus de 1,02 mm (0,04 po) de diamètre.
2- Le module de caméra externe est protégé de l'eau tombant à la verticale à 15° au centre et sur le dessus de la caméra (témoin DEL Power vers le haut).
 - **Affichage à l'écran en plusieurs langues**
Peut accueillir plusieurs langues pour afficher le menu et les renseignements.
Choisissez la langue d'affichage à l'écran souhaitée d'après la liste OSD
 - **Connecteur multi fonctions**
Le connecteur multi fonctions est utilisé pour les écouteurs, pour l'entrée / sortie AV ou pour le module de caméra externe.
Un connecteur unique vous permet d'utiliser diverses fonctions.
- *: SC-X300L uniquement

Getting to Know Your Sports Camcorder

Accessories Supplied with the Sports Camcorder













- ❖ Make sure that the following basic accessories are supplied with your Sports Camcorder.

Basic Accessories

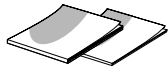
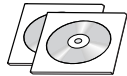
1. Lithium Polymer Battery pack
2. AC Power Adapter
3. Audio/Video Cable
4. USB Cable
5. Earphones
6. Hand Strap
7. Instruction Book/Quick Guide
8. Software CD
9. Lens Cover
10. External Camera Module (SC-X300L only)
11. Rubber Mount (SC-X300L only)
12. Long Mount Band (SC-X300L only)
13. Carrying Case (SC-X300L only)

Optional Accessory

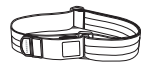
14. Extended life Battery pack

1. Lithium Polymer Battery pack 	2. AC Power Adapter 	3. Audio/Video Cable 	4. USB Cable 
5. Earphones 	6. Hand Strap 	7. Instruction Book/Quick Guide 	8. Software CD 
9. Lens Cover 	10. External Camera Module 	11. Rubber Mount 	12. Long Mount Band 
13. Carrying Case 	14. Extended life Battery pack 		

[Notes]

- ❖ The accessories supplied can vary depending on the sales region.
- ❖ Parts and accessories are available at your local Samsung dealer.
- ❖ You can download programs, the latest driver software, and audio/video CODECs from the Samsung Electronics webpage. (www.samsung.com)

Familiarisez-vous avec votre caméscope Sports

Accessoires fournis avec le caméscope Sports

- ❖ Vérifiez que les accessoires suivants ont bien été fournis avec votre caméscope numérique.

Accessoires essentiels

1. Bloc-piles au lithium-polymère
2. Adaptateur CA
3. Câble audio / vidéo
4. Câble USB
5. Écouteurs
6. Dragonne
7. Manuel d'utilisation / Guide rapide
8. CD de logiciels
9. Couvre-objectif
10. Module de caméra externe (SC-X300L uniquement)
11. Socle de caoutchouc (SC-X300L uniquement)
12. Sangle de socle longue (SC-X300L uniquement)
13. Mallette de transport (SC-X300L uniquement)

Accessoire en option

14. Bloc-piles longue durée

[Remarques]

- ❖ Les accessoires compris peuvent varier en fonction du lieu de vente de l'appareil.
- ❖ Les pièces et les accessoires sont disponibles chez votre revendeur Samsung.
- ❖ Vous pouvez télécharger les programmes, les derniers logiciels pilote et les CODEC audio / vidéo depuis la page d'accueil de Samsung Electronics (www.samsung.com)

Location of Controls

Rear & Left View

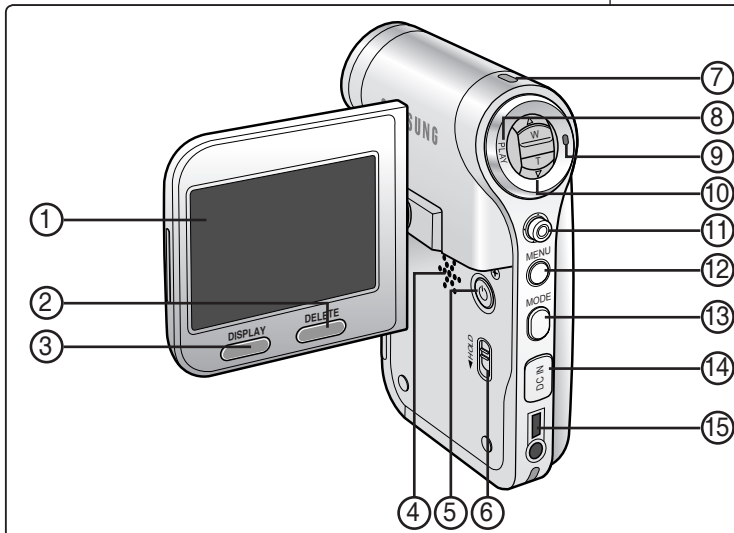

- | | |
|---|--|
| 1. LCD monitor | 8. PLAY button |
| 2. DELETE button | 9. Record/Stop button |
| 3. DISPLAY button | 10. [W/T] switch |
| 4. Built-in speaker | 11. Joystick (Up, Down, Left, Right, OK) |
| 5. POWER button | 12. MENU button |
| 6. MP3/External Camera Module HOLD switch | 13. MODE button |
| 7. Record / Power / Charging indicator | 14. DC IN jack |
| | 15. Multi jack |

[Note]

- ❖ Multi jack is a unified Earphones, AV Input/Output and *External Camera Module jack.

Emplacement des commandes

Vue arrière et de gauche

How to Connect Earphones

Connect the earphones to the multi jack as shown in the figure.

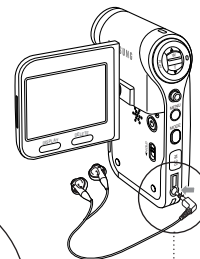
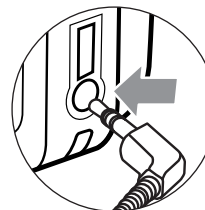

- | | |
|--|--|
| 1. Écran LCD | 8. Touche PLAY |
| 2. Touche DELETE | 9. Touche Record / Stop |
| 3. Touche DISPLAY | 10. Interrupteur [W/T] |
| 4. Haut-parleur interne | 11. Joystick (haut, bas, gauche, droite, OK) |
| 5. Touche POWER | 12. Touche MENU |
| 6. Interrupteur MP3/External Camera HOLD | 13. Touche MODE |
| 7. Témoins Record / Power / Charging | 14. Connecteur DC IN (entrée CC) |
| | 15. Connecteur multi fonctions |

[Remarque]

- ❖ Le connecteur multi fonctions relie les fonctions écouteurs, l'entrée / sortie AV et *module de caméra externe.

*: SC-X300L uniquement

Location of Controls

Emplacement des commandes

Side & Bottom View

Vue de côté et du dessous

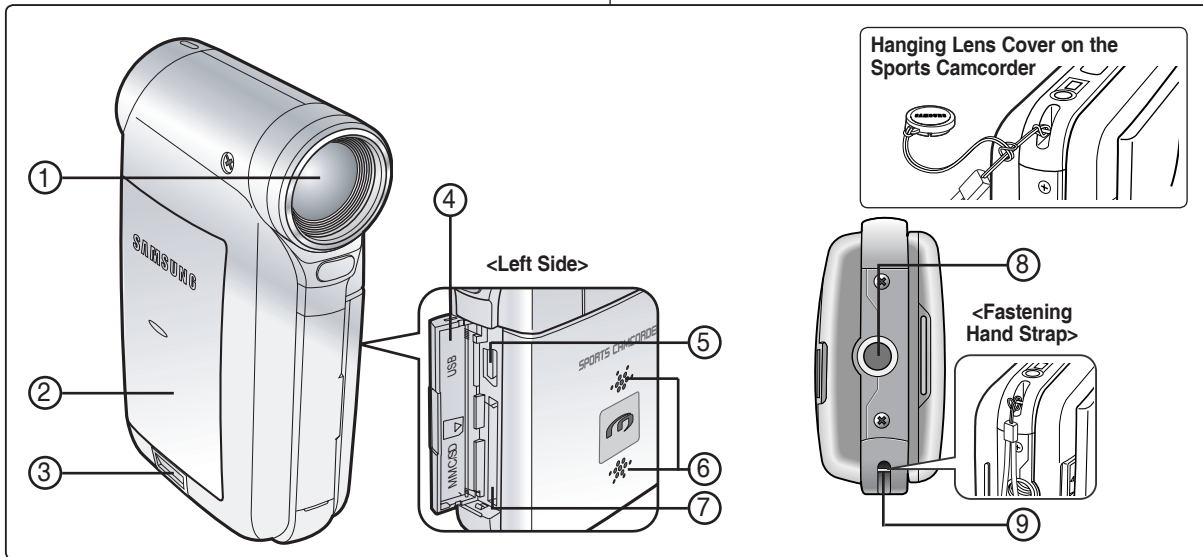

1. Lens
2. Battery pack
3. Battery eject switch
4. Front cover
5. USB port
6. Built-in microphone

7. Memory card slot
8. Tripod receptacle
9. Strap hook

Usable Memory
Cards (2GB Max)

Cartes mémoire
utilisables (2 Go Max)



SD



MMC

1. Objectif
2. Bloc-piles
3. Bouton d'éjection du bloc-piles
4. Couverture avant
5. Port USB
6. Microphone intégré

7. Compartiment de la carte mémoire
8. Pas de vis du trépied
9. Boucle pour dragonne

Location of Controls

External Camera Module View (SC-X300L only)

Emplacement des commandes

Illustration du module de caméra externe (SC-X300L uniquement)

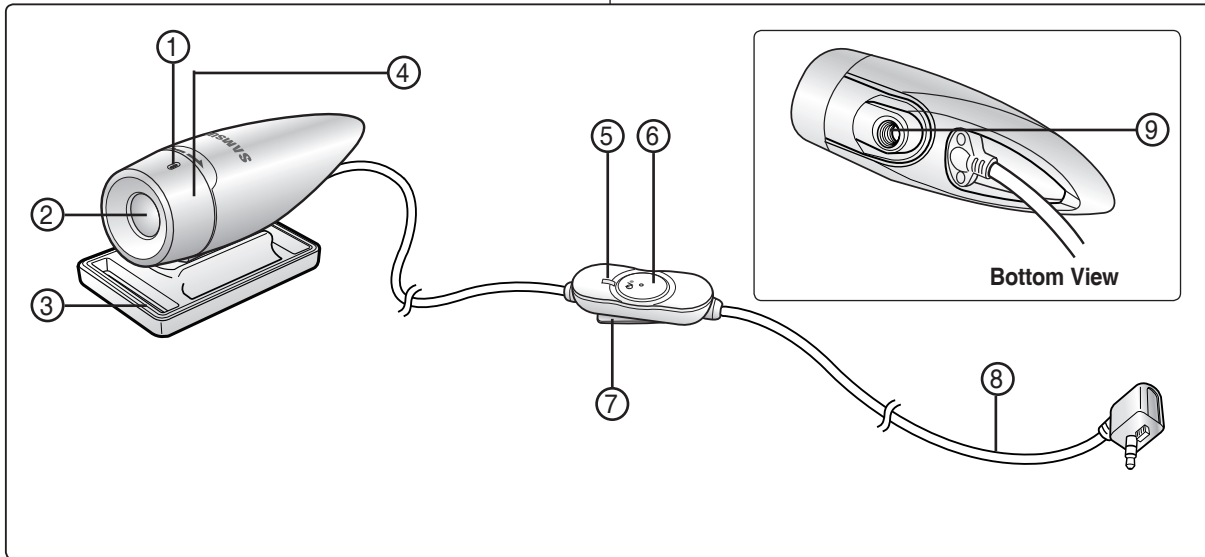

1. Built-in microphone
2. Lens
3. Rubber Mount
4. Picture Rotator
5. Record/Power indicator
6. POWER/Record/Stop button

7. Clip
8. External Camera Module cable
9. Rubber Mount receptacle

1. Microphone intégré
2. Objectif
3. Socle de caoutchouc
4. Rotateur d'image
5. Témoin Record/Power
6. Touche Power/Record/Stop

7. Pince
8. Câble du module de caméra externe
9. Pas de vis du socle de caoutchouc

Location of Controls : LCD Display

OSD (On Screen Display in Movie Record Mode/Movie Play Mode)

Movie Record Mode

1. Mode indicator
2. Movie size indicator
3. Movie quality indicator
4. White balance indicator
5. Program AE indicator
6. Date/Time indicator
7. Effect indicator
8. BLC indicator *
9. Focus indicator *
10. EIS indicator
11. Battery life indicator
12. Memory Card Indicator (No memory card)
13. Counter (Elapsed time/Remaining time)
14. Warning and note indicator
15. Record/STBY indicator
16. Optical zoom indicator
17. Digital zoom indicator

Movie Play Mode

1. Mode indicator
2. Lock indicator
3. Current display indicator
4. Move (Help Key)
5. Play (Help Key)
6. Damaged file indicator
7. Scroll bar
8. Multi selection indicator
9. Battery life indicator
10. Memory Card Indicator
11. Image counter (Current image)
12. Image size indicator
13. Date/Time indicator
14. Volume indicator
15. Counter (Elapsed time/Recorded time)

[Notes]

- ❖ Settings indicated with * will not be retained when the Sports Camcorder is turned off.
- ❖ The OSD indicators of this product are based on model SC-X300L.
- ❖ The OSD indicators are based on memory capacity of 1GB (MMC).
- ❖ For enhanced performance, the display indications and the order are subject to change without prior notice.

Emplacement des commandes : Écran LCD

OSD (On Screen Display (affichage à l'écran) en modes Video Record / Video Play)

Mode Movie Record

1. Témoin de mode
2. Témoin de la taille de la vidéo
3. Témoin de la qualité de la vidéo
4. Témoin d'équilibre des blancs
5. Témoin de programmation AE
6. Témoin de la date et de l'heure
7. Témoin d'effet
8. Témoin de compensation de contrejour (BLC) *
9. Témoin de mise au point *
10. Témoin de stabilisateur électronique d'images (EIS)
11. Témoin de charge du bloc-piles
12. Témoin de carte mémoire (Pas de carte mémoire)
13. Minuterie (temps écoulé / temps restant)
14. Témoin d'avertissements et remarques
15. Témoin d'enregistrement / STBY
16. Témoin de zoom optique
17. Témoin de zoom numérique

Mode Movie Play

1. Témoin de mode
2. Témoin de verrouillage
3. Témoin d'image en cours d'affichage
4. Déplacement (touche Help (aide))
5. Lecture (touche Help (aide))
6. Témoin de fichier corrompu
7. Barre de défilement
8. Témoin de multi sélection
9. Témoin de charge du bloc-piles
10. Témoin de carte mémoire
11. Compteur d'images (image en cours d'affichage)
12. Témoin de taille d'image
13. Témoin de la date et de l'heure
14. Témoin de volume sonore
15. Minuterie (temps écoulé / temps restant)

[Remarques]

- ❖ Les réglages indiqués par un * ne sont pas retenus lorsque le caméscope Sports est mis hors tension.
- ❖ Les témoins OSD de ce produit sont fondés sur le modèle SC-X300L.
- ❖ Les témoins à l'écran sont fondés sur une capacité de mémoire de 1 Go (MMC).
- ❖ Les indications d'affichage et leur ordre sont sujets à modification sans préavis afin d'en améliorer la performance.

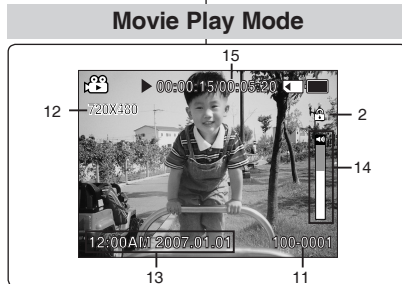
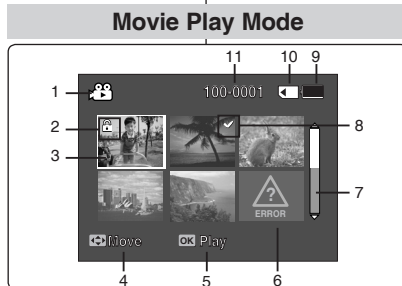
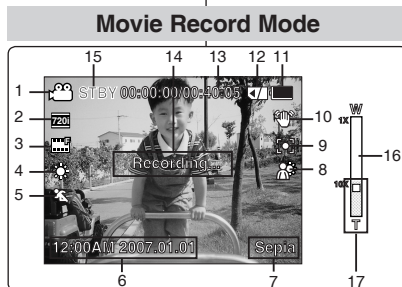

Location of Controls : LCD Display

OSD (On Screen Display in MP3 Mode)

MP3 Mode

1. Mode indicator
2. File name indicator
3. Lock indicator
4. Move (Help Key)
5. Play (Help Key)
6. Scroll bar indicator
7. Battery life indicator
8. Memory Card Indicator
9. Counter(Elapsed time)
10. Repeat indicator
11. Multi selection indicator

MP3 Mode

1. Mode indicator
2. File name indicator
3. Artist indicator
4. Sampling rate/Bit rate
5. Operation indicator
6. Progress bar indicator
7. Search (Help Key)
8. Counter(Elapsed time/Full time)
9. List (Help Key)
10. Play/Pause (Help Key)
11. Volume indicator
12. Equalizer indicator
13. Lock indicator
14. Battery life indicator
15. Memory Card Indicator
16. File number indicator
(Current / Total)

[Notes]

- ❖ Settings will be retained when the Sports Camcorder is turned off.
- ❖ MP3 files with tag information will display the artist name.
- ❖ MP3 files with no tag information will leave the item blank.

Emplacement des commandes : Écran LCD

OSD (affichage à l'écran en mode MP3)

Mode MP3

1. Témoin de mode
2. Témoin du nom de fichier
3. Témoin de verrouillage
4. Déplacement (touche Help (aide))
5. Lecture (touche Help (aide))
6. Témoin de barre de défilement
7. Témoin de charge du bloc-piles
8. Témoin de carte mémoire
9. Minuterie (temps écoulé)
10. Témoin de lecture en boucle
11. Témoin de sélection multiple

Mode MP3

1. Témoin de mode
2. Témoin du nom de fichier
3. Témoin de l'artiste
4. Fréquence d'échantillonnage / Débit binaire
5. Témoin d'opération
6. Témoin barre de progression
7. Recherche (touche Help (aide))
8. Minuterie
(temps écoulé / durée de l'enregistrement)
9. Liste (touche Help (aide))
10. Lecture / Pause (touche Help (aide))
11. Témoin de volume sonore
12. Témoin de l'égaliseur
13. Témoin de verrouillage
14. Témoin de charge du bloc-piles
15. Témoin de carte mémoire
16. Témoin du nombre de fichiers (actuel / total)

[Remarques]

- ❖ Les réglages sont retenus lorsque le caméscope Sports est mis hors tension.
- ❖ Les fichiers MP3 à onglets affichent le nom de l'artiste.
- ❖ Les fichiers MP3 sans onglet n'affichent pas l'élément.

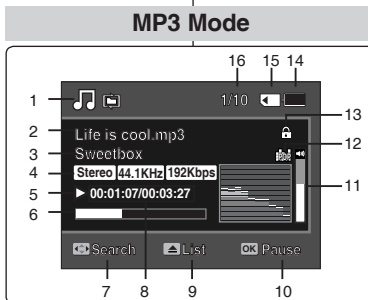
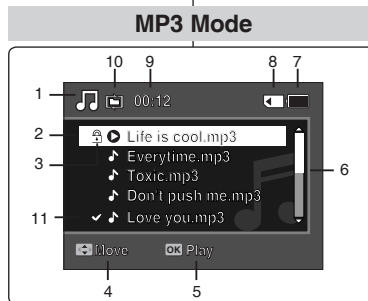

Location of Controls : LCD Display

OSD (On Screen Display in Voice Record Mode/Voice Play Mode)

Voice Record Mode

1. Mode indicator
2. File name indicator
3. Date/Time indicator
4. Sampling rate/Bit rate
5. Operation indicator
6. Counter (Elapsed Time / Remaining Time)
7. Battery life indicator
8. Memory Card Indicator

Voice Play Mode

1. Mode indicator
2. Date/Time indicator
3. Lock indicator
4. Move (Help Key)
5. Play (Help Key)
6. Scroll bar indicator
7. Battery life indicator
8. Memory Card Indicator
9. File number indicator (Current / Total)
10. Counter(Elapsed time)
11. Repeat indicator
12. Multi selection indicator

Voice Play Mode

1. File name indicator
2. Date/Time indicator
3. Operation indicator
4. Progress bar indicator
5. Search (Help Key)
6. List (Help Key)
7. Counter (Elapsed time / Recorded time)
8. Play/Pause (Help Key)
9. Volume indicator
10. Lock indicator
11. File Number indicator (Current / Total)

[Note]

- ❖ Settings will be retained when the Sports Camcorder is turned off.

Emplacement des commandes : Écran LCD

OSD (affichage à l'écran en modes Voice Record / Voice Play)

Mode Voice Record

1. Témoin de mode
2. Témoin du nom de fichier
3. Témoin de la date et de l'heure
4. Fréquence d'échantillonnage / Débit binaire
5. Témoin d'opération
6. Minuterie (temps écoulé / temps restant)
7. Témoin de charge du bloc-piles
8. Témoin de carte mémoire

Mode Voice Play

1. Témoin de mode
2. Témoin de la date et de l'heure
3. Témoin de verrouillage
4. Déplacement (touche Help (aide))
5. Lecture (touche Help (aide))
6. Témoin de barre de défilement
7. Témoin de charge du bloc-piles
8. Témoin de carte mémoire
9. Témoin du nombre de fichiers (actuel / total)
10. Minuterie (temps écoulé)
11. Témoin de lecture en boucle
12. Témoin de sélection multiple

Mode Voice Play

1. Témoin du nom de fichier
2. Témoin de la date et de l'heure
3. Témoin d'opération
4. Témoin barre de progression
5. Recherche (touche Help (aide))
6. Liste (touche Help (aide))
7. Minuterie (temps écoulé / temps restant)
8. Lecture / Pause (touche Help (aide))
9. Témoin de volume sonore
10. Témoin de verrouillage
11. Témoin du nombre de fichiers (actuel / total)

[Remarque]

- ❖ Les réglages sont retenus lorsque le caméscope Sports est mis hors tension.

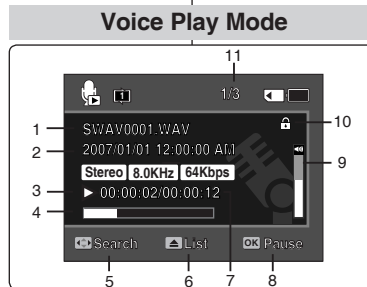
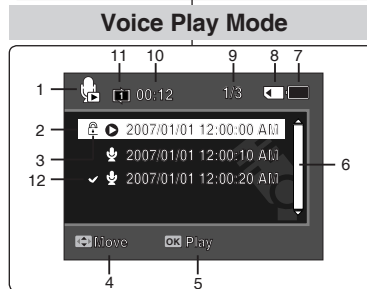
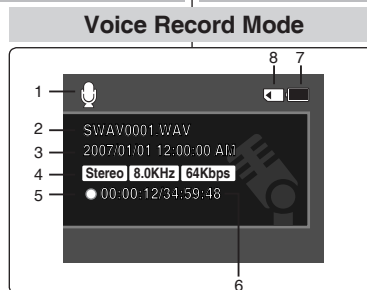

Location of Controls : LCD Display

OSD (On Screen Display in File Browser Mode/System Settings Mode)

File Browser Mode

1. Mode indicator
2. Current selected folder indicator
3. Current selected file indicator
4. Lock indicator
5. Multi selection indicator
6. Move (Help Key)
7. Play (Help Key)
8. Scroll bar indicator
9. Battery life indicator
10. Memory Card Indicator
11. File number indicator
(Current / Total)

System Settings Mode

1. Mode indicator
2. Menu tab
3. Setup item
4. Move (Help Key)
5. Select (Help Key)
6. Battery life indicator
7. Memory Card Indicator

Emplacement des commandes : Écran LCD

OSD (affichage à l'écran en modes File Browser / System Settings)

Mode File Browser

1. Témoin de mode
2. Témoin du dossier sélectionné
3. Témoin du fichier sélectionné
4. Témoin de verrouillage
5. Témoin de sélection multiple
6. Déplacement (touche Help (aide))
7. Lecture (touche Help (aide))
8. Témoin de barre de défilement
9. Témoin de charge du bloc-piles
10. Témoin de carte mémoire
11. Témoin du No de fichier
(Actuel / Total)

Mode System Settings

1. Témoin de mode
2. Onglet Menu
3. Élément de configuration
4. Déplacement (touche Help (aide))
5. Sélectionner (touche Help (aide))
6. Témoin de charge du bloc-piles
7. Témoin de carte mémoire

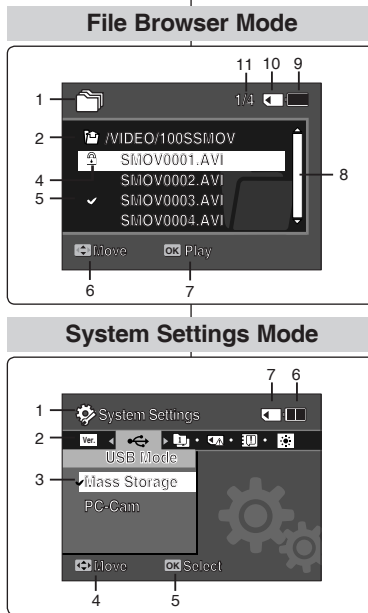

How to Use the Battery Pack

Battery Pack Installation / Ejection

It is recommended you purchase one or more additional battery packs to allow continuous use of your Sports Camcorder.

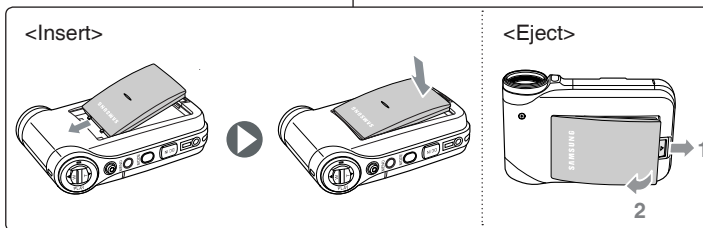

To insert the battery pack

Slide the battery pack into the groove until it clicks.

To eject the battery pack

Pull the Battery eject switch to eject the battery pack.

Battery
SB-P120A (1200mAh)
SB-P190A (1900mAh)

[Notes]

- ❖ Clean the terminals to remove foreign substances before inserting the battery pack.
- ❖ If the Sports Camcorder will not be in use for a while, remove the battery pack from the Sports Camcorder.

Utilisation du bloc-piles

Installation / éjection du bloc-piles

Il est recommandé d'acheter un ou plusieurs blocs-piles supplémentaires pour qu'une utilisation continue de votre caméscope Sports soit possible.

Insertion du bloc-piles

Faites coulisser le bloc-piles dans la rainure jusqu'au dé clic.

Éjection du bloc-piles

Tirez le bouton d'éjection du bloc-piles pour l'éjecter.

Bloc-piles
SB-P120A (1200mAh)
SB-P190A (1900mAh)

[Remarques]

- ❖ Éliminez les corps étrangers des bornes avant d'insérer le bloc-piles.
- ❖ Si vous n'utilisez pas le caméscope Sports pour une période prolongée, retirez le bloc-piles.

How to Use the Battery Pack

Maintaining the Battery Pack

- ❖ The battery pack should be recharged in an environment of between 32°F(0°C) and 104°F(40°C).
- ❖ The battery pack should never be charged in a room temperature that is below 32°F(0°C).
- ❖ The life and capacity of the battery pack will be reduced if it is used in temperatures below 32°F(0°C) or left in temperatures above 104°F(40°C) for a long period.
- ❖ Do not put the battery pack near any heat sources (fire or flames, for example).
- ❖ Do not disassemble, process, press or heat the battery pack.
- ❖ Do not allow the + and - terminals of the battery pack to be short-circuited. It may cause leakage, heat generation, induce fire and overheating.
- ❖ It is recommended that you use the original Samsung battery pack that is available at the retailer where you purchased the Sports Camcorder.
- ❖ In case of notable reduction in operating time, contact your nearest Samsung service center to replace the exhausted battery pack.

Continuous recording time based on battery type

If you close the LCD screen, it switches off automatically. The continuous recording times given in the table below are approximations. Actual recording time depends on usage.

Battery	Continuous Recording Time	
	LCD monitor ON	LCD monitor OFF
SB-P120A (1200mAh)	Approx. 1hr. 20min.	Approx. 1hr. 40min.
SB-P190A (1900mAh)	Approx. 2hr. 30min.	Approx. 2hr. 50min.

[Warning]

- ❖ When you eject the battery pack from the Sports Camcorder, hold the battery pack to prevent it from dropping to the floor.

[Notes]

- ❖ Prepare an extra battery if you use the Sports Camcorder outdoors.
- ❖ Contact a Samsung retailer to purchase a new battery pack.
- ❖ If you zoom in or out, the recording time becomes shorter.
- ❖ 'The Continuous Recording Time' listed is approximate and is affected by functions such as zooming.

Utilisation du bloc-piles

Entretien du bloc-piles

- ❖ Le bloc-piles doit être rechargée à une température comprise entre 0 et 40 °C (32 °F et 104 °F).
- ❖ Le bloc-piles ne doit jamais être chargée lorsque la température ambiante est inférieure à 0 °C (32 °F).
- ❖ Si vous utilisez votre caméscope pendant une période prolongée à des températures inférieures à 0 °C ou supérieures à 40 °C (32 °F et 104 °F), la durée de vie et la capacité du bloc-piles s'en trouveront réduites.
- ❖ Éloignez le bloc-piles de toute source de chaleur (flamme, par exemple).
- ❖ Le bloc-piles ne doit être ni démonté, ni modifié, ni comprimé, ni chauffé.
- ❖ Évitez de court-circuiter les bornes + et - du bloc-piles. Cela risquerait de provoquer des fuites, une surchauffe, voire un début d'incendie.
- ❖ Nous vous conseillons d'utiliser un bloc-piles d'origine disponible chez votre détaillant de caméscope Sports Samsung.
- ❖ Si vous remarquez une réduction notable du temps d'opération, contactez votre Centre de services Samsung le plus près pour remplacer le bloc-piles épuisé.

Durée d'enregistrement en continu selon le type de bloc-piles

L'écran LCD s'éteint automatiquement lorsque vous le rabattez. Les durées d'enregistrement en continu présentées dans le tableau ci-dessous sont approximatives. La durée d'enregistrement réelle varie selon l'utilisation.

Durée Bloc-piles	Durée d'enregistrement en continu	
	Afficheur ACL ALLUMÉ	Afficheur ACL ÉTEINT
SB-P120A (1200mAh)	Environ 1h. 20min	Environ 1h. 40min
SB-P190A (1900mAh)	Environ 2h. 30min	Environ 2h. 50min

[Avertissement]

- ❖ Lorsque vous éjectez le bloc-piles du caméscope Sports, retenez-le afin qu'il ne tombe pas sur le sol.

[Remarques]

- ❖ Prévoyez un bloc-piles de rechange si vous utilisez votre caméscope Sports en extérieur.
- ❖ Contactez un revendeur Samsung pour vous procurer un nouveau bloc-piles.
- ❖ La durée d'enregistrement est plus courte si vous utilisez la fonction zoom avant ou zoom arrière.
- ❖ La durée d'enregistrement en continu illustrée est approximative et est affectée par les fonctions telles que le zoom.

How to Use the Battery Pack

Battery Level Display

The Battery Level Display shows the amount of battery power remaining in the battery pack.

Battery Level Indicator	State	Message
	Fully charged	-
	20~40% used	-
	40~60% used	-
	60~80% used	-
	80~95% used	-
	Exhausted(flickers) The device will soon turn off. Change the Battery Pack as soon as possible. (flickers)	-
	The device will be forced to turn off after 5 seconds.	"Low battery"

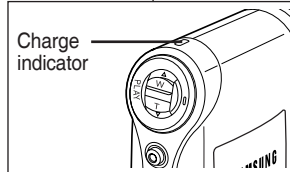

Tips for Battery Identification

If the battery has been fully charged, the charge indicator is green.
If you are charging the battery, the color of the charge indicator is orange.
The charge indicator flickers if the battery is abnormal.

Charging time based on battery type

Capacity	using AC Power Adapter	using USB cable
SB-P120A (1200mAh)	Approx. 1hr. 50min	Approx. 3hr. 40min
SB-P190A (1900mAh)	Approx. 3hr. 20min	Approx. 6hr. 20min

[Notes]

- ❖ You may charge your Sports Camcorder by connecting it to a PC with the USB cable.
- ❖ You may not charge via USB if the power is on.
- ❖ The charging time with the USB cable may differ depending on the PC.

Utilisation du bloc-piles

Affichage du niveau de charge du bloc-piles

L'affichage du niveau de charge du bloc-piles permet de visualiser la quantité d'énergie restante.

Témoïn du niveau de charge du bloc-piles	État	Message
	Pleine charge	-
	20 à 40% utilisée	-
	40 à 60% utilisée	-
	60 à 80% utilisée	-
	80 à 95% utilisée	-
	Batterie épuisée (le témoin de charge clignote) L'appareil est sur le point de s'éteindre. Charge du bloc-piles dès que possible. (Le témoin clignote.)	-
	L'appareil va s'éteindre automatiquement au bout de cinq secondes.	<Low battery> (Bloc-piles faible)

Trucs pour déterminer le niveau de charge du bloc-piles

Si le bloc-piles a été complètement chargé, le témoin de charge est vert.
Si le bloc-piles est sous charge, le témoin de charge est orange. Le témoin clignote si le bloc-piles est défectueux.

Durée de charge en fonction du type de bloc-piles

Capacité	Utilisation de l'adaptateur CA	Utilisation du câble USB
SB-P120A (1200mAh)	Environ 1h. 50min	Environ 3h. 40min
SB-P190A (1900mAh)	Environ 3h. 20min	Environ 6h. 20min

[Remarques]

- ❖ Votre caméscope Sports peut être rechargé en le raccordant à un ordinateur à l'aide du câble USB.
- ❖ Il ne peut être rechargé à l'aide du câble USB s'il est sous tension.
- ❖ Le temps de charge à l'aide du câble USB peut varier selon votre ordinateur.

How to Use the Battery Pack

Charging the Battery Pack

- Turn off the Sports Camcorder by pressing the [POWER] button.
 - Make sure you turn the power off when using the USB cable.
- Insert the battery pack to the unit.
- Open the connector cover of the unit.
- Charge the battery pack by using AC Power Adapter or USB Cable.

AC Power Adapter	Connect the AC Power Adapter with the Sports Camcorder and plug the AC Power Adapter to the wall outlet.
USB Cable	Connect the USB Cable with the Sports Camcorder and connect the other side to a USB port on your PC

[Note]

- You may use the Sports Camcorder powered by the AC Power Adapter indoors where available.

[Warning]

- It is recommended you fully charge the battery pack before use.
- You should only charge the battery in an environment between 32°F and 104°F.
- If ambient temperature is too low when charging, the battery may take a long time to fully charge, or may not charge completely and the green indicator will not turn on.
- Before connecting the cable, make sure that you don't have any foreign substances between connectors.

Connecting the AC Power Adapter

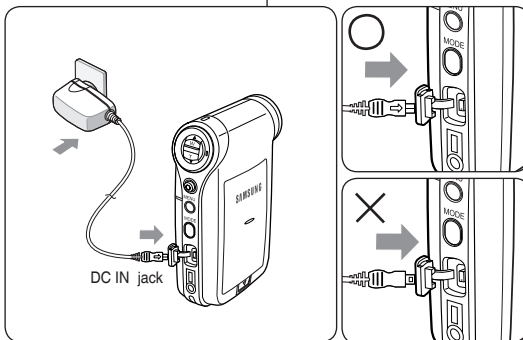

Connecting the USB Cable

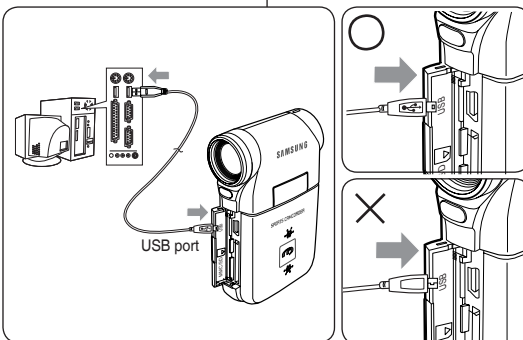

Utilisation du bloc-piles

Charge du bloc-piles

- Mettez le caméscope Sports hors tension en appuyant sur le bouton [POWER].
 - Veuillez éteindre l'appareil lorsque vous utilisez le câble USB.
- Insérez le bloc-piles.
- Soulevez le couvercle du connecteur.
- Chargez le bloc-piles à l'aide de l'adaptateur CA ou du câble USB.

Adaptateur CA	Raccordez correctement l'adaptateur CA au caméscope Sports et branchez l'adaptateur dans une prise murale.
Câble USB	Raccordez correctement le câble USB au caméscope Sports et raccordez l'autre bout au port USB d'un ordinateur.

[Remarque]

- Vous pouvez utiliser le caméscope Sports à l'intérieur en le branchant dans une prise murale disponible à l'aide de l'adaptateur CA.

[Avertissement]

- Il est recommandé de recharger complètement le bloc-piles avant toute utilisation.
 - Le bloc-piles doit être rechargé à une température comprise entre 0 °C et 40 °C (32 °F et 104 °F).
 - Si la température ambiante est trop basse, le temps de chargement peut être prolongé ou le bloc-piles pourrait ne pas se charger complètement ; le témoin vert ne s'allumera donc pas.
- Avant de raccorder le câble, veillez à ce qu'il ne se trouve aucun débris entre les connecteurs.

Getting Started

The LED Color

The LED Color indicates the power or charge status.

Recording / Charging Indicator

LED Color	During Recording	During Charging
Red	Recording <Movie and Voice Recorder mode>	-
Orange	-	Charging
Green	-	Fully Charged

Power Indicator

LED Color	Power
Blue	On

Before You Start Operating the Sports Camcorder

Before using the Sports Camcorder, refer to this page for easy operation. The memory card is not supplied.

1. Insert the battery pack and the memory card into the Memory Card slot. ➔page 33
2. Charge the battery pack by directly connecting the AC Power Adapter to the Sports Camcorder. ➔page 24
3. Press the [POWER] button to turn on the Sports Camcorder.
4. Select the desired mode by pressing the [MODE] button.
5. Press the [Record / Stop] button to start recording a movie / voice.
6. When finished, press the [POWER] button to turn the Sports Camcorder off.

Premiers pas

Couleur de la DEL

La couleur de la DEL indique l'état (sous ou hors tension) ou le taux de charge.

Témoin d'enregistrement / de charge

Couleur de la DEL	En cours d'enregistrement	En cours de charge
Rouge	Enregistrement <Movie and Voice recorder Mode>	-
Orange	-	Sous charge
Verte	-	Plleine charge

Témoin d'alimentation

Couleur de la DEL	Alimentation
Bleue	Sous tension

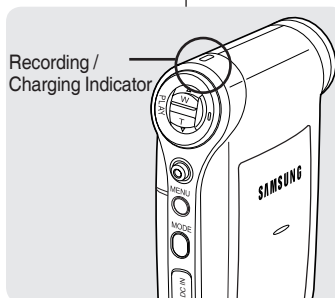

Préparation du caméscope Sports pour l'utilisation

Avant d'utiliser votre caméscope Sports, référez-vous à cette page pour plus de facilité. La carte mémoire n'est pas fournie.

1. Insérez la carte mémoire dans son compartiment. ➔Page 33
2. Vous pouvez charger le bloc-piles en branchant l'adaptateur d'alimentation CA directement sur le caméscope Sports. ➔Page 24
3. Appuyez sur la touche [POWER] pour mettre le caméscope sous tension.
4. Appuyez sur la touche [MODE] pour sélectionner le mode souhaité.
5. Appuyez sur la touche [Record/Stop] pour débiter l'enregistrement vidéo / vocal.
6. Lorsque vous aurez terminé, appuyez sur la touche [POWER] pour mettre le caméscope hors tension.

Getting Started

Using the MODE button

The [MODE] button is used to change the Sports Camcorder mode. Available modes are Movie, MP3, Voice Recorder, File Browser and System Settings.

Setting the Mode

Set the desired mode by pressing the [MODE] button. The Sports Camcorder switches to the designated mode.

Functions of Each Mode

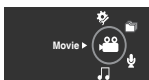

Movie mode
You can record and play movie files.



File Browser mode
You can delete, lock, copy the file and view file information.

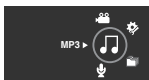

MP3 mode
You can play back MP3 files.

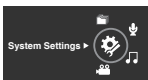

System Settings mode
Using this mode, you can set / adjust settings regarding the LCD display, Date / Time, Reset and Memory management.

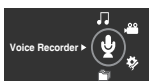

Voice Recorder mode
You can record and listen to voice files.

Power Saving Function

The LCD monitor is turned off after a certain period of time has passed (see below) in each mode in order to prevent unnecessary battery power consumption. Press any button to go back and turn on the LCD monitor.

Mode	Movie	MP3	Voice Recorder	File Browser	System Settings	USB
Time	10 min.	30 sec.	30 sec.	30 sec.	60 sec.	60 sec.

Premiers pas

Utilisation de la touche MODE

La touche [MODE] sert à changer le mode de fonctionnement du caméscope Sports. Les modes disponibles sont : Movie, MP3, Voice Recorder, File Browser et System Settings.

Réglage du mode

Appuyez sur la touche [MODE] pour sélectionner le mode souhaité. Le caméscope bascule vers le mode sélectionné.

Fonctions reliées à chaque mode

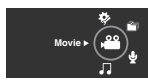

Mode Movie
Permet d'enregistrer et de lire des fichiers films.

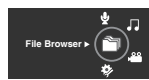

Mode File Browser
Permet de supprimer, de verrouiller, de copier un fichier et d'afficher les informations qui lui sont associées.

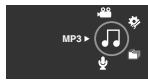

Mode MP3
Permet de lire des fichiers MP3.

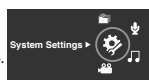

Mode System Settings
Ce mode permet de régler / d'ajuster la configuration de l'écran LCD, la date et l'heure, de réinitialiser et de gérer la mémoire.

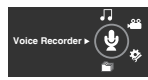

Mode Voice Recorder
Permet d'enregistrer et d'écouter des fichiers vocaux.

Fonction Power Saving

Éteint l'écran LCD après une certaine période (voir plus bas) dans tous les modes afin d'empêcher une consommation d'énergie inutile. Appuyez sur n'importe quelle touche pour revenir et activer l'écran LCD.





Mode	Movie	MP3	Voice Recorder	File Browser	System Settings	USB
Durée	10 min.	30 sec.	30 sec.	30 sec.	60 sec.	60 sec.

Getting Started

Using the Function button

The Function button is used to make a selection, move the cursor, select the functions and exit from the menu.

Using the Function button

Button	Recording	Playing
	Zoom out (▲)	Multi-Play screen /Play List
	Zoom in (▼)	-
	Change from record to play mode.	Play/Pause
	Recording	Change from play to record mode.

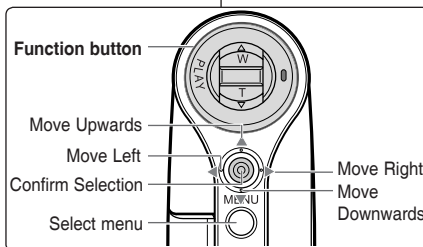

Using the Joystick

- ❖ The joystick is used to make a selection, move the cursor, select functions, and exit from the menu.
- 1. **Move the cursor left / right by moving the [Joystick].**
- 2. **Move the cursor up / down by moving the [Joystick].**
 - ◆ You can adjust the volume by moving the [Joystick] (up / down) in *Movie / MP3 / Voice Recorder* playback modes
- 3. **Confirm your selection by pressing the [Joystick(OK)].**

Using the MENU button





1. Set the desired mode by pressing the [MODE] button.
2. Press the [MENU] button.
3. Move the cursor by moving the [Joystick] up / down / left / right to select desired menu item, and then press the [Joystick(OK)] to confirm.
4. Press the [MENU] button to finish.

Premiers pas

Utilisation de la touche Fonction

La touche Fonction permet de faire une sélection, de déplacer le curseur, de sélectionner des fonctions et de quitter un menu.

Utilisation de la touche Fonction

Touche	Enregistrement	Lecture
	Zoom arrière (▲)	Écran lecture multiple / Liste de lecture
	Zoom avant (▼)	-
	Passer du mode d'enregistrement au mode de lecture.	Lecture/Pause
	Enregistrement	Passer du mode de lecture au mode d'enregistrement.

Utilisation du Joystick

- ❖ Le Joystick permet de faire une sélection, de déplacer le curseur, de sélectionner des fonctions et de quitter un menu.
- 1. **Déplacez le curseur vers la gauche ou vers la droite à l'aide du [Joystick].**
- 2. **Déplacez le curseur vers le haut ou vers le bas à l'aide du [Joystick].**
 - ◆ Vous pouvez régler le volume sonore en déplaçant le [Joystick] vers le haut ou vers le bas en mode de lecture *Movie, MP3* et *Voice Recorder*.
- 3. **Appuyez sur [Joystick(OK)] pour confirmer votre sélection.**

Utilisation de la touche MENU

1. Appuyez sur la touche [MODE] pour sélectionner le mode souhaité.
2. Appuyez sur la touche [MENU].
3. Déplacez le curseur en déplaçant le [Joystick] vers le haut, vers le bas, vers la gauche ou vers la droite pour sélectionner un élément du menu, puis appuyez sur [Joystick(OK)] pour confirmer.
4. Appuyez sur la touche [MENU] pour terminer.

Getting Started

Using the DISPLAY button

Each press of the [DISPLAY] button toggles the OSD indicator on and off.

1. Open the LCD monitor.
2. Press the [POWER] button to turn on the Sports Camcorder.
 - ◆ The Movie Record screen appears.
 - ◆ You can select Movie Mode or Previous Mode as the Start-up mode in System Settings. ➔page 83
3. Press the [DISPLAY] button.

If you press the [DISPLAY] button in Movie mode

- ❖ Once : All indicators will disappear on the screen.
- ❖ Twice : The LCD monitor turns off.
- ❖ 3 times : It returns to the initial screen.

[Note]

- ❖ Above description applies to the Movie mode.

If you press the [DISPLAY] button in another mode

- ❖ Once : The LCD monitor turns off.
- ❖ Twice : It returns to the initial screen.

[Note]

- ❖ Above description applies to the MP3/Voice Recorder/File Browser/System Settings mode.

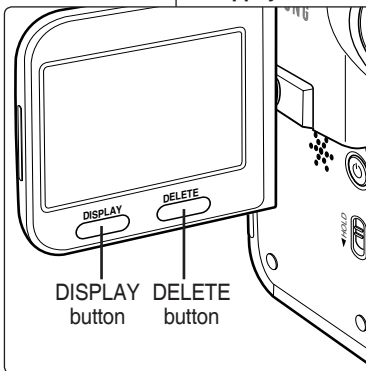

Using the DELETE button

The [DELETE] button is used to delete saved files.

- ◆ <OK>: The selected file is deleted.
- ◆ <Multi Select>: The selected files will be deleted.
- ◆ <All>: All files will be deleted.
- ◆ <Cancel>: Cancels deletion.

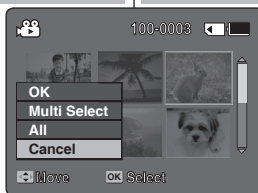

Premiers pas

Utilisation de la touche DISPLAY

Chaque pression sur la touche [DISPLAY] permet alternativement d'activer ou de désactiver la fonction d'affichage à l'écran.

1. Déployez l'écran LCD.
2. Appuyez sur la touche [POWER] pour mettre le caméscope sous tension.
 - ◆ L'écran Movie apparaît.
 - ◆ Vous pouvez sélectionner le mode Movie ou Previous comme mode de démarrage à l'aide de System Settings. ➔page 83
3. Appuyez sur la touche [DISPLAY].

Si vous appuyez sur la touche [DISPLAY] en mode Movie (Vidéo)

- ❖ Une fois : Tous les témoins disparaissent de l'écran.
- ❖ Deux fois : L'afficheur ACL s'éteint.
- ❖ Trois fois : Vous revenez à l'écran initial.

[Remarque]

- ❖ La description plus haut s'applique au mode Movie (Vidéo).

Si vous appuyez sur le bouton [DISPLAY] dans un autre mode

- ❖ Une fois : L'afficheur ACL s'éteint.
- ❖ Deux fois : Vous revenez à l'écran initial.

[Remarque]

- ❖ Ces fonctions ne s'appliquent qu'aux modes MP3, Voice Recorder, File Browser et System Settings

Utilisation de la touche DELETE

La touche [DELETE] sert à supprimer des fichiers sauvegardés.

- ◆ <OK> : Le fichier sélectionné est supprimé.
- ◆ <Multi Select> : Tous les fichiers sélectionnés sont alors supprimés.
- ◆ <All> : Tous les fichiers sont alors supprimés.
- ◆ <Cancel> : Annule la suppression.

Getting Started

Structure of the Folders and Files

The movie, music, voice files and so forth files are stored within the recording medium as below.

[Notes]

- ❖ Refer to page 32 for details about the memory card.
- ❖ You can store general data in the [MISC] folder.
- ❖ You can store up to 9,999 files and 999 folders.
- ❖ SMOV****.AVI: Movie file
SWAV****.WAV: Voice file
*****.MP3: MP3 file
- ❖ You can freely change the file or folder names in the MUSIC folder on your PC.
- ❖ Movie files made on other manufacturers' equipment may not play on this Sports Camcorder.

[Warning]

- ❖ Do not turn the power off while recording, playing, erasing files or formatting.
- ❖ Turn the power off before you insert or eject the memory card to avoid losing data.
- ❖ Save important files separately.
- ❖ Memory cards are made with precision technology. They are sensitive and vulnerable to electric shock, temperature and humidity. Be cautious with handling them to avoid losing data.
- ❖ Damaged data may not be recovered, and SAMSUNG is not responsible for lost data.
Make sure to back up important files on your PC separately.

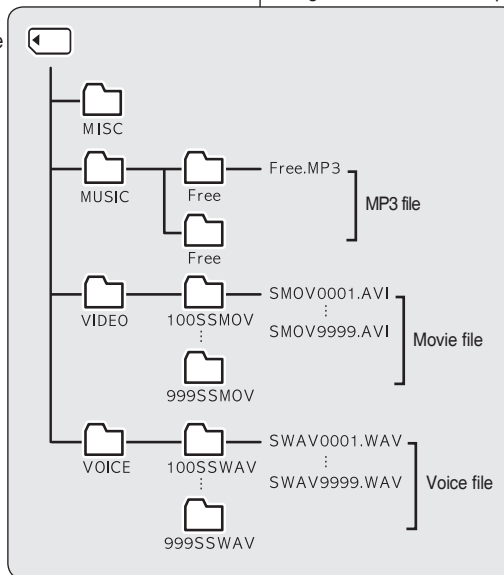

Premiers pas

Arborescence des dossiers et des fichiers

Les fichiers vidéo, musique, voix et autres sont stockés sur le support d'enregistrement mentionné plus bas.

[Remarques]

- ❖ Voir les détails de la carte mémoire à la page 32.
- ❖ Vous pouvez stocker vos données d'usage courant dans le dossier [MISC].
- ❖ Il est possible de stocker jusqu'à 9,999 fichiers et 999 dossiers.
- ❖ SMOV****.AVI: Fichier film
SWAV****.WAV: Fichier vocal
*****.MP3: Fichier MP3
- ❖ Vous pouvez librement modifier les noms de fichier ou de dossier du dossier MUSIC.
- ❖ Il peut être impossible de lire des fichiers film enregistrés par un autre fabricant avec le caméscope Sports.

[Avertissement]

- ❖ Ne mettez pas l'appareil hors tension pendant l'enregistrement, la lecture, la suppression de fichiers ou le formatage.
- ❖ Veuillez mettre l'appareil hors tension avant d'insérer ou de retirer la carte mémoire. Vous risqueriez autrement de perdre des données.
- ❖ Sauvegardez les fichiers importants sur un autre support.
- ❖ Les cartes mémoires sont fabriquées selon une technologie de précision. Elles sont sensibles et vulnérables aux décharges électriques, à la température et à l'humidité. Manipulez-les avec soin pour éviter la perte de données.
- ❖ Il est impossible de récupérer les données corrompues et SAMSUNG n'est pas responsable de la perte de données.
Veuillez à sauvegarder vos fichiers importants sur votre ordinateur.

Getting Started

Recording Time and Capacity

Movie Record Time

Media	Capacity	Super Fine	
		352p	720i/720p
SD/MMC	32MB	approx. 1min. 20sec.	approx. 50sec.
	64MB	approx. 3min.	approx. 2min.
	128MB	approx. 4min.	approx. 3min.
	256MB	approx. 11min.	approx. 7min.
	512MB	approx. 21min.	approx. 14min.
	1GB	approx. 43min.	approx. 29min.
	2GB	approx. 86min.	approx. 58min.

Fine		Normal	
352p	720i/720p	352p	720i/720p
approx. 2min.	approx. 1min. 20sec.	approx. 4min.	approx. 2min.
approx. 4min.	approx. 3min.	approx. 7min.	approx. 4min.
approx. 7min.	approx. 4min.	approx. 17min.	approx. 7min.
approx. 17min.	approx. 11min.	approx. 32min.	approx. 17min.
approx. 32min.	approx. 21min.	approx. 65min.	approx. 32min.
approx. 65min.	approx. 43min.	approx. 131min.	approx. 65min.
approx. 130min.	approx. 86min.	approx. 262min.	approx. 130min.

[Notes]

- ❖ The recording time and capacity is an approximation.
- ❖ The recording times shown are maximum figures based on using one function.
In actual use, using more than one function will reduce the capacity of each.
- ❖ The compressibility is changed automatically depending on the recorded movies. The maximum recording time and capacity can be changed in 'Movie Record'.
- ❖ The Sports camcorder supports 2GB memory cards and lower. Any card above 2GB may not record or play properly.
- ❖ If you record movie files at Normal(352/720) quality to a memory card, the recording time increases but the movie may have lower quality than other levels.
- ❖ The recording time and capacity may vary if a bad sector(section) is generated when you record movie files to a memory card.

Premiers pas

Capacité et durée d'enregistrement

Durée maximale d'enregistrement d'un film

Support	Capacité	Super Fine	
		352p	720i/720p
SD/MMC	32Mo	environ 1min. 20sec.	environ 50sec.
	64Mo	environ 3min.	environ 2min.
	128Mo	environ 4min.	environ 3min.
	256Mo	environ 11min.	environ 7min.
	512Mo	environ 21min.	environ 14min.
	1Go	environ 43min.	environ 29min.
	2Go	environ 86min.	environ 58min.

Fine (Haute)		Normale	
352p	720i/720p	352p	720i/720p
environ 2min.	environ 1min. 20sec.	environ 4min.	environ 2min.
environ 4min.	environ 3min.	environ 7min.	environ 4min.
environ 7min.	environ 4min.	environ 17min.	environ 7min.
environ 17min.	environ 11min.	environ 32min.	environ 17min.
environ 32min.	environ 21min.	environ 65min.	environ 32min.
environ 65min.	environ 43min.	environ 131min.	environ 65min.
environ 130min.	environ 86min.	environ 262min.	environ 130min.

[Remarques]

- ❖ Les durées et capacités d'enregistrement sont approximatives.
- ❖ Les durées d'enregistrement sont les figures maximales obtenues pendant l'utilisation d'une seule fonction.
Dans la réalité, l'utilisation de plusieurs fonctions réduit ces valeurs.
- ❖ Le taux de compression des données change automatiquement selon les images enregistrées. La durée maximale d'enregistrement et la capacité peuvent être modifiées avec la fonction Movie Record.
- ❖ Le caméscope Sports peut accueillir les cartes mémoire de 2 Go et moins. Les cartes de plus de 2 Go peuvent ne pas enregistrer ou être lues correctement.
- ❖ Si vous enregistrez des fichiers vidéo de qualité normale (352/720) sur une carte mémoire, la durée de l'enregistrement augmente mais la qualité de la vidéo peut être de moindre qualité qu'aux autres niveaux.
- ❖ Si un mauvais secteur (section) est généré lors de l'enregistrement de fichiers film sur la carte mémoire, le temps d'enregistrement et la capacité peuvent varier.

Getting Started

Number of MP3 files that can be saved

Media	Capacity	MP3 files
SD/MMC	32MB	approx. 8files
	64MB	approx. 16files
	128MB	approx. 32files
	256MB	approx. 64files
	512MB	approx. 128files
	1GB	approx. 256files
	2GB	approx. 512files

Voice Record Time

Media	Capacity	Time
SD/MMC	32MB	approx. 1hr.
	64MB	approx. 2hr.
	128MB	approx. 4hr.
	256MB	approx. 8hr.
	512MB	approx. 17hr.
	1GB	approx. 35hr.
	2GB	approx. 70hr.

[Notes]

- ❖ Number of MP3 files that can be saved is based on 128Kbps sampling / 4MB size.
- ❖ Capacity may vary depending on file size.
- ❖ You must only format the memory card on the Sports Camcorder.
➡page 75
- ❖ Do not format the memory card on your PC.
- ❖ The recordable time and number of files are maximum figures based on using one function.
In actual use, using more than one function will reduce the capacity of each.
- ❖ While saving to a memory card, recording may stop and a message will appear saying <Low speed card. Please record at lower quality.> It is because the writing speed of the memory card is slow. We recommend using a Memory Card of 1.25MB/sec or greater.

Premiers pas

Quantité de fichiers MP3 qui peuvent être sauvegardés

Support	Capacité	Fichiers MP3
SD/MMC	32Mo	environ 8fichiers
	64Mo	environ 16fichiers
	128Mo	environ 32fichiers
	256Mo	environ 64fichiers
	512Mo	environ 128fichiers
	1Go	environ 256fichiers
	2Go	environ 512fichiers

Durée maximale d'un enregistrement vocal

Support	Capacité	Durée
SD/MMC	32Mo	environ 1h
	64Mo	environ 2h
	128Mo	environ 4h
	256Mo	environ 8h
	512Mo	environ 17h
	1Go	environ 35h
	2Go	environ 70h

[Remarques]

- ❖ Quantité de fichiers MP3 qui peuvent être sauvegardés fondée sur un taux d'échantillonnage de 128 Kops / 4 Mo.
- ❖ La capacité peut varier selon la taille du fichier.
- ❖ La carte mémoire doit uniquement être formatée à partir du caméscope Sports. ➡Page 75.
- ❖ Ne formatez pas la carte mémoire sur un ordinateur.
- ❖ Les durées d'enregistrement et le nombre de fichiers sont les figures maximales obtenues pendant l'utilisation d'une seule fonction.
Dans la réalité, l'utilisation de plusieurs fonctions réduit ces valeurs.
- ❖ L'enregistrement peut s'arrêter pendant la sauvegarde sur une carte mémoire ; une message s'affiche indiquant <Low speed card. Please record at lower quality.> Cela est provoqué par la basse vitesse d'écriture de la carte mémoire. Nous vous conseillons d'utiliser une carte mémoire de 1,25 Mo/s ou plus.

Getting Started

Using a Memory card (SD/MMC) (not supplied)

- ❖ Samsung is not responsible for data loss due to misuse.
- ❖ Turning the power off / ejecting the memory card during memory operation such as formatting, deleting, recording, and playback may damage the data.
- ❖ You may modify the name of a file / folder stored in the memory card using a PC. The Sports Camcorder may not recognize modified files.
- ❖ It is recommended that you power off before inserting or ejecting the memory card to avoid losing data.
- ❖ It is not guaranteed that you may use a memory card formatted on other devices. Be sure to format your memory card using the Sports Camcorder.
- ❖ Save important files separately on other media, such as floppy disk, hard disk, or CD.
- ❖ You have to format newly-purchased memory cards, memory cards that the Sports Camcorder cannot recognize or the cards that have data saved by other devices.
- ❖ A memory card has a certain life span. If you use it for a long time, you may not be able to record new data. In this case, you have to purchase a new memory card.
- ❖ Do not bend, drop, or apply a strong impact to the memory card.
- ❖ Do not use or store in a hot, dusty or humid environment.
- ❖ Do not allow foreign substances on the memory card terminals. Use a soft dry cloth to clean the terminals if required.
- ❖ Use a memory card case to avoid losing data from moving and static electricity.
- ❖ After a period of use, the memory card may get warm. This is normal and not a malfunction.
- ❖ Damaged data may not be recovered, and SAMSUNG is not responsible for the lost data. Make sure to back up important files separately on a PC.
- ❖ miniSD/RS-MMC cards must be inserted in a special card adapter in order to be used.
- ❖ Be sure to insert miniSD/RS-MMC cards in the dedicated card adapter before use. Inserting a card in the Sports Camcorder without the adapter may damage the Sports Camcorder or the card.
- ❖ Do not insert an empty card adapter in the Sports Camcorder. Do not leave the adapter in the Sports Camcorder while inserting or removing miniSD/RS-MMC cards. This may cause the Sports Camcorder to malfunction.

* 1GB = 1,000,000,000bytes; actual formatted capacity may be less as the internal firmware uses a portion of the memory.

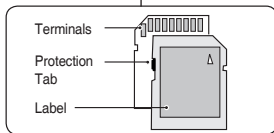

<SD/MMC>

Premiers pas

Utilisation de la carte mémoire (SD/MMC) (non fournie)

- ❖ Samsung n'est pas responsable des pertes de données causées par une mauvaise utilisation.
- ❖ Si vous mettez l'appareil hors tension ou éjectez la carte mémoire pendant l'utilisation des fonctions de la mémoire telles que le formatage, la suppression, l'enregistrement et la lecture, vous pourriez corrompre les données.
- ❖ Vous pouvez modifier le nom d'un fichier ou d'un dossier sauvegardé en mémoire à l'aide d'un ordinateur. Le caméscope Sports pourrait ne pas reconnaître les fichiers.
- ❖ Veuillez mettre l'appareil hors tension avant d'insérer ou de retirer la carte mémoire. Vous risqueriez autrement de perdre des données.
- ❖ Les cartes mémoires formatées à partir d'un autre appareil ne sont pas garanties de succès. Assurez-vous de formater votre carte mémoire à l'aide du caméscope Sports.
- ❖ Sauvegardez les fichiers importants sur un autre support tel qu'une disquette, un disque dur ou un CD.
- ❖ Les cartes mémoire neuves, les cartes mémoire qui ne sont pas reconnues par le caméscope ou les cartes contenant des données enregistrées par un autre appareil nécessitent un formatage.
- ❖ Une carte mémoire a une durée de vie limitée. Si vous l'utilisez depuis longtemps, il est possible que vous ne puissiez plus enregistrer de nouvelles données. Dans ce cas, achetez-en une neuve.
- ❖ Il ne faut jamais plier, laisser tomber ou appliquer un choc brutal à une carte mémoire.
- ❖ Ne l'utilisez ou la rangez jamais dans un endroit chaud, poussiéreux ou humide.
- ❖ Ne laissez pas de substances étrangères s'accumuler sur les broches de la carte mémoire. Utilisez un chiffon doux et sec pour le nettoyer.
- ❖ Utilisez un étui à carte mémoire pour prévenir une perte de données provoquée par les mouvements et l'électricité statique.
- ❖ Une carte mémoire peut devenir chaude après une certaine période d'utilisation. Ce phénomène est normal et ne constitue pas un défaut.
- ❖ Il est impossible de récupérer les données corrompues et SAMSUNG n'est pas responsable de la perte de données. Veuillez à sauvegarder vos fichiers importants sur votre ordinateur.
- ❖ Les cartes miniSD/RS-MMC nécessitent un adaptateur de carte spécial avant d'être utilisées.
- ❖ Assurez-vous d'insérer les cartes miniSD/RS-MMC dans l'adaptateur approprié avant de les utiliser. Si vous tentez d'insérer une de ces cartes sans adaptateur, vous pourriez endommager la carte ou le caméscope Sports.
- ❖ N'insérez jamais d'adaptateur vide dans le caméscope. Ne laissez jamais l'adaptateur dans le caméscope pendant que vous tentez d'insérer ou de retirer les cartes miniSD/RS-MMC. Cela peut provoquer un dysfonctionnement du caméscope Sports.

* 1Go = 1 000 000 000 d'octets ; la capacité après formatage peut être moindre puisque le micrologiciel intégré utilise une portion de la mémoire.

Getting Started

Inserting / Ejecting the memory card (SD/MMC) (not supplied)

This camcorder can use SD memory cards and MMC (Multi Media Cards).

Some cards are not compatible according to the memory card manufacturer and memory card type.

Inserting a memory card

1. Open the Front cover.
2. Insert the memory card into the memory card slot until it softly clicks.
3. Close the Front cover.

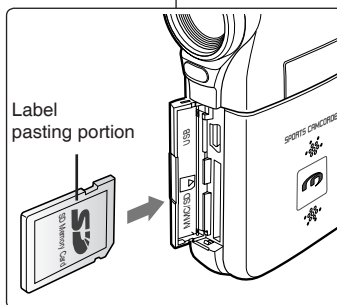

Ejecting a memory card

1. Open the Front cover.
2. Slightly push the memory card inwards to pop it out.
3. Pull the memory card out of the memory card slot and close the Front cover.

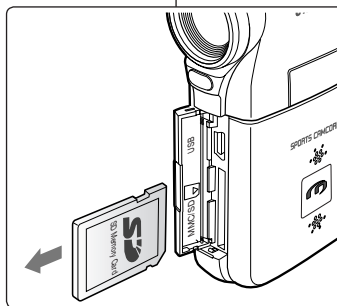

Premiers pas

Insertion / éjection de la carte mémoire (SD/MMC) (non fournie)

Ce caméscope utilise les cartes mémoire SD et MMC (cartes multimédia).

Certaines cartes ne sont pas compatibles selon la marque ou le type de carte.

Insérer une carte mémoire

1. Soulevez le couvercle avant.
2. Insérez la carte mémoire dans son compartiment jusqu'à ce que vous entendiez un léger déclic.
3. Rabattez le couvercle avant.

Éjecter une carte mémoire

1. Soulevez le couvercle avant.
2. Poussez légèrement la carte mémoire vers l'intérieur jusqu'à ce qu'elle s'éjecte.
3. Sortez la carte mémoire de sa fente et rabattez le couvercle.

1 Movie Mode

Recording	35
Recording	35
Zooming In and Out	36
Playing	37
Playing Movie Files on the LCD monitor	37
Playing Multiple Movie Files	38
Setting the Recording Options	40
Setting the Movie Size	40
Setting the Movie Quality	41
Setting the White Balance	42
Setting the Program AE (Programmed Auto Exposure)	43
Setting the Effect	44
Setting the EIS (Electronic Image Stabilizer)	45
Setting the Focus	46
Setting the BLC (Backlight Compensation)	47
Setting the Digital Zoom	48
Setting the Record Mode	49
Setting the Line In/Out	50
Setting the Viewing Options	51
Deleting Movie Files	51
Setting the Play Mode	52
Locking Movie Files	53

- ◆ Save important data / recordings separately on other media, to avoid accidental loss due to a system failure or other reasons.

How to set to Movie mode

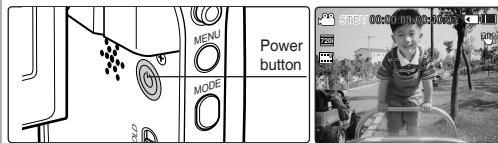

1. Press the [POWER] button to turn on the Sports Camcorder.
2. The *Movie Record* screen appears.

1 Mode Movie

Enregistrement	35
Enregistrement	35
Zoom avant et arrière	36
Lecture	37
Lecture de fichiers film à l'écran LCD	37
Lecture de fichiers film multiples	38
Réglage des options d'enregistrement	40
Réglage de la taille d'un film	40
Réglage de la qualité du film	41
Réglage de l'équilibre des blancs	42
Réglage de la fonction Program AE (Exposition automatique programmée)	43
Réglage de la fonction Effect	44
Réglage de la fonction EIS (stabilisateur électronique d'image)	45
Réglage de la mise au point	46
Réglage de la fonction BLC (compensation du contre-jour)	47
Réglage du zoom numérique	48
Réglage du mode Record	49
Réglage de la fonction Line In/Out	50
Réglage des options de visionnement	51
Suppression de fichiers film	51
Réglage du mode Play	52
Verrouillage de fichiers film	53

- ◆ Sauvegardez les fichiers importants sur un autre support pour éviter les pertes de données provoquées par une défaillance du système ou autre raison.

Réglage du mode Movie

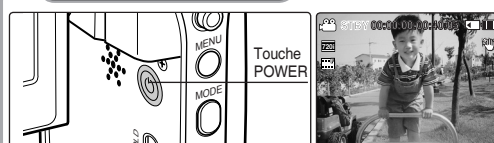

1. Appuyez sur la touche [POWER] pour mettre le caméscope sous tension.
2. L'écran *Movie Record* apparaît.

Movie Mode : Recording

Recording

You can record movies and store it in the memory card.
Refer to the page 92 for recording video using the External Camera Module. (SC-X300L only)

1. Press the [POWER] button to turn on the Sports Camcorder.
 - ◆ The Movie Record screen appears.
 - ◆ You can select Movie mode or Previous mode as the start-up mode in System Settings. ➔page 83
2. Press [Record/Stop] button to start recording.
 - ◆ [●] indicator displays on the LCD monitor.
 - ◆ The elapsed and remaining times are displayed and the Sports Camcorder starts recording.
3. Press the [Record/Stop] button again to stop recording.
 - ◆ The Sports Camcorder stops recording.
4. After recording, press the [POWER] button to turn off the Sports Camcorder to prevent battery power consumption.

Reading the Counter

- ◆ The timestamp will be recorded along with the movie to enable faster searching.

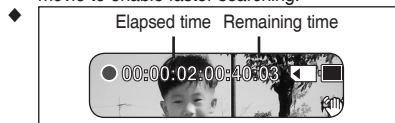

[Notes]

- ❖ If the Auto Shut Off is set, the Sports Camcorder turns off automatically after 5 minutes.
- ❖ Detach the battery pack when you finish recording to prevent unnecessary battery power consumption.
- ❖ To adjust the LCD screen brightness, set the <LCD Brightness> in System Settings mode. ➔page 77
- ❖ The LCD monitor brightness will not affect the brightness of the recording.
- ❖ If you are recording with the LCD monitor closed, the built-in microphone will not be facing forward, which can cause deterioration of the sound strength. We recommend recording with the LCD screen open.

Mode Movie Enregistrement

Enregistrement

Vous pouvez enregistrer une séquence movie et la sauvegarder en mémoire. Rapportez-vous à la page 92 pour les détails sur l'enregistrement avec le module de caméra externe. (SC-X300L uniquement)

1. Appuyez sur la touche [POWER] pour mettre le caméscope sous tension.
 - ◆ L'écran Movie Record apparaît.
 - ◆ Vous pouvez sélectionner le mode Movie ou Previous comme mode de démarrage à l'aide de System Settings. ➔Page 83
2. Appuyez sur la touche [Record/Stop] pour lancer l'enregistrement.
 - ◆ Le témoin [●] s'affiche à l'écran.
 - ◆ Le temps écoulé et le temps restant s'affichent et l'enregistrement débute.
3. Appuyez à nouveau sur le bouton [Record/Stop] pour arrêter l'enregistrement.
 - ◆ L'enregistrement s'arrête.
4. Après l'enregistrement, appuyez sur la touche [POWER] pour éteindre le caméscope Sports afin d'empêcher la consommation d'énergie du bloc-piles.

Lecture de la minuterie

- ◆ L'horodateur est enregistré avec le film pour faciliter la vitesse de recherche

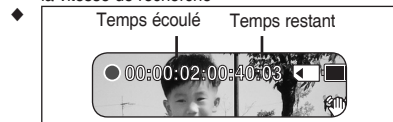

[Remarques]

- ❖ Si la fonction Auto Shut Off est activée, le caméscope se met hors tension après 5 minutes.
- ❖ Enlevez le bloc-piles lorsque l'enregistrement est terminé pour éviter la consommation d'énergie inutile.
- ❖ Pour ajuster la luminosité de l'écran LCD, réglez la fonction LCD Brightness du mode System Settings. ➔Page 77
- ❖ La luminosité de l'écran LCD n'affecte pas la luminosité de l'enregistrement.
- ❖ Si vous enregistrez avec l'écran LCD rabattu complètement vers l'extérieur, cela obturera le microphone intégré et provoquera une perte de son et produira du bruit. Veuillez donc vous assurer que le microphone intégré demeure libre pour l'enregistrement.

Movie Mode : Recording

Zooming In and Out

Zooming allows you to change the size of the subject captured in a scene.

You can take advantage of the 10x optical electro motion zoom lens.

1. Press the [POWER] button to turn on the Sports Camcorder.
 - ◆ The Movie Record screen appears.
 - ◆ You can select Movie mode or Previous mode as the start-up mode in System Settings. ➔page 83
2. Press the [Record/Stop] button to start recording.

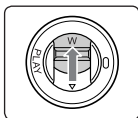

Slide the [W/T] switch up to zoom out.

- The subject's size is reduced, and you can record movies as if you were far away from the subject.
- On the zoom indicator in the LCD screen, the arrow moves to W.
- The smallest rate of zoom out is the default rate (original resolution of the subject).

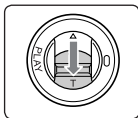

Slide the [W/T] switch down to zoom in.

- The subject is larger, and you can record movies as if you were close to the subject.
- On the zoom indicator the arrow moves to T.
- The largest optical zoom ratio is 10x.

[Notes]

- ❖ Frequent use of zooming may result in higher battery power consumption.
- ❖ Optical zoom preserves the image quality.
- ❖ Refer to page 48 to read about Digital Zoom.

Mode Movie : Enregistrement

Zoom avant et arrière

Le zoom vous permet de modifier la taille du sujet photographié. Profitez de l'objectif zoom optique 10x à mouvement électrique.

1. Appuyez sur la touche [POWER] pour mettre le caméscope sous tension.
 - ◆ L'écran Movie Record apparaît.
 - ◆ Vous pouvez sélectionner le mode Movie ou Previous comme mode de démarrage à l'aide de System Settings. ➔Page 83
2. Appuyez sur la touche [Record/Stop] pour lancer l'enregistrement.



Glissez l'interrupteur [W/T] vers le haut pour le zoom arrière.

- La taille du sujet diminue et vous permet d'enregistrer un film comme si vous étiez éloigné du sujet.
- La flèche du témoin zoom de l'écran LCD se déplace vers le W.
- Le rapport de zoom arrière le plus petit est le rapport par défaut (résolution originale du sujet).

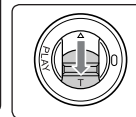

Glissez l'interrupteur [W/T] vers le bas pour le zoom avant.

- Le sujet grossit et vous permet d'enregistrer un film comme si vous étiez plus près du sujet.
- La flèche du témoin zoom de l'écran LCD se déplace vers le T.
- Le rapport de zoom optique le plus grand est de 10x.

[Remarques]

- ❖ L'utilisation fréquente du zoom peut accélérer l'épuisement de la batterie.
- ❖ Le zoom optique conserve la qualité de l'image.
- ❖ Reportez-vous à la page 48 pour plus d'informations sur le zoom numérique.

Movie Mode : Playing

Playing Movie Files on the LCD monitor

You can view playback of movie files on the LCD monitor.

1. Press the [POWER] button to turn on the Sports Camcorder.
 - ◆ The Movie Record screen appears.
2. Press the [PLAY] button or [Joystick(OK)].
 - ◆ Switches to Movie Play mode.
3. Move the [Joystick] left / right to find the movie file you want to view.
 - ◆ Each movement of the [Joystick] goes to the previous/next movie.
4. Press the [PLAY] button or [Joystick(OK)] to play the movie file you want.
 - ◆ Each time you press the [PLAY] button or [Joystick(OK)], play or pause is selected repeatedly.

[Notes]

- ❖ To adjust volume, move the [Joystick] up/down during playback.
- ❖ If there is no file stored to view, the message <No Files...> appears.
- ❖ When the earphones, Audio / Video cable or *External Camera Module is connected to the Sports Camcorder, the built-in speaker will automatically turn off.

*: SC-X300L only

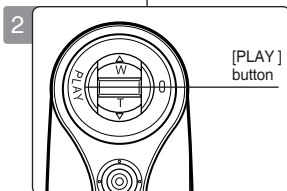

Mode Movie : Lecture

Lecture de fichiers film à l'écran LCD

Vous pouvez visionner les fichiers film sur l'écran LCD.

1. Appuyez sur la touche [POWER] pour mettre le caméscope sous tension.
 - ◆ L'écran Movie Record apparaît.
2. Appuyez sur la touche [PLAY] ou [Joystick(OK)].
 - ◆ Bascule en mode Movie Play.
3. Déplacez le [Joystick] vers la gauche ou vers la droite pour trouver le film que vous souhaitez visionner.
 - ◆ Chaque déplacement du [Joystick] bascule entre le film précédent ou le suivant.
4. Appuyez sur la touche [PLAY] ou [Joystick(OK)] pour lire le fichier film souhaité.
 - ◆ Chaque pression sur la touche [PLAY] ou [Joystick(OK)] permet alternativement de lire le fichier ou de passer en mise en attente.

[Remarques]

- ❖ Réglez le volume sonore en déplaçant le [Joystick] vers le haut ou vers le bas durant la lecture.
- ❖ S'il n'y a pas de fichier sauvegardé pour le visionnement, le message <No Files...> apparaît.
- ❖ Lorsque les écouteurs, le câble audio / vidéo ou le *module de caméra externe est raccordé au caméscope, le haut-parleur intégré est automatiquement désactivé.

*: SC-X300L uniquement

Movie Mode : Playing

Playing Multiple Movie Files

Using the [W/T] switch in Movie Play mode, you can display multiple images on the LCD monitor.

You can also select and play the desired movie file in a multi-view screen.

1. Press the [POWER] button to turn on the Sports Camcorder.
 - ◆ The Movie Record screen appears.
2. Press the [PLAY] button or [Joystick(OK)] and move the [W/T] switch to W(WIDE).
 - ◆ The Multi-view screen appears.
3. Move the [Joystick] left / right / up / down to find the movie file you want to play.
4. Press the [PLAY] button or [Joystick(OK)] to play the movie file you want.
 - ◆ Each time you press the [PLAY] button or [Joystick(OK)], play or pause is selected repeatedly.

[Notes]

- ❖ If there is no file stored to view, the message <No Files...> appears.
- ❖ When the earphones, Audio / Video cable or *External Camera Module is connected to the Sports Camcorder, the built-in speaker will automatically turn off.

*: SC-X300L only

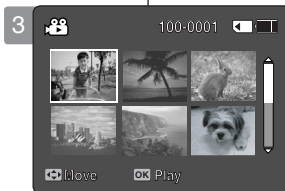

Mode Movie : Lecture

Lecture de fichiers film multiples

L'interrupteur [W/T] vous permet d'afficher plusieurs images sur l'écran LCD en mode Movie Play.

Vous pouvez aussi sélectionner et lire le film souhaité sur l'écran multivue.

1. Appuyez sur la touche [POWER] pour mettre le caméscope sous tension.
 - ◆ L'écran Movie Record apparaît.
2. Appuyez sur la touche [PLAY] ou [Joystick(OK)] et déplacez l'interrupteur [W/T] sur W (GRAND).
 - ◆ L'écran multivue apparaît.
3. Déplacez le [Joystick] vers la gauche, vers la droite, vers le haut ou vers le bas pour trouver le film que vous souhaitez visionner.
4. Appuyez sur la touche [PLAY] ou [Joystick(OK)] pour lire le fichier film souhaité.
 - ◆ Chaque pression sur la touche [PLAY] ou [Joystick(OK)] permet alternativement de lire le fichier ou de passer en mise en attente.

[Remarques]

- ❖ S'il n'y a pas de fichier sauvegardé pour le visionnement, le message <No Files...> apparaît.
- ❖ Lorsque les écouteurs, le câble audio / vidéo ou le *module de caméra externe est raccordé au caméscope, le haut-parleur intégré est automatiquement désactivé.

*: SC-X300L uniquement

Movie Mode : Playing

Controls used to play the movie file

[PLAY] button or [Joystick(OK)]: Play or pause the movie file
[W] switch: The Multi-view screen appears.

[Joystick](left): In Movie Play mode: Press it to move to previous file.
Press and hold it during playback to use RPS (Reverse Playback Search) function. (RPS rate: 2x→4x→8x→16x→32x→64x→128x)

[Joystick](right): In Movie Play mode: Press it to move to next file.
Press and hold it during playback to use FPS (Forward Playback Search) function. (FPS rate: 2x→4x→8x→16x→32x→64x→128x)
In Movie Play mode: Press and hold it to play slowly when paused. Press it to move to the next frame when paused.

Adjusting the Sound

1. Press the [PLAY] button or [Joystick(OK)] to play the movie file in Movie Play mode.
2. Move the [Joystick] up to increase the volume.
 - ◆ Each time you move the [Joystick] up, the volume bar increases and the sound level will get louder.
 - ◆ The volume bar disappears after 1~2 seconds.
3. Move the [Joystick] down to decrease the volume.
 - ◆ Each time you move the [Joystick] down, the volume bar decreases and the sound level will get quieter.
 - ◆ The volume bar disappears after 1~2 seconds.

[Notes]

- ❖ You can adjust the volume up to 10 steps.
- ❖ You can also play the movie file on a TV screen by connecting the Sports Camcorder to a TV. ➡page 100
- ❖ A video codec is required to play the movie files recorded on the Sports Camcorder on a computer.
Install the software provided in the Software CD to have the CODEC automatically installed in the system. If you do not have the CD, search the product model name in the Download Center on the Samsung Electronics home page (www.samsung.com) to get the CODEC installation file. ➡page 97

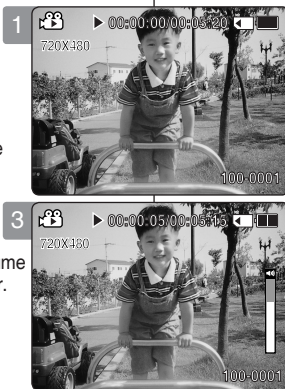

Mode Movie : Lecture

Touches de contrôle utilisées pour la lecture d'un film

La touche [PLAY] ou [Joystick(OK)] : pour lire ou mettre le film en attente.
Interrupteur [W] : l'écran Lecture multiple apparaît.

[Joystick] (gauche) : En mode Movie Play : appuyez pour revenir au fichier précédent. Appuyer et maintenir enfoncée en cours de lecture pour utiliser la fonction RPS (Reverse Playback Search) (recherche arrière en lecture)
(Vitesse de RPS : 2x→4x→8x→16x→32x→64x→128x)

[Joystick] (droite) : En mode Movie Play : appuyez pour revenir au fichier précédent. Appuyer et maintenir enfoncée en cours de lecture pour utiliser la fonction FPS (Forward Playback Search) (Recherche avant en lecture) 2x→4x→8x→16x→32x→64x→128x) En mode Movie Play : appuyez et maintenez enfoncée pour une lecture au ralenti en mode de mise en attente. Appuyez pour avancer à l' image suivante en mode de mise en attente.

Réglage du volume sonore

1. Appuyez sur la touche [PLAY] ou [Joystick(OK)] pour lire le film souhaité en mode Movie Play.
2. Déplacez le [Joystick] vers le haut pour augmenter le volume sonore.
 - ◆ Chaque fois que vous déplacez le [Joystick] vers le haut, l'échelle du volume augmente et le niveau sonore augmente.
 - ◆ L'échelle du volume disparaît après une à deux secondes.
3. Déplacez le [Joystick] vers le bas pour diminuer le volume sonore.
 - ◆ Chaque fois que vous déplacez le [Joystick] vers le bas, l'échelle du volume diminue et le niveau sonore diminue.
 - ◆ L'échelle du volume disparaît après une à deux secondes.

[Remarques]

- ❖ L'échelle de réglage du volume sonore comporte 10 paliers.
- ❖ Vous pouvez aussi visionner un film à l'écran d'un téléviseur en raccordant le caméscope à un téléviseur ➡Page 100
- ❖ Un codec vidéo est nécessaire pour effectuer la lecture des films enregistrés par le caméscope Sports. Installez les logiciels fournis sur le CD et le CODEC sera automatiquement installé sur votre système. Si vous n'avez pas de CD, recherchez le nom et le modèle du produit dans l'élément Download Center de la page d'accueil de Samsung Canada (www.samsung.com/ca/) pour obtenir le fichier d'installation du CODEC. ➡Page 97

Movie Mode : Setting the Recording Options

Setting the Movie Size

You can set the movie files size. The file storage capacity depends on the memory capacity and movie file size.

1. Press the [POWER] button to turn on the Sports Camcorder.
 - ◆ The Movie Record screen appears.
2. Press the [MENU] button. Move the [Joystick] left / right to select <Size>.
3. Move the [Joystick] up / down to select an option, and then press the [Joystick(OK)].
 - ◆ Available options are: <720x480> / <352x240>
4. Press the [MENU] button to exit the menu.
 - ◆ The selected function icon is displayed.

[Notes]

- ❖ If <TV> is selected in <Record Mode>, the size is set to 720i only. If <PC> is selected in <Record Mode>, the size is set to 720p or 352p.
- ❖ Regarding detailed image capacity. ➔page 30.
- ❖ Higher resolution requires more memory space, which results in shorter maximum recording time.
- ❖ When the screen size is set to 352(352x240), it is played back in smaller size than 720(720x480) on PC.
- ❖ While the menu screen is displayed, pressing the [Record / Stop] button will move to Movie Record mode.

Mode Movie : Réglage des options d'enregistrement

Réglage de la taille d'un film

Vous pouvez régler la taille des fichiers film. Le nombre de fichiers stockés varie en fonction de la capacité de la mémoire et de la taille des fichiers film.

1. Appuyez sur la touche [POWER] pour mettre le caméscope sous tension.
 - ◆ L'écran Movie Record apparaît.
2. Appuyez sur la touche [MENU]. Déplacez le [Joystick] vers la gauche ou vers la droite pour sélectionner <Size>.
3. Déplacez le [Joystick] vers le haut ou vers le bas pour sélectionner une option, puis appuyez sur [Joystick(OK)].
 - ◆ Les options disponibles sont les suivantes : <720 x 480> / <352 x 240>
4. Appuyez sur la touche [MENU] pour quitter le menu.
 - ◆ L'icône de l'option sélectionnée s'affiche.

[Remarques]

- ❖ Si vous avez sélectionné <TV> en <Record Mode>, la taille est réglée à 720i uniquement. Si vous avez sélectionné <PC> en <Record Mode>, la taille est réglée à 720p ou 352p. Concernant les détails sur la capacité d'image. ➔Page 30
- ❖ Une résolution plus élevée nécessite beaucoup d'espace mémoire ; la durée maximale de l'enregistrement en est donc diminuée.
- ❖ Lorsque la taille de l'écran est réglée à 352 (352 x 240), la lecture par ordinateur s'effectue en taille plus petite que 720 (720 x 480).
- ❖ Si vous appuyez sur la touche [Record / Stop] pendant que l'écran menu est affiché, l'appareil passe en mode Movie Record.

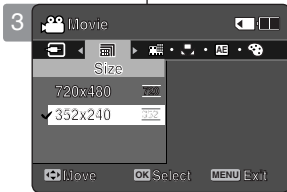
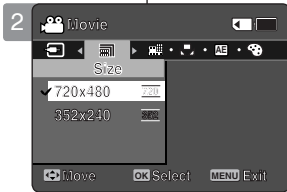

Movie Mode : Setting the Recording Options

Setting the Movie Quality

You can set the movie file's quality. The files storage capacity depends on the memory capacity and movie file quality.

1. Press the [POWER] button to turn on the Sports Camcorder.
 - ◆ The Movie Record screen appears.
2. Press the [MENU] button.
Move the [Joystick] left / right to select <Quality>.
3. Move the [Joystick] up / down to select an option, and then press the [Joystick(OK)].
 - ◆ Available options are: <Super Fine> / <Fine> / <Normal>
4. Press the [MENU] button to exit the menu.
 - ◆ The selected function icon is displayed.

[Notes]

- ❖ Regarding detailed image capacity. ➔page 30.
- ❖ While the menu screen is displayed, pressing the [Record / Stop] button will move to Movie Record mode.



Réglage des options d'enregistrement

Réglage de la qualité du film

Vous pouvez régler la taille des fichiers film. Le nombre de fichiers stockés varie en fonction de la capacité de la mémoire et de la taille des fichiers film.

1. Appuyez sur la touche [POWER] pour mettre le caméscope sous tension.
 - ◆ L'écran Movie Record apparaît.
2. Appuyez sur la touche [MENU].
Déplacez le [Joystick] vers la gauche ou vers la droite pour sélectionner <Quality>.
3. Déplacez le [Joystick] vers le haut ou vers le bas pour sélectionner une option, puis appuyez sur [Joystick(OK)].
 - ◆ Les options disponibles sont les suivantes : <Super Fine> / <Fine> / <Normal>
4. Appuyez sur la touche [MENU] pour quitter le menu.
 - ◆ L'icône de l'option sélectionnée s'affiche.

[Remarques]

- ❖ Concernant les détails sur la capacité d'image. ➔Page 30
- ❖ Si vous appuyez sur la touche [Record / Stop] pendant que l'écran menu est affiché, l'appareil passe en mode Movie Record.

Movie Mode : Setting the Recording Options

Setting the White Balance

The White Balance may vary depending on the lighting conditions. The White Balance is used to preserve natural colors under different lighting conditions.

1. Press the [POWER] button to turn on the Sports Camcorder.

- ◆ The Movie Record screen appears.

2. Press the [MENU] button.

- ◆ Move the [Joystick] left / right to select <White Balance>.

3. Move the [Joystick] up / down to select an option, and then press the [Joystick(OK)].

- ◆ To set Custom, frame your Sports Camcorder on a white area (such as a wall), filling the LCD monitor with white color. Press the [Joystick(OK)] to set.

Auto	Automatically sets according to the recording environment.
Daylight	Adjusts the color according to daylight/indoor, outdoor light
Fluorescent	Suitable for a fluorescent light environment.
Tungsten	Suitable for an incandescent light environment.
Custom	You can adjust the white balance as you wish based on the recording environment.

4. Press the [MENU] button to exit the menu.

- ◆ The selected function icon is displayed.
- ◆ If <Auto> is selected, no icon will be displayed.

[Notes]

- ❖ When recording outdoors, the <Auto> setting will allow you to achieve the best results.
- ❖ As the lighting conditions change, set the appropriate white balance before recording.
- ❖ The subject used for <Custom> should be white color. If not, the color balance will not be natural.
- ❖ While the menu screen is displayed, pressing the [Record / Stop] button will move to Movie Record mode.

Mode Movie : Réglage des options d'enregistrement

Réglage de l'équilibre des blancs

L'équilibre des blancs peut varier selon les conditions d'éclairage.

La fonction White Balance est utilisée pour préserver les couleurs naturelles sous différents éclairages.

1. Appuyez sur la touche [POWER] pour mettre le caméscope sous tension.

- ◆ L'écran Movie Record apparaît.

2. Appuyez sur la touche [MENU].

- ◆ Déplacez le [Joystick] vers la gauche ou vers la droite pour sélectionner <White Balance>.

3. Déplacez le [Joystick] vers le haut ou vers le bas pour sélectionner une option, puis appuyez sur [Joystick(OK)].

- ◆ Pour régler la fonction Custom, cadrez votre caméscope Sports sur une aire de couleur blanche (un mur) pour en remplir l'écran LCD. Appuyez sur [Joystick(OK)] pour effectuer le réglage.

Auto	Réglage automatique selon l'environnement de l'enregistrement.
Daylight	Réglage de la couleur selon la lumière du jour, à l'intérieur et à l'extérieur.
Fluorescent	Adéquat pour un environnement à lumière fluorescente.
Tungsten	Adéquat pour un environnement à lumière incandescente.
Custom	Vous permet de régler l'équilibre des blancs selon vos désirs et fondé sur l'environnement d'enregistrement.

4. Appuyez sur la touche [MENU] pour quitter le menu.

- ◆ L'icône de l'option sélectionnée s'affiche.
- ◆ Si vous avez sélectionné <Auto>, aucun icône ne s'affiche.

[Remarques]

- ❖ Le réglage à <Auto> vous permet d'obtenir de meilleurs résultats de vos prises à l'extérieur.
- ❖ Ajustez l'équilibre des blancs aux changements de condition d'éclairage avant d'enregistrer.
- ❖ Le sujet utilisé pour la fonction <Custom> devrait être de couleur blanche. Sinon, l'équilibre de la couleur ne sera pas naturel.

- ❖ Si vous appuyez sur la touche [Record / Stop] pendant que l'écran menu est affiché, l'appareil passe en mode Movie Record.



Movie Mode : Setting the Recording Options

Setting the Program AE (Programmed Auto Exposure)

Program AE modes are preset automatic exposure modes based upon an internal computer program. It allows you to adjust the aperture setting to suit different conditions.

1. Press the [POWER] button to turn on the Sports Camcorder.

- ◆ The Movie Record screen appears.

2. Press the [MENU] button.

- ◆ Move the [Joystick] left / right to select <Program AE>.

3. Move the [Joystick] up / down to select an option, and then press the [Joystick(OK)].

Auto	Auto balances between the subject and background to get the best result. The shutter speed automatically varies from 1/60 to 1/250 per second depending on the scene.
Sports	For recording fast-moving people or objects. It is suitable for sports events and recording outside in the car.
Spotlight	Compensates for a subject that appears too bright under strong direct light such as spotlight. It is suitable for concerts and school performances.
Sand/Snow	Use when the light is very strong such as on the beach or in the snow.

4. Press the [MENU] button to exit the menu.

- ◆ The selected function icon is displayed.
- ◆ If <Auto> is selected, no icon will be displayed.

[Note]

- ❖ While the menu screen is displayed, pressing the [Record / Stop] button will move to Movie Record mode.

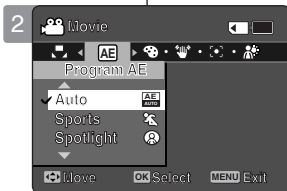

Réglage des options d'enregistrement

Réglage de la fonction Program AE (Exposition automatique programmée)

Les modes Program AE sont des modes d'exposition automatique gérés par un programme d'ordinateur intégré. Cette fonction vous permet d'adapter la fenêtre aux conditions de la prise de photo.

1. Appuyez sur la touche [POWER] pour mettre le caméscope sous tension.

- ◆ L'écran Movie Record apparaît.

2. Appuyez sur la touche [MENU].

- ◆ Déplacez le [Joystick] vers la gauche ou vers la droite pour sélectionner <Program AE>.

3. Déplacez le [Joystick] vers le haut ou vers le bas pour sélectionner une option, puis appuyez sur [Joystick(OK)].

Auto	L'équilibre se fait automatiquement entre le sujet et l'arrière-plan pour parvenir au meilleur résultat. La vitesse d'obturation s'ajuste automatiquement entre 1/60 et 1/250 de seconde selon la scène.
Sports	Permet d'enregistrer les mouvements rapides de personnes ou d'objets. Cette fonction convient particulièrement aux manifestations sportives et aux enregistrements réalisés depuis l'intérieur d'une voiture.
Spotlight	Permet de compenser une trop forte luminosité due à une exposition directe à une puissante source d'éclairage (projecteur, par exemple). Cette fonction convient particulièrement aux concerts et aux représentations scolaires.
Sand/Snow	Utile lorsque la lumière est crue, comme sur une plage ou dans un paysage enneigé.

4. Appuyez sur la touche [MENU] pour quitter le menu.

- ◆ L'icône de l'option sélectionnée s'affiche.
- ◆ Si vous avez sélectionné <Auto>, aucun icône ne s'affiche.

[Remarque]

- ❖ Si vous appuyez sur la touche [Record / Stop] pendant que l'écran menu est affiché, l'appareil passe en mode Movie Record.

Movie Mode : Setting the Recording Options

Setting the Effect

You can apply various digital effects to your recording.

1. Press the [POWER] button to turn on the Sports Camcorder.
◆ The Movie Record screen appears.
2. Press the [MENU] button.
Move the [Joystick] left / right to select <Effect>.
3. Move the [Joystick] up / down to select an option, and then press the [Joystick(OK)].

Off	Cancels the <Effect>.
Art	Adds artistic effects to your movie file.
Mosaic	A mosaic overlay appears on your movie file.
Sepia	The image is displayed in sepia color similar to that of an old photograph.
Negative	Reverses the colors, creating the look of a negative.
Mirror	This mode cuts the image in half using a mirror effect.
B&W	Changes the images into black and white.

4. Press the [MENU] button to exit the menu.
◆ The selected effect and icon are displayed.
◆ If <Off> is selected, no icon will be displayed.

[Note]

- ❖ While the menu screen is displayed, pressing the [Record / Stop] button will move to Movie Record mode.

Mode Movie : Réglage des options d'enregistrement

Réglage de la fonction Effect

Vous pouvez ajouter des effets numériques à vos enregistrements.

1. Appuyez sur la touche [POWER] pour mettre le caméscope sous tension.
◆ L'écran Movie Record apparaît.
2. Appuyez sur la touche [MENU]. Déplacez le [Joystick] vers la gauche ou vers la droite pour sélectionner <Effect>.
3. Déplacez le [Joystick] vers le haut ou vers le bas pour sélectionner une option, puis appuyez sur [Joystick(OK)].

Off	Annule les effets.
Art	Permet d'appliquer des effets artistiques à votre fichier film.
Mosaic	Permet de superposer une trame semblable à une mosaïque à votre fichier film.
Sepia	Permet de donner à l'image une teinte sépia rappelant les photos anciennes.
Negative	Permet d'inverser les couleurs afin de donner l'aspect d'un négatif.
Mirror	Permet de scinder l'image en deux par un effet miroir.
B&W	Permet d'afficher l'image en noir et blanc.

4. Appuyez sur la touche [MENU] pour quitter le menu.
◆ L'icône de l'option sélectionnée s'affiche.
◆ Si vous avez sélectionné <Off>, aucun icône ne s'affiche.

[Remarque]

- ❖ Si vous appuyez sur la touche [Record / Stop] pendant que l'écran menu est affiché, l'appareil passe en mode Movie Record.

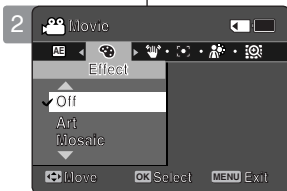

Movie Mode : Setting the Recording Options

Setting the EIS (Electronic Image Stabilizer)

The Electrical Image Stabilizer is a function that compensates for hand shake and other movements while recording.

EIS provides a more stable image when:

- ◆ Recording while zooming
- ◆ Recording small objects
- ◆ Recording while walking or moving
- ◆ Recording through the window of a moving vehicle

1. Press the [POWER] button to turn on the Sports Camcorder.

- ◆ The Movie Record screen appears.

2. Press the [MENU] button.

- ◆ Move the [Joystick] left / right to select <EIS>.

3. Move the [Joystick] up / down to select an option, and then press the [Joystick(OK)].

- ◆ <On>: Enables EIS function.
- ◆ <Off>: Disables EIS function.

4. Press the [MENU] button to exit the menu.

- ◆ If you select <On>, the EIS icon () is displayed.
- ◆ If you select <Off>, no icon is displayed.

[Notes]

- ❖ Movie recording using the external camera module does not support <EIS> function. (SC-X300L only)
- ❖ While the menu screen is displayed, pressing the [Record / Stop] button will move to Movie Record mode.

Mode Movie : Réglage des options d'enregistrement

Réglage de la fonction EIS (stabilisateur électronique d'image)

Le stabilisateur électronique d'image permet de compenser le tremblement des mains, ou tout autre mouvement, en cours d'enregistrement.

La fonction EIS offre une image plus stable pour :

- ◆ L'enregistrement avec zoom
- ◆ L'enregistrement de petits objets
- ◆ L'enregistrement en marchant ou en bougeant
- ◆ L'enregistrement par la fenêtre d'un véhicule

1. Appuyez sur la touche [POWER] pour mettre le caméscope sous tension.

- ◆ L'écran Movie Record apparaît.

2. Appuyez sur la touche [MENU]. Déplacez le [Joystick] vers la gauche ou vers la droite pour sélectionner <EIS>.

3. Déplacez le [Joystick] vers le haut ou vers le bas pour sélectionner une option, puis appuyez sur [Joystick(OK)].

- ◆ <On>: Active la fonction EIS.
- ◆ <Off>: Désactive la fonction EIS.

4. Appuyez sur la touche [MENU] pour quitter le menu.

- ◆ Si vous sélectionnez <On>, l'icône de la fonction EIS () s'affiche.
- ◆ Si vous sélectionnez <Off>, aucune icône ne s'affiche.

[Remarques]

- ❖ L'enregistrement vidéo à l'aide du module de caméra externe n'accueille pas la fonction <EIS>. (SC-X300L uniquement)
- ❖ Si vous appuyez sur la touche [Record / Stop] pendant que l'écran menu est affiché, l'appareil passe en mode Movie Record.



Movie Mode : Setting the Recording Options

Setting the Focus

You can set the focus depending on the subject or environment. In most situations, it is best to use the AF(Auto Focus).

1. Press the [POWER] button to turn on the Sports Camcorder.
 - ◆ The Movie Record screen appears.
2. Press the [MENU] button. Move the [Joystick] left / right to select <Focus>.
3. Move the [Joystick] up / down to select an option, and then press the [Joystick(OK)].
 - ◆ <AF>: Set the focus automatically.
 - ◆ <MF>: Set the focus manually.
4. Press the [MENU] button to exit the menu.
 - ◆ The selected function icon is displayed.
 - ◆ If you select <AF>, no icon is displayed.

Manual Focus <MF>

Adjust the focus by moving [Joystick] up/down to zoom in or out manually.

- ◆ When a picture contains objects that are both close and far away from the Sports Camcorder.
- ◆ When a person is enveloped in fog or surrounded by snow.

[Notes]

- ❖ The focus is set to <AF> automatically when the Sports Camcorder is turned off.
- ❖ While the menu screen is displayed, pressing the [Record / Stop] button will move to Movie Record mode.

Mode Movie : Réglage des options d'enregistrement

Réglage de la mise au point

Vous pouvez régler la mise au point sur le sujet ou sur l'arrière-plan. Dans la plupart des cas, l'enregistrement est meilleur lorsque vous utilisez la fonction AF (mise au point automatique).

1. Appuyez sur la touche [POWER] pour mettre le caméscope sous tension.
 - ◆ L'écran Movie Record apparaît.
2. Appuyez sur la touche [MENU]. Déplacez le [Joystick] vers la gauche ou vers la droite pour sélectionner <Focus>.
3. Déplacez le [Joystick] vers le haut ou vers le bas pour sélectionner une option, puis appuyez sur [Joystick(OK)].
 - ◆ <AF> : La mise au point se fait automatiquement.
 - ◆ <MF> : La mise au point se fait manuellement.
4. Appuyez sur la touche [MENU] pour quitter le menu.
 - ◆ L'icône de l'option sélectionnée s'affiche.
 - ◆ Si vous sélectionnez le mode <AF>, aucune icône ne s'affiche.

Mise au point manuelle <MF>

Réglez la mise au point en déplaçant le [Joystick] vers le haut ou vers le bas pour zoomer manuellement vers l'avant ou vers l'arrière.

- ◆ Cas où la scène comporte des éléments à la fois proches et éloignés du caméscope Sports.
- ◆ Cas d'un sujet dans la brume ou sur fond enneigé.

[Remarques]

- ❖ À la mise hors tension du caméscope Sports, la mise au point est automatiquement réglée à <AF>.
- ❖ Si vous appuyez sur la touche [Record / Stop] pendant que l'écran menu est affiché, l'appareil passe en mode Movie Record.

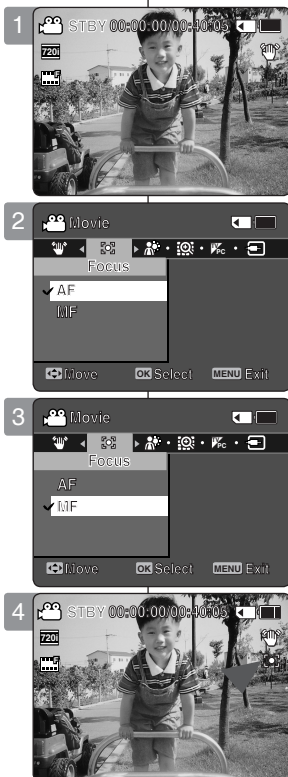

Movie Mode : Setting the Recording Options

Setting the BLC (Backlight Compensation)

The Backlight Compensation function helps to make the subject brighter when the subject is in front of a window or the subject is too dark to distinguish. You can use this function when using the Sports Camcorder in bright or snowy backgrounds.

1. Press the [POWER] button to turn on the Sports Camcorder.
 - ◆ The Movie Record screen appears.
2. Press the [MENU] button.
Move the [Joystick] left / right to select <BLC>.
3. Move the [Joystick] up / down to select an option, and then press the [Joystick(OK)].
 - ◆ <On>: Set the BLC function.
 - ◆ <Off>: Cancel the BLC function.
4. Press the [MENU] button to exit the menu.
 - ◆ The selected function () icon is displayed.
 - ◆ If you select <Off>, no icon is displayed.

[Notes]

- ❖ The BLC is set to <Off> when the Sports Camcorder is turned off.
- ❖ While the menu screen is displayed, pressing the [Record / Stop] button will move to Movie Record mode.



Réglage des options d'enregistrement

Réglage de la fonction BLC (compensation du contre-jour)

La fonction de compensation du contre-jour permet de rendre le sujet plus clair lorsqu'il se trouve devant une fenêtre ou est trop sombre pour être distingué. Vous pouvez activer cette fonction lorsque vous utilisez votre caméscope Sports pour filmer une scène dont l'arrière-plan est lumineux ou enneigé.

1. Appuyez sur la touche [POWER] pour mettre le caméscope sous tension.
 - ◆ L'écran Movie Record apparaît.
2. Appuyez sur la touche [MENU].
Déplacez le [Joystick] vers la gauche ou vers la droite pour sélectionner <BLC>.
3. Déplacez le [Joystick] vers le haut ou vers le bas pour sélectionner une option, puis appuyez sur [Joystick(OK)].
 - ◆ <On> : Permet d'activer la fonction BLC.
 - ◆ <Off> : Désactive la fonction BLC.
4. Appuyez sur la touche [MENU] pour quitter le menu.
 - ◆ L'icône de l'option sélectionnée () s'affiche.
 - ◆ Si vous sélectionnez <Off>, aucune icône ne s'affiche.

[Remarques]

- ❖ À la mise hors tension du caméscope Sports, la compensation du contrejour est automatiquement réglée à <Off>.
- ❖ Si vous appuyez sur la touche [Record / Stop] pendant que l'écran menu est affiché, l'appareil passe en mode Movie Record.

Movie Mode : Setting the Recording Options

Setting the Digital Zoom

Zooming more than 10x is achieved digitally, up to 100X when combined with optical zoom.

The Digital Zoom processes data to enlarge the center portion of the image to fill the frame.

It may produce a less detailed and slightly grainy picture.

1. Press the [POWER] button to turn on the Sports Camcorder.
 - ◆ The Movie Record screen appears.
2. Press the [MENU] button.
Move the [Joystick] left / right to select <Digital Zoom>.
3. Move the [Joystick] up / down to select an option, and then press the [Joystick(OK)].
 - ◆ <On>: Enables digital zoom. Attempts to zoom in more than 10x will automatically apply digital zooming. (up to 100x)
 - ◆ <Off>: Disables digital zoom. Only optical zoom 10x will be supported for zooming
4. Press the [MENU] button to exit the menu.
 - ◆ When using the [W/T] switch, a digital zoom indicator appears on the screen.

[Note]

- ❖ While the menu screen is displayed, pressing the [Record / Stop] button will move to Movie Record mode.

Mode Movie : Réglage des options d'enregistrement

Réglage du zoom numérique

Le zoom numérique permet de grossir au-delà de 10x, et même jusqu'à 100x lorsqu'il est combiné avec un zoom optique.

Le zoom numérique traite les données de façon à agrandir le centre de l'image pour remplir le cadre. Ceci peut produire une image légèrement grenue et moins détaillée.

1. Appuyez sur la touche [POWER] pour mettre le caméscope sous tension.
 - ◆ L'écran Movie Record apparaît.
2. Appuyez sur la touche [MENU].
Déplacez le [Joystick] vers la gauche ou vers la droite pour sélectionner <Digital Zoom>.
3. Déplacez le [Joystick] vers le haut ou vers le bas pour sélectionner une option, puis appuyez sur [Joystick(OK)].
 - ◆ <On> : Active le zoom numérique. Si vous tentez de zoomer à plus de 10x, le zoom numérique s'active automatiquement. (jusqu'à 100x)
 - ◆ <Off> : Désactive le zoom numérique. Seul le zoom optique 10x est activé.
4. Appuyez sur la touche [MENU] pour quitter le menu.
 - ◆ Lorsque vous utilisez la touche [W/T], le témoin de zoom numérique s'affiche à l'écran.

[Remarque]

- ❖ Si vous appuyez sur la touche [Record / Stop] pendant que l'écran menu est affiché, l'appareil passe en mode Movie Record.

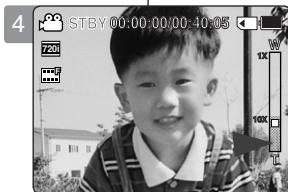

Movie Mode : Setting the Recording Options

Setting the Record Mode

You can set the proper record mode before starting movie file recording.

1. Press the [POWER] button to turn on the Sports Camcorder.
 - ◆ The Movie Record screen appears.
2. Press the [MENU] button. Move the [Joystick] left / right to select <Record Mode>.
3. Move the [Joystick] up / down to select an option, and then press the [Joystick(OK)].
 - ◆ <TV>: The system generates clear images when played back on TV.
 - ◆ <PC>: The system generates clear images when played back on PC.
 - ◆ We recommend copying the file onto a PC or connecting the Sports Camcorder to a TV for a better playback picture.
4. Press the [MENU] button to exit the menu.
 - ◆ If you select <TV>, <i> is displayed with size icon.
 - ◆ If you select <PC>, <p> is displayed with size icon.

[Notes]

- ❖ If <TV> is selected as the Record Mode, the size is set to 720i only.
- ❖ If <PC> is selected as the Record Mode, the size is set to 720p or 352p.
- ❖ When the size is set to 352(352X240), <PC> is automatically selected for movie files recording.
- ❖ While the menu screen is displayed, pressing the [Record / Stop] button will move to Movie Record mode.



Réglage des options d'enregistrement

Réglage du mode Record

Vous pouvez régler le mode d'enregistrement avant de commencer à filmer.

1. Appuyez sur la touche [POWER] pour mettre le caméscope sous tension.
 - ◆ L'écran Movie Record apparaît.
2. Appuyez sur la touche [MENU]. Déplacez le [Joystick] vers la gauche ou vers la droite pour sélectionner <Record Mode>.
3. Déplacez le [Joystick] vers le haut ou vers le bas pour sélectionner une option, puis appuyez sur [Joystick(OK)].
 - ◆ <TV> : Le système reproduit des images plus nettes à l'écran d'un téléviseur.
 - ◆ < PC > : Le système reproduit des images nettes à l'écran d'un ordinateur.
 - ◆ Nous vous conseillons de copier vos fichiers sur un ordinateur ou de raccorder le caméscope à un téléviseur pour obtenir une meilleure qualité d'image.
4. Appuyez sur la touche [MENU] pour quitter le menu.
 - ◆ Si vous sélectionnez le mode <TV>, un <i> s'affiche près de l'icône de la taille.
 - ◆ Si vous sélectionnez le mode <PC>, un <p> s'affiche près de l'icône de la taille.

[Remarques]

- ❖ Si vous avez sélectionné <TV> en mode Record, la taille est réglée à 720i uniquement.
 - ❖ Si vous avez sélectionné <PC> en mode Record, la taille est réglée à 720p ou 352p.
 - ❖ Si vous avez sélectionné la taille 352(352X240), la fonction <PC> est automatiquement activée pour l'enregistrement des films.
- ❖ Si vous appuyez sur la touche [Record / Stop] pendant que l'écran menu est affiché, l'appareil passe en mode Movie Record.

Movie Mode : Setting the Recording Options

Setting the Line In/Out

You can record or play back the contents of the the Sports Camcorder (a memory card) onto an external device and vice versa.

▶pages 100-102

1. Press the [POWER] button to turn on the Sports Camcorder.
 - ◆ The Movie Record screen appears.
2. Press the [MENU] button.
Move the [Joystick] left / right to select <Line In/Out>.
3. Move the [Joystick] up / down to select an option, and then press the [Joystick(OK)].
 - ◆ <In>: Select this when recording the contents of an external device into the the Sports Camcorder (a memory card).
 - ◆ <Out>: Select this when recording or playing back the contents of the the Sports Camcorder (a memory card) onto an external device.
4. Press the [MENU] button to exit the menu.
 - ◆ The Sports Camcorder is set to the selected setting.

[Note]

- ❖ While the menu screen is displayed, pressing the [Record / Stop] button will move to Movie Record mode.

Mode Movie : Réglage des options d'enregistrement

Réglage de la fonction Line In/Out

Il vous est possible d'enregistrer ou de lire le contenu du Caméscope Sports (carte mémoire) sur un périphérique ou vice versa.

▶pages 100 à 102

1. Appuyez sur la touche [POWER] pour mettre le caméscope sous tension.
 - ◆ L'écran Movie Record apparaît.
2. Appuyez sur la touche [MENU].
Déplacez le [Joystick] vers la gauche ou vers la droite pour sélectionner <Line In/Out>.
3. Déplacez le [Joystick] vers le haut ou vers le bas pour sélectionner une option, puis appuyez sur [Joystick(OK)].
 - ◆ <In> : Sélectionner pour enregistrer le contenu d'un périphérique vers le Caméscope Sports (carte mémoire).
 - ◆ <Out> : Sélectionner pour l'enregistrement ou la lecture du contenu du Caméscope Sports (carte mémoire) sur un périphérique.
4. Appuyez sur la touche [MENU] pour quitter le menu.
 - ◆ Le caméscope Sport est réglé pour la fonction sélectionnée.

[Remarque]

- ❖ Si vous appuyez sur la touche [Record / Stop] pendant que l'écran menu est affiché, l'appareil passe en mode Movie Record.



Movie Mode : Setting the Viewing Options

Deleting Movie Files

You can delete saved movie files.

1. Press the [POWER] button to turn on the Sports Camcorder.
 - ◆ The Movie Record screen appears.
2. Press the [PLAY] button or [Joystick(OK)].
 - ◆ Switches to Movie Play mode.
 - ◆ Move to the desired movie file, using the [Joystick].

Deleting a Movie File in Full Screen-View

3. Press the [DELETE] button on the LCD monitor.
4. Select an option by moving the [Joystick] up / down and then press the [Joystick(OK)].
 - ◆ <OK>: Deletes the selected movie file.
 - ◆ <Cancel>: Cancels the deletion.

Deleting Movie Files in Multi-View

3. Move the [W/T] switch to W (WIDE).
 - ◆ The screen switches to multi-view.
4. Press the [DELETE] button on the LCD monitor.
5. Select an option by moving the [Joystick] up / down and then press the [Joystick(OK)].
 - ◆ <OK>: Deletes the selected movie file using the [Joystick(OK)].
 - ◆ <Multi Select>: Multiple movie files can be selected using the [Joystick(OK)].
< ✓ > indicator appears on the selected files. Press the [PLAY] button to delete.
 - ◆ <All>: All movie files will be deleted.
 - ◆ <Cancel>: Cancels the deletion.

[Notes]

- ❖ Once deleted, a file can not be restored.
- ❖ Locked files will not be deleted.
- ❖ While the menu screen is displayed, pressing the [Record / Stop] button will move to Movie Record mode.

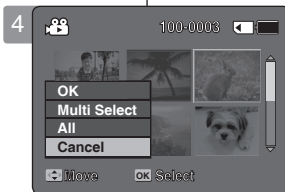
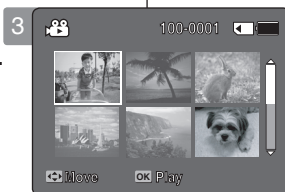
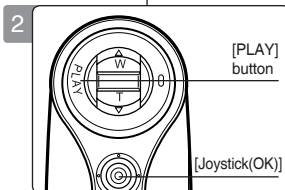

Réglage des options de visionnement

Suppression de fichiers film

Vous pouvez supprimer des fichiers film sauvegardés.

1. Appuyez sur la touche [POWER] pour mettre le caméscope sous tension.
 - ◆ L'écran Movie Record apparaît.
2. Appuyez sur la touche [PLAY] ou [Joystick(OK)].
 - ◆ Bascule en mode Movie Play.
 - ◆ Déplacez-vous sur le fichier film souhaité à l'aide du [Joystick].

Suppression de fichiers film en mode plein écran

3. Appuyez sur la touche [DELETE] de l'écran LCD.
4. Déplacez le [Joystick] vers le haut ou vers le bas pour sélectionner une option, puis appuyez sur [Joystick(OK)].
 - ◆ <OK> : Supprime le fichier film sélectionné.
 - ◆ <Cancel> : Annule la suppression.

Suppression de fichiers film en mode multivue

3. Déplacez l'interrupteur [W/T] sur W (GRAND).
 - ◆ L'écran passe à multivue.
4. Appuyez sur la touche [DELETE] de l'écran LCD.
5. Déplacez le [Joystick] vers le haut ou vers le bas pour sélectionner une option, puis appuyez sur [Joystick(OK)].
 - ◆ <OK> : Permet de supprimer le fichier film sélectionné à l'aide du [Joystick].
 - ◆ <Multi Select> : Permet de sélectionner plusieurs fichiers film à l'aide du [Joystick(OK)]. Le témoin < ✓ > s'affiche près des fichiers sélectionnés. Appuyez sur la touche [PLAY] pour supprimer.
 - ◆ <All> : Tous les fichiers sont alors supprimés.
 - ◆ <Cancel> : Annule la suppression.

[Remarques]

- ❖ Un fichier supprimé ne peut être récupéré.
- ❖ Les fichiers protégés ne seront pas supprimés.
- ❖ Si vous appuyez sur la touche [Record / Stop] pendant que l'écran menu est affiché, l'appareil passe en mode Movie Record.

Movie Mode : Setting the Viewing Options

Setting the Play Mode

You can play all files continuously or play the selected file only. You can also set the repeat option for all files.

1. Press the [POWER] button to turn on the Sports Camcorder.
 - ◆ The Movie Record screen appears.
2. Press the [PLAY] button or [Joystick(OK)].
 - ◆ Switches to Movie Play mode.
3. Press the [MENU] button. Move the [Joystick] left / right to select <Play Mode>.
4. Move the [Joystick] up / down to select an option, and then press the [Joystick(OK)].
 - ◆ <Play One>: The selected movie file will be played.
 - ◆ <Play All>: Plays back from the selected file to the last file.
 - ◆ <Repeat One>: The selected movie file will be played repeatedly.
 - ◆ <Repeat All>: All movie files will be played repeatedly.
5. Press the [MENU] button to exit the menu. Press the [PLAY] button.
 - ◆ The selected option will be applied.

[Note]

- ❖ While the menu screen is displayed, pressing the [Record / Stop] button will move to Movie Record mode.

Mode Movie : Réglage des options de visionnement

Réglage du mode Play

Vous pouvez lire tous les fichiers en continu ou simplement lire le fichier de votre choix. Vous pouvez aussi régler l'option de lecture en boucle de tous les fichiers.

1. Appuyez sur la touche [POWER] pour mettre le caméscope sous tension.
 - ◆ L'écran Movie Record apparaît.
2. Appuyez sur la touche [PLAY] ou [Joystick(OK)].
 - ◆ Bascule en mode Movie Play.
3. Appuyez sur la touche [MENU]. Déplacez le [Joystick] vers la gauche ou vers la droite pour sélectionner le mode <Play Mode>.
4. Déplacez le [Joystick] vers le haut ou vers le bas pour sélectionner une option, puis appuyez sur [Joystick(OK)].
 - ◆ <Play One> : Effectue la lecture du fichier film sélectionné.
 - ◆ <Play All> : Effectue la lecture depuis le fichier sélectionné jusqu'au dernier fichier.
 - ◆ <Repeat One> : Effectue la lecture en boucle du fichier film sélectionné.
 - ◆ <Repeat All> : Tous les fichiers sont alors lus en boucle.
5. Appuyez sur la touche [MENU] pour quitter le menu. Appuyez sur la touche [PLAY].
 - ◆ Applique l'option sélectionnée.

[Remarque]

- ❖ Si vous appuyez sur la touche [Record / Stop] pendant que l'écran menu est affiché, l'appareil passe en mode Movie Record.

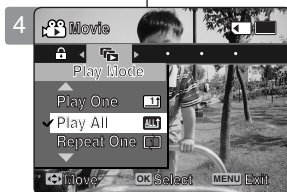
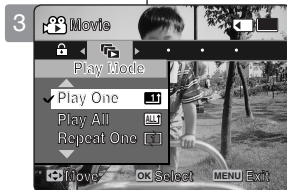

Movie Mode : Setting the Viewing Options

Locking Movie Files

You can lock saved important movie files from accidental deletion. Locked files will not be deleted unless you release the lock or format the memory.

1. Press the [POWER] button to turn on the Sports Camcorder.
 - ◆ The Movie Record screen appears.
2. Press the [PLAY] button or [Joystick(OK)].
 - ◆ Switches to Movie Play mode.
 - ◆ Move to the desired movie file, using the [Joystick].

Locking a Movie File in Full Screen-View

3. Press the [MENU] button. Move the [Joystick] left / right to select <Lock>.
4. Press the [Joystick(OK)] to lock.
 - ◆ The selected movie file is locked.

Locking Movie Files in Multi-View

3. Move the [W/T] switch to W (WIDE).
 - ◆ The screen switches to multi-view.
4. Press the [MENU] button. Move the [Joystick] left / right to select <Lock>.
5. Move the [Joystick] up / down to select an option, and then press the [Joystick(OK)].
 - ◆ <Lock>: Locks the selected movie file using the [Joystick(OK)].
 - ◆ <Multi Select>: Multiple movie files can be selected using the [Joystick(OK)]. <Lock> indicator appears on the selected files. Press the [PLAY] button to lock.
 - ◆ <Lock All>: All movie files are locked.
 - ◆ <Unlock All>: Unlocks all movie files.

[Notes]

- ❖ The <Lock> icon is displayed on the locked file.
- ❖ While the menu screen is displayed, pressing the [Record / Stop] button will move to Movie Record mode.

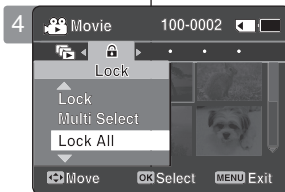
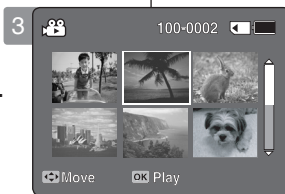
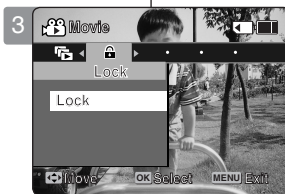

Réglage des options de visionnement

Verrouillage de fichiers film

Vous pouvez protéger des fichiers film importants que vous avez sauvegardé contre l'effacement accidentel. Les fichiers protégés ne seront pas supprimés sauf si vous déverrouillez la protection ou formatez la mémoire.

1. Appuyez sur la touche [POWER] pour mettre le caméscope sous tension.
 - ◆ L'écran Movie Record apparaît.
2. Appuyez sur la touche [PLAY] ou [Joystick(OK)].
 - ◆ Bascule en mode Movie Play.
 - ◆ Déplacez-vous sur le fichier film souhaité à l'aide du [Joystick].

Verrouillage fichiers film en mode plein écran

3. Appuyez sur la touche [MENU]. Déplacez le [Joystick] vers la gauche ou vers la droite pour sélectionner <Lock>.
4. Appuyez sur [Joystick(OK)] pour verrouiller.
 - ◆ Le fichier film sélectionné est verrouillé

Suppression de fichiers film en mode multivue

3. Déplacez l'interrupteur [W/T] sur W (GRAND).
 - ◆ L'écran passe à multivue.
4. Appuyez sur la touche [MENU]. Déplacez le [Joystick] vers la gauche ou vers la droite pour sélectionner <Lock>.
5. Déplacez le [Joystick] vers le haut ou vers le bas pour sélectionner une option, puis appuyez sur [Joystick(OK)].
 - ◆ <Lock> : Permet de verrouiller le fichier film sélectionné à l'aide du [Joystick(OK)].
 - ◆ <Multi Select> : Permet de sélectionner plusieurs fichiers film à l'aide du [Joystick(OK)]. Le témoin <Lock> s'affiche près des fichiers sélectionnés. Appuyez sur la touche [PLAY] pour verrouiller.
 - ◆ <Lock All> : Tous les fichiers film sont verrouillés.
 - ◆ <Unlock All> : Tous les fichiers film sont déverrouillés.

[Remarques]

- ❖ L'icône <Lock> s'affiche sur le fichier verrouillé.
- ❖ Si vous appuyez sur la touche [Record / Stop] pendant que l'écran menu est affiché, l'appareil passe en mode Movie Record.

2 MP3 Mode

Storing MP3 in the Sports Camcorder	55
Copying MP3 Files to the Sports Camcorder	55
Playing.....	56
Playing MP3 Files.....	56
Setting the MP3 Play Options	57
Deleting MP3 Files	57
Setting the Repeat Play.....	58
Setting the Equalizer	59
Locking MP3 Files.....	60

- ◆ Save important data / recordings separately on other media, to avoid accidental loss due to a system failure or other reasons.

How to set to MP3 mode

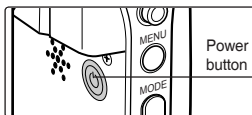

1. Press the [POWER] button to turn on the Sports Camcorder.

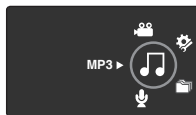

2. Set the MP3 mode by pressing the [MODE] button.

2 Mode MP3

Stockage de fichiers MP3 dans le caméscope Sports	55
Copie de fichiers MP3 vers le caméscope Sports.....	55
Lecture	56
Lecture de fichiers MP3	56
Réglage des options de lecture MP3	57
Suppression de fichiers MP3	57
Réglage de la fonction Repeat Play	58
Réglage de la fonction Equalizer	59
Verrouillage de fichiers MP3.....	60

- ◆ Sauvegardez les fichiers importants sur un autre support pour éviter les pertes de données provoquées par une défaillance du système ou autre raison.

Réglage du mode MP3

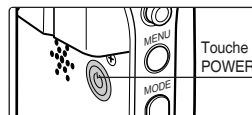

1. Appuyez sur la touche [POWER] pour mettre le caméscope sous tension.

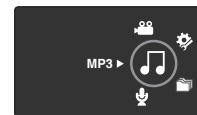

2. Réglez le mode MP3 en appuyant sur la touche [MODE].

ENGLISH MP3 Mode : Storing MP3 Files in the Sports Camcorder

Copying MP3 Files to the Sports Camcorder

You can copy MP3 files from a PC to the Sports Camcorder while connected to the PC with a USB cable.

Before your start!

- ◆ You can copy the MP3 files when <USB Mode> sets to <Mass Storage> ➤page 73

1. Press the [POWER] button to turn on the Sports Camcorder.
 - ◆ The Movie Record screen appears.
2. Connect the Sports Camcorder to the PC using the USB cable provided.
 - ◆ A - Connect the USB cable to the Sports Camcorder.
 - ◆ B - Connect the other end of the USB cable to the PC.
3. Double-click the new removable drive to open.
4. Select the MUSIC folder and double-click to enter.
5. Drag and drop the MP3 file from your PC into the MUSIC folder.
 - ◆ The maximum music memory capacity is 2000 MP3 files.

Disconnecting USB Connection

After completing the data transfer, you must disconnect the cable in the following way.

1. Select the removable disk icon and click the right mouse button to select 'Safely Remove Hardware'.
2. Select 'Stop' and disconnect the USB cable when the pop-up screen disappears.

[Warning]

- ❖ Copying and redistributing of MP3 files may violate the copyright law.
- ❖ You cannot create a new folder on your Sports Camcorder.

[Notes]

- ❖ You can copy a folder on your Sports Camcorder.
- ❖ To see MP3 file capacity with regards to the Sports Camcorder's memory capacity ➤page 31.
- ❖ It is recommended to use an AC Power Adapter during the file transfer to avoid unintended power outage due to low battery power.
- ❖ According to the PC type, Pop-up dialog for Removable disk may appear when USB connects.
- ❖ The illustrations may differ from that shown depending on the Windows O/S.

Mode MP3 : Stockage de fichiers MP3 dans le caméscope Sports

Copie de fichiers MP3 vers le caméscope Sports

Vous pouvez copier des fichiers MP3 depuis un ordinateur vers le caméscope Sports en raccordant ce dernier avec un câble USB.

Avant de débuter !

- ◆ Vous pouvez copier les fichiers MP3 lorsque la fonction <USB Mode> est réglée à <Mass Storage>. ➤Page 73
1. Appuyez sur la touche [POWER] pour mettre le caméscope sous tension.
 - ◆ L'écran Movie Record apparaît.
 2. Raccordez le caméscope Sports à l'ordinateur à l'aide du câble USB fourni.
 - ◆ A - Raccordez le câble USB au caméscope Sports.
 - ◆ B - Raccordez l'autre bout du câble USB à l'ordinateur.
 3. Faites un double clic sur le nouveau lecteur amovible pour l'ouvrir.
 4. Sélectionnez le dossier MUSIC et faites un double clic pour l'ouvrir.
 5. Glissez et déposez le fichier MP3 depuis l'ordinateur vers le fichier MUSIC.
 - ◆ La capacité maximale de la mémoire de musique est de 2 000 fichiers MP3.

Débranchement du câble USB

Une fois le transfert de données achevé, vous devez débrancher le câble comme suit.

1. Cliquez avec le bouton droit de la souris sur l'icône du disque amovible et sélectionnez 'Safely Remove Hardware'.
2. Sélectionnez 'Stop' et débranchez le câble USB lorsque la fenêtre contextuelle disparaît.

[Avertissement]

- ❖ La reproduction et la redistribution de fichiers MP3 soumis au copyright peut être illégale.
- ❖ Vous ne pouvez pas créer de nouveaux dossiers sur votre caméscope Sports.

[Remarques]

- ❖ Vous pouvez copier un dossier sur votre caméscope Sports.
- ❖ Pour voir la capacité de mémoire de votre caméscope Sports concernant les fichiers MP3 ➤page 31.
- ❖ Nous vous conseillons d'utiliser l'adaptateur CA durant le transfert de fichiers pour éviter les coupures de courant provoquées par un bloc-piles trop faible.
- ❖ En fonction de votre ordinateur, il est possible que la fenêtre contextuelle du disque amovible s'affiche lorsque vous raccordez le câble USB.
- ❖ Les illustrations peuvent varier de celles présentées en fonction du S/E de Windows.

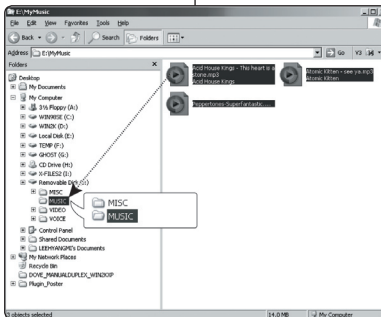
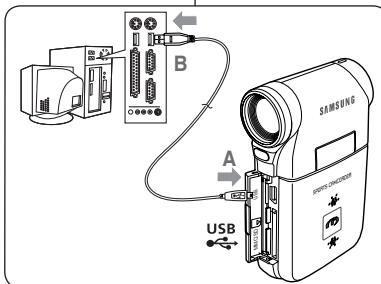

MP3 Mode : Playing

Playing MP3 Files

You can play back stored MP3 files.

1. Press the [POWER] button to turn on the Sports Camcorder.
 - ◆ The Movie Record screen appears.
2. Set the MP3 mode by pressing the [MODE] button.
 - ◆ The MP3 playlist appears.
 - ◆ If there is no MP3 file stored, the message <No Files...> appears.
3. Select an MP3 file to play by moving the [Joystick] up / down, and then press the [Joystick(OK)].
4. The selected MP3 file is played back.
 - ◆ Each time you press the [PLAY] button or [Joystick(OK)], play or pause is selected repeatedly.
 - ◆ To adjust volume, move [Joystick] up / down. Volume indicator appears and disappears after few seconds.

Using the Joystick (left/right)

Move the [Joystick] left

- ◆ Within 2 seconds after starting playback - Previous file plays.
- ◆ In Pause/Stop mode - Previous file appears.
- ◆ 2 seconds after starting playback - Current file starts again.

Move the [Joystick] right

- ◆ During playback - The next file plays.
- ◆ In Pause/Stop mode - The next file appears.
- ◆ During playback, press and hold [Joystick(OK)] left / right to forward or reverse search the currently playing MP3 file.

Setting to Hold - [MP3 / *External Camera Module HOLD] switch

If you slide the [MP3 / *External Camera Module HOLD] switch down, all buttons except the Power button and Volume control are locked. The [MP3 / *External Camera Module HOLD] switch operates only in the MP3 mode or when connecting *External Camera Module.

[Notes]

- ◆ The MP3 file with tag information will display the artist name. MP3 files with no tag information will leave the item blank.
- ◆ If a broken file name is displayed, try renaming it on a PC.
- ◆ When the language set is not the same as the MP3 file's tag information language, the Artist information may not display correctly.
- ◆ When the earphones, Audio/Video cable or *External Camera Module cable is connected to the Sports Camcorder, the built-in speaker will turn off automatically.
- ◆ The Sports Camcorder only supports MP3 file format.
- ◆ Damaged or non-standard MP3 files may not display properly or fail to play back.
- ◆ Playback will fail to start if the first file is damaged.
- ◆ The title may not be displayed if the language is not supported or in Chinese.
- ◆ MP3 files with VBR setting will appear as VBR on the LCD monitor and its play time and recording time may differ from the displayed diagram.
- ◆ If you play a music file of which the title is too long, the title is scrolled.
- ◆ Supported bitrates for MP3 files is 8Kbps-320Kbps and VBR.
- *: SC-X300L only

Mode MP3 : Lecture

Lecture de fichiers MP3

Vous pouvez écouter des fichiers MP3 enregistrés.

1. Appuyez sur la touche [POWER] pour mettre le caméscope sous tension.
 - ◆ L'écran Movie Record apparaît.
2. Réglez le mode MP3 en appuyant sur la touche [MODE].
 - ◆ La liste de lecture MP3 apparaît.
 - ◆ S'il n'y a pas de fichier MP3 sauvegardé, le message <No Files...> apparaît.
3. Sélectionnez un fichier vocal en déplaçant le [Joystick] vers le haut ou vers le bas, puis appuyez sur [Joystick (OK)].
4. Le fichier MP3 sélectionné est lu.
 - ◆ Chaque pression sur la touche [PLAY] ou [Joystick(OK)] permet alternativement de lire le fichier ou de passer en mise en attente.
 - ◆ Réglez le volume sonore en déplaçant le [Joystick] vers le haut ou vers le bas. Le témoin de volume s'affiche, puis disparaît après quelques secondes.

Utilisation du Joystick (gauche/droite)

Déplacez le [Joystick] vers la gauche

- ◆ A l'intérieur de 2 seconde du début de la lecture - le fichier précédent est lu.
- ◆ En mode Pause/Stop - le fichier précédent apparaît.
- ◆ 2 secondes après le début de la lecture - le fichier actuel redémarre.

Déplacez le [Joystick] vers la droite

- ◆ Durant la lecture - le fichier suivant est lu.
- ◆ En mode Pause/Stop - le fichier précédent apparaît.
- ◆ En mode de lecture, appuyez sur et maintenez la touche [Joystick(OK)] enfoncée et déplacez-la vers la gauche ou vers la droite pour effectuer une recherche avant ou une recherche arrière sur le fichier MP3 en lecture.

Réglage à Hold - interrupteur [MP3 / *External Camera HOLD]

Si vous déplacez l'interrupteur [MP3 / *External Camera HOLD] vers le bas, tous les boutons seront verrouillés sauf l'interrupteur Power et le contrôle de volume. L'interrupteur [MP3 / *External Camera HOLD] ne fonctionne qu'en mode MP3 ou lorsque le *module de caméra externe est raccordé.

[Remarques]

- ◆ Les fichiers MP3 à signet affichent le nom de l'artiste. Les fichiers MP3 à sans signet n' affichent pas cet élément.
- ◆ Si un nom corrompu s'affiche, essayez de le renommer depuis un ordinateur.
- ◆ Lorsque la langue configurée n'est pas la même que celle du signet du fichier MP3, l' information sur l'artiste peut ne pas s'afficher correctement.
- ◆ Lorsque les écouteurs, le câble audio / vidéo ou le *module de caméra externe est raccordé au caméscope, le haut-parleur intégré est automatiquement désactivé.
- ◆ Le caméscope ne peut accueillir que les fichiers de format MP3.
- ◆ Les fichiers MP3 corrompus ou hors norme peuvent ne pas s'afficher correctement ou ne pas être lus.
- ◆ La lecture ne débutera pas si le premier fichier est corrompu.
- ◆ Si la langue n'est pas accueillie ou est en chinois, il est possible que les titres ne s'affichent pas.
- ◆ Les fichiers MP3 avec réglage VBR apparaîtront comme VBR à l'écran LCD et leur durée d' enregistrement et de lecture peut varier de celle affichée sur l'échelle.
- ◆ Si vous écoutez un fichier musical dont le titre est trop long, celui-ci se déroule.
- ◆ Le débit binaire qui peut être accueilli pour les fichiers MP3 et VBR est de 8 à 320 Kb/s.
- *: SC-X300L uniquement

ENGLISH MP3 Mode : Setting the MP3 Play Options

Deleting MP3 Files

You can delete a selected MP3 file or a group of MP3 files.

1. Press the [POWER] button to turn on the Sports Camcorder.
 - ◆ The Movie Record screen appears.
2. Set the **MP3** mode by pressing the [MODE] button.
 - ◆ The MP3 playlist appears.
 - ◆ Move to the desired MP3 file, using the [Joystick].

Deleting MP3 Files in MP3 playlist

3. Press the [DELETE] button on the LCD monitor in pause mode. Select an option by moving the [Joystick] up / down and then press the [Joystick(OK)].
 - ◆ <OK>: Deletes the selected MP3 file.
 - ◆ <Multi Select>: Multiple MP3 files can be selected using the [Joystick(OK)].
 - < ✓ > indicator appears on the selected files.
 - ◆ <All>: All MP3 files will be deleted.
 - ◆ <Cancel>: Cancels the deletion.

Deleting an MP3 File in Full screen

3. Press the [PLAY] button or [Joystick(OK)].
 - ◆ The selected MP3 file is played.
4. Press the [DELETE] button on the LCD monitor in pause mode. Select an option by moving the [Joystick] up / down and then press the [Joystick(OK)].
 - ◆ <OK>: Deletes the selected MP3 file.
 - ◆ <Cancel>: Cancels the deletion.

[Notes]

- ❖ Locked files will not be deleted.
- ❖ You cannot access the menu during playback.
- ❖ If you press the [Record/Stop] button in MP3 mode, the Sports Camcorder switches to Movie Record mode.

Mode MP3 : Réglage des options de lecture MP3

FRANÇAIS

Suppression de fichiers MP3

Vous pouvez supprimer un fichier ou un groupe de fichiers MP3 sélectionné.

1. Appuyez sur la touche [POWER] pour mettre le caméscope sous tension.
 - ◆ L'écran Movie Record apparaît.
2. Réglez le mode **MP3** en appuyant sur la touche [MODE].
 - ◆ La liste de lecture MP3 apparaît.
 - ◆ Déplacez-vous sur le fichier MP3 souhaité à l'aide du [Joystick].

Suppression de fichiers MP3 de la Liste de Lecture

3. Appuyez sur la touche [DELETE] de l'écran LCD en mode Pause. Déplacez le [Joystick] vers le haut ou vers le bas pour sélectionner une option, puis appuyez sur [Joystick(OK)].
 - ◆ <OK> : permet de supprimer le fichier MP3 sélectionné.
 - ◆ <Multi Select> : permet de sélectionner plusieurs fichiers photo à l'aide de [Joystick(OK)]. Le témoin < ✓ > s'affiche près des fichiers sélectionnés. Appuyez sur la touche [PLAY].
 - ◆ <All> : tous les fichiers MP3 sont alors supprimés.
 - ◆ <Cancel> : annule la suppression.

Suppression de fichiers MP3 de la Liste de Lecture

3. Appuyez sur la touche [PLAY] ou [Joystick(OK)].
 - ◆ Le fichier de MP3 sélectionné est lu.
4. Appuyez sur la touche [DELETE] de l'écran LCD en mode Pause. Déplacez le [Joystick] vers le haut ou vers le bas pour sélectionner une option, puis appuyez sur [Joystick(OK)].
 - ◆ <OK> : permet de supprimer le fichier MP3 sélectionné.
 - ◆ <Cancel> : annule la suppression.

[Remarques]

- ❖ Les fichiers protégés ne seront pas supprimés.
- ❖ Vous n'avez pas accès au menu durant la lecture.
- ❖ Si vous appuyez sur la touche [Record/Stop] en mode MP3, le Caméscope Sports passe en mode d'enregistrement vidéo.

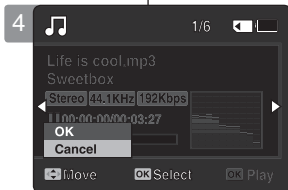
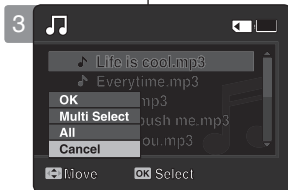
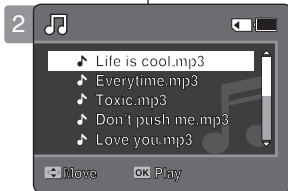

ENGLISH MP3 Mode : Setting the MP3 Play Options

Setting the Repeat Play

You can repeat a selected MP3 file or a group of MP3 files, or play the MP3 files at random.

1. Press the [POWER] button to turn on the Sports Camcorder.
 - ◆ The Movie Record screen appears.
2. Set the MP3 mode by pressing the [MODE] button.
 - ◆ The MP3 playlist appears.
3. Press the [MENU] button in pause mode. Move the [Joystick] left / right to select <Repeat>.
4. Select an option by moving the [Joystick] up / down and then press the [Joystick (OK)].
 - ◆ <Off>: No repeat, plays each title once in the order from the selected MP3 file.
 - ◆ <Repeat One>: One selected MP3 file will play repeatedly.
 - ◆ <Repeat Folder>: All files in the folder will play repeatedly.
 - ◆ <Repeat All>: All MP3 files will play through in order and start again from the beginning.
 - ◆ <Shuffle Folder>: All files in the folder will play at random.
 - ◆ <Shuffle All>: All MP3 files will play in random order once.
5. Press the [MENU] button to exit the menu.
 - ◆ Move the MP3 file of the desired folder using the [Joystick].
 - ◆ When the MP3 file plays back, the selected option will be applied.
 - ◆ The selected function icon is displayed.
 - ◆ If you select <Off>, no icon is displayed.

[Notes]

- ❖ When the earphones, Audio/Video cable or *External Camera Module cable is connected to the Sports Camcorder, the built-in speaker will not operate.
- ❖ You cannot access the menu during playback.
- ❖ If you press the [Record/Stop] button in MP3 mode, the Sports Camcorder switches to Movie Record mode.

*: SC-X300L only

Mode MP3 : Réglage des options de lecture MP3

FRANÇAIS

Réglage de la fonction Repeat Play

Vous pouvez lire un fichier ou un groupe de fichiers MP3 en boucle ou les faire jouer de façon aléatoire.

1. Appuyez sur la touche [POWER] pour mettre le caméscope sous tension.
 - ◆ L'écran Movie Record apparaît.
2. Réglez le mode MP3 en appuyant sur la touche [MODE].
 - ◆ La liste de lecture MP3 apparaît.
3. Appuyez sur la touche [MENU] en mode Pause. Déplacez le [Joystick] vers la gauche ou vers la droite pour sélectionner <Repeat>.
4. Déplacez le [Joystick] vers le haut ou vers le bas pour sélectionner une option, puis appuyez sur [Joystick(OK)].
 - ◆ <Off>: Lecture en boucle désactivée ; chaque titre du fichier MP3 sélectionné n'est lu qu'une fois dans l'ordre.
 - ◆ <Repeat One>: Lecture en boucle du fichier MP3 sélectionné.
 - ◆ <Repeat Folder>: Tous les fichiers du dossier sont lus en boucle.
 - ◆ <Repeat All>: Tous les fichiers MP3 sont lus dans l'ordre et la lecture recommence au début.
 - ◆ <Shuffle Folder>: Tous les fichiers du dossier sont lus de façon aléatoire.
 - ◆ <Shuffle All>: Tous les fichiers MP3 sont lus une seule fois de façon aléatoire.
5. Appuyez sur la touche [MENU] pour quitter le menu.
 - ◆ Déplacez le fichier MP3 du dossier avec le [Joystick]
 - ◆ L'option sélectionnée est appliquée lors de la lecture du fichier MP3.
 - ◆ L'icône de la fonction sélectionnée s'affiche
 - ◆ Si vous avez sélectionné <Off>, aucun icône ne s'affiche.

[Remarques]

- ❖ Lorsque les écouteurs, le câble audio / vidéo ou le *module de caméra externe est raccordé au caméscope, le haut-parleur intégré est automatiquement désactivé.
- ❖ Vous n'avez pas accès au menu durant la lecture.
- ❖ Si vous appuyez sur la touche [Record/Stop] en mode MP3, le Caméscope Sports passe en mode d'enregistrement vidéo.

*: SC-X300L uniquement

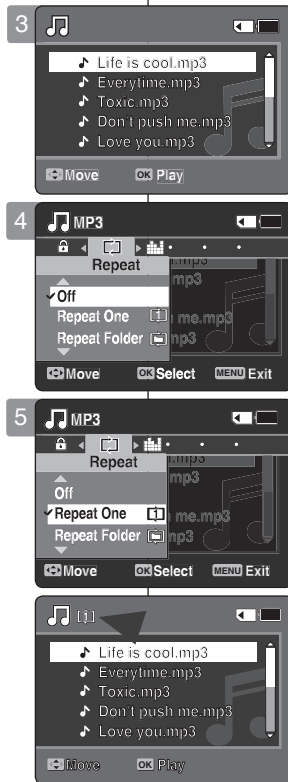

ENGLISH MP3 Mode : Setting the MP3 Play Options

Setting the Equalizer

You can choose an Equalizer mode for different types of music.

1. Press the [POWER] button to turn on the Sports Camcorder.
 - ◆ The Movie Record screen appears.
2. Set the MP3 mode by pressing the [MODE] button.
 - ◆ The MP3 playlist appears.
3. Press the [MENU] button in pause mode. Move the [Joystick] left / right to select <Equalizer>.
4. Select an option by moving the [Joystick] up / down and then press the [Joystick (OK)].
 - ◆ <Off> / <Pop> / <Classic> / <Jazz>
5. Press the [MENU] button to exit the menu.
 - ◆ The selected option is applied.
 - ◆ If you select <Off>, no icon is displayed.

[Notes]

- ❖ You cannot access the menu during playback.
- ❖ If you press the [Record/Stop] button in MP3 mode, the Sports Camcorder switches to Movie Record mode.

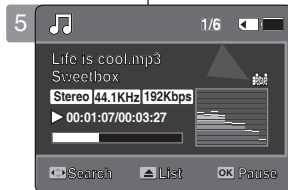
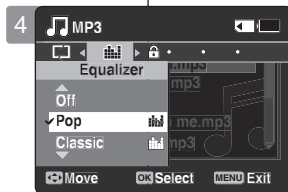
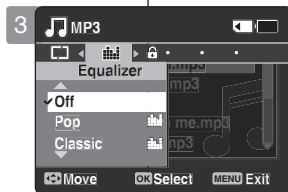
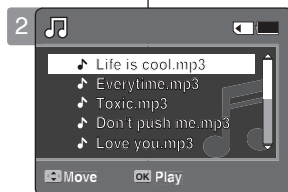

Mode MP3 : Réglage des options de lecture MP3

FRANÇAIS

Réglage de la fonction Equalizer

Vous pouvez choisir un mode d'égaliseur pour chaque type de musique.

1. Appuyez sur la touche [POWER] pour mettre le caméscope sous tension.
 - ◆ L'écran Movie Record apparaît.
2. Réglez le mode MP3 en appuyant sur la touche [MODE].
 - ◆ La liste de lecture MP3 apparaît.
3. Appuyez sur la touche [MENU] en mode Pause. Déplacez le [Joystick] vers la gauche ou vers la droite pour sélectionner <Equalizer>.
4. Déplacez le [Joystick] vers le haut ou vers le bas pour sélectionner une option, puis appuyez sur [Joystick(OK)].
 - ◆ <Off> / <Pop> / <Classic> / <Jazz>
5. Appuyez sur la touche [MENU] pour quitter le menu.
 - ◆ L'option sélectionnée s'applique.
 - ◆ Si vous avez sélectionné <Off>, aucun icône ne s'affiche.

[Remarques]

- ❖ Vous n'avez pas accès au menu durant la lecture.
- ❖ Si vous appuyez sur la touche [Record/Stop] en mode MP3, le Caméscope Sports passe en mode d'enregistrement vidéo.

ENGLISH MP3 Mode : Setting the MP3 Play Options

Locking MP3 Files

You can lock saved important MP3 files from accidental deletion. Locked files will not be deleted unless you release the lock or format the memory.

1. Press the [POWER] button to turn on the Sports Camcorder.
 - ◆ The Movie Record screen appears.
2. Set the MP3 mode by pressing the [MODE] button.
 - ◆ The MP3 playlist appears.
 - ◆ Move to the desired MP3 file, using the [Joystick].

Locking MP3 Files in MP3 playlist

3. Press the [MENU] button in pause mode. Move the [Joystick] left / right to select <Lock>.
4. Select an option by moving the [Joystick] up / down and then press the [Joystick (OK)].
 - ◆ <Lock>: The selected MP3 file is locked.
 - ◆ <Multi Select>: Multiple MP3 files can be selected using the [Joystick(OK)]. <Multi Select> indicator appears on the selected files. Press the [PLAY] button.
 - ◆ <Lock All>: All MP3 files are locked.
 - ◆ <Unlock All>: Unlocking all MP3 files.

Locking an MP3 File in Full screen

3. Press the [PLAY] button or [Joystick(OK)]
 - ◆ The selected MP3 file is played.
4. Press the [MENU] button in pause mode. Move the [Joystick] left / right to select <Lock>.
5. Press the [Joystick(OK)].
 - ◆ The selected MP3 file is locked.

[Notes]

- ❖ The <Lock> icon is displayed on the locked file.
- ❖ You cannot access the menu during playback.
- ❖ If you press the [Record/Stop] button in MP3 mode, the Sports Camcorder switches to Movie Record mode.

Mode MP3 : Réglage des options de lecture MP3

FRANÇAIS

Verrouillage de fichiers MP3

Vous pouvez protéger des fichiers MP3 importants que vous avez sauvegardé contre l'effacement accidentel. Les fichiers protégés ne seront pas supprimés sauf si vous déverrouillez la protection ou formatez la mémoire.

1. Appuyez sur la touche [POWER] pour mettre le caméscope sous tension.
 - ◆ L'écran Movie Record apparaît.
2. Réglez le mode MP3 en appuyant sur la touche [MODE].
 - ◆ La liste de lecture MP3 apparaît.
 - ◆ Déplacez-vous sur le fichier MP3 souhaité à l'aide du [Joystick].

Verrouillage de fichiers MP3 de la Liste de Lecture

3. Appuyez sur la touche [MENU] en mode Pause. Déplacez le [Joystick] vers la gauche ou vers la droite pour sélectionner <Lock>.
4. Déplacez le [Joystick] vers le haut ou vers le bas pour sélectionner une option, puis appuyez sur [Joystick(OK)].
 - ◆ <Lock> : le fichier MP3 sélectionné est verrouillé.
 - ◆ <Multi Select> : Permet de sélectionner plusieurs fichiers MP3 à l'aide de [Joystick(OK)]. Le témoin <Multi Select> s'affiche près des fichiers sélectionnés. Appuyez sur la touche [Play].
 - ◆ <Lock All> : tous les fichiers MP3 sont verrouillés.
 - ◆ <Unlock All> : tous les fichiers MP3 sont déverrouillés.

Verrouillage de fichiers MP3 de la Liste de Lecture

3. Appuyez sur la touche [PLAY] ou [Joystick(OK)].
 - ◆ Le fichier de MP3 sélectionné est lu.
4. Appuyez sur la touche [MENU] en mode Pause. Déplacez le [Joystick] vers la gauche ou vers la droite pour sélectionner <Lock>.
5. Appuyez sur [Joystick (OK)].
 - ◆ le fichier MP3 sélectionné est verrouillé.

[Remarques]

- ❖ L'icône <Lock> s'affiche sur le fichier verrouillé.
- ❖ Vous n'avez pas accès au menu durant la lecture.
- ❖ Si vous appuyez sur la touche [Record/Stop] en mode MP3, le Caméscope Sports passe en mode d'enregistrement vidéo.

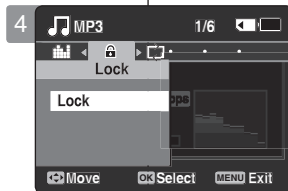
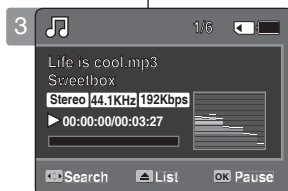
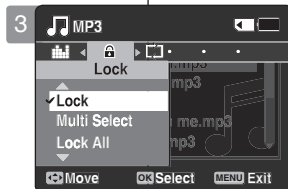
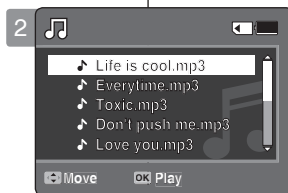

3

Voice Recorder
Mode

Recording	62
Recording Voice Files	62
Playing	63
Playing Voice Files	63
Setting the Voice Play Options	64
Deleting Voice Files.....	64
Setting the Play Mode	65
Locking Voice Files.....	66

- ◆ Save important data / recordings separately on other media, to avoid accidental loss due to a system failure or other reasons.

How to set to Voice Recorder mode

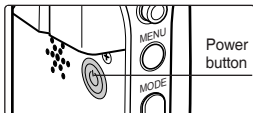

1. Press the [POWER] button to turn on the Sports Camcorder.

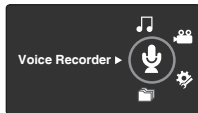

2. Set the *Voice Recorder* mode by pressing the [MODE] button.

3

Mode Voice
Recorder

Enregistrement	62
Enregistrement des fichiers vocaux	62
Lecture	63
Lecture de fichiers vocaux	63
Réglage des options de lecture de fichiers vocaux	64
Suppression de fichiers vocaux	64
Réglage du mode Play.....	65
Verrouillage de fichiers vocaux	66

- ◆ Sauvegardez les fichiers importants sur un autre support pour éviter les pertes de données provoquées par une défaillance du système ou autre raison.

Réglage du mode Voice Recorder

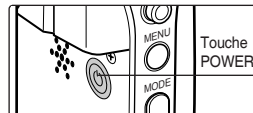

1. Appuyez sur la touche [POWER] pour mettre le caméscope sous tension.

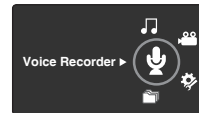

2. Réglez le mode *Voice Recorder* en appuyant sur la touche [MODE].

Voice Recorder Mode : Recording

Recording Voice Files

The built-in microphone allows users to record voices without any additional devices.

1. Press the [POWER] button to turn on the Sports Camcorder.
 - ◆ The Movie Record screen appears.
2. Set the *Voice Recorder* mode by pressing the [MODE] button.
 - ◆ The Voice Record screen appears.
3. Press the [Record / Stop] button to start recording.
 - ◆ < ● > icon appears on the screen and starts recording.
4. To stop recording, press the [Record / Stop] button again.

[Notes]

- ❖ Recorded voice files are saved in a list automatically.
- ❖ During voice recording or in the Voice Record mode, the menu is not accessed.
- ❖ If you change to other mode during voice recording , the recording will stop.
- ❖ If you make a recording using the built-in microphone that is blocked up with something, this can cause deterioration of the sound strength and noise on the recording. So make sure that the microphone is not blocked.
- ❖ When you make a voice recording on the Sports Camcorder (using the microphone), you are recommended to do so at a short distance. If the recording is done at a distance, the sound strength or quality may be deteriorated.

Mode Voice Recorder : Enregistrement

Enregistrement des fichiers vocaux

Le microphone intégré permet l'enregistrement de la voix sans l'aide d'un autre appareil.

1. Appuyez sur la touche [POWER] pour mettre le caméscope sous tension.
 - ◆ L'écran Movie Record apparaît.
2. Réglez le mode *Voice Recorder* en appuyant sur la touche [MODE].
 - ◆ L'écran Voice Record apparaît.
3. Appuyez sur la touche [Record/Stop] pour lancer l'enregistrement.
 - ◆ L'icône < ● > apparaît à l'écran et l'enregistrement est lancé.
4. Appuyez de nouveau sur la touche [Record/Stop] pour arrêter l'enregistrement.

[Remarques]

- ❖ Les fichiers vocaux sont automatiquement sauvegardés sur une liste.
- ❖ Le menu n'est pas accessible en mode Voice Record ou durant un enregistrement vocal.
- ❖ Si vous passez à un autre mode en cours d'un enregistrement vocal, l'enregistrement s'arrête.
- ❖ Si vous effectuez un enregistrement en utilisant le microphone intégré obturé par quelque chose, cela peut provoquer du bruit et une détérioration de la puissance du son. Veillez donc à ce que le microphone ne soit pas bloqué.
- ❖ Si vous effectuez un enregistrement de la voix sur le Caméscope Sports (à l'aide du microphone), nous vous recommandons de le faire à courte distance. Un enregistrement effectué à distance peut affecter la force et la qualité du son.

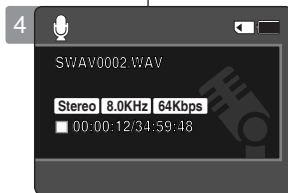
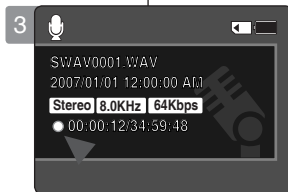
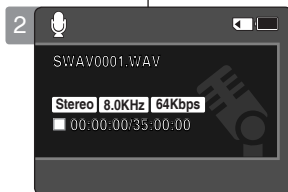

Voice Recorder Mode : Playing

Playing Voice Files

You can play back recorded voice files using the built-in speaker or the earphones.

1. Press the [POWER] button to turn on the Sports Camcorder.
 - ◆ The Movie Record screen appears.
2. Set the *Voice Recorder* mode by pressing the [MODE] button.
 - ◆ The Voice Record screen appears.
3. Press the [PLAY] button or [Joystick(OK)].
 - ◆ The Voice Playlist screen appears.
4. Select a voice file to play by moving the [Joystick] up/down, and then press the [Joystick(OK)].
5. The selected voice file is played back.
 - ◆ To pause playback, press the [Joystick(OK)].
 - ◆ To search backward / forward, move the [Joystick] left / right.
6. To adjust the volume, move the [Joystick] up / down.
 - ◆ Volume indicator appears and disappears after a few seconds.

[Notes]

- ❖ When you record the voice file after you set date&time, the date&time displayed on the LCD monitor indicates the date & time you started to record.
- ❖ When the earphones, Audio/Video cable or *External Camera Module cable is connected to the Sports Camcorder, the built-in speaker will not operate.
- ❖ You cannot access the menu during voice playback.
- ❖ If you want to play a recorded voice file in full screen, slide up the [W/T] switch to display the play list.
- ❖ Select the desired file by moving the [Joystick] up / down and then press the [Joystick(OK)] to play it.
- ❖ While the menu screen is displayed, pressing the [Record / Stop] button will move to Voice Record mode.

*: SC-X300L only

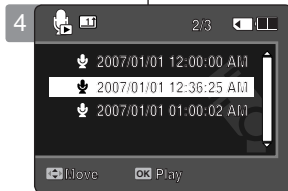
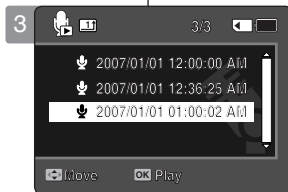
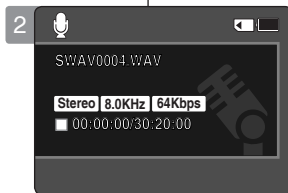

Mode Voice Recorder : Lecture

Lecture de fichiers vocaux

Le haut parleur intégré ou les écouteurs vous permettent d'écouter des fichiers vocaux enregistrés.

1. Appuyez sur la touche [POWER] pour mettre le caméscope sous tension.
 - ◆ L'écran Movie Record apparaît.
2. Réglez le mode *Voice Recorder* en appuyant sur la touche [MODE].
 - ◆ L'écran Voice Record apparaît.
3. Appuyez sur la touche [PLAY] ou [Joystick(OK)].
 - ◆ La liste de lecture des fichiers vocaux apparaît.
4. Sélectionnez un fichier vocal en déplaçant le [Joystick] vers le haut ou vers le bas, puis appuyez sur [Joystick (OK)].
5. Le fichier vocal sélectionné est lu.
 - ◆ Pour faire une pause en cours de lecture, appuyez sur [Joystick (OK)].
 - ◆ Pour effectuer une recherche arrière ou avant, déplacez le [Joystick] vers la gauche ou vers la droite.
6. Réglez le volume sonore en déplaçant le [Joystick] vers le haut ou vers le bas.
 - ◆ Le témoin de volume s'affiche, puis disparaît après quelques secondes.

[Remarques]

- ❖ Lorsque vous enregistrez un fichier vocal après avoir réglé la date et l'heure, la date et l'heure affichées sur l'écran LCD indiquent la date et l'heure de l'enregistrement.
- ❖ Lorsque les écouteurs, le câble audio / vidéo ou le *module de caméra externe est raccordé au caméscope, le haut-parleur intégré est automatiquement désactivé.
- ❖ Vous n'avez pas accès au menu durant la lecture.
- ❖ Si vous souhaitez lire un fichier vocal en mode plein écran, déplacez l'interrupteur [W/T] vers le haut pour afficher la liste de lecture. Sélectionnez le fichier souhaité en déplaçant le [Joystick] vers le haut ou vers le bas, puis appuyez sur [Joystick(OK)] pour le lire.
- ❖ Si vous appuyez sur la touche [Record / Stop] pendant que l'écran menu est affiché, l'appareil passe en mode Voice Record.

*: SC-X300L uniquement

ENGLISH Voice Recorder Mode : Setting the Voice Play Options

Deleting Voice Files

You can delete a selected voice file or a group of voice files.

1. Press the [POWER] button to turn on the Sports Camcorder.
 - ◆ The Movie Record screen appears.
2. Set the *Voice Recorder* mode by pressing the [MODE] button.
 - ◆ The Voice Record screen appears.
3. Press the [PLAY] button or [Joystick(OK)].
 - ◆ The Voice Playlist screen appears.
 - ◆ Move to desired voice file, using the [Joystick].
4. Press the [DELETE] button on the LCD monitor in pause mode. Select an option by moving the [Joystick] up / down and then press the [Joystick(OK)].
 - ◆ <OK>: Deletes the selected Voice file.
 - ◆ <Multi Select>: Multiple Voice files can be selected using the [Joystick(OK)]. <✓> indicator appears on the selected files. Press the [PLAY] button.
 - ◆ <All>: All Voice files will be deleted.
 - ◆ <Cancel>: Cancels the deletion.

[Notes]

- ❖ Once deleted, a file can not be restored.
- ❖ Locked files will not be deleted.
- ❖ You cannot access the menu during voice playback.
- ❖ While the menu screen is displayed, pressing the [Record / Stop] button will move to Voice Record mode.

Mode Voice Recorder : Réglage FRANÇAIS des options de lecture de fichiers vocaux

Suppression de fichiers vocaux

Vous pouvez supprimer un fichier ou un groupe de fichiers vocaux sélectionnés.

1. Appuyez sur la touche [POWER] pour mettre le caméscope sous tension.
 - ◆ L'écran Movie Record apparaît.
2. Réglez le mode *Voice Recorder* en appuyant sur la touche [MODE].
 - ◆ L'écran Voice Record apparaît.
3. Appuyez sur la touche [PLAY] ou [Joystick(OK)].
 - ◆ La liste de lecture des fichiers vocaux apparaît.
 - ◆ Déplacez-vous sur le fichier vocal souhaité à l'aide du [Joystick].
4. Appuyez sur la touche [DELETE] de l'écran LCD en mode Pause. Déplacez le [Joystick] vers le haut ou vers le bas pour sélectionner une option, puis appuyez sur [Joystick(OK)].
 - ◆ <OK> : Supprime le fichier vocal sélectionné.
 - ◆ <Multi Select> : Permet de sélectionner plusieurs fichiers vocaux à l'aide du [Joystick]. Le témoin <✓> s'affiche près des fichiers sélectionnés. Appuyez sur la touche [PLAY].
 - ◆ <All> : Tous les fichiers vocaux sont alors supprimés.
 - ◆ <Cancel> : Annule la suppression.

[Remarques]

- ❖ Un fichier supprimé ne peut être récupéré.
- ❖ Les fichiers protégés ne seront pas supprimés.
- ❖ Vous n'avez pas accès au menu durant la lecture.
- ❖ Si vous appuyez sur la touche [Record / Stop] pendant que l'écran menu est affiché, l'appareil passe en mode Voice Record.

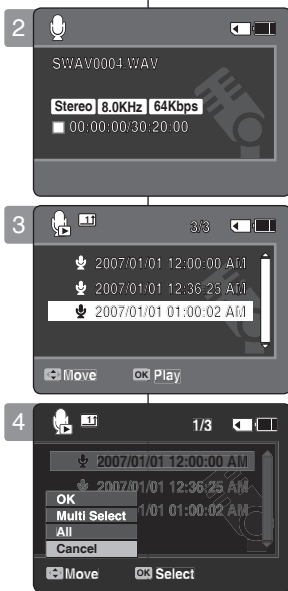

ENGLISH Voice Recorder Mode : Setting the Voice Play Options

Setting the Play Mode

You can play all files continuously or play the selected file only. You can also set the repeat option.

1. Press the [POWER] button to turn on the Sports Camcorder.
 - ◆ The Movie Record screen appears.
2. Set the *Voice Recorder* mode by pressing the [MODE] button.
 - ◆ The Voice Record screen appears.
3. Press the [PLAY] button or [Joystick(OK)].
 - ◆ Switches to the Voice Playlist screen.
 - ◆ Move to the desired voice file, using the [Joystick].
4. Press the [MENU] button. Move the [Joystick] left / right to select <Play Mode>.
5. Move the [Joystick] up / down to select an option, and then press the [Joystick(OK)].
 - ◆ <Play One>: The selected voice file will be played.
 - ◆ <Play All>: Plays back from the selected file to the last file.
 - ◆ <Repeat One>: The selected voice file will be played repeatedly.
 - ◆ <Repeat All>: All voice files will be played repeatedly.
6. Press the [MENU] button to exit the menu.
 - ◆ When you play back, the selected option will be applied.
 - ◆ The selected function icon is displayed.

[Notes]

- ❖ You cannot access the menu during voice playback.
- ❖ While the menu screen is displayed, pressing the [Record / Stop] button will move to Voice Record mode.

Mode Voice Recorder : Réglage FRANÇAIS des options de lecture de fichiers vocaux

Réglage du mode Play

Vous pouvez lire tous les fichiers en continu ou simplement lire le fichier de votre choix. Vous pouvez aussi régler la lecture en boucle.

1. Appuyez sur la touche [POWER] pour mettre le caméscope sous tension.
 - ◆ L'écran Movie Record apparaît.
2. Réglez le mode *Voice Recorder* en appuyant sur la touche [MODE].
 - ◆ L'écran Voice Record apparaît.
3. Appuyez sur la touche [PLAY] ou [Joystick(OK)].
 - ◆ Bascule vers l'écran Voice Playlist.
 - ◆ Déplacez-vous sur le fichier vocal souhaité à l'aide du [Joystick].
4. Appuyez sur la touche [MENU]. Déplacez le [Joystick] vers la gauche ou vers la droite pour sélectionner le mode <Play Mode>.
5. Déplacez le [Joystick] vers le haut ou vers le bas pour sélectionner une option, puis appuyez sur [Joystick(OK)].
 - ◆ <Play One> : Effectue la lecture du fichier vocal sélectionné.
 - ◆ <Play All> : Effectue la lecture depuis le fichier sélectionné jusqu'au dernier fichier.
 - ◆ <Repeat One> : Effectue la lecture en boucle du fichier vocal sélectionné.
 - ◆ <Repeat All> : Tous les fichiers vocaux sont alors lus en boucle.
6. Appuyez sur la touche [MENU] pour quitter le menu.
 - ◆ L'option sélectionnée est appliquée lors de la lecture du fichier.
 - ◆ L'icône de la fonction sélectionnée s'affiche.

[Remarques]

- ❖ Vous n'avez pas accès au menu durant la lecture.
- ❖ Si vous appuyez sur la touche [Record / Stop] pendant que l'écran menu est affiché, l'appareil passe en mode Voice Record.



ENGLISH Voice Recorder Mode : Setting the Voice Play Options

Locking Voice Files

You can lock saved important voice files from accidental erasure. Locked files will not be deleted unless you release the lock or format the memory.

1. Press the [POWER] button to turn on the Sports Camcorder.
 - ◆ The Movie Record screen appears.
2. Set the *Voice Recorder* mode by pressing the [MODE] button.
 - ◆ The Voice Record screen appears.
3. Press the [PLAY] button or [Joystick(OK)].
 - ◆ Switches to the Voice Playlist screen.
 - ◆ Move to the desired voice file, using the [Joystick].
4. Press the [MENU] button. Move the [Joystick] left / right to select <Lock>.
5. Move the [Joystick] up / down to select an option, and then press the [Joystick(OK)].
 - ◆ <Lock>: The selected voice file is locked.
 - ◆ <Multi Select>: Multiple voice files can be selected using the [Joystick(OK)]. <🔒 > indicator appears on the selected files.
 - ◆ <Lock All>: All voice files are locked.
 - ◆ <Unlock All>: Unlocks all voice files.

[Notes]

- ❖ The <🔒 > icon is displayed on the locked file.
- ❖ You cannot access the menu during voice playback.
- ❖ While the menu screen is displayed, pressing the [Record / Stop] button will move to Voice Record mode.

Mode Voice Recorder : Réglage FRANÇAIS des options de lecture de fichiers vocaux

Verrouillage de fichiers vocaux

Vous pouvez protéger des fichiers vocaux importants que vous avez sauvegardé contre l'effacement accidentel. Les fichiers protégés ne seront pas supprimés sauf si vous déverrouillez la protection ou formatez la mémoire.

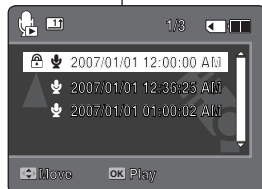
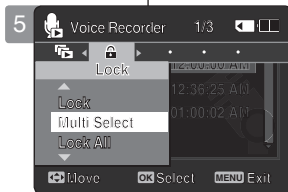
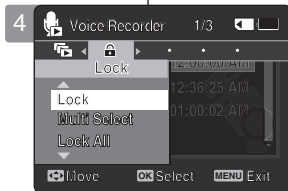
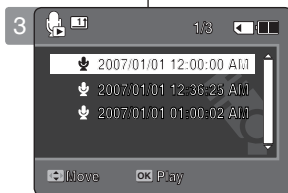

1. Appuyez sur la touche [POWER] pour mettre le caméscope sous tension.
 - ◆ L'écran Movie Record apparaît.
2. Réglez le mode *Voice Recorder* en appuyant sur la touche [MODE].
 - ◆ L'écran Voice Record apparaît.
3. Appuyez sur la touche [PLAY] ou [Joystick(OK)].
 - ◆ Bascule vers l'écran Voice Playlist.
 - ◆ Déplacez-vous sur le fichier vocal souhaité à l'aide du [Joystick].
4. Appuyez sur la touche [MENU]. Déplacez le [Joystick] vers la gauche ou vers la droite pour sélectionner <Lock>.
5. Déplacez le [Joystick] vers le haut ou vers le bas pour sélectionner une option, puis appuyez sur [Joystick(OK)].
 - ◆ <Lock> : Le fichier vocal sélectionné est verrouillé.
 - ◆ <Multi Select> : Permet de sélectionner plusieurs fichiers vocaux à l'aide du [Joystick]. Le témoin <🔒 > s'affiche près des fichiers sélectionnés. Appuyez sur la touche [PLAY].
 - ◆ <Lock All> : Tous les fichiers vocaux sont verrouillés.
 - ◆ <Unlock All> : Tous les fichiers vocaux sont déverrouillés.

[Remarques]

- ❖ L'icône <🔒 > s'affiche près du fichier verrouillé.
- ❖ Vous n'avez pas accès au menu durant la lecture.
- ❖ Si vous appuyez sur la touche [Record / Stop] pendant que l'écran menu est affiché, l'appareil passe en mode Voice Record.

4 Using File Browser

Viewing Files or Folders	68
Deleting Files or Folders.....	69
Locking Files	70
Viewing File Information	71

- ◆ Save important data / recordings separately on other media, to avoid accidental loss due to a system failure or other reasons.

How to set to File Browser mode

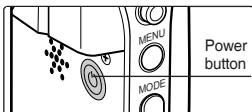

1. Press the [POWER] button to turn on the Sports Camcorder.

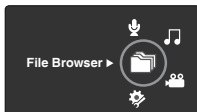

2. Set the *File Browser* mode by pressing the [MODE] button.

4 Utilisation de la fonction File Browser

Viewing Files or Folders	68
Deleting Files or Folders	69
Locking Files.....	70
Viewing File Information	71

- ◆ Sauvegardez les fichiers importants sur un autre support pour éviter les pertes de données provoquées par une défaillance du système ou autre raison.

Réglage du mode File Browser

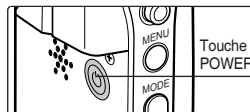

1. Appuyez sur la touche [POWER] pour mettre le caméscope sous tension.

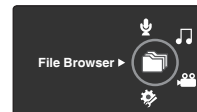

2. Réglez le mode *File Browser* en appuyant sur la touche [MODE].

Using File Browser

Viewing Files or Folders

You can play back the stored file (AVI, MP3, WAV) in your Sports Camcorder.

1. Press the [POWER] button to turn on the Sports Camcorder.
 - ◆ The Movie Record screen appears.
2. Set the *File Browser* mode by pressing the [MODE] button.
 - ◆ The File Browser screen appears.
3. Select the desired folder or file by moving the [Joystick] up/down and then press the [Joystick(OK)].
 - ◆ Perform these steps repeatedly until the file you want to view appears.
4. The selected file will be played back.

[Notes]

- ❖ If you slide the [W/T] switch to W(WIDE) in play mode, return to the file list screen.
- ❖ If you move the [Joystick] left, the previous folder screen appears.
- ❖ If you press the [Record/Stop] button in File Browser mode, the Sports Camcorder switches to Movie Record mode.

Utilisation de la fonction File Browser

Visionnement des fichiers ou des dossiers

Vous pouvez lire des fichiers sauvegardés (AVI, MP3, WAV) avec le caméscope Sports.

1. Appuyez sur la touche [POWER] pour mettre le caméscope sous tension.
 - ◆ L'écran Movie Record apparaît.
2. Réglez le mode *File Browser* en appuyant sur la touche [MODE].
 - ◆ L'écran File Browser apparaît.
3. Déplacez le [Joystick] vers le haut ou vers le bas pour sélectionner une option, puis appuyez sur [Joystick(OK)].
 - ◆ Répétez ces étapes jusqu'à ce que le fichier que vous souhaitez visionner s'affiche.
4. Le fichier sélectionné est lu.

[Remarques]

- ❖ Déplacez l'interrupteur [W/T] sur W (GRAND) en mode Play pour retourner à l'écran de liste des fichiers.
- ❖ Si vous déplacez le [Joystick] vers la gauche, le dossier précédent s'affiche.
- ❖ Si vous appuyez sur la touche [Record/Stop] en mode Explorateur de fichier, le Caméscope Sports passe en mode d'enregistrement vidéo.

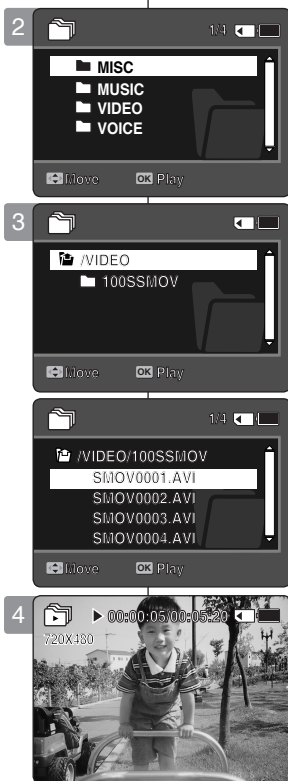

Using File Browser

Deleting Files or Folders

You can delete the file (AVI, MP3, WAV) or folders you recorded.

1. Press the [POWER] button to turn on the Sports Camcorder.
 - ◆ The Movie Record screen appears.
2. Set the **File Browser** mode by pressing the [MODE] button.
 - ◆ The File Browser screen appears.
3. Select the desired file or folder by using the [Joystick(OK)].
 - ◆ Move the [Joystick] up/down and press the [Joystick(OK)] repeatedly until the file or folder you want appears.
4. Press the [DELETE] button on the LCD monitor. Select an option by moving the [Joystick] up / down and then press the [Joystick(OK)].
 - ◆ <OK>: The selected file or folder will be deleted.
 - ◆ <Multi Select>: Multiple files or folders will be selected using the [Joystick(OK)]. <✓> indicator appears on the selected files or folders. Press the [PLAY] button.
 - ◆ <All>: All files or folders will be deleted.
 - ◆ <Cancel>: Cancels deleting files or folders.

[Notes]

- ❖ If you slide the [W/T] switch to W(WIDE) in play mode, it returns to the previous screen.
- ❖ Once deleted, a file can not be restored.
- ❖ Locked files will not be deleted.
- ❖ The folder with a locked file will not be deleted. Only unlocked files in the folder will be deleted.
- ❖ If you move the [Joystick] left, the previous folder screen appears.
- ❖ If you press the [Record/Stop] button in File Browser mode, the Sports Camcorder switches to Movie Record mode.

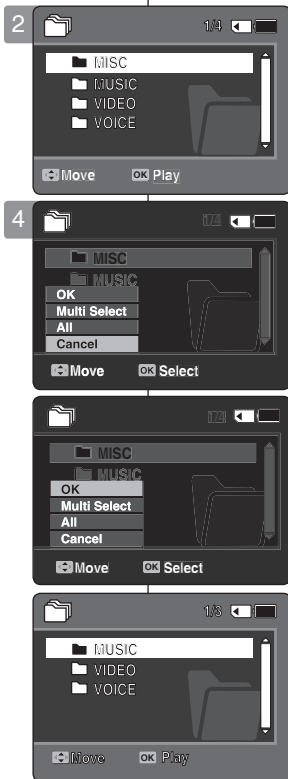

Utilisation de la fonction File Browser

Suppression des fichiers ou des dossiers

Vous pouvez supprimer des fichiers (AVI, MP3, WAV) ou des dossiers que vous avez enregistrés.

1. Appuyez sur la touche [POWER] pour mettre le caméscope sous tension.
 - ◆ L'écran Movie Record apparaît.
2. Réglez le mode **File Browser** en appuyant sur la touche [MODE].
 - ◆ L'écran File Browser apparaît.
3. Sélectionnez le fichier ou le dossier souhaité à l'aide du [Joystick(OK)].
 - ◆ Déplacez le [Joystick] vers le haut ou vers le bas et appuyez sur [Joystick(OK)] à plusieurs reprises jusqu'à ce que le fichier ou le dossier souhaité apparaisse.
4. Appuyez sur la touche [DELETE] de l'écran LCD. Sélectionnez une option en déplaçant le [Joystick] vers le haut ou vers le bas, puis appuyez sur [Joystick(OK)].
 - ◆ <OK> : Le fichier ou le dossier sélectionné est supprimé.
 - ◆ <Multi Select> : Permet de sélectionner plusieurs fichiers l'aide de [Joystick(OK)]. Le témoin <✓> s'affiche près des fichiers sélectionnés. Appuyez sur la touche [PLAY].
 - ◆ <All> : Tous les fichiers ou dossiers sont alors supprimés.
 - ◆ <Cancel> : Annule la suppression des fichiers ou des dossiers.

[Remarques]

- ❖ Déplacez l'interrupteur [W/T] sur W (GRAND) en mode Play pour retourner à l'écran précédent.
- ❖ Un fichier supprimé ne peut être récupéré.
- ❖ Les fichiers protégés ne seront pas supprimés.
- ❖ Le dossier contenant un fichier protégé ne sera pas supprimé. Tous les fichiers non protégés sont alors supprimés.
- ❖ Si vous déplacez le [Joystick] vers la gauche, le dossier précédent s'affiche.
- ❖ Si vous appuyez sur la touche [Record/Stop] en mode Explorateur de fichier, le Caméscope Sports passe en mode d'enregistrement vidéo.

Using File Browser

Locking Files

You can lock the important files so they can not be deleted.

1. Press the [POWER] button to turn on the Sports Camcorder.
 - ◆ The Movie Record screen appears.
2. Set the *File Browser* mode by pressing the [MODE] button.
 - ◆ The File Browser screen appears.
3. Select the desired file or folder by using the [Joystick(OK)].
 - ◆ Move the [Joystick] up/down and press the [Joystick(OK)] repeatedly until the file you want appears.
4. Press the [MENU] button. Move the [Joystick] left / right to select <Lock>.
 - ◆ <Lock>: The selected file is locked.
 - ◆ <Multi Select>: Multiple files can be selected using the [Joystick(OK)].
 - ◆ <Lock All>: All files are locked.
 - ◆ <Unlock All>: Unlocking all files.
5. Move the [Joystick] up / down to select an option, and then press the [Joystick(OK)].
 - ◆ <Lock>: The selected file is locked.
 - ◆ <Multi Select>: Multiple files can be selected using the [Joystick(OK)].
 - ◆ <Lock All>: All files are locked.
 - ◆ <Unlock All>: Unlocking all files.

[Notes]

- ❖ You can't lock folders.
- ❖ The <🔒> icon is displayed when the file is locked.
- ❖ If you slide the [W/T] switch to W(WIDE) in play mode, return to the file list screen.
- ❖ If you move the [Joystick] left, the previous folder screen appears.
- ❖ If you press the [Record/Stop] button in File Browser mode, the Sports Camcorder switches to Movie Record mode.

Utilisation de la fonction File Browser

Verrouillage des fichiers

Vous pouvez verrouiller des fichiers importants pour empêcher leur suppression.

1. Appuyez sur la touche [POWER] pour mettre le caméscope sous tension.
 - ◆ L'écran Movie Record apparaît.
2. Réglez le mode File Browser en appuyant sur la touche [MODE].
 - ◆ L'écran File Browser apparaît.
3. Sélectionnez le fichier ou le dossier souhaité à l'aide du [Joystick(OK)].
 - ◆ Déplacez le [Joystick] vers le haut ou vers le bas et appuyez sur [Joystick(OK)] à plusieurs reprises jusqu'à ce que le fichier souhaité apparaisse.
4. Appuyez sur la touche [MENU]. Déplacez le [Joystick] vers la gauche ou vers la droite pour sélectionner <Lock>.
 - ◆ <Lock> : Le fichier sélectionné est verrouillé.
 - ◆ <Multi Select> : Permet de sélectionner plusieurs fichiers à l'aide de [Joystick (OK)]. Le témoin <🔒> s'affiche près des fichiers sélectionnés. Appuyez sur la touche [PLAY].
 - ◆ <Lock All> : Tous les fichiers sont verrouillés.
 - ◆ <Unlock All> : Tous les fichiers sont déverrouillés.
5. Déplacez le [Joystick] vers le haut ou vers le bas pour sélectionner une option, puis appuyez sur [Joystick(OK)].
 - ◆ <Lock> : Le fichier sélectionné est verrouillé.
 - ◆ <Multi Select> : Permet de sélectionner plusieurs fichiers à l'aide de [Joystick (OK)]. Le témoin <🔒> s'affiche près des fichiers sélectionnés. Appuyez sur la touche [PLAY].
 - ◆ <Lock All> : Tous les fichiers sont verrouillés.
 - ◆ <Unlock All> : Tous les fichiers sont déverrouillés.

[Remarques]

- ❖ Vous ne pouvez pas verrouiller les dossiers.
- ❖ L'icône <🔒> s'affiche près du fichier verrouillé.
- ❖ Déplacez l'interrupteur [W/T] sur W (GRAND) en mode Play pour retourner à l'écran de liste des fichiers.
- ❖ Si vous déplacez le [Joystick] vers la gauche, le dossier précédent s'affiche.
- ❖ Si vous appuyez sur la touche [Record/Stop] en mode Explorateur de fichier, le Caméscope Sports passe en mode d'enregistrement vidéo.

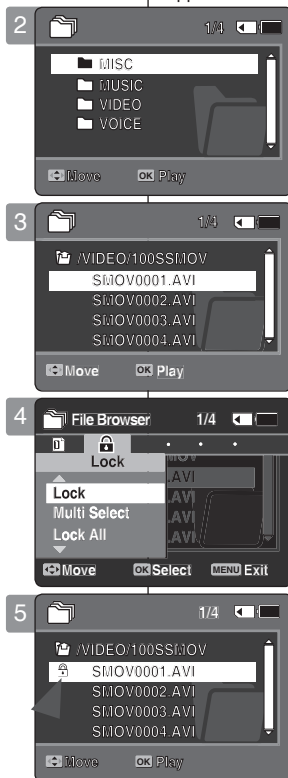

Using File Browser

Viewing File Information

You can see the file name, format, size and date.

1. Press the [POWER] button to turn on the Sports Camcorder.
 - ◆ The Movie Record screen appears.
2. Set the *File Browser* mode by pressing the [MODE] button.
 - ◆ The File Browser screen appears.
3. Select the desired file list by using the [Joystick(OK)].
Move the [Joystick] up / down to want to view file information.
 - ◆ Move the [Joystick] up/down and press the [Joystick(OK)] repeatedly until the file list you want appears.
4. Press the [MENU] button.
Move the [Joystick] left / right to select <File Info.>.
 - ◆ The screen with file name, size, date, locked state appears.
5. Press the [Joystick(OK)] to view the file information.
 - ◆ The screen with file name, size, date, locked state appears.
6. Press the [Joystick(OK)] to finish viewing file information.

[Notes]

- ❖ You cannot view folder information. You can only view file information.
- ❖ If you move the [Joystick] left, the previous folder screen appears.
- ❖ If you press the [Record/Stop] button in File Browser mode, the Sports Camcorder switches to Movie Record mode.



Utilisation de la fonction File Browser

Affichage d'informations sur les fichiers

Vous pouvez afficher le nom d'un fichier, son format, sa taille et sa date de création.

1. Appuyez sur la touche [POWER] pour mettre le caméscope sous tension.
 - ◆ L'écran Movie Record apparaît.
2. Réglez le mode *File Browser* en appuyant sur la touche [MODE].
 - ◆ L'écran File Browser apparaît.
3. Sélectionnez la liste de fichiers souhaitée à l'aide du [Joystick(OK)].
Déplacez le [Joystick] vers le haut ou vers le bas pour visionner l'information sur fichier.
 - ◆ Déplacez le [Joystick] vers le haut ou vers le bas et appuyez sur [Joystick(OK)] à plusieurs reprises jusqu'à ce que le fichier souhaité apparaisse.
4. Appuyez sur la touche [MENU].
Déplacez le [Joystick] vers la gauche ou vers la droite pour sélectionner <File Info.>.
 - ◆ L'écran affichant le nom, le format, la taille, la date de création et l'état de verrouillage du fichier apparaît.
5. Appuyez sur [Joystick(OK)] pour visionner les renseignements sur le fichier.
 - ◆ L'écran affichant le nom, le format, la taille, la date de création et l'état de verrouillage du fichier apparaît.
6. Appuyez sur [Joystick (OK)] pour terminer le visionnement.

[Remarques]

- ❖ Vous ne pouvez pas voir les renseignements sur les fichiers. Il n'est possible que de voir les renseignements sur les fichiers.
- ❖ Si vous déplacez le [Joystick] vers la gauche, le dossier précédent s'affiche.
- ❖ Si vous appuyez sur la touche [Record/Stop] en mode Explorateur de fichier, le Caméscope Sports passe en mode d'enregistrement vidéo.

5

Setting the Sports Camcorder

Setting USB Mode	73
Setting USB Mode.....	73
Setting Memory	74
Setting the File No. Function.....	74
Format.....	75
Viewing Memory Space.....	76
Adjusting the LCD monitor	77
Adjusting the LCD Brightness.....	77
Adjusting Date&Time	78
Setting Date&Time.....	78
Setting Date Format.....	79
Setting Time Format.....	80
Setting Date/Time Display.....	81
Setting the System Settings	82
Setting the Beep Sound.....	82
Setting Start-up Mode.....	83
Resetting the Sports Camcorder.....	84
Selecting Language.....	85
Setting the Auto Shut off.....	86
Setting the Demonstration Function.....	87
Viewing Version Information.....	88
Using USB Mode	89
Transferring files to a computer.....	89
Using the PC Cam Function.....	90

- ◆ Save important data / recordings separately on other media, to avoid accidental loss due to a system failure or other reasons.

How to set to System Settings mode

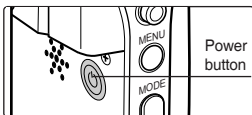

1. Press the [POWER] button to turn on the Sports Camcorder.

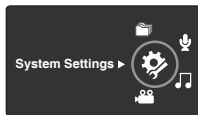

2. Set the *System Settings* mode by pressing the [MODE] button.

5

Réglage du caméscope Sports

Réglage du mode USB	73
Réglage du mode USB.....	73
Réglages de la mémoire	74
Réglage de la fonction File No.	74
Format.....	75
Affichage de l'espace mémoire.....	76
Réglage de l'écran LCD	77
Réglage de la fonction LCD Brightness.....	77
Réglage de la date et de l'heure	78
Réglage de la date et de l'heure.....	78
Réglage du format de la date.....	79
Réglage du format de l'heure.....	80
Réglage de l'affichage de la date et de l'heure.....	81
Réglage de la fonction System Settings	82
Réglage du signal sonore (bip).....	82
Réglage du mode Start-up.....	83
Réinitialisation du caméscope Sports.....	84
Sélection de la langue.....	85
Réglage de la fonction Auto Shut off.....	86
Réglage de la fonction Demonstration.....	87
Affichage de la version.....	88
Utilisation du Mode USB	89
Transfert de fichiers vers un ordinateur.....	89
Utilisation de la fonction PC Cam.....	90

- ◆ Sauvegardez les fichiers importants sur un autre support pour éviter les pertes de données provoquées par une défaillance du système ou autre raison.

Réglage du mode System Settings

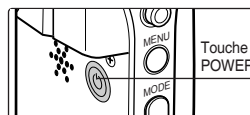

1. Appuyez sur la touche [POWER] pour mettre le caméscope sous tension.

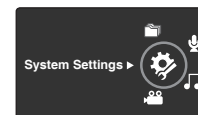

2. Réglez le mode *System Settings* en appuyant sur la touche [MODE].

ENGLISH Setting the Sports Camcorder : Setting USB Mode

Réglage du caméscope Sports : Réglage du mode USB

FRANÇAIS

Setting USB Mode

Before connecting your Sports Camcorder to a computer via USB, please set the proper USB mode.

1. Press the [POWER] button to turn on the Sports Camcorder.
 - ◆ The Movie Record screen appears.
2. Set the *System Settings* mode by pressing the [MODE] button.
 - ◆ The System Settings screen appears.
3. Move the [Joystick] left / right to select <USB Mode>.
4. Move the [Joystick] up / down to select an option, and then press the [Joystick(OK)].

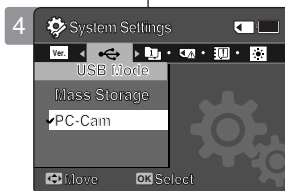
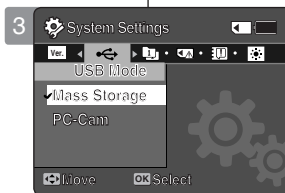

Réglage du mode USB

Avant de raccorder votre appareil photo à un ordinateur à l'aide du câble USB, veuillez sélectionner le mode USB adéquat.

1. Appuyez sur la touche [POWER] pour mettre le caméscope sous tension.
 - ◆ L'écran Movie Record apparaît.
2. Réglez le mode *System Settings* en appuyant sur la touche [MODE].
 - ◆ L'écran System Settings apparaît.
3. Déplacez le [Joystick] vers la gauche ou vers la droite pour sélectionner <USB Mode>.
4. Déplacez le [Joystick] vers le haut ou vers le bas pour sélectionner une option, puis appuyez sur [Joystick(OK)].

Mass Storage	Transferring files from the Sports Camcorder to your computer. ➔page 89
PC-Cam	You can use the Sports Camcorder as a PC camera for video chatting, video conference and other PC camera applications. ➔page 90

Mass Storage	Transfert de fichiers depuis le caméscope Sports vers votre ordinateur ➔Page 89
PC-Cam	Vous pouvez utiliser votre caméscope Sports comme webcaméra pour participer à des clavardages vidéo, communiquer par visioconférence et d'autres applications. ➔Page 90

[Notes]

- ❖ By default, manufacturer's setting is the Mass Storage.
- ❖ Before connecting the USB cable, check if the Sports Camcorder is set to the appropriate USB mode you want to use.

[Remarques]

- ❖ Le réglage à l'usine par défaut est Mass Storage (mémoire auxiliaire).
- ❖ Avant de brancher le câble USB, confirmez que le Caméscope Sports est réglé sur le mode USB approprié.

ENGLISH Setting the Sports Camcorder : Setting Memory

Setting the File No. Function

You can set the file numbers so that they reset each time the memory card is formatted, or so that they count up continuously.

1. Press the [POWER] button to turn on the Sports Camcorder.
 - ◆ The Movie Record screen appears.
2. Set the *System Settings* mode by pressing the [MODE] button.
 - ◆ The System Settings screen appears.
3. Move the [Joystick] left / right to select <File No.>.
4. Move the [Joystick] up / down to select an option, and then press the [Joystick(OK)].
 - ◆ <Series>: Numbering is continuous between the memory cards, so that the first file number assigned on a new memory card is 1 more than the last file number assigned on the previous memory card.
 - ◆ <Reset>: When the storage memory is formatted, the file number goes back to its default value (100-0001).
5. After you finish, move to the desired mode by pressing the [MODE] button.

[Note]

- ❖ When you set <File No.> to <Series>, each file is assigned with a different number so as to avoid duplicating file names. It is convenient when you want to manage your files on a PC.

Réglage du caméscope FRANÇAIS Sports : Réglages de la mémoire

Réglage de la fonction File No.

Vous pouvez régler la numérotation des fichiers afin qu'elle soit réinitialisée chaque fois qu'une carte mémoire est formatée ou incrémentée de façon continue.

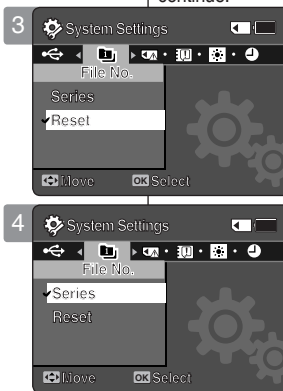

1. Appuyez sur la touche [POWER] pour mettre le caméscope sous tension.
 - ◆ L'écran Movie Record apparaît.
2. Réglez le mode *System Settings* en appuyant sur la touche [MODE].
 - ◆ L'écran System Settings apparaît.
3. Déplacez le [Joystick] vers la gauche ou vers la droite pour sélectionner <File No.>.
4. Déplacez le [Joystick] vers le haut ou vers le bas pour sélectionner une option, puis appuyez sur [Joystick(OK)].
 - ◆ <Series> : La numérotation n'est pas interrompue d'une carte mémoire à l'autre. Ainsi, le numéro du premier fichier stocké sur une nouvelle carte mémoire est incrémenté de 1 par rapport au numéro du dernier fichier enregistré sur la carte mémoire précédente.
 - ◆ <Reset> : Lorsqu'une mémoire de stockage est formatée, le numéro de fichier est ramené à sa valeur par défaut (100-0001).
5. Après avoir complété le réglage, déplacez-vous vers le mode souhaité en appuyant sur la touche [MODE].

[Remarque]

- ❖ Lorsque vous réglez <File No.> à <Series>, un numéro différent est attribué à chaque fichier pour éviter la duplication des noms de fichier. Cela est pratique lorsque vous souhaitez gérer vos fichiers sur ordinateur.

ENGLISH Setting the Sports Camcorder : Setting Memory

Format

You can format the memory card to erase all files.

1. Press the [POWER] button to turn on the Sports Camcorder.
 - ◆ The Movie Record screen appears.
2. Set the *System Settings* mode by pressing the [MODE] button.
 - ◆ The System Settings screen appears.
3. Move the [Joystick] left / right to select <Format>.
4. Press the [Joystick(OK)].
 - ◆ <Start>: Format the memory card.
 - When the [Joystick(OK)] is pressed, the pop-up message appears.
 - Select <OK> or <Cancel> by moving the [Joystick] up / down and then press the [Joystick(OK)].
5. After you finish setting, move to the desired mode by pressing the [MODE] button.

[Warning]

- ❖ Previous information can not be restored after formatting.

[Notes]

- ❖ There is no guarantee on the operation of the memory card which has not been formatted on the Sports Camcorder. Make sure to format the memory card on the Sports Camcorder before using.
- ❖ If the memory card is not inserted, you can't use the format function.
- ❖ A memory card with the protection tab set to lock will not be formatted.

Réglage du caméscope FRANÇAIS Sports : Réglages de la mémoire

Format

Vous pouvez formater la mémoire afin de supprimer tous les fichiers.

1. Appuyez sur la touche [POWER] pour mettre le caméscope sous tension.
 - ◆ L'écran Movie Record apparaît.
2. Réglez le mode *System Settings* en appuyant sur la touche [MODE].
 - ◆ L'écran System Settings apparaît.
3. Déplacez le [Joystick] vers la gauche ou vers la droite pour sélectionner <Format>.
4. Appuyez sur [Joystick(OK)].
 - ◆ <Start> : Formater la mémoire.
 - Lorsque vous appuyez sur [Joystick(OK)], un message contextuel apparaît.
 - Sélectionnez <OK> ou <Cancel> en déplaçant le [Joystick] vers le haut ou vers le bas, puis appuyez sur [Joystick(OK)].
5. Après avoir complété le réglage, déplacez-vous vers le mode souhaité en appuyant sur la touche [MODE].

[Avertissement]

- ❖ Il est impossible de récupérer les données suite au formatage.

[Remarques]

- ❖ Il n'y a aucune garantie de fonctionnement pour les cartes mémoires formatées sur un autre appareil que le caméscope Sports. Assurez-vous de formater votre carte mémoire à l'aide du caméscope Sports.
- ❖ Si aucune carte mémoire n'est insérée, vous ne pouvez pas utiliser la fonction de formatage.
- ❖ Il n'est pas possible de formater une carte mémoire si la languette de sûreté est en position verrouillée.



ENGLISH Setting the Sports Camcorder : Setting Memory

Viewing Memory Space

You can check used memory space and total memory space of the memory card.

1. Press the [POWER] button to turn on the Sports Camcorder.
 - ◆ The Movie Record screen appears.
2. Set the *System Settings* mode by pressing the [MODE] button.
 - ◆ The System Settings screen appears.
3. Move the [Joystick] left / right to select <Memory Space>.
4. The used memory space and total memory space are displayed.
5. After you viewing memory space, move to the desired mode by pressing the [MODE] button.

[Notes]

- ❖ System requires a small portion of memory space, actual storage capacity may differ from the printed memory capacity.
- ❖ If the memory card is not inserted, you will see <No Memory Card!> on the LCD monitor.
- ❖ The OSD indicators of this manual are based on memory capacity of 1GB (MMC).

FRANÇAIS Réglage du caméscope Sports : Réglages de la mémoire

Affichage de l'espace mémoire

Vous pouvez contrôler l'espace mémoire utilisé ainsi que l'espace mémoire total de la carte mémoire.

1. Appuyez sur la touche [POWER] pour mettre le caméscope sous tension.
 - ◆ L'écran Movie Record apparaît.
2. Réglez le mode *System Settings* en appuyant sur la touche [MODE].
 - ◆ L'écran System Settings apparaît.
3. Déplacez le [Joystick] vers la gauche ou vers la droite pour sélectionner <Memory Space>.
4. L'espace mémoire total et l'espace utilisé s'affichent.
5. Après avoir complété le réglage, déplacez-vous vers le mode souhaité en appuyant sur la touche [MODE].

[Remarques]

- ❖ Le système ne requiert qu'une petite partie d'espace mémoire ; la capacité réelle de stockage peut varier de celle indiquée.
- ❖ Si la carte mémoire n'est pas insérée, <No Memory Card!> s'affiche à l'écran ACL.
- ❖ Les témoins d'affichage à l'écran de ce manuel sont basés sur une capacité de mémoire de 1 Go (MMC).

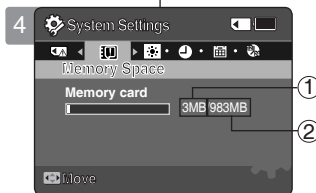

Memory Space

- ① Used memory capacity indicator
- ② Total memory capacity indicator

ENGLISH Setting the Sports Camcorder : Adjusting the LCD monitor

Adjusting the LCD Brightness

You can adjust the brightness of the LCD monitor to compensate for ambient lighting conditions.

1. Press the [POWER] button to turn on the Sports Camcorder.
 - ◆ The Movie Record screen appears.
2. Set the *System Settings* mode by pressing the [MODE] button.
 - ◆ The System Settings screen appears.
3. Move the [Joystick] left / right to select <LCD Brightness>.
4. Move the [Joystick] up / down to adjust the brightness, and then press the [Joystick(OK)].
 - ◆ Moving the [Joystick] up will brighten the screen whereas moving it down will darken the screen.
 - ◆ Brightness range: You can adjust the LCD Brightness from 0% to 100%.
5. After you finish setting, move to the desired mode by pressing the [MODE] button.

[Notes]

- ❖ A brighter LCD screen setting consumes more battery power.
- ❖ Adjust the LCD brightness when the ambient lighting is too bright and the monitor is hard to see.
- ❖ LCD Brightness does not affect the brightness of images to be stored.

Réglage du caméscope Sports : Réglage de l'écran LCD

FRANÇAIS

Réglage de la fonction LCD Brightness

Vous pouvez régler la luminosité de l'écran LCD pour compenser l'éclairage ambiant.

1. Appuyez sur la touche [POWER] pour mettre le caméscope sous tension.
 - ◆ L'écran Movie Record apparaît.
2. Réglez le mode *System Settings* en appuyant sur la touche [MODE].
 - ◆ L'écran System Settings apparaît.
3. Déplacez le [Joystick] vers la gauche ou vers la droite pour sélectionner <LCD Brightness>.
4. Déplacez le [Joystick] vers le haut ou vers le bas pour régler la luminosité puis appuyez sur [Joystick(OK)].
 - ◆ Déplacez le [Joystick] vers le haut pour augmenter la luminosité de l'écran et vers le bas pour l'assombrir.
 - ◆ Variation de luminosité : Vous pouvez varier la luminosité de l'écran LCD de 0 à 100 %.
5. Après avoir complété le réglage, déplacez-vous vers le mode souhaité en appuyant sur la touche [MODE].

[Remarques]

- ❖ Un écran LCD très lumineux consomme davantage d'énergie.
- ❖ Ajustez la luminosité de l'écran LCD lorsque la lumière ambiante est trop forte et que l'écran est difficile à voir.
- ❖ LCD Brightness n'a aucune influence sur la luminosité de l'image enregistrée.

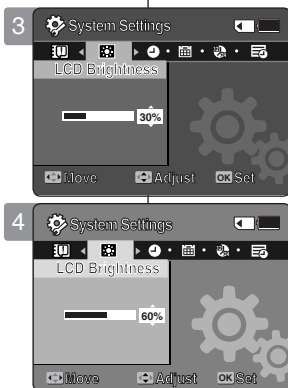

ENGLISH Setting the Sports Camcorder : Adjusting Date/Time

Setting Date&Time

You can set the date/time using this menu.

1. Press the [POWER] button to turn on the Sports Camcorder.
 - ◆ The Movie Record screen appears.
2. Set the *System Settings* mode by pressing the [MODE] button.
 - ◆ The System Settings screen appears.
3. Move the [Joystick] left / right to select <Date/Time Set> and then press the [Joystick(OK)].
4. Set the desired value by moving the [Joystick] up / down.
5. Move to the next item by moving the [Joystick] left / right, and then set values by moving the [Joystick] up / down.
 - ◆ Items are displayed in the order of the date format.
 - ◆ By default, it appears in the order of Year, Month, Date, Hour, Minute and AM/PM.
6. After setting the last item, press the [Joystick(OK)] to finish the setting.
7. After you finish setting, move to the desired mode by pressing the [MODE] button.

[Notes]

- ❖ See page 81 to set the <Date/Time> to display on the LCD.
- ❖ You can set the year up to 2037.

Réglage du caméscope Sports : Réglage de la date et de l'heure

Réglage de la date et de l'heure

Ce menu vous permet de régler la date et l'heure.

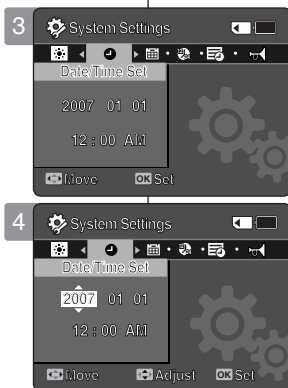

1. Appuyez sur la touche [POWER] pour mettre le caméscope sous tension.
 - ◆ L'écran Movie Record apparaît.
2. Réglez le mode *System Settings* en appuyant sur la touche [MODE].
 - ◆ L'écran System Settings apparaît.
3. Déplacez le [Joystick] vers la droite ou vers la gauche pour sélectionner <Date/Time Set>, puis appuyez sur [Joystick (OK)].
4. Réglez la valeur souhaitée en déplaçant le [Joystick] vers le haut ou vers le bas.
5. Déplacez-vous vers l'élément suivant en déplaçant le [Joystick] vers la gauche ou vers la droite, puis pour régler les valeurs en déplaçant le [Joystick] vers le haut ou vers le bas.
 - ◆ Les éléments s'affichent selon l'ordre de la date de formatage.
 - ◆ Ils s'affichent par défaut dans l'ordre année, mois, date, heure, minute et matin / après midi.
6. Après avoir réglé le dernier élément, appuyez sur [Joystick(OK)] pour compléter le réglage.
7. Après avoir complété le réglage, déplacez-vous vers le mode souhaité en appuyant sur la touche [MODE].

[Remarques]

- ❖ Voir la page 81 pour régler la date et de l'heure de l'afficheur LCD.
- ❖ Vous pouvez régler l'horloge jusqu'à l'an 2037.

ENGLISH Setting the Sports Camcorder : Adjusting Date/Time

Setting Date Format

You can select the date format to display.

1. Press the [POWER] button to turn on the Sports Camcorder.
 - ◆ The Movie Record screen appears.
2. Set the *System Settings* mode by pressing the [MODE] button.
 - ◆ The System Settings screen appears.
3. Move the [Joystick] left / right to select <Date Format>.
4. Move the [Joystick] up / down to select an option, and then press the [Joystick(OK)].
 - ◆ <YY/MM/DD>: The date is displayed in the order of Year / Month / Date.
 - ◆ <DD/MM/YY>: The date is displayed in the order of Date / Month / Year.
 - ◆ <MM/DD/YY>: The date is displayed in the order of Month / Date / Year.
5. After you finish setting, move to the desired mode by pressing the [MODE] button.

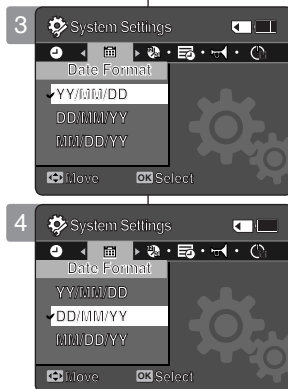

Réglage du caméscope Sports : Réglage de la date et de l'heure

Réglage du format de la date

Vous pouvez choisir le format d'affichage de la date.

1. Appuyez sur la touche [POWER] pour mettre le caméscope sous tension.
 - ◆ L'écran Movie Record apparaît.
2. Réglez le mode *System Settings* en appuyant sur la touche [MODE].
 - ◆ L'écran System Settings apparaît.
3. Déplacez le [Joystick] vers la gauche ou vers la droite pour sélectionner <Date Format>.
4. Déplacez le [Joystick] vers le haut ou vers le bas pour sélectionner une option, puis appuyez sur [Joystick(OK)].
 - ◆ <YY/MM/DD> : la date s'affiche au format année/mois/jour.
 - ◆ <DD/MM/YY> : la date s'affiche au format date/mois/année.
 - ◆ <MM/DD/YY> : la date s'affiche au format mois/date/année.
5. Après avoir complété le réglage, déplacez-vous vers le mode souhaité en appuyant sur la touche [MODE].

ENGLISH Setting the Sports Camcorder : Adjusting Date/Time

Setting Time Format

You can select the time format to display.

1. Press the [POWER] button to turn on the Sports Camcorder.
 - ◆ The Movie Record screen appears.
2. Set the *System Settings* mode by pressing the [MODE] button.
 - ◆ The System Settings screen appears.
3. Move the [Joystick] left / right to select <Time Format>.
4. Move the [Joystick] up / down to select an option, and then press the [Joystick(OK)].
 - ◆ <12 Hour>: The time is displayed as the unit of 12 hours.
 - ◆ <24 Hour>: The time is displayed as the unit of 24 hours.
5. After you finish setting, move to the desired mode by pressing the [MODE] button.

FRANÇAIS Réglage du caméscope Sports : Réglage de la date et de l'heure

Réglage du format de l'heure

Vous pouvez choisir le format d'affichage de l'heure.

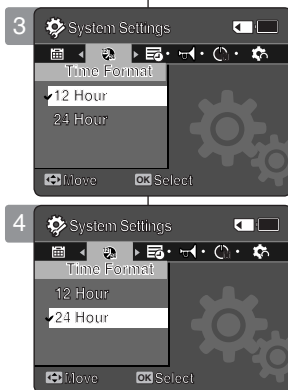

1. Appuyez sur la touche [POWER] pour mettre le caméscope sous tension.
 - ◆ L'écran Movie Record apparaît.
2. Réglez le mode *System Settings* en appuyant sur la touche [MODE].
 - ◆ L'écran System Settings apparaît.
3. Déplacez le [Joystick] vers la gauche ou vers la droite pour sélectionner <Time Format>.
4. Déplacez le [Joystick] vers le haut ou vers le bas pour sélectionner une option, puis appuyez sur [Joystick(OK)].
 - ◆ <12 Hour> : l'heure s'affiche au format 12 heures.
 - ◆ <24 Hour> : l'heure s'affiche au format 24 heures.
5. Après avoir complété le réglage, déplacez-vous vers le mode souhaité en appuyant sur la touche [MODE].

ENGLISH Setting the Sports Camcorder : Adjusting Date/Time

Setting Date/Time Display

You can set to display date and time on the LCD monitor.

1. Press the [POWER] button to turn on the Sports Camcorder.
 - ◆ The Movie Record screen appears.
2. Set the *System Settings* mode by pressing the [MODE] button.
 - ◆ The System Settings screen appears.
3. Move the [Joystick] left / right to select <Date/Time>.
4. Move the [Joystick] up / down to select an option, and then press the [Joystick(OK)].
 - ◆ <Off>: The date and time are not displayed.
 - ◆ <Date>: The date is displayed.
 - ◆ <Time>: The time is displayed.
 - ◆ <Date/Time>: The date and time are displayed.
5. After you finish setting, move to the desired mode by pressing the [MODE] button.
 - ◆ The selected Date/Time is displayed in Movie mode.

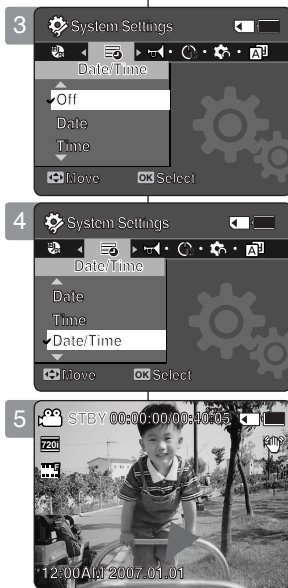

Réglage du caméscope Sports : Réglage de la date et de l'heure

Réglage de l'affichage de la date et de l'heure

Vous pouvez afficher la date et l'heure à l'écran LCD.

1. Appuyez sur la touche [POWER] pour mettre le caméscope sous tension.
 - ◆ L'écran Movie Record apparaît.
2. Réglez le mode *System Settings* en appuyant sur la touche [MODE].
 - ◆ L'écran System Settings apparaît.
3. Déplacez le [Joystick] vers la gauche ou vers la droite pour sélectionner <Date/Time>.
4. Déplacez le [Joystick] vers le haut ou vers le bas pour sélectionner une option, puis appuyez sur [Joystick(OK)].
 - ◆ <Off> : La date et l'heure ne s'affichent pas.
 - ◆ <Date> : La date s'affiche.
 - ◆ <Time> : L'heure s'affiche.
 - ◆ <Date/Time> : La date et l'heure s'affichent.
5. Après avoir complété le réglage, déplacez-vous vers le mode souhaité en appuyant sur la touche [MODE].
 - ◆ La date et l'heure sélectionnées s'affichent en mode vidéo.

ENGLISH Setting the Sports Camcorder : Setting the System Settings

Setting the Beep Sound

You can set the beep sound to on/off. When on, a beep will sound every time a button is pressed.

1. Press the [POWER] button to turn on the Sports Camcorder.
 - ◆ The Movie Record screen appears.
2. Set the *System Settings* mode by pressing the [MODE] button.
 - ◆ The System Settings screen appears.
3. Move the [Joystick] left / right to select <Beep Sound>.
4. Move the [Joystick] up / down to select an option, and then press the [Joystick(OK)].
 - ◆ <On>: Turn the beep sound on.
 - ◆ <Off>: Turn the beep sound off.
5. After you finish setting, move to the desired mode by pressing the [MODE] button.

[Note]

- ❖ When the earphones, Audio / Video cable or *External Camera Module is connected to the Sports Camcorder, the <Beep Sound> function will not operate.

*: SC-X300L only

Réglage du caméscope Sports FRANÇAIS : Réglage de la fonction System Settings

Réglage du signal sonore (bip)

Vous pouvez activer ou désactiver le signal sonore (bip). S'il est activé, un bip se fait entendre à chaque fois que l'on appuie sur un bouton.

1. Appuyez sur la touche [POWER] pour mettre le caméscope sous tension.
 - ◆ L'écran Movie Record apparaît.
2. Réglez le mode *System Settings* en appuyant sur la touche [MODE].
 - ◆ L'écran System Settings apparaît.
3. Déplacez le [Joystick] vers la gauche ou vers la droite pour sélectionner <Beep Sound>.
4. Déplacez le [Joystick] vers le haut ou vers le bas pour sélectionner une option, puis appuyez sur [Joystick(OK)].
 - ◆ <On> : active le bip.
 - ◆ <Off> : désactive le bip.
5. Après avoir complété le réglage, déplacez-vous vers le mode souhaité en appuyant sur la touche [MODE].

[Remarque]

- ❖ Lorsque les écouteurs, le câble audio / vidéo ou le *module de caméra externe est raccordé au caméscope, la fonction <Beep Sound> est automatiquement désactivée.

*: SC-X300L uniquement

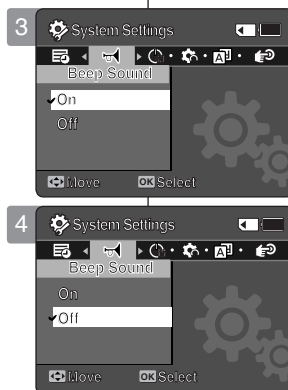

ENGLISH Setting the Sports Camcorder : Setting the System Settings

Setting Start-up Mode

You can select the starting mode displayed when you turn the Sports Camcorder on.

1. Press the [POWER] button to turn on the Sports Camcorder.
 - ◆ The Movie Record screen appears.
2. Set the *System Settings* mode by pressing the [MODE] button.
 - ◆ The System Settings screen appears.
3. Move the [Joystick] left / right to select <Start-up>.
4. Move the [Joystick] up / down to select an option, and then press the [Joystick(OK)].
 - ◆ <Movie Mode>: The Sports Camcorder starts up in the Movie mode.
 - ◆ <Previous Mode>: The Sports Camcorder starts up in the mode you used last. (except the System Settings mode)
5. After you finish setting, move to the desired mode by pressing the [MODE] button.

[Note]

- ❖ Make sure that the start-up mode is set to the selected mode when turning on the Sports Camcorder again.

Réglage du caméscope Sports FRANÇAIS : Réglage de la fonction System Settings

Réglage du mode Start-up

Vous pouvez choisir le mode à afficher lorsque vous allumez votre caméscope Sports.

1. Appuyez sur la touche [POWER] pour mettre le caméscope sous tension.
 - ◆ L'écran Movie Record apparaît.
2. Réglez le mode *System Settings* en appuyant sur la touche [MODE].
 - ◆ L'écran System Settings apparaît.
3. Déplacez le [Joystick] vers la gauche ou vers la droite pour sélectionner <Start-up>.
4. Déplacez le [Joystick] vers le haut ou vers le bas pour sélectionner une option, puis appuyez sur [Joystick(OK)].
 - ◆ <Mode Movie> : le caméscope Sports démarre en mode Movie.
 - ◆ <Previous Mode> : le caméscope Sports démarre dans le dernier mode actif. (sauf en mode de configuration du système)
5. Après avoir complété le réglage, déplacez-vous vers le mode souhaité en appuyant sur la touche [MODE].

[Remarque]

- ❖ Confirmez que le mode Start-up est réglé au mode souhaité lors du prochain allumage.

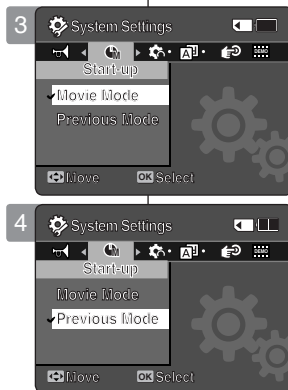

ENGLISH Setting the Sports Camcorder : Setting the System Settings

Resetting the Sports Camcorder

You can reset the Sports Camcorder to the default (factory) settings.

1. Press the [POWER] button to turn on the Sports Camcorder.
 - ◆ The Movie Record screen appears.
2. Set the *System Settings* mode by pressing the [MODE] button.
 - ◆ The System Settings screen appears.
3. Move the [Joystick] left / right to select <Reset> and then press the [Joystick(OK)].
 - ◆ The Sports Camcorder will be initialized to the default settings.

[Warning]

- ❖ If you reset the Sports Camcorder, all functions you set are re-initialized to the default (factory) settings.

[Note]

- ❖ After resetting the Sports Camcorder, set <Date/Time Set>.
➡page 78

FRANÇAIS Réglage du caméscope Sports : Réglage de la fonction System Settings

Réinitialisation du caméscope Sports

Vous pouvez remettre le caméscope Sports aux réglages par défaut (fabricant).

1. Appuyez sur la touche [POWER] pour mettre le caméscope sous tension.
 - ◆ L'écran Movie Record apparaît.
2. Réglez le mode *System Settings* en appuyant sur la touche [MODE].
 - ◆ L'écran System Settings apparaît.
3. Déplacez le [Joystick] vers le haut ou vers le bas pour sélectionner <Reset>, puis appuyez sur [Joystick(OK)].
 - ◆ Le caméscope est remis aux réglages par défaut.

[Avertissement]

- ❖ Si vous réinitialisez le caméscope Sports, toutes vos fonctions seront remises aux réglages par défaut (fabricant).

[Remarque]

- ❖ Réglez la fonction <Date/Time Set> après avoir réinitialisé le caméscope Sports. ➡Page 78



ENGLISH Setting the Sports Camcorder : Setting the System Settings

Selecting Language

You can select the desired language of the Sports Camcorder.

1. Press the [POWER] button to turn on the Sports Camcorder.
 - ◆ The Movie Record screen appears.
2. Set the *System Settings* mode by pressing the [MODE] button.
 - ◆ The System Settings screen appears.
3. Move the [Joystick] left / right to select <Language>.
4. Move the [Joystick] up / down to select the desired language, and then press the [Joystick(OK)].
 - ◆ English / Español / Français / Português / Deutsch / Italiano / Nederlands / Polski / Русский / 한국어 / 中文 / Iran / Arab / Magyar / ไทย / Українська / Svenska / Türkçe
5. After you finish setting, move to the desired mode by pressing the [MODE] button.

[Note]

- ❖ Even if the battery pack or AC power are removed, the language setting will be preserved.

Réglage du caméscope Sports FRANÇAIS : Réglage de la fonction System Settings

Sélection de la langue

Vous pouvez sélectionner une langue d'affichage pour le caméscope Sports.

1. Appuyez sur la touche [POWER] pour mettre le caméscope sous tension.
 - ◆ L'écran Movie Record apparaît.
2. Réglez le mode *System Settings* en appuyant sur la touche [MODE].
 - ◆ L'écran System Settings apparaît.
3. Déplacez le [Joystick] vers la gauche ou vers la droite pour sélectionner <Language>.
4. Déplacez le [Joystick] vers le haut ou vers le bas pour sélectionner la langue souhaitée, puis appuyez sur [Joystick(OK)].
 - ◆ English / Español / Français / Português / Deutsch / Italiano / Nederlands / Polski / Русский / 한국어 / 中文 / Iran / Arab / Magyar / / Українська / Svenska / Türkçe
5. Après avoir complété le réglage, déplacez-vous vers le mode souhaité en appuyant sur la touche [MODE].

[Remarque]

- ❖ Le réglage de la langue est conservé même lorsqu'il n'y a plus de bloc-piles ou d'alimentation CA.

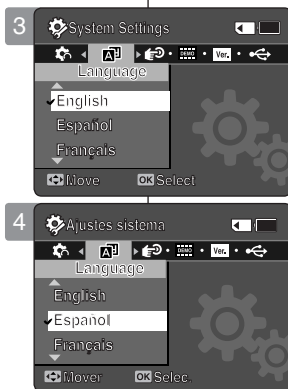

ENGLISH Setting the Sports Camcorder : Setting the System Settings

Setting the Auto Shut off

To save battery power, you can set the <Auto Shut off> function which turns off the Sports Camcorder if there is no operation for a certain period of time.

1. Press the [POWER] button to turn on the Sports Camcorder.
 - ◆ The Movie Record screen appears.
2. Set the *System Settings* mode by pressing the [MODE] button.
 - ◆ The System Settings screen appears.
3. Move the [Joystick] left / right to select <Auto Shut off>.
4. Move the [Joystick] up / down to select an option, and then press the [Joystick(OK)].
 - ◆ <Off>: Cancels the <Auto Shut off> function.
 - ◆ <5 Minutes>: Automatically turns off after 5 minutes.
5. After you finish setting, move to the desired mode by pressing the [MODE] button.

[Notes]

- ❖ The <Auto Shut off> will not function when you connect the AC Power Adapter to the Sports Camcorder.
- ❖ The <Auto Shut off> functions when the battery pack is the only power source.
- ❖ If the PC recognizes the USB device properly, the Auto Shut off function will be deactivated.
- ❖ <Auto Shut off> will only function when you set this function in System Settings mode.
- ❖ <Auto Shut Off> function is a power-saving feature that automatically turns off the Sports Camcorder in a certain time period for avoiding further power consumption. You can turn it on again by pressing the [POWER] button.

Réglage du caméscope Sports FRANÇAIS : Réglage de la fonction System Settings

Réglage de la fonction Auto Shut off

Vous pouvez activer la fonction <Auto Shut off> pour conserver l'énergie du bloc-piles ; le caméscope Sports se met hors tension après une certaine période sans activité.

1. Appuyez sur la touche [POWER] pour mettre le caméscope sous tension.
 - ◆ L'écran Movie Record apparaît.
2. Réglez le mode *System Settings* en appuyant sur la touche [MODE].
 - ◆ L'écran System Settings apparaît.
3. Déplacez le [Joystick] vers la gauche ou vers la droite pour sélectionner <Auto Shut off>.
4. Déplacez le [Joystick] vers le haut ou vers le bas pour sélectionner une option, puis appuyez sur [Joystick(OK)].
 - ◆ <Off> : désactive Auto Shut off.
 - ◆ <5 Minutes> : le caméscope s'éteint au bout de cinq minutes.
5. Après avoir complété le réglage, déplacez-vous vers le mode souhaité en appuyant sur la touche [MODE].

[Remarques]

- ❖ La fonction <Auto Shut off> est désactivée lorsque l'adaptateur CA est branché au caméscope Sports. La fonction <Auto Shut off> est activée lorsque le bloc-piles est la seule source d'énergie.
- ❖ Lorsque vous raccordez un câble USB au Caméscope Sports, la fonction <Auto Shut off> n'est pas disponible.
- ❖ La fonction <Auto Shut off> n'est activée que lorsqu'elle a été réglée en mode System Settings.
- ❖ La fonction <Auto Shut Off> permet d'économiser le bloc-piles et éteint automatiquement le Caméscope Sports après une durée définie pour éviter toute consommation d'énergie inutile. Vous pouvez le rallumer en appuyant sur [POWER].



ENGLISH Setting the Sports Camcorder : Setting the System Settings

Setting the Demonstration Function

The Demonstration function will allow you to view all the functions that the Sports Camcorder supports.

1. Press the [POWER] button to turn on the Sports Camcorder.
 - ◆ The Movie Record screen appears.
2. Set the *System Settings* mode by pressing the [MODE] button.
 - ◆ The System Settings screen appears.
3. Move the [Joystick] left / right to select <Demonstration>.
4. Move the [Joystick] up / down to select an option, and then press the [Joystick(OK)].
 - ◆ <Off>: Cancels the Demonstration function.
 - ◆ <5 Minutes>: Starts the Demonstration function in 5 minutes.
 - ◆ <Play Now>: Starts the Demonstration function now.

[Note]

- ❖ If you set the Demonstration function, it operates only in Movie Record mode.

Réglage du caméscope Sports FRANÇAIS : Réglage de la fonction System Settings

Réglage de la fonction Demonstration

La fonction Demonstration vous permet de découvrir toutes les fonctions dont votre caméscope Sports est équipé.

1. Appuyez sur la touche [POWER] pour mettre le caméscope sous tension.
 - ◆ L'écran Movie Record apparaît.
2. Réglez le mode *System Settings* en appuyant sur la touche [MODE].
 - ◆ L'écran System Settings apparaît.
3. Déplacez le [Joystick] vers la gauche ou vers la droite pour sélectionner <Demonstration>.
4. Déplacez le [Joystick] vers le haut ou vers le bas pour sélectionner une option, puis appuyez sur [Joystick(OK)].
 - ◆ <Off> : la fonction Demonstration est désactivée.
 - ◆ <5 Minutes> : active la fonction Demonstration au bout de cinq minutes.
 - ◆ <Play Now> : active la fonction Demonstration sans délai.



[Remarque]

- ❖ Si vous activez la fonction Demonstration, celle-ci ne fonctionnera qu'en mode Video Record.

ENGLISH Setting the Sports Camcorder : Setting the System Settings

Réglage du caméscope Sports FRANÇAIS : Réglage de la fonction System Settings

Viewing Version Information

You can see the firmware version information.

1. Press the [POWER] button to turn on the Sports Camcorder.
 - ◆ The Movie Record screen appears.
2. Set the *System Settings* mode by pressing the [MODE] button.
 - ◆ The System Settings screen appears.
3. Move the [Joystick] left / right to select <Version Info>.
 - ◆ The firmware version of the Sports Camcorder is displayed.
4. After you view the version information, move to the desired mode by pressing the [MODE] button.

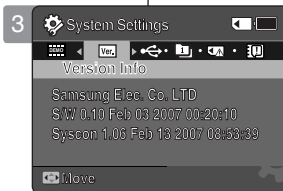

Affichage de la version

Vous pouvez voir la version du micrologiciel.

1. Appuyez sur la touche [POWER] pour mettre le caméscope sous tension.
 - ◆ L'écran Movie Record apparaît.
2. Réglez le mode *System Settings* en appuyant sur la touche [MODE].
 - ◆ L'écran System Settings apparaît.
3. Déplacez le [Joystick] vers la gauche ou vers la droite pour sélectionner <Version Info>.
 - ◆ La version du micrologiciel s'affiche.
4. Après avoir complété le réglage, déplacez-vous vers le mode souhaité en appuyant sur la touche [MODE].

ENGLISH Setting the Sports Camcorder : Using USB Mode

Réglage du caméscope Sports : Utilisation du Mode USB FRANÇAIS

Transferring files to a computer

You can transfer the files to your PC.

Before your start!

- ◆ You can transfer the files when <USB Mode> sets to <Mass Storage> ➔page 73

1. Turn on your PC.
2. Press the [POWER] button to turn on the Sports Camcorder.
 - ◆ The Movie Record screen appears.
3. Connect the Sports Camcorder to your PC with the USB cable.
4. Copy the desired file from the Sports Camcorder to your PC.
5. When finished, disconnect the USB cable.

[Notes]

- ❖ According to the PC type, Pop-up dialog for Removable disk may appear.
- ❖ For Windows 98 SE users, please install the "DV Driver" program with in the provided software CD.
- ❖ Disconnecting the USB cable while the data transfer will stop the data transfer and might damage the data stored.
- ❖ Multiple USB devices connected to a PC or using USB hubs may cause communication / installation errors with the Sports Camcorder.

Transfert de fichiers vers un ordinateur

Vous pouvez effectuer le transfert de fichiers vers votre ordinateur.

Avant de débiter !

- ◆ Vous pouvez transférer les fichiers lorsque l'option <USB Mode> est réglée à <Mass Storage> ➔Page 73

1. Allumez votre ordinateur.
2. Appuyez sur la touche [POWER] pour mettre le caméscope sous tension.
 - ◆ L'écran Movie Record apparaît.
3. Raccordez le caméscope Sports à l'ordinateur à l'aide du câble USB fourni.
4. Copiez les fichiers souhaités depuis le caméscope vers votre ordinateur.
5. Débranchez le câble USB lorsque complété.

[Remarques]

- ❖ Selon le modèle de votre ordinateur, il est possible que la boîte de dialogue contextuelle du disque amovible s'affiche.
- ❖ Pour les utilisateurs de Windows 98 SE : veuillez installer le logiciel « DV Driver » contenu sur le CD fourni.
- ❖ Le fait de débrancher le câble USB durant le transfert des données arrête le transfert et peut corrompre les données stockées.
- ❖ Le fait d'avoir plusieurs dispositifs USB raccordés à l'ordinateur ou l'utilisation d'un répéteur multiport USB peut provoquer des erreurs d'installation ou de communication avec le caméscope Sports.

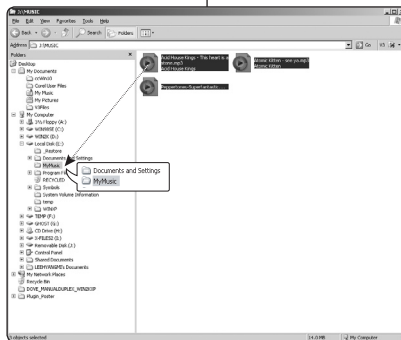
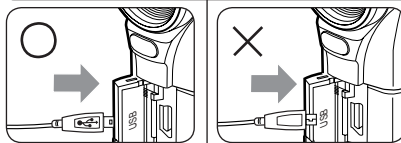
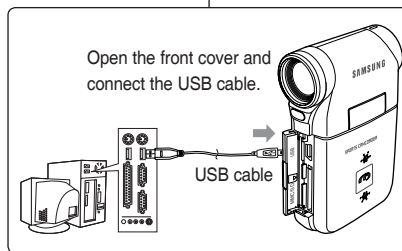

ENGLISH Setting the Sports Camcorder : Using USB Mode

Réglage du caméscope Sports FRANÇAIS : Utilisation du Mode USB

Using the PC Cam Function

You can use your Sports Camcorder as a PC camera for video chatting, video conference and other PC camera applications.

Before your start!

- ◆ For PC Cam use, it is required to install the DV Driver. ➔ page 97
- 1. Press the [POWER] button to turn on the Sports Camcorder.
 - ◆ The Movie Record screen appears.
- 2. Set the *System Settings* mode by pressing the [MODE] button.
 - ◆ The System Settings screen appears.
- 3. Move the [Joystick] left / right to select <USB Mode>.
- 4. Move the [Joystick] up / down to select <PC-Cam> and then press the [Joystick(OK)].
- 5. Turn on your PC.
- 6. Connect the Sports Camcorder to your PC with the USB cable.
- 7. The Sports Camcorder can be used as a PC Cam for programs such as Windows Messenger.
 - ◆ Various applications take advantage of the PC Cam function. Refer to respective product documentation for further details.
- 8. When finished, disconnect the USB cable.

[Warning]

- ❖ If you connect more than two USB devices to a single PC or use a hub for USB connection, the PC camera function may not work properly.

[Notes]

- ❖ You must install the DV Driver. ➔ page 97
- ❖ When the USB port connection changed, it may require DV Driver re-installation. ➔ page 97
- ❖ It is recommended to use an AC Power Adapter during data transfer to avoid unintended power outages.
- ❖ Microsoft Windows 98 SE or later operating systems support the PC Cam function.
- ❖ It supports USB 2.0 standard.
- ❖ If the DV Media Pro 1.0 is not properly installed on your PC, you may see the Found New Hardware Wizard on the screen. Follow the on-screen instructions to complete the installation.
- ❖ You may see a popup message for confirmation of the compatibility, depending on the PC specification. Press <Continue> and follow the on-screen instructions to complete the installation.

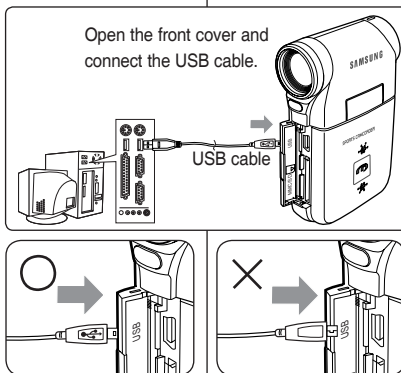
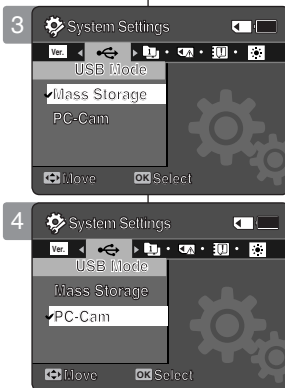

Utilisation de la fonction PC Cam

Vous pouvez utiliser votre caméscope comme webcaméra pour participer à des clavardages vidéo, communiquer par visioconférence, etc.

Avant de débiter !

- ◆ Le pilote DV doit être installé avant d'utiliser la fonction PC Cam. ➔ page 97
- 1. Appuyez sur la touche [POWER] pour mettre le caméscope sous tension.
 - ◆ L'écran Movie Record apparaît.
- 2. Réglez le mode *System Settings* en appuyant sur la touche [MODE].
 - ◆ L'écran System Settings apparaît.
- 3. Déplacez le [Joystick] vers la gauche ou vers la droite pour sélectionner <USB Mode>.
- 4. Déplacez le [Joystick] vers le haut ou vers le bas pour sélectionner <PC-Cam>, puis appuyez sur [Joystick(OK)].
- 5. Allumez votre ordinateur.
- 6. Raccordez le caméscope Sports à l'ordinateur à l'aide du câble USB.
- 7. Le caméscope Sports peut faire office de webcaméra lorsque vous utilisez des logiciels comme Windows Messenger.
 - ◆ Plusieurs applications profitent de la fonction PC Cam. Reportez-vous à la documentation fournie avec le produit respectif pour plus d'informations.
- 8. Débranchez le câble USB lorsque complété.

[Avertissement]

- ❖ Si vous branchez plus de deux périphériques USB sur un seul ordinateur ou si vous utilisez un concentrateur USB, il se peut que la fonction de caméra ne fonctionne pas correctement.

[Remarques]

- ❖ Vous devez installer le pilote DV. ➔ page 97
- ❖ Si vous changez de port USB, il sera peut-être nécessaire d'installer le pilote de nouveau. ➔ page 97
- ❖ Nous vous conseillons d'utiliser l'adaptateur CA durant le transfert de données pour éviter les coupures de courant involontaires.
- ❖ Les versions Windows 98 SE ou ultérieures de Microsoft peuvent accueillir la fonction PC Cam.
- ❖ Il peut accueillir la norme USB 2.0.
- ❖ Si DV Media Pro 1.0 n'est pas installé convenablement sur votre ordinateur, l'assistant d'installation de nouveau matériel peut apparaître à l'écran. Suivez les directives à l'écran pour terminer l'installation.
- ❖ En fonction des caractéristiques de l'ordinateur, il se peut qu'un message contextuel s'affiche pour confirmer la compatibilité. Appuyez sur <Continue> et suivez les directives affichées à l'écran afin de terminer l'installation.

6

Using the External Camera Module (SC-X300L only)

Recording with the External Camera Module	92
Recording Movie using the External Camera Module	92
Wearing the External Camera Module	93
Mounting the External Camera Module on Rubber Mount	93
Using the Long Mount Band	94

- ◆ Save important data / recordings separately on other media, to avoid accidental loss due to a system failure or other reasons.

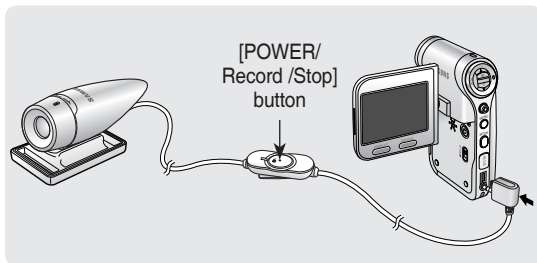

6

Utilisation du module de caméra externe (SC-X300L uniquement)

Enregistrement à l'aide du module de caméra externe	92
Enregistrement de Movie avec le module de caméra externe	92
Transport du module de caméra externe	93
Installation du module de caméra externe sur le socle de caoutchouc	93
Utilisation des sangles de socle longues	94

- ◆ Sauvegardez les fichiers importants sur un autre support pour éviter les pertes de données provoquées par une défaillance du système ou autre raison.

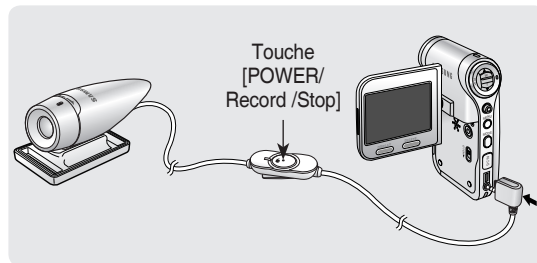

ENGLISH Using the External Camera Module (SC-X300L only) : Recording with the External Camera Module

Utilisation du module de caméra externe (SC-X300L uniquement) : Enregistrement à l'aide du module de caméra externe

Recording Movie using the External Camera Module

Enregistrement de Movie avec le module de caméra externe

Your Sports Camcorder offers the ability to record those thrilling moments. Whether you're snow boarding or skiing, you can record the moments with the External Camera Module and accessories.

1. Connect the External Camera Module cable to the multi jack of Sports Camcorder.

- ◆ You may fix the External Camera Module using a Tripod (not supplied), Rubber Mount, or Mounting Band.

2. Press the [POWER/Record /Stop] button of External Camera Module for more than 2 seconds.

- ◆ The power of the Sports Camcorder and the External Camera Module is turned on.
- ◆ If you press the [POWER] button of the Sports Camcorder, only the Sports Camcorder is turned on.

3. Turn the Picture Rotator to the desired direction.

- ◆ The Picture Rotator turns 90 degrees left or right to select the desired picture angle.

4. Press the [POWER/Record /Stop] button of the External Camera Module to start recording.

- ◆ LED lamp lights in red.
- ◆ Press the [Record /Stop] button of the Sports Camcorder to start recording.

5. Press the [POWER/Record /Stop] button of the External Camera Module to stop recording.

- ◆ Recording stops and the Sports Camcorder is ready again.

6. After recording, to prevent battery consumption, press the [POWER/Record /Stop] button of the External Camera Module more than 2 seconds to turn off.

- ◆ The power of the Sports Camcorder and the External Camera Module is turned off.
- ◆ If you press the [POWER] button of the Sports Camcorder, only the Sports Camcorder is turned off.

[Notes]

- ✦ The External Camera Module is available for recording movie only.
- ✦ You can use the [POWER/Record /Stop] button of the External Camera Module to power on/off and to start/stop recording simultaneously.
- ✦ Multi jack is used as a Earphones jack, AV Input/Output jack and External Camera Module jack.

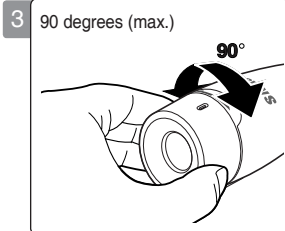
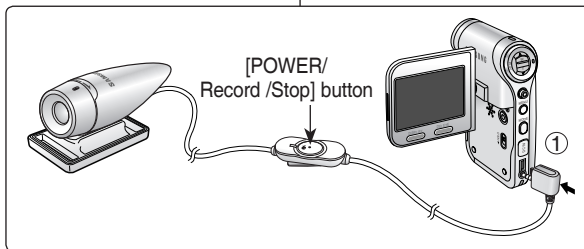

Votre caméscope Sports vous offre la possibilité d'enregistrer ces moments palpitants.

Que ce soit pendant que vous faites de la planche à neige ou que vous dévaliez les pentes en ski, vous pouvez enregistrer ces moments à l'aide du module de caméra externe et de ses accessoires.

1. Raccordez le module de caméra externe au connecteur multi fonctions du caméscope Sports.

- ◆ Vous pouvez assujettir le module de caméra externe à l'aide d'un pas de vis de trépied (non fourni), d'un cecol de caoutchouc ou d'une bague d'installation.

2. Appuyez sur la touche [POWER/Record /Stop] du module de caméra externe pour plus de 2 secondes.

- ◆ Le caméscope Sports et le module de caméra externe sont mis sous tension.
- ◆ Si vous appuyez uniquement sur la touche [POWER], seul le caméscope Sports est mis sous tension.

3. Pivotez le rotateur d'image dans la direction souhaitée.

- ◆ Le rotateur d'image pivote jusqu'à 90 degrés à gauche ou à droite pour vous permettre de choisir le bon angle de prise.

4. Appuyez sur la touche [POWER/Record /Stop] du module de caméra externe pour lancer l'enregistrement.

- ◆ Le témoin DEL rouge s'allume.
- ◆ Appuyez sur la touche [Record/Stop] du caméscope Sports pour lancer l'enregistrement.

5. Appuyez sur la touche [POWER/Record /Stop] du module de caméra externe pour arrêter l'enregistrement.

- ◆ L'enregistrement s'arrête et le caméscope Sports est de nouveau prêt pour l'enregistrement.

6. Après l'enregistrement, appuyez sur la touche [POWER/Record /Stop] du module de caméra externe pour plus de 2 secondes pour l'éteindre.

- ◆ Le caméscope Sports et le module de caméra externe sont mis hors tension.
- ◆ Si vous appuyez uniquement sur la touche [POWER], seul le caméscope Sports est mis hors tension.

[Remarques]

- ✦ Le module de caméra externe ne sert que pour l'enregistrement de films.
- ✦ Utilisez la touche [POWER/Record /Stop] du module de caméra externe pour le mettre sous tension et lancer ou pour le mettre hors tension et arrêter l'enregistrement simultanément.
- ✦ Le connecteur multi fonctions est utilisé pour les écouteurs, pour l'entrée / sortie AV ou pour le module de caméra externe.

ENGLISH Using the External Camera Module
(SC-X300L only) : Wearing the External Camera Module

Utilisation du module de caméra externe
(SC-X300L uniquement) : Transport du module de caméra externe

FRANÇAIS

Mounting the External Camera Module on Rubber Mount

Installation du module de caméra externe sur le socle de caoutchouc

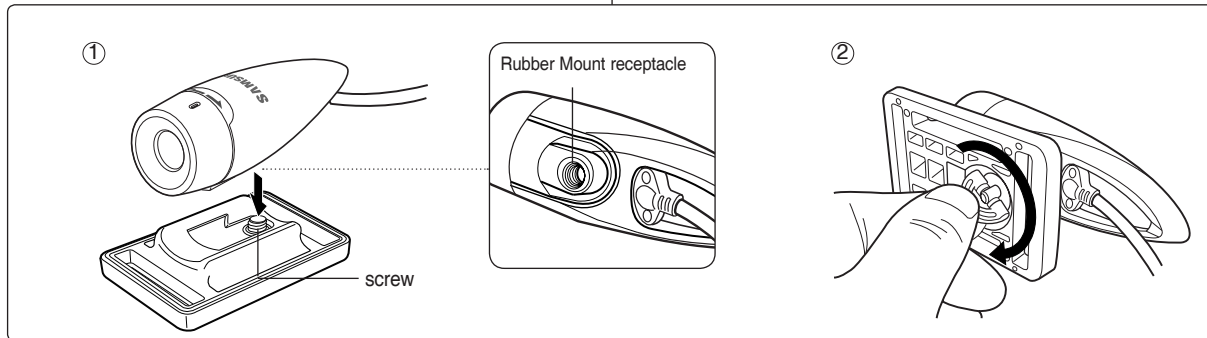

1. Set the Rubber Mount receptacle of the External Camera Module to the screw of Rubber Mount.
2. Turn the Rubber Mount's screw to the right to fasten.

1. Installez le pas de vis du socle de caoutchouc du module de caméra externe sur la vis du socle de caoutchouc.
2. Tournez la vis du socle de caoutchouc dans le sens horaire pour fixer celui-ci.

[Notes]

- ❖ Dropping the External Camera Module or bumping it to other objects may cause device failure. When using the device, you must attach it to the rubber mount, and be careful not to drop or strike it.
- ❖ The Recording a movie using the external camera module does not support anti-shake function.
- ❖ The [W/T] switch does not operate while you are recording a movie clip with the External Camera Module.
- ❖ When you record a movie using the external camera module connection, setting the [MP3/External Camera Module HOLD] switch on the Sports Camcorder to hold helps to prevent accidental operation by locking all button operations except the power button and volume control.

[Remarques]

- ❖ Laisser tomber le module de caméra externe ou le cogner contre des objets peut provoquer une panne de l'appareil. Lorsque vous utilisez l'appareil, vous devez l'attacher au socle de caoutchouc et prévenir de le laisser tomber ou de le cogner.
- ❖ La caméra externe ne prend pas en charge la fonction anti-tremblement en mode d'enregistrement de vidéo.
- ❖ La touche [W/T] ne fonctionne pas en cours d'enregistrement d'une séquence filmée avec le module de caméra externe.
- ❖ Lorsque vous enregistrez une vidéo à l'aide d'une connexion au module de caméra externe, le fait de régler l'interrupteur [MP3/External Camera Module HOLD] (MAINTIEN MP3 / Module de caméra externe) du Caméscope Sports à HOLD prévient toute opération accidentelle en verrouillant toutes les touches sauf Power On/Off et le contrôle du volume.

ENGLISH Using the External Camera Module
(SC-X300L only) : Wearing the External Camera Module

FRANÇAIS Utilisation du module de caméra externe
(SC-X300L uniquement): Transport du module de caméra externe

Using the Long Mount Band

While the Sports Camcorder is inside your carrying case or backpack, you can attach the External Camera Module mounted on the Rubber Mount with help of the Long Mount Band.

1. Run the strap of Long Mount Band through both of the slots on the rubber mount as illustrated.

- ◆ You can use both the short part and long part of Rubber Mount as slots.

2. Run the strap through the buckle to adjust the tightness.

3. Fasten the strap.

[Notes]

- ❖ Dropping the External Camera Module or bumping it to other objects may cause device failure. When using the device, you must attach it to the rubber mount, and be careful not to drop or strike it.
- ❖ Direct contact of the Rubber Mount with your skin for a long period of time may cause skin irritation or allergy. Avoid long term contact.

Utilisation des sangles de socle longues

Lorsque vous transportez le caméscope dans votre sac ou sac à dos, vous pouvez attacher le module de caméra externe installé sur son socle de caoutchouc n'importe où en utilisant les sangles de socle longues.

1. Passez la sangle de socle dans les deux fentes du socle de caoutchouc tel qu'illustré.

- ◆ Vous pouvez utiliser soit la fente courte ou la fente longue de la boucle de socle en caoutchouc.

2. Glissez la sangle dans sa boucle pour bien la serrer.

3. Assujettissez la sangle.

[Remarques]

- ❖ Laisser tomber le module de caméra externe ou le cogner contre des objets peut provoquer une panne de l'appareil. Lorsque vous utilisez l'appareil, vous devez l'attacher au socle de caoutchouc et prévenir de le laisser tomber ou de le cogner.
- ❖ Un contact direct du socle de caoutchouc avec la peau pour une période prolongée peut causer une irritation ou une allergie. Évitez le contact prolongé.

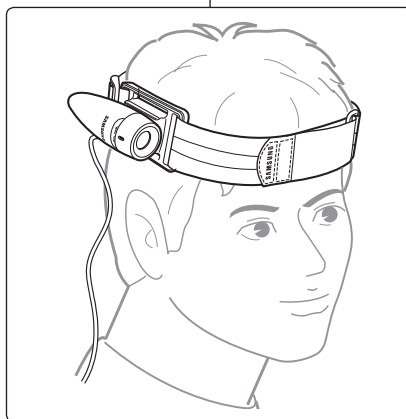
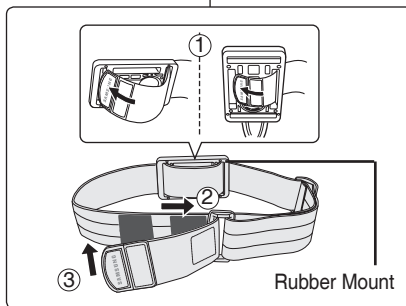

7

Miscellaneous Information

USB Interface Environment	96
USB connection to a computer	96
System Environment	96
Installing Software	97
Installing DV Media Pro 1.0.....	97
Ulead Video Studio.....	98
Connecting To Other Devices	99
Connecting to a PC using a USB Cable.....	99
Connecting to a TV monitor	100
Connecting to a VCR / DVD Recorder	101
Recording unscrambled content from other digital devices.....	102
Maintenance	103
Cleaning and Maintaining the Sports Camcorder	103
After using the Sports Camcorder.....	103
Cleaning the Body	104
Using the Built-in Rechargeable Battery.....	104
Regarding the Battery	105
Using the Sports Camcorder Abroad.....	106

- ◆ Save important data / recordings separately on other media, to avoid accidental loss due to a system failure or other reasons.

7

Divers

Environnement de l'interface USB	96
Raccordement USB à un ordinateur	96
Environnement système.....	96
Installation des logiciels	97
Installation de DV Media Pro 1,0.....	97
Ulead Video Studio.....	98
Raccordement à d'autres appareils	99
Raccordement à un ordinateur à l'aide du câble USB... ..	99
Raccordement à un téléviseur	100
Raccordement à un magnétoscope ou à un graveur DVD.....	101
Enregistrement de fichiers numériques décodés à partir d'autres appareils.....	102
Entretien	103
Nettoyage et entretien du caméscope Sports	103
Lorsque vous avez terminé avec votre caméscope Sports.....	103
Nettoyage du boîtier	104
Utilisation du bloc-piles intégré rechargeable	104
Concernant le bloc-piles.....	105
Utilisation du caméscope Sports à l'étranger	106

- ◆ Sauvegardez les fichiers importants sur un autre support pour éviter les pertes de données provoquées par une défaillance du système ou autre raison.

ENGLISH Miscellaneous Information : USB Interface Environment

USB connection to a computer

High Speed USB is not guaranteed if the supplied driver is not installed on an OS other than Microsoft Windows or Apple's Mac OS X.

- * Windows 98SE/ME : Full Speed USB
- * Windows 2000: Service Pack 4 or higher - High Speed USB
- * Windows XP: Service Pack 1 or higher - High Speed USB
- * Mac OS X: 10.3 or higher - High Speed USB

System Environment

	Windows Environment	
	Minimum	Recommended
CPU	Pentium III, 600MHz	Pentium 4, 2GHz
OS	Windows 98SE/ME	Windows 2000/XP
Memory	200MB (For applications only)	512MB or above
Free space on the hard disk	Apart from this, 1GB or more free space	2GB or above
Display Resolution	800x600 dots 16-bit color	1024x768 dots 24-bit color
USB	USB 1.1	USB 2.0 High Speed

Macintosh Environment	
Minimum	Recommended
G3 500MHz	G4 Processor
Mac OS 10.2	Mac OS 10.3
128MB	512MB or above
200MB(For applications only. Apart from this, 1GB or more free space	2GB or above
800x600 dots 16-bit color	1024x768 dots 24-bit color
USB 1.1	USB 2.0 High Speed

[Notes]

- * Not all PCs configured with the above environment are guaranteed to operate properly.
- * USB connection using an external USB hub or an additional USB daughterboard is not guaranteed.
- * If your OS is Windows 2000/XP, log in as the [Administrator(administrator of the PC)] (or a user with the equivalent privileges) to install the OS.
- * If the capacity of PC is low, the movie file may not play normally or will often stop.
- * If the capacity of PC is low, it may take a long time to edit the movie file.
- * Intel® Pentium III™ or Pentium 4™ is a trademark of the Intel Corporation.
- * Mac, Macintosh and Mac OS are trademarks of Apple Computer, Inc.
- * Windows® is a registered trademark of the Microsoft® Corporation.
- * All other brands and names are property of their respective owners.

Divers : Environnement de l'interface USB

FRANÇAIS

Raccordement USB à un ordinateur

Le débit grande-vitesse USB n'est pas assuré si le pilote fourni n'est pas installé ou est installé sur un système d'exploitation autre que Microsoft Windows ou Mac OS X de Apple.

- * Windows 98SE/ME : USB Pleine vitesse
- * Windows 2000 : Service Pack 4 ou ultérieur - USB haute vitesse
- * Windows XP : Service Pack 1 ou ultérieur - USB haute vitesse
- * Mac OS X : 10,3 ou ultérieur - USB haute vitesse

Environnement système

	Environnement Windows	
	Configuration minimale	Configuration recommandée
Processeur (CPU)	Pentium III, 600 MHz	Pentium 4 à 2 GHz
Système d'exploitation (OS)	Windows 98SE/ME	Windows 2000/XP
Mémoire	200 Mo (pour les applications uniquement)	512 Mo ou plus
Espace libre du disque dur	Dans les autres cas, 1 Go ou plus d'espace libre	2 Go ou plus
Résolution d'affichage	800 x 600 points couleur 16 bits	1024 x 768 points couleur 24 bits
USB	USB 1,1	USB 2,0 à haute vitesse

Environnement Macintosh	
Configuration minimale	Configuration recommandée
G3 à 500 MHz	Processeur G4
Mac OS 10,2	Mac OS 10,3
128 Mo	512 Mo ou plus
200 Mo (pour les applications uniquement. dans les autres cas, 1 Go ou plus d'espace libre)	2 Go ou plus
800 x 600 points couleur 16 bits	1024 x 768 points couleur 24 bits
USB 1,1	USB 2,0 à haute vitesse

[Remarques]

- * Les indications ci-dessus n'offrent aucune garantie de fonctionnement avec tous les ordinateurs.
- * La connexion USB par répéteur multiport USB ou par carte fille USB supplémentaire n'est pas garantie.
- * Si vous utilisez Windows 2000/XP, connectez-vous avec des privilèges [Administrator(administrator of the PC)] (administrateur de l'ordinateur ou utilisateur bénéficiant de privilèges équivalents) pour installer le SE.
- * Si la configuration de votre ordinateur est insuffisante, il se peut que les fichiers vidéo ne soient pas lus normalement ou que des coupures fréquentes se produisent.
- * Si la configuration de votre ordinateur est insuffisante, l'édition des fichiers vidéo prendra plus de temps.
- * Intel® Pentium III™ ou Pentium 4™ sont des marques déposées d'Intel Corporation.
- * Mac, Macintosh et Mac OS sont des marques de commerce de Apple Computer Inc.
- * Windows® est une marque déposée de Microsoft® Corporation.
- * Toutes les autres appellations et marques appartiennent à leurs propriétaires respectifs.

ENGLISH Miscellaneous Information : Installing Software

Installing DV Media Pro 1.0

You need to install DV Media Pro 1.0 to play back recorded movie files or the transferred data from Sports Camcorder with the USB cable on your PC.

Before your start!

- ◆ Turn on your PC. Exit all other applications running.
- ◆ Insert the provided CD into the CD-ROM drive.

The setup screen appears automatically soon after the CD was inserted. If the setup screen does not appear, click on "Start" on the bottom left corner and select "Run" to display a dialog. Type "D:\autorun.exe" and then press ENTER, if your CD-ROM drive is mapped to "D:Drive".

Installing Driver - DV Driver and DirectX 9.0

- ◆ DV Driver is a software driver that is required to support establishing connection to a PC.
(If it is not installed, some functions will not be supported.)
1. **Click on "DV Driver" on the Setup screen.**
 - ◆ Driver software required is installed automatically.
Following drivers will be installed:
 - USB Removable disk driver (Windows 98 SE only)
 - USB PC-CAMERA driver
 2. **Click on <Confirm> to finish driver installation.**
 - ◆ Windows 98 SE users need to restart the PC.
 3. **If the "DirectX 9.0" is not installed, it is installed automatically after setting "DV Driver".**
 - ◆ After installing DirectX 9.0, PC needs to be restarted.
 - ◆ If DirectX 9.0 is installed already, there is no need to restart the PC.

Application Installation - Video Codec

- ◆ **Click on "Video Codec" on the Setup screen.**
Video Codec is required to play movie files recorded by this Sports Camcorder on a PC.

[Note]

- ❖ If a message saying "Digital Signature not found" or something similar appears, ignore the message and continue with the installation.

FRANÇAIS

Divers : Installation des logiciels

Installation de DV Media Pro 1,0

Vous devez installer DV Media Pro 1,0 pour effectuer la lecture des fichiers film ou lire les données transférées depuis votre caméscope Sports vers votre ordinateur à l'aide du câble USB.

Avant de débiter !

- ◆ Allumez votre ordinateur. Quittez toutes les autres applications.
- ◆ Insérez le CD fourni dans le lecteur CD-ROM.

L'écran de configuration apparaît automatiquement peu de temps après l'insertion du CD. Si l'écran de configuration n'apparaît pas, cliquez sur le bouton "START" dans le coin gauche au bas de l'écran et sélectionnez "Run" pour afficher la boîte de dialogue. Si votre lecteur CD-ROM correspond à "D:Drive", saisissez "D:\autorun.exe" puis appuyez sur ENTER

Installation du pilote - DV Driver et DirectX 9,0

- ◆ Le DV driver est un pilote requis pour permettre l'accueil d'un raccord à un ordinateur.
(S'il n'est pas installé, certaines fonctions pourraient ne pas être accueillies.)
1. **Cliquez sur "DV Driver" à l'écran de configuration.**
 - ◆ Le pilote requis s'installe automatiquement. Les pilotes suivants seront installés :
 - Pilote de disque USB amovible (Windows 98SE uniquement)
 - Pilote webcaméra USB
 2. **Cliquez sur <Confirm> pour terminer l'installation des pilotes.**
 - ◆ Les utilisateurs de Window 98 SE doivent redémarrer l'ordinateur.
 3. **Si le logiciel DirectX 9.0 n'est pas encore installé, il s'installe automatiquement après le pilote DV.**
 - ◆ L'ordinateur doit être redémarré suite à l'installation de DirectX 9.0.
 - ◆ Si DirectX 9,0 est déjà installé, cela n'est pas nécessaire.

Installation de l'application Video Codec

- ◆ **Cliquez sur "Video Codec" à l'écran de configuration.**
Un codec vidéo est nécessaire pour effectuer la lecture depuis un ordinateur des films enregistrés par le caméscope Sports.

[Remarque]

- ❖ Si un message tel que "Digital Signature not found" (Signature numérique manquante) ou semblable s'affiche, ignorez et continuez l'installation.

ENGLISH Miscellaneous Information : Installing Software

Application Installation – Quick Time

1. Click “Quick Time” on the Setup screen.
 - ◆ QuickTime is Apple’s technology for handling movie, sound, animation, graphics, text, music, and even 360-degree virtual reality (VR) scenes.

Ulead Video Studio

Setting up Ulead Video Studio

After inserting the CD, the setup screen displays automatically. Follow the instruction to start installation.

It is a video editing tool that allows users to edit movie files.

[Notes]

- ❖ Please install by using the Software CD that came with this Sports Camcorder. We do not guarantee compatibility for different CD versions.
- ❖ For movie playback on a PC, install software in this order : **DV Driver - DirectX 9.0 - Video Codec**
- ❖ For movie editing, use the **Ulead Video Studio**.
- ❖ For PC Cam use, it is required to install the **DV Driver** installation is required.
- ❖ You have to install “**DV Driver**”, “**Video Codec**” and “**DirectX 9.0**” to run DV Media Pro 1.0 properly.
- ❖ If a message saying “Digital Signature not found” or something similar appears, ignore the message and continue with the installation.



FRANÇAIS

Divers : Installation des logiciels

Installation des applications - Quick Time

1. Cliquez sur « Quick Time » à l’écran de configuration.
 - ◆ Quick Time est un logiciel de Apple Technology pour la manipulation des films, sons, animations, graphiques, texte, musique et même des scènes de réalité virtuelle (VR) de 360 degrés.

Ulead Video Studio

Configuration de Ulead Video Studio

L’écran de configuration s’affiche automatiquement à l’insertion du CD. Suivez les directives pour lancer l’installation.

Ce dernier est un outil de montage d’images permettant à l’utilisateur de modifier des images.

[Remarques]

- ❖ Veuillez l’installer à l’aide du CD des logiciels fourni avec le caméscope Sports. Nous ne garantissons pas la compatibilité avec des versions de CD différentes.
- ❖ Installez les logiciels dans l’ordre suivant pour la lecture de films sur un ordinateur : **DV Driver - DirectX 9.0 - Video Codec**
- ❖ Utilisez **Ulead Vidéo Studio** pour le montage des films.
- ❖ Le pilote **DV** doit être installé avant d’utiliser la fonction PC Cam.
- ❖ Vous devez installer “**DV Driver**”, “**Video Codec**” et “**DirectX 9.0**” pour exécuter DV Media Pro 1,0 correctement.
- ❖ Si un message tel que “Digital Signature not found” (Signature numérique manquante) ou semblable s’affiche, ignorez et continuez l’installation.

ENGLISH Miscellaneous Information : Connecting To Other Devices

Connecting to a PC using a USB Cable

Connect to a PC with the provided USB cable. You can view your files on your PC.

Before your start!

You can transfer the files when <USB Mode> sets to <Mass Storage> ➔ page 73

Connecting to a PC – Playing Files

1. Press the [POWER] button to turn on the Sports Camcorder.
2. Connect the Sports Camcorder to the PC with the provided USB cable as shown in the diagram.
3. Copy the file to your PC.
 - ◆ We recommend copying the files onto your PC for better viewing.
4. Double-click on the copied file name. It starts to play back.

Disconnecting from a PC

1. Click on the “Safely remove hardware” tray icon on the bottom right side of the desktop. Select the device and click on the “Stop” button.
2. When the message saying that it is safe to remove the hardware appears, unplug the cable from the PC.

[Warning]

- ❖ When data communication is disrupted due to static electricity, magnetic field or other reason, restart the program or try to disconnect / connect the communication cable (USB cable) again.

[Notes]

- ❖ According to the PC type, Pop-up dialog for Removable disk may appear.
- ❖ For Windows 98 SE users, please install the “DV Driver” program with in the provided software CD.
- ❖ Multiple USB devices connected to a PC or using USB hubs may cause communication / installation errors with the Sports Camcorder.
- ❖ Refer to page 96 for PC recommendations on USB use. Some PCs meeting the requirements may not support proper USB operation due to various reasons. Please refer to the product documentation of the PC for further details.
- ❖ If you disconnect the USB cable from the PC or the Sports Camcorder during the data transfer, the data transfer will stop and the data may be damaged.
- ❖ The Sports Camcorder may operate abnormally in the recommended system environment depending on your PC.
For example, the movie file may play abnormally.

Divers : Raccordement à d'autres appareils

Raccordement à un ordinateur à l'aide du câble USB

Raccordez le caméscope à un ordinateur à l'aide du câble USB fourni. Vous pouvez visionner les fichiers sur votre ordinateur.

Avant de débiter !

Vous pouvez transférer les fichiers lorsque l'option <USB Mode> est réglée à <Mass Storage>. ➔ Page 73

Raccordement à un ordinateur - Lecture de fichiers

1. Appuyez sur la touche [POWER] pour mettre le caméscope sous tension.
2. Raccordez le caméscope Sports à l'ordinateur à l'aide du câble USB fourni tel qu'illustré.
3. Copiez le fichier sur votre ordinateur.
 - ◆ Nous vous conseillons de copier le fichier sur votre ordinateur pour un visionnement de meilleure qualité.
4. Double cliquez sur le nom du fichier copié. La lecture est lancée.

Débranchement de l'ordinateur

1. Cliquez sur l'icône intercalaire <Safely remove hardware> (Retirer le matériel en toute sécurité) en bas, à droite de l'écran. Sélectionnez le dispositif et cliquez sur le bouton “STOP”.
2. Lorsque le message indiquant qu'e vous pouvez retirer le matériel en toute sécurité apparaît, débranchez le câble USB de l'ordinateur.

[Avertissement]

- ❖ Si les communications sont interrompues par l'électricité statique, un champ magnétique ou pour toute autre raison, redémarrez le programme ou essayez de débrancher / rebrancher de nouveau le câble de communication USB.

[Remarques]

- ❖ Selon le modèle de votre ordinateur, il est possible que la boîte de dialogue contextuelle du disque amovible s'affiche.
- ❖ Pour les utilisateurs de Windows 98 SE : veuillez installer le logiciel « DV Driver » contenu sur le CD fourni.
- ❖ Le fait d'avoir plusieurs dispositifs USB raccordés à l'ordinateur ou l'utilisation d'un répéteur multiport USB peut provoquer des erreurs d'installation ou de communication avec le caméscope Sports.
- ❖ Reportez-vous à la page 96 pour lire nos recommandations concernant l'utilisation du support USB avec les ordinateurs. Certains ordinateurs qui rencontrent tous les prérequis peuvent ne pas accueillir le support USB pour plusieurs raisons. Veuillez vous reporter à la documentation fournie avec l'ordinateur pour plus de détails.
- ❖ Si vous déconnectez le câble USB de l'ordinateur ou du caméscope pendant le transfert de données, ce dernier s'interrompt et les données risquent d'être corrompues.
- ❖ Selon votre ordinateur, il se peut que le caméscope se comporte de façon anormale dans l'environnement système recommandé. Les fichiers vidéo ne seront pas lus normalement, par exemple.

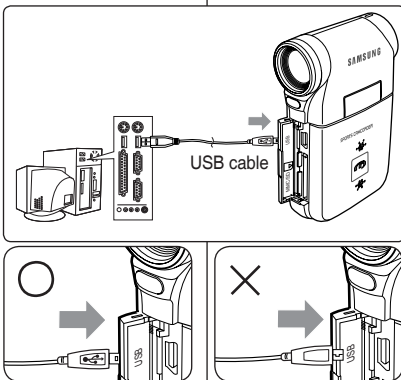

<Open the front cover and connect the USB cable.>

ENGLISH Miscellaneous Information : Connecting To Other Devices

Connecting to a TV monitor

You can connect your Sports Camcorder directly to a TV set. Set the appropriate video input when viewing Sports Camcorder playback on the TV.

1. Connect the provided Audio/ Video cable to the [Multi jack] of the Sports Camcorder.
2. Connect the other end of the cable to the TV set by matching the colors of the terminals.
3. Turn on the TV and set the TV's <Source> to the external input the Sports Camcorder is connected to.
 - ◆ <Source> may be represented as <Line In>, <Input>, <A/V Input>, etc. depending on the manufacturer.
4. Press the [POWER] button to turn on the Sports Camcorder.
 - ◆ Movie Record mode is displayed on the TV screen.
5. Press the [PLAY] button or [Joystick(OK)] to switch to Movie Play mode.
6. Move the [Joystick] left / right to select a movie and then press the [Joystick(OK)].
 - ◆ It begins playback.
 - ◆ To pause playback, press the [Joystick(OK)].

[Notes]

- ❖ When you connect your Sports Camcorder to a TV, some indicators may not partly appear.
- ❖ If you wish to input/output a movie clip from another device to the Sports Camcorder, you must first set <Line In/out> in movie mode. ➡page 50

Divers : Raccordement à d'autres appareils

Raccordement à un téléviseur

Vous pouvez raccorder directement votre caméscope Sports à un téléviseur. Réglez l'entrée vidéo appropriée pour le visionnement depuis le caméscope vers le téléviseur.

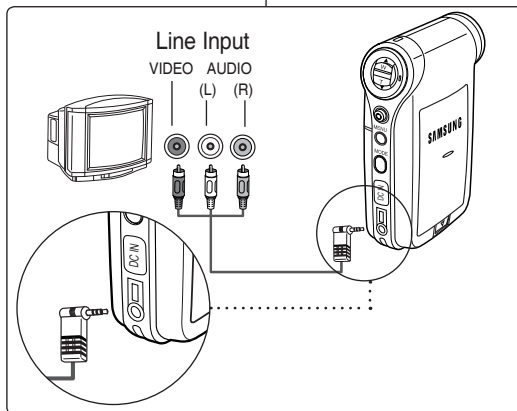

1. Raccordez le câble audio / vidéo fourni au connecteur [Multi jack] du caméscope Sports.
2. Raccordez l'autre bout du câble au téléviseur en faisant correspondre la couleur des prises.
3. Allumez le téléviseur et réglez la <Source> à l'entrée externe du caméscope Sports.
 - ◆ <Source> peut être représentée par <Line In>, <Input>, <A/V Input>, etc., selon le fabricant.
4. Appuyez sur la touche [POWER] pour mettre le caméscope sous tension.
 - ◆ Le mode Movie Record s' affiche à l'écran du téléviseur.
5. Appuyez sur la touche [PLAY] ou [Joystick(OK)] pour basculer vers le mode Movie Play.
6. Déplacez le [Joystick] vers le haut ou vers le bas pour sélectionner un film, puis appuyez sur [Joystick(OK)].
 - ◆ La lecture est lancée.
 - ◆ Pour faire une pause en cours de lecture, appuyez sur [Joystick (OK)].

[Remarques]

- ❖ Lorsque vous raccordez votre caméscope à un téléviseur, certains témoins peuvent ne pas apparaître.
- ❖ Si vous souhaitez recevoir ou transmettre une séquence de film depuis ou vers un autre appareil avec le Caméscope Sports, vous devez d'abord régler la fonction <Line In/out> en mode vidéo. ➡Page 50

ENGLISH Miscellaneous Information :
Connecting To Other Devices

Divers :
Raccordement à d'autres appareils

FRANÇAIS

Connecting to a VCR / DVD Recorder

You can connect your Sports Camcorder to a TV set through a VCR/ DVD Recorder.

1. Connect the provided Audio/Video cable to the [Multi jack] of the Sports Camcorder.
2. Connect the other end of the cable to the VCR/DVD Recorder by matching the colors of the terminals.
3. Connect the Audio/Video cable from TV Input to Video Output of the VCR/DVD Recorder.
4. Turn on the TV and set the <Source> to the external input the VCR/DVD Recorder is connected.
5. Turn on the VCR/DVD Recorder and set the <Source> to the external input source where you connected the Sports Camcorder.

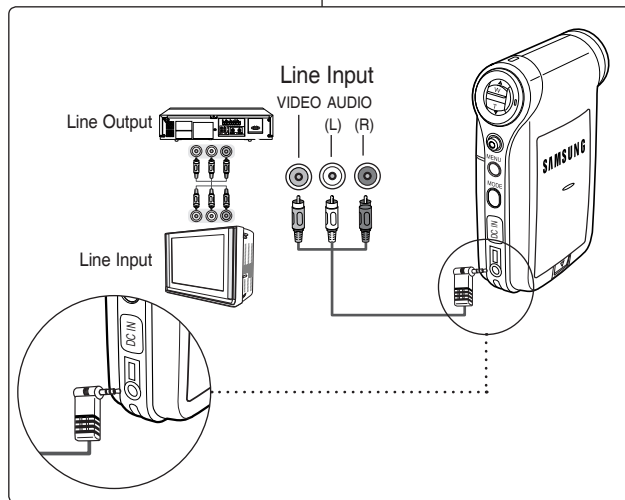

[Note]

- ❖ If you wish to input/output a movie clip from another device to the Sports Camcorder, you must first set <Line In/out> in movie mode.
➡page 50

Raccordement à un magnétoscope ou à un graveur DVD

Vous pouvez raccorder votre caméscope Sports à un téléviseur en passant par un magnétoscope ou un graveur DVD.

1. Raccordez le câble audio / vidéo au connecteur [Multi jack] du caméscope Sports.
2. Raccordez l'autre bout du câble au magnétoscope ou graveur DVD en faisant correspondre la couleur des prises.
3. Raccordez le câble audio / vidéo du téléviseur à la sortie vidéo du magnétoscope ou du graveur DVD.
4. Allumez le téléviseur et réglez la <Source> à l'entrée externe du magnétoscope ou du graveur DVD raccordé.
5. Allumez le magnétoscope ou le graveur DVD et réglez la <Source> d'entrée externe du caméscope en conséquence.

[Remarque]

- ❖ Si vous souhaitez recevoir ou transmettre une séquence de film depuis ou vers un autre appareil avec le Caméscope Sports, vous devez d'abord régler la fonction <Line In/out> en mode vidéo. ➡Page 50

ENGLISH Miscellaneous Information : Connecting To Other Devices

Recording unscrambled content from other digital devices

You can connect other external digital devices to Sports Camcorder to record unscrambled contents.

1. Connect the provided Audio/Video cable to the [Multi jack] of the Sports Camcorder.
2. Connect the Audio/Video cable to the external output terminal of your digital devices (DVD, DVC, etc.) by matching the cable to the colors of the terminals.
3. Press the [POWER] button to turn on the Sports Camcorder.
 - ◆ The Movie Record screen appears.
4. Press the [MENU] button. Move the [Joystick] left / right to select <Line In/Out>.
5. Move the [Joystick] up / down to select <In> and then press the [Joystick(OK)].
6. Play back the other digital devices.
7. Press the [Record/Stop] button to start recording.
8. To stop recording, press the [Record/Stop] button again.

[Notes]

- ❖ The quality of an input signal recorded through the Line input terminal cannot be guaranteed unless it comes from digital devices (DVD, DVC, etc.).
- ❖ A write-protected disk can not be copied by the Sports Camcorder.

Divers : Raccordement à d'autres appareils

FRANÇAIS

Enregistrement de fichiers numériques décodés à partir d'autres appareils

Il est possible de raccorder d'autres appareils numériques au caméscope Sports pour effectuer l'enregistrement de fichiers numériques décodés.

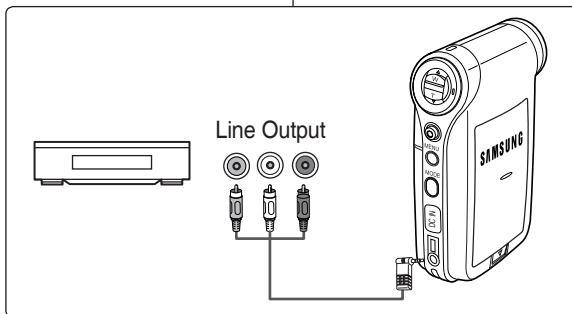

1. Raccordez le câble audio / vidéo au connecteur [Multi jack] du caméscope Sports.
2. Raccordez le câble audio / vidéo à la prise de sortie de votre appareil numérique (DVD' DVC' etc.) en respectant les couleurs des prises.
3. Appuyez sur la touche [POWER] pour mettre le caméscope sous tension.
 - ◆ L'écran Movie Record apparaît.
4. Appuyez sur la touche [MENU]. Déplacez le [Joystick] vers la gauche ou vers la droite pour sélectionner <Line In/Out>.
5. Déplacez le [Joystick] vers le haut ou vers le bas pour sélectionner <In>, puis appuyez sur [Joystick(OK)].
6. Débutez la lecture du fichier de l'autre appareil numérique.
7. Appuyez sur la touche [Record/Stop] pour lancer l'enregistrement.
8. Appuyez de nouveau sur la touche [Record/Stop] pour arrêter l'enregistrement.

[Remarques]

- ❖ La qualité de l'enregistrement par l'entrée Line In ne peut pas être garantie à moins que le signal ne parvienne d'un appareil numérique (DVD, DVC, etc.).
- ❖ Il est impossible de copier un disque protégé en écriture avec le Caméscope Sports.

ENGLISH Maintenance : Cleaning and Maintaining the Sports Camcorder

After using the Sports Camcorder

- ❖ For safekeeping of the Sports Camcorder, follow these steps.
 - ✓ Turn the Sports Camcorder off.
 - ✓ Remove the battery pack ➔page 21.
 - ✓ Remove the memory card ➔page 33.
- ❖ To prevent any damage to the LCD monitor, do not apply excessive force on its moving parts.
- ❖ Do not drop or in anyway shock the Sports Camcorder.
- ❖ For prolonged use of the Sports Camcorder, avoid using it in places subject to excessive humidity or dust.
- ❖ Do not leave the Sports Camcorder in places subject to:
 - ✓ Excessive humidity, steam, soot or dust.
 - ✓ Excessive shock or vibration.
 - ✓ Extremely high (over 50°C or 122°F) or extremely low (under 0°C or 32°F) temperatures.
 - ✓ Strong electromagnetic fields.
 - ✓ Direct sunlight or in a closed car on a hot day.
- ❖ For the safe use of the battery pack, follow these.
 - ✓ To conserve battery power, be sure to turn off the Sports Camcorder when not in use.
 - ✓ Battery consumption may vary depending on the condition of use. Recording with many starts and stops, frequent zooming, and recording in low temperatures will shorten actual recording times.
 - ✓ Dispose of used battery packs promptly. Do not dispose of them in fire.
 - ✓ The battery pack will become warm during charging and use. This is not a malfunction.
 - ✓ The battery pack has a limited service life. If the period of use becomes noticeably shorter with a normal charge, the battery pack is at the end of its service life. Replace it with a new battery pack.
- ❖ For the safe use of the Memory Card, follow these.
 - ✓ The memory card should be stored away from heaters and other heat sources. Avoid storing memory cards under direct sunlight and avoid electromagnetic fields.
 - ✓ Do not power off any devices while transferring data, as this may destroy the data.
 - ✓ Back up your data often to a hard disk or other permanent storage media.
 - ✓ Format the memory card periodically.
 - ✓ When formatting the memory card, format in the Sports Camcorder.

Entretien : Nettoyage et entretien du caméscope Sports

FRANÇAIS

Lorsque vous avez terminé avec votre caméscope Sports

- ❖ Pour préserver votre caméscope Sports, suivez les instructions ci-dessous.
 - ✓ Mettez le caméscope hors tension.
 - ✓ Retirez le bloc-piles ➔page 21.
 - ✓ Retirez la carte mémoire ➔page 33.
- ❖ Afin d'éviter tout endommagement de l'écran LCD, manipulez avec soin les pièces mobiles de celui-ci.
- ❖ Ne laissez pas tomber le caméscope et protégez-le des chocs.
- ❖ Pour accroître la durée de vie de votre caméscope Sports, évitez de l'utiliser dans des endroits trop humides ou trop poussiéreux.
- ❖ Ne laissez pas votre caméscope dans des endroits exposés à :
 - ✓ une humidité ou une concentration de vapeur, de suie ou de poussière excessive ;
 - ✓ des chocs ou des vibrations extrêmes.
 - ✓ Des températures très élevées (dépassant 50 C (122°F)) ou très basses (inférieures à 0 C (32°F)).
 - ✓ Des champs électromagnétiques puissants.
 - ✓ La lumière directe du soleil ou dans une voiture fermée un jour de chaleur.
- ❖ Pour une utilisation sans danger du bloc-piles, suivez les instructions ci-dessous.
 - ✓ Pour préserver la batterie, veillez à éteindre le caméscope après utilisation.
 - ✓ La consommation d'énergie peut varier selon les conditions d'utilisation. Des lancements et interruptions d'enregistrement nombreux, de même qu'une utilisation fréquente du zoom et la réalisation d'enregistrements dans le froid raccourcissent la durée réelle d'enregistrement.
 - ✓ Jetez rapidement les blocs-piles usagées. Ne les jetez pas dans le feu.
 - ✓ Le bloc-piles se réchauffe en cours de charge ou d'utilisation. Il ne s'agit pas d'un dysfonctionnement.
 - ✓ Le bloc-piles a une durée de vie limitée. Si la durée d'utilisation se réduit notablement après une charge normale, cela signifie que le bloc-piles arrive en fin de vie. Remplacez-la par un bloc-piles neuf.
- ❖ Pour une utilisation sans danger de la carte mémoire, suivez les instructions ci-dessous.
 - ✓ La carte mémoire devrait être stockée à l'écart des appareils de chauffage et de toute autre source de chaleur. Évitez de ranger vos cartes mémoire à la lumière directe du soleil et évitez les champs électromagnétiques.
 - ✓ N'éteignez aucun périphérique lorsque vous transférez des données : vous risqueriez de les détruire.
 - ✓ Faites des sauvegardes fréquentes de vos données sur un disque dur ou sur tout autre support de stockage permanent.
 - ✓ Formatez la carte mémoire régulièrement.
 - ✓ Formatez toujours la carte mémoire dans le caméscope Sports.

ENGLISH Maintenance : Cleaning and Maintaining the Sports Camcorder

Cleaning the Body

- ❖ **To Clean the Exterior of the Sports Camcorder**
 - ✓ To clean the exterior, use a soft dry cloth. Wipe the body gently.
 - Do not apply excessive force when cleaning, gently rub the surface.
 - ✓ The LCD monitor surface should not be pressed. Use a soft dry cloth to clean the surface.
 - ✓ To clean the lens, use an optional air blower to blow out dirt and other small objects. Do not wipe the lens with cloth or your fingers. If necessary, use lens cleaning paper.
 - ✓ Do not use thinner, alcohol or benzene for cleaning. Otherwise, the finish may be damaged.
 - ✓ Cleaning should be done only after the battery pack has been removed, and other power sources have been disconnected.

[Note]

- ❖ If the lens looks dimmer, turn off the Sports Camcorder and leave it for about 1 hour.

Using the Built-in Rechargeable Battery

The Sports Camcorder incorporates a rechargeable lithium cell that maintains the date and other settings even when the AC Power Adapter and the battery are removed. The rechargeable lithium cell is automatically recharged when the Sports Camcorder is used.

Charging the Built-in Rechargeable Battery

- ❖ If the Sports Camcorder is not used at all, the cell runs down in 5 days. In this case, connect the AC Power Adapter to the Sports Camcorder and press the [POWER] button to turn on the Sports Camcorder. Then leave it for 24 hours.
- After that, set the date and other settings again.

FRANÇAIS Entretien : Nettoyage et entretien du caméscope Sports

Nettoyage du boîtier

- ❖ **Nettoyage de l'extérieur du caméscope Sports**
 - ✓ Pour nettoyer l'extérieur, utilisez un chiffon doux et sec. Essuyez doucement le boîtier.
 - N'appuyez pas trop fort lors du nettoyage ; frottez doucement la surface.
 - ✓ N'appuyez pas sur la surface de l'écran LCD. Utilisez un chiffon doux et sec pour en nettoyer la surface.
 - ✓ En ce qui concerne le nettoyage de l'objectif, utilisez un soufflet pour éliminer la saleté et autres petits dépôts. N'essayez pas l'objectif avec un chiffon ou avec vos doigts. Si nécessaire, utilisez un papier spécial pour nettoyage d'objectif.
 - ✓ N'utilisez pas de solvant, d'alcool ou de benzène pour le nettoyage. Vous risqueriez d'endommager les finitions.
 - ✓ Le nettoyage ne doit s'effectuer qu'une fois le bloc-piles retiré et les autres sources d'alimentation débranchées.

[Remarque]

- ❖ Si l'objectif semble faible, éteignez le caméscope et attendez pendant une heure environ.

Utilisation du bloc-piles intégré rechargeable

Le caméscope est pourvu d'une pile au lithium rechargeable qui permet de conserver la date et les autres réglages en mémoire, même lorsque l'adaptateur CA et le bloc-piles sont retirés. Cette pile au lithium se recharge automatiquement lorsque le caméscope est sous tension.

Charge de la pile interne rechargeable

- ❖ Si le caméscope Sports est laissé hors tension plus de cinq jours, le bloc-piles se décharge complètement. Dans ce cas, branchez l'adaptateur CA au caméscope et appuyez sur la touche [POWER] pour le mettre sous tension. Laissez-le sous tension pendant 24 heures. Après cela, réglez à nouveau la date et procédez aux autres réglages.

ENGLISH Maintenance : Cleaning and Maintaining the Sports Camcorder

Regarding the Battery

- Battery pack performance decreases when the surrounding temperature is 10°C (50°F) or below, and shortens the battery life. In that case, do one of the following so that the durability of the battery life can be extended for a longer period of time.
 - Put the battery pack in a pocket to warm it up, and insert it in your Sports Camcorder immediately prior to use.
 - Use a large capacity battery pack.
- Be sure to set the power button to off when not recording or playing back. The battery power is also consumed in standby, playback and pause mode.
- Have your battery packs ready for two or three times the expected recording time, and make trial recordings before making the actual recording.
- Do not expose the battery pack to water. The battery pack is not water resistant.
- Wipe the battery with a clean dry cloth to ensure proper contact.
- Do not short the battery or dispose of the battery in fire. Do not disassemble the battery. The battery could explode or catch fire.
- Use only recommended batteries and accessories. Use of batteries not expressly recommended for this equipment may cause an explosion or leakage, resulting in fire, injury or damage to the surroundings.
- Install the battery according to the instructions. Improperly installed batteries can cause damage to the sports camcorder.
- When you do not use for a long time, remove the battery pack. Otherwise, the battery may leak. To avoid damage to the product, be sure to remove the battery when no charge remains.

Entretien : Nettoyage et entretien du caméscope Sports

FRANÇAIS

Concernant le bloc-piles

- La performance du bloc-piles diminue lorsque la température extérieure atteint 10°C (50°F) ou en dessous, et cela peut réduire sa durée de vie. Dans ces conditions, posez l'un des gestes suivants pour prolonger la durée de vie du bloc-piles :
 - Placez le bloc-piles dans une de vos poches pour le réchauffer et insérez-le dans votre caméscope Sports immédiatement avant de l'utiliser.
 - Utilisez un bloc-piles à haut rendement.
- Assurez-vous de mettre l'interrupteur sur la position OFF lorsque vous n'utilisez pas. Le bloc-piles utilise de l'énergie en mode Standby, Playback et Pause.
- Assurez-vous de doubler ou tripler votre quantité de bloc-piles au delà du temps d'enregistrement envisagé et faites des essais
- N'exposez pas le bloc-piles à l'humidité ou à l'eau. Ce dernier n'est pas protégé de l'eau.
- Nettoyez le bloc-piles avec un linge propre et sec pour assurer un meilleur contact.
- Ne court-circuitez pas le bloc-piles ni ne le jetez au feu. Ne démontez pas le bloc-piles. Il pourrait exploser ou prendre feu.
- N'utilisez que les bloc-piles et les accessoires recommandés par le fabricant. L'utilisation de bloc-piles non recommandés pour cet appareil pourrait entraîner une explosion ou des fuites qui pourraient causer un incendie, des blessures ou des dommages aux environs.
- Installez le bloc-piles selon les directives. Les bloc-piles mal installés peuvent abîmer le caméscope.
- Enlevez le bloc-piles ou les piles si vous n'utilisez pas le caméscope pour une période prolongée. Le bloc-piles pourrait fuir. Enlevez les bloc-piles à plat pour prévenir les dommages au produit.

ENGLISH Maintenance : Cleaning and Maintaining the Sports Camcorder

Using the Sports Camcorder Abroad

- ❖ Each country or region has its own electric and color systems. (NTSC/PAL)
- ❖ Before using the Sports Camcorder abroad, check the following items:

Power Sources

- ❖ You can use the Sports Camcorder in any country or area with the supplied AC Power Adapter where the power input range is 100V - 240V, 50/60Hz.
- ❖ Use a commercially available AC plug adapter if necessary, depending on the design of the local wall outlets.

Color System

- ❖ You can view your video files using the built-in LCD monitor. However, to view your recordings on a television set or to copy them to a video cassette recorder (VCR), the television set or the VCR must be NTSC-compatible and have the appropriate Audio / Video ports. Otherwise, you may need to use a separate Video Format Transcoder (NTSC-PAL format Converter).

PAL-Compatible Countries / Regions

Australia, Austria, Belgium, Bulgaria, China, CIS, Czech Republic, Denmark, Egypt, Finland, France, Germany, Greece, Great Britain, Holland, Hong Kong, Hungary, India, Iran, Iraq, Kuwait, Libya, Malaysia, Mauritius, Norway, Romania, Saudi Arabia, Singapore, Slovak Republic, Spain, Sweden, Switzerland, Syria, Thailand, Tunisia, etc.

NTSC-Compatible Countries / Regions

Bahamas, Canada, Central America, Japan, Mexico, Philippines, Korea, Taiwan, United States of America, etc.

FRANÇAIS Entretien : Nettoyage et entretien du caméscope Sports

Utilisation du caméscope Sports à l'étranger

- ❖ Chaque pays ou région possède son propre système électrique et son codage couleur. (NTSC/PAL)
- ❖ Avant d'utiliser votre caméscope à l'étranger, vérifiez les points suivants :

Sources d'alimentation

- ❖ Grâce à l'adaptateur CA fourni, vous pouvez utiliser votre caméscope dans n'importe quel pays ou zone où l'alimentation secteur est comprise entre 100 et 240 V (50 ou 60 Hz).
- ❖ Utilisez si nécessaire un raccord de prise CA acheté dans le commerce selon la forme des prises murales locales.

Système de couleurs

- ❖ Vous pouvez visionner vos fichiers vidéo sur l'écran LCD intégré. Cependant, pour visionner vos enregistrements sur un téléviseur ou les copier vers un magnétoscope, le téléviseur ou le magnétoscope doivent être conformes au système NTSC et être équipés des ports audio / vidéo appropriés. Si tel n'est pas le cas, il se peut que vous ayez besoin d'utiliser un programme de transcodage vidéo séparé (convertisseur de format NTSC-PAL).

Pays et zones utilisant la norme PAL

Allemagne, Arabie Saoudite, Australie, Autriche, Belgique, Bulgarie, Chine, Communauté des Etats indépendants, Danemark, Egypte, Espagne, Finlande, France, Grande-Bretagne, Grèce, Hong Kong, Hongrie, Inde, Iran, Irak, Koweït, Libye, Malaisie, Maurice, Mauritanie, Norvège, Pays-Bas, Roumanie, Singapour, République slovaque, République tchèque, Suède, Suisse, Syrie, Thaïlande, Tunisie, etc.

Pays et zones utilisant la norme NTSC

Amérique centrale, Bahamas, Canada, Etats-Unis d'Amérique, Japon, Mexique, Philippines, Corée, Taiwan, etc.

Troubleshooting

Self Diagnosis Display

Display	Informs that...	Action
Not enough free space.	Not enough free space for saving files.	Check the space of the memory card.
Corrupted file.	The file is corrupted.	Delete the corrupted file.
Paper error!	Paper has run out.	Check the paper in the printer. If there is no paper, insert the paper.
Ink error!	Ink is low.	Check if the ink or toner is low.
Communication Error!	An error has occurred while transferring data.	Disconnect the USB cable and connect it again.
Low battery	Battery is low.	Charge the battery pack or connect the AC Power Adapter.
Holding the key	The HOLD switch is locked.	Unlock the HOLD switch and operate the Sports Camcorder.
Card error	The memory card is corrupted.	Format the memory card or replace it with a new one.
Not formatted	Format the memory card.	Format the memory card.
Write error	Failed to write.	Check the memory space or format the memory.
Read error	Failed to read.	Delete the file.
Not supported format	The format is not supported.	The file format is not supported. Check the supported file. on page 29.
Write protected	Memory card is protected to write.	Unlock the memory card. (except MMC)
MPEG decoding Error	The movie file is corrupted.	Delete the corrupted file.

- ❖ If these instructions do not solve your problem, contact your nearest Samsung dealer or authorized service center/personnel.

Symptom	Possible Causes	Measure
No power is supplied	The power is not connected properly The battery is dead The battery is too cold	Connect the AC Power Adapter properly, page 24 Replace the dead battery pack Warm up the battery or move to warmer place
Date/Time is wrong	The Date/Time is not set	Set the Date/Time, page 78

Dépannage

L'écran Self Diagnosis

Affichage	Donne les informations suivantes...	Action
Not enough free space	Pas assez d'espace libre pour enregistrer les fichiers	Vérifiez l'espace restant sur la carte mémoire.
Corrupted file	Ce fichier est altéré	Supprimez le fichier altéré.
Paper error!	Il n'y a plus de papier.	Vérifiez la quantité de papier dans l'imprimante. S'il n'y en pas, insérez du papier.
Ink error!	Le niveau d'encre est bas.	Vérifiez le niveau d'encre.
Communication Error!	Une erreur est survenue lors du transfert des données.	Débranchez le câble USB et rebranchez-le.
Low battery	Le niveau du bloc-piles est bas.	Rechargez le bloc piles ou branchez l'adaptateur CA.
Holding the key	L'interrupteur HOLD est verrouillé.	Déverrouillez l'interrupteur HOLD et faites fonctionner le caméscope.
Card error	La carte mémoire est altérée.	Formatez la carte mémoire ou remplacez-la.
Not formatted	Formatez la carte mémoire.	Formatez la carte mémoire.
Write error	Impossible d'écrire.	Vérifiez l'espace mémoire ou formatez la carte mémoire.
Read error	Impossible de lire.	Supprimez le fichier.
Not supported format	Le format n'est pas accueilli.	Le format de fichier n'est pas accueilli. Vérifiez le format de fichier qui peuvent être accueillis à la page 29.
Write protected	La carte mémoire est protégée en écriture.	Déverrouillez la carte mémoire. (Sauf MMC)
MPEG decoding Error	Le fichier vidéo est altéré	Supprimez le fichier altéré.

- ❖ Si ces instructions n'apportent aucune solution à votre problème, contactez votre revendeur le plus proche, un technicien ou un centre de services techniques agréés Samsung.

Problème	Causes possibles	Solution
Il n'y a pas d'alimentation	Le câble d'alimentation n'est pas branché correctement Le bloc-piles est à plat Le bloc-piles est trop froid	Connectez l'adaptateur CA correctement, voir page 24 Remplacez le bloc piles à plat Réchauffez le bloc-piles ou déplacez-le dans un endroit plus chaud
Date / heure erronées	La date et l'heure ne sont pas réglées	Réglez la fonction Date/Time, page 78

Troubleshooting

Symptom	Possible Causes	Measure
Focus does not adjust automatically	Focus is set to manual mode Recording is being done in a dark place Lens is covered with condensation	Set focus to AUTO Use a lighting apparatus to brighten the scene Clear the lens and check the focus
The Memory card will not load properly	The memory card is in wrong position A foreign object is in the memory card slot	Insert the memory card properly, page 33 Clear the memory card slot
Color balance of picture is not natural	White balance adjustment is required	Set proper white balance, page 42
Files stored in the memory card cannot be deleted	Memory card is protected File is locked	Remove the protection tab of memory card (except MMC) Remove the lock on the file, pages 53, 60, 66, 70
Images on the LCD monitor appear dark	Ambient is too bright Ambient temperature is too low	Adjust the brightness and angle of LCD Low temperatures may produce a dark LCD display This is not a malfunction
Rear of the LCD monitor is hot	Prolonged use of the LCD monitor.	Close the LCD monitor to turn it off, or turn your device off to cool down
The power turns off automatically.	If no keystroke is entered for more than 5 minutes, your camcorder automatically turns off for power saving purposes. The battery pack is almost exhausted.	-To turn on your camcorder, press the power button. And if you do not use this auto power off function, set the <Auto Shut Off> to Off in the menu list. page 86 -Charge the battery pack or replace it with a charged one.

Dépannage

Problème	Causes possibles	Solution
La mise au point ne se fait pas automatiquement.	La mise au point est réglée sur le mode manuel. L'enregistrement a été effectué dans un endroit sombre. L'objectif est couvert de buée.	Réglez la mise au point sur AUTO. Utilisez un accessoire d'éclairage pour illuminer la scène Nettoyez l'objectif et vérifiez la mise au point.
La carte mémoire ne s'insère pas correctement.	La carte mémoire est mal insérée. Un objet étranger se retrouve dans la fente de la carte mémoire.	Insérez la carte mémoire correctement, voir page 33. Dégagez le compartiment de la carte mémoire.
L'équilibre des couleurs de l'image n'est pas naturel.	L'équilibre des blancs doit être ajusté.	Réglez correctement l'équilibre des blancs, voir page 42.
Les fichiers enregistrés dans la carte mémoire ne peuvent pas être supprimés.	La carte mémoire est protégée. Le fichier est verrouillé	Enlevez la languette de sûreté de la carte mémoire (sauf MMC). Déverrouillez le fichier, pages 53, 60, 66 et 70.
Les images apparaissent sombres sur l'écran LCD.	La lumière ambiante est trop vive. La température ambiante est trop basse.	Réglez la luminosité et l'angle de l'écran LCD Des températures trop basses peuvent provoquer un affichage sombre sur l'écran LCD. Il ne s'agit pas d'un dysfonctionnement.
L'arrière de l'écran LCD est chaud.	Utilisation prolongée de l'écran LCD	Rabattez l'écran LCD pour le mettre hors tension ou éteignez votre appareil pour le laisser refroidir
Il s'éteint automatiquement.	Si aucune touche n'est activée pendant plus de 5 minutes, votre caméscope s'éteint automatiquement pour éviter toute consommation d'énergie inutile. Le bloc-piles est presque déchargé.	-Pour allumer le caméscope, appuyez sur la touche d'alimentation. Et si vous ne souhaitez pas utiliser la fonction de mise hors tension automatique, réglez <Auto Shut Off> à Off sur la liste du menu. page 86 -Chargez le bloc-piles ou remplacez-le par un déjà chargé.

Using the Menu

 Movie

1. Record

Size

720x480
352x240

Quality

Super Fine
Fine
Normal

White Balance

Auto
Daylight
Fluorescent
Tungsten
Custom

Program AE

Auto
Sports
Spotlight
Sand/Snow

Effect

Off
Art
Mosaic
Sepia
Negative
Mirror
B&W

EIS

On
Off

Focus

AF
MF

BLC

On
Off

Digital Zoom

On
Off

Record Mode

TV
PC

Line In/Out

In
Out

2. Play

Play Mode

Play One
Play All
Repeat One
Repeat All

Lock

Lock
Multi Select
Lock All
Unlock All

 MP3

1. Play

Repeat

Off
Repeat One
Repeat Folder
Repeat All
Shuffle Folder
Shuffle All

Equalizer

Off
Pop
Classic
Jazz

Lock

Lock
Multi Select
Lock All
Unlock All

Menus

 Movie

1. Record

Size

720x480
352x240

Quality

Super Fine
Fine
Normal

White Balance

Auto
Daylight
Fluorescent
Tungsten
Custom

Program AE

Auto
Sports
Spotlight
Sand/Snow

Effect

Off
Art
Mosaic
Sepia
Negative
Mirror
B&W

EIS

On
Off

Focus

AF
MF

BLC

On
Off

Digital Zoom

On
Off

Record Mode

TV
PC

Line In/Out

In
Out

2. Play

Play Mode

Play One
Play All
Repeat One
Repeat All

Lock

Lock
Multi Select
Lock All
Unlock All

 MP3

1. Play

Repeat

Off
Repeat One
Repeat Folder
Repeat All
Shuffle Folder
Shuffle All

Equalizer

Off
Pop
Classic
Jazz

Lock

Lock
Multi Select
Lock All
Unlock All

Using the Menu

 Voice Recorder

1. Record

2. Play

Play Mode

Play One
Play All
Repeat One
Repeat All

Lock

Lock
Multi Select
Lock All
Unlock All

 File Browser

Lock

Lock
Multi Select
Lock All
Unlock All

File Info.

OK

 System Settings

USB Mode

Mass Storage
PC-Cam

File No.

Series
Reset

Format

Start

Memory Space

000MB/000MB

LCD Brightness

0%
:
100%

Date/Time Set
Date Format

YY/MM/DD
DD/MM/YY
MM/DD/YY

Time Format

12 Hour
24 Hour

Date/Time

Off
Date
Time
Date/Time

Beep Sound

On
Off

Start-up

Movie Mode
Previous Mode

Reset

OK

Language

English / Español /
Français / Português
/ Deutsch / Italiano /
Nederlands / Polski /
Русский / 한국어 /
中文 / Iran / Arab
/ Magyar / ӀӀӀ /
Українська /
Svenska / Türkçe

Auto Shut off

Off
5 Minutes

Demonstration

Off
5 Minutes
Play Now

Version Info

Menus

 Voice Recorder

1. Record

2. Play

Play Mode

Play One
Play All
Repeat One
Repeat All

Lock

Lock
Multi Select
Lock All
Unlock All

 File Browser

Lock

Lock
Multi Select
Lock All
Unlock All

File Info.

OK

 System Settings

USB Mode

Mass Storage
PC-Cam

File No.

Series
Reset

Format

Start

Memory Space

000MB/000MB

LCD Brightness

0%
:
100%

Date/Time Set
Date Format

YY/MM/DD
DD/MM/YY
MM/DD/YY

Time Format

12 Hour
24 Hour

Date/Time

Off
Date
Time
Date/Time

Beep Sound

On
Off

Start-up

Movie Mode
Previous Mode

Reset

OK

Language

English / Español /
Français / Português
/ Deutsch / Italiano /
Nederlands / Polski /
Русский / 한국어 /
中文 / Iran / Arab
/ Magyar / ӀӀӀ /
Українська /
Svenska / Türkçe

Auto Shut off

Off
5 Minutes

Demonstration

Off
5 Minutes
Play Now

Version Info

Specifications

Model Name	SC-X300/X300L	
The Sports Camcorder System		
Movie Recording System	MPEG4 AVI Format	
MP3	Stereo Playing	
Voice	WAVE File Recording/Play (8KHz Sampling, 16 bit, Stereo)	
Memory	Memory Card	SD
		MMC
Recording time	Refer to page 30	
CCD Pixel	1/6 inch CCD, 680K(Maximum)	
Zoom Ratio	x10(Optical), x100(Digital)	
Focal Length	f=2.4-24mm, F1.8-2.4	
Minimum Illumination	3.0 Lux	
LCD monitor	2.0" Transmission Type, 211K	
Connectors		
USB	Mini-B type (USB 2.0 High Speed)	
DC Power In connector	Proprietary 3 pins connector	
Multi jack	Earphones	ø 3.5 Stereo
	AV Input/ Output	Video (1.0Vp_p, 75Ω), Audio (-7.5dBm 47KΩ, Stereo)
		External CMOS Camera
General		
Operating Temperature	0°C-40°C (32°F-104°F)	
Operating Humidity	10%-80%	
Power Source	3.8V (Li-ion Polymer Battery Pack), 4.8V (AC Adapter)	
Power Consumption	2.5W (LCD ON)	
Dimensions (WxHxD)	2.41 inch X 3.68 inch X 1.19 inch (Including the Battery Pack)	
Weight	5.29 oz (Including the Battery pack)	
Built-in Microphone	Omni-directional condenser microphone	

Caractéristiques techniques

Nom du modèle	SC-X300/X300L	
Le système de caméscope Sport		
Système d'enregistrement de film	Format MPEG4 AVI	
MP3	Lecture stéréo	
Voix	Enregistrement / lecture de fichiers WAVE (échantillonnage 8 KHz, 16 bits, stéréo)	
Mémoire	Carte mémoire	SD
		MMC
Durée d'enregistrement	Reportez-vous à la page 30	
CCD Pixels	CCD 4,2 mm (1/6 po), 680K(maximum)	
Puissance du zoom	x10 (optique), x100 (numérique)	
Longueur focale	f = 2,4 à 24 mm, F1,8 à 2,4	
Luminosité minimum	3,0 lux	
Écran LCD	Entraînement 5 cm (2 po) 211 K	
Connecteurs et prises		
USB	Type mini-B (USB 2,0 à haute vitesse)	
Prise CC	Propriétaire - prise 3 broches	
Connecteur multi fonctions	Écouteurs	ø 3,5 stéréo
	Entrée/Sortie AV-	Vidéo (1,0 Vpp, 75 Ω), audio (-7,5 dBm ; 47 KΩ, stéréo)
		Caméra externe CMOS
Général		
Température de fonctionnement	0°C-40°C (32°F-104°F)	
Humidité de fonctionnement	10%-80%	
Source d'alimentation	3,8 V (pile lithium-polymère), 4,8 V (adaptateur CA)	
Consommation électrique	2,5 W (LCD activé)	
Dimensions (L x H x P)	6,12 x 9,35 x 3,00 cm (2,41 X 3,68 X 1,19 po) (Incluant le bloc-piles)	
Poids	0,150 kg (5,29 oz) (Incluant le bloc-piles)	
Microphone intégré	Microphone à condensateur multi-directionnel	

Specifications

Model Name	SC-X300/X300L
AC Adapter	
Power Requirement	AC 100 ~ 240V, 50 / 60 Hz
DC Output	DC 4.8V, 1.0 A
Operating Temperature	0°C (32°F) ~ 40° (104°F)
Dimensions	2.76 inch X 1.17 inch X 2.33 inch
Weight	3.00 oz

Model Name	XC-L2N
External CMOS Camera	
CMOS Pixel	1/3 inch CMOS, 270K(Maximum)
Video Resolution	720x480 (VGA)
Exposure	Auto
White Balance	Auto
Focus Type	Fixed
Focal Length	f=5.56mm, F2.0
Connector	
AV Output	Video (1.0Vp_p), Audio (-7.5dBm 47KΩ, Input : mono)
General	
Operating Temperature	0°C~40°C (32°F~104°F)
Operating Humidity	20%~80%
Power Source	B+ (3.2V~4.8V)
Power Consumption	0.7W
Dimensions (LxHxD)	3.67 inch X 1.37 inch X 1.31 inch
Weight	3.39 oz.
Built-in Microphone	Omni-directional condenser microphone

The product design and specifications are subject to change without notice for better performance and quality.

Caractéristiques techniques

Nom du modèle	SC-X300/X300L
Adaptateur CA	
Alimentation requise	100 240 V CA, 50/60 Hz
Sortie CC	4,8 V CC, 1,0 A
Température de fonctionnement	0°C (32°F) à 40° (104°F)
Dimensions	7 x 3 x 6 cm (2,76 x 1,17 x 2,33 po)
Poids	85 g (3 oz)

Nom du modèle	XC-L2N
Caméra externe CMOS	
CMOS Pixel	CMOS 6 mm (1/3 po), 270 K (maximum)
Résolution vidéo	720 x 480 (VGA)
Exposition	Auto
Équilibre des blancs	Auto
Type de mise au point	Fixe
Longueur focale	f=5,56 mm, F2,0
Connecteurs	
Sortie AV	vidéo (1,0 Vpp), audio (-7,5 dBm ; 47 KΩ , Entrée : mono)
General	
Température de fonctionnement	0° à 40°C (32°F à 104°F)
Humidité de fonctionnement	20%~80%
Source d'alimentation	B+ (3,2 V à 4,8 V)
Consommation d'énergie	0,7 W
Dimensions (l x h x p)	9 X 3 X 3 cm (3.67X 1.37X1.31 po)
Poids	96,10 g (3,39 oz)
Microphone intégré	Microphone à condensateur multi-directionnel

Le design et les caractéristiques du produit peuvent être modifiés sans préavis pour en assurer la qualité et la performance.

Index

- A -	
AC Power Adapter	13, 24
AF(Auto Focus)	46
Auto Shut off	86
- B -	
Battery Pack	21~24
Beep Sound	82
BLC	47
- C -	
Charging the Battery	24
Cleaning and Maintenance	103~106
- D -	
Date&Time	78
Demonstration	87
Digital Zoom	48
DV Media Pro 1.0	97, 98
- E -	
Earphones	14
Effect	44
- F -	
File Browser	67
File No.	74
Format	75
- J -	
Joystick	27
- L -	
Language	85
LCD Brightness	77
LOCK	53, 60, 66, 70

Index

- A -	
Adaptateur CA	13, 24
AF(Auto Focus)	46
Auto Shut off	86
- B -	
Bloc-Piles	21~24
Bip sonore	82
BLC	47
- C -	
Charge du bloc-piles	24
- D -	
Démonstration	87
Dépannage	107, 108
- E -	
Écouteurs	14
Effets numériques	44
Enregistreur vocal	62
Équilibre des blancs	42
- F -	
Format	75
- I -	
Information sur la version	88
Installation de DV Media Pro 1,0	97, 98
- J -	
Joystick	27
- L -	
Langue	85
Luminosité LCD	77

Index

- M -	
MODE button	26
MENU button	27
MF(Manual Focus).....	46
- P -	
PC Cam.....	90
Program AE	43
- Q -	
Quality	41
- R -	
Reset	84
- S -	
Start-up Mode	83
Sepia	44
- T -	
Troubleshooting	107, 108
- U -	
USB	73
- V -	
Version Information.....	88
Voice Record	62
- W -	
White Balance.....	42
- Z -	
Zooming In and Out.....	36

Index

- M -	
Mise au point manuelle <MF>.....	46
Mode Start Up	83
- N -	
Navigateur de fichier	67
No de fichier	74
- P -	
Program AE.....	43
- Q -	
Qualité	41
- R -	
Réglage de la date et heure.....	78
Reinitialisation	84
- S -	
Sepia	44
- T -	
Touche Mode	26
Touche Menu	27
- U -	
USB	73
Utilisation et entretien.....	103~106
- V -	
Verrouillage	53, 60, 66, 70
- W -	
Webcaméra	90
- Z -	
Zoom avant et arrière.....	36
Zoom numérique	48

Warranty (Canada users only)

SAMSUNG LIMITED WARRANTY

SAMSUNG Electronics Canada inc. (SECA), warrants that this product is free from defective material and workmanship. SECA further warrants that if this product fails to operate properly within the specified warranty period and the failure is due to improper workmanship or defective material, SECA will repair or replace the product at its option. All warranty repairs must be performed by a SECA authorized service center. (The name and address of the location nearest you can be obtained by calling toll free: 1-800-SAMSUNG)

Labor
1 year carry-in
Parts
1 year

On carry-in models, transportation to and from the service center is the customer's responsibility.

The original dated sales receipt must be retained by the customer and is the only acceptable proof of purchase. It must be presented to the authorized service center at the time service is requested.

EXCLUSIONS (WHAT IS NOT COVERED)

This warranty does not cover damage due to accident, fire, flood and/or other acts of god; misuse, incorrect line voltage, improper installation, improper or unauthorized repairs, commercial use, or damage that occurs in shipping.

Exterior and interior finish, lamps, and glass are not covered under this warranty. Customer adjustments which are explained in the instruction manual are not covered under the terms of this warranty. This warranty will automatically be voided for any unit found with a missing or altered serial number. This warranty is valid only on products purchased and used in Canada.

On-line warranty registration of your product is available by visiting our web site at www.samsung.com/ca

Samsung Electronics Canada Inc., Customer Service
55 Standish Court Mississauga, Ontario L5R 4B2
Canada
TEL. 1-800-SAMSUNG (726-7864) FAX. (905) 542-1199
W: www.samsung.com/ca

Garantie pour le Canada

GARANTIE SAMSUNG LIMITÉE

La société SAMSUNG Electronics Canada Inc. (SECA) garantit que ce produit est exempt de tout défaut matériel ou de fabrication. De plus, SECA s'engage, à sa discrétion, à réparer ou à remplacer le produit s'il ne fonctionnait pas correctement à cause d'un défaut matériel ou de fabrication pendant la période de garantie. Toute réparation effectuée dans le cadre de la garantie doit être réalisée par un centre de service agréé par SECA. (Le nom et l'adresse du centre de service agréé le plus proche peuvent être obtenus en appelant gratuitement le 1-800-SAMSUNG).

Garantie un an pièces et main-d'oeuvre.

Pour des modèles devant être ramenés par le client au centre de service agréé, le transport du matériel vers le centre de réparation et à partir de celui-ci est à la charge du client.

Le reçu de caisse original et daté doit être conservé par le client et constitue l'unique preuve valide d'achat. Il doit être présenté au service agréé au moment de la réparation.

EXCEPTIONS (RESPONSABILITÉS NON COUVERTES)

Cette garantie ne couvre pas les dommages provoqués par un accident, un incendie, une inondation, des cas de force majeure, une mauvaise utilisation de l'appareil, l'utilisation d'une tension électrique incorrecte, une installation défectueuse, des réparations incorrectes ou non autorisées, l'utilisation à des fins commerciales, ou les dommages survenus lors du transport du matériel.

La garantie ne couvre pas le revêtement de l'appareil, la finition intérieure, les ampoules, ni les optiques. Les réglages relevant du client, décrits dans ce mode d'emploi, ne sont pas couverts par les termes de cette garantie. De même, elle ne s'applique pas si votre appareil ne porte pas de numéro de série ou si celui-ci est modifié. Cette garantie s'applique uniquement aux produits achetés et utilisés au Canada.

L'enregistrement de la garantie de votre produit est disponible en visitant notre site web au www.samsung.com/ca

Samsung Electronique Canada Inc., Service à la Clientèle
55 Standish Court Mississauga, Ontario L5R 4B2
Canada
TEL. 1-800-SAMSUNG (726-7864) FAX. (905) 542-1199
W: www.samsung.com/ca

ENGLISH

**THE SPORTS CAMCORDER IS
MANUFACTURED BY:**



If you have any questions or comments relating to Samsung products, please contact the SAMSUNG customer care center Samsung Electronics America, inc.
1-800-SAMSUNG (726-7864)
www.samsung.com



RoHS compliant

Our product complies with "The Restriction Of the use of certain Hazardous Substances in electrical and electronic equipment", and we do not use the 6 hazardous materials- Cadmium (Cd), Lead (Pb), Mercury (Hg), Hexavalent Chromium (Cr⁺⁶), Poly Brominated Biphenyls (PBBs), Poly Brominated Diphenyl Ethers (PBDEs)- in our products.

FRANÇAIS

**Ce caméscope Sports EST
FABRIQUÉ PAR :**



Si vous avez des questions ou des commentaires concernant les produits Samsung, veuillez contacter le Service à la clientèle SAMSUNG de Samsung Electronics America, inc.
1-800-SAMSUNG (726-7864)
www.samsung.com



Conforme à "La directive RoHS

Notre produit est conforme à la directive RoHS relative à la "La limitation de l'utilisation de certaines substances dangereuses dans les composants électriques et électroniques". Nous n'utilisons pas les six matières dangereuses suivantes dans la fabrication de nos appareils : cadmium (Cd), plomb (Pb), mercure (Hg), chrome hexavalent (Cr⁺⁶), polybromodiphényles (PBB) et polybromodiphényléthers (PBDE).