

VP-HMX10
VP-HMX10A
VP-HMX10C
VP-HMX10N
VP-HMX10CN
VP-HMX10ED

Caméscope HauteDéfinition

Manuel d'utilisation

HD Digitale Camcorder

Gebruiksaanwijzing



imaginez les possibilités

Nous vous remercions d'avoir acheté le présent produit Samsung.

Pour bénéficier d'un service plus complet, veuillez enregistrer votre produit à l'adresse

www.samsung.com/global/register

Imagine the possibilities

Gefeliciteerd met de aanschaf van dit Samsung product.

Voor een completere service, kunt u uw product registreren op

www.samsung.com/global/register

SAMSUNG

caractéristiques principales de votre caméscope HD

Le caméscope HD est capable d'enregistrer et de lire la qualité de l'image en Haute définition (HD: 1280x720p) et en Définition Standard (SD: 720x576p). Sélectionnez la qualité de l'image de l'enregistrement, HD (Haute définition) ou SD (Définition standard) avant de procéder à l'enregistrement.

REGARDER DES IMAGES AVEC UNE QUALITE HAUTE DEFINITION (HD)

Vous pouvez regarder des vidéo avec une qualité d'image haute définition.

- Ce caméscope HD adopte des lignes de balayage 720p efficaces et avancées afin de reproduire une image plus nette que l'ancien caméscope SD (576i) et prend en charge l'affichage grand écran dans le format d'image 16:9.
- Les vidéos enregistrées avec la qualité d'image HD (Haute définition) conviendront mieux au format 16:9 HDTV. Si votre téléviseur n'est pas une télévision haute définition, les vidéo avec une qualité d'image haute définition s'afficheront avec une qualité d'image SD (en définition standard).
 - Pour obtenir des images avec une qualité haute définition, vous avez besoin d'un téléviseur qui prend en charge une entrée 1280x720p. Vérifiez que vous avez un téléviseur haute définition (HDTV) (Reportez-vous au manuel d'utilisation de votre téléviseur.)
 - Pour utiliser des images de qualité, utilisez le câble du composant ou le câble HDMI. Le câble multi-AV ne prend pas en charge les images de qualité haute définition; il les converti en images de qualité SD.
- L'image est enregistrée en 720x576p réglé à SD dans le caméscope HD. Les vidéo enregistrées avec une qualité d'image SD (Définition standard) ne peuvent être converties en image de qualité HD (Haute définition).

belangrijkste kenmerken van uw HD-camcorder

De HD camcorder kan materiaal opnemen en afspelen met een hoge beeldresolutie: Hoge Definitie (HD: 1280x720p) en met een standaard beeldresolutie: Standaard Definitie (SD: 720x576p). Selecteer de beeldkwaliteit van de opname, HD (hoge definitie) of SD (standaard definitie) voordat u gaat opnemen.

GENIET VAN KWALITEITSBEELDEN MET EEN HOGE DEFINITIE (HD)

U kunt films bekijken met een HD (hoge definitie) beeldkwaliteit.

- Deze HD-camcorder maakt gebruik van de geavanceerde 720p effectieve beeldlijnen om een scherper beeld te reproduceren dan de oude SD-camcorder (576i) en ondersteunt breedbeeldweergave met beeldverhouding 16:9.
- Films die zijn opgenomen met HD (hoge definitie) beeldkwaliteit zullen het best passen op een breedbeeld (16:9) HDTV. Wanneer uw TV geen HDTV is, zullen films met een HD (hoge definitie) beeldkwaliteit afgespeeld worden met een SD (standaard definitie) beeldkwaliteit.
 - Om te kunnen genieten van beelden van HD-kwaliteit, heeft u een TV nodig die een 1280x720p input ondersteunt. Controleer of u een hoge-definitie TV (HDTV) heeft. (Raadpleeg de gebruiksaanwijzing van uw TV.)
 - Om te kunnen genieten van beelden van HD-kwaliteit, dient u de componentkabel of de HDMI-kabel te gebruiken. De multi-AV kabel ondersteunt geen beelden van HD-kwaliteit en zet ze daarom om in beelden van de lagere SD-kwaliteit.
- Het beeld wordt opgenomen met de 720x576p instelling voor SD in de HD-camcorder. Films die zijn opgenomen met een SD (standaard definitie) beeldkwaliteit kunnen niet worden omgezet naar een HD (hoge definitie) beeldkwaliteit.

HD (high definition) image quality : 50p (Progressive)



<720p / 16:9 high definition camcorder>

Image resolution: about 5 times that of the old SD camcorder(576i).

SD (standard definition) image quality : 50i (interlaced)

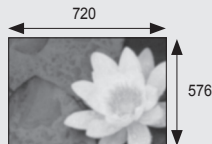

<576i / normal digital camcorder>

FONCTIONS DE VOTRE CAMSCOPEHD

1,61 Mega pixel (Grand) capteur CMOS

Le capteur 1/4.5" CMOS apporte des détails sensationnels et une certaine clarté avec une vidéo exceptionnelle (1280 lignes de résolution-mode HD ou 720 lignes de résolution horizontale-mode SD) et performance de l'image figée (3.0 mega pixels). Contrairement aux imageurs CCD classiques, les capteurs CMOS ont besoin de moins d'alimentation, assurant une meilleure performance de la batterie.

Mémoire flash intégrée capacité élevée (VP-HMX10A/HMX10C/HMX10CN/HMX10ED uniquement)

Le caméscope HD comporte une mémoire flash intégrée avec une capacité élevée qui vous permet d'enregistrer des images.

Encodage H.264 (MPEG4 part10/AVC)

La technologie de compression vidéo la plus récente, H.264, utilise un taux de compression élevé pour augmenter nettement la durée d'enregistrement pour la même taille de stockage.

Interface HDMI (prise en charge par la fonction Anynet+)

- Si vous avez un HDTV doté d'une prise HDMI, vous pouvez obtenir une image plus claire et plus nette que celle que vous présente un téléviseur normal.
- Ce Caméscope HD prend en charge la fonction Anynet+. (Anynet+ est un système réseau qui vous permet de contrôler tous les appareils AV Samsung branchés au téléviseur Samsung avec télécommande prise en charge par la fonction Anynet+. Référez-vous au manuel d'utilisation du téléviseur correspondant pour plus de détails.

Ecran tactile LCD 2,7" (16:9) (230 000 pixels)

L'écran LCD 2,7" (16:9) affiche une clarté excellente et une résolution améliorée. L'écran LCD de 230 000 pixels pivote jusqu'à 270 degrés pour les multiples angles d'affichage, présentant des images détaillées pour un contrôle ou une lecture, et le format grand écran rend l'enregistrement en mode 16:9 et la composition bien plus faciles.

Ecran tactile adoptée

Vous pouvez lire des images enregistrées et en définir les fonctions en touchant simplement l'écran LCD, sans avoir à toucher quelque bouton sophistiqué que ce soit.

Pivot d'enregistrement

Vous pouvez régler l'angle de la poignée selon la situation d'enregistrement parce que cette poignée tourne jusqu'à 150°.

iii_French

DE BELANGRIJKSTE KENMERKEN VAN UW NIEUWE HD CAMCORDER

1.61 Megapixel (Bruto) CMOS sensor

1/4.5" CMOS zorgt voor een verbluffend scherp en helder beeld met buitengewone videoprestaties (1280 resolutielijnen-HD-stand of 720 horizontale resolutielijnen-SD-stand) en stilstand-beeldprestaties (3.0 megapixels). In tegenstelling tot traditionele CCD-sensoren, hebben CMOS-sensoren minder stroom nodig, waardoor de batterijen langer meegaan.

Intern flashgeheugen met een hoge capaciteit (Enkel VP-HMX10A/HMX10C/HMX10CN/HMX10ED)

De HD-camcorder beschikt over intern flash-geheugen met een hoge capaciteit, zodat u filmbeelden of foto's kunt opslaan.

H.264 (MPEG4 part10/AVC) codering

De allernieuwste video-compressietechnologie, H.264, gebruikt een hoog compressieniveau, waardoor de opnametijd die op eenzelfde opslagruimte past aanzienlijk wordt verlengd.

HDMI-interface (Anynet+ ondersteund)

• Wanneer u over een HDTV met een HDMI-aansluiting beschikt, kunt u genieten van helderder en scherper beeld dan u ooit op een normale TV hebt gezien.

Deze HD-camcorder ondersteunt Anynet+.

Anynet+ is een AV-netwerksysteem waarmee u alle aangesloten Samsung AV apparatuur kunt bedienen vanaf de Anynet+ ondersteunde afstandsbediening van de Samsung TV. Raadpleeg de desbetreffende gebruiksaanwijzing van de TV voor meer informatie.

2,7" breedbeeld (16:9) LCD-scherm met aanraakpaneel (230k pixels)

Het 2,7" breedbeeld (16:9) LCD-scherm biedt een uiterst zuivere weergave met een verbeterde resolutie. Het LCD-scherm met 230k pixels kan tot 270 graden worden gedraaid voor meerdere kijkhoeken en biedt scherpe, gedetailleerde beelden voor controlefuncties of weergave. Daarnaast zorgt het breedbeeldformaat ervoor dat opne-

men in het 16:9-formaat en het maken van de juiste beeldcompositie nog gemakkelijker worden.

Met aanraakpaneel

U kunt opgeslagen opnamen weergeven en functies instellen door gewoon op het LCD-scherm te tikken. Er is dus geen ingewikkelde bediening met knoppen.

Draaihendel voor free style-opnamen



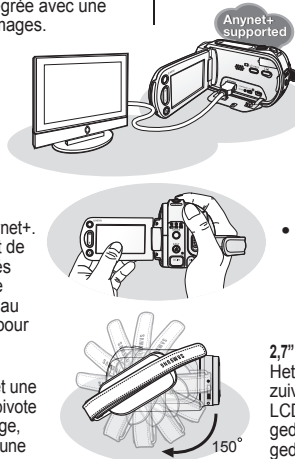

U kunt de hoek van de draaihendel aanpassen aan de opnamesituatie aangezien de draaihendel 150° kan draaien.



Nederlands_iii

avertissements de sécurité

Signification des icônes et des symboles dans ce manuel d'utilisation:

 AVERTISSEMENT	Signifie que la mort ou une blessure personnelle grave constitue un risque.
 ATTENTION	Signifie qu'il y a un risque potentiel de blessure personnelle ou de dommage matériel.
 ATTENTION	Pour réduire les risques d'incendie, d'explosion, de choc électrique, ou de blessure personnelle lors de l'utilisation de votre caméscope HD, suivez les principaux avertissements de sécurité ci-après:
	Renvoie aux astuces ou aux pages référentielles qui peuvent vous aider lorsque vous utilisez votre caméscope HD.

Ces symboles d'avertissement vous ont été présentés ici pour éviter d'éventuelles blessures.

Veillez les respecter à la lettre. Après avoir lu ce chapitre, veuillez le conserver dans un endroit sûr en vue d'une consultation ultérieure.

consignes

Avertissement!

- Le présent caméscope doit toujours être branché à une prise de courant alternatif avec une connexion de mise à la terre protectrice.
- Les piles ne doivent pas être exposées à une chaleur excessive telle que le soleil, l'incendie, etc.





Attention

Il existe un risque d'explosion si la pile n'a pas été remise en place correctement. Assurez-vous de remplacer la pile usagée par une pile neuve identique ou du même type.

Pour débrancher l'appareil de la prise murale en toute sécurité, retirez la prise mâle de la prise femelle, c'est pourquoi la prise murale doit être facilement accessible.

veiligheidswaarschuwingen

Betekenis van de pictogrammen en symbolen in deze gebruiksaanwijzing:

 WAARSCHUWING	Wijst op een risico op overlijden of een ernstig lichamelijk letsel.
 LET OP	Wijst op een mogelijk risico op een lichamelijk letsel of materiële schade.
 LET OP	Volg deze standaard veiligheidsrichtlijnen om het risico op brand, explosie, elektrische schok of lichamelijk letsel te beperken wanneer u uw HD-camcorder gebruikt:
	Wijst op tips of referentiepagina's die nuttig kunnen zijn bij het werken met de HD-camcorder.

Deze waarschuwingssymbolen dienen om letsel te vermijden voor u en andere personen.

Volg ze nauwkeurig op. Wij raden u aan dit gedeelte, nadat u het hebt gelezen, op een veilige plaats te bewaren om het later eventueel te raadplegen.

voorzorgsmaatregelen

Waarschuwing!

- Deze camcorder moet altijd worden aangesloten op een geaard stopcontact met wisselstroom.
- Batterijen mogen niet worden blootgesteld aan overmatige hitte zoals zonlicht, vuur of soortgelijke warmtebronnen.

Let op

Als de batterij op een verkeerde manier wordt vervangen, is er explosiegevaar. Gebruik hetzelfde batterijtype of een gelijkwaardige batterij als u een andere batterij wilt plaatsen.

Het apparaat wordt van het stroomnet losgekoppeld door de stekker uit het stopcontact te halen, het stopcontact moet daarom goed bereikbaar zijn.

consignes de sécurité importantes

AVANT TOUTE UTILISATION DE CE CAMSCOPE

- Le caméscope HD enregistre la vidéo au format H.264 (MPEG4 part10/AVC) et à une résolution élevée (HD-VIDEO) ainsi qu'à une résolution standard (SD-VIDEO).
- Veuillez remarquer que ce caméscope HD n'est pas compatible avec d'autres formats vidéo numériques.
- Avant d'enregistrer une vidéo importante, procédez d'abord à un essai. Procédez à la lecture de votre essai pour vous assurer que l'enregistrement de la vidéo et de l'audio ont été correctement effectués.
- Le contenu enregistré ne peut être compensé pour les raisons suivantes :
 - Samsung ne peut offrir des compensations pour des dommages subis lorsqu'un enregistrement ne peut être lu à cause d'un défaut observé au niveau du caméscope HD ou de la carte mémoire.
 - En outre, la responsabilité de Samsung ne saurait être engagée en ce qui concerne vos vidéo et audio enregistrés.
 - Le contenu enregistré peut être perdu à cause d'une erreur provoquée lors de la manipulation de ce caméscope HD ou de cette carte mémoire, etc. Samsung ne saurait être tenu responsable pour la compensation des dommages encourus dus aux pertes des éléments enregistrés.
- **Effectuer une sauvegarde des données enregistrées importantes**
Protégez vos données importantes enregistrées en copiant les fichiers vers un PC. Il est conseillé de les copier de votre PC vers d'autres supports d'enregistrement à des fins de stockage. Référez-vous au logiciel d'installation et au guide de connexion au port USB.
- **Droits d'auteur: Veuillez noter que l'utilisation de ce caméscope HD est strictement personnelle.**
Les données enregistrées sur le support de stockage de ce caméscope HD à l'aide d'autre médias numériques/analogiques ou d'autres périphériques sont protégées par la Loi sur les droits d'auteur et ne sauraient être utilisées sans l'aval du détenteur de ces droits d'auteurs, excepté à des fins à la fois créatives et personnelles. Même si vous procédez à l'enregistrement d'une manifestation comme un spectacle, une scène théâtrale ou une exposition à des fins personnelles, il est fortement recommandé d'obtenir d'abord une autorisation.

belangrijke informatie voor het gebruik

VOORDAT U DEZE CAMCORDER GEBRUIKT

- Deze HD-camcorder neemt beelden op in het H.264 (MPEG4 part10/AVC)-formaat, met Hoge Resolutie (HD-VIDEO) en met Standaard Resolutie (SD-VIDEO).
- Denk eraan dat deze HD-camcorder niet compatibel is met andere digitale videoformaten.
- **Maak altijd eerst een proefopname voordat u een belangrijke video-opname maakt.**
Speel de proefopname af om na te gaan of het beeld en geluid correct zijn opgenomen.
- **Samsung is in de volgende gevallen niet aansprakelijk voor de opgenomen inhoud:**
 - Samsung is niet aansprakelijk voor schade die wordt veroorzaakt doordat een opname niet kan worden afgespeeld als gevolg van een defect aan de HD-camcorder of de geheugenkaart.
Samsung kan niet aansprakelijk worden gesteld voor de door u gemaakte beeld- en geluidsopnamen.
 - Opgenomen inhoud kan verloren gaan door verkeerd gebruik van deze HD-camcorder of van de geheugenkaart, enz. Samsung is niet aansprakelijk voor de schade die wordt veroorzaakt door het verlies van opgenomen inhoud.
- **Maak een back-up van belangrijke opnamen**
Bescherm uw belangrijke opnamen door ze naar een PC te kopiëren. We adviseren u ook om ze vervolgens van uw pc naar andere opslagmedia te kopiëren. Raadpleeg de software-installatiegebruiksaanwijzing en de USB-aansluitingsgebruiksaanwijzing.
- **Copyright: Deze HD-camcorder is uitsluitend bedoeld voor persoonlijk gebruik.**
Gegevens die op opslagmedia van deze HD-camcorder worden opgenomen met behulp van andere digitale/analoge media of apparaten zijn auteursrechtelijk beschermd en kunnen, behalve voor privé-gebruik, niet worden gebruikt zonder toestemming van de eigenaar van het auteursrecht. Ook wanneer u voor uzelf een show, voorstelling of tentoonstelling opneemt, raden we u dringend aan hiervoor vooraf toestemming te vragen.

consignes de sécurité importantes

A PROPOS DE CE MANUEL D'UTILISATION

- Le présent manuel d'utilisation couvre les modèles VP-HMX10, VP-HMX10A, VP-HMX10C, VP-HMX10N, VP-HMX10CN, et VP-HMX10ED.

Les modèles VP-HMX10A, VP-HMX10C/HMX10CN, et VP-HMX10ED sont dotés d'une mémoire intégrée de 4 Go, 8 Go et 16 Go respectivement, puis de cartes mémoire. Le modèle VP-HMX10/HMX10N ne dispose pas de mémoire flash intégrée et utilise exclusivement des cartes mémoire.

Quoique certaines fonctions des modèles VP-HMX10, VP-HMX10A, VP-HMX10C, VP-HMX10N, VP-HMX10CN, et VP-HMX10ED soient différentes, ils fonctionnent de la même façon.

- Des illustrations du modèle VP-HMX10A sont utilisées dans ce manuel d'utilisation.
- Les affichages contenus dans ce manuel peuvent ne pas être exactement les mêmes que celles que vous voyez sur l'écran LCD.
- Les conceptions et spécifications du caméscope et d'autres accessoires sont susceptibles d'être modifiées sans préavis.

REMARQUES CONCERNANT LA MARQUE DEPOSEE

- Toutes les appellations commerciales et marques déposées citées dans ce manuel ou dans toute documentation fournie avec votre appareil Samsung appartiennent à leurs propriétaires respectifs.
- Windows® est une marque déposée ou une marque de Microsoft Corporation, enregistrée aux Etats-Unis et dans d'autres pays.
- Macintosh est une marque déposée de Apple Computer, Inc.
- Tous les autres noms de produit mentionnés dans le présent manuel peuvent être des appellations commerciales ou des marques déposées appartenant à leurs propriétaires respectifs.
- En outre, les symboles "TM" et "R" n'apparaissent pas systématiquement dans le manuel.

belangrijke informatie voor het gebruik

OVER DEZE GEBRUIKSAANWIJZING

- Deze gebruiksaanwijzing beschrijft de modellen VP-HMX10, VP-HMX10A, VP-HMX10C, VP-HMX10N, VP-HMX10CN, en VP-HMX10ED.

De VP-HMX10A, VP-HMX10C/HMX10CN, en VP-HMX10ED hebben een ingebouwd flash-geheugen van respectievelijk 4GB, 8GB en 16 GB, maar maken ook gebruik van geheugenkaarten. De VP-HMX10/HMX10N heeft geen ingebouwd flash-geheugen en gebruikt enkel geheugenkaarten.

Hoewel bij de modellen VP-HMX10, VP-HMX10A, VP-HMX10C, VP-HMX10N, VP-HMX10CN, en VP-HMX10ED sommige functies verschillen, worden deze apparaten op dezelfde wijze bediend.

- In deze gebruiksaanwijzing verwijzen de illustraties naar model VP-HMX10A.
- De schermen in deze gebruiksaanwijzing zullen mogelijk niet precies dezelfde zijn als de afbeeldingen die u op het LCD-scherm ziet.
- Vormgeving en specificaties van de camcorder en andere accessoires kunnen zonder kennisgeving worden gewijzigd.

OPMERKINGEN OVER HANDELSMERKEN

- Alle handelsnamen en geregistreerde handelsmerken die in deze gebruiksaanwijzing of in andere bij uw Samsung-product geleverde documentatie worden vermeld, zijn handelsmerken of geregistreerde handelsmerken van de betreffende eigenaars.
- Windows® is een handelsmerk of geregistreerd handelsmerk van Microsoft Corporation, geregistreerd in de Verenigde Staten en andere landen.
- Macintosh is een handelsmerk van Apple Computer, Inc.
- Alle andere vermelde productnamen zijn mogelijk handelsmerken of geregistreerde handelsmerken van de betreffende bedrijven.
- Bovendien worden de symbolen "TM" en "R" niet altijd vermeld in deze gebruiksaanwijzing.

précautions à observer lors de l'utilisation

REMARQUE IMPORTANTE

- **L'écran LCD (Affichage à cristaux liquides) est fragile:**
 - L'écran LCD est un périphérique d'affichage très délicat. Évitez d'exercer une force excessive lorsque vous appuyez sur sa surface, de le frapper, ou de le piquer avec un objet pointu.
 - Si vous appuyez sur la surface LCD, une irrégularité dans l'affichage pourrait se produire. Si cette irrégularité ne disparaît pas, éteignez le caméscope, patientez quelques instants, puis rallumez-le une nouvelle fois.
 - Ne pas déposer le caméscope avec l'écran LCD ouvert.
 - Fermez cet écran LCD lorsque vous n'utilisez pas le caméscope.
- **Liquid Crystal Display (Affichage à cristaux liquides) :**
 - L'écran LCD est issu d'une technologie de haute précision. De tous les pixels disponibles (environ 230 000 pixels pour un écran LCD), 0,01% ou moins peuvent être émis (points noirs) ou peuvent rester allumés sous forme de points colorés (rouge, bleu, et vert). Cet aspect traduit les limites de la technologie actuelle, et n'indique nullement une défaillance qui génère l'enregistrement.
 - L'écran LCD sera légèrement plus trouble que d'habitude lorsque le caméscope se trouve à une faible température, comme dans les régions froides, ou juste après que l'appareil soit remis sous tension. La luminosité normale sera restaurée lorsque la température qui se trouve à l'intérieur du caméscope augmente. Cet incident n'a aucun effet sur les images dans le support de stockage. Ne vous en inquiétez donc pas.
- **Tenez correctement le caméscope HD:**
 - Ne tenez pas l'appareil par l'écran LCD au moment de le porter: L'écran LCD pourrait sortir et le caméscope à mémoire flash peut tomber.
- **Ne pas exposer le caméscope HD à des chocs :**
 - Le présent caméscope HD est un appareil de précision. Prenez bien soin de ne pas le heurter contre un objet dur ou encore de le laisser tomber.
 - N'utilisez pas le caméscope HD sur un trépidé (non fourni), dans un endroit où il sera exposé à des vibrations ou à des chocs graves.
- **Pas de sable, ni de poussière!**
 - Si du sable fin ou de la poussière pénètre à l'intérieur du caméscope HD ou de l'adaptateur CA, ceci pourrait provoquer des dysfonctionnements ou des défaillances.
- **Pas d'eau, ni d'huile!**
 - Si de l'eau ou de l'huile pénètre à l'intérieur du caméscope HD ou de l'adaptateur CA, ceci pourrait provoquer des dysfonctionnements ou des défaillances.
- **Chaleur à la surface du produit:**
 - La surface du caméscope HD sera légèrement chaude lors de l'utilisation. Toutefois, ceci ne signifie pas que votre appareil est défaillant pour autant.
- **Prêtez attention à la température ambiante:**
 - L'utilisation du caméscope HD dans un endroit où la température est supérieure à 140°F (60°C) ou inférieure à 32°F (0°C) pourrait donner lieu à un enregistrement ou à une lecture anormale.
 - Ne pas laisser le caméscope HD pendant longtemps sur une plage ou dans un véhicule fermé où la température est très élevée : Cela pourrait entraîner un dysfonctionnement.

voorzorgsmaatregelen bij het gebruik

BELANGRIJKE OPMERKING

- **Spring voorzichtig om met het LCD-scherm:**
 - Het LCD-scherm is een zeer gevoelig weergeveapparaat: Druk niet te hard op het schermoppervlak, sla er niet op en prik er niet in met een scherp voorwerp.
 - Als u teveel druk uitoefent op het LCD-scherm, kan dit een ongelijkmatig beeld veroorzaken. Als deze ongelijkmatigheid niet verdwijnt, moet u de camcorder uitschakelen, even wachten en vervolgens opnieuw inschakelen.
 - Leg de camcorder niet neer met het geopende LCD-scherm omlaag.
 - Sluit het LCD-scherm wanneer u de camcorder niet gebruikt
- **LCD-display:**
 - Het LCD-scherm is gemaakt met uiterst precieze technologie. Van het totale aantal pixels (ongeveer 230.000 pixels bij een LCD-scherm), kan mogelijk 0,01 % of minder van de pixels ontbreken (zwarte stippen) of blijven oplichten als gekleurde stippen (rood, blauw en groen). Dit is het normale gevolg van de grenzen van de huidige technologie en heeft verder geen invloed op de opgenomen beelden.
 - Bij lagere temperaturen in koude omgevingen of onmiddellijk nadat de camcorder is ingeschakeld, is de LCD-schermweergave mogelijk wat donkerder dan normaal. De schermweergave wordt weer helderder naarmate de camcorder opwarmt. Dit heeft echter geen invloed op de beelden op de opslagmedia en is geen reden tot bezorgdheid.
- **Houd de HD-camcorder correct vast:**
 - Houd de DVD-camcorder niet bij het LCD-scherm vast wanneer u het apparaat optilt: het LCD-scherm kan los komen, waardoor de HD-camcorder op de grond kan vallen.
- **Stel de HD-camcorder niet bloot aan schokken:**
 - Deze HD-camcorder is een precisieapparaat. Zorg ervoor dat het niet tegen een hard voorwerp botst en laat het niet vallen.
 - Gebruik de HD-camcorder niet op een statief (niet bijgeleverd) op een ondergrond die aan schokken is blootgesteld of is sterk trilt.
- **Pas op voor zand en stof!**
 - Fijn zand of stof in de HD-camcorder of de netvoedingsadapter kan storingen of defecten veroorzaken.
- **Pas op voor water en olie!**
 - Water of olie in de HD-camcorder of de netvoedingsadapter kan storingen of defecten veroorzaken.
- **Warm worden van de behuizing van het apparaat:**
 - De behuizing van de HD-camcorder kan wat warm worden terwijl u het apparaat gebruikt, maar dit wijst niet op een defect.
- **Let op de omgevingstemperatuur:**
 - Wanneer u de HD-camcorder gebruikt op een locatie waar de temperatuur hoger is dan 60°C of lager dan 0°C, kan dit resulteren in een abnormale opname/weergave.
 - Laat de HD-camcorder niet te lang op het strand of in een afgesloten voertuig waarin het heel warm is liggen: Dat zou kunnen leiden tot een storing.

précautions à observer lors de l'utilisation

- **Ne pas orienter l'appareil directement contre le soleil :**
 - Si la lumière directe du soleil frappe l'objectif, le caméscope HD pourrait connaître un dysfonctionnement ou un incendie.
 - Ne pas laisser le caméscope HD et l'écran LCD à la merci de la lumière directe du soleil: Cela pourrait entraîner un dysfonctionnement.
- **Ne pas utiliser le caméscope HD tout près du téléviseur ou de la radio :**
 - Ce geste pourrait entraîner la présence de bruits à l'écran du téléviseur ou dans les ondes de la radio.
- **Ne pas utiliser le caméscope HD tout près de fortes ondes radio ou d'un certain magnétisme :**
 - Si le caméscope HD est utilisé tout près de fortes ondes radioélectriques ou exposé à un certain magnétisme, comme tout près d'un émetteur radio ou d'appareils électriques, des bruits pourraient s'inviter dans les vidéo ou audio en cours d'enregistrement. Lors de la lecture des vidéo et audio qui ont été normalement enregistrées, des bruits peuvent également se retrouver dans l'image et le son. Dans le pire des cas, le caméscope HD pourrait connaître un dysfonctionnement.
- **Ne pas exposer le caméscope HD à la suie ou à la vapeur :** Une suie ou une vapeur épaisse pourraient endommager l'étui du caméscope DVD ou provoquer des dysfonctionnements..
- **Ne pas utiliser le caméscope HD tout près d'un gaz corrosif :** Si le caméscope HD est utilisé dans un endroit où l'on retrouve suffisamment du gaz d'échappement généré par des moteurs à essence, des moteurs diesel, ou encore du gaz corrosif comme le sulfure d'hydrogène, des terminaux externes et internes pourraient se corroder, désactivant ainsi le fonctionnement normal; les terminaux de branchement de la batterie pourraient également se corroder, de sorte que la mise sous tension ne puisse plus être possible.
- **Ne pas nettoyer le boîtier du caméscope HD avec du benzène ou du solvant :**
 - Le revêtement extérieur de l'appareil pourrait en pâtir et la surface de l'étui pourrait se détériorer.
- **Tenir la carte mémoire hors de portée des enfants pour éviter qu'ils ne l'avalent.**



Mise au rebut de ce produit (déchets d'équipements électriques et électroniques)

(Applicable dans les pays de l'Union Européenne et aux autres pays européens disposant de systèmes de collecte sélective)

Ce symbole sur le produit ou sa documentation indique qu'il ne doit pas être éliminé en fin de vie avec les autres déchets ménagers. L'élimination inconsiderée des déchets pouvant porter préjudice à l'environnement ou à la santé humaine, veuillez le séparer des autres types de déchets et le recycler de façon responsable. Vous favoriserez ainsi la réutilisation durable des ressources matérielles. Les particuliers sont invités à contacter le distributeur leur ayant vendu le produit ou à se renseigner auprès de leur mairie pour savoir où et comment ils peuvent se débarrasser de ce produit afin qu'il soit recyclé en respectant l'environnement. Les entreprises sont invitées à contacter leurs fournisseurs et à consulter les conditions de leur contrat de vente. Ce produit ne doit pas être éliminé avec les autres déchets commerciaux.

voorzorgsmaatregelen bij het gebruik

- **Niet rechtstreeks naar de zon richten wanneer u een opname maakt :**
 - Direct zonlicht in de lens kan storingen in de HD-camcorder of brand veroorzaken.
 - Stel het LCD-scherm van de HD-camcorder niet bloot aan direct zonlicht: Dit zou kunnen leiden tot een storing.
- **Gebruik de HD-camcorder niet in de buurt van TV of radio :**
 - Dit kan storingen veroorzaken op het TV-scherm of in de radio-uitzending.
- **Gebruik de HD-camcorder niet in de buurt van sterke radiogolven of magnetische invloeden :**
 - Als u de HD-camcorder gebruikt op een plaats met sterke radiogolven of magnetische invloeden, zoals bij een radiozender of elektrische apparatuur, kan dit ruis veroorzaken in de beeld- en geluidsopnamen die worden gemaakt. Tijdens het afspelen van normaal opgenomen beeld- en geluidsopnamen kan deze ruis ook aanwezig zijn. In het ergste geval functioneert de HD-camcorder hierdoor niet meer correct.
- **Stel de HD-camcorder niet bloot aan roetdeeltjes of stoom :**
 - Dikke roet of stoom kunnen de behuizing van de HD-camcorder beschadigen of een storing veroorzaken.
- **Gebruik de HD-camcorder niet in de buurt van bijtende gassen :**
 - Als de HD-camcorder wordt gebruikt op een locatie met veel uitlaatgassen van benzine- of dieselmotoren, of bijtend gas zoals waterstofsulphide, kunnen de externe of interne aansluitingen gaan roesten, waardoor het apparaat niet meer normaal kan worden gebruikt. Ook kunnen de aansluitpunten van de batterij gaan roesten, waardoor de camcorder geen stroom meer krijgt.
- **Maak de body van de HD-camcorder niet schoon met benzine of thinner :**
 - De coating van de behuizing kan hierdoor afbladderen en ook kan de behuizing zelf worden aangetast.
- **Houd de geheugenkaarten buiten het bereik van kinderen, zodat deze de kaart niet kunnen inslikken.**



Correct afvoeren van dit product (inzameling afval van elektrische en elektronische apparatuur)

(Van toepassing in de Europese Gemeenschap en andere Europese landen met een systeem voor gescheiden afvalinzameling)

De sticker op dit product of in deze gebruiksaanwijzing geeft aan dat dit product, nadat de levensduur ervan is verstreken, niet als normaal huishoudelijk afval moet worden verwijderd. Om schade aan het milieu of aan de gezondheid als gevolg van ongecontroleerde afvalverwijdering te voorkomen, dient u dit product te scheiden van andere soorten afval en het op een verantwoorde wijze te recyclen om het duurzame hergebruik van grondstoffen te bevorderen. Particuliere gebruikers kunnen voor informatie over waar en hoe ze dit product kunnen laten recyclen contact opnemen met de winkel waar ze het product hebben gekocht of met hun plaatselijke overheidsinstantie. Zakelijke gebruikers kunnen contact opnemen met hun leverancier over de voorwaarden van de koopovereenkomst. Dit product mag niet samen met ander bedrijfsafval worden verwijderd.

sommaire

INTRODUCTION AUX FONCTIONS DE BASE	05	
FAMILIARISEZ-VOUS AVEC VOTRE CAMÉSCOPE HD	06	Ce qui est fourni avec votre caméscope HD
	07	Vue avant gauche
	08	Vue de droite & du dessus
	09	Vue arrière et de dessous
	06	
PREPARATIFS	10	Utilisation de la télécommande
	11	Installation de la pile
	11	Utilisation du socle
	12	Tenir le caméscope HD
	13	Changement de la pile
	17	Fonctionnement de base de votre caméscope HD
	18	Témoins de l'écran
	22	Utilisation du bouton de (□) / i/CHECK de l'affichage
	22	Utilisation de la fonction LCD enhancer (L) / i
		Utilisation de l'écran LCD
	23	Réglage initial: Date/Heure et langue
	24	d'affichage à l'écran
AVANT L'ENREGISTREMENT	26	Sélection du support de stockage (VP-HMX10A/HMX10C/HMX10CN/HMX10ED uniquement)
	27	Insertion/ejection d'une carte memoire
	28	Durée d'enregistrement et nombre d'images
	29	Sélection d'une carte mémoire appropriée

inhoud

KENNISMAKING MET BASISFUNCTIES	05	
KENNISMAKEN MET UW HD-CAMCORDER	06	Wat is er inbegrepen bij uw HD-camcorder
	07	Voor- & linkeraanzicht
	08	Rechter- & bovenaanzicht
	09	Achter- & onderaanzicht
	06	
VOORBEREIDING	10	De afstandsbediening gebruiken
	11	De knoopcelbatterij installeren
	11	Gebruik van de houder
	12	De HD-camcorder vasthouden
	13	De batterij opladen
	17	Standaardbediening van de HD-camcorder
	18	Schermindicators
	22	Gebruik van de display (□) / i/CHECK-knop
	22	De LCD-enhancer gebruiken (L) / i
	23	Het LCD-scherm gebruiken
	24	Basisinstellingen: OSD-taal en datum en tijd
VÓÓR OPNAME	26	De opslagmedia selecteren (enkel VP-HMX10A/HMX10C/HMX10CN/HMX10ED)
	27	Een geheugenkaart plaatsen/verwijderen
	28	Opnametijd en aantal beelden
	29	Een geschikte geheugenkaart selecteren

sommaire

ENREGISTREMENT	31	Enregistrement des images vidéo
	33	Prise d'images photos
	34	Enregistrement facile pour les débutants (EASY Q mode)
	35	Prise d'images figées pendant la lecture des images vidéo
	36	Utilisation du microphone externe
	36	Zoom
	37	Enregistrement automatique à l'aide de la télécommande
LECTURE	38	Changement du mode de lecture
	39	Lecture des images
	41	Visualisation de photos
BRANCHEMENT	43	Raccordement à un téléviseur
	46	Doublage des images sur un magnétoscope ou sur un enregistreur DVD/HDD
UTILISATION DES ELEMENTS DU MENU	47	Gestion du menu et menu rapide
	49	Éléments de menu
	51	Éléments du menu rapide
	52	Enregistrement des éléments du menu
	64	Éléments du menu Lecture
	66	Réglage des éléments du menu

inhoud

OPNEMEN	31	Filmbeelden opnemen
	33	Foto's maken
	34	Eenvoudige opnamen voor beginners (EASY Q-stand)
	35	Foto's vastleggen tijdens het afspelen van filmbeelden
	36	De externe microfoon gebruiken
	36	Zoomen
	37	Zelf opnemen met de afstandsbediening
AFSPELEN	38	De afspeelstand wijzigen
	39	Filmbeelden afspelen
	41	Foto's bekijken
AANSLUITING	43	Aansluiting op een TV
	46	Beelden opnemen op video- of DVD/HDD-recorder
DE MENUONDERDELEN GEBRUIKEN	47	Werken met het menu en het snelmenu
	49	Menuopties
	51	Opties van het snelmenu
	52	Menuopties opnemen
	64	Menuonderdelen voor afspelen
	66	Menuonderdelen instellen

sommaire

EDITIONS DES IMAGES VIDEO	72	Supprimer une section d'une image vidéo
	73	Division d'une image vidéo
	74	Combinaison de deux images vidéo
	75	List lect
GESTION DE L'IMAGE	78	Protection contre la suppression accidentelle
	79	Suppression des images
	80	Copie des images (VP-HMX10A/HMX10C/HMX10CN/HMX10ED uniquement)
	81	Déplacement des images (VP-HMX10A/HMX10C/HMX10CN/HMX10ED uniquement)
IMPRESSION DE PHOTOS	82	Réglage de la fonction DPOF (Digital Print Order Format - protocole de commande d'impression numérique)
	83	Mpression directe avec une imprimante pictbridge
RACCORDEMENT A UN ORDINATEUR	85	Configuration système
	86	Installation de CyberLink DVD Suite
	88	Branchement du câble USB
	89	Affichage du contenu du support de stockage
	91	Transfert des fichiers du caméscope HD vers votre PC

inhoud

FILMBEELDEN BEWERKEN	72	Een deel van een filmbeeld wissen
	73	Een film splitsen
	74	Twee films combineren
	75	Afspeellijst
FILM EN FOTOBEHEER	78	Beveiliging tegen per ongeluk wissen
	79	Foto's en films verwijderen
	80	Foto's en films kopiëren (alleen VP-HMX10A/HMX10C/HMX10CN/HMX10ED)
	81	Foto's en films verplaatsen (alleen VP-HMX10A/HMX10C/HMX10CN/HMX10ED)
FOTO'S AFDRUKKEN	82	DPOF-afdrukinstelling
	83	Rechtstreeks afdrucken met een PictBridge
AANSLUITEN OP EEN PC	85	Systeemvereisten
	86	De Cyberlink DVD Suite installeren
	88	De USB-kabel aansluiten
	89	De inhoud van opslagmedia weergeven
	91	Bestanden van de HD-camcorder naar uw PC overbrengen

sommaire

ENTRETIEN & INFORMATIONS COMPLEMENTAIRES	92	Entretien
	93	Informations complémentaires
	95	Utilisation de votre caméscope HD à l'étranger

DEPANNAGE	96	Dépannage
------------------	-----------	-----------

CARACTERISTIQUES TECHNIQUES	109	
--	------------	--

inhoud

ONDERHOUD EN AANVULLENDE INFORMATIE	92	Onderhoud
	93	Aanvullende informatie
	95	Uw HD-camcorder gebruiken in het buitenland

PROBLEMEN OPLOSSEN	96	Problemen oplossen
-------------------------------	-----------	--------------------

SPECIFICATIES	109	
----------------------	------------	--

introduction aux fonctions de base

Ce chapitre vous introduit aux fonctions de base de votre caméscope HD. Voir les pages de référence ci-dessous pour plus d'informations.

kennismaking met basisfuncties

In dit hoofdstuk maakt u kennis met de basisfuncties van uw HD-camcorder. Raadpleeg de referentiepagina's hieronder voor meer informatie.

Étape 1

Préparatifs

- Chargement du bloc batterie ↪ page 13
- Réglage de la date/l'heure et de la langue d'affichage à l'écran ↪ page 24-25
- Réglage du support de stockage (carte mémoire ou mémoire intégrée) ↪ page 26 (VP-HMX10A/HMX10C/HMX10CN/HMX10ED uniquement)

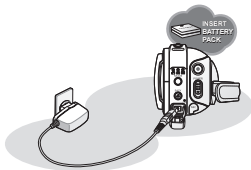

Étape 2

Enregistrement

- Enregistrement de la vidéo ou des images photo ↪ pages 31,33

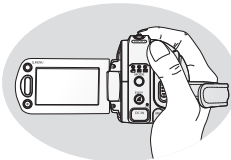

Étape 3

Lecture

- Sélection d'une image à lire à partir de l'index de vignettes ↪ pages 39, 41
- Affichage de la lecture à partir de votre caméscope HD sur votre PC ou votre téléviseur ↪ pages 43, 88



Stap 1

Vorbereiding

- De batterij opladen ↪ pagina 13
- Datum/tijd en OSD-taal instellen ↪ pagina's 24-25
- Instelling van de opslagmedia (intern geheugen of geheugenkaart) ↪ pagina 26 (alleen VP-HMX10A/HMX10C/HMX10CN/HMX10ED)

Stap 2

Opnemen

- Film of foto's opnemen ↪ pagina's 31,33

Stap 3

Afspelen

- Een afbeelding in de miniatuurweergave selecteren om af te spelen ↪ pagina's 39, 41
- Afspeken vanaf de HD-camcorder op uw PC of TV ↪ pagina's 43, 88

familiarisez-vous avec votre caméscope HD

CE QUI EST FOURNI AVEC VOTRE CAMESCOPE HD

Votre nouveau caméscope HD vous est fourni avec les accessoires suivants. Si vous ne trouvez pas certains de ces éléments dans votre boîte, contactez le service à la clientèle de Samsung.

☑ La forme exacte de chaque élément peut varier par modèle.

- 1 Bloc batterie (IA-BP85ST)
- 2 Adaptateur CA (type AA-E9)
- 3 Câble Multi-AV
- 4 Câble du composant
- 5 Câble USB
- 6 Manuel d'utilisation
- 7 Bouton Type de pile
- 8 Télécommande
- 9 Socle
- 10 CD d'installation des logiciels
- 11 Poche
- 12 Câble HDMI*
- 13 Étui*



- Le contenu peut varier en fonction du lieu de vente de l'appareil.
- Les pièces et les accessoires sont disponibles chez votre revendeur Samsung le plus proche.
- *: Ceci est un accessoire proposé en option. Veuillez contacter votre revendeur Samsung le plus proche si vous souhaitez l'acquérir.
- La carte mémoire n'est pas fournie. Référez-vous à la page 29 pour les cartes mémoire compatibles avec votre caméscope HD.

kennismaken met uw HD-camcorder

WAT IS ER INBEGREPEN BIJ UW HD-CAMCORDER

Uw nieuwe HD-camcorder wordt geleverd met de volgende accessoires. Als een van deze items ontbreekt in de verpakking, moet u contact opnemen met de Klantenservice van Samsung.

☑ De exacte vorm van elk item kan variëren afhankelijk van het model.

- 1 Batterij (IA-BP85ST)
- 2 Voedingsadapter (type AA-E9)
- 3 Multi-AV-kabel
- 4 Componentkabel
- 5 USB-kabel
- 6 Gebruiksaanwijzing
- 7 Knoopcelbatterij
- 8 Afstandsbediening
- 9 Houder
- 10 CD met software
- 11 Zachte houder
- 12 HDMI-kabel*
- 13 Draagtas*



- De inhoud kan variëren, afhankelijk van het land.
- Onderdelen en accessoires zijn verkrijgbaar bij uw plaatselijke Samsung-dealer.
- *: Dit accessoire is optioneel. Als u het wilt aanschaffen, neemt u contact op met een Samsung-dealer bij u in de buurt.
- Een geheugenkaart is niet inbegrepen. Zie pagina 29 voor geheugenkaarten die compatibel zijn met uw HD-camcorder.

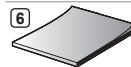
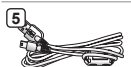
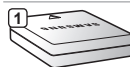

VUE AVANT & GAUCHE

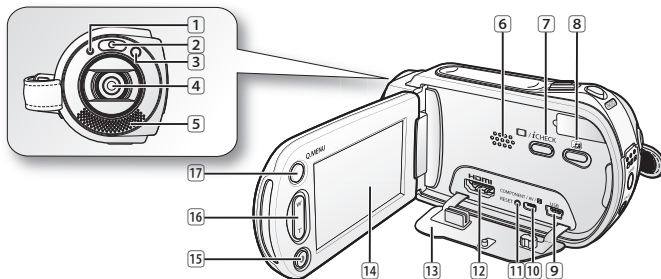

- | | |
|----|---------------------------------------|
| 1 | Témoïn d'enregistrement |
| 2 | Voyant DEL |
| 3 | Capteur de la télécommande |
| 4 | Objectif |
| 5 | Microphone interne |
| 6 | Haut-parleur intégré |
| 7 | Bouton ([])/i/CHECK de l'affichage |
| 8 | LCD enhancer ([]) button |
| 9 | Port USB |
| 10 | COMPONENT / AV / S-Videport ([]) S |
| 11 | Bouton RESET |
| 12 | Port HDMI |
| 13 | Cache-prises |
| 14 | Ecran LCD TFT (Tactile) |
| 15 | Bouton d'enregistrement Marche/Arrêt |
| 16 | Bouton (W/T) de zoom |
| 17 | Bouton Q.MENU |

VOOR- & LINKERAANZICHT

- | | |
|----|--|
| 1 | Opname-indicator |
| 2 | LED-lampje |
| 3 | Sensor afstandsbediening |
| 4 | Lens |
| 5 | Interne microfoon |
| 6 | Ingebouwde luidspreker |
| 7 | Knop Display ([])/i/CHECK |
| 8 | Knop ([]) LCD enhancer |
| 9 | USB-aansluiting |
| 10 | COMPONENT / AV / S-Video ([])-aansluiting |
| 11 | RESET-knop |
| 12 | HDMI-aansluiting |
| 13 | Klepje op aansluiting |
| 14 | TFT-LCD-scherm (Aanraakpaneel) |
| 15 | Knop Opname starten/stoppen |
| 16 | Zoom (W/T)-knop |
| 17 | Q.MENU-knop |

familiarisez-vous avec votre caméscope HD

VUE DE DROITE & DU DESSUS

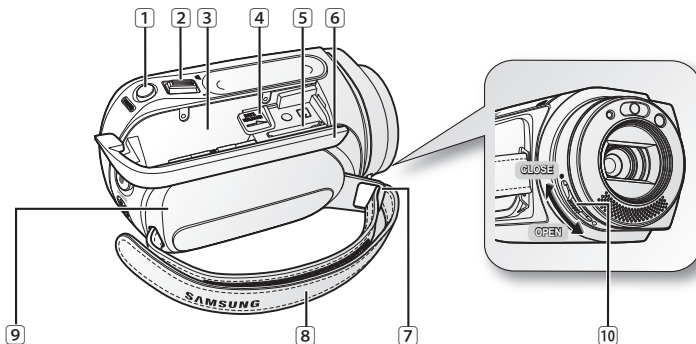

- | | |
|----|--|
| 1 | Bouton PHOTO |
| 2 | Bouton (W/T) de zoom |
| 3 | Compartiment à piles |
| 4 | Interrupteur BATT. RELEASE |
| 5 | Compartiment de la carte mémoire |
| 6 | Bloc batterie / Compartiment à carte mémoire |
| 7 | Dispositif d'attache |
| 8 | Dispositif d'attache |
| 9 | Poignée |
| 10 | Interrupteur Objectif ouvert/fermé |



kennismaken met uw HD-camcorder

RECHTER- & BOVENAANZICHT

- | | |
|----|---------------------------------|
| 1 | Knop PHOTO |
| 2 | Zoom (W/T) hendel |
| 3 | Batterijsleuf |
| 4 | BATT. RELEASE-schakelaar |
| 5 | Insteekgleuf voor geheugenkaart |
| 6 | Klepje Batterij / Geheugenkaart |
| 7 | Haak handriem |
| 8 | Handriem |
| 9 | Draaihendel |
| 10 | Schakelaar lens open/dicht |

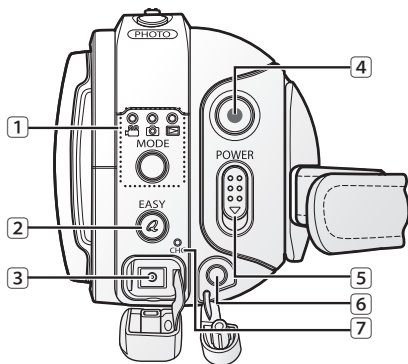

VUE ARRIERE ET DE DESSOUS

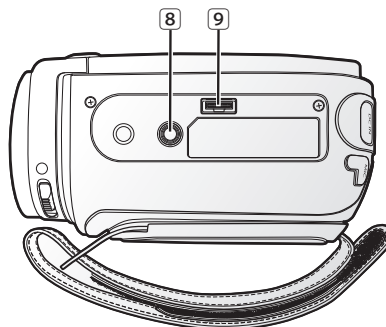

- | | |
|---|--|
| 1 | Bouton MODE / Témoin de mode
(Photo () / Vidéo () / Mode () Lecture) |
| 2 | Bouton EASY Q |
| 3 | Prise d'entrée DC IN |
| 4 | Bouton d'enregistrement Marche/Arrêt |
| 5 | COMMUTATEUR |
| 6 | Prise microphone externe |
| 7 | Témoin de charge (CHG) |

ACHTER- & ONDERAANZICHT















- | | |
|---|--|
| 1 | Knop MODE / Standindicator
(stand Film () / Foto () / Afspelen ()) |
| 2 | Knop EASY Q |
| 3 | DC IN-aansluiting |
| 4 | Knop Opname starten/stoppen |
| 5 | POWER-schakelaar |
| 6 | Aansluiting externe microfoon |
| 7 | Indicator batterij opladen (CHG) |
| 8 | Statiefbevestiging |
| 9 | Ontvanger houder |

préparatifs

Ce chapitre fournit des informations relatives à l'utilisation de ce caméscope HD, telles que, entre autres, comment se servir des accessoires fournis, comment charger la batterie, comment configurer le mode de fonctionnement et la configuration initiale.

UTILISATION DE LA TELECOMMANDE



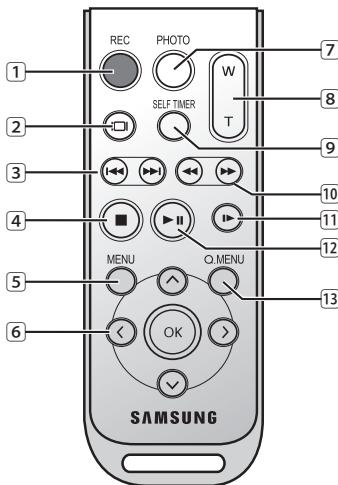









- 1 Bouton REC
- 2 Bouton DISPLAY ()
- 3 Bouton ( / ) Sauter
- 4 Bouton Arrêt ()
- 5 Bouton MENU
- 6 Boutons ( /  /  / ) de contrôle
- 7 Bouton PHOTO
- 8 Bouton (W/T) de zoom
- 9 Bouton de RETARDATEUR AUTOMATIQUE
- 10 Bouton ( / ) Recherche
- 11 Bouton () Lecture lente
- 12 Bouton () Lecture/Pause
- 13 Bouton Q.MENU



voorbereiding

Dit gedeelte bevat informatie over het gebruik van deze HD-camcorder, zoals de manier waarop u de bijgeleverde accessoires moet gebruiken, hoe de batterij moet worden opgeladen, hoe de gebruiksmodus moet worden ingesteld en hoe de eerste installatie moet gebeuren.

DE AFSTANDSBEDIENING GEBUIKEN

- 1 Knop REC
- 2 Knop DISPLAY ()
- 3 Knop Overslaan ( / )
- 4 Knop Stoppen ()
- 5 Knop MENU
- 6 Bedieningsknoppen ( /  /  / )
- 7 Knop PHOTO
- 8 Knop Zoomen (W/T)
- 9 Knop SELF TIMER
- 10 Knop ( / ) zoeken
- 11 Knop Vertraagde weergave ()
- 12 Knop Afspelen/Onderbreken ()
- 13 Knop Q.MENU



Les boutons de la télécommande fonctionnent de la même façon que ceux qui se trouvent sur le caméscope HD.



De knoppen op de afstandsbediening hebben dezelfde functies als die op de HD-camcorder.

INSTALLATION DE LA PILE

Installation de la pile dans la télécommande

1. Faites pivoter le couvercle de la batterie dans le sens inverse des aiguilles d'une montre comme indiqué par le symbole (⊖) à l'aide d'une pièce de monnaie ou de votre ongle pour l'ouvrir. Le compartiment de la batterie s'ouvre.
2. Insérez la batterie dans l'endroit prévu à cet effet, (+) le pôle positif (+) orienté vers le bas, puis appuyez dessus jusqu'à entendre un clic.
3. Placez le couvercle de la batterie de sorte que le symbole (⊕) corresponde au symbole de la télécommande, (⊖) puis faites pivoter le couvercle dans le sens des aiguilles d'une montre pour le fixer.

Précautions concernant la pile

- Il existe un risque d'explosion si la pile est remplacée de façon incorrecte. Assurez-vous de remplacer la pile usagée par une pile neuve identique ou du même type.
- Ne retirez pas la pile à l'aide de pinces fines ou de tout autre outil métallique. Cela provoquerait en effet un court-circuit.
- La pile ne doit être ni rechargée, ni démontée, ni chauffée, ni plongée dans l'eau afin d'éviter tout risque d'explosion.

Conservez la pile hors de portée des enfants.
En cas d'ingestion de la pile, consultez un médecin



AVERTISSEMENT immédiatement.

UTILISATION DU SOCLE

Le socle est une plaque de branchement, susceptible d'être utilisée pour stabiliser davantage le caméscope lors du chargement de la batterie ou du branchement à un appareil externe (téléviseur, ordinateur, etc.)



- Si vous branchez votre caméscope HD au socle fourni à l'aide de plus d'un type de câble, l'ordre de priorité du signal de sortie se présentera ainsi qu'il suit:
Câble USB → Composant /Câble Multi-AV.
- Ne branchez pas les câbles au même moment, car un conflit peut se déclencher et provoquer le dysfonctionnement de l'appareil. Si tel est le cas, retirez tous les câbles branchés et essayez à nouveau de vous connecter.

DE KNOOPCELBATTERIJ INSTALLEREN

De knoopcelbatterij in de afstandsbediening plaatsen

1. Draai de batterijhouder linksom (zoals aangegeven met de markering (⊖)). Gebruik uw vingernagel of een muntstuk om de houder te openen. De batterijhouder gaat open.
2. Plaats de batterij in de batterijhouder met de positieve (+) pool omlaag gericht en druk er stevig op totdat u hoort dat de batterij vastklikt.
3. Plaats de batterijhouder terug in de afstandsbediening, waarbij het (⊕) teken aan moet liggen tegen het (⊖) teken op de afstandsbediening; draai de batterijhouder rechtsom om deze te vergrendelen.

Voorzorgsmaatregelen voor de knoopcelbatterij

- Als de batterij verkeerd wordt geplaatst, bestaat er gevaar voor ontploffing. Gebruik hetzelfde batterijtype of een gelijkwaardige batterij als u een andere batterij wilt plaatsen.
- Pak de batterij niet op met een tang of ander gereedschap van metaal. Dit veroorzaakt kortsluiting.
- U mag de batterij niet opladen, uit elkaar halen, verhitten of onderdompelen in water, om het risico van een ontploffing te verminderen.

Houd de knoopcelbatterij buiten het bereik van kinderen.

Als de batterij wordt doorgeslikt, moet u onmiddellijk een arts raadplegen.



WAARSCHUWING

GEBRUIK VAN DE HOUDER

De houder is een verbindingsplaat, die kan worden gebruikt om de camcorder stabiel te maken tijdens het opladen van de batterij of om een extern apparaat (TV, PC, enz.) aan te sluiten.



- Wanneer u uw HD-camcorder aansluit op de houder en daarbij meer dan één type kabel gebruikt voor de uitvoer van beeldmateriaal, is de prioriteit van de uitvoersignalen als volgt:
USB-kabel → Component /Multi-AV-kabel.
- Sluit de kabels niet tegelijkertijd aan. Dit kan een conflict opleveren en kan leiden tot niet goed functioneren. Wanneer dit gebeurt, dient u alle aangesloten kabels te verwijderen en moet u proberen de aansluiting opnieuw te maken.

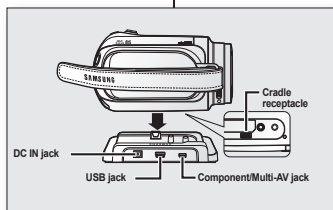
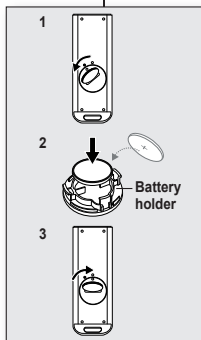

préparatifs

TENIR LE CAMSCOPE HD

Raccorder le dispositif d'attache

Insérez votre main droite à partir du caméscope HD jusqu'à la base de votre pouce.

Mettez votre main dans une position qui vous permettra de faire fonctionner facilement le bouton d'enregistrement Marche/Arrêt, le bouton PHOTO et le bouton de zoom.

Réglez la longueur du serre-câble de sorte que le caméscope HD reste stable lorsque vous appuyez du pouce sur le bouton d'enregistrement Marche/Arrêt.

1. Retirez le dispositif d'attache.
2. Réglez la longueur du serre-câble et attachez-le.

Réglage de l'angle

Faites pivoter la poignée vers l'angle la plus appropriée.

Vous pouvez la faire pivoter vers le bas de 10° à 150°.



Veuillez prêter attention en ne faisant pas pivoter la poignée vers l'arrière, dans la mesure où cette manipulation peut entraîner des dommages.

voorbereiding

DE HD-CAMCORDER VASTHOUDEN

De handriem bevestigen

Breng uw rechterhand vanaf de onderkant van de HD-camcorder omhoog tot de basis van uw duim.

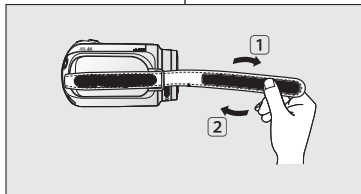

Plaats uw hand in een positie waarin u de knop **Opname starten/stoppen**, de knop **PHOTO** en de **Zoom**-hendel gemakkelijk kunt bedienen.

Pas de lengte van de handriem zo aan, dat de HD-camcorder stabiel is wanneer u met uw duim op de knop **Opname starten/stoppen** drukt.

1. Verwijder de riem.
2. Pas de lengte van de handriem aan en bevestig deze.

Hoekaanpassing

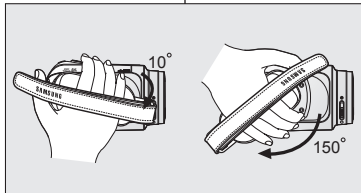

Draai de draaihendel naar de geschikte hoek. U kunt de hendel van 10° tot 150° omlaag draaien.



Voorzichtig: draai de draaihendel niet achterwaarts. Dit kan schade veroorzaken.

CHAGEMENT DE LA PILE

- Utilisez uniquement la pile **IA-BP85ST**.
- Il se peut que la batterie soit légèrement chargée au moment de l'achat.
- Veillez à charger la batterie de votre appareil avant toute utilisation de votre caméscope HD.

Insertion de la pile

1. Glissez et ouvrez le cache du compartiment de batterie comme indiqué sur l'illustration.
2. Insérez la batterie dans son logement jusqu'à ce que vous entendiez un léger déclic.
 - Prenez soin de bien orienter le logo **SAMSUNG** face vers le bas en plaçant l'appareil comme sur l'illustration.
3. Glissez et fermez le cache du compartiment de batterie

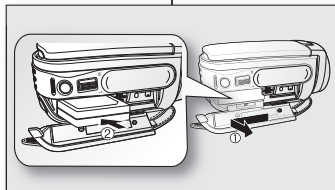

Chargement du bloc batterie

1. Glissez l'interrupteur **POWER** vers le bas pour éteindre.
2. Ouvrez le port DC IN et branchez l'adaptateur CA à la prise DC IN.
3. Branchez l'adaptateur secteur CA à une prise murale.
4. Une fois chargée, débranchez l'adaptateur secteur CA à la prise DC IN de votre caméscope HD.
 - Même si la batterie est laissée dans le caméscope DVD, elle continue de se décharger, même lorsque le sélecteur de mise sous tension est sur **DESACTIVE**.



- Vous pouvez également charger votre appareil avec le socle. ➔ page 11
- Il est recommandé d'acheter une ou plusieurs batteries supplémentaires pour qu'une utilisation continue de votre caméscope HD soit possible.

N'utilisez que des batteries agréées par Samsung. N'utilisez pas les batteries obtenues auprès d'autres fabricants. Dans le cas contraire, il existe un risque de surchauffe, d'incendie ou d'explosion. Samsung ne saurait être tenu responsable en cas de problème lié à l'utilisation de batteries non agréées.

DE BATTERIJ OPLADEN

- Gebruik uitsluitend de **IA-BP85ST**-batterij.
- Bij aanschaf kan de batterij al enigszins opgeladen zijn.
- Zorg dat u de batterij oplaadt voordat u de HD-camcorder gaat gebruiken.

Plaatsing van de batterij

1. Schuif het klepje van de batterijsleuf open, zoals weergegeven in de afbeelding.
2. Schuif de batterijhouder in de sleuf voor de batterijhouder totdat die zachtjes vastklikt.
 - Zorg ervoor dat de batterij met het **SAMSUNG**-logo naar beneden in het apparaat wordt geschoven, zoals in de afbeelding wordt getoond.
3. Schuif het klepje van de batterijhouder dicht.

De batterij opladen

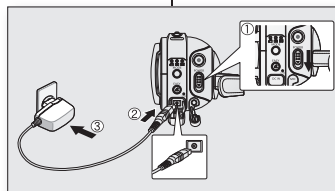

1. Schuif de **POWER**-schakelaar naar beneden om de voeding uit te schakelen.
2. Open het klepje van de DC IN-aansluiting en sluit de netvoedingsadapter aan op de DC IN-aansluiting.
3. Steek de stekker van de wisselstroomadapter in het stopcontact.
4. Als de batterij is opgeladen, koppelt u de wisselstroomadapter los van de DC IN-aansluiting van de HD-camcorder.



- Zelfs als de voeding is uitgeschakeld, loopt de batterij langzaam leeg als u deze in de HD-camcorder laat zitten.
- U kunt ook opladen via de houder. ➔ pagina 11
- Het is raadzaam een of meer reservebatterijen aan te schaffen zodat u de HD-camcorder doorlopend kunt gebruiken.

Gebruik alleen door Samsung goedgekeurde batterijen. Gebruik geen batterijen van andere fabricanten. Als u dit niet doet, bestaat er gevaar voor oververhitting, brand of explosie. Samsung is niet verantwoordelijk voor problemen die worden veroorzaakt door het gebruik van niet-goedgekeurde batterijen.

préparatifs

Témoin de charge

Les couleurs des DEL indiquent l'état de l'alimentation et du chargement.

- Si la batterie a été entièrement chargée, le témoin de charge est vert.
- Si la batterie est en cours de charge, ce témoin est orange.
- Si une erreur survient lors du chargement de la batterie, le témoin de charge devient vert.

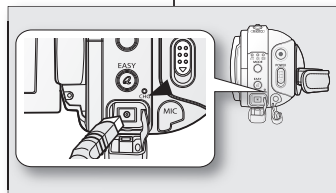

<Charging indicator>

Durées de chargement, d'enregistrement et de lecture avec une batterie entièrement chargée (sans opération de zoom LCD ouvert, etc.)

Type de batterie	IA-BP85ST	
Durée de charge	Env. 80 min.	
Format d'enregistrement	Durée d'enregistrement en continu	Durée de lecture
HD	Env. 80 min.	Env. 100 min.
SD	Env. 85 min.	Env. 110 min.

- Les durées indiquées ci-dessus sont basées sur le modèle VP-HMX10A. (Les durées du modèle VP-HMX10A/HMX10C/HMX10CN/HMX10ED sont presque les mêmes)
- La durée est uniquement donnée à titre de référence. Les valeurs ci-dessus ont été mesurées par Samsung dans des conditions d'essai et peuvent varier en fonction de l'utilisation effective de l'appareil.
- Elle sont sérieusement réduites lorsqu'il fait froid. Les durées d'enregistrement en continu données dans le manuel d'utilisation ont été établies à l'aide d'une batterie complètement chargée fonctionnant à 25 °C. Etant donné que la température et les conditions d'utilisation peuvent être différentes lorsque vous vous servez de votre caméscope, la durée d'enregistrement en continu réellement disponible peut s'écarter des résultats présentés dans le manuel.

voorbereiding

Indicator Batterij opladen

De kleur van de LED geeft de status van de voeding of het opladen aan.

- Als de batterij volledig is opgeladen, is de oplaadindicator groen.
- Als de batterij wordt opgeladen, is de kleur van de oplaadindicator oranje.
- Als er tijdens het opladen van de batterij een fout optreedt, knippert de oplaadindicator groen.

Oplaad-, opname- en afspeeltijden met een volledig opgeladen batterij (zonder zoomgebruik, open LCD, etc.)

Batterijtype	IA-BP85ST	
Oplaadtijd	circa 80 minuten	
Opnameformaat	Opnameduur	Afspeeltijd
HD	circa 80 minuten	circa 100 minuten
SD	circa 85 minuten	circa 110 minuten

- Bovenstaande tijden zijn gebaseerd op model VP-HMX10A. (Tijden voor de VP-HMX10A/HMX10C/HMX10CN/HMX10ED zijn nagenoeg gelijk)
- De tijd is alleen bedoeld als referentie. De bovenstaande cijfers zijn gemeten in de testomgeving van Samsung en kunnen afwijken van uw werkelijke gebruik.
- In een koude omgeving wordt de opnametijd zeer kort. De in de tabel genoemde tijden zijn van toepassing onder normale gebruiksomstandigheden en bij een volledig opgeladen batterij bij een temperatuur van 25°C. Omdat de omgevingstemperatuur en -omstandigheden kunnen variëren, kan de resterende gebruiksduur van de batterij verschillen van de geschatte mogelijke opnameduur, zoals beschreven in de instructies.

Enregistrement continu (sans zoom)

Les durées indiquées dans le tableau reflètent le temps d'enregistrement lorsque le caméscope HD se trouve en mode enregistrement sans utilisation d'aucune autre fonction. Au cours de l'enregistrement proprement dit, la batterie peut se décharger 2 à 3 fois plus rapidement que cette référence dans la mesure où le début/arrêt et le zoom sont utilisés, et la lecture effectuée. Supposez que la durée d'enregistrement avec une batterie entièrement chargée est comprise entre la moitié ou le tiers de la durée contenue dans le tableau, et qu'il a assez de batteries pour permettre à la durée que vous préparez de continuer d'enregistrer le caméscope HD.

Remarquez que la batterie se décharge vite lorsqu'il fait froid.



- La durée de chargement de la batterie varie selon le niveau restant.
- Pour vérifier le niveau de charge restant de la batterie, appuyez et maintenez le bouton de ()/i/CHECK de l'affichage. ↪ page 22

Ejectez la batterie

1. Faites glisser et ouvrez le couvercle du compartiment batterie.
2. Faites glisser le bouton **BATT. RELEASE** l'interrupteur et sortez le bloc batterie.
 - Faites glisser lentement le bouton **BATT. RELEASE** l'interrupteur dans la direction indiquée dans le diagramme.
3. Faites glisser et fermez le couvercle du compartiment batterie.

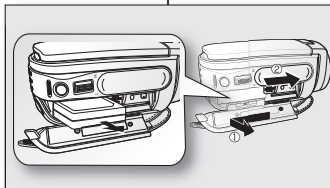

- Des blocs de batterie supplémentaires sont disponibles auprès de votre fournisseur local Samsung.
- Si vous n'avez pas l'intention d'utiliser le caméscope HD pendant un certain temps, retirez la batterie de l'appareil.

A propos des batteries

- La batterie doit être rechargée à une température comprise entre 0 et 40°C. Toutefois, lorsqu'elle est exposée au froid (en dessous de 32 °F (0°C)), sa durée d'utilisation devient réduite et elle peut cesser de fonctionner. Dans ce cas, mettez la batterie dans votre poche ou dans tout autre endroit chaud et protégé, pendant une courte période, puis insérez-la à nouveau au caméscope HD.
- Ne placez pas la batterie à proximité d'une source de chaleur (feu ou appareil de chauffage, par exemple).
- La batterie ne doit être ni démontée, ni forcée, ni chauffée.
- Ne laissez pas les terminaux de la pile être victimes d'un court-circuit. Des fuites, dégagements de chaleur, surchauffes ou incendies peuvent en résulter.

Doorlopende opname (zonder zoom)

De tijden in de tabel geven de beschikbare opnametijd aan wanneer de HD-camcorder in de opnamestand staat en er geen andere functies worden gebruikt. Bij de eigenlijke opname kan de batterij 2 tot 3 keer sneller worden ontladen dan aangegeven in deze referentietabel, omdat de functies Opname starten/stoppen en Zoom worden gebruikt en omdat er wordt afgespeeld. U kunt ervan uitgaan dat de opneembare tijd met een volledig opgeladen batterij tussen 1/2 en 1/3 van de tijd in de tabel ligt. Zorg voor voldoende batterijen voor de duur van de opname die u wilt maken met de HD-camcorder.

De batterij gaat sneller leeg in een koude omgeving.



- De oplaadtijd hangt af van de resterende batterijlading.
- Om de resterende batterijlading te controleren houdt u de knop **Display** ()/i/CHECK ingedrukt. ↪ pagina 22

De batterij verwijderen

1. Schuif het klepje van de batterijhouder open.
2. Verschuif de **BATT. RELEASE**-schakelaar en haal de batterij eruit.
 - Verschuif de **BATT. RELEASE**-schakelaar voorzichtig in de richting die getoond wordt in de afbeelding.
3. Schuif het klepje van de batterijhouder dicht.



- Extra batterijen zijn verkrijgbaar bij uw plaatselijke Samsung-dealer.
- Verwijder de batterij uit de HD-camcorder als u de camcorder langere tijd niet gaat gebruiken.

Over batterijen

- Laad de batterij op bij een temperatuur tussen 0°C en 40°C. Wanneer de batterij echter wordt blootgesteld aan koude temperaturen (minder dan 0°C), zal de gebruiksduur korter worden en zal de batterij mogelijk niet werken. Stop de batterij in dit geval even in uw zak of een andere warme, beschermde plaats en plaats de batterij vervolgens terug in de HD-camcorder.
- Leg de batterij nooit in de buurt van een warmtebron (zoals vuur of verwarming)
- Haal de batterij nooit uit elkaar, oefen er nooit druk op uit en verhit hem nooit.
- Zorg dat de plus- en minpolen van de batterij niet worden kortgesloten. Hierdoor kan de batterij gaan lekken, warm worden, oververhit raken en brand veroorzaken.

préparatifs

Entretien de la batterie

- Ces durées sont dépendantes de la température et des conditions d'utilisation.
- Nous vous recommandons d'utiliser uniquement la batterie disponible auprès de votre revendeur Samsung. Lorsque la batterie arrive en fin de vie, adressez-vous à votre revendeur le plus proche. Les batteries doivent être traitées comme des déchets chimiques.
- Assurez-vous que la batterie est complètement chargée avant de commencer votre enregistrement.
- Afin d'économiser la batterie, éteignez votre caméscope lorsque vous ne l'utilisez pas.
- Même si la batterie est laissée dans le caméscope HD, elle continue de se décharger, même lorsque le sélecteur de mise sous tension est sur Désactivé. Lorsque vous n'utilisez pas le caméscope pendant longtemps, sortez la pile complètement de l'appareil de garder celui-ci.
- Afin d'économiser de l'énergie, le caméscope HD s'éteindra automatiquement en 5 minutes en mode Veille. (Uniquement si vous réglez "Auto Power Off (Arrêt auto)" du menu à Activé ("5 min"))
- Les piles internes risquent de s'abîmer si la batterie est complètement déchargée. Chargez la batterie au moins une fois tous les 6 mois pour éviter une décharge totale de celle-ci.

A propos de la durée de vie de la batterie

La capacité de la batterie décroît avec le temps et à la suite d'une utilisation répétée. Si la durée d'utilisation réduite entre les charges devient significative, il est probablement temps de la remplacer avec une autre. La durée de vie de chaque batterie se fait en fonction du stockage, des conditions environnementales et de fonctionnement.

Utilisation du caméscope HD avec l'adaptateur CA

Il est conseillé d'utiliser l'adaptateur CA pour effectuer la mise sous tension du caméscope HD à partir de la prise murale CA lorsque vous le réglez, lisez, modifiez des images, ou l'utilisez en plein air. ↪ page 13



ATTENTION

- Avant de retirer la source d'alimentation, assurez-vous que le caméscope HD est éteint. Dans le cas contraire, le caméscope peut connaître un dysfonctionnement.
- Utilisez la prise murale la plus proche pendant l'utilisation de l'adaptateur CA. Débranchez l'adaptateur CA du mur immédiatement en cas de dysfonctionnement de votre caméscope.
- N'utilisez pas l'adaptateur secteur CA dans un espace étroit, par exemple entre un mur et un meuble.

voorbereiding

Onderhoud van de batterij

- De opnameduur wordt beïnvloed door de temperatuur en omgevingsfactoren.
- Wij adviseren u om uitsluitend de originele batterijen te gebruiken die verkrijgbaar zijn bij uw Samsung-dealer. Wanneer de levensduur van de batterij ten einde is, neemt u contact op met uw plaatselijke leverancier. De batterijen moeten worden verwijderd als chemisch afval.
- Laad de batterij helemaal op voordat u gaat opnemen.
- Om de batterij te sparen, schakelt u de HD-camcorder uit wanneer u deze niet gebruikt.
- Zelfs als de stroom is uitgeschakeld, loopt de batterij langzaam leeg als u deze in de HD-camcorder laat zitten. Als u de HD-camcorder gedurende langere tijd niet gaat gebruiken, moet u de camcorder bewaren zonder batterij.
- Voor energiebesparingsdoelinden wordt de HD-camcorder automatisch uitgeschakeld wanneer het toestel 5 minuten op stand-by staat. (Alleen als u "Auto Power Off (Autom. uit)" in het menu hebt ingesteld op ("5 min").)
- Wanneer een batterij volledig is ontladen, beschadigt dit de interne cellen. De batterij kan gaan lekken wanneer hij geheel leeg is. Laad de batterij minstens één keer om de 6 maanden op om te voorkomen dat hij volledig ontladen raakt.

Over de levensduur van de batterij

De batterijcapaciteit neemt af na verloop van tijd en door herhaald gebruik. Als de gebruiksduur aanzienlijk korter wordt tussen de oplaadcycli, is het waarschijnlijk tijd om de batterij te vervangen door een nieuwe. De levensduur van elke batterij wordt beïnvloed door opslag-, gebruiks- en omgevingsomstandigheden.

De HD-camcorder gebruiken met de wisselstroomadapter

Het is aanbevolen om de wisselstroomadapter te gebruiken om de HD-camcorder van stroom te voorzien vanaf een stopcontact wanneer u de camcorder instelt, beelden afspeelt of bewerkt of de camcorder binnenshuis gebruikt. ↪ pagina 13



LET OP

- Controleer voordat u de stroombron loskoppelt of de HD-camcorder is uitgeschakeld. Wanneer u dit niet doet, kan dit tot storingen op de camcorder leiden.
- Gebruik het dichtstbijzijnde stopcontact wanneer u met de wisselstroomadapter werkt. Trek de stekker van de wisselstroomadapter direct uit het stopcontact wanneer er een fout optreedt tijdens het gebruik van uw HD-camcorder.
- Leg de wisselstroomadapter nooit in kleine ruimtes, zoals tussen een muur en meubilair.

FONCTIONNEMENT DE BASE DE VOTRE CAMÉSCOPE HD

Réglez le mode de fonctionnement approprié suivant votre préférence, en recourant à l' interrupteur **POWER** et au bouton **MODE**.

Allumer et éteindre caméscope HD

Vous pouvez allumer ou éteindre le caméscope en faisant glisser l' interrupteur **POWER** vers le bas.



- Réglez la date et l'heure lorsque vous utilisez votre caméscope pour la première fois. → page 25
- Si vous utilisez votre caméscope HD pour la première fois ou que vous le réinitialisez, le menu "Date/Time Set" (Réglage date/heure) s' affichera sur l'écran de démarrage. Si vous ne réglez pas la date et l'heure, leur écran de réglage apparaît chaque fois que vous allumez votre caméscope.

Réglage des modes de fonctionnement

- Vous pouvez régler le mode de fonctionnement dans l'ordresuivant chaque fois que vous appuyez sur le bouton **MODE**.

Mode Vidéo () → Mode Photo ()
→ Mode Lecture () → Mode Vidéo ()

- Chaque fois que le mode opérationnel change, le témoin de mode respectif s'allume.
 - Mode Vidéo (): Pour enregistrer les images vidéo. → page 31
 - Mode Photo (): Pour enregistrer les images photo. → page 33
 - Mode Lecture (): Pour lire les vidéos ou les images photos, ou les modifier. → page 38



- Lorsque le caméscope HD est allumé, la fonction Auto-diagnostic fonctionne et un message peut apparaître. Dans ce cas, référez-vous à "Témoins et messages d'avertissement" (aux pages 96-99) et prenez des mesures correctives.
- Le mode Vidéo est réglé par défaut alors qu'il est activé.

Réinitialisation du système

Si le caméscope HD ne fonctionne pas normalement, effectuez la "Réinit système" Le caméscope HD peut redevenir normal. "Réinit. système" réinitialisera tous les réglages à ceux de l'usine. La date et l'heure seront également réinitialisées: Réinitialisez à nouveau la date et l'heure avant de vous servir de votre caméscope HD.

- Eteignez le caméscope HD.
 - Retirez le bloc batterie ou l'adaptateur CA.
- Utilisez la pointe d'un stylo à bille pour maintenir le bouton **RESET** enfoncé.
 - Tous les réglages seront réinitialisés.



N'exercez pas de force excessive sur le bouton **RESET**.

STANDAARDBEDIENING VAN DE HD-CAMCORDER

Kies de gewenste gebruiksstand met behulp van de **POWER**-schakelaar en de knop **MODE**.

De HD-camcorder in- en uitschakelen

U kunt de camcorder in- of uitschakelen door de **POWER**-schakelaar omlaag te schuiven.



- Stel de datum en tijd in wanneer u uw HD-camcorder voor het eerst gebruikt. → pagina 25
- Wanneer u uw HD-camcorder voor het eerst gebruikt of hebt gereset, zult u bij het opstarten het menu "Date/Time Set" (Datum/tijd instellen) zien. Wanneer u de datum en de tijd niet instelt, zal het instellingenscherf voor datum en tijd verschijnen telkens als u uw camcorder inschakelt.

Gebruiksstanden instellen

- U kunt de bedieningsstand wijzigen door herhaaldelijk op de knop **MODE** te drukken. Filmstand () → Fotostand () → Afspelstand () → Filmstand ()
- Telkens als u de gebruiksstand wijzigt, licht de indicator van de gekozen stand op.

- Filmstand (): Om filmbestanden op te nemen. → pagina 31
- Fotostand (): Om foto's te nemen. → pagina 33
- Afspelstand (): Hiermee kunt u filmbestanden of foto's afspelen of bewerken. → pagina 38



- Wanneer de HD-camcorder is ingeschakeld, begint de zelfdiagnosefunctie te werken en kan er een bericht verschijnen. Raadpleeg in dat geval "Waarschuwingsindicatoren en meldingen" (op pagina's 96-99) en corrigeer de fout.
- De Filmstand wordt standaard ingesteld wanneer de stroom wordt ingeschakeld.

Systeemreset

Voer een "systeemreset" uit wanneer de HD-camcorder niet normaal functioneert: De HD-camcorder functioneert dan waarschijnlijk weer normaal. "Systeemreset" stelt alle instellingen terug naar de fabrieksinstellingen. De datum en tijd worden gereset: Stel de datum en de tijd opnieuw in voordat u de HD-camcorder gaat gebruiken.

- Schakel de HD-camcorder uit.
 - Verwijder de batterij of de wisselstroomadapter.
- Gebruik een pen met een fijne punt om de **RESET**-knop in te drukken.
 - Alle instellingen zullen worden gereset.



Druk de **RESET**-knop niet met overmatige kracht in.

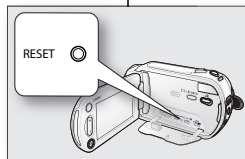
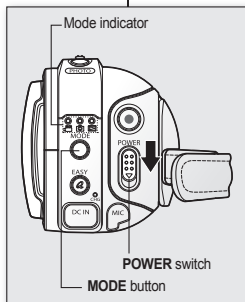

préparatifs

TEMOINS DE L'ECRAN

Mode Enregistrement vidéo

- 1 Mode Enregistrement Vidéo
- 2 Mode de fonctionnement (STBY (pause) ou ● (enregistrement))
- 3 Compteur du temps (Durée d'enregistrement vidéo) / Retardateur automatique*
- 4 Témoins et messages d'avertissement
- 5 Temps d'enregistrement restant
- 6 Support de stockage (mémoire intégrée (VP-HMX10A/HMX10C/HMX10CN/ HMX10ED uniquement) ou carte mémoire)
- 7 Info batterie. (Niveau/temps de batterie restant)
- 8 Qualité de l'image vidéo
- 9 LCD enhancer
- 10 Anti vibr. (EIS)
- 11 Voyant DEL*
- 12 Télé/Macro
- 13 Coupe Vent
- 14 Rétroécl
- 15 Sortie du composant (Lorsque le câble du composant est branché.)
- 16 Type de téléviseur (lorsque le composant ou le câble Multi-AV est connecté.)
- 17 Onglet Menu
- 18 Zoom/Position du zoom numérique*
- 19 Date/Heure
- 20 Mode Enregistrement/Lecture
- 21 Vitesse d'obturation*
- 22 Exposition manuelle *
- 23 Mise au point manuelle*
- 24 Bal. blancs
- 25 Fondu*
- 26 Mode Scène (AE) / EASY Q
- 27 Effet numér.*



- Les témoins d'affichage à l'écran sont basés sur une capacité de mémoire de 4 Go (mémoire intégrée).
- L'écran ci-dessus est donné à titre d'exemple : il est différent de votre écran.
- Les fonctions signalées par * ne sont pas gardées en mémoire lorsque le caméscope HD est éteint.
- En cas d'amélioration des performances, les indications et l'ordre d'affichage sont susceptibles d'être modifiés sans avis préalable.

voorbereiding

SCHERMINDICATORS

Stand Film opnemen

- 1 Stand film opnemen
- 2 Gebruiksstand (STBY (stand-by) of ● (opnemen))
- 3 Teller (filmpopnametijd) / Zelfontspanner*
- 4 Waarschuwingsindicatoren en meldingen
- 5 Resterende opnametijd
- 6 Opslagmedia (intern geheugen (enkel VP-HMX10A/HMX10C/HMX10CN/ HMX10ED) of geheugenkaart)
- 7 Batterij-informatie (resterend batterijniveau/ resterende tijd)
- 8 Beeldkwaliteit film
- 9 LCD enhancer
- 10 Anti-Trilling (EIS)
- 11 LED-lampje*
- 12 Tele macro
- 13 Windfilter
- 14 Achtergrondlicht
- 15 Component out (wanneer componentkabel is aangesloten.)
- 16 Tv-type (met een aangesloten componentkabel of Multi-AV kabel.)
- 17 Menu tab
- 18 Zoom/Positie digitale zoom*
- 19 Datum/Tijd
- 20 Tab Opname-/afspeelstand
- 21 Sluitertijd*
- 22 Manuele belichting*
- 23 Handmatig scherpstellen*
- 24 Witbalans
- 25 Invloeiër*
- 26 Scènemodus (AE) / EASY Q
- 27 Digitaal effect*



- De OSD-indicators zijn gebaseerd op een geheugen capaciteit van 4 GB (intern geheugen).
- Bovenstaand scherm is een voorbeeld ter verduidelijking: Het verschilt van de feitelijke weergave.
- Functies die zijn gemarkeerd met *, worden niet onthouden wanneer de HD-camcorder weer wordt ingeschakeld nadat deze is uitgeschakeld.
- De indicators en de volgorde waarin ze worden afgebeeld kunnen zonder voorafgaande kennisgeving worden gewijzigd voor betere prestaties.

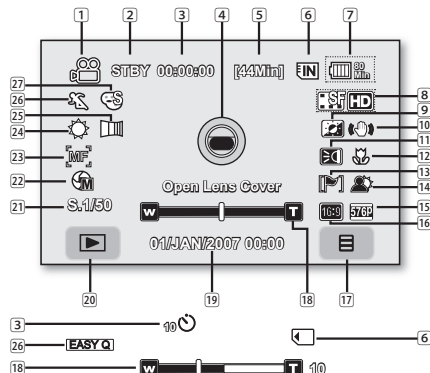

Mode Lecture vidéo

1	Mode Lecture vidéo
2	Etat de fonctionnement (Lecture/Pause)
3	Nom du fichier (Numéro du fichier)
4	Code temps (Temps écoulé / Durée de l'enregistrement)
5	Témoins d'avertissement et réglage du volume
6	Support de stockage (mémoire intégrée (VP-HMX10A/HMX10C/HMX10CN/HMX10ED uniquement) ou carte mémoire)
7	Info batterie. (Niveau/temps de batterie restant)
8	LCD enhancer
9	Qualité de l'image vidéo / Témoin des montages vidéo (suppression partielle, scinder, combiner)
10	Date/Heure
11	Type de téléviseur (lorsque le composant ou le câble Multi-AV est connecté.)
12	Sortie du composant (Lorsque le câble du composant est branché.)
13	Onglet Menu
14	Fonction associée à la vidéo (Sauter / Rechercher / Lecture / Pause / Lecture lente)
15	Onglet Retour
16	Onglet Volume
17	Protection contre les effacements
18	Photos. en rafale
19	Option lect.

 Les onglets disparaissent de l'écran au bout de 3 secondes. Ils apparaissent à nouveau lorsque vous touchez n'importe quel point sur l'écran

Stand Film afspeLEN

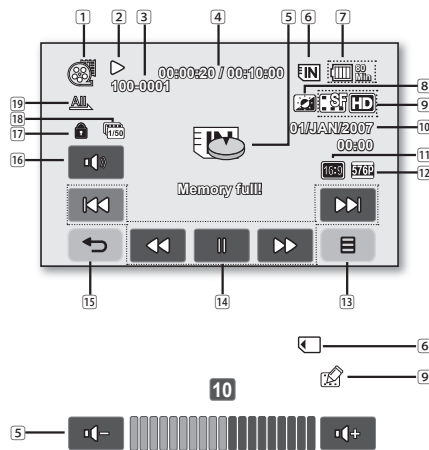

1	Stand Film afspeLEN
2	Bedieningsstatus (AfspeLEN/Onderbreken)
3	Bestandsnaam (bestandsnummer)
4	Tijdcode (verstreken tijd / opgenomen tijd)
5	Waarschuwingsindicatoren en meldingen/ Volumeregeling
6	Opslagmedia (intern geheugen (enkel VP-HMX10A/HMX10C/HMX10CN/HMX10ED) of geheugenkaart)
7	Batterij-informatie (resterend batterijniveau/ resterende tijd)
8	LCD enhancer
9	Beeldkwaliteit film / Indicatorafbeelding voor een bewerkte film (gedeeltelijk verwijderen, splitsen, combineren)
10	Datum/Tijd
11	TV-type (met een aangesloten componentkabel of Multi-AV kabel.)
12	Component out (wanneer componentkabel is aangesloten.)
13	Menu tab
14	Filmfunctie voor afspeLEN (Overslaan/ Zoeken/ AfspeLEN/ Onderbreken / Vertraagd afspeLEN)
15	Tab Terug
16	Volume tab
17	Wisbeveiliging
18	Continu-opname
19	Afspeeloptie

 De tabs verdwijnen na ongeveer 3 seconden van het scherm. Ze verschijnen weer wanneer u een punt op het scherm aanraakt.

préparatifs

Mode Enregistrement photo

- 1 Mode d'enregistrement Photo
- 2 Ret. auto*
- 3 Témoins et messages d'avertissement
- 4 Compteur d'images (nombre total de photos pouvant être enregistrées)
- 5 Support de stockage (mémoire intégrée (VP-HMX10A/HMX10C/HMX10CN/HMX10ED uniquement) ou carte mémoire)
- 6 Info batterie. (Niveau/temps de batterie restant)
- 7 LCD enhancer
- 8 Photos en rafale
- 9 Télé/Macro
- 10 Rétréci
- 11 Type de téléviseur (lorsque le composant ou le câble Multi-AV est connecté.)
- 12 Sortie du composant (Lorsque le câble du composant est branché.)
- 13 Onglet Menu
- 14 Position du zoom*
- 15 Date/Heure
- 16 Mode Enregistrement/Lecture
- 17 Exposition manuelle *
- 18 Mise au point manuelle*
- 19 Bal. blancs
- 20 Résolution
- 21 Mode Scène (AE) / EASY Q

voorbereiding

Fotostand

- 1 Fotostand
- 2 Zelfontspanner*
- 3 Waarschuwingsindicatoren en meldingen
- 4 Beeldteller (Het totale aantal foto's dat kan worden genomen)
- 5 Opslagmedia (intern geheugen (enkel VP-HMX10A/HMX10C/HMX10CN/HMX10ED) of geheugenkaart)
- 6 Batterij-informatie (resterend batterijniveau/resterende tijd)
- 7 LCD enhancer
- 8 Cont. opname
- 9 Tele macro
- 10 Achtergrondlicht
- 11 TV-type (met een aangesloten componentkabel of Multi-AV kabel.)
- 12 Component out (wanneer componentkabel is aangesloten.)
- 13 Menu tab
- 14 Zoompositie*
- 15 Datum/Tijd
- 16 Tab Opname-/afspeelstand
- 17 Manuele belichting*
- 18 Handmatig scherpe stellen*
- 19 Witbalans
- 20 Resolutie
- 21 Scènemodus (AE) / EASY Q

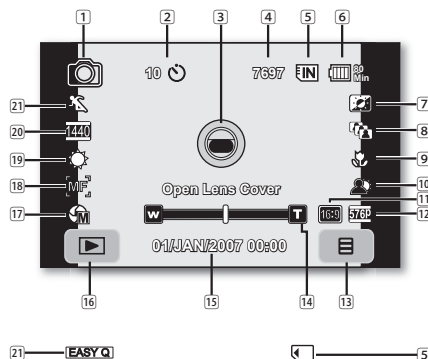

Mode de lecture photo

1	Mode Lecture photo
2	Diaporama / Zoom en cours de lecture
3	Nom du fichier (Numéro du fichier)
4	Compteur d'images (Numéro de l'image actuelle/nombre total d'images enregistrées)
5	Support de stockage (mémoire intégrée VP-HMX10A/HMX10C/HMX10CN/HMX10ED unique- ment) ou carte mémoire)
6	Info batterie. (Niveau/temps de batterie restant)
7	LCD enhancer
8	Date/Heure
9	Type de téléviseur (lorsque le composant ou le câble Multi-AV est connecté.)
10	Sortie du composant (Lorsque le câble du composant est branché.)
11	Image précédente/Suivante
12	Onglet Menu
13	Onglet Retour
14	Protection contre les effacements
15	Symbole d'impression (DPOF)
16	Résolution

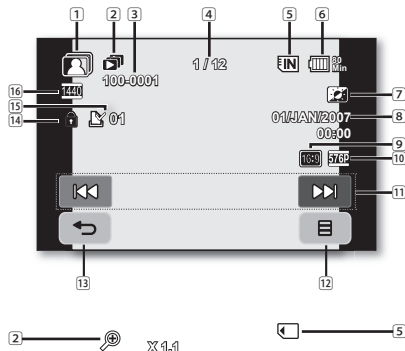

Fotoweergavestand

1	Fotoweergavestand
2	Diapresentatie/ Afspelen zoom
3	Bestandsnaam (bestandsnummer)
4	Beeldteller (huidige afbeelding/ totaal aantal vastgelegde afbeeldingen)
5	Opslagmedia (intern geheugen (enkel VP-HMX10A/HMX10C/HMX10CN/ HMX10ED) of geheugenkaart)
6	Batterij-informatie (resterend batterijniveau/resterende tijd)
7	LCD enhancer
8	Datum/Tijd
9	TV-type (met een aangesloten compo- nentkabel of Multi-AV kabel.)
10	Component out (wanneer componentkabel is aangesloten.)
11	Vorige afbeelding/Volgende afbeelding
12	Menu tab
13	Tab Terug
14	Wisbeveiliging
15	Afdrukteken (DPOF)
16	Resolutie

préparatifs

UTILISATION DU BOUTON DE ()/i/CHECK DE L'AFFICHAGE

Basculer en mode Affichage des informations

Vous pouvez basculer entre les modes d'affichage des informations à l'écran :

Appuyez sur le bouton ()/i/CHECK de l'affichage.

Les modes d'affichage entier et minimum alterneront.

- Mode d'affichage entier: Toutes les informations apparaissent.
- Mode d'affichage minimum: Seul l'état de fonctionnement apparaît.

Si le caméscope HD a des informations d'avertissement, un message d'avertissement apparaît.



Vérification du niveau restant de la batterie et de la capacité d'enregistrement

- Lorsque l'appareil est hors tension, appuyez sur le bouton ()/i/CHECK de l'affichage et maintenez-le enfoncé.
- Lorsque l'appareil est hors tension, appuyez sur le bouton ()/i/CHECK de l'affichage.
- Après un moment, l'autonomie de la batterie et la durée d'enregistrement approximative (en fonction de la mémoire et de la qualité) apparaissent pendant 10 secondes. Si un support de stockage n'est inséré, son icône n'est pas visible.

 La touche ()/i/CHECK de l'affichage ne fonctionne pas dans l'écran de menu ou de menu rapide.

UTILISATION DE LA FONCTION LCD ENHANCER ()

Le contraste est amélioré pour une image claire et nette. Cet effet s'applique également en extérieur sous une lumière du jour intense.

1. Appuyez sur le bouton LCD enhancer ().
 - Le () témoin s'affiche.
2. Pour quitter LCD enhancer, appuyez à nouveau sur le bouton LCD enhancer ().



- La fonction LCD enhancer n'affecte pas la qualité de l'image à enregistrer.
- Lorsque l'éclairage est faible et que vous activez la fonction LCD Enhancer, des bandes peuvent apparaître sur l'écran LCD. Il ne s'agit pas d'un dysfonctionnement.

voorbereiding

GEbruik VAN DE DISPLAY ()/i/CHECK-KNOP

De informatieweergavestand wijzigen

U kunt schakelen tussen de informatieweergavestanden op het scherm:

Druk op de knop Display ()/i/CHECK.



Hiermee schakelt u tussen de volledige en minimale weergave.

- Stand Volledige weergave: Alle informatie wordt weergegeven.
- Minimale weergavemodus: Alleen de indicator van de bedieningsstatus wordt weergegeven.

Als de HD-camcorder waarschuwinginformatie heeft, verschijnt er een waarschuwingmelding.



De resterende batterij- en opnamecapaciteit controleren

- Houd de knop Display ()/i/CHECK-knop ingedrukt wanneer het apparaat is ingeschakeld.
- Druk op de knop Display ()/i/CHECK -knop wanneer het apparaat is uitgeschakeld.
- Na verloop van tijd verschijnen 10 seconden lang de resterende batterijtijd en geschatte opnametijd op basis van de opslag. Als een opslagmedium niet is ingevoerd, verschijnt het pictogram ervan niet.

 De knop Display ()/i/CHECK werkt niet op het scherm van het menu of het snelmenu.

DE LCD ENHANCER GEBRUIKEN ()

Het contrast wordt verbeterd voor een helder en goed belicht beeld. Dit effect wordt ook buiten toegepast bij fel daglicht.

1. Druk op de knop LCD enhancer ().
 - De () indicator wordt weergegeven.
2. Om de LCD enhancer af te sluiten, drukt u nogmaals op de knop LCD enhancer ().
 - De LCD enhancerfunctie heeft geen invloed op de kwaliteit van de opname.
 - Wanneer LCD enhancer werkt bij lage belichting, kunnen strepen verschijnen op het LCD-scherm. Dit is geen storing.

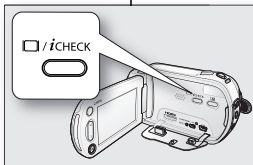

Remaining battery (approx.)

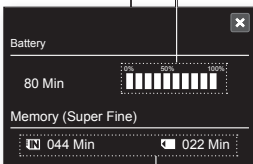

Recordable memory capacity (approx.)

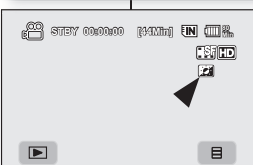
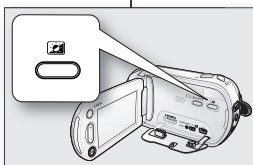

UTILISATION DE L'ECRAN LCD

Réglage de l'écran LCD

1. Ouvrez l'écran LCD avec votre doigt jusqu'à l'obtention d'un angle de 90°.
2. Faites-le pivoter de manière à obtenir le meilleur angle pour l'enregistrement ou la lecture.



AVERTISSEMENT

Ne portez pas le caméscope HD par l'écran LCD.



- Une rotation intempestive peut endommager l'intérieur de la charnière qui relie l'écran LCD au corps de l'appareil.
- Référez-vous à la page 67 pour régler la luminosité et le contraste de l'écran LCD

Utilisation de l'écran tactile

Vous pouvez lire des images enregistrées et réglez des fonctions en utilisant l'écran tactile. Positionnez votre main à l'arrière de l'écran LCD. Ensuite, touchez les éléments affichés à l'écran.



- Lorsque vous utilisez l'écran tactile, veillez à ne pas appuyer accidentellement sur les boutons qui se trouvent tout près de l'écran LCD.
- Les onglets et témoins qui apparaissent à l'écran LCD dépendent de l'état de l'enregistrement/lecture de votre caméscope HD à ce moment précis.
- Le film de protection apposé sur l'écran à cristaux liquides peut provoquer un dysfonctionnement de l'écran tactile. Retirez et éliminez le film de protection avant utilisation.

HET LCD-SCHERM GEBRUIKEN

Het LCD-scherm aanpassen

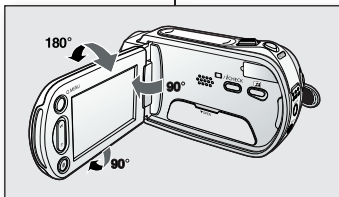

1. Open het LCD-scherm 90° met uw vinger.
2. Draai het scherm naar de meest geschikte hoek voor opnemen of afspelen.



WAARSCHUWING

Til de HD-camcorder nooit op bij het LCD-scherm.



- Als u het scherm te ver draait, kunt u het scharnier waarmee het scherm aan de HD-camcorder is bevestigd inwendig beschadigen.
- Zie pagina 67 voor informatie over het instellen van de helderheid en het contrast van het LCD-scherm.

Het aanraakpaneel gebruiken

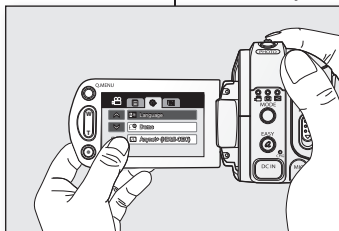

U kunt opgenomen beelden afspelen en functies instellen met behulp van het aanraakpaneel. Houd uw hand tegen de achterkant van het LCD-paneel om het te ondersteunen. Raak hierna de onderdelen op het scherm aan.



- Zorg ervoor dat u niet per ongeluk op de knoppen rond het LCD-paneel drukt terwijl u het aanraakpaneel gebruikt.
- Welke tabs en indicators op het LCD-paneel verschijnen is afhankelijk van de opname-/afspeelstatus van de HD-camcorder op dat moment.
- Het aanraakscherm kan defect worden door de LCD-beschermingsfilm die erop is geplakt wanneer u het product aankoopt. Verwijder de beschermingsfilm voordat u het apparaat gebruikt.

préparatifs

REGLAGE INITIAL : DATE/HEURE ET LANGUE D’AFFICHAGE A L’ECRAN

Pour lire les menus ou les messages dans la langue de votre choix, réglez la langue d’affichage à l’écran. Pour conserver la date et l’heure pendant l’enregistrement, réglez la date/l’heure.

Choix de la langue d’affichage à l’écran

Vous pouvez sélectionner la langue de votre choix pour l’affichage des menus et des messages à l’écran.

1. Appuyez sur l’onglet (☰) Menu.
2. Appuyez sur l’onglet (⚙️) Réglages.
3. Appuyez sur l’onglet Haut (⬆️) / Bas (⬇️) jusqu’à ce que “Language” s’affiche.
4. Appuyez sur la touche “Language”, puis appuyez sur la langue d’affichage à l’écran de votre choix.
5. Pour quitter, appuyez sur l’onglet Quitter (✕) ou sur l’onglet Retour (⬅️) jusqu’à ce que le menu disparaisse.
 - L’affichage à l’écran est actualisé pour tenir compte de la langue sélectionnée.



- Le réglage de la langue est conservé même lorsqu’il n’y a plus de batterie ou d’alimentation électrique.
- “Les options “Language” peuvent être modifiées sans avis préalable.

voorbereiding

BASISINSTELLINGEN: OSD-TAAL EN DATUM EN TIJD

Als u de menu’s en de meldingen in uw eigen taal wilt weergeven, stelt u de OSD-taal in. Als u de datum en de tijd tijdens het opnemen wilt opslaan, stelt u de datum/tijd in.

De OSD-taal selecteren

U kunt kiezen in welke taal u het menuscherm en de meldingen wilt weergeven.

1. Tik op de tab Menu (☰).
2. Tik op de tab Instellingen (⚙️).
3. Tik op de tab omhoog (⬆️) /omlaag (⬇️) totdat “Language” verschijnt.
4. Tik op “Language” en daarna op de gewenste OSD-taal.
5. Om af te sluiten, tikt u herhaaldelijk op de tab Afsluiten (✕) of Terug (⬅️) tot het menu verdwijnt.
 - De OSD-taal wordt vernieuwd en de informatie wordt in de geselecteerde taal weergegeven.



- Ook als de batterij wordt verwijderd of de stroom uitvalt, blijft de taalinstelling behouden.
- “Language”-opties kunnen zonder voorafgaande kennisgeving worden gewijzigd.

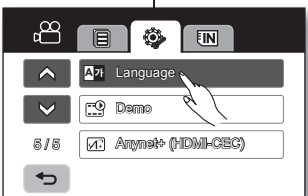
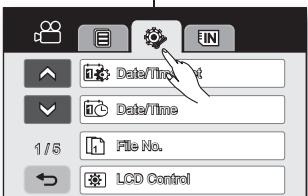
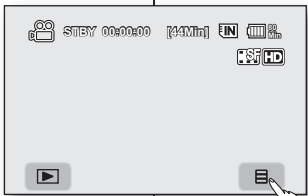

Réglage de la date et de l'heure

Réglez la date et l'heure lors de l'utilisation de ce caméscope HD pour la première fois.

1. Appuyez sur l'onglet (Menu) Menu.
2. Appuyez sur l'onglet (Réglages) Réglages.
3. Appuyez sur l'onglet Haut (↑) / Bas (↓) jusqu'à ce que l'écran affiche "Date/Time Set" (Réglage date/heure).
4. Appuyez sur la touche "Date/Time Set" (Réglage date/heure).
5. Appuyez sur l'onglet haut (↑) / bas (↓) pour régler le jour de la date d'aujourd'hui, puis sur le champ correspondant au mois.
6. Réglez les valeurs associées au mois, à l'année, à l'heure et aux minutes comme vous l'avez fait pour le jour.
7. Appuyez sur l'onglet OK (OK) à la fin du réglage de la date et de l'heure.
 - Le message "Date/Time Changed" (Date/heure modifiée) apparaît, la date/heure réglée est appliquée.
8. Pour quitter, touchez l'onglet Retour (←) plusieurs fois jusqu'à ce que le menu disparaisse.



- **Charge de la pile interne rechargeable**
Votre caméscope a une batterie rechargeable intégrée qui permet à votre appareil de retenir la date, l'heure, et les autres paramètres même lorsque cet appareil est éteint. La batterie rechargeable intégrée est toujours chargée pendant que votre caméscope reste branché à la prise murale via l'adaptateur CA ou pendant que le bloc batterie est fixé. La batterie rechargeable sera entièrement déchargée dans près de 6 mois si vous n'utilisez pas du tout votre caméscope. Utilisez votre caméscope après avoir chargé la batterie rechargeable préinstallée. Si la batterie rechargeable intégrée n'est pas chargée, toutes les données d'entrée ne seront pas sauvegardées et la date/l'heure apparaît à l'écran en tant que "01/JAN/2007 00:00" (Lorsque "Date/Time" (Date/Heure) s'affiche sur Activer).
- Vous pouvez régler l'horloge jusqu'à l'an 2037.

Activation/Désactivation de la fonction Date/Heure

Pour activer ou désactiver la fonction d'affichage de la date et de l'heure, accédez au menu et effectuez des modifications dans le mode Date/heure. ➔ page 66

Datum en tijd instellen

Stel de datum en de tijd in wanneer u deze HD-camcorder voor het eerst gebruikt.

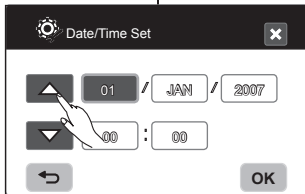
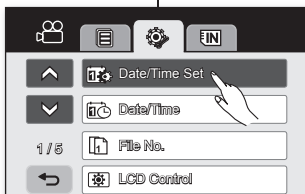
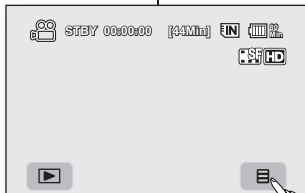

1. Tik op de tab Menu (Menu).
 2. Tik op de tab Instellingen (Settings).
 3. Tik op de tab omhoog (↑) /omlaag (↓) tot "Date/Time Set" (Datum/tijd instellen) wordt weergegeven.
 4. Tik op "Date/Time Set" (Datum/tijd instellen).
 5. Raak de tab omhoog (↑) /omlaag (↓) aan om de huidige dag in te stellen en raak vervolgens het veld voor de maand aan.
 6. Bepaald de maand, het jaar, het uur en de minuten net zoals u de dag instelt.
 7. Tik op de tab OK (OK) wanneer de instelling van de datum en tijd voltooid is.
 - Het bericht "Date/Time Changed" (Datum/tijd gewijzigd) verschijnt en de ingestelde datum/tijd is toegepast.
 8. Druk herhaaldelijk op de tab Terug (←) tot het menu verdwijnt.
- Over het opladen van de interne oplaadbare batterij
Uw camcorder beschikt over een interne oplaadbare batterij om de datum, tijd en andere instellingen bij te houden, zelfs wanneer het apparaat is uitgeschakeld. De interne oplaadbare batterij wordt altijd opgeladen via de wisselstroomadapter wanneer de camcorder is aangesloten op een stopcontact of wanneer de batterij is aangesloten. De oplaadbare batterij loopt in ongeveer 6 maanden leeg wanneer u uw camcorder helemaal niet gebruikt. Gebruik de camcorder na het opladen van de interne oplaadbare batterij. Wanneer de interne oplaadbare batterij niet is opgeladen, zullen er geen back-ups gemaakt worden van ingevoerde gegevens en zal de datum/tijd op het scherm worden weergegeven als "01/JAN/2007 00:00" (wanneer weergave "Date/Time" (Datum/Tijd) op Aan) staat.
 - U kunt het jaar instellen tot 2037.

De weergave van datum en tijd in-/uitschakelen

Als u de weergave van datum en tijd wilt in-/uitschakelen, opent u het menu en wijzigt u de instelling van Datum/tijd. ➔ pagina 66

avant l'enregistrement

SELECTION DU SUPPORT DE STOCKAGE (VP-HMX10A/HMX10C/HMX10CN/HMX10ED UNIQUEMENT)

Vous pouvez enregistrer des films et des photos sur la mémoire intégrée ou sur une carte mémoire, de sorte que vous puissiez sélectionner le support de stockage souhaité avant d'entamer l'enregistrement ou la lecture.

Utilisation de la mémoire interne.

- Etant donné que le présent caméscope est doté d'une mémoire intégrée, vous n'avez plus besoin d'acheter de support de stockage supplémentaire, ce qui vous permet de prendre des images/photos ou lire des vidéos/enregistrements de manière appropriée.
- Si vous utilisez une mémoire intégrée pour effectuer un enregistrement, appuyez sur l'onglet Menu (), → () ou () sur l'onglet Stockage → "Memory" (Mémoire Interne).

Utilisation d'une carte mémoire (non fourni)

- Ce caméscope HD est doté d'une fente multi-carte pour un accès plus facile aux cartes SDHC (Secure Digital High Capacity) et MMCplus.
- Vous pouvez utiliser des cartes MMCplus et MMCplus sur votre caméscope HD. (Certaines cartes ne sont pas compatibles selon la marque ou le type de carte.)
- Avant d'insérer ou d'éjecter la carte mémoire, éteignez le caméscope HD.
- Si vous utilisez une carte mémoire pour effectuer un enregistrement, appuyez sur l'onglet Menu () → Stockage () ou () sur → "Card" (Carte Mémoire).

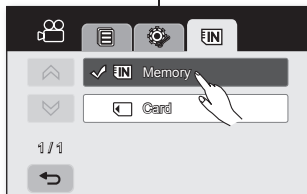



- Ne formatez jamais la mémoire intégrée ou la carte mémoire à l'aide d'un PC.
- Lorsque vous insérez une carte mémoire, en mode Vignettes ou en mode Affichage du menu, le menu de configuration du support de stockage s'affiche. Appuyez sur la touche "Yes" (Oui) si vous souhaitez utiliser une carte mémoire, ou sur "No" (Non) dans le cas contraire.
- N'enlevez pas l'alimentation (Bloc batterie ou adaptateur CA) durant l'accès au support de stockage comme pendant les opérations d'enregistrement, de lecture, de formatage, de suppression, etc. Dans le cas contraire, le support de stockage et ses données peuvent être endommagés.
- N'éjectez pas de carte mémoire pendant que vous accédez à la carte mémoire au moyen des opérations comme l'enregistrement, le formatage, la suppression, etc. La carte mémoire et ses données peuvent être endommagées.

voór opname



DE OPSLAGMEDIA SELECTEREN (ENKEL VP-HMX10A/HMX10C/HMX10CN/HMX10ED)

U kunt filmbeelden en foto's vastleggen in het ingebouwde geheugen of op een geheugenkaart. U moet het gewenste opslagmedium selecteren voordat u met het opnemen of afspelen begint.

Het interne geheugen gebruiken

- Omdat deze HD-camcorder beschikt over een ingebouwd geheugen, hoeft u geen extra opslagmedia te kopen. U kunt zo gemakkelijk filmbeelden/foto's afspelen of opnemen.
- Als u een intern geheugen gebruikt om een opname te maken, tikt u op de tab Menu () → Opslag () of () tab → "Memory" (Intern geheugen).

Een geheugenkaart gebruiken (niet bijgeleverd)

- Deze HD-camcorder heeft een meervoudige kaartsleuf voor SDHC-kaarten (Secure Digital High Capacity) en MMCplus-kaarten.
- U kunt SDHC- en MMCplus geheugenkaarten op uw HD-camcorder gebruiken. (Afhankelijk van de fabrikant van de geheugenkaart en het type geheugenkaart, kunnen sommige kaarten niet worden gebruikt.)
- Schakel de HD-camcorder uit voordat u een geheugenkaart plaatst of verwijdt.
- Wanneer u een geheugenkaart gebruikt om een opname te maken, tikt u op de Menu () tab → Opslag () of () de tab → "Card" (Geheugenkaart).



- Formateer het interne geheugen of een geheugenkaart nooit met behulp van een pc.
- Wanneer u een geheugenkaart plaatst, de miniaturweergave open of deodus menuweergave open, verschijnt het instellingenmenu voor opslagmedia. Tik op "Yes" (Ja) wanneer u een geheugenkaart wilt gebruiken, of op "No" (Nee) wanneer u dat niet wilt.
- Sluit het apparaat niet af van de stroomtoevoer (batterij of wisselstroomadapter) wanneer u de opslagmedia gebruikt voor opnemen, afspelen, wissen, enz. De opslagmedia en de opgeslagen gegevens kunnen mogelijk worden beschadigd.
- Verwijder een geheugenkaart niet tijdens het gebruik zoals opnemen, afspelen, formateren, wissen, enz. Dit zou de geheugenkaart en de opgeslagen gegevens kunnen beschadigen.

INSERTION/EJECTION D'UNE CARTE MEMOIRE

Insertion d'une carte mémoire

1. Faites glisser et ouvrez le compartiment pour carte à mémoire.
2. Insérez la carte mémoire dans son logement jusqu'à ce que vous entendiez un léger déclic.
 - Assurez-vous que l'emplacement de la borne est tourné vers le haut et que le caméscope est installé tel qu'indiqué dans le diagramme.
3. Faites glisser et fermez le compartiment pour carte à mémoire.

Ejection de la carte mémoire

1. Faites glisser et ouvrez le compartiment pour carte à mémoire.
2. Poussez légèrement la carte mémoire vers l'intérieur jusqu'à ce qu'elle s'éjecte automatiquement.
3. Retirez la carte mémoire de son compartiment et refermez le cache.

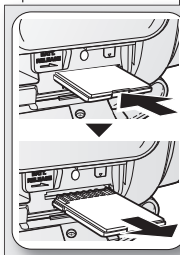

EEN GEHEUGENKAART PLAATSEN / VERWIJDEREN

Een geheugenkaart plaatsen

1. Open het klepje van de geheugenkaart.
2. Schuif de geheugenkaart in de sleuf tot de kaart zachtjes vastklikt.
 - Zorg ervoor dat het gedeelte met de contactpunten omhoog wijst en dat de camcorder is geplaatst zoals weergegeven in de afbeelding.
3. Schuif het klepje van de geheugenkaart dicht.

Een geheugenkaart verwijderen

1. Open het klepje van de geheugenkaart.
2. Duw de geheugenkaart een beetje naar binnen zodat hij naar buiten springt.
3. Trek de geheugenkaart uit de sleuf en sluit het klepje van de geheugenkaart.

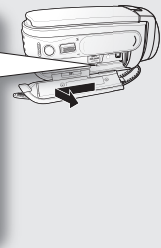

Le caméscope HD prend en charge les cartes mémoires SDHC et MMCplus pour le stockage des données.

La vitesse de stockage des données peut varier en fonction du fabricant et du système de production.

- Système SLC (cellule à niveau unique) : vitesse d'écriture plus rapide.
- Système MLC (cellule multi niveau) : seule une vitesse d'écriture plus lente est prise en charge.

Pour obtenir de meilleurs résultats, nous vous conseillons d'utiliser une carte mémoire qui prend en charge une vitesse d'écriture plus rapide.

Il est possible que vous rencontriez des difficultés de stockage lorsque vous utilisez une carte mémoire à vitesse d'écriture plus lente pour l'enregistrement d'un film. Il est même possible que vous perdiez vos données correspondantes lors de l'enregistrement.

Afin de préserver chaque bit du film enregistré, le caméscope HD force l'enregistrement du film sur la carte mémoire et affiche le message d'avertissement suivant : "Low Speed Card. Please record a Lower quality" (Carte à vit. d'écrit. lente. Sélectionnez qualité inférieure.)

Si vous utilisez invariablement une carte mémoire à vitesse lente, réduisez la qualité de l'enregistrement d'un niveau "[HD] Fine," "[HD] Normal" ([HD] Normale).

Le caméscope HD propose cinq options pour la qualité d'enregistrement du film : "[HD] Super Fine", "[HD] Normal" ([HD] Normale), "[SD] Standard", et "[SD] Economy" ([SD] Economie). Toutefois, plus est la qualité est élevée, plus la mémoire sera utilisée.

La capacité de formatage actuelle peut être inférieure car le micrologiciel intégré utilise une partie de la mémoire.

De HD-camcorder ondersteunt SDHC- en MMCplus-geheugenkaarten voor gegevensopslag.

De snelheid van de gegevensopslag kan verschillen naar gelang de fabrikant en het productiesysteem.

- SLC (single-level cell)-systeem: sneller schrijven is geactiveerd.
- MLC (multi-level cell)-systeem: alleen langzamer schrijven wordt ondersteund.

Voor de beste resultaten adviseren we om een geheugenkaart te gebruiken die een hogere schrijfsnelheid ondersteunt.

Als een geheugenkaart met een lagere snelheid wordt gebruikt voor het opnemen van een film kan de opslag van een film op de geheugenkaart problemen veroorzaken. Uw filmgegevens kunnen zelfs verloren gaan tijdens het opnemen.

Om de gegevens van de opgeslagen film te kunnen behouden, probeert de HD-camcorder de gegevens toch op de geheugenkaart op te slaan en wordt er een waarschuwing weergegeven: "Low Speed Card. Please record a Lower quality" (Kaart met lage snelheid. Neem op met mindere kwaliteit.)

Als u toch een geheugenkaart met lage snelheid gebruikt, raden wij u aan om de opnamekwaliteit met een niveau te verlagen "[HD] Fine," "[HD] Fijn" ([HD] Normaal) ([HD] Normaal).

Als u met de HD-camcorder een film wilt opnemen kunt u kiezen uit vijf kwaliteitsniveaus: "[HD] Super Fine" ([HD] Superfijn), "[HD] Normal" ([HD] Normaal), "[SD] Standard" ([SD] Standaard), en "[SD] Economy" ([SD] Economie).

Hoe hoger de kwaliteit, des te meer geheugen er wordt gebruikt.

De effectieve geformateerde capaciteit kan lager zijn, aangezien de interne firmware een deel van het geheugen gebruikt.

avant l'enregistrement

DUREE D'ENREGISTREMENT ET NOMBRE D'IMAGES

Durée d'enregistrement des images

Qualité du film	Support de stockage (Capacité)				
	1Go	2 Go	4Go	8Go	16Go
[HD] Super Fine	Environ 11 min	Environ 22 min	Environ 44 min	Environ 88min	Environ 176min
[HD] Fine	Environ 14 min.	Environ 29 min.	Environ 59min	Environ 118min	Environ 236min
[HD] Normal ([HD] Normale)	Environ 22 min	Environ 44 min	Environ 88min	Environ 177min	Environ 354min
[SD] Standard	Environ 33min	Environ 67min.	Environ 133min	Environ 266min	Environ 532min
[SD] Economy ([SD] Economia)	Environ 67min	Environ 133min	Environ 267min	Environ 533min	Environ 1066min

Nombre d'images photo enregistrables

Résolution de la photo	Support de stockage (Capacité)				
	1Go	2 Go	4Go	8Go	16Go
2048x1536	Env. 953	Env. 1906	Env. 3813	Env. 7627	Env. 15254
1440x1080	Env. 1929	Env. 3859	Env. 7719	Env. 15439	Env. 30878
640x480	Env. 9765	Env. 19530	Env. 39060	Env. 78121	Env. 156242



- Les valeurs ci-dessus ont été mesurées par Samsung dans des conditions d'essai et peuvent varier en fonction de l'utilisation effective de l'appareil.
- Le caméscope HD fournit cinq options de qualité pour l'enregistrement de films : "[HD]Super Fine", "[HD] Fine", "[HD] Normal"([HD] Normale), "[SD] Standard", "[SD] Economy" ([SD] Economia). Plus le réglage est de qualité supérieure, plus la mémoire sera utilisée.
- Le taux de compression augmente lors du choix des réglages de qualité inférieure. Plus le taux de compression est élevé, plus le temps d'enregistrement sera long. Toutefois, la qualité de l'image sera inférieure.
- Le débit binaire règle automatiquement l'image d'enregistrement, et la durée d'enregistrement peut varier en conséquence.
- Les cartes mémoires d'une capacité supérieure à 32Go peuvent ne pas fonctionner correctement.
- La taille maximale d'un fichier vidéo qui peut être enregistrée à la fois est de 2Go.
- Pour vérifier la capacité de mémoire encore disponible, appuyez sur la touche **Display** (□) / **CHECK**.
↪ page 22

voór opname

OPNAMETIJD EN AANTAL BEELDEN

Opnametijd voor filmbelden

Filmkwaliteit	Opslagmedia (Capaciteit)				
	1GB	2GB	4GB	8GB	16GB
[HD] Super Fine ([HD] Superfijn)	Circa 11min	Circa 22min	Circa 44min	Circa 88min	Circa 176min
[HD] Fine ([HD] Fijn)	Circa 14min	Circa 29min	Circa 59min	Circa 118min	Circa 236min
[HD] Normal ([HD] Normaal)	Circa 22min	Circa 44min	Circa 88min	Circa 177min	Circa 354min
[SD] Standard ([SD] Standaard)	Circa 33min	Circa 67min	Circa 133min	Circa 266min	Circa 532min
[SD] Economy ([SD] Economie)	Circa 67min	Circa 133min	Circa 267min	Circa 533min	Circa 1066min

Aantal foto's dat kan worden vastgelegd

Fotoresolutie	Opslagmedia (Capaciteit)				
	1GB	2GB	4GB	8GB	16GB
2048x1536	Approx. 953	Approx. 1906	Approx. 3813	Approx. 7627	Approx. 15254
1440x1080	Circa 1929	Circa 3859	Circa 7719	Circa 15439	Circa 30878
640x480	Circa 9765	Circa 19530	Circa 39060	Circa 78121	Circa 156242



- De bovenstaande gegevens zijn gemeten bij de standaard opnametoecondities van Samsung en kunnen dus mogelijk afwijken afhankelijk van het effectieve gebruik.
- De HD-camorder biedt vijf kwaliteitsopties voor het opnemen van films: "[HD]Super Fine"([HD] Superfijn), "[HD] Normal"([HD] Normaal), "[SD] Standard" ([SD] Standaard), en "[SD] Economy" ([SD] Economie). Hoe hoger de kwaliteitsinstelling, des te meer geheugen er wordt gebruikt.
- De compressiesnelheid neemt toe bij het kiezen van een lagere kwaliteitsinstelling. Hoe hoger de compressie, des te langer er kan worden opgenomen. De beeldkwaliteit neemt echter af.
- De bitsnelheid wordt automatisch aangepast aan het beeld van de opname en de opnametijd kan dus variëren.
- Geheugenkaarten met een capaciteit groter dan 32GB werken mogelijk niet goed.
- De maximale grootte van een filmbestand dat u in één keer kunt opnemen is 2GB.
- Druk op de knop **Display** (□) / **CHECK** om de resterende geheugencapaciteit te controleren. ↪ pagina 22

SELECTION D'UNE CARTE MEMOIRE APPROPRIEE

- **Vous pouvez utiliser une carte mémoire SDHC et MMC plus.**
 - Vous pouvez également utiliser une carte mémoire SD.Toutefois, il est recommandé d'utiliser une carte mémoire **SDHC** et **MMCplus** avec votre caméscope HD. (La carte **SD** prend en charge jusqu'à **2Go**.)
- **Les cartes MultiMediaCards (MMC) ne sont pas prises en charge.**
- **Sur ce caméscope HD, vous pouvez utiliser les cartes mémoires de capacité suivante : 128Mo ~ 32Go.**
- **Support d'enregistrement compatible**

Les supports d'enregistrement suivants ont été garantis pour fonctionner avec ce caméscope HD. D'autres ne le sont pas. Donc, faites attention lorsque vous achetez de tels produits.

 - **Cartes mémoires SDHC ou SD** : Fabriquées par Panasonic, SanDisk, et TOSHIBA.
 - **MMCplus** : Fabriqué par Transcend.
- Si d'autres supports sont utilisés, ceux-ci peuvent ne pas réussir à enregistrer les données correctement, ou encore perdre celles qui l'ont déjà été.
- Pour enregistrer un film, utilisez une carte mémoire qui prend en charge une vitesse d'exécution plus rapide (au moins 2MB/s).

Carte mémoire SDHC (Secure Digital High Capacity)

- La carte mémoire SDHC est conforme à la nouvelle norme SD Ver.2.00. Cette toute dernière norme a été mise au point par le SD card Association en vue d'atteindre une capacité de données supérieure à 2Go
- La carte mémoire SDHC prend en charge un commutateur de protection en écriture mécanique. Le réglage du commutateur permet d'éviter la suppression accidentelle des fichiers enregistrés sur la carte mémoire SDHC. Pour permettre l'écriture sur la carte, déplacez le commutateur vers le haut en direction des bornes. Pour empêcher l'écriture, déplacez le commutateur vers le bas.
- Les cartes mémoires SDHC ne peuvent être utilisées avec les périphériques hôtes activés SD en cours.

MMCplus (Multi Media Card plus)

- Dans le cas de MMCplus, elles n'ont aucun onglet de protection; veuillez donc utiliser la fonction de protection dans le menu. →page 78

EEN GESCHIKTE GEHEUGENKAART SELECTEREN

- **U kunt een SDHC-geheugenkaart en een MMCpluskaart gebruiken.**
 - U kunt ook een **SD-geheugenkaart** gebruiken, maar het is aanbevolen om een **SDHC-geheugenkaart** en een **MMCplus** te gebruiken met uw HD-camcorder. (Ondersteunde **SD**-kaarten tot **2GB**.)
- **MultiMediaCards (MMC) worden niet ondersteund.**
- **Op deze HD-camcorder kunt u geheugenkaarten met de volgende capaciteit gebruiken: 128 MB ~ 32GB.**
- **Compatibele opnamedia**

De volgende opnamedia werken gegarandeerd met deze HD-camcorder. Wij garanderen niet dat andere types werken. Let dus goed op wanneer u dergelijke producten aanschaft.

 - **SDHC- of SD-geheugenkaarten** : van Panasonic, SanDisk en TOSHIBA.
 - **MMCplus** : van Transcend.
- Als u andere media gebruikt, is het mogelijk dat deze de gegevens niet correct opnemen of dat gegevens die al werden opgenomen, verloren gaan.
- Gebruik voor het vastleggen van films een geheugenkaart die een hogere schrijfsnelheid ondersteunt (minimaal 2MB/s).

SDHC (Secure Digital High Capacity) -geheugenkaart

- De SDHC-geheugenkaart voldoet aan de nieuwe SD-specificatie ver.2.00. Deze nieuwste specificatie werd bepaald door SD Card Association om een gegevenscapaciteit van meer dan 2GB te bereiken.
- De SDHC-geheugenkaart ondersteunt een mechanische schrijfbeveiligingsschakelaar. Hiermee wordt het per ongeluk wissen van gegevens van de SDHC-kaart voorkomen. Om weer te kunnen schrijven op de kaart, beweegt u de schakelaar omhoog in de richting van de contactpunten. Schakel de schrijfbeveiliging in door de schakelaar omlaag te schuiven.
- SDHC-geheugenkaarten kunnen niet worden gebruikt in oudere apparaten voor SD-kaarten.

MMCplus (Multi Media Card plus)

- Een MMCplus-kaart beschikt niet over een vergrendelingstab; gebruik hiervoor de beveiligingsfunctie uit het menu. →pagina 78

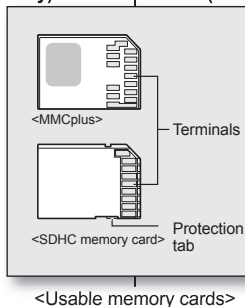

avant l'enregistrement

Précautions communes à observer pour la carte mémoire

- Les données endommagées peuvent ne pas être récupérées. Il vous est recommandé de faire séparément une sauvegarde d'enregistrements importants sur le disque dur de votre PC.
- Après modification du nom d'un fichier ou d'un dossier stocké sur la carte mémoire de votre PC, votre caméscope peut ne pas reconnaître le fichier modifié.

Manipuler une carte mémoire

- Pour ne pas risquer de perdre des données, nous vous recommandons d'éteindre l'appareil avant d'insérer ou d'éjecter la carte mémoire.
- Il se peut que vous ne puissiez pas utiliser les cartes mémoire formatées sur d'autres appareils. Il est important de formater votre carte mémoire sur le caméscope HD.
- Les cartes mémoire doivent être formatées sur ce caméscope avant toute utilisation.
- Au cas où vous ne pouvez pas vous servir d'une carte mémoire qui a déjà été utilisée avec un autre périphérique, formatez-la sur votre caméscope HD. Il convient de remarquer que le formatage efface toutes les données présentes sur la carte mémoire.
- Toute carte mémoire dispose d'une durée de vie propre. Si vous ne pouvez pas enregistrer de nouvelles données, vous devez acheter une nouvelle carte.
- Ne pliez pas la carte mémoire, ne la jetez pas ou ne lui faites pas subir de choc violent.
- Ne l'utilisez et ne la stockez pas dans un endroit chaud, humide ou poussiéreux.
- Evitez que des corps étrangers ne se posent sur les broches de la carte mémoire. Utilisez un chiffon doux et sec pour en nettoyer la surface.
- Evitez des étiquettes supplémentaires sur la carte mémoire.
- Veillez à mettre la carte mémoire hors de portée des enfants qui pourraient l'avaler.

Remarque importante

- Samsung ne saurait être tenu responsable en cas de perte de données due à une utilisation non conforme.
- Pour éviter tout risque de perte des données, nous vous conseillons de ranger la carte mémoire dans un boîtier de protection, à l'abri des manipulations et de l'électricité statique.
- Au bout d'un certain temps d'utilisation, la carte mémoire chauffe. Il ne s'agit pas d'un dysfonctionnement.

voór opname

Algemene waarschuwingen voor geheugenkaarten

- Beschadigde gegevens kunnen soms niet worden hersteld. Het is aanbevolen om een back-up van belangrijke opnamen te maken op de harde schijf van uw pc.
- Wanneer u de naam van een bestand of een map op de geheugenkaart wijzigt met uw pc, is het mogelijk dat uw camcorder het gewijzigde bestand niet langer herkent.

Werken met een geheugenkaart

- Het is aanbevolen dat u, om verlies van gegevens te voorkomen, het apparaat uitschakelt voordat u de geheugenkaart plaatst of verwijdt.
- Het is niet gegarandeerd dat u een geheugenkaart die door andere apparaten is geformatteerd kunt gebruiken. Formateer de geheugenkaart altijd met deze camcorder.
- Geheugenkaarten moeten worden geformatteerd op deze camcorder voordat ze kunnen worden gebruikt.
- Als u een geheugenkaart die eerder werd gebruikt in een ander apparaat niet kunt gebruiken, moet u deze eerst formatteren op uw HD-camcorder. Denk eraan dat bij het formatteren alle gegevens op de geheugenkaart verloren gaan.
- Een geheugenkaart heeft een beperkte levensduur. Als u geen nieuwe gegevens op de kaart kunt opnemen, moet u een nieuwe geheugenkaart kopen.
- U mag de geheugenkaart niet buigen, laten vallen of aan krachtige schokken blootstellen.
- Gebruik en bewaar de kaart niet in zeer warme, vochtige of stoffige ruimtes.
- Breng de contactpunten van de geheugenkaart niet in contact met andere stoffen. Gebruik een zachte, droge doek om de contactpunten te reinigen.
- Breng geen extra labels aan op de geheugenkaart.
- Houd de geheugenkaart uit de buurt van kinderen die hem zouden kunnen inslikken.

Opmerking over gebruik

- Samsung kan niet aansprakelijk worden gesteld voor gegevensverlies door foutief gebruik.
- We adviseren u om de geheugenkaart in een houder te bewaren om gegevensverlies te voorkomen als gevolg van verplaatsingen en statische elektriciteit.
- De geheugenkaart kan tijdens het gebruik warm worden. Dit is normaal en geen storing.

enregistrement

Des procédés de base relatifs à l'enregistrement d'une vidéo ou d'une image photo sont décrits ci-dessous et dans les pages suivantes.

ENREGISTREMENT DES IMAGES VIDEO

- Vous pouvez enregistrer les images vidéo en mode vidéo uniquement. ➔ page 17
 - Ce caméscope HD est doté de deux boutons **d'enregistrement Marche/Arrêt**. L'un se trouve à l'arrière du caméscope, et l'autre sur l'écran LCD. Sélectionnez le bouton **d'enregistrement Marche/Arrêt** qui vous convient le mieux.
1. Allumez le caméscope HD.
 - Branchez votre caméscope HD sur une source d'alimentation. (Batterie ou adaptateur CA.) ➔ page 13,16
 - Faites glisser l'interrupteur d'**POWER** vers le bas pour allumer le caméscope à mémoire flash.
 - Sélectionnez le support de stockage approprié. (VP-HMX10A/HMX10C/HMX10CN/HMX10ED uniquement) ➔ page 26
(Si vous voulez effectuer un enregistrement sur une carte mémoire, insérez celle-ci.)
 2. Vérifiez le sujet sur l'écran LCD.
 - Réglez l'**objectif à Ouvert/Fermé (O)**. ➔ page 8
 3. Appuyez sur le bouton **d'enregistrement Marche/Arrêt**.
 - Le témoin (●) d'enregistrement s'affichera et l'enregistrement commencera
 - Pour arrêter l'enregistrement, appuyez à nouveau sur le bouton **d'enregistrement Marche/Arrêt**.
 4. A la fin de l'enregistrement, éteindre le caméscope HD.

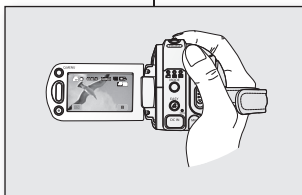
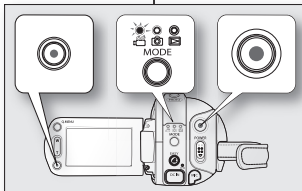

opnemen

De basisprocedures voor het opnemen van een film of foto worden hieronder en op de volgende pagina's beschreven.

FILMBEELDEN OPNEMEN

- U kunt films alleen opnemen in de Filmstand. ➔ pagina 17
 - Deze HD-camcorder bevat twee knoppen **Opname starten/stoppen**. Eén bevindt zich op de achterzijde van de camcorder en de andere op het LCD-paneel. Selecteer de knop **Opname starten/stoppen** die voor u het prettigste werkt.
1. Schakel de HD-camcorder in.
 - Sluit de HD-camcorder aan op een stroombron. (een batterij of wisselstroomadapter) ➔ pagina 13,16
 - Schuif de **POWER**-schakelaar naar beneden om de HD-camcorder in te schakelen.
 - Kies het geschikte opslagmedium. (alleen VP-HMX10A/HMX10C/HMX10CN/HMX10ED) ➔ pagina 26
(Als u op een geheugenkaart wilt opnemen, plaatst u deze nu.)
 2. Controleer het onderwerp op het LCD-scherm.
 - Zet de schakelaar **Lens open/dicht** op open (O). ➔ pagina 8
 3. Druk op de knop **Opname starten/stoppen**.
 - De opname (●) indicator verschijnt en de opname start.
 - Om de opname te beëindigen, drukt u weer op de knop **Opname starten/stoppen**.
 4. Schakel de HD-camcorder uit wanneer u klaar bent met opnemen.

enregistrement



- Les images vidéo sont compressées au format H.264 (MPEG-4.AVC).
- Ejectez la batterie à la fin de l'enregistrement afin d'éviter toute consommation inutile d'énergie par le caméscope.
- Pour l'affichage des informations à l'écran, référez-vous en page 18.
- Pour la durée approximative du temps d'enregistrement, référez-vous en page 28.
- Vous pouvez enregistrer des images vidéo à l'aide de la télécommande.
- Le son est enregistré à partir du microphone stéréo interne sur la façade du caméscope HD. Veillez à ce que le micro ne soit pas bloqué.
- Avant de procéder à l'enregistrement d'une vidéo, assurez-vous de tester la fonction d'enregistrement en vérifiant si l'enregistrement audio et vidéo rencontrent un quelconque problème.
- Pour les différentes fonctions disponibles durant l'enregistrement, voir "ELEMENTS DU MENU D'ENREGISTREMENT", en pages 52-64.
- Ne pas faire fonctionner l'interrupteur d'alimentation ou retirer la carte mémoire pendant l'accès au support de stockage. Si vous le faites, vous endommagerez le support de stockage ou les données sur le support de stockage.
- Si, au cours d'un enregistrement, le câble d'alimentation est débranché, la batterie retirée ou l'enregistrement désactivé, le système passe en mode de récupération des données. Pendant la récupération des données, aucune autre fonction n'est activée. Une fois les données récupérées, le système passe en mode STBY.
Si la durée de l'enregistrement est trop courte, il peut s'avérer impossible de récupérer les données.
- Les menus Réglages et Stockage ne sont pas disponibles durant l'enregistrement.

opnemen



- Filmbeelden worden gecompriemd in de indeling H.264 (MPEG-4.AVC).
- Neem de batterij uit het apparaat wanneer u klaar bent met filmen om onnodig batterijgebruik te voorkomen.
- Zie voor weergave van informatie op het scherm pagina 18.
- Zie voor de geschatte opnametijd pagina 28.
- U kunt filmbeelden met de afstandbediening opnemen.
- Geluid wordt opgenomen met de ingebouwde stereomicrofoon aan de voorkant van de HD-camcorder. Zorg er dus voor dat de microfoon niet wordt geblokkeerd.
- Voordat u een belangrijke film gaat opnemen, test u eerst de opnamefunctie om te zien of er geen problemen zijn met het opnemen van geluid of beeld.
- De functies die tijdens het opnemen beschikbaar zijn, zijn beschreven onder "OPTIES VAN HET OPNAMEMENU" op de pagina's 52-64.
- Gebruik nooit de POWER-schakelaar en verwijder nooit de geheugenkaart terwijl er geschreven wordt naar of gelezen wordt van de opslagmedia. Hierdoor kunnen de opslagmedia of de gegevens op die media beschadigd geraken.
- Als tijdens de opname de voedingskabel wordt losgekoppeld, de batterij wordt verwijderd of de opnamefunctie wordt uitgeschakeld, schakelt het systeem over naar de gegevensherstelmodus. Tijdens het herstel van gegevens zijn er geen andere functies beschikbaar. Na het herstel van gegevens schakelt het systeem over op de STBY-stand. Wanneer de opnametijd kort is, kunnen de gegevens mogelijk niet meer worden hersteld.
- De menu's Instellingen en Opslag zijn tijdens het opnemen niet beschikbaar.

PRISE D'IMAGES PHOTOS

• Vous pouvez prendre des images photo Vous pouvez prendre des images photo. ↪ page 17

1. Faites glisser l'interrupteur d' **POWER** vers le bas pour allumer et appuyez sur le bouton **MODE** pour régler Photo (). ↪ page 17
 - Sélection d'un support de stockage.
(VP-HMX10A/HMX10C/HMX10CN/HMX10ED uniquement) ↪ page 26
(Si vous voulez effectuer un enregistrement sur une carte mémoire, insérez celle-ci.)
2. Vérifiez le sujet sur l'écran LCD.
 - Réglez l'**objectif à Ouvert/Fermé (O)**. ↪ page 8
3. Appuyez légèrement sur le bouton **PHOTO** (léger appui).
 - Le caméscope HD effectue automatiquement une mise au point sur le sujet au centre de l'écran (lorsque la mise au point est sélectionnée).
 - Lorsque l'image est nette, () le témoin devient vert.
4. Appuyez entièrement sur le bouton **PHOTO** (appui total).
 - Un bruit d'obturateur est émis. Lorsque le témoin () disparaît, ceci signifie que l'image photo a été enregistrée.
 - Lors de l'enregistrement de l'image photo sur le support de stockage, vous ne pouvez continuer avec l'enregistrement suivant.





- Le nombre de photos qu'il est possible d'enregistrer dépend de la qualité de l'image ou de sa taille. Pour les détails, se référer à la page 28.
- L'image photo est prise uniquement dans le format d'image 4:3 tel qu'illustré dans le schéma de droite.
- L'audio ne sera pas enregistré avec l' image photo sur le support de stockage.
- Si la mise au point est difficile, utilisez la fonction de mise au point manuelle. ↪ page 56
- Ne pas faire fonctionner l'interrupteur d'**POWER** ou retirer la carte mémoire pendant l'accès au support de stockage. Si vous le faites, vous endommagerez le support de stockage ou les données sur le support de stockage.
- Les photos enregistrées sur une carte mémoire à l'aide du caméscope HD sont conformes aux normes universelles "DCF" (Design rule for Camera File system) établies par la JEITA (Japan Electronics and Information Technology Industries Association).
- DCF est un format de fichier image intégré pour les caméras numériques: Les fichiers images peuvent être utilisés sur tous les appareils conformes au DCF.

FOTO'S MAKEN

• U kunt alleen foto's maken in de fotostand. ↪ pagina 17

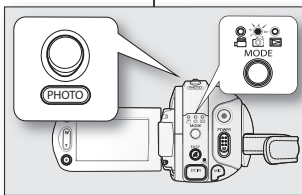
1. Schuif de **POWER** schakelaar omlaag om het apparaat in te schakelen en druk op de knop **MODE** om Foto te kiezen (). ↪ pagina 17



- Kies het juiste opslagmedium.
(alleen VP-HMX10A/HMX10C/HMX10CN/HMX10ED) ↪ pagina 26 (Als u op een geheugenkaart wilt opnemen, plaatst u deze nu.)
2. Controleer het onderwerp op het LCD-scherm.
 - Zet de schakelaar **Lens open/dicht** op open (O). ↪ pagina 8
3. Druk de knop **PHOTO** half in.
 - De HD-camcorder stelt zich automatisch scherp op het onderwerp in het midden van het scherm (als AutoFocus is ingeschakeld).
 - Als de afbeelding scherp is, wordt de () indicator groen weergegeven.
4. Druk de knop **PHOTO** volledig in.
 - U hoort een sluitergeluid. Als de () indicator verdwijnt, is de foto vastgelegd.
 - Tijdens het opslaan van een foto op het opslagmedium kunt u geen volgende opname maken.



- Het aantal foto's dat u kunt opslaan, is afhankelijk van de beeldkwaliteit of de afbeeldingsgrootte. Zie pagina 28 voor details hierover.
- De foto wordt alleen gemaakt in de verhouding 4:3, zoals op de onderste afbeelding te zien is.
- Wanneer u een foto op het opslagmedium opslaat, wordt er geen geluid bij opgenomen.
- Als u moeite hebt met scherpstellen, gebruikt u de automatische scherpstelfunctie. ↪ pagina 56
- Gebruik nooit de **POWER**-schakelaar en verwijder nooit de geheugenkaart terwijl er geschreven wordt naar of gelezen wordt van de opslagmedia. Hierdoor kunnen de opslagmedia of de gegevens op die media beschadigd raken.
- Fotobestanden die u met uw HD-camcorder hebt opgenomen, voldoen aan de universele standaard "DCF" (Design rule for Camera File system) die is vastgesteld door de JEITA (Japan Electronics and Information Technology Industries Association).
- DCF is een geïntegreerde beeldbestandsindeling voor digitale camera's: Beeldbestanden kunnen worden gebruikt op alle digitale apparaten die voldoen aan de DCF.

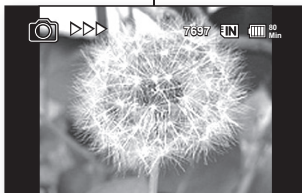

enregistrement

ENREGISTREMENT FACILE POUR LES DEBUTANTS (EASY Q MODE)

- La fonction EASY Q est disponible uniquement avec les modes Vidéo et Photo. ➔ page 17
- Avec la fonction EASY Q, la plupart des réglages du caméscope HD sont automatiquement effectués, ce qui vous évite d'avoir affaire aux réglages détaillés.

1. Appuyez sur le bouton **EASY Q**.

- Lorsque vous appuyez sur le bouton **EASY Q**, la plupart des fonctions se désactivent et les fonctions suivantes sont réglées à "Auto". (ModeScène (AE), Bal. blancse, Exposition, Anti Vibr., Mise pt, Obturateur).
- Les témoins EASY Q (**EASY Q**) et Anti Vibr. () apparaissent à l'écran au même moment.

2. Pour enregistrer les images, appuyez sur le bouton **d'enregistrement Marche/Arrêt**. Pour prendre des images photo, appuyez sur le bouton **PHOTO**.

Pour annuler le mode EASY Q

- Appuyez une nouvelle fois sur le bouton **EASY Q**.
- Les témoins EASY Q (**EASY Q**) et Anti Vibr. () disparaissent de l'écran.
- Presque tous les réglages retourneront à leur état avant l'activation du mode EASY. Q .



- **Boutons non disponibles pendant le mode EASY Q**

Les boutons suivants et le contrôle ne sont pas disponibles parce que les éléments sont réglés automatiquement. Les messages "Release the EASY.Q" (Relâcher Easy Q.) peuvent apparaître si vous tentez d'effectuer des opérations non disponibles .

- **MENU** () onlet / **Q.MENU** bouton / etc.
- Voir en page 108 pour la liste des fonctions non disponibles.

- Annuler la fonction EASY Q si vous voulez ajouter un effet ou des réglages aux images.
- Le stabilisateur d'image n'est disponible qu'en mode d'enregistrement vidéo.

opnemen

EENVOUDIGE OPNAMEN VOOR BEGINNERS (EASY Q-STAND)

- De functie EASY Q is alleen beschikbaar in de Filmstand en de Fotostand. ➔ pagina 17

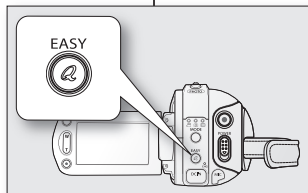

<Movie record mode>



<Photo record mode>

- In de EASY Q-functie worden de meeste instellingen van de HD-camcorder automatisch aangepast, zodat u geen gedetailleerde aanpassingen hoeft te maken.

1. Druk op de **EASY Q**-knop.

- Als u op de **EASY Q**-knop drukt, worden de meeste functies uitgeschakeld en worden de volgende functies ingesteld op "Auto". (Scènemodus (AE), Witbalans, Belichting, Anti-trilling, Scherpstellen, Sluiter).
- De indicatoren EASY Q (**EASY Q**) en Anti-trilling () worden tegelijkertijd weergegeven.

2. Om filmbeelden vast te leggen, drukt u op de knop **Opname starten/stoppen**. Druk op de knop **PHOTO** om een foto te maken.

De EASY Q-stand annuleren

Druk nogmaals op de **EASY Q**-knop.

- De EASY Q (**EASY Q**) en Anti-trilling () indicatoren verdwijnen van het scherm.
- Vrijwel alle functies krijgen de instellingen die ze hadden voordat de EASY. Q-stand werd geactiveerd.



- **Knoppen die in de EASY Q-stand niet beschikbaar zijn**

De volgende knop- en menubewerkingen zijn niet beschikbaar omdat de items automatisch worden ingesteld. Het melding "Release the EASY.Q" (Easy.Q vrijgeven) kan verschijnen als u probeert de niet-beschikbare functies uit te voeren.

- **MENU** () tabblad / **Q.MENU**-knop / enzovoort.
- Zie pagina 108 voor een lijst met niet-beschikbare functies.

- Annuleer de EASY Q-functie als u effecten of instellingen wilt toepassen op de beelden.
- U kunt Anti-trilling enkel gebruiken in de modus film opnemen.

PRISE D'IMAGES FIGEES PENDANT LA LECTURE DES IMAGES VIDEO

- Cette fonction ne peut être activée qu'en mode Lecture. ➔ page 17
- Si vous appuyez sur le bouton **PHOTO** pendant la lecture, cette lecture s'arrête et enregistre une image actuelle de la scène vidéo mise en mode Pause.
- Sélection d'un support de stockage. (VP-HMX10A/HMX10C/HMX10CN/HMX10ED uniquement) ➔ page 26 (Si vous voulez effectuer un enregistrement sur une carte mémoire, insérez celle-ci.)

1. Appuyez sur l'onglet (📺) Vidéo.
 - Pour modifier la page de vignette actuelle, appuyez sur l'onglet Haut (⬆) ou Bas (⬇) onglet.
2. Appuyez sur l'image vidéo souhaitée.
3. Appuyez légèrement sur le bouton sur le bouton **PHOTO**.
 - L'écran de lecture est en mode pause.
4. Appuyez entièrement sur le bouton **PHOTO**.
 - L'écran de lecture est mis en pause et l'image figée est enregistrée sur le support de stockage.



- Les images figées copiées à partir des images vidéo vers le support de stockage sont enregistrées. (Le format HD est sauvegardé au format 1280x720 et le format SD au format 720x576)
- Les photos sont compressées au format JPEG (Joint Photographic Experts Group).

FOTO'S VASTLEGGEN TIJDENS HET AFSPLEN VAN FILMBEELDEN

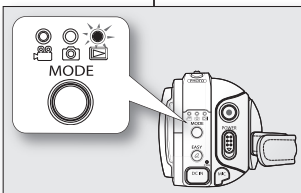

- Deze functie werkt alleen in de afspiegelstand. ➔ pagina 17
- Als u op de knop **PHOTO** drukt tijdens het afspelen van een film, wordt het afspelen onderbroken en wordt er één beeld van de onderbroken film opgeslagen.
- Kies het juiste opslagmedium. (alleen VP-HMX10A/HMX10C/HMX10CN/HMX10ED) ➔ pagina 26 (Als u op een geheugenkaart wilt opnemen, moet u deze eerst plaatsen.)

1. Tik op de tab Film (📺).
 - Om de huidige miniatuurweergavepagina te wijzigen, tikt u op het tabblad Omhoog (⬆) of Omlaag (⬇).
 2. Tik op het gewenste filmbeeld.
 3. Druk de knop **PHOTO** half in.
 - Het afspielescherm is gepauzeerd.
 4. Druk de knop **PHOTO** volledig in.
 - Het afspielescherm wordt gepauzeerd en de afbeelding wordt op het opslagmedium opgeslagen.
- Foto's die van een film naar het opslagmedium worden gekopieerd, worden opgeslagen. (Foto's in HD-formaat worden opgeslagen in 1280x720, die in SD-formaat worden opgeslagen in 720x576)
 - Foto's worden gecomprimeerd in JPEG-formaat (Joint Photographic Experts Group).

enregistrement

UTILISATION DU MICROPHONE EXTERNE

Branchez le microphone externe (non fourni) à la prise microphone du caméscope HD. Ce système permet d'enregistrer un son de meilleure qualité. Allumez le microphone et procédez à l'enregistrement. Ce système permet d'enregistrer un son de meilleure qualité.



- Ce caméscope HD ne peut utiliser un microphone enfichable (alimenté à partir du caméscope).
- La prise microphone externe 3.5 Ø ne peut être branchée qu'au caméscope HD.
- La fonction "**Wind Cut**" (**Coupe Vent**) n'est pas disponible lors de l'utilisation du microphone externe.

ZOOM

Ce caméscope HD vous permet d'effectuer des enregistrements à l'aide du zoom optique grande puissance 10x et du zoom numérique avec le bouton de **zoom** ou le bouton de **zoom** sur l'écran LCD.

Pour effectuer un zoom avant

Faites glisser le bouton **Zoom** vers la position **T** (téléobjectif). (Ou appuyez sur le **T** bouton (zoom) sur l'écran LCD.)

Pour effectuer un zoom arrière

Faites glisser le bouton **Zoom** vers la position **W** (grand angle). (Ou appuyez sur le **W** bouton (zoom) sur l'écran LCD.)

- Plus vous glissez le bouton de **zoom**, plus vous obtiendrez un résultat plus rapide.
- Un agrandissement de zoom supérieur à 10x est effectué grâce à un traitement d'image numérique, et est par conséquent appelé zoom numérique. Grâce au zoom numérique, vous pouvez obtenir un agrandissement 20x. Réglez "**Digital Zoom**" (**Zoom numér.**) à "**On**." (**Marche**) → page 62



- La mise au point peut devenir instable pendant un zoom. Dans ce cas, réglez le zoom avant l'enregistrement et verrouillez la mise au point en utilisant la mise au point manuelle. → page 56
- Pendant le zoom numérique, la qualité de l'image peut en pâtir.
- La micro prise est possible jusqu'à 3 cm (1,2 pouce) environ au sujet lorsque le **Zoom** est réglé à **W**.
- Lorsque vous effectuez un zoom à l'intérieur d'un sujet proche de l'objectif, le caméscope HD peut automatiquement effectuer un zoom arrière selon la distance entre vous et le sujet. Dans ce cas, réglez "**Tele Macro**" (**Télé/Macro**) à "**On**." (**Marche**). → page 59

opnemen

DE EXTERNE MICROFOON GEBRUIKEN

U kunt een externe microfoon (als optie verkrijgbaar) aansluiten op de externe microfoonaansluiting van de HD-camcorder. Hiermee kan een betere geluidskwaliteit worden opgenomen. Schakel de microfoon in en begin met opnemen.



- Deze HD-camcorder kan geen gebruik maken van een insteekmicrofoon (die vanaf de camcorder wordt gevoed).
- U kunt de externe 3.5 Ø microfoonaansluiting alleen met de HD-camcorder verbinden.
- De functie "**Wind Cut**" (**Ruisfilter**) is voor een externe microfoon niet beschikbaar.

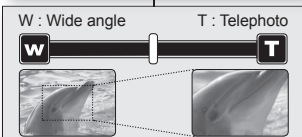
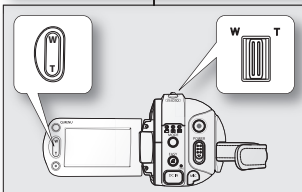

ZOOMEN

Met deze HD-camcorder kunt u opnemen met optische 10x power zoom en digitale zoom met de **Zoom**hendel of de knop **Zoom** op het LDC-paneel.

Inzoomen

Schuif de **Zoom**hendel naar **T** (telefoto).

(Of druk op de knop **T** (zoom) op het LCD-paneel.)

Uitzoomen

Schuif de **zoom**hendel naar **W** (groothoek).

(Of druk op de knop **W** (zoom) op het LCD-paneel.)

- Hoe verder u de **Zoom**hendel verschuift, des te sneller het zoomen plaatsvindt.
- Verder inzoomen dan 10x wordt uitgevoerd via digitale beeldverwerking en heet daarom digitale zoom. U kunt tot 20x vergroten met digitaal inzoomen. Zet de "**Digital Zoom**" (**Digitale Zoom**) op "**On**." (**Aan**). → pagina 62



- De scherperstelling kan instabiel worden tijdens het in- of uitzoomen. In dat geval stelt u de zoom in voordat u start met opnemen en vergrendelt u de scherperstelling met de handmatige scherperstelling. → pagina 56
- Bij de digitale zoom kan de beeldkwaliteit achteruit gaan.
- Macro-opnames zijn mogelijk tot op ongeveer 3 cm (1,2") vanaf het onderwerp als de **zoom**hendel volledig op **W** staat.
- Als u inzoomt op een object dichtbij de lens, is het mogelijk dat de HD-camcorder automatisch uitzoomt, afhankelijk van de afstand tot het onderwerp. Zet in dat geval "**Tele Macro**" op "**On**." (**Aan**). → pagina 59

ENREGISTREMENT AUTOMATIQUE A L'AIDE DE LA TELECOMMANDE

- La fonction **RETARDATEUR AUTOMATIQUE** ne fonctionne qu'en mode Vidéo et Photo.
→ page 17
 - Lorsque vous utilisez la fonction **RETARDATEUR AUTOMATIQUE** de la télécommande, l'enregistrement commence automatiquement dans les dix secondes qui suivent.
1. Appuyez sur le bouton **RETARDATEUR AUTOMATIQUE**.
 - Le (10) témoin s'affiche.
 2. Pour enregistrer les images, appuyez sur le bouton **REC**.

Pour prendre des images photo, appuyez sur le bouton **PHOTO**.

 - Le retardateur automatique lance le compte à rebours à partir de 10. A ce moment, le témoin d'enregistrement clignote en émettant un bip sonore.
 - A la dernière seconde du compte à rebours, l'enregistrement commence automatiquement.
 - Pour annuler la fonction du déclencheur à retardement avant l'enregistrement, appuyez à nouveau sur la touche **SELF TIMER**, **REC** ou **PHOTO**.
- 
- Pour ne pas gêner la course du faisceau du capteur de votre télécommande, ne placez pas d'obstacles entre celle-ci et le caméscope HD.
 - La portée de la télécommande est de 4 à 5 m environ.
 - La télécommande peut être orientée sans dysfonctionnement jusqu'à 30 degrés de part et d'autre de la ligne médiane de l'appareil.
 - L'utilisation d'un trépied (non fourni) est recommandée pour les enregistrements automatiques.

UZELF OPNEMEN MET DE AFSTANDBEDIENING

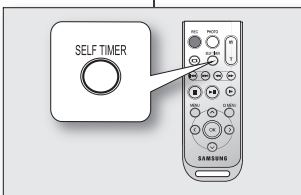

<Movie record mode>

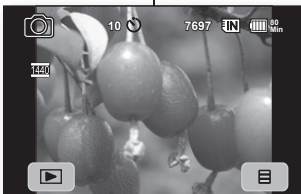

<Photo record mode>





- De functie **ZELFONTSPANNER** werkt alleen in de Filmstand en de Fotostand. → pagina 17
 - Als u de functie **ZELFONTSPANNER** op de afstandsbediening gebruikt, start de opname na 10 seconden automatisch.
1. Druk op de knop **SELF TIMER**.
 - De indicator (10) verschijnt.
 2. Om filmbeltonen vast te leggen, drukt u op de knop **REC**.



Om foto's te nemen, drukt u op de knop **PHOTO**.

 - De zelfontspanner telt af vanaf 10. Op dat moment knippert de opname-indicator met een piepend geluid.
 - Op de laatste seconde van het aftellen start het opnemen automatisch.
 - Als u de zelfontspanner voor het opnemen wilt stoppen, drukt u nogmaals op de knop **SELF TIMER**, op de knop **REC** of op de knop **PHOTO**.
- 
- Zorg ervoor dat de sensor van de afstandsbediening niet wordt geblokkeerd door obstakels tussen de afstandsbediening en de HD-camcorder.
 - Het bereik van de afstandsbediening is 4-5 meter.
 - De effectieve hoek van de afstandsbediening is maximaal 30 graden links of rechts van de middellijn.
 - Het gebruik van een statief (niet bijgeleverd) wordt aanbevolen voor het maken van vertraagde opnames.





LECTURE DES IMAGES

- Cette fonction ne peut être activée qu'en mode Lecture. ↗ page 17
 - Vous pouvez retrouver rapidement une image souhaitée grâce à l'index au format vignette.
 - Utilisez les boutons associés à la lecture qui se trouvent sur la télécommande. ↗ page 40
1. Glissez l'interrupteur d'**POWER** vers le bas pour allumer et appuyez sur le bouton **MODE** régler la Lecture ().

- Sélectionnez le support de stockage approprié. (VP-HMX10A/HMX10C/HMX10CN/HMX10ED uniquement) ↗ page 26
(Si vous voulez lire à partir d'une carte mémoire, insérez celle-ci.)
2. Appuyez sur l'onglet () Vidéo.
 - L'écran de l'index de vignettes s'affiche.
 - Pour modifier la page de vignette actuelle, appuyez sur l'onglet Haut () ou sur () l'onglet Bas.
 3. Touchez une vidéo souhaitée.
 - L'image vidéo sélectionnée est lue selon le réglage de l'option de lecture. ↗ page 64
 - Déplacez votre doigt de la gauche vers la droite pour sélectionner l'image précédente à l'écran LCD, puis inversez pour sélectionner l'image suivante.
 - Pour arrêter la lecture et revenir à l'écran de l'index de vignettes, appuyez sur l'onglet () Retour.

- 
- Les onglets associés à la lecture disparaissent de l'écran quelques secondes après le début de la lecture. Ils apparaissent à nouveau lorsque vous touchez n'importe quel point sur l'écran.
 - Selon la quantité des données à lire, les images de lecture peuvent prendre un peu de temps pour apparaître.
 - Les films modifiés sur un PC peuvent ne pas s'afficher sur ce caméscope HD.
 - Les films enregistrés sur un autre caméscope peuvent ne pas être lu sur ce caméscope HD.
 - La lecture est mise en pause lorsque vous appuyez sur l'onglet () menu pendant la lecture.

Réglage du volume

- Appuyez sur l'onglet () Volume à l'écran LCD.
 - Vous pouvez contrôler le volume en utilisant l'onglet () Augmenter ou l'onglet () Réduire à l'écran LCD.
- Le niveau peut être réglé à tous les niveaux, entre 00 et 19.
- Vous pouvez procéder de la même façon en utilisant la télécom mande. ()



- 
- Vous pouvez écouter le son enregistré en provenance du haut-parleur intégré.
 - Si vous rabattez l'écran LCD en cours de lecture, vous n'entendez plus aucun son en provenance du haut-parleur.

FILMBEELDEN AFSPLEN





- Deze functie werkt alleen in de Afspelstand. ↗ pagina 17

- U kunt de gewenste film snel vinden met behulp van de miniatuurweergave.
- U kunt ook de afspelnoppen van de afstandsbediening gebruiken. ↗ pagina 40

1. Schuif de **POWER**-schakelaar omlaag om de camcorder in te schakelen en druk op de knop **MODE** om Afspelen in te stellen ().
 - Stel het juiste opslagmedium in. (Alleen VP-HMX10A/HMX10C/HMX10CN/HMX10ED) ↗ pagina 26 (Als u vanaf een geheugenkaart wilt afspelen moet u deze plaatsen.)
2. Raak de Film () tab aan.
 - Het miniatuurweergavescherm verschijnt.
 - Om de huidige miniatuurweergavepagina te wijzigen, tikt u op de tab Omhoog () of Omlaag ().
3. Tik op het gewenste filmbeeld.
 - Het geselecteerde filmbeeld wordt afgespeeld volgens de instelling voor Afspelooptie. ↗ pagina 64
 - Sleep met uw vinger van links naar rechts om de vorige afbeelding op het LCD-scherm te selecteren, ga terug om de volgende afbeelding te selecteren.
 - Om het afspelen te stoppen en terug te keren naar de miniatuurweergave, tikt u op de tab Terug ().

- 
- De onderdelen die betrekking hebben op het afspelen, verdwijnen een paar seconden nadat het afspelen is gestart. Ze verschijnen weer wanneer u een punt op het scherm aanraakt.
 - Afhankelijk van de hoeveelheid gegevens die worden afgespeeld, kan het even duren voordat de beelden worden weergegeven.
 - Films die zijn bewerkt op een pc, worden mogelijk niet weergegeven op deze HD-camcorder.
 - Films die zijn opgenomen op een andere camcorder, worden mogelijk niet weergegeven op deze HD-camcorder.
 - Het afspelen pauzeert als u de menu () tab aanraakt tijdens het afspelen.

Het volume instellen

- Raak de tab Volume () op het LCD-scherm aan.
 - U kunt het volume instellen met de tabs luid () of stiller () op het LCD-scherm.
 - U kunt het volume instellen tussen 00 en 19.
 - Hetzelfde kunt u doen via de afstandsbediening. ()

- 
- Het opgenomen geluid is te horen via de ingebouwde luidspreker.
 - Als u tijdens het afspelen het LCD-scherm sluit, komt er geen geluid uit de luidspreker.

lecture

Lectures diverses

Lecture/Pause/Arrêt

- Les fonctions Lecture et Pause alternent lorsque vous appuyez sur (▶) l'onglet (⏸) / Lecture/Pause durant la lecture. Appuyez sur l'onglet (⏸) Retour pour arrêter la lecture.
- Vous pouvez procéder de la même façon en utilisant la télécommande. (⏸)
- Vous pouvez changer la direction de la lecture en appuyant sur les touches Lecture avant (⏩) et Lecture arrière (⏪) de la télécommande.

Recherche lecture

- Pendant la lecture, à chaque fois que vous appuyez sur l'onglet Recherche inversée (⏮) / Recherche avancée, (⏭) la vitesse de lecture augmente.
 - Taux RPS (Recherche en lecture arrière):
x2 → x4 → x8 → x16 → x32 → x2
 - Taux FPS (Recherche en lecture avant):
x2 → x4 → x8 → x16 → x32 → x2
- Vous pouvez procéder de la même façon en utilisant la télécommande. (⏮) / (⏭)
- Pour reprendre la lecture normale, touchez l'onglet Lecture (▶) ou appuyez sur la touche Lecture/Pause (⏸) de la télécommande.

Sauter la lecture

- Appuyez sur l'onglet Saut en arrière (⏮) / Saut en avant (⏭) pendant la lecture. Pendant la lecture d'un support de stockage, si vous appuyez sur l'onglet (⏭) Saut en avant, cela permet également de passer à la vidéo suivante. Si vous appuyez sur le saut en arrière, (⏮), cela passe au début du film. Si vous appuyez sur le saut en arrière (⏮), au bout de 3 secondes à compter du début d'un film, cela passe au début de la vidéo précédente.
- Vous pouvez procéder de la même façon en utilisant la télécommande. (⏮) / (⏭)

Lecture lente

- Le fait d'appuyer sur l'onglet Retour au ralenti (⏪) / Avance au ralenti (⏩) alors que l'appareil est mis en pause, amènera l'appareil à lire le film en avant ou en arrière à la vitesse de 1/2x et 1/4x.
- La touche Lente (⏪) vous permet d'utiliser les vitesses de lecture 1/2x et 1/4x et vous pouvez changer de direction à l'aide des touches Avant (⏩) et Arrière (⏪) de la télécommande.
- Pour reprendre la lecture normale, touchez l'onglet Lecture (▶) ou appuyez sur la touche Lecture/Pause (⏸) de la télécommande.

Lecture image par image

- En mode Pause, appuyez sur la touche Avant (⏩) de la télécommande pour activer la lecture image par image.
- Pour reprendre la lecture normale, appuyez sur le bouton (⏸) Lecture/Pause. (Ou appuyez sur l'onglet Lecture (▶) à l'écran.)

afspelen

Overige afspelfuncties

Afspelen / Onderbreken / Stoppen

- De afspelen- en pauzefuncties wisselen als u tijdens het afspelen de tab Afspelen (▶) / Onderbreken (⏸) aanraakt. Tik op de tab Terug (⏪) Retour pour arrêter la lecture, om het afspelen te stoppen.
- Hetzelfde kunt u doen via de afstandsbediening. (⏸)
- U kunt de afspelrichting wijzigen tijdens het afspelen met behulp van Vooruitspoelen (⏩) en Terugspoelen (⏪) op de afstandsbediening.

Zoeken tijdens afspelen

- Tijdens het afspelen verhoogt u met elke tik op de tab Achteruit zoeken (⏮) / Vooruit zoeken (⏭) de afspelsnelheid.
 - RPS-snelheid (Reverse Playback Search):
x2 → x4 → x8 → x16 → x32 → x2
 - FPS-snelheid (Forward Playback Search):
x2 → x4 → x8 → x16 → x32 → x2
- Hetzelfde kunt u doen via de afstandsbediening. (⏮) / (⏭)
- Raak de tab Afspelen (▶) aan of druk op de knop Afspelen/Pauze (⏸) op de afstandsbediening om het afspelen op een normale manier te hervatten.

Afspelen met stappen overslaan

- Raak tijdens het afspelen de tab Achteruit springen (⏮) / Vooruit springen (⏭) aan. Als u vanaf een opslagmedium afspelt, gaat u met Vooruit springen (⏭) naar de volgende film. Als u de tab Achteruit springen (⏮) aanraakt, gaat u naar het begin van de film. Als u Achteruit springen (⏮) binnen 3 seconden na het starten van een film aanraakt, gaat deze naar het begin van de vorige film.
- Hetzelfde kunt u doen via de afstandsbediening. (⏮) / (⏭)

Vertraagd afspelen

- Wanneer u tikt op de tab Vertraagd achteruit (⏪) / Vertraagd vooruit (⏩) terwijl het afspelen is onderbroken, kunt u de film vooruit of achteruit afspelen op 1/4 van de normale snelheid.
- U kunt de film afspelen op de snelheden 1/2x en 1/4x met de knop Traag (⏪) en u kunt de afspelrichting wijzigen met behulp van de knoppen Vooruitspoelen (⏩) en Terugspoelen (⏪) op de afstandsbediening.
- Raak de tab Afspelen (▶) aan of druk op de knop Afspelen/Pauze (⏸) op de afstandsbediening om het afspelen op een normale manier te hervatten.

Frame-voor-frame afspelen

- Druk tijdens een pauze op de knop Vooruitspoelen (⏩) op de afstandsbediening om de frames vooruit te spoelen.
- Als u verder wilt gaan met afspelen, drukt u op de knop Afspelen/Onderbreken (⏸). (Of raak de tab Afspelen (▶) op het scherm aan.)

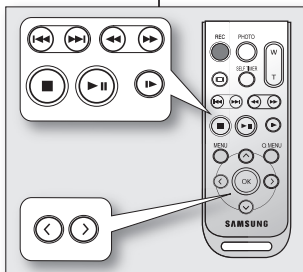

VISUALISATION DE PHOTOS

- Cette fonction ne peut être activée qu'en mode Lecture. ↗ page 17
- Vous pouvez lire et visualiser les photos enregistrées sur le support de stockage.

1. Faites glisser l'interrupteur de **POWER** vers le bas pour allumer et appuyez sur le bouton **MODE** pour régler la lecture (☰).
- Sélectionnez le support de stockage approprié. (VP-HMX10A/HMX10C/HMX10CN/HMX10ED uniquement) ↗ page 26 (Si vous voulez lire des images dans une carte mémoire, insérez celle-ci.)
2. Appuyez sur l'onglet (📷) Photo.
- L'écran de l'index de vignettes s'affiche.
- Pour modifier la page de vignette actuelle, appuyez sur l'onglet Haut (⬆) ou sur l'onglet (⬇) Bas.
3. Touchez une image photo souhaitée.
4. Appuyez sur l'onglet Image précédente (⏪) / Image suivante (⏩) pour rechercher l'image souhaitée.
 - Pour afficher l'image précédente, appuyez sur l'onglet Image (⏪) précédente.
 - Pour afficher l'image suivante, appuyez sur l'onglet (⏩) Image suivante.
 - Déplacez votre doigt de la gauche vers la droite pour sélectionner l'image précédente à l'écran LCD, puis inversez pour sélectionner l'image suivante.
 - Positionnez et maintenez votre doigt sur l'onglet image précédente (⏪) / suivante (⏩) pour rechercher une image rapidement. En fait, le numéro d'image est modifié en cours de recherche mais l'image demeure inchangée.
5. Pour revenir à l'écran de l'index de vignettes, appuyez sur l'onglet (⏪) Retour.



- Les onglets associés à la lecture disparaissent de l'écran quelques secondes après le début de la lecture. Ils apparaissent à nouveau lorsque vous touchez n'importe quel point sur l'écran
- La durée de chargement du diaporama varie en fonction de la taille des images.
- Les fichiers photo (JPEG) créés sur d'autres appareils ne peuvent pas être visionnés sur le caméscope HD.

Pour visualiser un diaporama

Réglez la fonction diaporama pour un affichage en continu.

1. Appuyez sur l'onglet (☰) Menu dans l'écran de l'index de vignettes ou en mode affichage unique.
 - Le menu apparaît.
2. Appuyez sur "**Slide Show**" (Diaporama).
 - Le (📷) témoin s'affiche. Le diaporama commence à partir de l'image actuellement affichée.
 - À toutes les images défilent consécutivement par intervalle de 2 à 3 secondes.
 - Pour arrêter la diapositive, appuyez sur l'onglet (⏪) Retour.



La diapositive se trouve dans le menu rapide. ↗ page 51

FOTO'S BEKIJKEN

- Deze functie werkt alleen in de Afspeelstand. ↗ pagina 17
- U kunt gemaakte foto's op de opslagmedia bekijken en afspeelen.

1. Schuif de **POWER**-schakelaar omlaag om de camcorder in te schakelen en druk op de knop **MODE** om Afspeelen in te stellen (☰).
- Stel het juiste opslagmedium in. (alleen VP-HMX10A/HMX10C/HMX10CN/HMX10ED) ↗ pagina 26 (Als u afbeeldingen op een geheugenkaart wilt weergeven, moet u deze eerst plaatsen.)
2. Tik op de tab Foto (📷).
- Het miniatuurweergavescherm verschijnt.
- Om de huidige miniatuurweergavepagina te wijzigen, tikt u op de tab omhoog (⬆) of omlaag (⬇).
3. Tik op de gewenste foto.
4. Tik op de tab Vorige foto (⏪) / volgende foto (⏩) tab om de gewenste foto op te zoeken.
 - Om de vorige foto te bekijken, tikt u op de tab vorige foto (⏪).
 - Om de volgende foto te bekijken, tikt u op de tab volgende foto (⏩).
 - Sleep met uw vinger van links naar rechts om de vorige afbeelding op het LCD-scherm te selecteren, ga terug om de volgende afbeelding te selecteren.
 - Druk met uw vinger op de tab vorige foto (⏪) / volgende foto (⏩) om snel een foto op te zoeken. Eigenlijk wordt het afbeeldingsnummer gewijzigd tijdens het zoeken en worden de afbeeldingen zelf niet gewijzigd.
5. Om terug te gaan naar de miniatuurweergave tikt u op de tab Terug (⏪).



- De onderdelen die betrekking hebben op het afspeelen, verdwijnen een paar seconden nadat het afspeelen is gestart. Ze verschijnen weer wanneer u een punt op het scherm aanraakt.
- De laadtijd is afhankelijk van de grootte van de foto.
- Fotobestanden (JPEG) die zijn aangemaakt op andere apparaten kunnen niet worden weergegeven op deze HD-camcorder.

Een diapresentatie bekijken

Met de diapresentatiefunctie kunt u beelden doorlopend weergeven.

1. Tik op de tab Menu (☰) in de miniatuurweergave of de weergave van één beeld.
 - Het menu verschijnt.
2. Tik op "**Slide Show**" (Diapresentatie).
 - De (📷) indicator wordt weergegeven. De diapresentatie begint met de huidige foto.
 - Alle foto's worden achtereenvolgens getoond met tussenpozen van 2-3 seconden.
 - Om het afspeelen te stoppen, tikt u op de tab Terug (⏪).



Diapresentatie is beschikbaar in het snelmenu. ↗ pagina 51

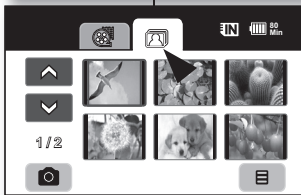
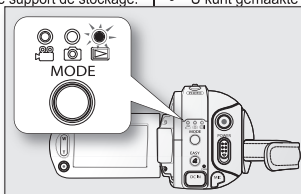

<Slide show>

lecture

Zoom en cours de lecture

Vous pouvez grossir la lecture du film à partir d'environ 1,1 à 8 fois la taille originale. L'agrandissement peut être réglé avec le bouton de **zoom** ou sur le bouton de **zoom** sur l'écran LCD.

1. Appuyez sur l'image que vous voulez agrandir.
2. Réglez l'agrandissement avec **W** (grand angle) / **T** (Téléphoto).
 - L'écran apparaît et l'image est agrandie à partir du centre de l'image.
 - Vous pouvez effectuer un zoom vers l'avant de X1,1 à X8,0 en faisant glisser le bouton de **zoom**.
 - Pendant que le zoom en cours de lecture, il vous est impossible de sélectionner toute image précédente/suivante.
3. Appuyez sur l'onglet (▲) / Bas (▼) / gauche (◀) / droit (▶) à l'écran, sur le point que vous voulez afficher au centre de l'image affichée.
4. Pour annuler, appuyez sur l'onglet (↶) Retour.



- Vous ne pouvez pas appliquer la fonction Zoom en cours de lecture aux images enregistrées sur d'autres appareils.
- La fonction Zoom en cours de lecture est disponible uniquement en mode de lecture Photo.

afspelen

Zoomen tijdens afspelen

U kunt de weergegeven afbeelding vergroten van ongeveer 1,1 tot 8 maal de oorspronkelijke grootte.

U kunt de vergroting aanpassen met de **Zoom**hendel of de knop **Zoom** op het LCD-paneel.

1. Raak de afbeelding aan die u wilt vergroten.
2. Stel de vergroting in met **W** (Groothoek) / **T** (Tele).
 - In het venster verschijnt een kader en de afbeelding wordt vanuit het midden vergroot.
 - U kunt inzoomen van X1.1 tot X8.0 door de **Zoom**hendel te verplaatsen.
 - Als zoomen actief is, kunt u niet een vorige of volgende foto selecteren.
3. Tik op de tab omhoog (▲) / omlaag (▼) / links (◀) / rechts (▶) op het scherm op het punt dat u in het midden van het weergegeven kader wilt plaatsen.
4. Klik op de tab Terug (↶) om deze handeling te annuleren.



- U kunt de zoomfunctie niet toepassen op foto's die met andere apparaten zijn opgenomen.
- De functie Afspelen zoom is enkel beschikbaar in de modus foto afspelen.

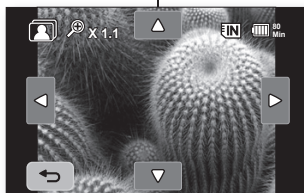
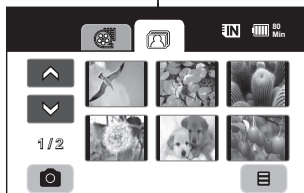
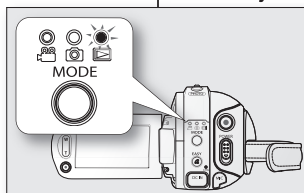

branchement

Vous pouvez afficher le film et les photos enregistrés sur un écran géant en branchant le caméscope HD à une télévision haute définition ou à un téléviseur normal.

RACCORDEMENT A UN TELEVISEUR

Avant de raccorder à un téléviseur

- Selon le téléviseur et les câbles utilisés, la méthode de branchement et la résolution peuvent varier.
- Pour plus d'informations concernant le branchement, référez-vous au manuel d'utilisation du téléviseur.
- Utilisez l'adaptateur CA fourni comme source d'alimentation. ↗page 16

BRANCHEMENT À UNE TÉLÉVISION HAUTE DÉFINITION

- Pour lire des images vidéo (1280x720) de qualité haute définition, vous avez besoin d'un téléviseur haute définition.
- Méthode 1 : reliez votre caméscope HD à votre téléviseur à l'aide d'un câble HDMI (câble HDMI: accessoire optionnel)
- Méthode 2 : Réglez le signal de sortie du téléviseur grâce à la fonction "Component Out" (Sortie composant). ↗page 71

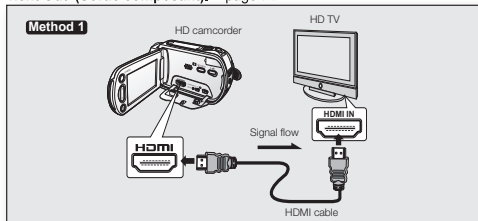

- **A propos de HDMI (High Definition Multimedia Interface)**
La prise HDMI constitue une interface pour les signaux vidéo et audio. le branchement HDMI fournit des images et des sons de qualité
- La prise HDMI de votre caméscope HD est réservée uniquement à une utilisation externe.
- Vous pouvez utiliser la fonction Anynet+ en branchant le caméscope HD au téléviseur avec câble HDMI et pris en charge par la fonction Anynet+. Référez-vous au manuel d'utilisation du téléviseur correspondant pour plus de détails.
- Lorsque le caméscope HD est allumé pendant son branchement au téléviseur avec câble HDMI pris en charge par la fonction Anynet+, le téléviseur s'allume automatiquement. (C'est l'une des fonctions Anynet+.) Si vous ne souhaitez pas utiliser la fonction Anynet+, réglez "Anynet+ (HDMI-CEC)" sur "Off" (Arrêt). ↗page 70
- La résolution de sortie du caméscope est réglée sur 576 p lorsqu'un câble DVI est connecté. Pour entendre le son, vous devez brancher le câble Composantes ou Multi-AV.
- Lorsqu'un câble HDMI est connecté, il prévaut sur toutes les autres connexions.
- La fonction HDMI peut identifier automatiquement le type de téléviseur et régler la résolution de sortie vidéo. Aucun réglage manuel n'est nécessaire.

aansluiting

U kunt de opgenomen film en foto's op een groot scherm bekijken door de HD-camcorder aan te sluiten op een HDTV of normale TV.

AANSLUITING OP EEN TV

Voorat u de camcorder aansluit op de tv

- De manier van aansluiten en de resolutie kunnen verschillen, afhankelijk van de gebruikte tv en kabels.
- Zie voor meer informatie over de verbinding de gebruiksaanwijzing van de tv.
- Gebruik de meegeleverde wisselstroomadapter als voedingsbron. ↗pagina 16

EEN HOGE DEFINITIE-TV AANSLUITEN

- Om de beelden in HD-kwaliteit (1280x720) af te spelen, hebt u een hoge definitie-tv (HDTV) nodig.
- Methode 1: Sluit uw HD-camcorder aan op een TV met een HDMI-kabel. (HDMI-kabel:optionele accessoire)
- Methode 2: Stem het uitvoersignaal voor de tv af met de functie "Component Out" (Componentuitgang). ↗pagina 71

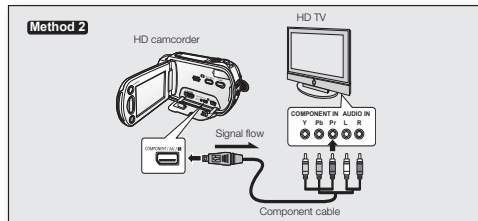

- **Over de HDMI (High Definition Multimedia Interface)**
De HDMI-aansluiting is een koppeling voor zowel beeld als geluid. De HDMI-aansluiting zorgt voor kwalitatief hoogstaand beeld en geluid.
- De HDMI-aansluiting op de HD-camcorder is alleen voor uitgaande signalen bedoeld.
- U kunt de functie Anynet+ gebruiken door de HD-camcorder met een HDMI-kabel aan te sluiten op een tv die Anynet+ ondersteunt. Zie de desbetreffende tv-gebruiksaanwijzing voor nadere details.
- Als u de HD-camcorder inschakelt terwijl deze via een HDMI-kabel is verbonden met een tv die Anynet+ ondersteunt, wordt de tv automatisch ingeschakeld. (Dit is een van de functies van Anynet+.) Als u de functie Anynet+ niet wilt gebruiken, stelt u "Anynet+ (HDMI-CEC)" in op "Off" (Uit). ↗pagina 70
- De uitvoer van de Camcorder is ingesteld op 576p wanneer een DVI-kabel is aangesloten. Om geluid te horen, moet de geluidskabel (component of Multi-AV-kabel) zijn aangesloten.
- Wanneer een HDMI-kabel wordt aangesloten, heeft deze voorrang op alle andere aansluitingen op.
- De HDMI-functie herkent het tv-type automatisch en past de uitvoeresolutie van het beeld aan. U hoeft het niet handmatig in te stellen.

branchement

Branchement à un téléviseur normal (16:9/4:3)

- Même si la vidéo a été enregistrée en qualité HD, elle est lue en SD sur un téléviseur normal qui ne peut accueillir la TVHD.
- Lors de la lecture des images vidéo (1280x720) de qualité haute définition sur une TVDN, les images sont converties à une faible qualité de 720x576.
- Le câble multi-AV ne prend pas en charge les images de qualité haute définition; il les convertit en images de qualité SD.
- Avant de brancher votre caméscope HD à un téléviseur, réglez son format d'image avec le téléviseur. →page 70
- Méthode 1: Réglez le signal de sortie du téléviseur grâce à la fonction “**Component Out**”(Sortie composant). →page 71
- Méthode 2: Lors de la connexion avec le câble Multi -AV.

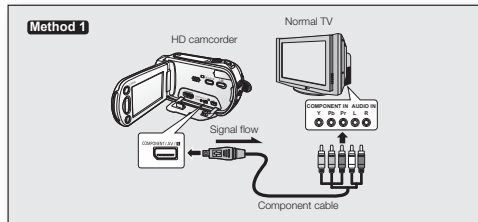

- Si seule l'entrée audio mono est disponible sur votre téléviseur, utilisez la prise blanche du câble audio (audio G).
- Vous obtiendrez des images de meilleure qualité en utilisant un câble équipé d'un connecteur S-Vidéo si votre téléviseur est équipé d'une prise S-Vidéo.
- Même si vous utilisez une prise S-Vidéo, vous devez employer un câble audio en parallèle.
- Lors du branchement du composant, du HDMI, et de tous les câbles Multi-AV, les priorités de la sortie vidéo sont les suivantes: Sortie HDMI → Sortie du composant → Sortie S-Vidéo → Sortie vidéo
- Lors du branchement de votre caméscope HD au téléviseur via le HDMI, le composant, ou le câble multi-AV, vérifiez si les branchements sont bien effectués.
- Lors de l'insertion/retrait du HDMI, du composant, et des câbles multi-AV, n'exercez pas de force excessive.
- Lors de la manipulation du câble multi-AV et du composant du câble, branchez-le pour avoir les mêmes couleurs branchées entre les connecteurs du câble et les prises TV.
- Il vous est recommandé d'utiliser l'adaptateur CA comme source d'alimentation.
- Lorsque le caméscope HD est branché à un téléviseur, vous ne pouvez pas contrôler le volume. Réglage du volume d'un téléviseur.



- Als op het televisietoestel alleen een mono-geluidsingang beschikbaar is, gebruikt u de audiokabel met de witte stekker (Audio L).
- Als uw tv over een S-Video-ingang beschikt, is de beeldkwaliteit hoger wanneer u een S-Video-aansluiting op de kabel aansluit
- Ook als u een S-Video-aansluiting gebruikt, moet u een audiokabel aansluiten.
- Als u tegelijkertijd verbinding maakt met zowel HDMI-, component- als multi-AV-kabels, is de prioriteit voor video-uitvoer als volgt: HDMI-uitgang → Component-uitgang → S-Video-uitgang → Video-uitgang
- Als u uw HD-camcorder met een HDMI-, component- of multi-AV-kabel op uw tv aansluit, moet u controleren of de verbindingen correct zijn gemaakt.
- Zet geen kracht bij het insteken of verwijderen van de HDMI-, component- en multi-AV-kabels.
- Als u de multi-AV-kabel en componentkabel aansluit, moet u ervoor zorgen dat u de stekkeers van de kabel in de aansluitingen met dezelfde kleur steekt.
- Het is aanbevolen om de wisselstroomadapter als voedingsbron te gebruiken.
- Als de HD-camcorder met een tv is verbonden, kunt u het volume niet instellen. Gebruik de volumeregeling van de tv.

aansluiting

Aansluiten van een normale tv (16:9/4:3)



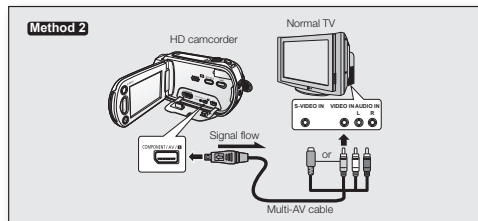





- Zelfs als de film is opgenomen in HD-kwaliteit, wordt deze afgespeeld in SD-kwaliteit op een normale tv die geen HDTV is.
- Bij het afspelen van films met HD-kwaliteit (1280x720) op een SDTV, worden de afbeeldingen omlaag geconverteerd naar de lagere kwaliteit van 720x576.
- De multi-AV-kabel ondersteunt geen beelden met HD-kwaliteit, dus worden ze geconverteerd naar beelden met SD-kwaliteit.
- Voordat u de HD-camcorder op de tv aansluit, moet u op de HD-camcorder dezelfde beeldverhouding instellen als die van de tv. →pagina 70
- Methode 1: Stem het uitvoersignaal voor de tv af met de functie “**Component Out**”(Componentuitgang). →pagina 71
- Methode 2: Wanneer u aansluit met behulp van een Multi-AV kabel.



Affichage à l'écran du téléviseur

1. Faites glisser l'interrupteur d'**POWER** vers le bas pour allumer et appuyez sur le bouton **MODE** pour régler Lecture (). → page 17
2. Allumez le téléviseur et réglez la source d'alimentation à la connexion d'entrée sur laquelle le caméscope HD est branché.
 - Consultez le manuel d'utilisation du téléviseur pour en savoir plus sur le procédé à suivre pour changer l'entrée du téléviseur.
3. Effectuez la lecture. → page 39, 41
 - L'image sur le caméscope HD apparaît à l'écran du téléviseur.
 - Vous pouvez également surveiller l'image sur l'écran LCD du caméscope HD.
 - Vous pouvez par ailleurs lire, enregistrer, ou éditer en mode Lecture pendant l'affichage à l'écran TV.

Affichage de l'image suivant le format de l'écran du téléviseur

Format d'enregistrement	Réglage du type de carte TV	Télévision au format 16:9	Télévision au format 4:3
Images enregistrées au format d'image 16:9 • Images • Prise de photo	16:9		
	4:3		
Images photo enregistrées au format d'image 4:3	16:9		
	4:3		









- Référez-vous à la page 70 pour le "**TV Type**" (**Type TV**) setting.

Suite →

Weergave op een tv-scherm

1. Schuif de **POWER**-schakelaar omlaag om het apparaat in te schakelen en druk op de knop **MODE** om Afspelen () te kiezen. → pagina 17
2. Zet de tv aan en stel deze in op de ingangsverbinding waarop de HD-camcorder is aangesloten.
 - Raadpleeg de gebruiksaanwijzing van de tv over hoe u de tv-ingang selecteert.
3. Afspelen. → pagina 39, 41
 - Het beeld van de HD-camcorder verschijnt op het tv-scherm.
 - U kunt het beeld ook op het LCD-scherm van de HD-camcorder bekijken.
 - U kunt ook afspelen, opnemen en bewerken in de afspelstand terwijl u naar het tv-scherm kijkt.

Beeldweergave afhankelijk van de verhouding van het tv-scherm

Verhouding bij opnemen	Instelling type tv	Breedbeeldtelevisie (16:9)	4:3 tv
Afbeeldingen vastgelegd in de verhouding 16:9 • Filmbeelden • Foto's	16:9		
	4:3		
Afbeeldingen vastgelegd in de verhouding 4:3	16:9		
	4:3		

- Zie pagina 70 voor de instelling "**TV Type**".

vervolg →

branchement



- Réglez le volume du téléviseur.
- La télécommande s'avère nécessaire lorsque vous faites fonctionner le caméscope HD en même temps que vous regardez une image à l'écran.
- Des informations révélant que le caméscope HD est en cours d'enregistrement apparaissent à l'écran TV: Vous avez la possibilité de n'afficher que des informations partielles ou d'arrêter l'affichage. Reportez-vous au paragraphe "Pour basculer le mode d'affichage de l'information à l'écran" et appuyez sur la touche ([]) /CHECK de l'affichage pour modifier l'état de l'affichage.

DOUBLAGE DES IMAGES SUR UN MAGNETOSCOPE OU SUR UN ENREGISTREUR DVD/HDD

- Vous pouvez doubler des images lues sur ce caméscope HD sur un magnéscope ou un enregistreur DVD/HDD.
 - Référez-vous au "chapitre de modification" pour créer une liste de lecture en sélectionnant les scènes souhaitées à partir de celles enregistrées sur ce caméscope HD. → page 75
 - **Utilisez le câble fourni pour brancher le caméscope HD à l'autre appareil AV.**
 - Si vous utilisez l'appareil AV branché qui est doté d'une prise de sortie S-Vidéo, vous pouvez brancher la prise S-Vidéo du câble Multi-AV.
1. Appuyez sur le bouton **MODE** pour régler la lecture ([]).
 2. Choisissez l'image souhaitée à doubler, ensuite, appuyez sur le bouton d'enregistrement de l'appareil branché.
 - Le caméscope HD commencera la lecture et l'appareil enregistreur effectuera le doublage.
- L'utilisation de S-VIDEO assurera une meilleure qualité d'images.
 - Veillez à utiliser l'adaptateur d'alimentation pour allumer le caméscope HD afin d'empêcher la batterie de s'éteindre pendant l'enregistrement sur un autre appareil vidéo.



aansluiting



- Het geluidsvolume op de tv instellen.
- Wanneer u de HD-camcorder wilt bedienen terwijl het beeld wordt weergegeven op een tv-scherm, komt de afstandsbediening goed van pas.
- Op het tv-scherm verschijnt het melding dat de HD-camcorder opneemt: U kunt ook alleen een deel van de informatie weergeven of de weergave helemaal afsluiten. Raadpleeg "De informatieweergavemodus wijzigen" en druk op de knop **Display** ([]) /CHECK om de weergavestatus te wijzigen.

BEELDEN OPNEMEN OP VIDEO- OF DVD/HDD-RECORDER

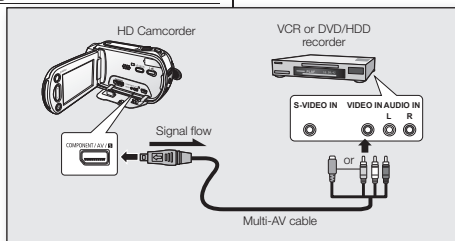

- U kunt beelden die vanaf deze HD-camcorder worden afgespeeld, opnemen op een video- of dvd/hdd-recorder.
 - Raadpleeg het hoofdstuk "Bewerken" voor het maken van een afspeellijst door het selecteren van de gewenste scènes uit de scènes die op deze HD-camcorder zijn opgenomen. → pagina 75
 - **Gebruik de bijgeleverde kabel om de HD-camcorder met het andere apparaat te verbinden.**
- Als u een apparaat met een S-Video-aansluiting gebruikt, kunt u de S-Video-aansluiting van de multi-AV-kabel gebruiken.
1. Druk op de knop **MODE** om Afspeelen ([]) in te stellen.
 2. Selecteer het beeld dat u wilt kopiëren en druk op de opnameknop op het aangesloten apparaat.
 - De HD-camcorder begint met afspelen en het aangesloten apparaat begint met kopiëren.
- S-VIDEO levert een helderdere weergave op.
 - Zorg ervoor dat de HD-camcorder altijd met de wisselstroomadapter op een stopcontact is aangesloten, om te voorkomen dat het opnemen wordt afgebroken omdat de batterij leeg is.



utilisation des éléments du menu

Vous pouvez utiliser le caméscope DVD plus efficacement en réglant les menus liés à l'enregistrement, à la lecture, et au réglage.

GESTION DU MENU ET MENU RAPIDE

- Vous pouvez modifier les réglages du menu pour personnaliser votre caméscope HD. Accédez à l'écran de menu souhaité en suivant les étapes suivantes et changez les différents réglages.
- A l'aide de l'écran tactile, vous pouvez facilement faire votre sélection et parcourir le menu.

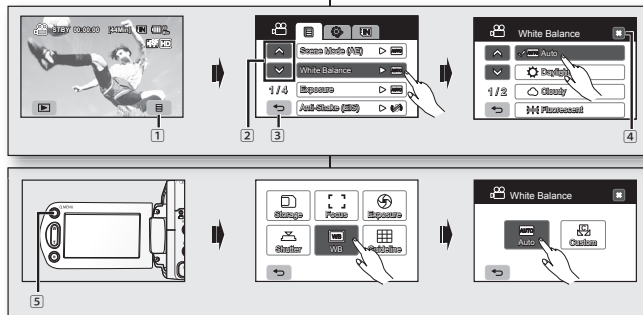

- 1 Onglet (Menu) : Utilisez-le pour entrer dans le menu.
- 2 Onglet Haut (Up) / Bas (Down) : Utilisez-le pour passer à la page précédente ou à la page suivante.
- 3 Onglet (Left) / Retour : Utilisez-le pour aller au menu précédent ou quitter le menu.
- 4 Onglet (X) Quitter : Utilisez-le pour quitter le menu.
- 5 Bouton **Menu rapide** : Utilisez-le pour entrer dans le menu rapide. Le menu rapide fournit un accès plus rapide aux menus fréquemment utilisés sans utiliser l'onglet (Menu) Menu.



- Il est impossible d'utiliser Menu et Menu rapide en mode EASY Q.
- Les éléments accessibles présents dans le menu et le menu Rapide peuvent varier suivant le mode de fonctionnement. Pour les éléments accessibles, , voir pages 49-51.

de menuonderdelen gebruiken

U werkt gemakkelijker met de HD-camcorder door de instellingen in de menu's voor opnemen, afspelen en instellen aan te passen.

WERKEN MET HET MENU EN HET SNELMENU

- U kunt de menu-instellingen wijzigen om de HD-camcorder aan uw voorkeuren aan te passen. Om de verschillende instellingen te wijzigen opent u het menuscherm en gaat u als volgt te werk.
- Met het aanraakpaneel kunt u gemakkelijk keuzes maken en door het menu navigeren.

- 1 tab Menu (Menu) : Hiermee opent u het menu.
- 2 tab Omhoog (Up) /omlaag (Down) : Hiermee gaat u naar de vorige of volgende pagina.
- 3 tab Menu (Left) / Retour : Hiermee gaat u naar het vorige menu of verlaat u het menu.
- 4 tab Menu (X) : Hiermee verlaat u het menu.
- 5 Knop **Q.MENU**: Gebruik dit om het snelmenu te openen. Het snelmenu biedt eenvoudiger toegang tot veelgebruikte menu's zonder de tab (Menu) te gebruiken.









- U kunt Menu en Snelmenu niet gebruiken in de stand EASY Q.
- De beschikbare opties in het menu en het snelmenu zijn afhankelijk van de Optie. Zie voor beschikbare onderdelen pagina's 49-51.

utilisation des éléments du menu de menuonderdelen gebruiken



☞ Suivez les instructions ci-dessous pour utiliser chacun des éléments de menu cité sur cette page.

Exemple : Réglage de la balance des blancs en mode Enregistrement vidéo.

Lorsque vous utilisez l'onglet () Menu;

1. Appuyez sur l'onglet () Menu.
2. Appuyez sur la touche "White Balance" (Bal. blancs).
 - Si l'élément n'apparaît pas à l'écran, appuyez sur l'onglet Haut () ou Bas () pour défiler vers le haut ou vers le bas en direction du prochain groupe d'options .
3. Appuyez sur l'option souhaitée.
 - Si l'élément n'est pas à l'écran, appuyez sur l'onglet Haut () ou Bas () pour défiler vers le haut ou vers le bas en direction du groupe d'options suivant.
4. Pour quitter, appuyez sur l'onglet Quitter () ou sur l'onglet Retour () jusqu'à ce que le menu disparaisse.

Lors de l'utilisation du bouton Menu rapide;

1. Appuyez sur le bouton MENU RAPIDE pour entrer dans le menu rapide.
2. Appuyez sur la touche "WB" (Bal. blc.).
3. Appuyez sur l'option souhaitée.
4. Pour quitter, appuyez sur l'onglet Quitter () ou sur l'onglet Retour () jusqu'à ce que le menu disparisse.



Il existe certaines fonctions impossible à activer simultanément, lorsque vous utilisez l'onglet Menu () ou le bouton MENU RAPIDE. Impossible de sélectionner les éléments de menu gris qui se trouvent sur l'écran. Pour des exemples d'éléments de menu et de combinaisons de fonctions inutilisables , référez-vous au dépannage. ➔ page 108



☞ Volg de onderstaande instructies voor het gebruik van de menu's die worden behandeld op deze pagina.

Bijvoorbeeld: de witbalans instellen in de Filmstand.

Als u de tab Menu () gebruikt;

1. Tik op de tab Menu ().
2. Tik op "White Balance" (Witbalans).
 - Als het onderdeel niet op het scherm verschijnt, tik u op de tab omhoog () of omlaag () om omhoog of omlaag te gaan naar de volgende groep met opties.
3. Tik op de gewenste optie.
 - Als het onderdeel niet op het scherm verschijnt, tik u op de tab omhoog () of omlaag () om omhoog of omlaag te gaan naar de volgende groep met opties.
4. Om af te sluiten, tik u op de tab Afsluiten () of Terug (), tot het menu verdwijnt.

Via de knop Q.MENU

1. Druk op de knop Q.MENU om het snelmenu te openen.
2. Tik op "WB" (Witbalans).
3. Tik op de gewenste optie.
4. Om af te sluiten, tik u op de tab Afsluiten () of Terug (), tot het menu verdwijnt.



Sommige functies kunt u niet gelijktijdig activeren als u de tab Menu () of de knop Q.MENU gebruikt. U kunt de grijze menuonderdelen op het scherm niet selecteren. Raadpleeg het hoofdstuk "Problemen oplossen" voor voorbeelden van onmogelijke combinaties van functies en menuonderdelen. ➔ pagina 108

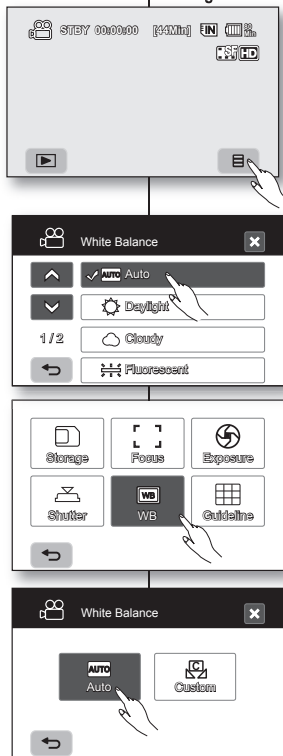

ELEMENTS DE MENU

- Les éléments accessibles présents dans le menu varient suivant le mode de fonctionnement.
- Pour les détails relatifs au fonctionnement, se reporter à la page correspondante.

Enregistrement des éléments du menu (📷) ● : Possible
X : pas possible

Mode de fonctionnement	Vidéo (📷)	Photo (📷)	Valeur par défaut	Page
Scene Mode (AE) (Mode Scène [AE])	●	●	Auto	52
Resolution (Résolution)	X	●	1440x1080	63
Cont. Shot (Prise cont.)	X	●	Off (Arrêt)	63
White Balance (Bal. blancs)	●	●	Auto	53
Exposure (Exposition)	●	●	Auto	54
Anti-Shake (EIS) (Anti-vibration (EIS))	●	X	Off (Arrêt)	55
Digital Effect (Effet numér.)	●	X	Off (Arrêt)	56
Focus (Mise au point)	●	●	Auto	56
Shutter (Obturbateur)	●	X	Auto	58
Tele Macro (Télé/Macro)	●	●	Off (Arrêt)	59
Quality (Qualité)	●	X	(HD) Super Fine	60
Wind Cut (Coupe Vent)	●	X	Off (Arrêt)	60
Back Light (Rétroéclairage)	●	●	Off (Arrêt)	61
Fader (Fondu)	●	X	Off (Arrêt)	61
Digital Zoom (Zoom numér.)	●	X	Off (Arrêt)	62

Éléments du menu Lecture (📷)

Mode de fonctionnement	Vidéo (📷)	Photo (📷)	Valeur par défaut	Page	
Play Option (Option lecture)	●	X	Play All (Lire tout)	64	
Slide Show (Diaporama)	X	●	-	41	
Delete (Suppr.)	●	●	-	79	
Protect (Protéger)	●	●	-	78	
Copy* (Copier)	●	●	-	80	
Move* (Déplacer)	●	●	-	81	
Partial Delete (Suppr. Partielle)	●	X	-	72	
Edit (Modifier)	Diviser (index au format vignette uniquement)	●	X	-	73
	Combiner (index au format vignette uniquement)	●	X	-	74
Cont. Capture (Prise en rafale)	●	X	Off (Arrêt)	64	
Symbole d'impression (DPOF) (Carte mémoire uniquement)	X	●	-	82	
File Info (Info fichier) (Mode Affichage unique seulement)	●	●	-	65	

MENUOPTIES

- De beschikbare menuopties zijn afhankelijk van de Optie.
- Zie voor meer informatie over de bediening de bijbehorende pagina.

Opties van het opnamemenu (📷) ● : Mogelijk
X : Niet mogelijk

Optie	Film (📷)	Foto (📷)	Standaard waarde	Pagina
Scene Mode (AE) (Scenemodus [AE])	●	●	Auto	52
Resolution (Resolutie)	X	●	1440x1080	63
Cont. Shot (Continu-Opname)	X	●	Off (Uit)	63
White Balance (Witbalans)	●	●	Auto	53
Exposure (Belichting)	●	●	Auto	54
Anti-Shake (EIS) (Anti-trilling (EIS))	●	X	Off (Uit)	55
Digital Effect (Dig. Effecten)	●	X	Off (Uit)	56
Focus	●	●	Auto	56
Shutter (Sluiter)	●	X	Auto	58
Tele Macro	●	●	Off (Uit)	59
Quality (Kwaliteit)	●	X	(HD) Super Fine (HD) Superfin	60
Wind Cut (Ruisfilter)	●	X	Off (Uit)	60
Back Light (Achtergrondlicht)	●	●	Off (Uit)	61
Fader (Invoeier)	●	X	Off (Uit)	61
Digital Zoom (Digitale Zoom)	●	X	Off (Uit)	62

Opties van het menu Afspelen (📷)

Optie	Film (📷)	Foto (📷)	Standaard waarde	Pagina	
Play Option (Afspeeloptie)	●	X	Play All (Alles afspelen)	64	
Slide Show (Diapresentatie)	X	●	-	41	
Delete (Wissen)	●	●	-	79	
Protect (Beveiliging)	●	●	-	78	
Copy* (Kopieren)	●	●	-	80	
Move* (Verplaatsen)	●	●	-	81	
Partial Delete (Deel wissen)	●	X	-	72	
Edit (Bewerken)	Spplitsen (alleen miniatuurweergave)	●	X	-	73
	Combineren (alleen miniatuurweergave)	●	X	-	74
Cont. opname	●	X	Off (Uit)	64	
Afdrukteken (DPOF) (enkel geheugenkaart)	X	●	-	82	
Bestandsinfo (alleen bij weergave van individuele beelden)	●	●	-	65	

utilisation des éléments du menu

Réglage des éléments du menu

Mode de fonctionnement	Valeur par défaut	Page
Date/Time Set (Réglage date/heure)	-	66
Date/Time (Date/Heure)	Off (Arrêt)	66
File No. (N° de fichier)	Series (Série)	66
LCD Control (Contrôle LCD)	Bright 18 / Contrast 18	67
Storage Info (Info stockage)	-	67
Format (Formater)	-	68
Beep Sound (Signal sonore)	On (Marche)	68
Shutter Sound (Son obturateur)	On (Marche)	68
Auto Power Off (Arrêt automatique)	5 min.	69
LED Light (Témoin DEL)	Off (Arrêt)	69
Rec Lamp (Voyant Enreg.)	On (Marche)	69
Remote (Télécommande)	On (Marche)	70
USB Connect (Connexion USB)	Mass Storage (Mémoire auxiliaire)	70
TV Type (Type TV)	16:9	70
Component Out (Sortie composant)	Auto	71
Default Set (Réglage par défaut)	-	71
Language	-	71
Demo (Démonstration)	Off (Arrêt)	71
Anynet+ (HDMI-CEC)	On (Marche)	70

- Certains éléments ne s'afficheront pas selon le type de support de stockage.
- Il y a certaines fonctions que vous ne pouvez pas activer de manière simultanée, lorsque vous utilisez l'onglet Menu () ou le bouton **Menu Rapide**. Il vous est impossible de sélectionner les éléments de menu devenus gris à l'écran. Pour des exemples d'éléments de menu et de combinaisons de fonctions inutilisables, référez-vous au dépannage. ➔ page 108
- *: uniquement pour VP-HMX10A/HMX10C/HMX10CN/HMX10ED.

de menuonderdelen gebruiken

Menuopties instellen

Optie	Standaardwaarde	Pagina
Date/Time Set (Datum/tijd instellen)	-	66
Date/Time (Datum/Tijd)	Off (Uit)	66
File No. (Best.Nr.)	Series (Serie)	66
LCD Control (LCD-bediening)	Helder 18 / Contrast 18	67
Storage Info (Opslaginfo)	-	67
Format (Formatteren)	-	68
Beep Sound (Piepton)	On (Aan)	68
Shutter Sound (Sluitertoon)	On (Aan)	68
Auto Power Off (Autom. uit)	5 min	69
LED Light (LED-lampje)	Off (Uit)	69
Rec Lamp (Opnamelampje)	On (Aan)	69
Remote (Afstandsbed.)	On (Aan)	70
USB Connect (USB-Verbind.)	Mass Storage (Massa-opslag)	70
TV Type	16:9	70
Component Out (Componentuitgang)	Auto	71
Default Set (Standaardinstellingen)	-	71
Language	-	71
Demo (Demonstratie)	Off (Uit)	71
Anynet+ (HDMI-CEC)	On (Aan)	70

- Afhankelijk van het type opslagmedium zijn sommige opties niet zichtbaar.
- Sommige functies kunt u niet gelijktijdig activeren als u de tab Menu () of de knop **Q.MENU** gebruikt. U kunt menu-items die op het scherm grijs zijn niet selecteren. Raadpleeg het hoofdstuk "Problemen oplossen" voor voorbeelden van onmogelijke combinaties van functies en menuonderdelen. ➔ pagina 108
- *: alleen voor VP-HMX10A/HMX10C/HMX10CN/HMX10ED.

ELEMENTS DU MENU RAPIDE

- Les éléments accessibles présents dans le Menu Rapide varient suivant le mode de fonctionnement.
- Pour les détails relatifs au fonctionnement, se reporter à la page correspondante.

● : Possible
X : pas possible

Enregistrement des éléments du menu

Mode de fonctionnement	Vidéo (📹)	Photo (📷)	Valeur par défaut	Page
Storage* (Stockage)	●	●	Memory (Mémoire Interne)	26
Focus (Mise pt)	●	●	Auto	56
Exposure (Exposition)	●	●	Auto	54
Shutter (Obtur.)	●	X	Auto	58
WB (Bal. blc.)	●	●	Auto	53
Guideline (Indic.)	●	●	Off(Arrêt)	64

Éléments du menu Lecture

Mode de fonctionnement	Vidéo (📹)	Photo (📷)	Valeur par défaut	Page
Storage* (Stockage)	●	●	Memory (Mémoire Interne)	26
Copy* (Copier)	●	●	-	80
Delete (Suppr.)	●	●	-	79
Edit (Modifier)	●	X	-	72-74
Playlist (List lect)	●	X	-	76-77
Highlight (Surbrill.)	●	X	-	65
Slide (Diapo.)	X	●	-	41

- Certains éléments ne s'afficheront pas selon le type de support de stockage.
- Il y a certaines fonctions que vous ne pouvez pas activer de manière simultanée, lorsque vous utilisez l'onglet Menu (📷) ou le bouton **Menu rapide**. Il vous est impossible de sélectionner les éléments de menu devenus gris à l'écran. Pour des exemples d'éléments de menu et de combinaisons de fonctions inutilisables, référez-vous au dépannage. ➔ page 108
- *: uniquement pour VP-HMX10A/HMX10C/HMX10CN/HMX10ED.

OPTIES VAN HET SNELMENU

- De beschikbare opties in het snelmenu zijn afhankelijk van de Optie.
- Zie voor meer informatie over de bediening de bijbehorende pagina.

● : Mogelijk
X : Niet mogelijk

Opties van het opnamemenu

Optie	Film (📹)	Foto (📷)	Standaard waarde	Pagina
Storage* (Opslag)	●	●	Memory (Intern geheugen)	26
Focus	●	●	Auto	56
Exposure (Belichting)	●	●	Auto	54
Shutter (Sluiter)	●	X	Auto	58
WB (Witbalans)	●	●	Auto	53
Guideline (Richtlijn)	●	●	Off (Uit)	64

Opties van het afspeelmenu

Optie	Film (📹)	Foto (📷)	Standaard waarde	Pagina
Storage* (Opslag)	●	●	Memory (Intern geheugen)	26
Copy* (Kopieren)	●	●	-	80
Delete (Wissen)	●	●	-	79
Edit (Bewerken)	●	X	-	72-74
Playlist	●	X	-	76-77
Highlight (Markeren)	●	X	-	65
Slide (Dia)	X	●	-	41

- Afhankelijk van het type opslagmedium zijn sommige opties niet zichtbaar.
- Sommige functies kunt u niet gelijktijdig activeren als u de tab Menu (📷) of de knop **Q.MENU** gebruikt. U kunt menuopties die op het scherm grijs zijn niet selecteren. Raadpleeg het hoofdstuk "Problemen oplossen" voor voorbeelden van onmogelijke combinaties van functies en menuonderdelen. ➔ pagina 108
- *: alleen voor VP-HMX10A/HMX10C/HMX10CN/HMX10ED.





utilisation des éléments du menu

ENREGISTREMENT DES ELEMENTS DU MENU

Vous pouvez configurer les éléments du menu en vue de l'enregistrement des images vidéos et des photos.

Mode Scène(AE)

Ce caméscope HD règle automatiquement la vitesse et l'ouverture de l'obturateur suivant la luminosité du sujet pour un enregistrement optimum: Vous pouvez également spécifier l'un des cinq modes suivant les conditions du sujet, environnement d'enregistrement ou motivation du film.

Réglages	Sommaire	Affichage à l'écran
Auto	- Equilibrage automatique entre le sujet et l'arrière-plan. - A utiliser dans des conditions normales. - La vitesse de l'obturateur est automatiquement réglée de 1/50 à 1/250 par seconde en fonction de la scène.	Aucun
Sports	- Réduit les images floues en enregistrant rapidement et en déplaçant des sujets comme au golf ou au tennis. Si le mode Sports est utilisé sous une lumière fluorescente, l'image peut clignoter. Dans ce cas, utilisez le mode Auto pour l'enregistrement.	
Portrait	- Crée une profondeur superficielle de champ de sorte que la personne ou le sujet apparaît contre un arrière-plan affaibli. - Le mode Portrait est plus efficace en extérieur. - La vitesse de l'obturateur est automatiquement réglée de 1/50 à 1/1000 par seconde.	
Spotlight (Spot)	- Evite une surexposition de la face du sujet, etc. lorsqu'une forte lumière frappe le sujet, comme dans un mariage ou sur scène.	
Beach/ Snow (Plage/ Neige)	- Evite une sous-exposition de la face du sujet, etc. dans un environnement où le reflet de la lumière est intense, comme au bord de la mer en plein été ou sur une piste de ski.	



- Vous pouvez vérifier l'option Mode scène sur l'affichage des informations à l'écran. Cependant, rien n'apparaîtra en mode Auto.
- Cette fonction sera réglée à "Auto" en mode EASY Q.



de menuonderdelen gebruiken

MENUOPTIES OPNEMEN

U kunt de menuopties voor het opnemen van filmbeelden en foto's instellen.

Scènemodus (AE)

Deze HD-camcorder stelt voor een optimale opname automatisch de sluitertijd en het diafragma in op basis van de helderheid van het onderwerp: U kunt ook een van de vijf modi kiezen, afhankelijk van de omstandigheden, de omstandigheden waaronder u filmt of het doel van de film.

Instellingen	Inhoud	Schermweergave
Auto	- Automatische balans tussen onderwerp en achtergrond. - Voor gebruik onder normale omstandigheden. - De sluitertijd wordt automatisch gekozen tussen 1/50 en 1/250 per seconde, afhankelijk van de hoeveelheid licht.	Geen
Sports (Sport)	- Beperkt de onscherpte als gevolg van snelle bewegingen zoals bij golf of tennis. Als u de Sport-stand gebruikt bij TL-licht, kan er flikkering optreden. Gebruik in dat geval de Auto-stand voor het opnemen.	
Portrait (Portret)	- Zorgt voor een geringe scherptediepte, zodat de persoon of het onderwerp verschijnt tegen een onscherpe achtergrond. - De Portret-stand is vooral geschikt voor buitenopnamen. - De sluitertijd wordt automatisch gekozen tussen 1/50 en 1/1000 per seconde.	
Spotlight	- Voorkomt overbelichting van het gezicht van het onderwerp, enz. wanneer er sterk licht valt op het onderwerp, zoals bij een trouwerij of op een podium.	
Beach/ Snow (Strand/ Sneeuw)	- Voorkomt onderbelichting van het gezicht van het onderwerp, enz. op plaatsen waar het licht sterk wordt weerkaatst, zoals op het strand midden in de zomer of op een skihelling.	



- U kunt de geselecteerde Scènemodus controleren op het scherm. In de Auto-stand wordt er echter niets weergegeven.
- Deze functie wordt ingesteld op "Auto" in de stand EASY Q.

utilisation des éléments du menu



- Un sujet peut être filmé sous différents types de conditions d'éclairage en intérieur (naturel, fluorescent, lueur de bougie, etc. Parce que la température de la couleur est différente selon la source de la lumière, la teinte du sujet sera différente selon le réglage de la balance des blancs. Utilisez cette fonction pour obtenir un résultat plus naturel.
- Il est conseillé de spécifier **"Digital Zoom: Off"** (**Zoom numér :Arrêt**) (→ page 62) avant de régler la balance des blancs.
- Ne pas utiliser d'objet coloré pendant le réglage de la balance des blancs: La teinte appropriée ne peut être réglée.
- Cette fonction sera réglée à **"Auto"** en mode EASY Q.
- Modifiez le réglage de la balance des blancs si les conditions d'éclairage changent.
- Lors d'un enregistrement en extérieur dans des conditions normales, le basculement vers le mode Auto peut permettre d'obtenir de meilleurs résultats.

Exposition

Le caméscope HD règle habituellement l'exposition de manière automatique. Vous pouvez également régler l'exposition selon les conditions d'enregistrement.

Réglages	Sommaire	Affichage à l'écran
Auto	Cette option règle automatiquement la luminosité selon les conditions d'éclairage.	Aucun
Manual (Manuel)	Vous régler manuellement la luminosité d'une image. Réglez la luminosité lorsque l'image est trop claire ou trop sombre.	

Réglage manuel de l'exposition:

Lors du réglage manuel de l'exposition, le réglage par défaut apparaît comme si la valeur était automatiquement réglée selon les conditions d'éclairage.

Appuyez sur l'onglet Réduire (—) ou Augmenter (+) pour régler l'exposition pendant l'affichage de l'image à l'écran LCD.

- La valeur d'exposition peut être réglée entre "0" et "29."

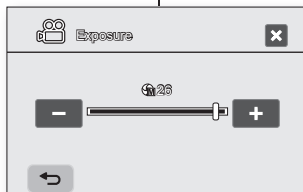

de menuonderdelen gebruiken



- Een onderwerp kan worden opgenomen onder verschillende belichtingsomstandigheden binnen (natuurlijk licht, TL-licht, kaarslicht, enz.). Omdat de kleurtemperatuur verschilt afhankelijk van de lichtbron, zal de tint van het onderwerp verschillen afhankelijk van de instellingen voor de witbalans. Gebruik deze functie voor een natuurlijker resultaat.
- Het is raadzaam om **"Digital Zoom: Off"** (**Digitale Zoom :Uit**) (→ pagina 62) te zetten voordat u de instellingen voor de witbalans bepaalt.
- Gebruik geen gekleurd object wanneer u de witbalans instelt: De geschikte tint kan niet worden ingesteld.
- Deze functie wordt ingesteld op **"Auto"** in de EASY Q-stand.
- De originele witbalans herstellen wanneer de lichtomstandigheden veranderen.
- Tijdens normale buitenopnamen krijgt u mogelijk betere resultaten wanneer u de optie Auto instelt.

Belichting

De HD-camcorder past de belichting meestal automatisch aan. U kunt de belichting ook handmatig aanpassen, afhankelijk van de opnameomstandigheden.

Instellingen	Inhoud	Schermweergave
Auto	Met deze optie wordt de helderheid van het beeld automatisch aangepast aan de lichtomstandigheden van de omgeving.	Geen
Manual (Handmatig)	U kunt de helderheid van het beeld handmatig instellen. Pas de helderheid aan wanneer het onderwerp te licht of te donker is.	

De belichting handmatig instellen:

Wanneer u de belichting handmatig instelt, wordt de standaardinstelling weergegeven terwijl de waarde automatisch wordt aangepast aan de lichtomstandigheden.

Tik op de tab Lager (—) of Hoger (+) om de belichting aan te passen terwijl u het beeld op het LCD-scherm bekijkt.

- De belichtingswaarde kan worden ingesteld tussen "0" en "29".

Une exposition manuelle est recommandée dans les situations ci-dessous:

- Quand la prise effectuée au moyen d'un éclairage inverse ou lorsque l'arrière-plan est trop lumineux.
- Lorsque la prise est effectuée sur un arrière-plan naturel réfléchissant comme la plage ou pendant le ski.
- Lorsque l'arrière-plan est trop sombre ou lorsque le sujet est lumineux.



- Si vous changez manuellement la valeur d'exposition lorsque la fonction "Scene Mode (AE)"(Mode Scène (AE)) est sélectionnée, les changements manuels sont d'abord appliqués.
- Cette fonction sera réglée à "Auto" en mode EASY Q.

Anti vibr. (EIS) (stabilisateur électronique d'image)

Lorsque vous utilisez le zoom pour enregistrer une image de sujet, il corrigera le flou dans l'image enregistrée.

Réglages	Sommaire	Affichage à l'écran
Off (Arrêt)	Désactive la fonction.	Aucun
On (Marche)	Atténue les images instables provoquées par les tremblements de l'appareil, notamment dans le cas des gros plans.	



- En mode EASY Q, "Anti-Shake"(Anti-vibration) est automatiquement réglé sur "On"(Marche).
- Lorsque "Anti-Shake: On"(Anti-vibration:Marche) est spécifiée, il y aura une légère différence entre le mouvement réel et celui qui s'affiche à l'écran.
- Un grand tremblement de l'appareil peut ne pas être entièrement corrigé même si "Anti-Shake: On"(Anti-vibration:Marche) est sélectionné. Tenez le caméscope HD fermement avec les deux mains.
- Il est conseillé de spécifier "Anti-Shake: Off"(Anti-vibration:Arrêt) lorsque vous utilisez le caméscope HD sur un bureau ou sur un trépied (non fourni).
- Lorsque vous enregistrez des photos grossies 10x ou plus et que "Anti-Shake"(Anti-vibration) est réglé sur "On"(Marche) dans un endroit sombre, des images rémanentes peuvent demeurer à l'écran. Dans ce cas, nous vous conseillons d'utiliser un trépied (non fourni) et de mettre "Anti-Shake"(Anti-vibration) à la position "Off"(Arrêt).
- La fonction Antivibration fonctionnera uniquement pendant l'enregistrement vidéo.

Handmatige instelling van de belichting wordt aanbevolen in de volgende situaties:

- Wanneer u filmt met licht op de achtergrond of wanneer de achtergrond te licht is.
- Wanneer u filmt tegen een reflecterende natuurlijke achtergrond, zoals op het strand of tijdens het skiën.
- Wanneer de achtergrond extreem donker is of het onderwerp extreem verlicht.
- Wanneer u handmatig de belichtingswaarde selecteert terwijl de "Scene Mode (AE)"(Ootstila (AE)) is geselecteerd, worden de handmatige wijzigingen eerst toegepast.
- Deze functie wordt ingesteld op "Auto" in de EASY Q-stand.



Anti-trilling (EIS: Elektronische beeldstabilisator)

Wanneer u met inzoomt op een onderwerp, wordt de onscherpte van het opgenomen beeld gecorrigeerd.

Instellingen	Inhoud	Schermeergave
Off (Uit)	Hiermee schakelt u de functie uit.	Geen
On (Aan)	Compenseert voor instabiele beelden die worden veroorzaakt door trillingen van de camera, vooral bij sterkere vergrotingen.	







- In de EASY Q-stand wordt de functie "Anti-Shake"(Anti-trilling) automatisch ingesteld op "On"(Aan).
- Als de functie "Anti-Shake: On"(Anti-trilling: Aan) is ingesteld, is er een klein verschil tussen de werkelijke beweging en de beweging op het scherm.
- Grove camerabewegingen worden misschien niet helemaal gecorrigeerd wanneer "Anti-Shake: On"(Anti-trilling: Aan) is ingesteld. Houd de HD-camcorder stevig met beide handen vast.
- Het is raadzaam om "Anti-Shake: Off"(Anti-trilling: Uit) te stellen wanneer u de HD-camcorder op een bureau of statief (niet bijgeleverd) gebruikt.
- Als u beelden vastlegt met een grote vergroting en "Anti-Shake"(Anti-trilling) is ingesteld op "On"(Aan) in een donkere omgeving, kan dit spookbeelden opleveren. In dat geval raden we het gebruik van een statief (niet bijgeleverd) en "Anti-Shake"(Anti-trilling) instellen op "Off"(Uit).
- De functie Anti-trilling werkt alleen tijdens filmopnames.

utilisation des éléments du menu

Effet numéré.

La fonction Effet numéré. vous permet d'apporter une touche personnelle à vos enregistrements. Sélectionnez l'effet numérique correspondant au type d'image que vous souhaitez enregistrer et à l'effet que vous souhaitez créer. Il existe 4 options différentes d'effet numérique.

Réglages	Sommaire	Affichage à l'écran
Off (Arrêt)	Désactive la fonction.	Aucun
1 Black & White (Noir&Blanc)	Ce mode transforme les images couleur en images noir et blanc.	
2 Sepia (Sépia)	Ce mode donne aux images une coloration brun-rougeâtre.	
3 Negative (Négatif)	Ce mode inverse les couleurs, créant une image en négatif.	
4 Art	Ce mode donne aux images un aspect d'ébauche.	



Cette fonction sera réglée à "Off"(Arrêt) en mode EASY Q .



Mise pt

Le caméscope HD met généralement au point un sujet automatiquement (mise au point automatique). Lorsque le caméscope DVD est allumé, la mise au point automatique sera toujours réglée. Vous pouvez également faire la mise au point manuelle d'un sujet selon les conditions d'enregistrement.

Réglages	Sommaire	Affichage à l'écran
Auto	Il est préférable, dans la plupart des cas, d'utiliser la mise au point automatique car elle vous permet de vous concentrer sur la partie créative de votre enregistrement.	Aucun
Manual (Manuel)	La mise au point manuelle peut s'avérer nécessaire dans certains cas où la mise au point automatique est difficile ou peu fiable.	

de menuonderdelen gebruiken

Digital Effect

Met de digitale effecten kunt u uw opnamen op een creatieve manier bewerken door er diverse speciale effecten aan toe te voegen. Kies een geschikt digitaal effect voor het onderwerp dat u op wilt nemen en het effect dat u wilt bereiken. Er zijn 4 verschillende digitale effecten beschikbaar.

Instellingen	Inhoud	Schermweergave
Off (Uit)	Hiermee schakelt u de functie uit.	Geen
1 Black & White (Zwart-Wit)	Hierdoor krijgt u een zwart-witbeeld.	
2 Sepia	Deze stand geeft het beeld een roodbruine kleur.	
3 Negative (Negatief)	Hierdoor worden de kleuren van het opgenomen beeld omgekeerd, waardoor een negatiefbeeld ontstaat.	
4 Art (Kunst)	Deze stand geeft het beeld een grofkorrelig uiterlijk.	



Deze functie wordt ingesteld op "Off"(Uit) in de EASY Q-stand.



Scherpstellen

De HD-camcorder stelt doorgaans automatisch op het onderwerp scherp (autofocus). Als de HD-camcorder is ingeschakeld, is autofocus altijd actief. Afhankelijk van de omstandigheden tijdens het opnemen kunt u ook handmatig scherpstellen op een onderwerp.

Instellingen	Inhoud	Schermweergave
Auto	In de meeste situaties wordt gebruik van de functie autofocus aangeraden, zodat u zich kunt concentreren op de creatieve kant van het opnemen.	Geen
Manual (Handmatig)	Onder bepaalde omstandigheden is automatisch scherpstellen moeilijk of onbetrouwbaar en moet u handmatig scherpstellen.	

Mise au point manuelle pendant l'enregistrement

Ce caméscope HD fait automatiquement une mise au point du sujet d'un gros plan à l'infini.

Cependant, la bonne mise au point peut ne pas être obtenue selon les conditions d'enregistrement. Dans ce cas, utilisez le mode de mise au point manuel.

1. Appuyez sur la touche "Focus" (Mise pt) → "Manual" (Manuel).

- Le témoin de réglage de mise au point manuel apparaît.
2. Appuyez sur le sujet proche (◀▶) ou sur le sujet éloigné (▶◀) pour régler la mise au point, pendant l'affichage du sujet à l'écran LCD.

Mise au point d'un sujet éloigné

Pour effectuer la mise au point d'un sujet éloigné, appuyez sur l'onglet correspondant (▶◀).

Mise au point sur un sujet proche

Pour effectuer la mise au point d'un sujet proche, appuyez sur l'onglet correspondant (◀▶).

Dans les situations suivantes, il est possible que vous obteniez de meilleurs résultats en faisant la mise au point manuellement.

- Image comportant plusieurs objets, certains proches du caméscope HD, d'autres plus éloignés.
- Sujet enveloppé par le brouillard ou se détachant sur un fond enneigé.
- Surfaces brillantes ou luisantes comme une carrosserie de voiture.
- Sujet ou objet se déplaçant de manière constante et rapide, tel un sportif ou une foule.



- La fonction "Focus" (Mise pt) alternera entre la mise au point manuelle et la mise au point automatique. Avec la mise au point automatique, aucune indication n'apparaîtra à l'écran.
- Veillez à faire un zoom avant sur votre sujet avant d'en faire une mise au point manuelle. Si vous faites une mise au point du sujet au niveau de "W" cette mise au point sera défaillante lorsque vous faites passer le bouton de zoom à la position "T" pour faire un zoom avant sur le sujet.
- Si vous ne maîtrisez que très peu le fonctionnement des caméscopes HD, nous vous conseillons d'opter pour la mise au point automatique.
- Cette fonction sera réglée à "Auto" en mode EASY Q.
- L'icône proche ou éloignée (▶◀/◀▶) apparaît au centre lorsque le réglage de la mise au point arrive à son terme.
- La valeur réglée est appliquée juste après avoir appuyé sur (◀▶) ou (▶◀) sur l'onglet.

Handmatig scherpstellen tijdens het opnemen

Deze HD-camcorder stelt automatisch scherp op een onderwerp, van dichtbij tot veraf.

Onder bepaalde omstandigheden kan het echter moeilijk zijn om de juiste scherpstelling te bereiken. In dat geval gebruikt u de stand handmatig scherpstellen.

1. Tik op "Focus" → "Manual" (handmatig).

- De indicator voor handmatig scherpstellen wordt weergegeven.
2. Tik op de tab Lager (◀▶) of Hoger (▶◀) om de belichting aan te passen terwijl u het beeld op het LCD-scherm bekijkt.

Scherpstellen op een onderwerp verder weg

Als u wilt scherpstellen op een onderwerp dat zich verder weg bevindt, tikt u op de tab Onderwerp verder weg (▶◀).

Scherpstellen op een onderwerp dat dichterbij is

Als u wilt scherpstellen op een onderwerp dat zich dichterbij bevindt, tikt u op de tab Onderwerp dichterbij (◀▶).

In de volgende situaties krijgt u betere resultaten door het apparaat handmatig scherp te stellen.

- Een opname van meerdere onderwerpen, sommige dicht bij de HD-camcorder, andere verder weg.
 - Een persoon omringd door sneeuw of in de mist.
 - Sterk glanzende of glimmende oppervlakken, zoals een auto.
 - Onderwerpen die continu of snel bewegen, zoals een sporter of een menigte.
- 
- Met de functie "Focus" wisselt u tussen handmatig en automatisch scherpstellen. Bij automatisch scherpstellen verschijnt er geen indicator op het scherm.
 - Zoom eerst in op uw onderwerp voordat u handmatig scherpstelt. Wanneer u scherpstelt op een onderwerp in de groothoekstand "W" wordt de scherpstelling wazig wanneer u de zoomhendel beweegt naar de telestand "T" om in te zoomen op het onderwerp.
 - Als u nog niet veel ervaring hebt met HD-camcorders, raden wij u aan om automatisch scherp te stellen.
 - Deze functie wordt ingesteld op "Auto" in de stand EASY Q.
 - Het pictogram Dichterbij of Verder weg (▶◀/◀▶) verschijnt in het centrum De aangepaste waarde wordt toegepast wanneer u op de tab (◀▶) of (▶◀) tikt.

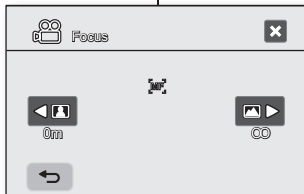

<Nearer subject>

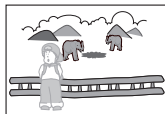

<Farther subject>

utilisation des éléments du menu

Obturbateur

Le caméscope HD règle automatiquement la vitesse de l'obturateur suivant la luminosité du sujet. Vous pouvez également procéder au réglage manuel de la vitesse de l'obturateur conformément aux conditions de la scène.

Réglages	Sommaire	Affichage à l'écran
Auto	Le caméscope HD règle automatiquement la valeur d'ouverture adéquate.	Aucun
Manual (Manuel)	La vitesse de l'obturateur peut être réglée sur 1/50, 1/120, 1/250, 1/500, 1/1000, 1/2000, 1/4000, or 1/10000.	S.1/XXX

Réglage manuel de la vitesse de l'obturateur

Vous pouvez procéder au réglage manuel de l'obturateur. Une vitesse rapide de l'obturateur peut figer le mouvement d'un sujet se déplaçant rapidement. Une vitesse lente de l'obturateur en revanche peut brouiller le sujet pour donner l'impression d'un déplacement.

- Une vitesse rapide de l'obturateur permet à un sujet se déplaçant rapidement d'être capturé de manière très vivante, image après image. Utilisez les réglages ci-après lorsqu'un réglage automatique ne fonctionne pas bien avec le mode **"Sports"** en mode **"Scene Mode(AE)" (Mode Scène (AE))**. → page 52

Choix de la vitesse de l'obturateur en fonction du type d'enregistrement

Vitesse d'obturation	conditions
1/50	La vitesse de l'obturateur est fixée à 1/50 seconde. Les bandes noires qui apparaissent habituellement lors de la prise d'un écran télé deviennent plus étroites.
1/120	La vitesse de l'obturateur est fixée à 1/120 seconde. Sports en salle comme le basketball. Le clignotement qui se produit lors de la prise sous une lumière fluorescente ou une lampe à vapeur de mercure est réduite.
1/250, 1/500, 1/1000	Trains ou voitures en mouvement ou tout autre véhicule se déplaçant rapidement (wagonnet de montagnes russes, par exemple)
1/2000, 1/4000, 1/10000	Sports de plein air comme le golf et le tennis.

de menuonderdelen gebruiken

Sluiter

De HD-camcorder stelt de sluitertijd automatisch in op basis van de helderheid van het onderwerp. Het is ook mogelijk om de sluitertijd handmatig in te stellen op basis van de omstandigheden van de scène.

Instellingen	Inhoud	Schermweergave
Auto	De HD-camcorder stelt automatisch de juiste diafragma-instelling in.	Geen
Manual (Handmatig)	De mogelijke waarden voor de sluitertijd zijn 1/50, 1/120, 1/250, 1/500, 1/1000, 1/2000, 1/4000 of 1/10000.	S.1/XXX

De sluitertijd handmatig instellen

U kunt de sluitertijd handmatig instellen. Bij een snelle sluitertijd kan de beweging van een snel onderwerp worden stilgezet en bij een langzame sluitertijd kan het onderwerp worden vervaagd om de indruk van beweging te geven.

- Met een snelle sluitertijd is het mogelijk om a een snel bewegend onderwerp met één frame tegelijk levendig vast te leggen. Gebruik deze instellingen wanneer een automatische aanpassing niet goed werkt met de stand **"Sports"(Sport)** in **"Scene Mode (AE)"(Ototstila (AE))**. → pagina 52

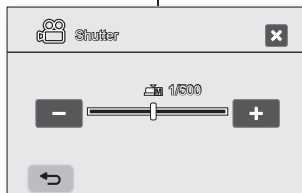

Aanbevolen sluitersnelheid voor het opnemen

Sluitertijd	omstandigheden
1/50	De sluitersnelheid staat ingesteld op 1/50 seconde. Zwarte banden die doorgaans worden weergegeven bij het opnemen van een TV-beeld worden smaller.
1/120	De sluitersnelheid staat ingesteld op 1/120 seconde. Binnensporten zoals basketbal. Het geknipper dat optreedt bij het opnemen onder een fluorescerende lamp of kwikdamlamp wordt verminderd.
1/250, 1/500, 1/1000	Bij rijdende auto's, treinen en andere snelle voertuigen en voorwerpen, zoals achtbanen
1/2000, 1/4000, 1/10000	Bij buitensporten zoals golf of tennis.



- Si vous souhaitez modifier manuellement la vitesse de l'obturateur lorsque la fonction "**Scene Mode(AE)**" (**Mode Scène (AE)**) est sélectionnée, les changements manuels sont prioritaires.
- L'image peut paraître moins lisse lorsque la vitesse de l'obturateur est élevée.
- Cette fonction sera réglée à "**Auto**" en mode EASY Q.
- Lorsque vous enregistrez avec une vitesse d'obturateur de 1/1000 e ou plus, assurez-vous que l'objectifs n'est pas exposé à la lumière du soleil.
- La vitesse de l'obturateur ne peut être réglée qu'en mode vidéo.

Télé/Macro

- Cette fonction est utilisée pour enregistrer un sujet distant qui approche.
- La focale réelle en mode Télé/Macro est comprise entre 50 et 100 cm.

Réglages	Sommaire	Affichage à l'écran
Off (Arrêt)	Désactive la fonction.	Aucun
On (Marche)	Télé macro est exécuté.	



- Lorsque vous enregistrez en mode Télé/Macro, la mise au point peut être lente.
- Lorsque vous utilisez la fonction Zoom en mode Télé/Macro, le sujet de l'enregistrement peut paraître flou.
- En mode Télé Macro, utilisez un trépied (non fourni) pour éviter que votre main ne tremble.
- Évitez les ombres lorsque vous enregistrez en mode Télé/Macro.
- Lorsque la distance entre vous et le sujet enregistré diminue, la zone de mise au point se réduit.
- Si vous ne parvenez pas à obtenir une mise au point correcte, actionnez le bouton de **zoom** pour la régler.
- Cette fonction sera réglée à "**Off**" (**Arrêt**) en mode EASY Q .



- Wanneer u handmatig de sluitersnelheid selecteert terwijl de functie "**Scene Mode (AE)**" (**Otostila (AE)**) is geselecteerd, worden de handmatige wijzigingen eerst toegepast.
- Het beeld kan niet-vloeiend lijken wanneer een hoge sluitersnelheid is ingesteld.
- Deze functie wordt ingesteld op "**Auto**" in de stand EASY Q.
- Als u opneemt met een sluitersnelheid van 1/1000 of hoger, moet u er goed op letten dat de zon niet in de lens schijnt.
- De sluitersnelheid kan alleen in de filmstand worden ingesteld.

Tele Macro

- Deze functie wordt gebruikt om een onderwerp in de verte op te nemen dat dichterbij komt.
- De effectieve brandpuntsafstand in de stand Tele macro ligt tussen 500 mm en 1000 mm.

Instellingen	Inhoud	Schermweergave
Off (Uit)	Hiermee schakelt u de functie uit.	Geen
On (Aan)	Tele macro wordt uitgevoerd.	







- Wanneer u opnamen maakt in de stand Tele Macro wordt de scherptelting mogelijk lager.
- Wanneer u in de stand Tele Macro gebruikmaakt van de zoomfunctie, kan het voorkomen dat het op te nemen onderwerp onscherp is.
- Fzveuk een statief (niet bijgeleverd) voor Tele Macro om te voorkomen dat uw hand trilt.
- Voorkom dat er schaduw op het onderwerp valt wanneer u opnamen maakt in de stand Tele Macro.
- Hoe dichter u bij het onderwerp staat, hoe kleiner de scherptediepte wordt.
- Beweeg de **zoom**hendel om de scherpstelling aan te passen wanneer u niet de juiste scherpstelling kunt bereiken.
- Deze functie wordt ingesteld op "**Off**" (**Uit**) in de EASY Q-stand.

utilisation des éléments du menu

Qualité

- Vous pouvez choisir la qualité des images à enregistrer.
- Pour obtenir des informations détaillées sur la capacité en images, reportez-vous à la page 28.

Réglages	Sommaire	Affichage à l'écran
[HD] Super Fine	Enregistre au format HD du mode de la meilleure qualité d'image. (12Mbps environ)	
[HD] Fine	Enregistre au format HD du mode de la bonne qualité d'image. (9Mbps environ)	
[HD] Normal [HD] Normal	Enregistre au format HD du mode de qualité d'image normale. (6Mbps environ)	
[SD] Standard	Enregistre au format SD du mode de qualité d'image standard. (4 Mbps environ)	
[SD] Economy [SD] Economique	Enregistre au format SD du mode de qualité d'image Spaarstand. (2 Mbps environ)	



- La vidéo peut être enregistrée en mode 1280x720 (HD) ou 720x576 (SD) selon la qualité.
- Les fichiers enregistrés sont codés à un débit binaire variable (VBR). Le débit VBR est un système d'encodage qui permet de régler automatiquement le débit binaire en fonction de l'image enregistrée.
- Les durées d'enregistrement indiquées ci-dessus sont approximatives et fonction de l'environnement dans lequel est effectué l'enregistrement (ex. : conditions d'éclairage).

Wind Cut (Coupé vent)

Vous pouvez réduire la suppression du vent lorsque vous enregistrez un son à partir d'un microphone intégré.

Si le mode "**Wind Cut: On**" (**Coupe Vent: Marche**) activé, les composants de basse fréquence contenus dans le son enregistré par le microphone seront coupés pendant l'enregistrement. Ceci permet d'écouter facilement la voix pendant la lecture.

- Utilisez la fonction Supp. Vent lorsque vous enregistrez dans des endroits exposés au vent comme dans des plages.

Réglages	Sommaire	Affichage à l'écran
Off (Arrêt)	Désactive la fonction.	Aucun
On (Marche)	Minimise le bruit du vent ou de tout autre bruit pendant l'enregistrement.	







- Lorsque la fonction "**Wind Cut**" (**Coupe Vent**) est "**On**" (**Marche**) un certain son de basse fréquence est éliminé avec le bruit du vent.
- Assurez-vous que la fonction "**Wind Cut**" (**Coupe Vent**) est définie à "**Off**" (**Arrêt**) lorsque vous voulez que le microphone soit aussi sensible que possible.
- La fonction Supp. Vent fonctionnera uniquement pendant l'enregistrement vidéo.
- La fonction Supp. Vent marche uniquement avec le microphone intégré.

de menuonderdelen gebruiken

Kwaliteit

- U kunt de kwaliteit van een op te nemen film instellen.
- Zie voor een overzicht van de beeldcapaciteit pagina 28.

Instellingen	Inhoud	Schermweergave
[HD] Super Fine (HD) Superfijn	Neemt op in de hoogste opnamekwaliteit van het HD-formaat (Ongeveer 12 Mbps)	
[HD] Fine (HD) Fijn	Neemt op in de hoge opnamekwaliteit van het HD-formaat. (Circa 9 Mbps)	
[HD] Normal (HD) Normaal	Neemt op in de normale opnamekwaliteit van het HD-formaat. (Circa 6 Mbps)	
[SD] Standard (SD) Standaard	Neemt op in de standaard opnamekwaliteit van het SD-formaat. (Circa 4 Mbps)	
[SD] Economy (SD) Economie	Neemt op in de opnamekwaliteit economisch van het HD-formaat. (Circa 2 Mbps)	



- U kunt de film opnemen in 1280x720 (HD) of 720x576 (SD) afhankelijk van de kwaliteit.
- De opgenomen bestanden worden gecodeerd met Variable Bit Rate (variabele bitsnelheid, VBR). VBR is een codeersysteem dat de bitsnelheid automatisch aanpast aan het opnamebeeld.
- De opnametijd die bovenaan wordt weergegeven is een geschatte tijd en is afhankelijk van de opnameomgeving (dit zijn de lichtomstandigheden).

Windfilter

U kunt het geluid van de wind beperken terwijl u geluid opneemt met de ingebouwde microfoon.

Als "**Wind Cut: On**" (**Ruisfilter:Aan**) is ingesteld, worden de geluiden met lage frequentie die de microfoon oppikt tijdens het opnemen verwijderd: Hierdoor wordt het gemakkelijker om stemmen en geluiden te horen tijdens het afspelen.

- Gebruik de Windfilter bij het opnemen op plekken waar het waait, zoals een strand.

Instellingen	Inhoud	Schermweergave
Off (Uit)	Schakelt de functie uit.	Geen
On (Aan)	Beperkt het geluid van de wind en andere geluiden tijdens het opnemen.	



- Als "**Wind Cut**" (**Ruisfilter**) "**On**" (**Aan**) is, wordt samen met het geluid van de wind ok al het geluid met een lage frequentie verwijderd.
- Controleer of "**Wind Cut**" (**Ruisfilter**) "**Off**" (**Uit**) staat als de microfoon zo gevoelig mogelijk moet zijn.
- De functie Windfilter werkt alleen tijdens filmpopnamen.
- De functie Windfilter werkt alleen met de ingebouwde microfoon.

Rétroécl.

Lorsque le sujet est allumé à partir de l'arrière, cette fonction compensera l'éclairage de sorte que ledit sujet ne soit pas trop sombre.

Réglages	Sommaire	Affichage à l'écran
Off (Arrêt)	Désactive la fonction.	Aucun
On (Marche)	- La compensation de contre-jour est effectuée. - La compensation de contre-jour illumine le sujet rapidement.	

Le contre-jour a une influence lorsque le sujet est plus sombre que l'arrière-plan. C'est le cas lorsque :

- Le sujet se trouve devant une fenêtre.
- La personne à enregistrer porte des vêtements blancs ou brillants et est placée devant un arrière-plan lumineux, son visage étant trop sombre pour en distinguer les traits.
- Le sujet est en extérieur et le temps est couvert.
- les sources lumineuses sont trop fortes.
- Le sujet se trouve devant un arrière-plan enneigé.

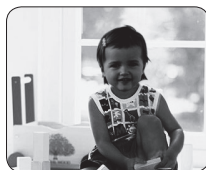

<Back light off>

 Cette fonction sera réglée à "Off" (Arrêt) en mode EASY Q.

Fondu

Vous pouvez donner à votre enregistrement un aspect professionnel en utilisant des effets spéciaux comme l'ouverture ou la fermeture en fondu au début ou à la fin d'une séquence.

Réglages	Sommaire	Affichage à l'écran
Off (Arrêt)	Désactive la fonction.	Aucun
On (Marche)	Le fondu est en cours d'exécution.	

Achtergrondverlichting

Als het onderwerp van achteren wordt verlicht, compenseert deze functie de verlichting zodat het onderwerp niet te donker wordt.

Instellingen	Inhoud	Schermweergave
Off (Uit)	Schakelt de functie uit.	Geen
On (Aan)	- Compensatie voor achtergrondverlichting wordt uitgevoerd. - Compensatie voor achtergrondverlichting maakt het onderwerp snel lichter.	

Achtergrondverlichting beïnvloedt de opname als het onderwerp donkerder is dan de achtergrond :

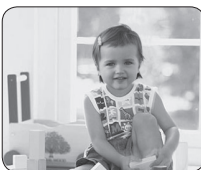

<Back light on>

- Het onderwerp staat voor een raam.
- De op te nemen persoon draagt witte of glanzende kleding en staat voor een lichte achtergrond; het gezicht van de persoon is te donker om zijn of haar gelaatstrekken te kunnen zien.
- Het onderwerp staat buiten en de achtergrond is bewolkt.
- De lichtbronnen zijn te helder.
- Het onderwerp staat voor een besneeuwde achtergrond.

 Deze functie wordt op "Off" (Uit) ingesteld in de stand EASY Q.

Invloeiër

U kunt de opname een professioneel tintje geven door speciale effecten te gebruiken, zoals invloeiën bij het begin van een opname of uitvloeiën aan het eind van een opname.

Instellingen	Inhoud	Schermweergave
Off (Uit)	Schakelt de functie uit.	Geen
On (Aan)	De invloeiër wordt uitgevoerd.	

utilisation des éléments du menu

Ouverture en fondu

Appuyez sur le bouton d'enregistrement Marche/Arrêt lorsque "Fader"(Fondu) est réglé à "On"(Marche).

L'enregistrement commence avec un écran sombre. Ensuite, l'image et le son sont fondus.(Ouverture en fondu).

Fermeture en fondu

Lorsque vous voulez arrêter d'enregistrer avec l'option de fermeture en fondu, réglez "Fader"(Fondu) à "On"(Marche) une nouvelle fois durant l'enregistrement. Appuyez sur le bouton d'enregistrement Marche/Arrêt.

L'enregistrement s'interrompt lorsque l'image et le son connaissent une fermeture en fondu. (fermeture en fondu).

Zoom numér.

Vous pouvez sélectionner le niveau de zoom maximum au cas où voulez faire un zoom supérieur à 10X (le réglage par défaut) pendant l'enregistrement. Remarquez que la qualité de l'image diminue lorsque vous utilisez le zoom numérique.



Ce côté droit de la barre affiche le facteur de zoom numérique.

La zone de zoom apparaît lorsque vous sélectionnez le niveau de zoom.



- La qualité de l'image peut s'altérer selon le coefficient de zoom appliqué au sujet.
- Poussé au maximum, le zoom peut donner une image de moindre qualité.
- Cette fonction sera réglée à "Off" (Arrêt) en mode EASY Q.
- La fonction de zoom numérique n'est pas disponible si "Anti-Shake (EIS)"(Anti-vibration (EIS)) est réglé sur "On"(Marche). Cependant, lorsque vous réglez "Anti-Shake (EIS)"(Anti-vibration (EIS)) sur "On"(Marche) pendant que vous utilisez le zoom numérique, ce dernier est désactivé automatiquement.
- Le zoom numérique est désactivé automatiquement lorsque vous branchez le câble Composantes ou HDMI.

de menuonderdelen gebruiken

Invloeien

Druk op de knop **Opname starten/stoppen** als "Fader"(Invloeiër) is ingesteld op "On"(Aan).

Het opnemen start met een donker scherm waarna beeld en geluid invloeiën. (invloeiën)

Uitvloeien

Als u het opnemen met wilt afsluiten door het te laten uitvloeiën, stelt u "Fader"(Invloeiër) opnieuw in op "On"(Aan) tijdens het opnemen. Druk op de knop **Opname starten/stoppen**. Het opnemen stopt als beeld en geluid zijn uitgevloeid. (uitvloeiën).

Fade in (approx. 3 seconds)



Fade out (approx. 3 seconds)

Digitale Zoom

U kunt het maximale zoomniveau instellen als u tijdens het opnemen wilt inzoomen op een hoger niveau dan 10X (de standaardinstelling). Houd er rekening mee dat de kwaliteit van het beeld vermindert als u de digitale zoom gebruikt.



Deze rechterkant van de balk geeft de digitale zoomfactor aan. Het zoomgebied verschijnt als u het zoomniveau selecteert.



Instellingen	Inhoud	Schermweergave
Off (Uit)	U kunt optisch zoomen tot 10X.	Geen
On (Aan)	U kunt optisch zoomen tot 10X en daarna tot 2X digitaal. (Digitaal kunt u meer dan 10x inzoomen en tot 20x in combinatie met optische zoom.)	Geen



- De afbeeldingskwaliteit kan verminderen afhankelijk van de mate waarin u op het onderwerp inzoomt.
- Maximaal zoomen levert een lagere afbeeldingskwaliteit op.
- Deze functie wordt ingesteld op "Off"(Uit) in de stand EASY Q.
- De functie Digitale zoom is niet beschikbaar wanneer "Anti-Shake (EIS)"(Anti-trilling (EIS)) op "On"(Aan) staat. Wanneer u echter "Anti-Shake" (EIS)(Anti-trilling (EIS)) op "On"(Aan) zet terwijl Digitale zoom actief is, wordt Digitale zoom automatisch uitgeschakeld.
- Digitale zoom wordt automatisch uitgeschakeld wanneer een componentkabel of HDMI-kabel wordt aangesloten.

Résolution

Vous pouvez sélectionner la résolution des images photo à enregistrer.

Réglages	Sommaire	Affichage à l'écran
2048x1536	Sélectionnez à enregistrer à à une haute résolution.	
1440x1080	Sélectionnez afin d'enregistrer à une résolution moyenne.	
640x480	Sélectionnez afin d'enregistrer à une faible résolution.	



- Pour obtenir des informations détaillées sur la capacité en images, reportez-vous, reportez-vous à la page 28.
- Pour développer la photo, plus la résolution est haute, meilleure sera la qualité de l'image.
- Le nombre d'images enregistrables varie selon l'environnement d'enregistrement.
- Les photos enregistrées sur votre caméscope HD peuvent ne pas être lues correctement par les autres appareils numériques ne prenant pas cette taille d'image en charge.
- Les images haute résolution utilisent plus de mémoire que les images de résolution inférieure. Par conséquent, plus élevée est la résolution sélectionnée, moins d'espace mémoire sera disponible pour les photos.

Photos en rafale

- Phot. en continu permet à l'utilisateur de prendre des images consécutives d'un objet en déplacement.
- Enregistrez des images en continu jusqu'à la capacité de stockage.



Réglages	Sommaire	Affichage à l'écran
Off (Arrêt)	Désactive la fonction.	Aucun
On (Marche)	Phot. en continu est effectué.	



- Lorsqu'une erreur (telle "Mémoire pleine") se produit durant le processus d'enregistrement, cet enregistrement est terminé et un message d'erreur s'affiche.
- Lorsque vous appuyez sur la touche **PHOTO**, l'appareil enregistre un maximum de 15 photos en mode continu à environ 0,3 secondes d'intervalle.

Resolutie

U kunt de resolutie instellen van foto's die u wilt opnemen.

Instellingen	Inhoud	Schermweergave
2048x1536	Selecteer deze optie voor een hoge resolutie.	
1440x1080	Selecteer deze optie voor een gemiddelde resolutie.	
640x480	Selecteer deze optie voor een lage resolutie.	



- Zie voor details over de afbeeldingskwaliteit pagina 28.
- Voor het ontwikkelen van foto's geldt dat hoe hoger de resolutie is, des te beter de afbeeldingskwaliteit wordt.
- Het aantal afbeeldingen dat kan worden vastgelegd is afhankelijk van de opname-omgeving.
- Foto's die op uw HD-camcorder worden vastgelegd, worden mogelijk niet correct weergegeven op andere digitale apparaten die dit fotoformaat niet ondersteunen.
- Afbeeldingen met een hoge resolutie gebruiken meer geheugen dan afbeeldingen met lagere resoluties. Daarom is er minder geheugen beschikbaar voor het maken van foto's naarmate u een hogere resolutie kiest.

Cont. opname

- Met continue opname kunt u meerdere achtereenvolgende opnames van een bewegend object maken.
- De functie legt afbeeldingen vast tot er geen opslagruimte meer is.

Instellingen	Inhoud	Schermweergave
Off (Uit)	Schakelt de functie uit.	Geen
On (Aan)	Continue opname wordt uitgevoerd.	



- Als er tijdens een continue opname een fout optreedt (bijvoorbeeld als het geheugen vol is) stopt de opname en verschijnt er een foutmelding.
- Zolang u de knop **PHOTO** ingedrukt houdt, neemt u continu op tot het maximale aantal foto's (15) met een interval van ongeveer 0,3 seconden.

utilisation des éléments du menu

Instruction

- L'instruction affiche une certaine image à l'écran LCD afin que l'utilisateur puisse facilement concevoir la composition de l'image lors de l'enregistrement de la vidéo ou des images photo.
- Le caméscope HD présente 3 types d'instructions.



- L'installation du sujet au point d'intersection de l'instruction rend la composition équilibrée.
- Cette fonction ne marche que dans le menu rapide.
- L'instruction ne peut être enregistrée sur les images en voie de l'être.

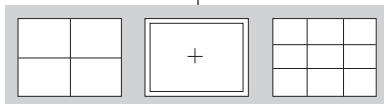

ELEMENTS DU MENU LECTURE

Vous pouvez régler ces éléments du menu pour la lecture des vidéos.

Option lect.

Vous pouvez régler des options de lecture pour la lecture des images vidéo.

Réglages	Sommaire	Affichage à l'écran
Play All (Lire tout)	Permet de lire l'intégralité des images vidéo en continu en partant de celle sélectionnée et de revenir à l'index au format Vignette.	
Play One (Lire un)	Lit uniquement l'image vidéo sélectionnée et retourne à l'index au format vignette.	
Repeat All (Répéter tout)	Lit toutes les images vidéo en continu jusqu'à ce que vous touchez l'onglet (↔) Retour	
Repeat One (Répéter un)	Lit l'image vidéo sélectionnée en continu jusqu'à ce que vous touchez l'onglet (↔) Retour.	

Photos en rafale

Vous pouvez capturer consécutivement prendre des images figées en même temps que vous lisez une image vidéo en appuyant sur la touche PHOTO.

Réglages	Sommaire	Affichage à l'écran
Off (Arrêt)	Prend uniquement une image figée.	Aucun
50 Copies / 1 sec	Lors de la lecture d'images vidéo, 50 images fixes au maximum sont capturées par seconde lorsque vous appuyez sur le bouton PHOTO.	
5 Copies / 1 sec	Lors de la lecture d'images vidéo, 5 images fixes sont capturées par seconde lorsque vous appuyez sur le bouton PHOTO.	
2 Copies / 1 sec	Lors de la lecture d'images vidéo, 2 images fixes sont capturées par seconde lorsque vous appuyez sur le bouton PHOTO.	

de menuonderdelen gebruiken

Hulplijn



- Hulplijn toont een bepaald patroon op het LCD-scherm zodat de gebruiker de afbeelding tijdens het vastleggen van film of foto's eenvoudig kan componeren.
- De HD-camcorder biedt 3 soorten hulplijnen.
- Als u het onderwerp op het kruispunt van de hulplijnen plaatst, levert een evenwichtige compositie op.
- Deze functie werkt alleen in het snelmenu.
- De hulplijn wordt niet opgenomen in de vastgelegde beelden.

MENUONDERDELEN VOOR AFSPLEN

U kunt deze onderdelen instellen voor het afspelen van films.

Afspleooptie

U kunt afspleoopties instellen voor het afspelen van filmbeelden.

Instellingen	Inhoud	Schermweergave
Play All (Alles afspelen)	Speelt films doorlopend af vanaf de geselecteerde film tot de laatste film en keert dan terug naar de miniatuurweergave.	
Play One (Eén afspelen)	Geeft alleen het geselecteerde filmbestand weer en keert daarna terug naar de miniatuurweergave.	
Repeat All (Alles herhalen)	Geeft alle filmbestanden weer totdat u op de tab Menu (↔) tikt.	
Repeat One (Eén herhalen)	Geeft het geselecteerde filmbestand telkens opnieuw weer totdat u op de tab Menu (↔) tikt.	

Cont. vastleggen

U kunt losse filmbeelden tijdens het afspelen van een film vastleggen door op de knop PHOTO te drukken.

Instellingen	Inhoud	Schermweergave
Off (Uit)	Legt slechts één beeld vast.	Geen
50 Copies / 1 sec (50 kopieën/1 sec)	Bij het afspelen van films worden maximaal 50 beelden per seconde vastgelegd zolang de knop PHOTO wordt ingedrukt.	
5 Copies / 1 sec (5 kopieën/1 sec)	Bij het afspelen van films worden maximaal 5 beelden per seconde vastgelegd zolang de knop PHOTO wordt ingedrukt.	
2 Copies / 1 sec (2 kopieën/1 sec)	Bij het afspelen van films worden maximaal 2 beelden per seconde vastgelegd zolang de knop PHOTO wordt ingedrukt.	



- Les images sont capturées de manière continue lorsque vous appuyez sur la touche **PHOTO**.
 - Le nombre d'images capturées varie en fonction de la durée pendant laquelle vous appuyez sur le bouton **PHOTO**.
 - L'intervalle de capture des images varie continuellement en fonction de l'option de capture en continu.
- Lorsqu'une erreur (telle Mémoire pleine) se produit durant le processus de capture d'images, cela signifie que ladite capture est terminée et un message d'erreur s'affiche.
- Les images prises lors de la lecture sont enregistrées dans le support de stockage en cours d'utilisation.
- La période de 1 seconde mentionnée à la page précédente n'est pas le temps nécessaire à la prise de la photo mais représente le nombre de périodes de 1 seconde (50 images) divisées en "copies" pour la prise de photos.



- De beelden worden continu vastgelegd terwijl de knop **PHOTO** is ingedrukt.
 - Het aantal vastgelegde beelden varieert afhankelijk van hoe lang de knop **PHOTO** wordt ingedrukt.
 - Het interval tussen de continue vastlegging van beelden varieert afhankelijk van de optie continue opname.
- Als tijdens een continu-opname een fout optreedt (bijvoorbeeld als het geheugen vol is) stopt het vastleggen en verschijnt er een foutmelding.
- De beelden die tijdens het afspelen zijn vastgelegd, worden op het gebruikte opslagmedium opgeslagen.
- De 1 seconde die op de vorige pagina werd vermeld, is hier niet de vereiste tijd om de foto te maken. In plaats daarvan wordt deze ene seconde (50 frames) opgesplitst in vast te leggen "exemplaren".

Info fch

Les informations concernant l'image s'affichent. Vous pouvez entre autre afficher le nom d'un fichier ainsi que sa date de création et sa taille.



Cette fonction est disponible uniquement en mode d'affichage de l'image entière.



Bestandsinfo

Toont informatie over de afbeelding. U kunt de bestandsnaam, de datum waarop het beeld is gemaakt en de grootte bekijken, enz.



De functie is alleen beschikbaar in de weergavemodus voor volledige beelden.

Surbrillance

Présente une partie d'images vidéo enregistrées dans un ordre aléatoire conformément à la durée de lecture totale et au nombre de fichiers.

Réglages	Sommaire	Affichage à l'écran
Recently (Récent)	Affiche une section d'une image vidéo qui a été créée moins de 24 heures après la plus récente.	
All Days (Ts les jrs)	Permet d'afficher une partie de toutes les images vidéo.	



Cette fonction ne peut être réglée que dans le menu rapide.

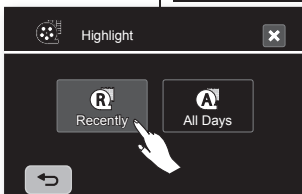

Hoogtepunt

Toont een deel van de opgenomen filmbeelden in willekeurige volgorde aan de hand van de totale speeltijd en het aantal bestanden.

Instellingen	Inhoud	Schermweergave
Recently (Recent)	Toont een deel van een film/films die is/zijn gemaakt in de 24 uur vóór de meest recente film.	
All Days (Alle dag.)	Geeft een deel van alle films weer.	



Deze functie kunt u alleen vanuit het snelmenu instellen.

utilisation des éléments du menu

REGLAGE DES ELEMENTS DU MENU

Vous pouvez régler la date et l'heure, la langue d'affichage à l'écran, la sortie vidéo, et les paramètres d'affichage du caméscope HD.

Régl. Horloge

Réglez la date et l'heure afin que ces informations soient bien enregistrées. → page 25

Date/Heure

Vous pouvez régler la date et de l'heure de sorte qu'elles s'affichent sur l'écran LCD.

- Vous devez régler la date et l'heure avant d'utiliser la fonction "Date/Time" (Date/Heure). → page 25

Réglages	Sommaire	Affichage à l'écran
Off (Arrêt)	Les informations relatives à la date et à l'heure ne s'affichent pas.	Aucun
Date	Affiche la date.	01/JAN/2007
Time(Heure)	Affiche l'heure.	00:00
Date & Time (Date/heure)	Affiche la date et l'heure.	01/JAN/2007 00:00



- La date/l'heure se présentera ainsi "01/JAN/2007 00:00" dans les conditions suivantes.
 - Si l'enregistrement d'une vidéo ou d'une photo a été effectué avant le réglage de la date/l'heure dans le caméscope HD.
 - Lorsque la batterie rechargeable intégrée est faible ou déchargée.
- L'heure et la date pendant lesquelles les vidéo ou les images photo enregistrées sont affichées en mode Lecture.

Fichier No

Des numéros de fichiers sont attribués aux images dans leur ordre d'enregistrement.

Réglages	Sommaire	Affichage à l'écran
Séries (Série)	Attribue des numéros au fichier de manière séquentielle même si la carte mémoire est remplacée par une autre, ou après le formatage, ou encore après la suppression de tous les fichiers. Le numéro de fichier est réinitialisé lorsqu'un nouveau fichier est créé.	Aucun
Reset (Réinitialiser)	Réinitialise le numéro de fichier à 0001 même après avoir formaté, supprimé tout, ou inséré une nouvelle mémoire. Utilisez la fonction "Reset" (Réinitialiser) lorsque le dossier et les fichiers ne peuvent plus être créés parce que le nombre de dossiers et de fichiers a atteint la limite.	Aucun

de menuonderdelen gebruiken

MENUONDERDELEN INSTELLEN

U kunt de datum en tijd, de taal, de video-uitgang en de weergave-instellingen van de HD-camcorder instellen.

Instellingen datum en tijd

U stelt de huidige datum en tijd in, zodat deze correct kunnen worden vastgelegd. → pagina 25

Datum/Tijd

U kunt de datum en tijd zo instellen dat ze op het LCD-scherm worden weergegeven.

- Voordat u de functie "Datum/tijd" (Datum/tijd) kunt gebruiken, moet u de datum en tijd instellen. → pagina 25

Instellingen	Inhoud	Schermweergave
Off (Uit)	De huidige datum en tijd worden niet weergegeven.	Geen
Date (Datum)	Geeft de huidige datum weer.	01/JAN/2007
Time(Tijd)	Geeft de huidige tijd weer.	00:00
Date & Time (Datum&Tijd)	Geeft de huidige datum en tijd weer.	01/JAN/2007 00:00



- De datum en tijd worden weergegeven als "01/JAN/2007 00:00" onder de volgende voorwaarden.
 - Als een film of foto is gemaakt voor het instellen van de datum/tijd in de HD-camcorder.
 - Als de ingebouwde lithiumbatterij bijna of helemaal leeg is.
- De tijd en de datum waarop de filmbeelden of foto's zijn gemaakt, worden in de afspelstand weergegeven.

Bestandsnr.

Bestandsnummers worden toegewezen aan beelden in de volgorde waarin zij werden opgenomen.

Instellingen	Inhoud	Schermweergave
Séries (Serie)	Hiermee worden bestandsnummers in volgorde toegewezen, ook wanneer de geheugenkaart wordt vervangen door een andere, na het verwijderen of na het verwijderen van alle bestanden. Het bestandsnummer wordt opnieuw ingesteld wanneer er een nieuwe map wordt gemaakt.	Geen
Reset	Het bestandsnummer wordt opnieuw ingesteld op 0001 zelfs na formattering, de verwijdering van alle bestanden of het plaatsen van een nieuwe geheugenkaart. Gebruik "Reset" wanneer de map en de bestanden niet meer kunnen worden aangemaakt omdat het maximale aantal mappen en bestanden is bereikt.	Geen

Contrôle LCD

- Votre caméscope HD est équipé d'un écran à affichage à cristaux liquides de 2,7 pouces, lequel vous permet de visualiser directement les images que vous enregistrez ou lisez.
- Selon les conditions dans lesquelles vous utilisez votre caméscope HD (en intérieur ou en extérieur, par exemple), vous pouvez régler la luminosité ou le contraste de l'écran LCD. contrast.

Réglages	Sommaire	Affichage à l'écran
Bright (Lumin.)	Règle la luminosité de l'écran LCD.	Aucun
Contrast (Contraste)	Règle le contraste de l'écran LCD.	Aucun

- Appuyez sur l'onglet Réduire (◀) ou Augmenter (▶) pour augmenter ou réduire la valeur d'un élément souhaité.



- Vous pouvez régler des valeurs pour la luminosité et le contraste de l'écran LCD compris entre 0 et 35.
- Le réglage de l'écran LCD n'affecte ni la luminosité, le contraste de l'image à enregistrer.

Info stockage

Cette fonction vous présente des informations relatives au stockage (le support de stockage, l'espace utilisé et l'espace disponible, la durée de l'enregistrement selon la qualité). Ces informations vous permettent d'avoir une idée de la durée de l'enregistrement sur le support de stockage. Assurez-vous de définir le support de stockage approprié.

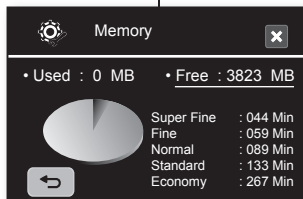

Réglages	Sommaire
Memory (Mémoire Interne)	Vous pouvez visualiser l'espace utilisé, l'espace disponible et le temps d'enregistrement sur la mémoire intégrée.
Card (Carte Mémoire)	Vous pouvez visualiser l'espace utilisé, l'espace disponible et le temps d'enregistrement sur la carte mémoire.



Les informations relatives à la carte mémoire s'affichent lorsque vous appuyez sur la touche "Storage Info." (Info stockage) (VP-HMX10/HMX10N uniquement)

LCD-bediening

- De camcorder heeft een 2,7 inch (6,86 cm) LCD-kleurenscherm, waarop u direct kunt zien wat er wordt opgenomen of weergegeven.
- De instellingen voor helderheid en kleur van het scherm kunnen worden aangepast aan de omstandigheden waarin de HD-camcorder wordt gebruikt (bijvoorbeeld voor binnen- of buitenopnamen).

Instellingen	Inhoud	Schermweergave
Bright (Helder)	Hiermee past u de helderheid van het LCD-scherm aan.	Geen
Contrast	Hiermee past u het contrast van het LCD-scherm aan.	Geen

- Tik op de tab kleiner (◀) of groter (▶) om de waarde van een item kleiner of groter te maken.



- De waarden van de LCD-helderheid en het LCD-contrast liggen tussen 0 en 35.
- Wanneer u het LCD-scherm aanpast, is dit niet van invloed op de helderheid en het contrast van het vast te leggen beeld.

Opslaginfo

Hiermee geeft u de opslaginformatie weer (de opslagmedia, de gebruikte en beschikbare ruimte en de beschikbare tijd voor opnames volgens de geselecteerde opnamekwaliteit). Zo weet u hoeveel u nog op het opslagmedium kunt opnemen. Controleer of u het juiste medium hebt ingesteld.

Instellingen	Inhoud
Memory (Intern geheugen)	U kunt de gebruikte ruimte, de beschikbare ruimte en de opnametijd van het interne geheugen weergeven.
Card (Geheugenkaart)	U kunt de gebruikte ruimte, de beschikbare ruimte en de opnametijd van de geheugenkaart weergeven.



De informatie over de geheugenkaart verschijnt als u op "Storage Info." (Opslaginfo) klikt. (alleen VP-HMX10/HMX10N)

utilisation des éléments du menu

Formatage

Vous pouvez utiliser la fonction "Format"(Formater) pour supprimer entièrement toutes les images et toutes les options sur le support de stockage, y compris les fichiers protégés.

Réglages	Sommaire	Affichage à l'écran
Memory (Mémoire Interne)	Vous pouvez formater la mémoire intégrée.	Aucun
Card (Carte Mémoire)	Vous pouvez formater la carte mémoire.	Aucun



- Si vous exécutez la fonction Format, tous les fichiers seront supprimés complètement et les fichiers effacés ne peuvent pas être récupérés.
- Le formatage d'un support de stockage à l'aide d'un périphérique différent provoquera des "Read errors"(erreurs de lecture).
- Une carte mémoire avec l'onglet de protection verrouillé ne sera pas formatée. → page 29
- Le formatage est impossible si le bloc-piles est faible.
- Le formatage de la carte mémoire se fait en appuyant sur "Format."(Formater). (VP-HMX10/HMX10N uniquement)

Signal sonore

Vous pouvez régler la fonction Signal sonore sur Activé ou Désactivé.

Réglages	Sommaire	Affichage à l'écran
Off (Arrêt)	Annule le signal sonore.	Aucun
On (Marche)	Lorsque cette fonction est activée, un signal sonore retentit à chaque fois que vous appuyez sur un bouton.	Aucun



Le bip sonore est désactivé pendant l'enregistrement de la vidéo.

Bruit de l'obturateur

Vous pouvez activer ou désactiver le bruit de l'obturateur.

Réglages	Sommaire	Affichage à l'écran
Off (Arrêt)	Annule le bruit de l'obturateur.	Aucun
On (Marche)	Une fois activé, le bruit de l'obturateur résonnera chaque fois que le bouton PHOTO est appuyé.	Aucun

de menuonderdelen gebruiken

Formatteren

Met de functie "Format"(Formatteren) worden alle bestanden en opties op het opslagmedium, met inbegrip van eventuele beveiligde bestanden, volledig verwijderd.

Instellingen	Inhoud	Schermweergave
Memory (Intern geheugen)	Hiermee formateert u het interne geheugen.	Geen
Card (Geheugenkaart)	Hiermee formateert u de geheugenkaart.	Geen



- Als u de formateerfunctie uitvoert, worden alle bestanden volledig verwijderd en kunnen deze niet meer worden hersteld.
- Als u de opslagmedia met een ander apparaat formateert, treden er "Read errors"(leefouten).
- Wanneer het beveiligingslijpje van een geheugenkaart in de beveiligingsstand is geschoven, wordt de geheugenkaart niet geformateerd. → pagina 29
- Formatteren werkt niet wanneer de batterij bijna leeg is.
- De geheugenkaart wordt geformateerd als u op "Format"(Formatteren) klikt. (alleen VP-HMX10/HMX10N)

Pieptoon

U kunt de pieptoon in- of uitschakelen.

Instellingen	Inhoud	Schermweergave
Off (Uit)	Schakelt de pieptoon uit.	Geen
On (Aan)	Wanneer deze optie is ingeschakeld, hoort u een pieptoon wanneer u op een knop drukt.	Geen



Pieptoon wordt uitgeschakeld tijdens het opnemen van een film.

Sluitertoon

U kunt de sluitertoon in- of uitschakelen.

Instellingen	Inhoud	Schermweergave
Off (Uit)	Schakelt de sluitertoon uit.	Geen
On (Aan)	Wanneer deze optie is ingeschakeld, hoort u de sluitertoon telkens wanneer u op de knop PHOTO drukt.	Geen

Arrêt auto

Vous pouvez régler le caméscope HD pour qu'il s'éteigne automatiquement lorsqu'il est inactif pendant 5 minutes.

Réglages	Sommaire	Affichage à l'écran
Off (Arrêt)	Le caméscope HD ne s'éteint pas automatiquement.	Aucun
5 min	Pour conserver l'énergie, le caméscope HD s'éteint automatiquement après 5 minutes en mode de veille uniquement.	Aucun



- La fonction Arrêt auto n'est pas opérationnelle lorsqu'un câble USB est raccorder.
- Lorsque la fonction Demo (Démo) est activée, elle est prioritaire sur la fonction Auto Power Off (Arrêt auto). Si vous souhaitez arrêter automatiquement le caméscope HD après 5 minutes, désactivez la fonction Demo (Démo). ➔ page 71

LED

Cette LED vous permet d'enregistrer un sujet dans un endroit sombre.

Réglages	Sommaire	Affichage à l'écran
Off (Arrêt)	Désactive la fonction.	Aucun
On (Marche)	Enregistre une image lumineuse dans un endroit sombre sans en sacrifier la couleur avec la diode lumineuse.	



AVERTISSEMENT

- La diode lumineuse peut devenir très chaude.
- Ne la touchez pas pendant l'enregistrement ou juste après extinction : des blessures graves pourraient en résulter.
- Ne remettez pas le caméscope HD dans son étui immédiatement après utilisation de la LED car celle-ci demeure extrêmement chaude pendant un certain temps.
- Ne l'utilisez pas à proximité de matières inflammables ou explosives.



- La portée de la diode est limitée. (2 m maximum).
- La fonction Témoin DEL ne fonctionne qu'en mode Movie() (Vidéo).

Voyant d'enregistrement

Vous pouvez activer ou désactiver le témoin d'enregistrement situé à l'avant du caméscope lors de l'enregistrement d'une vidéo ou d'une photo.

Réglages	Sommaire	Affichage à l'écran
Off (Arrêt)	Désactive la fonction.	Aucun
On (Marche)	Active le témoin d'enregistrement du caméscope pendant l'enregistrement.	Aucun

Automatisch uit

U kunt de HD-camcorder instellen om automatisch uit te schakelen als het apparaat langer dan 5 minuten niet wordt bediend.

Instellingen	Inhoud	Schermweergave
Off (Uit)	De HD-camcorder wordt niet automatisch uitgeschakeld.	Geen
5 min	Voor energiebesparingsdoeleinden wordt de HD-camcorder automatisch uitgeschakeld wanneer het toestel 5 minuten op stand-by staat.	Geen



- De functie Automatisch uitschakelen werkt niet wanneer een USB-kabel is aangesloten.
- Wanneer de Demo-functie is ingeschakeld werkt deze met prioriteit ten opzichte van de functie Automatisch uitschakelen. Als u de HD-camcorder automatisch wilt uitschakelen na 5 minuten, moet u de Demo-functie uitschakelen. ➔ pagina 71

LED-lamp

Met de LED-lamp kunt u opnamen maken op donkere locaties.

Instellingen	Inhoud	Schermweergave
Off (Uit)	Schakelt de functie uit.	Geen
On (Aan)	Hiermee kunt u dankzij de lamp op een donkere plaats toch een duidelijk beeld vastleggen zonder dat de kleuren hieronder lijden.	



WAARSCHUWING

- De LED-lamp kan extreem warm worden.
- U kunt ernstige verwondingen oplopen als u het lampje aanraakt tijdens een opname of net nadat u het hebt uitgeschakeld.
- Nadat u de LED hebt gebruikt, moet u de HD-camcorder na gebruik niet meteen in de draagtas plaatsen. De LED kan nog enige tijd extreem warm blijven.
- Gebruik de lamp niet in de nabijheid van brandbare of explosieve materialen.
- Het bereik van de LED-lamp is beperkt. (maximaal 2 meter).
- Het LED-lampje werkt alleen in de modus Film() .



Opnamelamp

Tijdens het vastleggen van film of foto's kunt u de opname-indicator aan de voorkant van de camcorder in- of uitschakelen.

Instellingen	Inhoud	Schermweergave
Off (Uit)	Schakelt de functie uit.	Geen
On (Aan)	Schakel de opname-indicator van de HD-camcorder in tijdens het opnemen.	Geen

utilisation des éléments du menu

Télécommande

Cette fonction vous permet d'activer ou de désactiver la télécommande du caméscope HD.

Réglages	Sommaire	Affichage à l'écran
Off (Arrêt)	Désactive la fonction. Le  témoin apparaît lorsque vous utilisez la télécommande.	Aucun
On (Marche)	Vous pouvez contrôler le caméscope HD à l'aide de la télécommande.	Aucun



USB connecté

A l'aide du câble USB, vous pouvez relier votre caméscope HD à un ordinateur pour copier vos films et vos photos depuis le support de stockage, ou à une imprimante pour imprimer vos images.

Réglages	Sommaire	Affichage à l'écran
Mass Storage (Mémoire auxiliaire)	Raccordement à un ordinateur.	Aucun
PictBridge	Reliez à une imprimante PicBridge.	Aucun

Type de TV

Vous pouvez sélectionner le format d'image pendant la lecture sur le téléviseur.

Réglages	Sommaire	Affichage à l'écran
16:9	Sélectionne 16:9 pour utiliser le mode grand écran.	
4:3	Sélectionne 4:3 pour utiliser le format d'image de l'affichage standard de 4:3.	



- Cette fonction est disponible lorsque le caméscope HD est branché à un téléviseur.
- Le mode TV est activé automatiquement lorsqu'un câble HDMI est raccordé ; cette fonction est donc désactivée.

Anynet+ (HDMI-CEC)

Anynet+ est un système réseau AV qui vous permet de contrôler tous les appareils AV de Samsung à l'aide de la télécommande Anynet+ de Samsung. Vous pouvez utiliser la fonction Anynet+ en raccordant le caméscope HD à un téléviseur pouvant accueillir Anynet+ à l'aide d'un câble HDMI et en réglant "Anynet+ (HDMI-CEC)" sur "On" (Marche). Reportez-vous au guide d'utilisation du téléviseur pour plus de détails.

de menuonderdelen gebruiken

Afstandsbediening

Met deze functie kunt u de afstandsbediening voor gebruik met de HD-camcorder in- en uitschakelen.

Instellingen	Inhoud	Scherme-weergave
Off (Uit)	Schakelt de functie uit. De  indicator verschijnt als u de afstandsbediening gebruikt.	Geen
On (Aan)	U kunt de HD-camcorder met de afstandsbediening bedienen.	Geen

USB-aansluiting

U kunt uw HD-camcorder met behulp van een USB-kabel op een computer aansluiten zodat u filmbelden en foto's van de opslagmedia kunt kopiëren of naar een printer kunt sturen om de foto's af te drukken.

Instellingen	Inhoud	Scherme-weergave
Mass Storage (Massa-opslag)	Aansluiten op een PC.	Geen
PictBridge	Aansluiten op een PictBridge-printer.	Geen

Type TV

U kunt de beeldverhouding instellen tijdens het afspelen op een tv.

Instellingen	Inhoud	Scherme-weergave
16:9	Selecteer 16:9 om de breedbeeld-tv-stand te gebruiken.	
4:3	Selecteer 4:3 om de standaardverhouding van 4:3 te gebruiken.	





- Deze functie is beschikbaar als de HD-camcorder met een tv is verbonden.
- Het tv-type wordt automatisch ingeschakeld wanneer een HDMI-kabel wordt aangesloten. Deze functie wordt daarom uitgeschakeld.

Anynet+ (HDMI-CEC)

Anynet+ is een AV-netwerksysteem waarmee u alle aangesloten Samsung AV-apparaten kunt bedienen met een Samsung tv-afstandsbediening die Anynet+ ondersteunt. U kunt de functie Anynet+ gebruiken door de HD-camcorder met een HDMI-kabel aan te sluiten op een tv die Anynet+ ondersteunt en "Anynet+ (HDMI-CEC)" in te stellen op "On" (Aan). Zie de handleiding van de tv voor nadere details hierover.

Sortie du composant

Vous pouvez sélectionner le type de composant du signal vidéo compatible avec le téléviseur branché.

Réglages	Sommaire	Affichage à l'écran
Auto	Les signaux vidéo sont émis avec le même format du fichier enregistré. Veuillez ne l'utiliser que pour un branchement au HDTV. Lorsque la fonction "Auto" est sélectionnée, le témoin n'apparaît pas à l'écran.	Aucun
SD 576P	Le fichier enregistré est affiché avec le format 576. Sélectionnez-le uniquement lorsque le téléviseur à brancher est de qualité SD et prend en charge le scan progressif.	
SD 576i	Le fichier enregistré est affiché avec le format 720x576i. Sélectionnez-le afin de le brancher à un téléviseur de qualité SD qui ne prend pas en charge le scan progressif.	

Rég. par déf.

Vous pouvez restaurer les réglages du menu aux paramètres par défaut (Réglages initiaux à l'usine) de l'usine) → pages 49-51



L'initialisation du réglage du caméscope HD aux paramètres par défaut n'affecte pas les images enregistrées.

Langue

Vous pouvez sélectionner une langue de votre choix pour l'affichage des menus et des messages à l'écran.





Les options "Language" peuvent être modifiées sans avis préalable.

Démo

La démonstration vous montre automatiquement les principales fonctions de votre caméscope HD afin que vous puissiez les utiliser plus facilement.



Réglages	Sommaire	Affichage à l'écran
Off (Arrêt)	Désactive la fonction	Aucun
On (Marche)	Active le mode de démonstration et affiche différentes fonctions.	Aucun



- La fonction Démo marche après 5 minutes passées en mode PSE du mode vidéo.
- Vous pouvez désactiver la fonction Démo ainsi qu'il suit.
- Appuyez sur n'importe quel point de l'écran LCD / changer de mode / Appuyez sur le bouton (Enregistrement Marche/Arrêt, Q.MENU, Affichage /i/CHECK, EASY Q, ou LCD enhancer ())
- La fonction Demo "Démo" n'est pas opérationnelle lorsque le câble multi-AV ou composant (uniquement lorsque "Component Out" (Sortie composant) est réglé sur 576p ou 576i) est raccordé au téléviseur. La fonction Demo "Démo" s'arrête et l'appareil repasse en mode STBY "VEILLE" une fois que les câbles ci-dessus sont raccordés.

Component Out

U kunt het type component-videosignaal selecteren dat compatibel is met de aangesloten tv.

Instellingen	Inhoud	Scherme-weergave
Auto	De videosignalen worden met dezelfde indeling als het opgenomen bestand verzonden. Gebruik dit alleen bij een aansluiting op een HDTV. Als "Auto" is geselecteerd, verschijnt de indicator niet op het scherm.	Geen
SD 576P	Het opgenomen bestand wordt weergegeven met de indeling 576P. Selecteer dit alleen als de aangesloten tv bedoeld is voor SD-kwaliteit en progressief scannen ondersteunt.	
SD 576i	Het opgenomen bestand wordt weergegeven met de indeling 720x576i. Selecteer dit om verbinding te maken met een tv met SD-kwaliteit die progressief scannen niet ondersteunt.	

Standaardinstellingen

U kunt de standaardwaarden van de menu-instellingen herstellen (fabriek-instellingen) → pagina's 49-51



De instellingen van HD-camcorder teruggestellen naar de fabriekinstellingen heeft geen invloed op de opgenomen filmbeelden.

Taal

U kunt zelf de taal kiezen waarin de menu's en de meldingen worden weergegeven.





"Language"-opties kunnen zonder voorafgaande kennisgeving worden gewijzigd.

Demo

Hiermee worden de belangrijkste functies van uw HD-camcorder gedemonstreerd, zodat u ze gemakkelijker kunt gebruiken.

Instellingen	Inhoud	Scherme-weergave
Off (Uit)	Hiermee wordt de functie uitgeschakeld	Geen
On (Aan)	Schakelt de demonstratiemodus in en toont verschillende functies.	Geen



















- De demo-functie begint te werken na 5 minuten in de STBY-stand van de Filmstand.
- U kunt de Demo-functie als volgt uitschakelen.
- Door een punt op het LCD-scherm aan te raken / van stand te veranderen / op de knop (Opnemen starten/stoppen, Q.MENU, Weergave ()) /i/CHECK, EASY Q, of LCD Enhancer ()) te drukken
- De Demo-functie werkt niet wanneer de Multi-AV of component kabel (enkel wanneer "Component Out"(Componentuitgang) is ingesteld op 576p of 576i) is aangesloten op de tv. De Demo stopt dan ook en het apparaat gaat terug in STBY-modus nadat de hierboven genoemde kabels zijn aangesloten.



editions des images vidéo

Vous pouvez modifier les images de différentes façons. Si vous souhaitez utiliser les fonctions Suppression partielle, Scinder et Combiner, vous avez besoin d'au moins 10 Mo de stockage sur le support. Il est impossible d'effectuer un montage vidéo si le bloc-piles est faible.

SUPPRIMER UNE SECTION D'UNE IMAGE VIDEO

- Cette fonction ne peut être activée qu'en mode Lecture. → page 17
- Une image vidéo peut partiellement être supprimée.
- Appuyez sur l'onglet du () menu → "Edit" (Modifier) → "Partial Delete" (Suppression partielle).
 - Si l'élément n'apparaît pas à l'écran, appuyez sur l'onglet Haut () / Bas () pour défiler vers le haut ou vers le bas en direction du prochain groupe d'options.
- Touchez une vidéo souhaitée.
 - L'image vidéo souhaitée sera mise en pause.
- Recherchez le point de départ de la suppression en appuyant sur l'onglet de lecture ( ,  ,  ,  ,  ou ).
- Appuyez sur l'onglet "✓" au point de départ.
 - Le point de départ de la suppression sera marqué de "▼".
- Appuyez sur la touche de lecture ( ,  ,  ,  ,  ou ) sur l'onglet pour rechercher le point d'arrivée de la suppression.
- Appuyez sur l'onglet "✓" au point d'arrivée.
 - Le point d'arrivée de la suppression sera marqué de "▼".
- Appuyez sur l'onglet () de coupe.
 - Le message "Partial Delete? Selected part of a file will be deleted" (Suppression partielle? Partie sélectionnée de fichier supprimée.) apparaîtra.
- Appuyez sur la touche "Yes" (Oui).
 - La partie de l'image vidéo est supprimée.











- Cette fonction marche de manière identique en mode affichage de l'image entière (image unique affichée).
- Le témoin () de protection clignotera si vous essayez de supprimer une image vidéo qui était précédemment protégée. Vous devez d'abord désactiver la fonction de protection pour la supprimer. → page 78
- Une partie supprimée du fichier ne peut être récupérée.
- Si vous voulez modifier à partir du premier, appuyez sur la touche () Retour.
- La fonction de suppression partielle n'est pas disponible pour les enregistrements inférieurs à 3 secondes.
- La suppression partielle n'est pas disponible dans une section de 3 secondes de l'image vidéo, ni dans une section de 3 secondes du temps restant.
- Lorsqu'une suppression partielle est effectuée, les images vidéo dans la liste de lectures sont partiellement supprimées.

filmbeldden bewerken

U kunt uw opgenomen filmbeldden op verschillende manieren bewerken. Om Gedeeltelijk verwijderen, Splitsen of Combineren te gebruiken, moet er minstens 10 MB vrije ruimte zijn op het opslagmedium. De film kan niet worden bewerkt wanneer de batterij bijna leeg is.

EEN DEEL VAN EEN FILMBEELD BIJNA

- Deze functie werkt alleen in de afspelstand. → pagina 17
- Een filmbewerking kan gedeeltelijk worden verwijderd.
- Tik op de tab Menu () → "Edit" (Bewerken) → "Partial Delete" (Gedeeltelijk verwijderen).
 - Als het item niet op het scherm staat, tikt u op de tab omhoog ()/omlaag () om naar de volgende of vorige groep met opties te gaan.
- Tik op het gewenste filmbbeeld.
- Het geselecteerde filmbbeeld wordt stilgezet.
- Zoek het startpunt voor de verwijdering door op een tab te tikken die betrekking heeft op afspelen ( ,  ,  ,  ,  of ).
- Tik op de tab "✓" bij het startpunt.
 - Het startpunt voor verwijdering wordt gemarkeerd met "▼".
- Tik op een tab die betrekking heeft op afspelen ( ,  ,  ,  ,  of ) om het eindpunt voor verwijdering te zoeken.
- Tik op de tab "✓" bij het eindpunt.
 - Het eindpunt voor verwijdering wordt gemarkeerd met "▼".
- Tik op de tab Bijsnijden ().
 - Het melding "Partial Delete? Selected part of a file will be deleted" (Gedeeltelijk verwijderen? Geselecteerd deel van bestand wordt verwijderd.) verschijnt.
- Tik op "Yes" (Ja).
 - Het geselecteerde deel van het filmbbeeld wordt gewist.



- Deze functie werkt op dezelfde manier in de volgende weergave (één foto op het scherm).
- De beveiligingsindicator () knippert als u probeert om een filmbbeeld te wissen dat eerder is beveiligd. U moet dan eerst de beveiligingsfunctie opheffen. → pagina 78
- Een verwijderd deel van het filmbbeeld kan niet worden hersteld.
- Als u vanaf het eerste beeld wilt bewerken, tikt u op de tab Terug ().
- Gedeeltelijk verwijderen is niet beschikbaar wanneer de opname korter is dan 3 seconden.
- Gedeeltelijk verwijderen is niet beschikbaar tijdens de eerste 3 seconden van de film en is ook niet beschikbaar tijdens de eerste 3 seconden van de resterende tijd.
- Als gedeeltelijk wissen wordt uitgevoerd, worden de filmbeldden in de afspelijst gedeeltelijk gewist.

DIVISION D'UNE IMAGE VIDEO

- Cette fonction ne peut marcher qu'en mode Lecture. ↪ page 17
- Vous pouvez scinder un vidéo autant de fois que vous le souhaitez afin d'en effacer les sections inutiles.

Les vidéos sont scindées en groupes de deux.

1. Appuyez sur l'onglet du ([]) menu → "Edit"(Modifier) → "Divide"(Diviser)
 - Si l'image au format vignette que vous voulez modifier ne se trouve pas à l'écran, appuyez sur la touche Haut ([]) ou bas ([]) pour changer la page.
2. Touchez une image vidéo souhaitée.
 - L'image vidéo souhaitée sera mise en pause.
3. Recherchez le point de division en appuyant sur l'onglet de lecture ([] , [] , [] , [] , [] ou []).
4. Appuyez sur la touche pause ([]) au point de division. Ensuite, l'onglet de ([]) coupe.
 - Le message "Divide a file at this point?" (Diviser le fichier ici ?) apparaît.
5. Appuyez sur la touche "Yes"(Oui.)
 - Une fois la division terminée, la vidéo originale est divisée en deux images vidéo.
 - Après la division, vous pouvez supprimer les vidéo inutiles ou les associer à celles souhaitées. ↪ pages 74, 79
 - La deuxième image se trouve dans le dernier affichage de l'index au format vignette.



- Le témoin de protection ([]) clignotera si vous essayez de supprimer une image vidéo qui était précédemment protégée. Vous devez d'abord désactiver la fonction de protection pour la diviser. ↪ page 78
- Les fonctions Recherche et Avancer image par image sont utiles pour définir le point de scindage.
- Le point de division peut intervenir avant ou après le point désigné d'environ 0,5 secondes.
- Une image vidéo dont la durée d'enregistrement est de 3 secondes ou moins ne peut être divisée.
- Impossible de diviser les images photo.
- La fonction de division ne fonctionne que dans l'index au format Vignette.
- Lorsque l'image vidéo est divisée, la première image des images divisées est de nouveau enregistrée dans la liste de lecture.
- Vous pouvez également y accéder à l'aide de la touche Q.MENU.
Appuyez sur la touche Q.MENU. → Appuyez sur "Edit"(Modif.). → Appuyez sur "Divide"(Diviser).

EEN FILM SPLITSSEN

- Deze functie werkt alleen in de afspelstand. ↪ pagina 17
- U kunt een film zo vaak splitsen als u wilt om een deel te verwijderen dat niet meer nodig hebt. De films worden gesplitst in groepen van twee.

1. Tik op de tab Menu ([]) → "Edit"(Bewerken) → "Divide"(Splitsen).
 - Als het miniatuur van het filmbestand dat u wilt bewerken niet op het scherm staat, tikt u op de tab omhoog ([]) of

omlaag ([]) om naar een andere pagina te gaan.

2. Tik op het gewenste filmbestand.
 - Het geselecteerde filmbestand wordt stilgezet.
3. Zoek het splitspunt door op een afspeelbaar te tikken ([] , [] , [] , [] , [] of []).
4. Tik op de tab pauze ([]) bij het splitspunt en vervolgens op de tab Bijsnijden ([]).
 - Het melding "Divide a file at this point?" (Een bestand op dit punt delen?) verschijnt.
5. Tik op "Yes" (Ja) .
 - Na de splitsing is de oorspronkelijke film in tweeën gesplitst.
 - Na het splitsen kunt u de overbodige films wissen of ze met andere films combineren. ↪ pagina's 74, 79
 - De tweede afbeelding wordt aan het eind van de miniatuurweergave geplaatst.





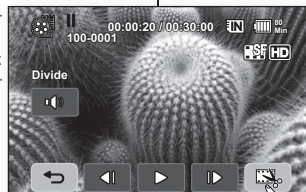
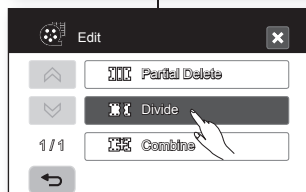
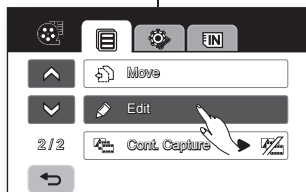



- De beveiligingsindicator ([]) knippert als u probeert om een film te splitsen die eerder is beveiligd. U moet dan eerst de beveiligingsfunctie opheffen om te splitsen. ↪ pagina 78
- Zoeken en Traag afspelen zijn handige functies bij het toewijzen van splitsingspunten.
- Het splitsingspunt kan ongeveer 0,5 seconde van het gemarkeerde punt afwijken.
- Het is niet mogelijk om een film die korter is dan 3 seconden te splitsen.
- Foto's kunt u niet splitsen.
- De splitsingsfunctie werkt enkel in de miniatuurweergave.
- Wanneer de film wordt gesplitst, wordt het eerste deel van de gesplitste film terug in de afspeellijst opgenomen.
- U kunt er ook toegang toe krijgen met de knop Q.MENU.
Druk op de knop Q.MENU. → Tik op "Edit"(Bewerken.) → Tik op "Divide"(Splitsen.)



editions des images vidéo

COMBINAISON DE DEUX IMAGES VIDEO





- Cette fonction marche uniquement en mode Lecture. → page 17
 - Vous pouvez combiner deux images vidéo différentes.
1. Appuyez sur l'onglet du () menu → "Edit"(Modifier) → "Combine"(Combiner)
 - Si l'image au format vignette que vous voulez modifier ne se trouve pas à l'écran, appuyez sur la touche Haut () ou bas () pour défiler vers le prochain groupe d'options.
 2. Appuyez sur les images vidéo à combiner.
 - Le () témoin s'affiche sur les images sélectionnées.
 - L'image au format vignette bascule l'image au format vignette sélectionnée pour combinaison (le () témoin apparaît à l'image) ou non (le () témoin est supprimé de l'image).
 3. Appuyez sur l'onglet OK ().
Le message "Combine selected two files?"(Combiner 2 fichiers sélect. ?) apparaît.
 4. Appuyez sur la touche "Yes" (Oui).
 - Le format Vignette de la première image vidéo s'affiche dans l'image vidéo combinée.



- Il est impossible de combiner des images vidéo de qualité différente.
Par exemple, si une image vidéo est enregistrée en qualité Extra et deux autres en qualité Supérieure, vous ne pouvez combiner que les deux images vidéo de qualité Supérieure, et non l'image vidéo en qualité Extra.
- Il est impossible de combiner les images protégées. Vous devez d'abord désactiver la fonction de protection pour la coller. → page 78
- Les deux images vidéo sont combinées dans l'ordre sélectionné et restaurées en tant qu'image vidéo.
- Les images vidéo originales ne seront pas conservées.
- Les images photo ne peuvent pas être combinées.
- Vous pouvez également y avoir accès avec le bouton Q.MENU.
Appuyez sur le bouton Q.MENU. → Appuyez sur "Edit"(Modifier). → Appuyez sur "Combine"(Combiner).
- Vous pouvez combiner jusqu'à 2 images vidéo à la fois.

filmbeelden bewerken

TWEE FILMS COMBINEREN

- Deze functie werkt alleen in de afspelstand. → pagina 17
 - U kunt twee verschillende films combineren.
1. Tik op de tab Menu () → "Edit"(Bewerken) → "Combine"(Combineren)
 - Als het miniatuur van de film die u wilt bewerken niet op het scherm staat, tikt u op de tab omhoog () of omlaag () om naar een andere pagina te gaan.
 2. Tik op de afbeeldingen van de te combineren films.
 - De () indicator verschijnt op de geselecteerde filmbeelden.
 - Door op de miniatures te tikken, schakelt u tussen het wel (de () indicator verschijnt op het beeld) of niet (de () indicator wordt van de afbeelding verwijderd) selecteren van de miniatuurafbeelding voor het combineren.
 3. Tik op de tab OK ().
Het melding "Wilt u de twee geselecteerde bestanden combineren?" verschijnt.
 4. Tik op "Yes" (Ja).
 - De miniatuur van de eerste film verschijnt in de gecombineerde filmminiatuur.



- U kunt geen films van verschillende kwaliteit combineren.
Als u bijvoorbeeld één film hebt die is opgenomen in Extra fijn en twee films hebt die zijn opgenomen in Fijn, dan kunt u enkel de twee films die in Fijn zijn opgenomen combineren en niet de film in Extra fijn.
- U kunt geen beschermde films combineren. U moet eerst de beveiligingsfunctie opheffen om dit te kunnen doen. → pagina 78
- De twee films worden gecombineerd in de geselecteerde volgorde en als één film hersteld.
- De oorspronkelijke films blijven niet bewaard.
- Foto's kunnen niet worden gecombineerd.
- U kunt er ook toegang toe krijgen met de knop Q.MENU.
Druk op de knop Q.MENU. → Tik op "Edit"(Bewerken) → Tik op "Combine"(Combineren)
- U kunt maximaal 2 films tegelijk combineren.

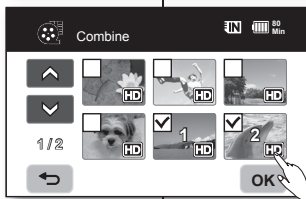
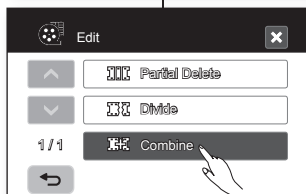

LIST LECT

Qu'est-ce qu'une "liste de lecture"?

La liste de lecture est créée uniquement par les données présentes sur les images vidéo de sorte qu'elle puisse consommer moins de capacité de stockage. Lors de la création ou de la suppression des listes de lecture, l'image vidéo originale ne sera pas effacée. Bien plus, l'ajout ou la suppression d'images vidéo à partir d'une liste de lecture n'affecte nullement les images vidéo originales.

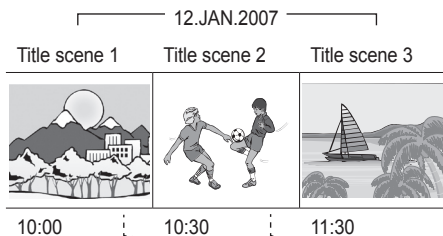

AFSPEELLIJST

Wat is een "afspeellijst"?

De afspeellijst wordt samengesteld met gegevens over de films, zodat deze minder opslagcapaciteit in beslag neemt. Bij het maken of verwijderen van een afspeellijst wordt de oorspronkelijke film niet gewist. Wanneer u films aan een afspeellijst toevoegt of eruit verwijdert, worden de oorspronkelijke films niet beïnvloed.

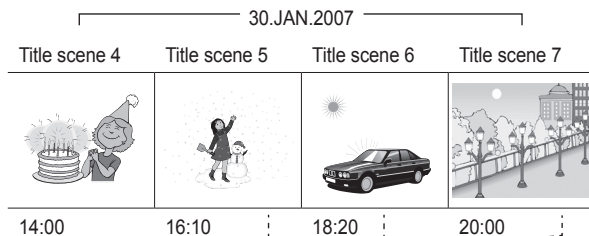



Playlist





éditions des images vidéo filmbeelden bewerken

Création de la liste de lecture

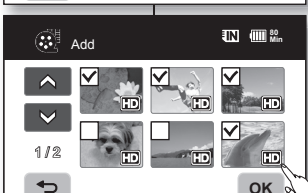
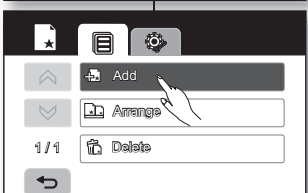
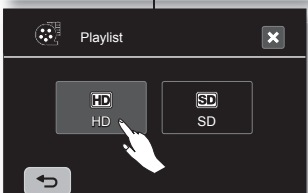
- Cette fonction ne peut être activée qu'en mode Lecture à l'aide du bouton Q.MENU. → page 47
 - Vous pouvez créer une liste de lecture sur le caméscope HD en réunissant les scènes que vous préférez parmi les images vidéos enregistrées. Puisque la liste de lecture ne se crée pas en copiant les données, vous n'utiliserez que peu d'espace de stockage en en créant une.
1. Appuyez sur le bouton **Q.MENU**.
 2. Appuyez sur la touche **"Playlist" (List lect)** → **"HD"** ou **"SD"** (création d'une liste selon la qualité de la vidéo) → Onglet () Menu → **"Add" (Ajouter)**.
 3. Sélectionnez et appuyez sur les images vidéo pour en ajouter à la liste de lecture.
 - Le (✓) témoin s'affiche sur les images sélectionnées.
 - L'image au format vignette bascule l'image au format vignette sélectionnée pour créer une liste de lecture (le (✓) témoin apparaît à l'image) ou non (le (✓) témoin est supprimé de l'image).
 - Vous ne pouvez pas sélectionner une image vidéo de qualité différente lorsque l'image est sélectionnée.
 4. Appuyez sur l'onglet **OK ()**.
 - Le message **"Add selected files to Playlist? (Ajouter fichiers sélect. à la liste de lecture ?)** apparaît.
 5. Appuyez sur la touche **"Yes" (Oui)**.
 - Une fois la création de la liste de lecture terminée, l'affichage au format vignette de la liste de lecture apparaît.
 - Vous pouvez lire une liste de lecture de la même manière que vous lisez une image vidéo. → page 39
-  • Si l'espace disponible est insuffisant, la création d'une nouvelle liste de lecture peut s'avérer impossible. Supprimez les images vidéo inutiles.
- Vous pouvez ajouter jusqu'à 64 vidéos dans la liste de lecture.
 - Lors de la lecture de la liste, le compteur renvoie au compteur total de la liste de lecture.
 - Vous pouvez ajouter une image à la liste de lecture de la même manière qu'indiquée ci-dessus.



De afspeellijst maken

- Deze functie werkt alleen in de afspelstand als u de knop Q.MENU gebruikt. → pagina 47
 - U kunt op deze HD-camcorder een afspeellijst maken door uw favoriete films te selecteren in de opgenomen filmbeelden. De afspeellijst wordt niet samengesteld door gegevens te kopiëren. Daarom zult u maar weinig opslagcapaciteit gebruiken door een afspeellijst te maken.
1. Druk op de knop **Q.MENU**.
 2. Tik op de tab **"Playlist"** → **"HD"** of **"SD"** (een afspeellijst maken op basis van de filmkwaliteit) → Menu () → **"Add" (Toevoegen)**.
 3. Selecteer de filmafbeeldingen en tik er op om ze aan de afspeellijst toe te voegen.
 - De (✓) indicator verschijnt op de geselecteerde filmafbeeldingen.
 - Door op de miniaturen te klikken, schakelt u tussen het wel (de (✓) indicator verschijnt op de afbeelding) of niet (de (✓) indicator is verwijderd van de afbeelding) selecteren van de miniatuurafbeeldingen voor combineren.
 - U kunt geen film van een andere kwaliteit selecteren terwijl deze film is geselecteerd.
 4. Tik op de tab **OK ()**.
 - Het melding **"Add selected files to Playlist? (Geselecteerde bestanden toevoegen aan afspeellijst?)** verschijnt.
 5. Tik op **"Yes" (Ja)**.
 - Wanneer u klaar bent met het maken van de afspeellijst, verschijnt er een miniatuurweergave van de afspeellijst.
 - U kunt een afspeellijst op dezelfde manier afspeelen als een film. → pagina 39
-  • Als er onvoldoende opslagruimte beschikbaar is, is het niet mogelijk om een nieuwe afspeellijst te maken. Ongewenste filmbeelden wissen.
- U kunt maximaal 64 films in een afspeellijst plaatsen.
 - Bij het afspeelen van de afspeellijst verwijft de teller naar het totale aantal items van de afspeellijst.
 - Een filmafbeelding wordt op dezelfde manier aan een afspeellijst toegevoegd als hierboven is beschreven.

Disposition de l'ordre des images vidéo dans une liste de lecture

Vous pouvez disposer des images vidéo dans une liste de lecture en les déplaçant vers les positions souhaitées.

- Appuyez sur les touches **"Playlist" (List lect)** → **"HD"** ou **"SD"** (disposition de la liste de lecture conformément à la qualité de l'image) → Menu (☰) ongllet → **"Arrange" (Classer)**
- Appuyez sur l'image vidéo à déplacer.
 - Le (✓) témoin s'affiche sur les images sélectionnées.
 - L'image au format vignette fait passer l'image au format vignette sélectionnée pour déplacement (le (✓) témoin apparaît à l'image) ou non (le (✓) témoin est enlevé de l'image).
 - Une barre s'affiche également à côté de l'image vidéo.
- Appuyez sur l'onglet Précédent (◀) ou Suivant (▶) pour déplacer la barre dans la position de votre choix, puis appuyez sur l'onglet (OK) **OK**.
 - L'image vidéo sélectionnée est déplacée vers sa nouvelle position.

Suppression des images vidéo d'une liste de lecture

Vous pouvez supprimer des images vidéo que vous ne souhaitez pas garder dans la liste de lecture.

- Appuyez sur les touches **"Playlist" (List lect)** → **"HD"** ou **"SD"** (suppression de la liste de lecture conformément à la qualité de l'image) → Menu (☰) ongllet → **"Delete" (Suppr.)**
- Appuyez sur l'image vidéo à supprimer.
 - Le (☒) témoin s'affiche sur les images sélectionnées.
 - L'image au format vignette fait passer l'image au format vignette sélectionnée pour suppression (le (☒) témoin apparaît à l'image) ou non (le (☒) témoin est supprimé de l'image).
- Appuyez sur l'onglet (OK) **OK**.
 - Le message **"Delete selected files from Playlist? Original file is not deleted."** (Suppr. fichiers sélect. de la liste de lecture ? Fichier d'origine non suppr.) apparaît.
- Appuyez sur la touche **"Yes" (Oui)**.
 - Les listes de lecture sélectionnées seront supprimées.

De volgorde bepalen van films in een afspeellijst

U kunt de volgorde van de films in een afspeellijst bepalen door ze naar de gewenste positie te verplaatsen.

- Tik op de tab **"Playlist"** → **"HD"** of **"SD"** (de afspeellijst op filmkwaliteit ordenen) → Menu (☰) → **"Arrange" (Ordenen)**
- Tik op de te verplaatsen filmafbeelding.
 - De (✓) indicator wordt weergegeven op de geselecteerde filmafbeeldingen.
 - Door op de filminiaturweergave te tikken, schakelt u tussen het wel (de (✓) indicator verschijnt op de afbeelding) of niet (de (✓) indicator is verwijderd van de afbeelding) selecteren van de miniatuurafbeelding voor verplaatsing.
 - Er verschijnt ook een balk naast de filmafbeelding.
- Tik op de tab Vorige (◀) of Volgende (▶) om de balk naar de gewenste positie te slepen en tik vervolgens op de tab **OK (OK)**.
 - De geselecteerde filmafbeelding wordt naar de nieuwe positie verplaatst.

Films uit een afspeellijst verwijderen

U kunt ongewenste films uit een afspeellijst verwijderen.

- Tik op de tab **"Playlist"** → **"HD"** of **"SD"** (de afspeellijst op filmkwaliteit ordenen) → Menu (☰) → **"Delete" (Wissen)**
- Tik op de te wissen filmafbeelding.
 - De (☒) indicator wordt weergegeven op de geselecteerde filmafbeeldingen.
 - Door op de filminiaturweergave te tikken, schakelt u tussen het wel (de (☒) indicator verschijnt op de afbeelding) en niet (de (☒) indicator wordt van de afbeelding verwijderd) selecteren van de miniatuurafbeelding voor wissen.
- Tik op de tab **OK (OK)**.
 - Het melding **"Delete selected files from Playlist? Original file is not deleted."** (Verwijder bestanden uit afspeellijst? Oorspronkelijk bestand niet verwijderd.) verschijnt.
- Tik op **"Yes" (Ja)**.
 - De geselecteerde afspeellijsten worden gewist.

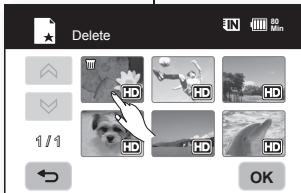
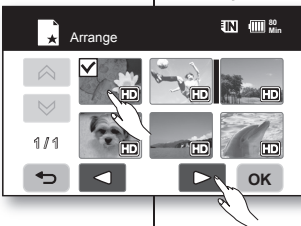

gestion de l'image

Le présent chapitre donne des informations relatives aux outils de gestion des fichiers vidéo ou photos comme la protection, la suppression, et le déplacement. Il est impossible d'organiser des images si le bloc-piles est faible.

PROTECTION CONTRE LA SUPPRESSION ACCIDENTELLE

- Cette fonction ne peut marcher qu'en mode Lecture. → page 17
- Vous pouvez protéger les images importantes contre la suppression accidentelle.

• Si vous effectuez un formatage, tous les fichiers, y compris les

fichiers protégés seront effacés. → page 68

1. Appuyez sur l'onglet (📺) Vidéo ou sur (📷) l'onglet Photo.
2. Appuyez sur l'onglet du (☰) menu → **"Protect"** (Protéger).
3. Appuyez sur l'onglet de l'option sélectionnée à l'écran (**"Multi Select"**(Sélect. multi), **"All On"** (Tout activer) ou **"All Off"**(Tout désact.)).
 - **"Multi Select"**(Sélect. multi): Protège des images individuelles.
 - Pour protéger des images individuelles, appuyez sur l'image pour sélectionner les images à protéger. Le (🔒) témoin s'affiche sur les images vidéo sélectionnées. L'image au format vignette bascule l'image au format vignette sélectionnée pour protection (le (🔒) témoin apparaît à l'image) ou pas (le (🔒) témoin est supprimé de l'image). Touchez l'onglet OK (OK).
 - **"All On"** (Tout activer): Protège toutes les images.
 - Pour protéger toutes les images, appuyez simplement sur la touche **"All On"** (Tout activer).
 - **"All Off"** (Tout désact.): Désactive toutes les images protégées à la fois.
4. Lemessage correspondant à l'option sélectionnée apparaîtra. Appuyez sur la touche **"Yes"**(Oui).
 - Une fois terminé, les images sélectionnées seront protégées.



- Cette fonction marche de manière identique en mode affichage de l'image entière (image unique affichée).
- Les images protégées afficheront le (🔒) témoin lorsqu'elles s'affichent.
- Si le volet de protection en écriture de la carte mémoire est positionné sur VERRUILLAGE, vous ne pouvez pas activer la protection de l'image. → page 29

film- en fotobeheer

Dit hoofdstuk geeft informatie over hulpmiddelen voor het beheer van film- en fotobestanden, zoals beveiligen, verwijderen kopiëren en verplaatsen. U kunt geen foto's en films beheren wanneer de batterij bijna leeg is.

BEVEILIGING TEGEN PER ONGELUK WISSEN

- Deze functie werkt alleen in de afspeelstand. → pagina 17
- U kunt belangrijke foto's of films beveiligen om te voorkomen dat ze per ongeluk worden gewist.
- Als u formatteert, worden alle bestanden gewist, inclusief de beveiligde

bestanden. → pagina 68

1. Tik op de tab Film (📺) of Foto (📷).
2. Tik op de tab Menu (☰) → **"Protect"** (Beveiliging).
3. Tik op de gewenste tab op het scherm (**"Multi Select"**(Multiselectie), **"All On"** (Alles aan) of **"All Off"**(Alles uit)).

• **"Multi Select"**(Multiselectie) Beveiligt afzonderlijke foto's of films.

- U beveiligt de afzonderlijke beelden door op elk item te tikken dat u wilt beveiligen. De (🔒) indicator verschijnt op de geselecteerde filmbeelden. Door op de miniaturen te klikken, schakelt u tussen het wel (de (🔒) indicator verschijnt op de afbeelding) of niet (de (🔒) indicator is verwijderd van de afbeelding) selecteren van de miniaturafbeelding voor combineren. Tik op de tab OK (OK).

• **"All On"** (Alles aan): Beveiligt alle foto's en films.

- Als u alle beelden wilt beveiligen, tikt u op **"All On"** (Alles aan).

• **"All Off"**(Alles uit): Geeft alle beveiligde foto's en films in een keer vrij.

4. Er verschijnt een melding met betrekking tot de geselecteerde optie. Tik op **"Yes"** (Ja).

• Na voltooiing zijn de geselecteerde beelden beveiligd.



- Deze functie werkt op dezelfde manier in de volledige weergavemodus (één foto of film weergegeven op het scherm).
- Op beveiligde beelden wordt de (🔒) indicator getoond.
- Als het beveiligingslijpje op de geheugenkaart is ingeschakeld, kunt u de beeldbescherming niet instellen. → pagina 29

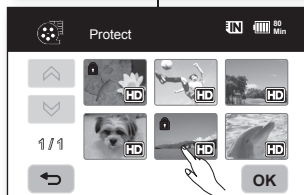
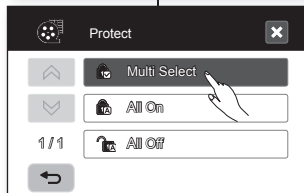

SUPPRESSION DES IMAGES

- Cette fonction ne peut marcher qu'en mode Lecture. ➔ page 17
- Vous pouvez effacer les images enregistrées sur le support de stockage.
- Une image supprimée ne peut pas être récupérée.

1. Appuyez sur l'onglet (📷) Vidéo ou (📷) sur l'onglet Photo.
2. Appuyez sur l'onglet du (☰) menu – “Delete” (Suppr.)
3. Appuyez sur l'onglet de l'option sélectionnée à l'écran (“Multi Select”(Sélect. multi) ou “All”(Tout)).

- “Multi Select”(Sélect. multi): Supprime des images individuelles.

- Pour supprimer des images individuelles, appuyez sur l'image pour sélectionner les images à supprimer. Le (☑) témoin s'affiche sur les images sélectionnées. L'image au format vignette bascule l'image au format vignette sélectionnée pour suppression (le (☑) témoin apparaît à l'image) ou non (le (☐) témoin est supprimé de l'image). Touchez l'onglet OK (OK).

- “All”(Tout): Supprime toutes les images.
- Pour supprimer toutes les images, appuyez simplement sur la touche “All”(Tout).

4. Le message correspondant à l'option sélectionnée apparaîtra. Appuyez sur la touche “Yes”(Oui).
- Une fois terminé, les images sélectionnées seront supprimées. (En conséquence, les fichiers supprimés disparaissent aussi de la liste de lecture. ➔ page 76)



- Cette fonction marche de manière identique en mode affichage de l'image entière (image unique affichée à l'écran).
- Pour protéger les images importantes contre la suppression accidentelle, activez la protection de l'image. ➔ page 78
- Le témoin (🔒) de protection clignotera si vous essayez de supprimer une image vidéo qui était précédemment protégée. ➔ page 78
- Vous devez désactiver la fonction de protection pour effectuer la suppression de l'image.
- Si le volet de protection en écriture de la carte mémoire est positionné sur VERROUILLAGE, vous ne pouvez pas effectuer de suppression.
- Vous pouvez par ailleurs formater le support de stockage pour supprimer toutes les images à la fois. Sachez que tous les fichiers et données, y compris les fichiers protégés, seront effacés. ➔ page 68
- Dans le menu Rapide, vous pouvez uniquement supprimer tous les fichiers (vous ne pouvez pas supprimer un fichier individuellement.)

FOTO'S EN FILMS VERWIJDEREN

- Deze functie werkt alleen in de afspelstand. ➔ pagina 17
- U kunt de beelden wissen die op de opslagmedia zijn opgeslagen.
- Verwijderde beelden kunnen niet worden hersteld.

1. Tik op de tab Film (📷) of Foto (📷) tab.
2. Tik op de tab Menu (☰) tab → “Delete” (Wissen)
3. Tik op de gewenste tab op het scherm (“Multi Select”(Multiselectie) of “All”(Alles)).

- “Multi Select”(Multiselectie): Wist afzonderlijke foto's of films.

- U beveilt afzonderlijke beelden door op elk item te tikken dat u wilt beveiligen. De (☑) indicator verschijnt op de geselecteerde foto's en films. Door op de miniaturen te klikken, schakelt u tussen het wel (de (☑) indicator verschijnt op de afbeelding) of niet (de (☐) indicator is verwijderd van de afbeelding) selecteren van de miniaturafbeelding voor verwijderen. Tik op de tab OK (OK).

- “All”(Alles): Wist alle films of foto's.
- Als u alle beelden wilt beveiligen, tikt u op “All”(Alles).



4. Er verschijnt een melding met betrekking tot de geselecteerde optie. Tik op “Yes”(Ja).
- Na voltooiing worden de geselecteerde beelden gewist. (De gewiste bestanden worden ook uit de afspeellijst gewist. ➔ pagina 76)

- Deze functie werkt op dezelfde manier in de volledige weergavemodus (één foto of film weergegeven op het scherm).
- Om te voorkomen dat belangrijk materiaal per ongeluk wordt gewist, kunt u de beveiliging inschakelen. ➔ pagina 78
- De beveiligingsindicator (🔒) knippert als u een filmafbeelding wilt wissen die beveiligd is. ➔ pagina 78
- U moet de beveiliging opheffen voordat u de filmafbeelding kunt wissen.
- Als het beveiligingslijpje van de geheugenkaart is ingeschakeld, kunt u de bescherming van beelden niet instellen.
- U kunt het opslagmedium ook formateren als u alles in één keer wilt wissen. Houd er rekening mee dat u dan alle bestanden en gegevens wist, inclusief beveiligde bestanden. ➔ pagina 68
- In het snelmenu kunt u alleen alle bestanden tegelijk wissen (geen afzonderlijke bestanden).

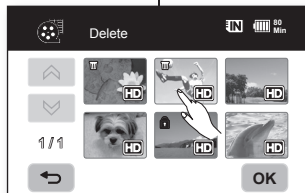
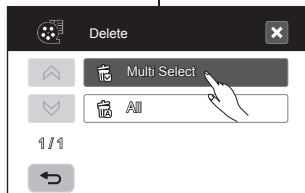

gestion de l'image

COPIE DES IMAGES (VP-HMX10A/HMX10C/HMX10CN/HMX10ED UNIQUEMENT)

- Cette fonction ne peut marcher qu'en mode Lecture. ↪ page 17
 - Vous pouvez copier des images qui se trouvent entre la mémoire intégrée et la carte mémoire.
 - Les images sont copiées vers le stockage de destination, laissant toutes les images originales dans le stockage source. (La copie se fait du support de stockage en cours d'utilisation vers un autre. À titre d'exemple, si la mémoire interne est utilisée, la copie se fait en direction de la carte mémoire.
1. Assurez-vous que la carte mémoire a été insérée.
 1. Appuyez sur l'onglet (📷) Vidéo ou Photo (📷).
 2. Appuyez sur l'onglet du (☰) menu → **"Copy"** (Copie).
 3. Appuyez sur l'onglet de l'option sélectionnée à l'écran (**"Multi Select"**(Sélect. multi) ou **"All"**(Tout)).
 - **"Multi Select"**(Sélect. multi): Copie les images individuelles.
 - Touchez les images que vous souhaitez copier. Le (📌) témoin s'affiche sur les images vidéo sélectionnées. L'image au format vignette bascule l'image au format vignette sélectionnée pour protection (le (📌) témoin apparaît à l'image) ou pas (le (📌) témoin est copié à partir de l'image). Touchez l'onglet **OK** (OK).
 - **"All"**(Tout): Copie toutes les images.
 - Pour copier toutes les images, appuyez simplement sur la touche **"All"**(Tout).
 4. Le message correspondant à l'option sélectionnée apparaîtra. Appuyez sur la touche **"Yes"** (Oui).



- Cette fonction marche de manière identique en mode affichage de l'image entière (image unique affichée).
- Si l'espace disponible est insuffisant, la copie peut s'avérer impossible. Supprimez les images inutiles. ↪ page 79
- Veillez à connecter l'adaptateur CA lors de l'utilisation de la fonction de Copie.
- Le menu rapide sélectionne toutes les vignettes vidéo. Touchez la vignette de la vidéo que vous ne souhaitez pas copier. Le témoin (📌) disparaît de l'image. Par ailleurs, dans le cas où il n'y a pas suffisamment d'espace dans le stockage de destination à copier, les fichiers sont sélectionnés dans l'ordre à partir du premier, dans la limite de l'espace disponible.

film- en fotobeheer

FOTO'S EN FILMS KOPIËREN (ALLEEN VP-HMX10A/HMX10C/HMX10CN/HMX10ED)

- Deze functie werkt alleen in de afspeelstand. ↪ pagina 17
- U kunt foto's en films kopiëren vanuit het ingebouwde geheugen naar de geheugenkaart en omgekeerd.
- Beelden worden naar de doelopslag gekopieerd terwijl de oorspronkelijke beelden in de bronopslag blijven bestaan. (Er wordt gekopieerd vanaf de opslag die op dat moment in gebruik is naar een andere opslag. Als bijvoorbeeld het ingebouwde geheugen wordt gebruikt, wordt er naar een geheugenkaart gekopieerd.)

1. Tik op de tab Film (📷) of Foto (📷).
2. Tik op de tab Menu (☰) tab → **"Copy"** (Kopiëren).
3. Tik op de gewenste tab op het scherm (**"Multi Select"**(Multiselectie) of **"All"**(Alles)).
 - **"Multi Select"**(Multiselectie): Afzonderlijke beelden kopiëren.
 - Tik op de items die u wilt kopiëren. De (📌) indicator verschijnt op de geselecteerde foto's. Door op de miniatures te klikken, schakelt u tussen het wel (de (📌) indicator verschijnt op de afbeelding) of niet (de (📌) indicator is verwijderd van de afbeelding) selecteren van de miniatuurafbeelding voor kopiëren. Tik op de tab **OK** (OK).
 - **"All"**(Alles): Alle foto's en films kopiëren.
 - Als u alle foto's en films wilt kopiëren, tikt u op **"All"**(Alles).
4. Er verschijnt een melding met betrekking tot de geselecteerde optie. Tik op **"Yes"** (Ja).



- Deze functie werkt op dezelfde manier in de volledige weergavemodus (één foto of film weergegeven op het scherm).
- Als het opslagmedium onvoldoende beschikbare ruimte bevat, is het niet mogelijk om te kopiëren.
- Overbodige bestanden wissen. ↪ pagina 79
- Controleer of de wisselstroomadapter is aangesloten bij het gebruik van de kopieerfunctie.
- In het snelmenu zijn alle filminiaturen geselecteerd. Raak de filminiatuur aan die je niet wilt kopiëren. De indicator (📌) verdwijnt van de afbeelding. Als de opslagbestemming onvoldoende vrije ruimte heeft voor het kopiëren, worden de bestanden in volgorde gekopieerd, beginnend bij de eerste, voor zover de ruimte dit toelaat.

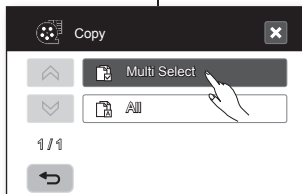
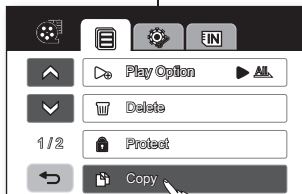

Remaining capacity of destination storage

DEPLACEMENT DES IMAGES

(VP-HMX10A/HMX10C/HMX10CN/HMX10ED UNIQUEMENT)

- Cette fonction ne peut marcher qu'en mode Lecture. → page 17
- Vous pouvez copier des images qui se trouvent entre la mémoire intégrée et la carte mémoire.
- Les images sont déplacées vers l'emplacement de stockage de destination. Les images originales (sauf les fichiers en lecture seule) sont supprimées de leur emplacement source. (Le déplacement se fait à partir du support de stockage en cours d'utilisation vers un autre. A titre d'exemple, si la mémoire interne est utilisée, le déplacement se fait en direction de la carte mémoire.)

- Assurez-vous que la carte mémoire a été insérée.

1. Appuyez sur l'onglet (📺) Vidéo ou Photo (📷).
2. Appuyez sur l'onglet (☰) du menu → **"Move" (Déplacer).**
3. Appuyez sur l'onglet de l'option sélectionnée à l'écran ("**Multi Select**"(Sélect. multi) ou "**All**"(Tout)).

- **"Multi Select" (Sélect. multi):** Protège des images individuelles.
 - Touchez les images que vous souhaitez déplacer. Le (📌) témoin s'affiche sur les images vidéo sélectionnées. L'image au format vignette bascule l'image au format vignette sélectionnée pour déplacement (le (📌) témoin apparaît à l'image) ou pas (le (📌) témoin is est supprimé de l'image). Touchez l'onglet **OK** (OK).
 - **"All" (Tout):** Déplace les images individuelles.
 - Pour déplacer toutes les images, appuyez simplement sur la touche **"All" (Tout).**
4. Le message correspondant à l'option sélectionnée apparaîtra. Appuyez sur la touche **"Yes" (Oui).**



- Cette fonction marche de manière identique en mode affichage de l'image entière (image unique affichée).
- Les images protégées n'ont pu être déplacées. Vous devez désactiver la fonction de protection pour effectuer la suppression de l'image. → page 78
- Si le volet de protection en écriture de la carte mémoire est positionné sur VERROUILLAGE, vous ne pouvez pas déplacer de fichier..
- Si l'espace disponible est insuffisant, le déplacement peut s'avérer impossible. Supprime les images inutiles. → page 79
- Veillez à connecter l'adaptateur CA à l'aide de la fonction de déplacement.

FOTO'S EN FILMS VERPLAATSEN

(ALLEEN VP-HMX10A/HMX10C/HMX10CN/HMX10ED)

- Deze functie werkt alleen in de afspelstand. → pagina 17
- U kunt foto's en films vanuit het ingebouwde geheugen naar de geheugenkaart verplaatsen en omgekeerd.
- Films of foto's worden verplaatst naar de doelopslag. De oorspronkelijke films en foto's (behalve alleen-lezen bestanden) in de bronopslag worden

verwijderd. (Bestanden worden verplaatst vanuit het geheugen dat op dat moment in gebruik is naar een ander geheugen. Als bijvoorbeeld het ingebouwde geheugen wordt gebruikt, wordt er naar een geheugenkaart verplaatst.)

- Controleer of de geheugenkaart is geplaatst.

1. Tik op de tab Film (📺) of Foto (📷).
2. Tik op de tab Menu (☰) → **"Move" (Verplaats).**
3. Tik op de gewenste tab op het scherm ("**Multi Select**"(Multiselectie) of "**All**"(Alles)).

- **"Multi Select" (Multiselectie):** Verplaatst afzonderlijke foto's of films.
 - Tik op de items die u wilt verplaatsen. De (📌) indicator verschijnt op de geselecteerde filmbeelden. Door op de miniaturen te klikken, schakelt u tussen het wel (de (📌) indicator verschijnt op de afbeelding) of niet (de (📌) indicator is verwijderd van de afbeelding) selecteren van de miniaturafbeelding voor verplaatsen. Tik op de tab **OK** (OK).

- **"All" (Alles):** Verplaatst alle foto's en films.
 - Als u alle beelden wilt verplaatsen, tikt u op **"All" (Alles).**

4. Er verschijnt een melding met betrekking tot de geselecteerde optie. Tik op **"Yes" (Ja).**



- Deze functie werkt op dezelfde manier in de volledige weergavemodus (één foto of film weergegeven op het scherm).
- De beschermde foto's of films konden niet worden verplaatst. U moet de beveiligingsfunctie eerst opheffen om foto's of films te kunnen verwijderen. → pagina 78
- Als het beveiligingslipje van de geheugenkaart is ingeschakeld, kunt u de beelden niet verplaatsen.
- Als het opslagmedium onvoldoende beschikbare ruimte bevat, is het niet mogelijk om foto's of films te verplaatsen. Overbodige bestanden wissen. → pagina 79
- Controleer of de wisselstroomadapter is aangesloten bij het gebruik van de verplaatsingsfunctie.

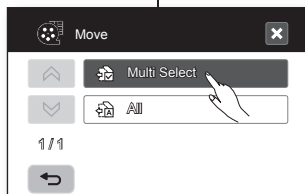
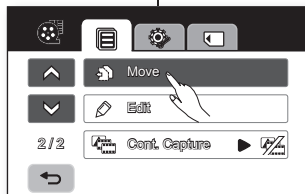

Remaining capacity of destination storage

impression de photos

Vous pouvez imprimer des photos en insérant la carte à configuration DPOF dans une imprimante compatible avec le format DPOF ou en raccordant le caméscope HD à une imprimante PictBridge.

REGLAGE DE LA FONCTION DPOF (DIGITAL PRINT ORDER FORMAT - PROTOCOLE DE COMMANDE D'IMPRESSION NUMERIQUE)

- La fonction Marque d'Impression (DPOF) ne peut être utilisée que pour les photos stockées sur la carte mémoire.
- Cette fonction ne peut être activée qu'en mode Lecture. → page 17
- Ce caméscope HD est compatible DPOF (Protocole de commande d'impression numérique). Vous pouvez sélectionner les images à imprimer et le nombre d'impression à effectuer avec ce caméscope HD. Cette fonction convient aux impressions à effectuer avec les imprimantes compatibles DPOF ou lorsque vous apportez le support de stockage dans un laboratoire photos pour impression.

- Appuyez sur le sélecteur Photo ().
- Appuyez sur le sélecteur Menu ()/tab → sélecteur Stockage () → "Card"(Carte Mémoire).
- Appuyez sur le sélecteur Menu ()/tab → "Print Mark (DPOF)"(Voyant D'Imp.).
- Appuyez sur l'onglet de l'option sélectionnée à l'écran ("Select"(Sélection), "Set All"(Définir tout) ou "Reset All"(Réinitialiser tout)).
 - "Select"(Sélection): Symboles d'impression d'images individuelles.
 - Touchez l'image pour sélectionner les images à imprimer. Le () témoin s'affiche sur les images sélectionnées. L'image au format vignette fait passer l'image au format vignette sélectionnée pour impression (le () témoin apparaît à l'image) ou non (le () témoin est supprimé de l'image). Touchez l'onglet OK ().
 - "Set All"(Définir tout): Symboles d'impression de toutes les images.
 - Appuyez simplement sur la touche "Set All"(Définir tout).
 - "Reset All"(Réinitialiser tout): Supprime le symbole d'impression.
 - Appuyez sur la touche "Reset All"(Réinitialiser tout).
- Le message correspondant à l'option sélectionnée apparaîtra. Appuyez sur la touche "Yes"(Oui).

Vous pouvez régler le nombre d'impressions uniquement en affichage unique. Sélectionnez l'image photo à imprimer en affichage unique mode, et appuyez sur l'onglet () du menu → "Print Mark (DPOF)"(Voyant D'Imp.) → Réduire () ou Augmenter () (sélectionner le nombre d'impressions) Vous pouvez imprimer jusqu'à 99 copies de chaque image.



- Cette fonction marche de manière identique en mode affichage de l'image entière (image unique affichée).
- Les images photo avec symbole présenteront () le témoin lorsqu'elles s'affichent.
- L'application des options "Reset All"(Réinitialiser tout) et "Set All"(Définir tout) peut prendre plus ou moins de temps en fonction du nombre d'images enregistrées.

foto's afdrukken

Je kunt foto's afdrukken door de DPOF-instelkaart in te voeren in de DPOF-compatibele printer of door de HD-camcorder aan te sluiten op de PictBridge-printer.

DPOF-AFDRUKINSTELLING

- Het afdrukteken (DPOF) kan enkel worden geplaatst op foto's die zijn opgeslagen op de geheugenkaart.
- Deze functie werkt alleen in de afspelerstand. → pagina 1
- Deze HD-camcorder is compatibel met DPOF (Digital Print Order Format). U kunt opgeven welke foto's u vanaf deze HD-camcorder wilt afdrukken en hoeveel exemplaren. Deze functie is handig wanneer u afdrukt op een DPOF-compatibele printer of wanneer u opslagmedia naar een fotowinkel brengt om foto's af te drukken.

- Tik op de tab Foto ().
- Tik op de tab Menu () → tab Opslag () → "Card"(Geheugenkaart).
- Tik op de tab Menu () → "Print Mark (DPOF)"(Afdrukteken(DPOF)).
- Tik op de gewenste tab op het scherm ("Select"(Selectie), "Set All"(Alles inst.) of "Reset All"(Alles opn. inst.)).
 - "Select"(Selectie): Geeft afzonderlijke foto's een afdrukteken.
 - Tik op de afbeelding om de af te drukken foto's te selecteren. De () indicator wordt op de geselecteerde afbeeldingen weergegeven. Door op de miniaturaweergave te tikken, schakelt u tussen het wel (de () indicator verschijnt op de afbeelding) en niet selecteren van de miniatuurafbeelding voor afdrukken (de () indicator wordt van de afbeelding verwijderd). Tik op de tab OK ().
 - "Set All"(Alles inst.): Geeft alle foto's een afdrukteken.
 - Tik gewoon op "Set All"(Alles inst.).
 - "Reset All"(Alles opn. inst.): Verwijderd het afdrukteken.
 - Tik op "Reset All"(Alles opn. inst.).
- Er verschijnt een melding met betrekking tot de geselecteerde optie. Tik op "Yes"(Ja).

U kunt het aantal afdrukken alleen in de enkele weergave instellen. Selecteer in de enkele weergave de foto die u wilt afdrukken en tik op de tab Menu () → "Print Mark (DPOF)"(Afdrukteken(DPOF)) → verkleinen () of vergroten () (selecteer het aantal afdrukken). U kunt maximaal 99 exemplaren van elke foto afdrukken.



- Deze functie werkt op dezelfde manier in de volledige weergavemodus (één foto of film weergegeven op het scherm).
- Foto's met een afdrukteken bevatten de () indicator als ze worden weergegeven.
- De opties "Reset All"(Alles opn. inst.) en "Set All"(Alles inst.) kunnen lang duren afhankelijk van het aantal opgeslagen films of foto's.

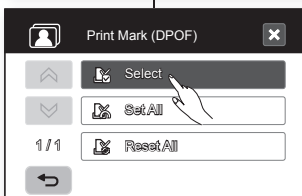

MPRESSION DIRECTE AVEC UNE IMPRIMANTE PICTBRIDGE

Si votre imprimante est compatible avec l'imprimante PictBridge, les images peuvent être imprimées aisément en raccordant le caméscope à un câble USB branché directement à l'imprimante. Vous pourrez également recourir au réglage de la fonction DPOF (Digital Print Order Format - protocole de commande d'impression numérique). → page 82

REMARQUE: Après avoir sélectionné "PictBridge" dans le menu, branchez le câble USB.

1. Réglez "USB Connect"(Connexion USB) à "PictBridge". → page 70
2. Connectez votre caméscope HD à l'imprimante en utilisant le câble USB fourni.
3. Mettez votre imprimante sous tension.
 - L'index au format vignette de la photo s'affiche.
4. Touchez une image photo pour l'imprimer, puis appuyez sur l'onglet (🖨️) Imprimante.
 - Pour rechercher une image photo, touchez l'image précédente (⏪) ou sur l'onglet de (⏩) l'image suivante.
 - La photo sélectionnée sera imprimée.
 - Après raccordement, le menu d'impression facile s'affichera à l'écran LCD. Pour afficher le menu Imprimante, appuyez sur l'onglet (☰) Menu. Pour plus d'informations concernant le menu Imprimante, consultez la page 84.

Comment définir le nombre de copies à imprimer

Touchez l'onglet diminuer (➖) ou augmenter (➕) pour sélectionner le nombre d'impressions.

- Si l'image se déplace sur la précédente ou la suivante, le nombre de copies est remis à zéro.

Pour annuler le réglage de l'imprimante

Appuyez sur l'onglet (⏪) Retour à l'écran.

Pour arrêter l'impression après son démarrage

L'écran de confirmation apparaît pendant l'impression.

Appuyez sur la touche "Cancel"(Annuler) qui s'affiche à l'écran.

RECHTSTREEKS AFDRUKKEN MET EEN PICTBRIDGE

Als uw printer compatibel is met PictBridge, kunnen foto's eenvoudig worden afgedrukt door de camcorder met de USB-kabel rechtstreeks op de printer aan te sluiten. U kunt ook de DPOF-instelling gebruiken. → pagina 82

LETOP: Sluit de USB-kabel aan nadat u "PictBridge" in het menu hebt geselecteerd.

1. Stel de optie "USB Connect"(USB-Verbind.) in op "PictBridge". → pagina 70
2. Gebruik de bijgeleverde USB-kabel om de HD-camcorder op de printer aan te sluiten.
3. Zet uw printer aan.
 - De miniatuurweergave van de foto verschijnt.
4. Tik op een foto om deze af te drukken en tik daarna op de tab Afdrukken (🖨️).

- Tik om naar een foto te zoeken op de tab vorig beeld (⏪) of volgend beeld (⏩).
- De geselecteerde foto wordt nu afgedrukt.
- Als de printer is aangesloten, verschijnt er op het LCD-scherm een menu om eenvoudig te kunnen afdrukken. Tik op de knop Menu (☰) om het PictBridge-menu weer te geven. Zie pagina 84 voor meer informatie over het menu PictBridge.

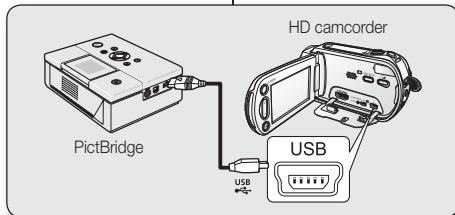

Het aantal af te drukken exemplaren instellen

Raak de tab minder (➖) of meer (➕) aan om het aantal afdrucken te selecteren.

- Als de afbeelding naar de vorige of de volgende springt, wordt het aantal exemplaren gereset.

De afdrুকinstelling annuleren

Klik op de tab Terug (⏪) op het scherm.

Het afdrucken tussentijds stoppen

Tijdens het afdrucken verschijnt het bevestigingsscherm.

Tik op "Cancel"(Annul.) op het scherm.

impression de photos

Menu Imprimante

Réglage de l'option Date/heure d'impression

Appuyez sur l'onglet de menu Retour (☰) → "Date/Time"(Date/Heure) → "Off"(Arrêt) "Date", "Time"(Heure), ou "Date & Time"(Date&Heure) → Retour (☰).

Pour imprimer à l'aide du réglage DPOF

Si l'imprimante est compatible avec le DPOF vous pouvez recourir au réglage DPOF. ↪ page 82



- Si l'imprimante n'est pas reconnue, ou pour imprimer à nouveau après une impression directe à l'aide d'une imprimante, retirez le câble USB, sélectionnez "PictBridge" une nouvelle fois dans le menu, puis rebranchez le câble.
- Si le menu "USB Connect" (Connexion USB) est réglé sur "Mass Storage" (Mémoire auxiliaire), vous ne pouvez pas raccorder une imprimante compatible avec PictBridge au caméscope et un message "Fail USB Connecting" (Echec connexion USB) apparaît. Appuyez sur le sélecteur "Switch Mode" (Chang mode) → sélecteur "PictBridge" sur l'écran. Le message "Connecting as Printer Mode"(Connexion en mode Impr.) apparaît.
- Dans certaines cas, le caméscope HD ne se connecte pas à l'imprimante. Si la connexion échoue, débranchez le câble USB et mettez l'imprimante hors tension, puis de nouveau sous tension. Raccordez ensuite le câble USB et réglez le caméscope HD sur "PictBridge."
- L'option Date/heure d'impression peut ne pas être prise en charge par toutes les imprimantes. Renseignez-vous auprès du fabricant de votre imprimante. Tout réglage dans le menu "Date/Time" (Date/heure) est impossible si l'imprimante ne prend pas en charge cette option.
- PictBridge™, marque déposée de la CIPA (Camera & Imaging Products Association), est un protocole de transfert d'images développé par Canon, Fuji, HP, Olympus, Seiko Epson et Sony.
- Utilisez le câble USB fourni avec le caméscope HD.
- Utilisez l'adaptateur CA pour votre caméscope DVD pendant l'impression directe de l'imprimante. Si vous éteignez votre caméscope HD au cours de l'impression, vous risquez d'endommager les données de votre support de stockage.
- Les films ne peuvent pas être imprimés.
- Vous pouvez paramétrer différentes options d'impression en fonction de l'imprimante. Veuillez vous reporter au manuel d'utilisation de l'imprimante pour plus de détails.
- Ne retirez pas le câble USB ou la carte mémoire pendant l'impression.
- Il est possible que vous ne puissiez pas imprimer les photos enregistrées sur d'autres périphériques.

foto's afdrucken

Het PictBridge-menu

De stempeloctie voor datum en tijd instellen

Tik op de tab Menu (☰) → "Date/Time"(Datum/Tijd) → "Off"(Uit), "Date"(Datum) "Time"(Tijd), of "Date & Time"(Datum&tijd) → tab Terug (☰).

Afdrukken met de DPOF-instelling

Als de printer compatibel is met DPOF, kunt u de DPOF-instelling gebruiken. ↪ pagina 82



- Als de printer niet wordt herkend of als u opnieuw wilt afdrukken nadat u met een PictBridge-printer hebt afgedrukt, verwijderd u de USB-kabel, selecteert u nogmaals "PictBridge" in het menu en sluit u de kabel opnieuw aan.
- Als het menu "USB Connect"(USB-Verbind.) is ingesteld op "Mass Storage" (Massa-opslag) kunt u geen printer die compatibel is met PictBridge aansluiten op de camcorder en verschijnt het bericht "Fail USB Connecting" (USB-verbinding mislukt). U moet op de tabs "Switch Mode" (Wisselmodus) – en "PictBridge" tikken op het scherm. Vervolgens verschijnt de boodschap "Connecting as Printer Mode"(Verbinden als afdrukmodus).
- In sommige gevallen kunt u de HD-camcorder niet aansluiten op de printer. Als de verbinding mislukt, ontkoppelt u de USB-kabel en schakelt u de printer uit en weer in. Daarna sluit u de USB-kabel weer aan en stelt u de HD-camcorder in op "PictBridge."
- De optie Datum/tijd wordt niet door alle printers ondersteund. Neem voor meer informatie contact op met de producent van uw printer. Het menu "Date/Time"(Datum/Tijd) kan niet worden ingesteld als de printer deze optie niet ondersteunt.
- PictBridge™ is een geregistreerd handelsmerk van CIPA (Camera & Imaging Products Association), een standaard voor beeldoverdracht die is ontwikkeld door Canon, Fuji, HP, Olympus, Seiko Epson en Sony.
- Gebruik de USB-kabel die bij de HD-camcorder is geleverd.
- Gebruik tijdens het rechtstreeks afdrukken vanuit uw HD-camcorder via PictBridge de wisselstroomadapter voor uw camera. Als u de HD-camcorder uitschakelt tijdens het afdrukken, kunnen de gegevens op de opslagmedia beschadigd raken.
- Filmbeltonen kunnen niet worden afgedrukt.
- Afhankelijk van de printer kunt u verschillende afdrukopties instellen. Raadpleeg de gebruiksaanwijzing van de printer voor gedetailleerde instructies.
- U mag de USB-kabel of geheugenkaart tijdens het afdrukken niet verwijderen.
- U kunt geen foto's afdrukken die met andere apparaten zijn opgenomen.

raccordement à un ordinateur

Ce chapitre explique comment brancher un PC à un caméscope grâce au câble USB pour diverses fonctions.

- ☛ Lors du branchement d'un câble USB à un PC, consultez les consignes d'installation du logiciel et les caractéristiques du PC.

CONFIGURATION SYSTEME

CyberLink DVD Suite

Pour utiliser CyberLink DVD Suite, les conditions ci-après doivent être satisfaites.

Système d'exploitation	Windows Vista ou XP (Windows XP Service Pack 2)
Processeur	Intel® Pentium® 4, 3.2 GHz / AMD Athlon 64FX, 2.6GHz recommandé
Mémoire vive	512 Mo (1 Go et plus recommandé)
USB	USB2.0
Affichage	1024 x 768, couleur 16 bits ou supérieur
Informations	Internet Explorer 5,5 ou version ultérieure
Média pris en charge	DVD-R/-RW, DVD+R/+RW, DVD-RAM, CD-R/RW Pour les graveurs DVD/CD, consultez le site internet de CyberLink à l'adresse: http://www.cyberlink.com/english/products/powerproducer/4/comp_dvd_drive.jsp
Carte vidéo	nVIDIA Geforce 7600GT ou plus ATI X1600 series ou plus



- DVD Suite est optimisé pour les processeurs Intel Core 2 et les processeurs avec MMX, SSE2, 3DNow!, et la technologie HyperThreading.
- Les informations ci-dessus, relatives à la configuration de votre système, ne sont pas une garantie que le logiciel fourni fonctionnera sur tous les PC qui remplissent ces exigences.
- Si un codec unifié a préalablement été installé sur votre ordinateur, des erreurs sur CyberLink DVD Suite peuvent survenir. Supprimez le codec existant avant de poursuivre l'installation de la suite logicielle.
- Si l'affichage à l'écran est de mauvaise qualité ou que les couleurs sont anormales, mettez à jour la version de votre pilote vidéo. La dernière version du pilote est disponible sur le site Internet du service client du fabricant correspondant.

aansluiten op een PC

In dit hoofdstuk wordt uitgelegd hoe u de camcorder via een USB-kabel op een PC aansluit om verschillende functies uit te voeren.

- ☛ Raadpleeg voor het aansluiten van een USB-kabel op een PC de onderstaande installatie-instructies van de software en de PC-specificaties.

SYSTEEMVEREISTEN

Cyberlink DVD Suite

Wanneer u de CyberLink DVD Suite wilt gebruiken, moet de PC aan onderstaande vereisten voldoen.

OS	Windows Vista of XP (met Windows Service Pack 2)
Processor	Intel® Pentium® 4, 3.2 GHz / AMD Athlon 64FX, 2.6GHz zijn aanbevolen
RAM	512 MB (1 GB en meer aanbevolen)
USB	USB2.0
Scherm	1024 x 768, 16 bits kleuren of hoger
Overige	Internet Explorer 5.5 of hoger
Ondersteunde media	DVD-R/-RW, DVD+R/+RW, DVD-RAM, CD-R/RW Zie de CyberLink-website voor de compatibele DVD-/CD-branders: http://www.cyberlink.com/english/products/powerproducer/4/comp_dvd_drive.jsp
Videokaart	nVIDIA Geforce 7600GT of hoger ATI X1600 series of hoger



- DVD Suite is geoptimaliseerd voor Intel Core 2 Duo-processors en processors met MMX-, SSE-, SSE2-, 3DNow!- en Intel HyperThreading-technologie.
- Bovenstaande systeemvereisten garanderen niet dat de bijgeleverde software op alle PC's werkt die hieraan voldoen.
- Als u al een Unified Codec op uw computer hebt geïnstalleerd, kan dit een fout veroorzaken bij CyberLink DVD Suite. Verwijder de bestaande codec voordat u verder gaat met de installatie van de suite.
- Als u een corrupte weergave of ongewone kleuren ziet, moet u de nieuwste update van het bestaande videostuurprogramma downloaden. U kunt het nieuwste stuurprogramma voor het beeldscherm downloaden op de website van de betreffende fabrikant.

raccordement à un ordinateur aansluiten op een PC

INSTALLATION DE CyberLink DVD Suite

DVD Suite est un logiciel qui permet de traiter facilement les fichiers MPEG, AVI et autres fichiers vidéo, comme les images figées, et les autres contenus pour la création d'un film.

Avant de commencer,

Quittez tout autre logiciel en cours d'utilisation. (Vérifiez qu'il n'y a plus d'autres icônes d'application sur la barre d'état.)

1. Chargez le CD-ROM fourni dans le PC.
 - L'écran d'installation apparaît en quelques secondes.
Si la fenêtre d'installation n'apparaît pas, double-cliquez sur l'icône CD-ROM dans la fenêtre "Poste de travail".
 - Cliquez sur Installer.
2. Sélectionnez la langue de votre choix et cliquez sur "OK".
3. L'écran "CyberLink DVD suite install Shield Wizard" apparaît.
 - Cliquez sur "Next."
4. L'écran "License Agreement" apparaît.
 - Cliquez sur "Yes".

DE CyberLink DVD Suite INSTALLEREN

DVDSuite is software waarmee u gemakkelijk MPEG-, AVI- en andere videobestanden, foto's en andere inhoud voor het maken van een film kunt bewerken.

Voordat u begint:

Sluit alle openstaande programma's af. (Ga na of er geen andere toepassingspictogrammen op de statusbalk staan.)

1. Plaats de bijgeleverde CD-ROM in de PC.
 - Na enkele seconden verschijnt het installatiescherm.
Indien u het installatiescherm niet ziet, dubbelklik dan op het CD-ROM pictogram in het venster Deze Computer.
 - Klik op "Nu Installeren".
2. Kies de gewenste taal en klik op "OK"
3. Het scherm "CyberLink DVD suite install Shield Wizard" verschijnt.
 - Klik op "Next".
4. Het venster "License Agreement" verschijnt.
 - Klik op "Yes".



5. L'écran "Customer Information" apparaît.

- Cliquez sur "Next."

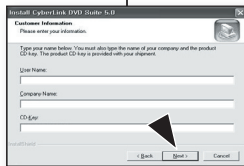

5. Het scherm "Customer information" verschijnt.

- Klik op "Next".

6. L'écran "Choose Destination Location" apparaît.

- Choisissez l'emplacement de destination choisi pour l'installation.
- Cliquez sur "Next."

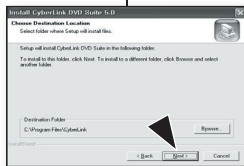

6. Het scherm "Choose Destination Location" verschijnt.

- Kies de doellocatie waar u wilt installeren.
- Klik op "Next".

7. L'écran "Setup status" apparaît.

- L'installation se déroule dans l'ordre suivant : "Power Starter" → "Power DVD" → "Power Director" → "Menus" → "Power Producer" → "Power Producer Template"
- Patientez jusqu'à la fin de l'installation et l'affichage de l'écran "Setup Complete".

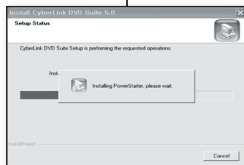

7. Het scherm "Setup status" verschijnt.

- De volgorde waarin het installatieproces verloopt is als volgt: "Power Starter" → "Power DVD" → "Power Director" → "Menus" → "Power Producer" → "Power Producer Template."
- Wacht even tot de installatie is voltooid en het scherm "Setup Complete" verschijnt.

8. L'écran "Setup Complete" apparaît.

- Cliquez sur "Finish."
- L'icône "CyberLink DVD Suite" est créée sur le bureau.

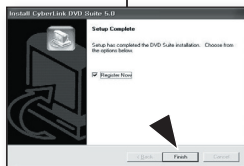

8. "Setup Complete" verschijnt.

- Klik op "Finish".
- Het pictogram voor de "CyberLink DVD Suite" wordt aangemaakt op uw bureaublad.



- Si vous installez un logiciel qui l'est déjà, la désinstallation commencera. Dans ce cas, procédez à une nouvelle installation à la fin de la désinstallation.
- Ce manuel concerne uniquement l'installation du logiciel et la connexion à l'ordinateur. Pour obtenir davantage d'informations sur le logiciel, consultez la section « Online help/Read me » du CD CyberLink DVD Suite.
- Une perte d'images peut se produire dans l'écran de prévisualisation pendant l'utilisation d'un Power Producer. Toutefois, cela n'affecte en rien les images gravées sur DVD.



- Als u software installeert die al geïnstalleerd is op uw computer, dan wordt deze verwijderd. Installeer de software in dit geval gewoon opnieuw nadat de installatie volledig is ongedaan gemaakt.
- Deze handleiding is enkel bedoeld voor de installatie van de software en de aansluiting op een pc. Raadpleeg voor meer details over de software de "Online help/Readme" op de cd van CyberLink DVD Suite.
- Er kunnen enkele frames wegvallen in het voorbeeldscherm wanneer u Power Producer gebruikt. Dit is echter niet van invloed op de films die u op de DVD brandt.

raccordement à un ordinateur

BRANCHEMENT DU CÂBLE USB

Pour copier les fichiers vidéo et les fichiers photo vers votre PC, connectez votre caméscope HD au PC à l'aide d'un câble USB.

1. Réglez "Conn. USB" à "Stockage de masse." → page 70
2. Raccordez le caméscope HD à l'ordinateur à l'aide du câble USB.



- N'exercez pas de pression excessive lors de l'insertion d'un câble USB ou de son extraction d'un port USB.
- Insérez un périphérique USB après avoir vérifié que la direction de son insertion est bonne.
- Utilisez le câble USB fourni.

Débranchement du câble USB

Débranchez d'abord le câble USB et mettez le caméscope HD hors tension.

Une fois le transfert de données terminé, débranchez le câble de la façon suivante :

1. Cliquez sur l'icône "Débrancher ou éjecter le matériel" sur la barre des tâches.
2. Sélectionnez Périphérique de stockage de masse USB ou "disque USB," puis cliquez sur "Stop."
3. Cliquez sur "OK."
4. Débranchez le câble USB à partir du caméscope HD et du PC.



- Il vous est recommandé d'utiliser l'adaptateur CA comme source d'alimentation au lieu de la batterie.
- Lorsque le câble USB est connecté, le fait d'allumer ou d'éteindre le caméscope peut entraîner le dysfonctionnement du PC.
- Si vous déconnectez le câble USB de l'ordinateur ou du caméscope HD pendant le transfert de données, ce dernier s'interrompt et les données risquent d'être endommagées.
- Si vous branchez le câble USB sur un ordinateur par l'intermédiaire d'un hub USB ou si vous branchez simultanément le câble USB avec d'autres appareils USB, le caméscope HD pourrait ne pas fonctionner correctement. Si cela se produit, débranchez tous les appareils USB de l'ordinateur et reconnectez le caméscope HD.

aansluiten op een PC

DE USB-KABEL AANSLUITEN

Wanneer u films en foto's naar uw PC wilt kopiëren, moet u de HD camcorder hierop aansluiten met een USB-kabel.

1. Zet de "USB-Aansluiting" op "Massaopslag." → pagina 70
2. Sluit de HD-camcorder met behulp van de USB-kabel aan op uw PC.



- Wees voorzichtig met het aansluiten of ontkoppelen van een USB-kabel op/van een USB-ingang.
- Breng een USB-kabel aan nadat u hebt gecontroleerd of deze in de juiste richting is aangesloten.
- Gebruik de bijgeleverde USB-kabel.

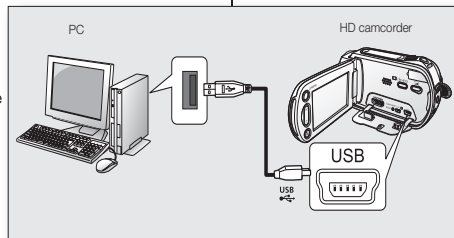

De USB-kabel ontkoppelen

Ontkoppel eerst de USB-kabel en schakel de HD-camcorder uit.

Nadat de gegevensoverdracht is afgerond, moet u de kabel als volgt ontkoppelen:

1. Klik op het pictogram "Ontkoppelen of uitwerpen van hardware op de taakbalk.
2. Selecteer "USB-apparaat voor massaopslag" of "USB-schijven klik vervolgens op Stoppen."
3. Klik op "OK".
4. Ontkoppel de USB-kabel van de HD-camcorder en de PC.



- Wij raden u aan om de wisselstroomadapter te gebruiken in plaats van de batterij.
- Wanneer u de camcorder in- of uitschakelt terwijl de USB-kabel nog is aangesloten, kan dit een probleem met de PC veroorzaken.
- Als u tijdens de overdracht de USB-kabel van uw computer of HD camcorder ontkoppelt, wordt de gegevensoverdracht afgebroken, waardoor uw gegevens kunnen worden beschadigd.
- Als u de USB-kabel via een USB-hub of tegelijk met andere USB-apparaten op de computer aansluit, is het mogelijk dat de HD-camcorder niet goed werkt. Ontkoppel in dat geval alle USB-apparaten van de computer en sluit de HD-camcorder opnieuw aan.

AFFICHAGE DU CONTENU DU SUPPORT DE STOCKAGE

1. Faites coulisser le commutateur **POWER** vers le bas pour allumer le caméscope HD.

- Réglez "**USB Connect**" sur "**Mass Storage**".
→ page 70

(Il est réglé sur "**Mass Storage**" par défaut à l'achat du caméscope HD.)

- Définissez le support de stockage convenable. (VP-HMX10A/HMX10C/HMX10CN/HMX10ED uniquement) → page 26
(Si vous souhaitez enregistrer sur une carte mémoire, insérez-la maintenant.)

2. Raccordez le caméscope HD à l'ordinateur à l'aide du câble USB. → page 88

- La fenêtre "Disque amovible" apparaît à l'écran du PC après un moment.
- Deux disques amovibles s'affichent lors de la connexion USB. (VP-HMX10A/HMX10C/HMX10CN/HMX10ED uniquement).

La mémoire intégrée est la première unité reconnue parmi les deux disques amovibles récemment enregistrés dans « Poste de travail ». Par exemple, lorsque les unités (F:) et (G:) sont reconnues sur le PC, (F:) correspond à la mémoire intégrée et (G:) à la carte mémoire.

Vous pouvez sélectionner le type de mémoire souhaité.

- Sélectionnez "Ouvrir les dossiers pour afficher les fichiers à l'aide de Windows Explorer" et cliquez sur "OK."

3. Les dossiers contenus dans le support de stockage apparaissent.

- Différents types de fichiers sont stockés dans différents dossiers.



- Si la fenêtre "Disque amovible" n'apparaît pas, confirmez le branchement (page 88) ou effectuez les opérations prescrites aux étapes 1 et 2.
- Si le disque amovible ne s'affiche pas automatiquement, ouvrez le dossier du disque amovible à partir du Poste de travail.

DE INHOUD VAN OPSLAGMEDIA WEERGEVEN

1. Schuif de **POWER**-schakelaar naar beneden om de HD-camcorder in te schakelen.

- Stel "**Verbonden via USB**" in op "**Massa-opslag**". → pagina 70
(Het is standaard ingesteld op "**Massa-opslag**" bij aankoop van een HD-camcorder.)
- Kies het geschikte opslagmedium. (enkel VP-HMX10A/HMX10C/HMX10CN/HMX10ED) → pagina 26
(Als u op een geheugenkaart wilt opnemen, plaatst u deze nu.)

2. Sluit de HD-camcorder aan met behulp van de USB-kabel op uw PC. → pagina 88

- Even later verschijnt het venster "Verwisselbare schijf" op het scherm.
- Er verschijnen twee verwisselbare schijven wanneer u via USB aansluit. (enkel bij VP-HMX10A/HMX10C/HMX10CN/HMX10ED). Het interne geheugen wordt als eerste van de twee verwisselbare schijven herkend en nieuw geregistreerd in "Deze computer". Wanneer bijvoorbeeld station (F:) en station (G:) worden herkend door de pc, dan zijn station (F:) en station (G:) respectievelijk het interne geheugen en de geheugenkaart. U kunt het gewenste geheugentype kiezen.
- Selecteer "Mappen openen en bestanden weergeven met Windows Verkenner" en klik op "OK".

3. De mappen in het opslagmedium worden weergegeven.

- De verschillende bestandstypen zijn in verschillende mappen opgeslagen.
- Als het venster "Verwisselbare schijf" niet verschijnt, controleer dan de verbinding (pagina 88) of voer stap 1 en 2 uit.
- Als de verwisselbare schijf niet automatisch verschijnt, opent u de map van de verwisselbare schijf in Deze Computer.

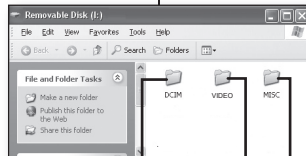
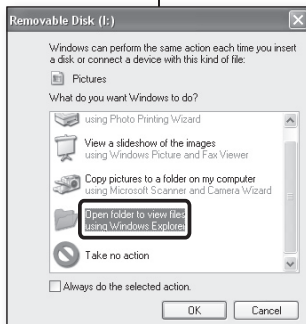

Photo images

Movie image
setting data

raccordement à un ordinateur

Organisation des dossiers et fichiers du support de stockage

- La structure du dossier et du fichier pour le support de stockage se présente ainsi :
- Ne changez ni n'enlevez arbitrairement le nom du dossier ou du fichier. Il peut ne pas être lisible.
- La désignation du fichier suit DCF (Règle de conception pour le système de fichiers de l'appareil à mémoire).

Fichier de configuration de l'image ①

C'est à ce niveau que les données des fichiers photo comme les DPOF sont stockées.

Fichier vidéo (H.264) ②

Les images vidéos de qualité haute définition ont un format HDV_####.MP4. Les images vidéo de qualité standard quant à elles ont un format SDV_####. Le numéro de fichier augmente automatiquement lorsqu'un nouveau fichier vidéo est créé. Jusqu'à 999 fichiers sont créés dans un dossier. Un nouveau dossier est créé lors de la création de plus de 999 fichiers.

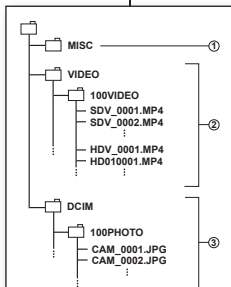

aansluiten op een PC

Structuur van mappen en bestanden op het opslagmedium

- De mappen- en bestandstructuur van opslagmedia is als volgt:
- Wijzig of verwijder de map- of bestandsnaam niet willekeurig. Het is mogelijk dat het dan niet meer kan worden afgespeeld.
- De bestandsnamen worden toegewezen volgens de DCF-standaard (Design rule for Camera File System).

Configuratiebestand voor afbeeldingen ①

Hierin worden gegevens voor fotobestanden opgeslagen, zoals DPOF-bestanden.

Filmbeeldbestand (H.264) ②

De filmbeelden met HD-kwaliteit zijn in HDV_####.MP4 formaat en de filmbeelden met SD-kwaliteit in SDV_####.MP4-formaat. Het bestandsnummer wordt automatisch hoger wanneer een nieuw filmbeeldbestand wordt gemaakt. Er kunnen maximaal 999 bestanden in één map worden gemaakt. Er wordt een nieuwe map gemaakt zodra er 999 bestanden zijn gemaakt.

Exemple : si la taille d'un enregistrement est supérieure à 2 Go (soit plus de 22 minutes en mode HD Extra), le fichier HDV_0001.MP4 est fermé et le fichier HD010001.MP4 est créé.

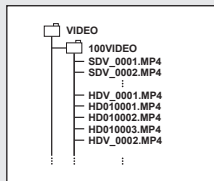

Bijvoorbeeld: Als een opname groter is dan 2GB (meer dan 22 minuten in de HD-modus Extra fijn), dan wordt het bestand HDV_0001.MP4 gesloten en wordt er een bestand HD010001.MP4 aangemaakt.

Fichier photo ③

Comme dans le fichier vidéo, le numéro de fichier augmente automatiquement lorsqu'un nouveau fichier image est créé. Le nombre de fichier maximum autorisé est le même que dans le cas des fichiers images. Un nouveau dossier conserve les fichiers à partir de 100_0001.JPG. Le nom du dossier augmente dans l'ordre de 100PHOTO → 101PHOTO etc.

Jusqu'à 999 fichiers sont créés dans un dossier. Un nouveau dossier est créé lors de la création de plus de 999 fichiers.

Fotobestand ③

Net als bij filmbestanden wordt het bestandsnummer automatisch hoger wanneer er een nieuw fotobestand wordt gemaakt. Het hoogste toegestane bestandsnummer is hetzelfde als voor filmbestanden. Een nieuwe map slaat bestanden op vanaf CAM_0001.JPG. De naam van de map verhoogt in de volgorde 100PHOTO → 101PHOTO, enz. Er kunnen maximaal 999 bestanden in één map worden gemaakt. Er wordt een nieuwe map gemaakt zodra er 999 bestanden zijn gemaakt.

Format d'image

Image

- Les images vidéo sont compressées au format H.264 . L'extension du fichier est **"MP4."**
- La taille de l'image est de 1280x720 (HD) ou 720x576 (SD). ↪page 60

Photo

- Les photos sont compressées au format JPEG (Joint Photographic Experts Group). L'extension du fichier est **"JPG."**
- La taille de l'image est de 2048x1536, 1440x1080, or 640x480.
↪page 63



- Lorsque le 999è fichier est créé dans le 999è dossier (par ex., le fichier HDV_0999.MP4 est créé dans le dossier 999VIDEO), un nouveau dossier ne peut plus être créé. Réglez **"N" de fichier.** à **"Réinitialiser"** à ce moment.
- Vous pouvez modifier le nom d'un fichier ou d'un dossier contenu dans la carte mémoire à l'aide d'un ordinateur. En revanche, il se peut que le caméscope HD ne reconnaisse pas les fichiers modifiés.

TRANSFERT DES FICHIERS DU CAMÉSCOPE HD VERS VOTRE PC

Vous pouvez copier les vidéo et les photos vers votre PC et les lire.

1. Exécutez la procédure dans "Affichage du contenu du support de stockage." ↪page 89
 - Les dossiers contenus dans le support de stockage apparaissent.
2. Créez un nouveau dossier, entrez son nom, puis double-cliquez sur ledit dossier
3. Sélectionnez le dossier pour copier, puis faites-le cliquer et déposez-le dans le dossier de destination.
 - Le dossier est copié du support de stockage (carte mémoire (tous les modèles) ou mémoire intégrée (VP-HMX10A/HMX10C/HMX10CN/HMX10ED)) vers le PC.



Pour visionner une vidéo copiée sur un ordinateur

Utilisez le logiciel fourni pour lire les images vidéo dans le PC. Les images vidéo enregistrées dans votre caméscope HD peuvent ne pas être lues dans d'autres logiciels.

Bestandsindeling

Filmbeeld

- Filmbeelden worden gecompriemd naar de H.264-indeling. De bestandsextensie is **"MP4."**
- Het beeldformaat 1280x720 (HD) of 720x576 (SD). ↪pagina 60

Foto

- Foto's worden gecompriemd in JPEG-formaat (Joint Photographic Experts Group). De bestandsextensie is **"JPG."**
- Het beeldformaat is 2048x1536, 1440x1080, of 640x480.
↪pagina 63



- Wanneer het 999ste bestand wordt aangemaakt in de 999ste map (bv. HDV_0999.MP4 wordt aangemaakt in de map 999VIDEO), kunnen er geen nieuwe mappen meer worden aangemaakt. Stel op dat moment het **"Bestandsnummer"** in op **"Reset"**.
- U kunt de naam van een op de geheugenkaart opgeslagen map of bestand met een PC wijzigen. Deze HD-camcorder herkent gewijzigde bestanden mogelijk niet.

BESTANDEN VAN DE HD-CAMCORDER NAAR UW PC OVERBRENGEN

U kunt filmbeelden en foto's naar uw PC kopiëren en hierop afspelen.

1. Voer de procedure uit in "De inhoud van opslag-media weergeven". ↪pagina 89
 - De mappen in het opslagmedium worden weergegeven.
2. Maak een nieuwe map, geef de naam van de map op en dubbelklik er vervolgens op.
3. Selecteer de te kopiëren map en sleep deze vervolgens naar de doelmap.
 - De map wordt gekopieerd vanop het opslagmedium (geheugenkaart (alle modellen) of ingebouwd geheugen (VP-HMX10A/HMX10C/HMX10CN/HMX10ED)) naar de PC.



Om de film die naar een PC is gekopieerd af te spelen

Gebruik de bijgeleverde software om de filmbeelden op de PC af te spelen. De films die zijn opgenomen op uw HD-camcorder kunnen mogelijk niet met andere software worden afgespeeld.

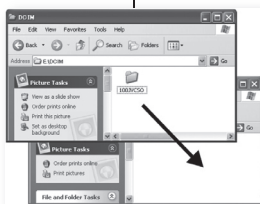
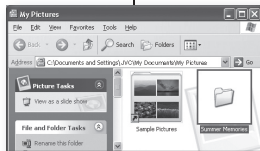

entretien & informations complémentaires

ENTRETIEN

Votre caméscope HD est un produit de conception supérieure qui doit de ce fait être traité avec beaucoup de dextérité. Les suggestions apportées ci-dessous vous aideront à bénéficier des garanties offertes et vous donneront la possibilité de bénéficier des avantages de ce produit pendant de nombreuses années.

- **Pour préserver votre caméscope HD, éteignez-le.**
 - Retirez la batterie et l'adaptateur CA. → page 13, 16
 - Retirez la carte mémoire. → page 27

Précautions à observer pendant le stockage

- **Ne laissez pas le caméscope HD pendant longtemps dans un endroit où la température est très élevée :** La température qu'il fait à l'intérieur d'un véhicule ou d'un camion fermé peut devenir très élevée en saison chaude. Si vous le faites, l'appareil pourrait connaître des dysfonctionnements ou voir son étui endommagé. N'exposez pas le caméscope HD à la lumière directe du soleil, ni ne le mettez près d'une source de chaleur.
- **Ne pas conserver le caméscope HD dans un environnement où l'humidité est élevée ou dans un endroit poussiéreux :** La présence de la poussière dans le caméscope HD pourrait entraîner des dysfonctionnements. Si l'humidité est élevée, l'objectif pourrait être recouvert de moisissure, et le caméscope HD devenir inopérant. Il est conseillé de mettre le caméscope HD dans une boîte, avec un petit sac de silice lors de sa conservation dans un placard, etc.
- **Ne pas entreposer le caméscope HD dans un endroit exposé à des ondes magnétiques ou à des vibrations intenses :** Cela pourrait entraîner un dysfonctionnement.
- **Séparez la batterie du caméscope HD et la conservez dans un endroit frais :** Le fait de laisser la batterie reliée ou le fait de la stocker à une température élevée abrège sa durée de vie.

Nettoyage du caméscope HD

Avant de procéder au nettoyage, éteignez le caméscope HD, puis retirez le bloc batterie et l'adaptateur CA.

- **Pour nettoyer l'extérieur**
 - Nettoyez doucement avec un tissu doux et sec. N'appuyez pas trop fort lors du nettoyage ; frottez doucement la surface.
 - N'utilisez pas de benzène ni de solvant pour nettoyer le caméscope. Le revêtement extérieur de l'appareil pourrait en pâtir ou l'étui pourrait se détériorer.
- **Pour nettoyer l'écran LCD**
 - Nettoyez doucement avec un tissu doux et sec. Veillez à ne pas endommager le moniteur.
- **Pour nettoyer l'objectif**
 - Utilisez un souffleur d'air disponible en option pour éliminer la saleté et autres petits dépôts. N'essayez pas l'objectif avec un chiffon ou avec vos doigts. Si nécessaire, nettoyez doucement avec un papier spécial.
 - La moisissure pourrait se constituer si l'objectif est laissé dans un état de saleté.
 - Si l'objectif semble trouble, éteignez le caméscope HD et attendez pendant une heure environ.

onderhoud en aanvullende informatie

ONDERHOUD

Uw HD-camcorder is een vakkundig gemaakt product met een superieur ontwerp dat met zorg moet worden behandeld. De suggesties hieronder zullen u helpen om te voldoen aan de garantieverplichtingen zodat u nog vele jaren plezier zult hebben van dit product.

- **Schakel de HD-camcorder uit wanneer u hem opbergt.**
 - Verwijder de batterij en ontkoppel de wisselstroomadapter. → pagina 13, 16
 - Verwijder de geheugenkaart. → pagina 27

Waarschuwingen bij het opslaan

- **Bewaar de HD-camcorder niet voor langere tijd op een hele warme plek :** In het zomerseizoen kan de temperatuur in een afgesloten voertuig of kofferbak heel hoog oplopen. Als u de HD-camcorder daar achterlaat, kan dit storingen of beschadiging van de behuizing tot gevolg hebben. Plaats de HD-camcorder niet in direct zonlicht of in de buurt van een warmtebron.
- **Berg de DVD-camcorder niet op in een vochtige of stoffige omgeving :** Door stof kunnen er storingen in de HD-camcorder optreden. Als de lucht erg vochtig is, kan de lens beschimmelen en kan de de HD-camcorder onbruikbaar worden. Het is aanbevolen om de HD-camcorder samen met een klein siliconenzakje in een doos te stoppen wanneer u het apparaat bijvoorbeeld in een kast opbergt.
- **Bewaar de DVD-camcorder niet op een plaats met sterke magnetische invloeden of sterke trillingen :** De camcorder functioneert dan mogelijk niet goed.
- **Verwijder de batterij uit de HD-camcorder en bewaar deze op een koele plek :** Als u de batterij laat zitten of onder hoge temperaturen bewaart, kan hierdoor de levensduur worden verkort.

De HD-camcorder reinigen

Voordat u de HD-camcorder reinigt, schakelt u het apparaat uit, verwijdert u de batterij en ontkoppelt u de wisselstroomadapter.

- **De buitenkant van het apparaat reinigen**
 - Veeg voorzichtig met een zachte, droge doek. Oefen tijdens het reinigen geen overmatige druk uit, maar wrijf zachtjes over het oppervlak.
 - Gebruik geen verdunnende middelen of benzenen voor de reiniging van de camcorder. De bescherming van de behuizing kan hierdoor afbladderen of de behuizing zelf kan worden aangetast.
- **Het LCD-scherm reinigen**
 - Gebruik een zachte, droge doek. Zorg ervoor dat het scherm niet wordt beschadigd.
- **De lens reinigen**
 - Gebruik eventueel een balgie om vuil en andere kleine objecten weg te blazen. Wrijf niet met doekjes of met uw vingers over de lens. Gebruik, indien nodig, lensreinigingspapier.
 - De lens kan gaan schimmelen als deze niet wordt schoongemaakt.
 - Als de lens minder helder lijkt, zet u de HD-camcorder uit en laat u het apparaat gedurende ongeveer één uur uitgeschakeld.

INFORMATIONS COMPLEMENTAIRES

Support de stockage

- **Veillez à suivre les instructions ci-dessous afin d'éviter de corrompre ou d'endommager vos données enregistrées.**
 - Ne pliez ni ne laissez tomber le support de stockage. Ne l'exposez pas non plus à une forte pression, ni à des chocs ou à des vibrations.
 - Ne projetez pas de l'eau sur le support de stockage.
 - Ne pas utiliser, remplacer, ou conserver le support de stockage dans des emplacements exposés à une forte électricité statique ou à un bruit électrique.
 - Ne pas arrêter l'alimentation du caméscope ou retirer la batterie ou l'adaptateur CA pendant l'enregistrement, la lecture, ou lors de l'accès au support de stockage.
 - Ne pas rapprocher le support de stockage des objets ayant un fort champ magnétique ou émettant de fortes ondes électromagnétiques.
 - Ne conservez pas le support de stockage dans des emplacements ayant une forte température ou une humidité élevée.
 - Ne touchez pas les pièces métalliques.
- **Copiez les fichiers enregistrés sur votre ordinateur. Samsung ne saurait en aucun cas être tenu pour responsable de la perte de données. (Il est recommandé de copier les données de votre PC vers d'autres supports pour stockage.)**
- **Un dysfonctionnement peut entraîner l'échec du support de stockage. Samsung n'offrira aucune compensation pour les données perdues.**
- **Consultez les pages 26-30 pour plus de détails.**

Ecran LCD

- **Pour éviter d'endommager l'écran LCD**
 - Ne pas l'appuyer trop fort ni le heurter contre un objet.
 - NE mettez le caméscope avec l'écran LCD sur la partie inférieure.
- **Pour en prolonger la durée de vie, évitez tout frottement avec un tissu dur.**
- **Prêtez attention aux phénomènes suivants en ce qui concerne l'utilisation de l'écran LCD. Des dysfonctionnements n'existent pas.**
 - Pendant l'utilisation de votre caméscope, la surface qui entoure l'écran LCD peut chauffer.
 - Si vous laissez votre appareil sous tension pendant longtemps, la surface qui entoure l'écran LCD devient chaude.

Blocs batterie

La batterie fournie est une batterie lithium-ion. Avant toute utilisation de la batterie fournie ou de toute autre batterie, assurez-vous d'avoir lu les précautions suivantes:

- **Pour éviter les risques**
 - NE brûlez pas.
 - NE court circuituez pas les bornes. Pendant le transport, rangez la batterie dans un sac en plastique.
 - NE modifier ni ne démontez.
 - N'exposez pas la batterie aux températures excédant 60°C (140°F), dans la mesure où ceci peut amener la batterie à surchauffer, à exploser ou à prendre feu.

AANVULLENDE INFORMATIE

Opslagmedia

- **Volg onderstaande richtlijnen op om te voorkomen dat de opgenomen gegevens worden beschadigd of vermist.**
 - U mag de opslagmedia niet buigen of laten vallen, druk op uitvoeren of blootstellen aan schokken of trillingen.
 - Bespat de opslagmedia niet met water.
 - U mag de opslagmedia niet gebruiken, vervangen of opslaan op locaties die zijn blootgesteld aan sterke magnetische invloeden of elektrische ruis.
 - Zorg ervoor dat u tijdens het opnemen, afspeelen of het openen van de opslagmedia op welke manier dan ook, de camcorder niet uitschakelt, de batterij niet verwijderd of de wisselstroomadapter niet ontkoppelt.
 - Plaats de opslagmedia niet in de buurt van objecten met een sterke magnetische invloed of die sterke elektromagnetische golven uitzenden.
 - Stel de opslagmedia niet bloot aan hoge temperaturen of een hoge vochtigheid.
 - Raak de metalen onderdelen niet aan.
- **Kopieer de opgenomen bestanden naar uw PC. Samsung is niet aansprakelijk voor eventueel verloren gegane gegevens. (Het is aanbevolen om de gegevens naar uw PC of een ander opslagmedium te kopiëren.)**
- **Een storing kan ervoor zorgen dat de opslagmedia niet goed meer werken. Samsung geeft geen vergoeding voor eventueel verloren inhoud.**
- **Zie pagina's 26-30 voor meer informatie.**

LCD-display

- **Beschadigingen van het LCD-scherm voorkomen**
 - NIET te hard tegen duwen of ergens tegenaan stoten.
 - Plaats de camcorder NIET met het LCD-scherm naar onder gericht.
- **U verlengt de levensduur door het scherm niet met een grove doek af te vegen.**
- **Houd rekening met de volgende zaken die kunnen optreden bij het gebruik van het LCD-scherm. Het zijn geen storingen.**
 - Tijdens het gebruik van de camcorder kan het oppervlak rond het LCD-scherm warm worden.
 - Als u het scherm voor langere tijd aan laat staan, wordt het oppervlak rond het LCD-scherm erg warm.

Batterijen

De bijgeleverde batterij is een lithium-ionbatterij. Lees onderstaande waarschuwingen voordat u de bijgeleverde of een andere batterij gebruikt:

- **Vermijd gevaar met volgende richtlijnen:**
 - Verbrand de batterijen niet.
 - Sluit de batterijpolen niet kort. Doe de batterijen altijd in een plastic zak als u ze vervoert.
 - Breng geen modificaties in de batterijen aan en haal ze niet uit elkaar.
 - Stel de batterij niet bloot aan temperaturen boven de 60°. Hierdoor kan de batterij oververhit geraken en kan deze ontploffen of vlam vatten.

entretien & informations complémentaires

- Pour éviter tout dommage et prolonger la durée de vie
 - Évitez d'exposer votre produit à un choc inutile.
 - Chargez dans un environnement où les températures se trouvent dans les tolérances affichées dans la charte ci-dessous.Il s'agit ici d'une batterie à réaction chimique - des températures de refroidissement entravent la réaction chimique, pendant que les températures plus chaudes empêchent d'obtenir une charge complète.
- Conservez au frais, au sec. Une exposition prolongée à des températures élevées augmentera la décharge naturelle et écourtera la durée de vie.
- Chargez complètement le bloc batterie au moins tous les 6 mois lorsque vous le conservez pendant longtemps.
- Retirez l'appareil du chargeur ou de l'unité alimenté lorsque celui-ci n'est pas utilisé, puisque certains appareils utilisent le courant électrique même lorsqu'ils sont éteints.



- Il est conseillé d'utiliser uniquement des batteries de marque **Samsung** dans ce caméscope. Si vous utilisez des batteries **Samsung** non génériques vous courez le risque d'endommager le circuit de charge interne.
- Il est tout à fait normal que le bloc batterie soit chaud après la charge ou après utilisation.
Plage de température
Chargement: 10°C à 35°C (10,00°C à 35,00°C)
Fonctionnement normal: 0°C à 40°C (32°F à 104°F)
Stockage: -20°C à 60°C (-20,00°C à 55,56°C)
- Plus la température est basse, plus il faut de temps pour la recharge.
- **Reportez-vous aux pages 15-16 pour les détails.**

Charge de la pile interne rechargeable

Votre caméscope a une batterie rechargeable préinstallée qui permet à votre appareil de retenir la date, l'heure, et les autres paramètres même lorsque cet appareil est éteint. La batterie rechargeable préinstallée est toujours chargée pendant que votre caméscope reste branché à la prise murale via l'adaptateur CA ou pendant que le bloc batterie est fixé. La batterie rechargeable sera entièrement déchargée dans près de 6 mois si vous n'utilisez pas du tout votre caméscope. Utilisez votre caméscope après avoir chargé la batterie rechargeable préinstallée. Cependant, même si la batterie rechargeable préinstallée n'est pas chargée, le fonctionnement de votre caméscope n'en sera pas affecté tant que vous n'enregistrez pas la date.

onderhoud en aanvullende informatie

- Schade voorkomen en levensduur verlengen
 - Stel de batterij niet onnodig bloot aan schokken.
 - Laad de batterij op in een omgeving waar de temperatuur zich binnen de in onderstaande tabel aangegeven grenzen bevindt. Dit is een batterij die energie produceert door een chemische reactie - koelere temperaturen verhinderen deze chemische reactie, terwijl hogere temperaturen het volledig opladen kunnen hinderen.
 - Bewaar de batterij op een koele, droge plaats. Een lange blootstelling aan een hoge temperatuur verhoogt de natuurlijke ontlading en verkort de levensduur.
 - Laad de batterij ten minste om de zes maanden volledig op wanneer u ze voor langere tijd wegbergt.
 - Ontkoppel de batterij van de lader of het apparaat wanneer deze niet in gebruik is. Sommige apparaten gebruiken namelijk zelfs elektrische stroom als ze zijn uitgeschakeld.



- Het is aanbevolen om alleen batterijen van het merk Samsung in deze camcorder te gebruiken. Als u andere batterijen gebruikt kunt u het interne laadcircuit beschadigen.
- Het is normaal dat de batterij na het laden of na gebruik warm is.
Specificaties temperatuurbereik
Bij het laden: 10°C tot 35°C
Bij gebruik: 0°C tot 40°C
Bij opslag: -20°C tot 60°C
- Hoe lager de temperatuur, des te langer het duurt om op te laden.
- **Zie pagina's 15-16 voor meer informatie.**

De interne oplaadbare batterij laden

De camcorder beschikt over een interne oplaadbare batterij om de datum, tijd en andere instellingen bij te houden, zelfs wanneer het apparaat is uitgeschakeld. De interne oplaadbare batterij wordt altijd opgeladen via de wisselstroomadapter wanneer de camcorder is aangesloten op een stopcontact of wanneer de batterij is aangesloten. Als u de camcorder helemaal niet gebruikt, dan loopt de oplaadbare batterij in 6 maanden leeg. Gebruik de camcorder na het opladen van de interne oplaadbare batterij. Zelfs als de interne oplaadbare batterij niet wordt opgeladen, heeft dit geen invloed op de werking van de camcorder zolang u de datum niet opneemt.

UTILISATION DE VOTRE CAMSCOPE HD A L'ETRANGER

- Chaque pays ou zone géographique possède ses propres normes électriques et codes de couleurs.
- Avant d'utiliser votre caméscope HD à l'étranger, vérifiez les points suivants.
- **Sources d'alimentation**
L'adaptateur CA fourni comprend une sélection de tension automatique dans la gamme CA de 100 V à 240 V.
Vous pouvez utiliser votre caméscope HD dans n'importe quel pays/région à l'aide de l'adaptateur CA fourni dans la gamme CA 100 V à 240 V, 50/60 Hz. Utilisez si nécessaire un raccord de prise CA acheté dans le commerce selon la forme de la prise murale locale.
- **Affichage des images enregistrées avec une qualité d'image HD (Haute définition)**
Dans des pays/régions où 720/50p est pris en charge, vous pouvez afficher des images avec la même qualité d'image haute définition que celle de images enregistrées. Pour cela, vous avez besoin d'un téléviseur (ou moniteur) compatible qui repose sur le système PAL avec câble HDMI et câble du composant branché.
- **Affichage des images enregistrées avec une qualité d'image SD (Définition standard)**
Pour afficher les images enregistrées avec une qualité d'image en définition standard (Définition standard), vous avez besoin d'un téléviseur qui repose sur le système PAL avec prises d'entrée Audio/Video. Un câble du composant ou câble Multi-AV.
- **Systèmes couleur TV sur le téléviseur**
Votre caméscope repose sur le système PAL.
Si vous souhaitez regarder vos enregistrements sur un téléviseur ou les copier vers un périphérique externe, la cible en question doit comporter les ports audio/vidéo appropriés. Si tel n'est pas le cas, vous devrez peut-être utiliser une carte de transcodage vidéo séparée (convertisseur de format PAL-NTSC).

Pays et régions compatibles PAL

Australie, Autriche, Belgique, Bulgarie, Chine, CEI, République Tchèque, Danemark, Egypte, Finlande, France, Allemagne, Grèce, Grande-Bretagne, Hollande, Hong Kong, Hongrie, Inde, Iran, Irak, Koweït, Libye, Malaisie, Maurice, Roumanie, Arabie Saoudite, Singapour, République slovaque, Suède, Suisse, Syrie, Thaïlande, Tunisie, etc.

Pays et régions compatibles NTSC

Amérique centrale, Bahamas, Canada, Corée, Etats-Unis d'Amérique, Japon, Mexique, Philippines, Taiwan, etc.



Vous pouvez enregistrer avec votre caméscope HD et visualiser des images sur l'écran LCD n'importe où dans le monde.

UW HD-CAMCORDER GEBRUIKEN IN HET BUITENLAND

- Elk land en elke regio kent zijn eigen tv-kleurensysteem en netspanning.
- Controleer de volgende punten voordat u de HD-camcorder in een ander land gebruikt.
- **Stroombronnen**
De bijgeleverde wisselstroomadapter heeft een automatische voltageselektor binnen het AC-voltagebereik van 100V tot 240 V.
U kunt uw camcorder gebruiken in alle landen of regio's, binnen het 100 V tot 240 V, 50/60 Hz AC-bereik door de wisselstroomadapter te gebruiken die bij het toestel werd geleverd.
Gebruik indien nodig een in de handel verkrijgbare adapter, afhankelijk van het soort stopcontact.
- **Beelden bekijken die werden opgenomen met HD (hoge definitie) beeldkwaliteit**
In landen of regio's waar 720/50p wordt ondersteund, kunt u de beelden bekijken in dezelfde HD (hoge definitie) beeldkwaliteit als de opgenomen beelden. Hiervoor hebt u een televisie (monitor) nodig die gebaseerd is op het PAL-systeem die compatibel is met 720/50p en een HDMI-kabel heeft. De componentkabel moet zijn aangesloten.
- **Beelden bekijken die werden opgenomen met SD (standaard definitie) beeldkwaliteit**
Om beelden te bekijken die werden opgenomen in SD (standaard definitie) beeldkwaliteit, hebt u een televisie nodig die gebaseerd is op het PAL-systeem en beschikt over Audio/Video aansluitingen. Een aangesloten componentkabel of Multi-AV kabel.
- **Over kleurensystemen van televisies**
Uw camcorder is gebaseerd op het PAL-systeem.
Als u uw opnamen op een tv wilt bekijken of naar een extern apparaat wilt kopiëren, moet de tv gebaseerd zijn op het PAL-systeem en moet het externe apparaat de juiste audio/video-aansluitingen hebben. Anders heeft u mogelijk een afzonderlijke Video Format Transcoder (PAL-NTSC-omzetter) nodig.

Landen die compatibel zijn met PAL

Australië, Oostenrijk, België, Bulgarije, China, CIS, Republiek Tsjechoë, Denemarken, Egypte, Finland, Frankrijk, Duitsland, Griekenland, Groot-Brittannië, Nederland, Hong Kong, Hongarije, India, Iran, Irak, Koweït, Libië, Maleisië, Mauritius, Noorwegen, Roemenië, Saoedi-Arabië, Singapore, Slowakije, Spanje, Zweden, Zwitserland, Syrië, Thailand, Tunesië, enz.

Landen en regio's die compatibel zijn met NTSC

Bahamas, Canada, Centraal-Amerika, Japan, Korea, Mexico, Filipijnen, Taiwan, Verenigde Staten, enz.



U kunt overal ter wereld opnamen maken met de HD-camcorder en deze op uw LCD-scherm bekijken.

dépannage

DEPANNAGE



Avant de contacter le centre de service technique agréé Samsung, effectuez les vérifications élémentaires suivantes. Vous pourrez ainsi vous épargner un appel inutile.

Témoins et messages d'avertissement

Blocbatterie

Message	Icône	Donne les informations suivantes...	Opérations à effectuer
Low Battery (Batterie faible)	-	Le bloc-batterie est presque déchargé.	<ul style="list-style-type: none">Remplacez avec une batterie chargée ou connectez l'adaptateur.
Low Battery Connect AC adaptor and try again (Batterie faible Branchez l'adaptateur CA et réessayez.)	-	Les fonctions Supprimer, Copier, Déplacer sont inutilisables à cause de la batterie usée.	<ul style="list-style-type: none">Remplacez avec une batterie chargée ou connectez l'adaptateur CA.
Check the authenticity of this battery (Vérifiez l'authenticité de la batterie)	-	Le bloc batterie ne peut subir une vérification d'authenticité.	<ul style="list-style-type: none">Vérifiez l'authenticité de la batterie et changez-la en une nouvelle.

Support de stockage

Message	Icône	Donne les informations suivantes...	Opérations à effectuer
Memory full* (Mémoire Pleine!)		Espace disque insuffisant pour enregistrer dans la mémoire intégrée.	<ul style="list-style-type: none">Supprimez les fichiers inutiles dans la mémoire intégrée.Effectuez une récupération des fichiers vers votre ordinateur ou vers un autre support de stockage et supprimez les fichiers.Utilisez une carte mémoire.
Insert card (Insérer carte)		Aucune carte mémoire n'est insérée dans la fente prévue à cet effet.	<ul style="list-style-type: none">Insérez une carte mémoire.Utilisation de lacarte mémoire. *
Card Full! (Carte pleine)		Espace disque insuffisant pour enregistrer dans la carte mémoire.	<ul style="list-style-type: none">Supprimez les fichiers inutiles sur la carte mémoire.Effectuez une récupération des fichiers vers votre ordinateur ou vers un autre support de stockage et supprimez les fichiers.Utilisation de lamémoire intégrée. *Changez la carte mémoire en une autre qui dispose de plus d'espace libre.

- *: VP-HMX10A/HMX10C/HMX10CN/HMX10ED uniquement

problemen oplossen

PROBLEMEN OPLOSSEN



Voor dat u contact opneemt met een door Samsung erkend servicecentrum, dient u de volgende eenvoudige controles uit te voeren. Zo kunt u zich misschien nodeloos tijdverlies en onnodige kosten besparen.

Waarschuwingsindicatoren en meldingen





Batterij

Melding	Pictogram	Betekenis	Handeling
Low Battery (Batterij bijna leeg)	-	De batterij is bijna leeg.	<ul style="list-style-type: none">Vervang de batterij door een opgeladen batterij of sluit de wisselstroomadapter aan.
Low Battery Connect AC adaptor and try again (Batterij bijna leeg Sluit de netadapter aan en probeer opnieuw.)	-	Verwijderen, kopiëren en verplaatsen zijn niet mogelijk omdat het batterijniveau laag is.	<ul style="list-style-type: none">Vervang de batterij door een opgeladen batterij of sluit de wisselstroomadapter aan.
Check the authenticity of this battery (Controleer of dit een goedgekeurde batterij is.)	-	De batterij slaagt niet voor de echtheidscontrole.	<ul style="list-style-type: none">Controleer de echtheid van de batterij en vervang ze door een nieuwe.

Opslagmedia





Melding	Pictogram	Betekenis	Handeling
Memory full* (Geheugen Volt)		Het interne geheugen bevat onvoldoende ruimte om gegevens op te nemen.	<ul style="list-style-type: none">Verwijder onnodige bestanden uit het interne geheugen.Maak een reservekopie van de bestanden op een PC of ander opslagmedium en verwijder dan bestanden uit het geheugen.Gebruik een geheugenkaart
Insert card (Plaats kaart)		Er is geen geheugenkaart in de kaartsleuf geplaatst.	<ul style="list-style-type: none">Plaats een geheugenkaart in het toestel.Gebruik het interne geheugen. *
Card Full! (Kaart vol)		De geheugenkaart bevat onvoldoende ruimte om gegevens op te nemen.	<ul style="list-style-type: none">Wis onnodige bestanden van de geheugenkaart.Maak een reservekopie van de bestanden op een PC of ander opslagmedium en verwijder dan bestanden uit het geheugen.Gebruik het interne geheugen. *Vervang de geheugenkaart door een andere met voldoende vrije ruimte.

- *: enkel VP-HMX10A/HMX10C/HMX10CN/HMX10ED

Message	Icône	Donne les informations suivantes...	Opérations à effectuer
Card Locked (Carte verrouillée)		Le volet de protection en écriture sur la carte SD ou SDHC a été positionné sur Verrouillage.	<ul style="list-style-type: none"> Désactivez le volet de protection en écriture.
Card Error (Erreur carte)		La carte mémoire connaît quelques problèmes et ne peut être reconnue.	<ul style="list-style-type: none"> Changez la carte mémoire en une nouvelle.
Not Formatted (Non formaté)		La carte mémoire n'est pas formatée.	<ul style="list-style-type: none"> Formatez la carte mémoire à l'aide de l'élément du menu.
Not Supported Format (Format non supporté)		Le format d'image n'est pas pris en charge par ce caméscope. Les images ont été enregistrées sous un format différent à partir d'un autre appareil.	<ul style="list-style-type: none"> Le format d'image n'est pas pris en charge. Vérifiez le format de fichier pris en charge. ➔ page 91 Formatez la carte mémoire à l'aide de la commande du menu.
Not Supported Card (Carte non prise en charge)		La carte mémoire n'est pas prise en charge dans ce caméscope.	<ul style="list-style-type: none"> Changez la carte mémoire et utilisez celle qui vous a été recommandée.
Low Speed Card. Please record a Lower quality. (Carte à vit. d'écrit. lente. Sélectionnez qualité inférieure.)	-	La carte mémoire n'est pas assez performante pour effectuer l'enregistrement.	<ul style="list-style-type: none"> Enregistrez la vidéo à faible qualité. Utilisez une carte mémoire plus performante. ➔ page 27

Enregistrement

Message	Icône	Donne les informations suivantes...	Opérations à effectuer
Open Lens Cover (Ouvrir cache-objectif)		Le couvercle de l'objectif est fermé.	<ul style="list-style-type: none"> Ouvrir le couvercle de l'objectif.
Write Error (Erreur d'écriture.)	-	Quelques problèmes surviennent pendant l'écriture des données au support de stockage.	<ul style="list-style-type: none"> Formatez le support de stockage à l'aide de l'élément du menu après avoir sauvegardé vos fichiers importants dans un ordinateur ou dans un autre support de stockage.
Release the EASY.Q (Relâcher Easy.Q.)	-	Vous ne pouvez pas faire fonctionner certaines fonctions manuellement lorsque EASY.Q est activé.	<ul style="list-style-type: none"> Désactivez la fonction EASY.Q.
Recovering Data... (Récupération des données...)	-	Le fichier n'a pas été correctement créé.	<ul style="list-style-type: none"> Attendez que la récupération des données soit terminée. N'éteignez jamais votre appareil ni n'éjectez la carte mémoire pendant l'enregistrement.

Melding	Pictogram	Betekenis	Handeling
Card Locked (Kaart vergr.)		Het beveiligings-slipje op de SD- of SDHC-kaart staat op vergrendeld.	<ul style="list-style-type: none"> Verschuif het beveiligings-slipje.
Card Error (Kaartfout)		Er is een probleem met de geheugenkaart. Ze wordt niet herkend.	<ul style="list-style-type: none"> Gebruik een andere geheugenkaart.
Not Formatted (Niet geformatteerd)		De geheugenkaart is niet geformatteerd.	<ul style="list-style-type: none"> Formateer de geheugenkaart via het menu.
Not Supported Format		Het beeldformaat wordt niet ondersteund door deze camcorder. Foto's en films worden opgeslagen in een ander formaat op andere apparaten.	<ul style="list-style-type: none"> Het beeldformaat wordt niet ondersteund. Controleer de ondersteunde beeldformaten. ➔ pagina 91 Formateer de geheugenkaart via het menu.
Not Supported Card (Niet geformatteerde kaart)		De geheugenkaart wordt niet ondersteund door deze camcorder.	<ul style="list-style-type: none"> Vervang de geheugenkaart door één van de aanbevolen modellen.
Low Speed Card. Please record a Lower quality. (Kaart met lage snelheid. Neem op met mindere kwaliteit.)	-	De geheugenkaart presteert niet goed genoeg om te nemen.	<ul style="list-style-type: none"> Neem de film op met lagere kwaliteit. Gebruik een snellere geheugenkaart. ➔ pagina 27

Opnemen

Melding	Pictogram	Betekenis	Handeling
Open Lens Cover (Lensdeksel openen)		Het lensdeksel is gesloten.	<ul style="list-style-type: none"> Open het lensdeksel.
Write Error (Fout bij schrijven.)	-	Er doen zich problemen voor bij het schrijven van gegevens naar de opslagmedia.	<ul style="list-style-type: none"> Maak een reservekopie van de belangrijke bestanden op een PC of ander opslagmedium. Formateer dan het slecht functionerende opslagmedium via het menu.
Release the EASY.Q (Easy.Q vrijgeven)	-	Sommige functies kunnen niet handmatig worden ingesteld als EASY.Q actief is.	<ul style="list-style-type: none"> Schakel de EASY.Q functie uit.
Recovering Data... (Gegevens herstellen...)	-	Het bestand is niet op de gewone manier aangemaakt.	<ul style="list-style-type: none"> Even geduld tot de gegevens zijn hersteld. De camera nooit uitschakelen of de geheugenkaart er niet uithalen tijdens het opnemen.

dépannage

Message	icône	Donne les informations suivantes...	Opérations à effectuer
Active remote control. (Activer télécommande)		La fonction Télécommande était réglée sur Off.	<ul style="list-style-type: none"> Réglez la fonction "Remote" (Télécommande) à la position "On" (Marche).
Number of video files is full. Cannot record video. (No maxi de fich. vidéo atteint. Enr. imposs.)	-	Les dossiers et fichiers ont atteint leur limite et il vous est impossible d'enregistrer.	<ul style="list-style-type: none"> Réglez "File No." (N° de fichier) à "Reset" (Réinitialiser)
Number of video files is full. Cannot take a photo. (No maxi de fich. photo atteint. Photo imposs.)	-	Les dossiers et fichiers ont atteint leur limite et il vous est impossible de prendre une photo.	<ul style="list-style-type: none"> Réglez "File No." (N° de fichier) à "Reset" (Réinitialiser)

Lecture

Message	icône	Donne les informations suivantes...	Opérations à effectuer
Not enough free space in Memory.* (Espace dispo insuffisant dans mémoire.)	-	Les fonctions d'édition ne peuvent être effectuées car l'espace disponible de la mémoire intégrée n'est pas suffisant.	<ul style="list-style-type: none"> Supprimez les fichiers inutiles sur le support de stockage. Effectuez une récupération des fichiers vers votre ordinateur ou vers un autre support de stockage et supprimez les fichiers.
Not enough free space in Card. (Espace dispo insuffisant sur la carte.)	-	Les fonctions d'édition ne peuvent être effectuées car l'espace disponible de la carte mémoire n'est pas suffisant.	<ul style="list-style-type: none"> Supprimez les fichiers inutiles sur le support de stockage. Effectuez une récupération des fichiers vers votre ordinateur ou vers un autre support de stockage et supprimez les fichiers.
Different format (Format différent)	-	La fonction de combinaison ne peut être effectuée car deux formats de fichiers sont différents l'un de l'autre.	<ul style="list-style-type: none"> Il est impossible de combiner deux fichiers ayant un format d'enregistrement différent.
Read Error (Erreur de lecture)	-	Quelques problèmes surviennent pendant la lecture des données du support de stockage.	<ul style="list-style-type: none"> Formatez le support de stockage à l'aide de l'élément du menu après avoir sauvegardé vos fichiers importants dans un ordinateur ou dans un autre support de stockage.

- *: VP-HMX10A/HMX10C/HMX10CN/HMX10ED uniquement

problemen oplossen

Melding	Pictogram	Betekenis	Handeling
Active remote control. (Afstandsbediening activeren)		De afstandsbediening is uitgeschakeld.	<ul style="list-style-type: none"> Zet de functie "Remote" (Afstandsbed.) op "On" (Aan).
Number of video files is full. Cannot record video. (Aantal videobestanden is vol. Kan geen video opnemen.)	-	U hebt het maximaal aantal bestanden en mappen bereikt en u kunt niet opnemen.	<ul style="list-style-type: none"> Zet "File No." (Best.Nr.) op "Reset"
Number of video files is full. Cannot take a photo. (Aantal fotobestanden is vol. Kan geen foto nemen.)	-	U hebt het maximaal aantal bestanden en mappen bereikt en u kunt geen foto maken.	<ul style="list-style-type: none"> Zet "File No." (Best.Nr.) op "Reset"

Afspelen

Melding	Pictogram	Betekenis	Handeling
Not enough free space in Memory.* (Niet voldoende vrije ruimte in geheugen.)	-	De bestandsbewerkingsfuncties kunnen niet worden uitgevoerd omdat er onvoldoende vrije ruimte is in het interne geheugen.	<ul style="list-style-type: none"> Wis onnodige bestanden van het opslagmedium. Maak een reservekopie van de bestanden op een PC of ander opslagmedium en verwijder dan bestanden.
Not enough free space in Card. (Niet voldoende vrije ruimte op kaart.)	-	De bestandsbewerkingsfuncties kunnen niet worden uitgevoerd omdat er onvoldoende vrije ruimte is op de geheugenkaart.	<ul style="list-style-type: none"> Wis onnodige bestanden van het opslagmedium. Maak een reservekopie van de bestanden op een PC of ander opslagmedium en verwijder dan bestanden.
Different format (Ander formaat)	-	De functie combineren kan niet worden uitgevoerd omdat de twee bestandsindelingen niet gelijk zijn.	<ul style="list-style-type: none"> Het is niet mogelijk om twee bestanden te combineren die verschillende formaten hebben.
Read Error (Fout bij lezen)	-	Er doen zich problemen voor bij het lezen van gegevens van de opslagmedia.	<ul style="list-style-type: none"> Maak een reservekopie van de belangrijke bestanden op een PC of ander opslagmedium. Formateer dan het slecht functionerende opslagmedium via het menu.

- *: enkel VP-HMX10A/HMX10C/HMX10CN/HMX10ED

USB

Message	Icône	Donne les informations suivantes...	Opérations à effectuer
Fail Printer Connecting (Echec connexion impr.)	-	Quelques problèmes se produisent lors du branchement de l'interface USB à l'imprimante.	<ul style="list-style-type: none"> Vérifiez le câble USB. Essayez à nouveau la procédure de branchement tel que recommandée. Réglez la fonction "USB connect"(Connexion USB) à l'imprimante "Mass Storage"(Mémoire auxiliaire).
Fail USB Connecting (Echec connexion USB)	-	Quelques problèmes se produisent lors du branchement de l'interface USB à l'ordinateur.	<ul style="list-style-type: none"> Vérifiez le câble USB. Essayez à nouveau la procédure de branchement tel que recommandée. Réglez la fonction "USB connect"(Connexion USB) à "PictBridge".
Ink Error (Erreur encre)	-	La cartouche d'encre connaît quelques problèmes.	<ul style="list-style-type: none"> Vérifiez la cartouche d'encre. Installez une nouvelle cartouche d'encre.
Paper Error (Erreur papier)	-	Le papier connaît quelques problèmes.	<ul style="list-style-type: none"> Vérifiez la quantité de papier dans l'imprimante. S'il n'y en pas, insérez-en.
File Error (Erreur fichier)	-	Le fichier connaît quelques problèmes.	<ul style="list-style-type: none"> Le caméscope HD ne prend pas en charge ce format de fichier. Essayez un autre fichier enregistré sur votre caméscope HD
Printer Error (Erreur imprimante)	-	L'imprimante connaît quelques problèmes.	<ul style="list-style-type: none"> Eteignez et rallumez l'imprimante. Contactez le service après-vente.
Print Error (Erreur impression)	-	Certains problèmes surviennent pendant l'impression.	<ul style="list-style-type: none"> Ne retirez pas la source d'alimentation ni n'éjectez la carte mémoire pendant l'impression.



En cas de condensation, attendez un moment avant d'utiliser l'appareil.

- Commentez forme la condensation? De la condensation se dépose sur le caméscope HD si celui-ci est soumis à une grande différence de température. La condensation se forme sur la partie externe et interne de l'objectif du caméscope DVD et sur l'objectif de réflexion. Lorsque ce phénomène se produit, il peut entraîner un dysfonctionnement de l'appareil ou endommager ce dernier si vous le maintenez allumé alors qu'il est humide.

- Que faire ?
 - Eteignez l'appareil après en avoir retiré la batterie et placez-le dans un endroit sec pendant 1 à 2 heures(s) avant de le réutiliser.
- A quel moment le phénomène de condensation se produit-il ? Le phénomène de condensation se produit lorsque vous déplacez l'appareil dans un endroit plus chaud que le précédent ou si vous l'utilisez soudainement dans un lieu chaud.
 - Lorsque vous enregistrez une scène à l'extérieur en hiver et que vous passez à l'intérieur.
 - Lorsque vous enregistrez une scène à l'extérieur par temps chaud après avoir utilisé l'appareil à l'intérieur ou dans une voiture climatisée.

Remarque avant tout envoi du caméscope pour réparation.

- Si ces instructions n'apportent aucune solution à votre problème, contactez le centre de service technique agréé Samsung le plus proche.
- Selon le problème, la mémoire interne peut avoir à être initialisée ou remplacée et les données vont être supprimées. Assurez-vous de sauvegarder les données sur votre PC avant de faire réparer votre caméscope. Samsung ne saurait être tenu responsable de la perte de vos données.

USB

Melding	Pictogram	Betekenis	Handeling
Fail Printer Connecting (Verbinden printer mislukt)	-	Er doen zich problemen voor bij het verbinden van de USB-interface met de printer.	<ul style="list-style-type: none"> Kijk de USB-kabel na. Probeer opnieuw te verbinden volgens de opgegeven procedure. Verander de functie "USB connect"(USB-Verbind.) naar "Mass Storage."(Massa-opslag).
Fail USB Connecting (USB-verbinding mislukt)	-	Er doen zich problemen voor bij het verbinden van de USB-interface met de PC.	<ul style="list-style-type: none"> Kijk de USB-kabel na. Probeer opnieuw te verbinden volgens de opgegeven procedure. Verander de functie "USB connect"(USB-Verbind.) naar "Mass Storage."(Massa-opslag).
Ink Error (Inktstoring)	-	Er zijn problemen met de inktcassette.	<ul style="list-style-type: none"> Kijk de inktcassette na. Plaats een nieuwe inktcassette
Paper Error (Papierstoring)	-	Er zijn problemen met het papier.	<ul style="list-style-type: none"> Controleer het papier in de printer. Als geen papier is geladen, voer dan papier in.
File Error (Bestandsfout)	-	Er zijn problemen met het bestand.	<ul style="list-style-type: none"> Uw HD ondersteunt dit bestandsformaat niet. Probeer een ander bestand dat is opgenomen op HD-camcorder
Printer Error (Printerfout)	-	Er zijn problemen met de printer.	<ul style="list-style-type: none"> Schakel de printer uit en weer in. Neem contact op het servicecentrum van de producent van uw printer.
Print Error (Afdrukfout)	-	Er doen zich problemen voor bij het afdrukken.	<ul style="list-style-type: none"> Verwijder nooit de stroombron of de geheugenkaart tijdens het afdrukken.



LET OP

Laat de camcorder in geval van condensvorming enige tijd rusten voordat u deze gebruikt.

- Wat is condensvorming? Condensvorming treedt op wanneer de geheugencamcorder wordt vervaast naar een ruimte met een aanzienlijk hogere of lagere temperatuur. De condens slaat neer op de externe of interne lenzen van de HD-camcorder, en op de reflectieits. Er kunnen storingen en schade aan de HD-camcorder ontstaan als u het apparaat in geschakelde toestand gebruikt terwijl er zich condens in het apparaat bevindt.
- Wat kan ik doen? Zet het apparaat uit en verwijder de batterij. Laat het apparaat 1-2 uur drogen alvorens het te gebruiken.
- Wanneer treedt er condensvorming op? Wanneer het apparaat vervaast wordt naar een locatie met een hogere temperatuur dan de vorige of wanneer u het plots gebruikt in een zeer warme omgeving, kan er condensvorming ontstaan.
 - Wanneer u in de winter buitenopnamen maakt en het apparaat vervolgens binnenshuis gebruikt.
 - Wanneer u buitenopnamen maakt bij zeer warm weer, nadat u binnenshuis of in een auto met airconditioning was met het apparaat.

Opmerking alvorens de camcorder verstuurt voor reparatie.

- Als u met deze aanwijzingen het probleem niet kunt oplossen, neem dan contact op met een door Samsung erkend servicecentrum bij u in de buurt.
- Afhankelijk van het probleem moet het interne geheugen worden geïnitieëerd of vervangen, waarbij de gegevens zullen worden gewist. Denk eraan een reservekopie te maken op uw computer alvorens de camera te verzenden voor herstelling. Samsung biedt geen garantie voor het verlies van uw gegevens.

dépannage

- ❖ Si ces instructions n'apportent aucune solution à votre problème, contactez le centre de service technique agréé Samsung le plus proche.

Symptômes et solutions

Alimentation

Problème	Explication/solution
Le caméscope HD ne s'active pas.	<ul style="list-style-type: none">La batterie peut ne pas être installée sur votre caméscope HD. Insérez le bloc batterie dans le caméscope HD.La batterie insérée peut être déchargée. Rechargez la batterie ou changez-la.Si vous utilisez un adaptateur CA, assurez-vous que celui-ci est correctement branché à la prise murale.
L'appareil s'éteint automatiquement.	<ul style="list-style-type: none">"Auto Power Off"(Arrêt automatique) est-il réglé à "5 min"? Si aucun bouton n'est appuyé pendant environ 5 minutes, le caméscope HD s'éteint automatiquement "Auto Power Off"(Arrêt automatique)). Pour désactiver cette option, changez le réglage de "Auto Power Off"(Arrêt automatique) à "Off"(Arrêt). ➔page 69La batterie est presque épuisée. Rechargez la batterie ou changez-la.
Impossible d'éteindre l'appareil.	<ul style="list-style-type: none">Retirez la batterie ou débranchez l'adaptateur CA, puis branchez la prise d'alimentation une nouvelle fois à votre caméscope avant de l'allumer.Appuyez sur le bouton REINITIALISERet branchez la source d'alimentation une nouvelle fois au caméscope avant de l'allumer. ➔page 17
Le bloc-batterie est rapidement déchargé.	<ul style="list-style-type: none">La température est trop basse.Le bloc-batterie n'est pas entièrement chargé. Chargez la batterie à nouveau.Le bloc-batterie est en fin de vie et ne peut être rechargé. Utilisez une autre batterie.

problemen oplossen

- ❖ Als u met deze aanwijzingen het probleem niet kunt oplossen, neem dan contact op met een door Samsung erkend servicecentrum bij u in de buurt.

Symptomen en oplossingen

Netspanning

Symptoom	Verklaring / Oplossing
De HD-camcorder gaat niet aan.	<ul style="list-style-type: none">Mogelijk is de batterij niet aangebracht in uw camcorder. Plaats de batterij in de camcorder.De geplaatste batterij is misschien leeg. Laad de batterij op of vervang de huidige batterij door een opgeladen exemplaar.Als u een wisselstroomadapter gebruikt, moet u ervoor zorgen dat deze goed is aangesloten op het stopcontact.
Het apparaat wordt automatisch uitgeschakeld.	<ul style="list-style-type: none">Staat "Auto Power Off"(Autom. uit) op "5 min"? De HD-camcorder wordt automatisch uitgeschakeld als er gedurende ongeveer 5 minuten geen knop wordt ingedrukt ("Auto Power Off"(Autom. uit)). Om deze optie uit te schakelen, verandert u de instelling van "Auto Power Off"(Autom. uit) naar "Off"(Uit). ➔pagina 69De batterij is bijna leeg. Laad de batterij op of vervang deze door een opgeladen batterij.
Het apparaat kan niet worden uitgeschakeld.	<ul style="list-style-type: none">Verwijder de batterij of trek de wisselstroomadapter uit het stopcontact en sluit de voeding opnieuw aan op de camcorder voordat u deze inschakelt.Druk op de RESET knop en sluit de voeding opnieuw aan op de camcorder voordat u deze inschakelt. ➔pagina 17
De batterij is heel snel leeg.	<ul style="list-style-type: none">De temperatuur is te laag.De batterij is niet volledig opgeladen. Laad de batterij opnieuw op.De batterij heeft het einde van zijn levensduur bereikt en kan niet worden opgeladen. Gebruik een andere batterij.

Affichage

Problème	Explication / solution
L'écran du téléviseur ou le LCD affiche des images déformées ou comporte des bandes aux extrémités supérieures/inférieures ou gauche/droite.	<ul style="list-style-type: none">• Ce cas de figure peut se produire lors de l'enregistrement ou de l'affichage des images de type 16:9-ratio sur un téléviseur de type 4:3-ratio, ou vice-versa. Pour plus de détails, reportez-vous aux caractéristiques d'affichage. ➔ page 45
Une image inconnue apparaît à l'écran LCD.	<ul style="list-style-type: none">• Le caméscope HD est en mode Démo Si vous ne voulez pas voir d'image en Démo, changez le réglage "Demo" (Démonstration) à "Off" (Arrêt). ➔ page 71
Un voyant inconnu apparaît à l'écran.	<ul style="list-style-type: none">• Un message ou témoin d'avertissement apparaît à l'écran. ➔ pages 96-99
L'image rémanente reste à l'écran.	<ul style="list-style-type: none">• Cette éventualité se produit si vous débranchez l'adaptateur CA ou retirez la batterie avant d'éteindre l'appareil.
L'image apparaît sombre sur l'écran LCD.	<ul style="list-style-type: none">• La luminosité est trop importante. Réglez la luminosité et l'angle de l'écran LCD.• Utilisez la fonction LCD enhancer

Enregistrement

Problème	Explication/solution
Le fait d'appuyer sur le bouton d'enregistrement Marche/Arrêt ne démarre pas l'enregistrement.	<ul style="list-style-type: none">• Appuyez sur le bouton MODE pour régler la vidéo (📹). ➔ page 17• Espace mémoire insuffisant pour enregistrer sur le support de stockage.• Vérifiez si la carte mémoire n'est pas insérée ou si le volet de protection en écriture est réglé sur Verrouillage.
La durée réelle de l'enregistrement est inférieure à la durée d'enregistrement estimée.	<ul style="list-style-type: none">• La durée d'enregistrement estimée est calculée par certaines références.• Lorsque vous enregistrez un objet qui se déplace rapidement, la durée actuelle d'enregistrement peut être réduite.

Schermen

Symptoom	Verklaring / Oplossing
Het scherm van de tv of het LCD-scherm toont vervormde beelden of heeft strepen bovenaan/ onderaan of uiterst links/rechts.	<ul style="list-style-type: none">• Dit kan zich voordoen wanneer een beeld met de verhouding 16:9 wordt opgenomen of weergegeven op een tv met de verhouding 4:3, of omgekeerd. Raadpleeg de specificaties van het beeldscherm voor meer details. ➔ pagina 45
Er verschijnt een onbekend beeld op het LCD-scherm.	<ul style="list-style-type: none">• De geheugencamcorder bevindt zich in de stand Demonstratie. Wenst u het demonstratiebeeld niet te zien, verander dan de instelling "Demo" (Demonstratie) naar "Off" (Uit). ➔ pagina 71
Er verschijnt een onbekende indicator op het scherm.	<ul style="list-style-type: none">• Er verschijnt een waarschuwingsindicator of melding op het scherm. ➔ pagina's 96-99
Het ingebrande beeld blijft zichtbaar op het LCD-scherm.	<ul style="list-style-type: none">• Dit doet zich voor als u de wisselstroomadapter loskoppelt of de batterij verwijderd voordat u de voeding uitschakelt.
Het beeld op het LCD-scherm ziet er donker uit.	<ul style="list-style-type: none">• De omgeving is te licht. Pas de helderheid en hoek van het LCD-scherm aan.• Gebruik de functie LCD-enhancer.

Opnemen

Symptoom	Verklaring / Oplossing
Het opnemen wordt niet gestart, hoewel op de knop Opname start/stop is gedrukt.	<ul style="list-style-type: none">• Druk op de MODE knop om Film (📹) op te zetten. ➔ pagina 17• Het opslagmedium bevat onvoldoende vrije ruimte om te nemen.• Controleer of de geheugenkaart is geplaatst en of het beveiligingslipje is ingeschakeld.
De feitelijke opnametijd is korter dan de geschatte opnametijd.	<ul style="list-style-type: none">• De geschatte opnametijd wordt berekend op basis van bepaalde voorwaarden.• Als u een voorwerp filmt dat snel beweegt, wordt de feitelijke opnametijd mogelijk verkort.

dépannage

Problème	Explication/solution
L'enregistrement s'arrête automatiquement.	<ul style="list-style-type: none">• Pas d'espace disponible pour plus d'enregistrement sur le support de stockage. Effectuez la sauvegarde de vos fichiers importants dans le PC et formatez le support de stockage ou supprimez les fichiers inutiles.• Si vous enregistrez ou supprimez fréquemment des fichiers la performance du support de stockage sera détériorée. Dans ces conditions, formatez à nouveau le support de stockage.• Si vous utilisez la carte mémoire avec une vitesse d'écriture faible, le caméscope HD arrête automatiquement d'enregistrer les images vidéo. Ensuite, le message correspondant apparaît à l'écran LCD.
Lors de l'enregistrement d'un sujet éclairé par une lumière vive, une ligne verticale apparaît.	<ul style="list-style-type: none">• Il ne s'agit pas d'un dysfonctionnement.
Lorsque l'écran est exposé à la lumière directe du soleil pendant l'enregistrement, l'écran devient rouge ou noir pendant un instant.	<ul style="list-style-type: none">• Il ne s'agit pas d'un dysfonctionnement.
Pendant l'enregistrement, la date/heure n'apparaît pas.	<ul style="list-style-type: none">• L'option "Date/Time" (Date/Heure) est réglée à "Off" (Arrêt). Réglez l'option "Date/Time" (Date/Heure) à Activé. ↪ page 66
Vous ne pouvez pas enregistrer une image.	<ul style="list-style-type: none">• Réglez votre caméscope HD en mode Photo. ↪ page 17• Retirez le verrouillage sur le volet de protection en écriture de la carte mémoire le cas échéant.• Le support de stockage est plein. Utilisez une nouvelle carte mémoire ou formatez le support de stockage. ↪ page 68 Ou supprimez les images inutiles. ↪ page 79
Le bruit de l'obturateur ne se fait pas entendre lorsque vous enregistrez une photo.	<ul style="list-style-type: none">• Réglez "Shutter Sound" (Son obturateur) Activé à "On" (Marche).
Le signal sonore ne se fait pas entendre.	<ul style="list-style-type: none">• Réglez "Beep Sound" (Signal sonore) à "On" (Marche).• Le bip sonore est temporairement désactivé pendant l'enregistrement de la vidéo.

problemen oplossen

Symptoom	Verklaring / Oplossing
De opname stopt automatisch.	<ul style="list-style-type: none">• Er is geen vrije ruimte meer op de opslagmedia voor meer opnames. Maak reservekopieën van de belangrijke bestanden op uw computer en formateer dan de opslagmedia of verwijder onnodige bestanden.• Als u vaak bestanden opneemt of verwijderd, zullen de prestaties van de opslagmedia afnemen. Formateer in dat geval uw opslagmedium opnieuw.• Wanneer u een tragere geheugenkaart gebruikt, neemt de HD camcorder automatisch geen filmbeelden meer op waarna het overeenkomstige melding op het LCD-scherm verschijnt.
Wanneer een helder verlicht voorwerp wordt gefilmd, verschijnt er een verticale lijn.	<ul style="list-style-type: none">• Dit is geen storing.
Wanneer het scherm bij het opnemen aan direct zonlicht wordt blootgesteld, wordt het scherm even rood of zwart.	<ul style="list-style-type: none">• Dit is geen storing.
De datum/tijd wordt niet weergegeven tijdens de opname.	<ul style="list-style-type: none">• De optie "Date/Time" (Datum/tijd) is ingesteld op "Off" (Uit). Stel "Date/Time" (Datum/tijd) in op Aan ↪ pagina 66• Zet uw HD-camcorder in de fotostand. ↪ pagina 17• Ontgrendel de vergrendeling van het beveiligingsslipje op de geheugenkaart als de kaart is vergrendeld.• Het opslagmedium is vol. Gebruik een andere geheugenkaart of formateer het opslagmedium. ↪ pagina 68 of verwijder onnodige beelden. ↪ pagina 79
U kunt geen foto maken.	
Bij het maken van een foto is de sluitertoon niet te horen.	<ul style="list-style-type: none">• Stel "Shutter Sound" (Sluitertoon) in op "On" (Aan).
De pieptoon is niet te horen.	<ul style="list-style-type: none">• Stel "Beep Sound" (Pieptoon) in op "On" (Aan).• De pieptoon staat tijdelijk af tijdens filmopnamen.

Problème	Explication/solution
Il existe une différence de temps entre le point où vous appuyez sur le bouton d'enregistrement Marche/Arrêt et celui sur lequel le film enregistré commence/s'arrête.	<ul style="list-style-type: none"> Sur votre caméscope, il peut y avoir un petit retard entre le point lorsque vous appuyez sur le bouton d'enregistrement Marche/Arrêt et le véritable point où le film enregistré commence/s'arrête. Il ne s'agit pas ici d'une erreur.
Impossible de changer le format d'image du film (16:9/4:3)	<ul style="list-style-type: none"> Impossible de changer le format d'image du film de 16:9 à 4:3.

Support de stockage

Problème	Explication/solution
Les fonctions de la carte mémoire ne sont pas accessibles.	<ul style="list-style-type: none"> Insérez une carte mémoire dans votre caméscope. ➔ page 27 Si vous utilisez une carte mémoire formatée sur un ordinateur, formatez-la à nouveau sur votre caméscope. ➔ page 68
Les images ne peuvent pas être déplacées ou supprimées.	<ul style="list-style-type: none"> Retirez le verrouillage sur le volet de protection en écriture de la carte mémoire (SDHC/carte mémoire SD) le cas échéant. ➔ page 29 Impossible de déplacer ou de supprimer les images protégées. Retirez la protection de l'image sur le périphérique. ➔ page 78
Impossible de formater la carte mémoire.	<ul style="list-style-type: none"> Retirez le verrouillage sur le volet de protection en écriture de la carte mémoire (SDHC/carte mémoire SD) le cas échéant. ➔ page 29 La carte mémoire n'est pas prise en charge par votre caméscope ou la carte rencontre quelques problèmes
Le nom du fichier de données n'est pas indiqué correctement.	<ul style="list-style-type: none"> Le fichier peut être corrompu. Le format de fichier n'est pas pris en charge par votre caméscope HD. Si l'organisation du répertoire respecte la norme universelle, seul le nom du fichier s'affiche.

Symptoom	Verklaring / Oplossing
Er is een tijdsverschil tussen het ogenblik waarop u op de knop Opname starten/stoppen drukt en het ogenblik waarop de opgenomen film start/stopt.	<ul style="list-style-type: none"> Op uw camcorder kan er een kleine vertraging optreden tussen het ogenblik waarop u op de knop Opname starten/stoppen drukt en het werkelijke ogenblik waarop de opgenomen film start/stopt. Dit is geen storing.
De beeldverhouding (16:9/4:3) van een film kan niet worden gewijzigd.	<ul style="list-style-type: none"> De beeldverhouding 16:9 van een film kan niet worden gewijzigd naar 4:3.

Opslagmedia

Symptoom	Verklaring / Oplossing
De geheugenkaartfuncties kunnen niet worden gebruikt.	<ul style="list-style-type: none"> Plaats een geheugenkaart op de juiste manier in de camcorder. ➔ pagina 27 Als u een geheugenkaart gebruikt die op een computer is geformatteerd, moet u de kaart opnieuw formateren met uw camcorder. ➔ pagina 68
Een foto of film kan niet worden verplaatst of verwijderd.	<ul style="list-style-type: none"> Ontgrendel de vergrendeling van het beveiligingslipje op de geheugenkaart (SDHC-, SD-geheugenkaart, enz.) als de kaart is vergrendeld. ➔ pagina 29 U kunt beveiligde beelden niet verplaatsen of verwijderen. U moet de beveiliging van het beeld op het apparaat opheffen. ➔ pagina 78
U kunt de geheugenkaart niet formateren.	<ul style="list-style-type: none"> Ontgrendel de vergrendeling van het beveiligingslipje op de geheugenkaart (SDHC-, SD-geheugenkaart, enz.) als de kaart is vergrendeld. ➔ pagina 29 De geheugenkaart wordt niet door de camcorder ondersteund of er zijn problemen met de kaart.
De gegevensbestandsnaam wordt niet correct weergegeven.	<ul style="list-style-type: none"> Het bestand kan beschadigd zijn. De bestandsindeling wordt niet ondersteund door uw HD camcorder. Als de mapstructuur niet voldoet aan de internationale standaard, wordt alleen de bestandsnaam weergegeven.

dépannage

Réglage de l'image pendant l'enregistrement

Problème	Explication/solution
La mise au point ne se fait pas automatiquement.	<ul style="list-style-type: none">• Réglez "Focus" (Mise pt) sur "Auto." ↪ page 56• Les conditions d'enregistrement ne sont pas convenables pour la mise au point automatique. La mise au point se fait manuellement. ↪ page 57• La surface de la lentille est poussiéreuse. Nettoyez-la lentille et vérifiez-en la mise au point.• L'enregistrement est effectué dans un endroit sombre. Allumez pour éclairer l'endroit.
L'image apparaît trop claire ou trop clignotante, ou change de couleur.	<ul style="list-style-type: none">• Ce cas de figure s'observe lors de l'enregistrement des images sous une lampe à lumière ultraviolette, la lampe à sodium, ou la lampe à mercure. Annulez "Scene Mode (AE)" ("Mode Scène (AE)") pour éviter ou minimiser ce phénomène. ↪ page 52
L'équilibrage des couleurs de l'image n'est pas naturel.	<ul style="list-style-type: none">• Un réglage de la balance des blancs est requis. Réglez à la bonne "White Balance" (Bal. blancs). ↪ page 53
Le sujet qui passe très vite par l'image paraît déformé.	<ul style="list-style-type: none">• Il s'agit du phénomène de focal. Il ne s'agit pas d'un dysfonctionnement ; En raison de la façon dont le dispositif d'images (capteur CMOS) lit les signaux vidéo, le sujet qui passe rapidement par l'image peut paraître déformée, suivant les conditions d'enregistrement .

Lecture sur votre caméscope HD

Problème	Explication/solution
En utilisant la fonction de lecture (Lecture/ Pause), la lecture ne commence pas.	<ul style="list-style-type: none">• Les fichiers vidéos enregistrés à l'aide d'un autre appareil peuvent ne pas être lus sur votre caméscope HD.• Vérifiez la compatibilité de la carte mémoire. ↪ page 29

problemen oplossen

Het beeld aanpassen tijdens de opname

Symptoom	Verklaring / Oplossing
Beeld wordt niet automatisch scherpgesteld.	<ul style="list-style-type: none">• Stel "Focus" in op "Auto." ↪ pagina 56• De opnamecondities zijn niet geschikt voor automatisch scherpstellen. Stel handmatig scherp. ↪ pagina 57• Het oppervlak van de lens is stoffig. Reinig de lens en controleer de scherpstelling.• De opname wordt gemaakt op een donkere locatie. Gebruik belichting om de locatie helderder te maken.
Het beeld is te helder of flakkert of de kleur verandert.	<ul style="list-style-type: none">• Dit treedt op wanneer u opneemt onder een tl-buis, een natriumlamp of een kwiklamp. Schakel "Scene Mode (AE)" ("Scènemodus (AE)") uit om dit verschijnsel te vermijden of te minimaliseren. ↪ pagina 52
De kleurbalans van het beeld is niet natuurlijk.	<ul style="list-style-type: none">• De witbalans moet worden aangepast. Stel deze in op de juiste "White Balance" (Witbalans). ↪ pagina 53
Het onderwerp dat snel voorbij het kader komt, lijkt om te buigen.	<ul style="list-style-type: none">• Dit noemt men het focal plane verschijnsel. Dit is geen storing. Het onderwerp dat snel voorbij het beeld komt, lijkt gebogen naar gelang de opnamecondities. Dit verschijnsel ontstaat door de manier waarop het beeldapparaat (CMOS sensor) videosignalen leest.

Afspelen op uw HD camcorder

Symptoom	Verklaring / Oplossing
Het afspelen wordt niet gestart wanneer er op de weergaveknop (Afspelen/onderbreken) wordt gedrukt.	<ul style="list-style-type: none">• De beelden die met een ander apparaat zijn opgenomen, kunnen mogelijk niet worden afgespeeld op uw HD-camcorder.• Kijk de compatibiliteit van de geheugenkaartna. ↪ pagina 29

Problème	Explication/solution
Les photos enregistrées sur un support de stockage ne s'affichent pas dans leur taille réelle.	<ul style="list-style-type: none"> Les photos enregistrées sur les autres supports peuvent ne pas apparaître dans leur taille réelle. Il ne s'agit pas ici d'une erreur.
La lecture s'est interrompue de façon imprévue.	<ul style="list-style-type: none"> Vérifiez si l'adaptateur CA ou si le bloc batterie est correctement connecté et en sécurité.

Lecture sur d'autres périphériques (TV, etc.)

Problème	Explication / solution
Impossible d'afficher l'image ou d'entendre le son en provenance de l'appareil branché.	<ul style="list-style-type: none"> Branchez une ligne audio du câble du composant ou du câble Multi AV à votre caméscope HD, ou à l'appareil branché (TV, enregistreur HD, etc.) (Couleur rouge-droit, couleur blanche-gauche) Le câble de branchement (Câble Multi-AV, câble du composant, etc.) n'est pas bien branché. Veillez à ce que le câble de raccordement est bien branché dans la bonne prise. ↳ pages 43-44 Lorsque vous utilisez le câble S-Vidéo, assurez-vous de brancher la prise rouge et blanche de votre câble Multi-AV distinctement puisque le câble S-Vidéo ne prend pas en charge l'audio. ↳ page 44, 46 Lorsque vous utilisez le câble du composant, assurez-vous que les prises rouge et blanche de votre câble du composant sont branchés. ↳ pages 43-44

Symptoom	Verklaring / Oplossing
Foto's die op een opslagmedium zijn opgeslagen worden niet in hun oorspronkelijke formaat weergegeven.	<ul style="list-style-type: none"> Foto's die met een ander apparaat zijn gemaakt, worden niet altijd in hun oorspronkelijke formaat weergegeven. Dit is geen storing.
Het afspeLEN is onverwacht onderbroken.	<ul style="list-style-type: none"> Controleer of de wisselstroomadapter of batterij correct en stevig is aangesloten.

Afspelen op andere apparaten (TV, enz.)

Symptoom	Verklaring / Oplossing
U ziet geen beeld en hoort geen geluid op het aangesloten apparaat.	<ul style="list-style-type: none"> Sluit de audiostecker van de componentkabel of Multi-AV kabel aan op uw camcorder of ander apparaat (TV, HD-recorder, enz.). (Rode kleur - rechts, Witte kleur - links) De verbindingkabel (Multi-AV kabel, componentkabel, enz.) is niet goed aangesloten. Controleer of de A/V-kabel op de juiste aansluiting is aangesloten. ↳ pagina's 43-44 Wanneer u de S-VIDEO-kabel gebruikt, moet u ervoor zorgen dat u de rode en witte stekkers van uw Multi-AV-kabel afzonderlijk aansluit omdat een S-VIDEO-kabel geen audio ondersteunt. ↳ pagina 44, 46 Wanneer u de componentkabel gebruikt, zorg er dan voor dat de rode en witte stekkers allebei zijn aangesloten. ↳ pagina's 43-44

dépannage

Problème	Explication/solution
L'image apparaît déformée sur le téléviseur.	<ul style="list-style-type: none">Ce phénomène se produit lorsque le type de téléviseur du caméscope HD est différent du téléviseur. Réglez correctement le type de téléviseur conformément au format d'image de votre téléviseur. ➔ page 70
Vous ne pouvez pas afficher l'image ou entendre le son à partir d'un téléviseur à l'aide du câble HDMI.	<ul style="list-style-type: none">Les images ne proviennent pas du port HDMI, si le contenu protégé par le droit d'auteur est contenu dans l'image.

Branchement/Doublage avec les autres périphériques (enregistreur, PC, imprimante, etc)

Problème	Explication/solution
Vous ne pouvez ajouter de bande son correctement à l'aide du câble HDMI.	<ul style="list-style-type: none">Vous ne pouvez ajouter de bande image correctement à l'aide du câble HDMI.
Vous ne pouvez pas ajouter de bande son correctement à l'aide du câble Multi-AV.	<ul style="list-style-type: none">Le câble Multi-AV n'est pas branché correctement. Veillez à ce que le câble Multi AV soit connecté à la bonne prise (prise d'entrée de l'appareil utilisé pour l'ajout de la bande son aux images provenant de votre caméscope). ➔ page 46
Impossible de faire des impressions à l'aide de l'imprimante PictBridge.	<ul style="list-style-type: none">Il se peut que votre imprimante n'imprime pas les images éditées sur un ordinateur ou enregistrées à l'aide d'autres appareils. Il ne s'agit pas ici d'une erreur.

problemen oplossen

Symptoom	Verklaring / Oplossing
Het beeld op de televisie is vervormd.	<ul style="list-style-type: none">Dit gebeurt wanneer het TV-type van de HD-camcorder verschilt van dit van de televisie. Stel het TV-type juist in volgens de beeldverhouding van uw TV. ➔ pagina 70
U ziet geen beeld of hoort geen geluid bij een televisie die is aangesloten via de HDMI-kabel	<ul style="list-style-type: none">De HDMI-uitgang geeft geen uitvoer wanneer er zich auteursrechtelijk beschermd materiaal bij de beelden bevindt.

Aansluiten/dubben op andere apparaten (Recorder, printer, PC, enz.)

Symptoom	Verklaring / Oplossing
U kunt niet correct dubben met de HDMI-kabel.	<ul style="list-style-type: none">U kunt niet correct dubben met de HDMI-kabel.
U kunt niet correct dubben met de Multi-AV-kabel.	<ul style="list-style-type: none">De Multi-AV-kabel is niet correct aangesloten. Zorg ervoor dat de Multi-AV kabel is aangesloten op de juiste stekker. De juiste stekker is de invoerstekker die wordt gebruikt om beelden te dubben van uw camcorder. ➔ pagina 46
Er kan niet worden afgedrukt op een PictBridge-printer.	<ul style="list-style-type: none">De printer drukt geen foto's af die zijn bewerkt op een computer of met een ander apparaat zijn opgenomen. Dit is geen storing.

Branchement à un ordinateur

Problème	Explication/solution
L'ordinateur ne reconnaît pas votre caméscope HD.	<ul style="list-style-type: none"> Impossible d'utiliser le caméscope HD dans l'environnement de Macintosh. Débranchez le câble USB de l'ordinateur et du caméscope, redémarrez l'ordinateur, puis rebranchez-les correctement.
Impossible de bien lire un fichier vidéo sur un PC.	<ul style="list-style-type: none"> Un codec vidéo est nécessaire à la lecture du fichier enregistré sur votre caméscope HD. Installez le logiciel fourni avec votre caméscope. <ul style="list-style-type: none"> pages 86-87 Installez ce programme à l'aide du CD d'installation fourni avec le caméscope. Nous ne pouvons garantir la compatibilité avec toutes les versions de CD. Veillez à insérer le connecteur dans la bonne direction, et branchez fermement le câble USB au port prévu à cet effet. Débranchez le câble de l'ordinateur et du caméscope, puis redémarrez l'ordinateur. Rebranchez-le ensuite correctement.
Impossible d'utiliser le logiciel fourni (DVD Suite) sur un ordinateur Macintosh.	<ul style="list-style-type: none"> Impossible d'utiliser DVD Suite avec un ordinateur Macintosh.
DVD Suite ne fonctionne pas bien.	<ul style="list-style-type: none"> Quittez le programme DVD Suite puis redémarrez Windows.
L'image ou le son en provenance de votre caméscope n'est pas bien lu sur votre ordinateur.	<ul style="list-style-type: none"> La lecture vidéo ou audio peut s'arrêter temporairement suivant l'ordinateur que vous utilisez. Le film ou le son copié sur votre ordinateur n'est pas affecté. Si votre caméscope est branché à un ordinateur qui ne prend pas en charge un USB à haut débit (USB2.0), les images ou le son peuvent ne pas être lus correctement. Les images et le son copiés sur votre ordinateur ne sont pas affectés.
L'écran de lecture est en mode pause ou est déformé.	<ul style="list-style-type: none"> Vérifiez la configuration système requise pour lire un film. page 85 Quittez les autres applications s'exécutant sur l'ordinateur. Si vous lisez un film enregistré sur votre caméscope connecté à un ordinateur, l'image peut ne pas bien s'afficher, selon la vitesse de transfert. Veuillez copier le fichier vers votre PC puis, lisez-le.

Aansluiten op een computer

Symptoom	Verklaring / Oplossing
De computer herkent de HD-camcorder niet.	<ul style="list-style-type: none"> U kunt de HD camcorder niet gebruiken met een Macintosh-computer. Ontkoppel de USB-kabel van de computer en de camcorder, start de computer opnieuw op en sluit de apparaten opnieuw op elkaar aan.
Een filmbestand kan niet goed worden afgespeeld op een PC.	<ul style="list-style-type: none"> Er is een videocodec nodig om het bestand dat op uw HD-camcorder is opgenomen af te spelen. Installeer de bij uw camcorder geleverde software. <ul style="list-style-type: none"> pagina's 86-87. Installeer de software vanaf de software-CD die bij deze camcorder is geleverd. We kunnen de compatibiliteit met verschillende CD-versies niet garanderen. Zorg dat u de aansluiting in de juiste richting plaatst en sluit de USB-kabel stevig aan op de USB-aansluiting van uw camcorder. Ontkoppel de kabel van de computer en camcorder en start de computer opnieuw op. Sluit deze opnieuw op de correcte manier aan.
De bijgeleverde software (DVD Suite) kan niet gebruikt worden op een Macintosh computer.	<ul style="list-style-type: none"> U kunt de DVD Suite niet gebruiken met een Macintosh computer.
DVD Suite werkt niet goed.	<ul style="list-style-type: none"> Verlaat DVD Suite programma en start de Windows computer opnieuw op.
Het beeld of het geluid van uw camcorder wordt niet correct afgespeeld op uw computer.	<ul style="list-style-type: none"> De film- of geluidsweergave wordt mogelijk tijdelijk onderbroken, afhankelijk van uw computer. Dit heeft geen invloed op de film en het geluid dat naar uw computer is gekopieerd. Als uw camcorder is aangesloten op een computer die Hi-speed USB (USB2.0) niet ondersteunt, is het mogelijk dat de beelden en het geluid niet correct worden afgespeeld. Dit heeft geen invloed op het beeld en geluid dat naar uw computer is gekopieerd.
Het afspeelscherm is gepauzeerd of vervormd.	<ul style="list-style-type: none"> Controleer de systeemvereisten om een film af te spelen. pagina85 Sluit alle andere toepassingen af die op de huidige computer worden uitgevoerd. Als een opgenomen film op uw camcorder wordt afgespeeld die is aangesloten op een computer, wordt deze mogelijk niet vloeiend weergegeven. Dit hangt af van de overdrachtssnelheid. Kopieer het bestand naar uw PC en speel het af.

dépannage

Opérations générales

Problème	Explication/solution
La date et l'heure sont incorrectes.	<ul style="list-style-type: none">Le caméscope est-il resté non utilisé pendant longtemps? La batterie rechargeable de secours du caméscope est peut être déchargée. ➔ page 25
Le caméscope ne s'allume pas, ou ne fonctionne pas lorsque vous appuyez sur un bouton.	<ul style="list-style-type: none">Réinitialisez le système (appuyez sur le bouton REINITIALISER). ➔ page 17

Menu

Problème	Explication/solution
Les éléments de menu deviennent gris.	<ul style="list-style-type: none">Impossible de sélectionner les éléments gris dans le mode actuel enregistrement/lecture.Il existe certaines fonctions impossible à activer simultanément. La liste suivante montre des exemples de combinaisons impraticables de fonctions et d'éléments de menu.Il est impossible d'utiliser Menu et Menu rapide en mode EASY Q.Vous ne pouvez pas utiliser le menu suivant pendant l'enregistrement : "White Balance (Custom WB)" (Bal. blancs(Per bal blc)), "Quality" (Qualité) "Wind Cut"(Coupe Vent), "Digital Zoom"(Zoom numér.) sélection du stockage et menu des réglages. <p><u>Impossible d'utiliser</u> <u>A cause des réglages suivants</u> "Scene Mode (AE)" "Exposure; Manual" (Mode Scène (AE)) (Exposition; Manuel) "Shutter; Manual" (Obtur.; Manuel) "Digital Zoom" "Anti-Shake (EIS)," "Cont. Shot" (Zoom numér.) (Anti-vibration (EIS), Prise cont.)</p>

problemen oplossen

Algemene bediening

Symptoom	Verklaring / Oplossing
De datum en tijd zijn niet correct.	<ul style="list-style-type: none">Heb u de camera voor langere tijd niet gebruikt? De ingebouwde oplaadbare reservebatterij is mogelijk leeg. ➔ pagina 25
De camcorder gaat niet aan en reageert niet wanneer er op knoppen wordt gedrukt.	<ul style="list-style-type: none">Reset het systeem (druk op de RESET-knop). ➔ pagina 17

Menu

Symptoom	Verklaring / Oplossing
Menuonderdelen worden grijs weergegeven.	<ul style="list-style-type: none">De grijs weergegeven onderdelen kunnen in de huidige opname-/afspeelstand niet worden geselecteerd.Sommige functies kunnen niet tegelijkertijd worden geactiveerd. In het volgende overzicht vindt u voorbeelden van functies en menuonderdelen die niet tegelijkertijd beschikbaar zijn.Menu en snelmenu kunnen niet worden gebruikt in de EASY Q stand.De volgende menu's kunnen tijdens het opnemen niet worden gebruikt; "White Balance(Custom WB)" (Witbalans (Aangepaste WB)), "Quality" (Kwaliteit), "Wind Cut" (Windfilter), "Digital Zoom" (Digitale Zoom), Opslagkeuze en het menu Instellingen. <p><u>Kan niet gebruiken door de volgende instellingen</u> "Scene Mode (AE)" "Exposure; Manual" (Scènemodus (AE)) (Belichting; Handmatig) "Shutter; Manual" (Sluiter; Handmatig) "Digital Zoom" "Anti-Shake (EIS)," "Cont. Shot" (Digitale Zoom) (Anti-trilling (EIS), Continu-Opname)</p>

caractéristiques techniques

Nom du modèle : VP-HMX10/HMX10A/HMX10C/HMX10N/HMX10CN/HMX10ED

Système	
Signal vidéo	PAL
Format de compression d'images	H.264 (MPEG-4.AVC)
Format de compression audio	CAA (codage audio avancé)
Dispositif d'image	1/4.5" CMOS (Complementary Metal-Oxide Semiconductor) (Max/Effectif : 1.61M/1.56M pixels)
Objectif	F1.8 10x (optique), 2x (numérique) Objectif à zoom électronique
Longueur focale	3.3 ~ 33mm
Diamètre du filtre	Ø30
Ecran LCD	
Taille/nombre de points	2,7 pouces, extra large, 230k
Méthode de l'écran LCD	TFT LCD
Connecteurs	
Sortie composite	1Vp-p (75 Ω terminé)
Sortie du composant	Y : 1Vp-p, 75Ω, Pb/Pr, Cb/Cr: 0.350Vp-p, 75Ω
Sortie HDMI	Connecteur de type A
Sortie audio	-7.5dBs (600 Ω terminé)
sortie USB	Connecteur type mini B
Microphone externe	Ø3,5 stéréo
Divers	
Source d'alimentation	8,4 V CC, batterie lithium-ion 7,4 V
Type de source d'alimentation	Batterie lithium-ion, alimentation secteur (100 V~240 V) 50/60 Hz
Consommation d'énergie (enregistrement)	3.9W (LCD activé)
Température de fonctionnement	0~40°C (32°F~104°F)
Température de stockage	-20°C ~ 60°C (-4°F ~ 140°F)
Dimensionsexternes (WxHxD)	Largeur 61,5 mm, hauteur 67,5 mm , longueur 120,5 mm
Poids	330 g (0.72 lb, 11.64 oz) (Sauf pour la batterie lithium-ion)
Entrée microphone interne	Microphone stéréo à condensateur multidirectionnel
Télécommande	En intérieur : supérieur à 15 mètres (en ligne droite), En extérieur : environ 5 mètres (en ligne droite)

- Cette conception et ces spécifications techniques sont susceptibles d'être modifiées sans préavis.

specificaties

Modelnaam: VP-HMX10/HMX10A/HMX10C/HMX10N/HMX10CN/HMX10ED

Systeem	
Videosignaal	PAL
Beeldcompressie-indeling	H.264 (MPEG-4.AVC)
Audiocompressie-indeling	AAC (Advanced Audio Coding)
Beeldvormend element	1/4.5" CMOS (Complementary Metal-Oxide Semiconductor) (Max/Effectief : 1.61M/1.56M pixels)
Lens	F1.8 10x (optisch), 2x (digitaal) elektronische zoomlens
Scherpstafstand	3.3 ~ 33mm
Filterdiameter	Ø30
LCD-display	
Groote/aantal beeldpunten	2.7inchs breed 230k
LCD-scherm-methode	TFT LCD
Aansluitingen	
Composietuitgang	1Vp-p (75Ω afgesloten)
Componentuitgang	Y: 1Vp-p, 75Ω, Pb/Pr, Cb/Cr: 0.350Vp-p, 75Ω
HDMI-uitgang	Connector type A
Audio-uitgang	-7.5dBs (600Ω afgesloten)
USB-uitgang	Mini-B type connector
Externe microfoon	Ø3,5 stereo
Algemeen	
Stroombron	8,4 V gelijkstroom, lithium-ion-batterij 7,4 V
Type stroombron	Lithium-ionbatterij, voeding (100 V – 240 V) 50/60 Hz
Stroomverbruik (bij opnamen)	3.9W (LCD aan)
Gebruikstemperatuur	0~40°C (32°F~104°F)
Opslagtemperatuur	-20°C ~ 60°C (-4°F ~ 140°F)
Uitwendige afmetingen (BxHxD)	Breedte 61,5 mm, Hoogte 67,5 mm, Lengte 120,5 mm
Gewicht	330 g (0.72 lb, 11.64 oz) (Zonder de lithium-ionbatterij)
Interne microfoon	Omnidirectionele stereomicrofoon
Afstandsbediening	Binnenshuis: meer dan 15 meter in een rechte lijn; Buitenshuis: ongeveer 5 meter in een rechte lijn

- Zowel de technische gegevens als het ontwerp kunnen zonder voorafgaande kennisgeving worden gewijzigd.



FRANCE

Chers clients, nous vous remercions d'avoir acheté un produit SAMSUNG.

La présente carte a pour objet de préciser les modalités de la garantie que la société Samsung Electronics France vous offre indépendamment des garanties qui vous sont déjà offertes par le revendeur à qui vous avez acheté votre produit, et des garanties prévues par la loi (notamment la garantie des vices cachés prévue aux articles 1641 et suivants du Code civil, et la garantie légale de conformité prévue aux articles L.211-1 et suivants du Code de la consommation).

Aussi, si vous rencontrez un problème avec votre produit SAMSUNG, nous vous invitons :

- soit à contacter directement notre service consommateur:

**Samsung Service Consommateurs 66 rue des Vanesses
BP 50116 - Villepinte - 95950 ROISSY cedex France**

TEL : 3260 SAMSUNG(726-7864)

08 25 08 65 65 (€ 0,15/Min)

Fax : 01 48 63 06 38

ou encore sur notre site Internet à l'adresse suivante :

[www.samsung.com/fr/rubrique/Support SAV](http://www.samsung.com/fr/rubrique/Support_SAV) ;

- soit à vous adresser au revendeur à qui vous l'avez acheté.

■ ETENDUE DE LA GARANTIE DE SAMSUNG ELECTRONICS FRANCE

Samsung Electronics France garantit le produit contre tout défaut de matière ou de fabrication (pièces et main d'oeuvre) pendant le délai de 1 (un) an pour les caméscopes et de 1(an) pour les MP3.

La période de garantie commence le jour où vous avez acheté l'appareil au revendeur.

En cas de défaut de matière ou de fabrication, et à condition de respecter les modalités indiquées ci-dessous, Samsung Electronics France s'engage à réparer ou faire réparer le produit sous garantie, ou à le remplacer si la réparation n'est pas possible ou apparaît disproportionnée.

Les réparations ou les échanges de produits sous garantie n'ont pas pour effet de prolonger la durée initiale de la garantie.

■ MODALITES

Si le produit que vous avez acheté s'avère défectueux pendant la période de garantie du fait d'un défaut visé ci-dessus, adressez vous à notre service consommateurs à l'adresse indiquée ci-dessus.

Celui-ci vous expliquera les démarches à effectuer ; étant d'ores et déjà précisé que vous aurez besoin de votre facture d'achat, et de la présente carte de garantie dûment remplie.

Le produit qui nous sera retourné fera alors l'objet d'un contrôle par notre centre de réparation agréé et sera alors soit réparé gratuitement, soit échangé si la réparation n'est pas possible, et vous sera retourné sans frais.

(Vous conservez bien sûr la possibilité de vous adresser au revendeur à qui vous avez acheté votre produit.)

■ EXCLUSIONS

La présente garantie ne couvre pas les produits consommables tels que les piles, les ampoules, les cartouches d'encre, etc.

Par ailleurs, la garantie ne pourra pas jouer :

- en cas de casse du produit par l'utilisateur ;
- si le défaut est causé par une utilisation du produit non conforme à la notice d'utilisation ;
- dans le cas où le produit aurait été modifié, démonté ou réparé par une personne autre que Samsung Electronics France ou ses centres de service agréés,
- pour les produits dont le numéro de série a été retiré ;
- lorsqu'un équipement auxiliaire non fourni ou non recommandé par Samsung est fixé sur le produit ou utilisé en conjonction avec celui-ci ;
- au cas où la facture d'achat et/ou la carte de garantie ne seraient pas retournées ;
- au cas où la carte de garantie ne serait pas dûment remplie ".



LUXEMBOURG

Cet appareil Samsung est couvert par une garantie de douze (12) mois - à moins qu'une autre période de garantie ne soit fixée dans la législation ou réglementation nationale ou européenne - à partir de la date d'achat, pour des défauts de fabrication et/ou matériaux utilisés. Pour revendiquer le droit de réparation sous garantie, vous devez retourner l'appareil chez le revendeur où vous l'avez acheté. Les revendeurs officiels de la marque Samsung, ainsi que les centres de services reconnus par Samsung en Europe de l'Ouest reconnaissent également votre droit de garantie, mais uniquement aux conditions valables dans le pays en question. En cas de problèmes vous pouvez contacter le numéro de service de Samsung suivant :

Samsung Electronics Benelux B.V.
Mediaalaan 50, 1800 Vilvoorde
Belgium

Pour la Belgique : tel. 0032 (0)2 201 24 18 www.samsung.be

Pour le Luxembourg : tel. 0035 (0)2 261 03 710 www.samsung.com/be

■ CONDITIONS DE GARANTIE

1. La garantie est uniquement valable quand la carte de garantie – dûment remplie – est remise avec le bon d'achat officiel, mentionnant le numéro de série de l'appareil.
2. Les obligations de Samsung sont limitées à la réparation ou à son approbation, le remplacement de l'appareil ou de la pièce en panne.
3. Les réparations sous garantie doivent être exécutées dans les centres de service reconnus par Samsung. Aucune indemnité ne sera allouée pour des réparations exécutées par des revendeurs ou centres de service non reconnus par Samsung. Chaque endommagement qui en résulte n'est



BELGIQUE

pas couvert par cette garantie.

4. Les adaptations nécessaires pour répondre aux normes techniques ou aux normes de sécurité locales ou nationales, autres que pour le pays pour lequel l'appareil a été originalement développé, ne sont pas considérés comme des défauts de fabrication ou de matériel.
5. La garantie ne couvre pas les points suivants :
 - a) Les contrôles périodiques, l'entretien et la réparation ou le remplacement des pièces causés par une utilisation normale et par l'usure normale.
 - b) Tous les frais de transport, l'enlèvement ou l'installation du produit.
 - c) La mauvaise utilisation, y compris l'utilisation du produit pour des buts, autres que pour lequel il a été conçu, et la mauvaise installation.
 - d) Tous les endommagements causés par éclair, eau, feu, force majeure, guerre, émeutes, connexion au mauvais voltage, insuffisamment de ventilation, chute, coups, utilisation non judicieuse, ou toute autre cause imprévisible par Samsung.
6. Cette garantie est valable pour l'acheteur qui a obtenu l'appareil d'une façon légale pendant la période de garantie.
7. Les droits légitimes de l'acheteur, en vertu d'une législation nationale, soit à l'égard du vendeur et résultant du contrat de vente, soit autrement, ne sont pas influencés par cette garantie. A moins que la législation nationale le prescrit différemment, les droits obtenus par cette garantie sont les seuls droits de l'acheteur: ni Samsung, ni ses filiales et ni ses distributeurs exclusifs peuvent être rendus responsables pour des pertes indirectes ou pour des endommagements de disques, disques compacts (CD), cassettes vidéo ou audio, ou tout autre appareil ou matériel s'y relatant.

GARANTIE EUROPÉENNE



Suisse

Le fabricant garantit la fiabilité de matériel et de conception de ce produit Samsung pendant une période de 12 mois. La période de garantie débute à l'achat chez le commerçant. Au cas où vous auriez besoin de notre service après-vente, veuillez vous adresser à notre service d'assistance à la clientèle. Cependant, les stations techniques agréées Samsung des autres pays honoreront aussi cette garantie selon les termes et conditions en vigueur dans le pays concerné. Pour tout renseignement complémentaire sur les stations techniques agréées, adressez vous à l'adresse suivante :

Samsung Electronics Austria GmbH
Succur Sale de Zürich
Tel.: 0800-SAMSUNG(0800-7267864)
(Gratuit en Suisse)
www.samsung.ch

■ CONDITIONS DE GARANTIE:

1. La garantie ne fait foi que sur présentation de la carte de garantie dûment remplie, ainsi que de la facture d'origine, d'un justificatif conforme ou du ticket de caisse remis par le commerçant.
Le numéro de série sur l'appareil doit être lisible.
2. Samsung peut juger si le service de garantie doit être honoré par une réparation ou par un remplacement du produit ou de la partie défectueuse. Tout autre revendication est exclue.
3. Les réparations sous garantie doivent être effectuées par des stations techniques agréées Samsung. Aucun remboursement ne sera attribué aux réparations effectuées par des distributeurs ou centres non-agrèés Samsung, et la garantie ne couvre en aucun cas les réparations ou les dommages qui peuvent en résulter.
4. En cas d'utilisation dans un autre pays que celui pour lequel il a été conçu et produit à l'origine, des changements sur l'appareil doivent être éventuellement effectués afin de le conformer aux

normes techniques et/ou de sécurité nationales ou locales en vigueur. De tels changements ne proviennent pas d'un défaut matériel ou de conception et ne sont pas couverts par la garantie. Aucun remboursement ne sera attribué à de telles réparations et aux dommages pouvant en résulter.

5. Restrictions de garantie:
 - a) Les contrôles périodiques, l'entretien, la réparation et le remplacement de pièces suite à l'usure normale;
 - b) Les frais de transport directs ou indirects à la mise en oeuvre de la garantie de ce produit;
 - c) Abus et mauvaise utilisation ou installation de l'appareil
 - d) Dommages, provoqués par l'éclair, un liquide, le feu, la force majeure, la guerre, les tensions de réseau, une ventilation inadaptée ou toute cause hors du contrôle de Samsung
6. La garantie est liée au produit et peut être revendiquée pendant la période de garantie par toute personne ayant acquis l'appareil de façon légale.
7. Cette garantie ne limite aucunement les droits statutaires du client sous les lois nationales en vigueur ni les droits des consommateurs contre le vendeur, issus de leur contrat d'achat ou de vente.
Sauf stipulation contraire des lois nationales, les revendications du client se limitent aux points énumérés sur cette carte de garantie. Ni Samsung Ltd., ni ses filiales ne seront tenus pour responsables des dommages indirects, en outre les pertes de CDs, vidéos et cassettes audio ou tout autre matériel du même genre (appareils complémentaires).
8. Un dépannage gratuit de la lampe de projecteur est proposé durant les 90 jours suivants la date d'achat.
9. Ces consignes peuvent ne pas s'appliquer à certains produits. Veuillez vérifier auprès de votre revendeur ou sur le site Internet de Samsung

CARTE DE GARANTIE EUROPÉENNE

NEDERLAND

Dit Samsung-product is gegarandeerd tegen fabricage- en/of materiaalfouten voor een periode van twaalf (12) maanden gerekend vanaf de oorspronkelijke aankoopdatum, tenzij in de nationale of Europese

wet- of regelgeving een andere garantieperiode is vastgesteld. Indien aanspraak wordt gemaakt op een reparatie onder garantie, dient u het product te retourneren aan de winkelier waar u het product gekocht heeft.

Erkende dealers van Samsung danwel door Samsung erkende servicecentra in West-Europese landen zullen eveneens garantie verlenen, echter op de voorwaarden die van toepassing zijn in het betreffende land. Ingeval van problemen kunt u nadere informatie verkrijgen via de **Samsung service- en informatielijn**:

Samsung Electronics Benelux B.V.
Olof Palmestraat 10, Delft
P.O. Box 681, 2600 AR Delft
The Netherlands

Voor Nederland: tel. 0900 20 200 88 (€ 0,10/Min.) www.samsung.nl

Samsung Electronics Benelux B.V.
Medialaan 50, 1800 Vilvoorde
Belgium

Voor België: tel. 0032 (0)2 201 24 18 www.samsung.be

■ GARANTIECONDITIES

1. De garantie is alleen geldig wanneer de garantietaal volledig is ingevuld en samen met de originele aankoopbon of -bevestiging waarop duidelijk het serienummer vermeld staat, wordt overlegd.
2. Samsungs verplichtingen beperken zich tot reparatie of, indien nodig en na haar beoordeling, tot het vervangen van het product of het defecte onderdeel.
3. Reparaties onder garantie moeten door Samsung erkende service-

BELGIË

centra worden uitgevoerd.

Er zal geen vergoeding plaatsvinden voor reparaties uitgevoerd door niet erkende Samsung dealers of niet erkende servicecentra. Alle daaruit voortvloeiende schades vallen niet onder deze garantie.

4. Aanpassingen aan het product die noodzakelijk zijn om te voldoen aan landelijke of plaatselijke technische of veiligheidsvoorschriften die gelden in enig land anders dan dat waarvoor het product oorspronkelijk is ontworpen en gefabriceerd, worden niet beschouwd als voortvloeiende uit materiaal- of fabricagefouten.
5. Deze garantie dekt geen van de volgende zaken:
 - a) Periodieke controles, onderhoud en reparatie of vervanging van onderdelen veroorzaakt door normaal gebruik en slijtage. Hierbij dient vermeld te worden dat bij alle beeldbuizen, ongeacht het fabrikaat, de helderheid met het verstrijken van de tijd afneemt.
 - b) Kosten verbonden aan transport, verwijdering of installatie van het product.
 - c) Misbruik, inclusief het gebruik voor andere doeleinden dan waarvoor het product bestemd is, of onjuiste installatie.
 - d) Schade veroorzaakt door bliksem, water, vuur, overmacht, oorlog, rellen, aansluiting op onjuist voltage, onvoldoende ventilatie, vallen, stoten, onoordeelkundig gebruik of enige andere oorzaak die buiten de controle van Samsung valt.
6. Deze garantie geldt voor iedereen die gedurende de garantieperiode legaal in het bezit is gekomen van het product.
7. De wettelijke rechten van de koper krachtens enigerlei van toepassing zijnde nationale wetgeving, hetzij jegens de verkoper en voortvloeiend uit het koopcontract, hetzij anderszins, worden door deze garantie niet beïnvloed. Tenzij de nationale wetgeving anders bepaalt, zijn de rechten voortvloeiend uit deze garantie de enige rechten van de koper, en kunnen Samsung, haar dochtermaatschappijen en vertegenwoordigingen niet aansprakelijk worden gesteld voor indirect of voortvloeiend verlies.

EUROPESE GARANTIE

contactez SAMSUNG WORLD WIDE

Pour toutes questions ou observations concernant les produits Samsung, veuillez contacter le service clientèle de SAMSUNG.

wereldwijd contact opnemen met SAMSUNG

Als u vragen of opmerkingen hebt over de Samsung-producten, neemt u contact op met de klantenservice van SAMSUNG.

Region	Country	Contact Centre ☎	Web Site
North America	CANADA	1-800-SAMSUNG (726-7864)	www.samsung.com/ca
	MEXICO	01-800-SAMSUNG (726-7864)	www.samsung.com
	U.S.A.	1-800-SAMSUNG (726-7864)	www.samsung.com
	ARGENTINE	0800-855-3743	www.samsung.com/ar
	BRAZIL	0800-124-421, 4004-0000	www.samsung.com
	CHILE	800-SAMSUNG (726-7864)	www.samsung.com
	NICARAGUA	01-1800-5077287	www.samsung.com/ci
	HONDURAS	800-7919267	
	COSTA RICA	0-800-507-7267	www.samsung.com/lain
	ECUADOR	1-800-107-2687	www.samsung.com/lain
Latin America	EL SALVADOR	800-6225	www.samsung.com/lain
	GUATEMALA	1-800-299-0013	www.samsung.com/lain
	JAMAICA	1-800-234-7267	www.samsung.com/lain
	PANAMA	800-7267	www.samsung.com/lain
	PUERTO RICO	1-800-686-3180	www.samsung.com/lain
	REP. DOMINICA	1-800-751-2676	www.samsung.com/lain
	TRINIDAD & TOBAGO	1-800-SAMSUNG(726-7864)	www.samsung.com/lain
	VENEZUELA	0-800-100-5303	www.samsung.com/lain
	COLOMBIA	01-8000112112	www.samsung.com/co
	BELGIUM	0032 (0)2 201 24 18	www.samsung.com/be
Europe	CZECH REPUBLIC	844 000 844 Distributor pro Českou republiku : Samsung Zrt., česká organizační složka Vyskočilova 4, 14000 Praha 4	www.samsung.com/cz
	DENMARK	70 70 19 70	www.samsung.com/dk
	FINLAND	030-6227 515	www.samsung.com/fi
	FRANCE	3260 SAMSUNG (€ 0.15/Min), 08 25 08 65 65 (€ 0.15/Min)	www.samsung.com
	GERMANY	01805 - SAMSUNG(726-7864 € 0.14/Min)	www.samsung.com
	HUNGARY	06-80-SAMSUNG (726-7864)	www.samsung.com
	ITALY	800-SAMSUNG (726-7864)	www.samsung.com
	LUXEMBURG	0035 (0)2 281 03 710	www.samsung.com/be
	NETHERLANDS	0900-SAMSUNG (726-7864 € 0.10/Min)	www.samsung.com/nl
	NORWAY	815-88-480	www.samsung.com/no
CIS	POLAND	0 801 801 881 022-607-93-33	www.samsung.com/pl
	PORTUGAL	8000-SAMSUNG(726-7864)	www.samsung.com/pt
	SLOVAKIA	800-SAMSUNG (726-7864)	www.samsung.com/sk
	SPAIN	902 10 11 30	www.samsung.com/
	SWEDEN	0771-400 200	www.samsung.com/se
	U.K.	0845 SAMSUNG (726-7864)	www.samsung.com
	IRE	0818 717 100	www.samsung.com/ie
	AUSTRIA	0800-SAMSUNG(726-7864)	www.samsung.com/at
	SWITZERLAND	0800-SAMSUNG(726-7864)	www.samsung.com/ch
	RUSSIA	8-800-555-55-55	www.samsung.com
Asia Pacific	KAZHASTAN	8-10-800-500-55-500	www.samsung.kz
	UZBEKISTAN	8-10-800-500-55-500	www.samsung.uz
	KYRGYZSTAN	00-800-500-55-500	
	TADJIKISTAN	8-10-800-500-55-500	
	UKRAINE	8-800-502-0000	www.samsung.com
	LITHUANIA	8-800-77777	www.samsung.lt
	LATVIA	800-7267	www.samsung.com/lv
	ESTONIA	800-7267	www.samsung.ee
	AUSTRALIA	1-800-392-6003	www.samsung.com
	NEW ZEALAND	0800SAMSUNG (726-7864)	www.samsung.com/nz
Middle East & Africa	CHINA	800-810-5858, 010-6475-1880	www.samsung.com
	HONG KONG	3698-4698	www.samsung.com/hk
	INDIA	3030 8282, 1800 110011	www.samsung.com
	INDONESIA	0800-112-8688	www.samsung.com
	TAIWAN	0124-342-547	www.samsung.com/tw
	PHILIPPINES	1800-88-9999	www.samsung.com/ph
	THAILAND	1800-10-SAMSUNG (726-7864)	www.samsung.com/th
	SINGAPORE	1800-26-3232, 02-688-3232	www.samsung.com
	HAILAND	0800-326-9898	www.samsung.com
	VIETNAM	1-800-898-8989	www.samsung.com/vn
Middle East & Africa	TURKEY	444 777 11	www.samsung.com
	SOUTH AFRICA	0800-SAMSUNG (726-7864)	www.samsung.com
	U.A.E.	800-SAMSUNG (726-7864), 8000-4726	www.samsung.com



SAMSUNG



Conforme à la directive RoHS

Notre produit est conforme à la directive RoHS relative à la limitation de l'utilisation de certaines substances dangereuses dans les composants électriques et électroniques. Nous n'utilisons pas les six matières dangereuses suivantes dans la fabrication de nos appareils : cadmium (Cd), plomb (Pb), mercure (Hg), chrome hexavalent (Cr+6), polybromodiphényles (PBBs) et polybromodiphényléthers (PBDEs).



SAMSUNG

Belangrijk

Geachte gebruiker,
De batterijen die in dit product worden gebruikt bevatten stoffen die schadelijk zijn voor het milieu.

Gooi daarom nooit batterijen bij het gewone huisvuil.

Laat bij voorkeur de batterijen door uw vakhandelaar vervangen of lever de batterijen in bij een innamepunt voor gebruikte batterijen in uw gemeente indien u de batterijen zelf verwisselt.



Voldoet aan de normen van RoHS

Ons product voldoet aan de veiligheidsvoorschriften

zoals beschreven in "The Restriction of the use of certain Hazardous Substances in electrical and electronic equipment" ("Beperkt gebruik van bepaalde risicomaterialen in elektrische en elektronische apparatuur"). Onze producten zijn vrij van de zes 6 risicomaterialen: cadmium (Cd), lood (Pb), kwik (Hg), hexachroom (Cr+6), polybroom biphenyl (PBB's), polybroom diphenyl ethers (PBDE's).