



Ce manuel d'utilisation propose des instructions détaillées pour l'utilisation de votre appareil photo. Veuillez le lire attentivement.

Mode d'emploi

EX2F

Cliquez sur une rubrique

Questions fréquentes

Référence rapide

Table des matières

Fonctions de base

Fonctions avancées

Options de prise de vue

Lecture/Retouche

Réseau sans fil

Paramètres

Annexes

Index

Informations relatives à la santé et à la sécurité

Respectez toujours les consignes et conseils d'utilisation suivants afin de prévenir toute situation dangereuse et de garantir un fonctionnement optimal de votre appareil photo.



Avertissement—situations susceptibles de vous blesser ou de blesser d'autres personnes

Ne démontez pas ou n'essayez pas de réparer vous-même votre appareil photo.

Vous pouvez recevoir une décharge électrique ou endommager l'appareil photo.

N'utilisez pas l'appareil photo à proximité de gaz ou de liquides inflammables ou explosifs.

Vous risquez de provoquer une explosion ou un incendie.

Ne laissez pas pénétrer de matériaux inflammables dans l'appareil photo ou ne stockez pas ces matériaux à proximité de l'appareil photo.

Vous risquez de recevoir une décharge électrique ou de provoquer un incendie.

N'utilisez pas l'appareil photo avec les mains mouillées.

Vous pouvez recevoir une décharge électrique.

Évitez d'endommager la vue des sujets photographiés.

N'utilisez pas le flash à proximité (à moins d'un mètre) de personnes ou d'animaux. L'utilisation du flash trop près des yeux du sujet peut provoquer des lésions temporaires ou permanentes.

Ne laissez pas l'appareil photo à la portée d'enfants en bas âge ou d'animaux domestiques.

Tenez l'appareil, ses pièces et ses accessoires, hors de portée des enfants en bas âge et des animaux. L'ingestion de petites pièces peut provoquer un étouffement ou des blessures graves. Les composants et les accessoires peuvent également présenter des risques de blessure.

Évitez toute exposition prolongée de l'appareil photo à la lumière directe du soleil ou à des températures élevées.

Une exposition prolongée à la lumière directe du soleil ou à des températures très élevées peut endommager de manière permanente les composants internes de l'appareil photo.

Évitez de couvrir l'appareil photo ou le chargeur avec des couvertures ou des vêtements.

L'appareil photo peut surchauffer, se déformer ou prendre feu.

Ne manipulez pas le cordon d'alimentation ou ne vous approchez pas du chargeur lors d'un orage.

Vous pourriez recevoir une décharge électrique.

Si du liquide ou des corps étrangers pénètrent dans l'appareil photo, déconnectez toutes les sources d'alimentation comme la batterie ou le chargeur, puis contactez un service après-vente de Samsung.

Respectez la réglementation interdisant l'utilisation des appareils photo dans certaines zones spécifiques.

- Évitez les interférences avec d'autres appareils électroniques.
- Éteignez votre appareil photo à bord d'un avion. Il pourrait provoquer des interférences avec l'équipement de bord. Respectez les consignes de la compagnie aérienne et éteignez votre appareil photo lorsque vous y êtes invité.
- Éteignez votre appareil photo à proximité de tout appareil médical. Il pourrait causer des interférences avec le matériel médical utilisé dans les hôpitaux et les centres de soins. Observez la réglementation en vigueur, ainsi que les mises en garde affichées et les consignes du personnel médical.

Évitez les interférences avec les stimulateurs cardiaques.

Conformément aux directives des fabricants et du Wireless Technology Research, programme américain de recherche sur les technologies de téléphonie mobile, maintenez une distance minimale de 15 cm entre les appareils photo et les stimulateurs cardiaques pour éviter toute interférence. Si vous pensez que votre appareil photo interfère avec un stimulateur cardiaque ou un appareil médical, éteignez-le immédiatement et contactez le fabricant du stimulateur cardiaque ou de l'appareil médical pour connaître la marche à suivre.



Attention—situations susceptibles d'endommager votre appareil photo ou d'autres appareils

Si vous rangez votre appareil photo sans l'utiliser pour une période de temps prolongée, retirez d'abord la batterie.

Les batteries peuvent fuir ou se détériorer avec le temps, risquant d'endommager gravement l'appareil photo.

Utilisez uniquement des batteries de remplacement lithium-ion authentiques recommandées par le fabricant. N'endommagez pas ou ne chauffez pas la batterie.

Cela risque de provoquer un incendie ou des dommages corporels.

Utilisez uniquement des batteries, des chargeurs et des accessoires homologués par Samsung.

- L'utilisation de batteries, chargeurs, câbles ou accessoires non homologués peut endommager l'appareil photo, provoquer une explosion ou causer des blessures.
- Samsung décline toute responsabilité en cas de dommages ou blessures résultant d'une utilisation inappropriée de batteries, chargeurs, câbles ou accessoires.

N'utilisez la batterie que pour l'usage pour lequel elle a été conçue.

Un usage non conforme risque de provoquer une décharge électrique ou un incendie.

Ne touchez pas le flash en cours de déclenchement.

Le flash est très chaud lorsqu'il se déclenche et peut provoquer des brûlures.

Lorsque vous utilisez un chargeur, éteignez toujours l'appareil photo avant de débrancher le chargeur de la prise murale.

Si vous ne prenez pas cette précaution, vous risquez de recevoir une décharge électrique ou de provoquer un incendie.

Débranchez le chargeur de la prise murale lorsque vous ne l'utilisez pas.

Si vous ne prenez pas cette précaution, vous risquez de recevoir une décharge électrique ou de provoquer un incendie.

N'utilisez jamais de fiches et de cordons d'alimentation endommagés ou de prises électriques mal fixées lorsque vous rechargez la batterie.

Vous risquez de recevoir une décharge électrique ou de provoquer un incendie.

Évitez tout contact du chargeur avec les bornes + et – de la batterie.

Vous pouvez recevoir une décharge électrique ou provoquer un incendie.

Ne laissez pas tomber l'appareil photo et ne le soumettez pas à des chocs violents.

Cela risquerait d'endommager l'écran ou les composants internes ou externes.

Effectuez les manipulations de branchement des cordons, du chargeur et d'insertion des batteries et des cartes mémoire avec précaution.

Enfoncer les cordons en forçant ou sans précaution et brancher les câbles ou insérer les batteries et les cartes mémoire de manière incorrecte peut endommager les ports, les prises et les accessoires.

Évitez tout contact des cartes mémoire avec le boîtier de l'appareil photo.

Vous risquez d'endommager ou d'effacer les données qui y sont stockées.

N'utilisez jamais une batterie, un chargeur ou une carte mémoire endommagé.

Vous risqueriez de recevoir une décharge électrique, d'endommager l'appareil photo ou de provoquer un incendie.

Ne pas positionner l'appareil photo à l'intérieur ou à proximité d'un champ magnétique.

Cela risquerait de l'endommager.

N'utilisez pas l'appareil photo si l'écran est endommagé.

Si des parties en verre ou en acrylique sont brisées, rappelez votre appareil photo à un centre de service Samsung pour le faire réparer.

Vérifiez que l'appareil photo fonctionne correctement avant de l'utiliser.

Le fabricant décline toute responsabilité en cas de perte de fichiers ou de dégâts résultant d'un fonctionnement incorrect ou d'une mauvaise utilisation de l'appareil photo.

Vous devez brancher la fiche micro-USB du câble USB sur votre appareil photo.

Vous risquez d'endommager vos fichiers si vous inversez le sens de connexion du câble. Le fabricant décline toute responsabilité en cas de pertes de données.

Évitez les interférences avec d'autres appareils électroniques.

Les signaux de fréquence radio émis par votre appareil photo peuvent perturber le fonctionnement des systèmes électroniques mal installés ou insuffisamment protégés, notamment les stimulateurs cardiaques, les prothèses auditives, les appareils médicaux et les équipements électroniques domestiques et automobiles. Contactez les fabricants de ces appareils électroniques pour résoudre les problèmes d'interférences éventuels. Pour éviter toute interférence involontaire, utilisez exclusivement des appareils ou des accessoires homologués par Samsung.

Utilisez votre appareil photo dans la position normale.

Évitez tout contact avec l'antenne interne de votre appareil photo.

Transfert de données et responsabilités

- Afin d'empêcher tout risque de fuite des données transférées via le réseau WLAN, évitez de transférer des données sensibles dans des zones publiques ou sur des réseaux ouverts.
- Le fabricant de l'appareil photo décline toute responsabilité en cas de transferts de données qui porteraient atteinte aux droits d'auteur, marques, lois sur la propriété intellectuelle ou qui seraient contraires aux bonnes mœurs.

Informations sur les droits d'auteur

- Microsoft Windows et le logo Windows sont des marques déposées de Microsoft Corporation.
- Mac est une marque déposée d'Apple Corporation.
- microSD™, microSDHC™, microSDXC™ sont des marques déposées de SD Association.
- HDMI, le logo HDMI et l'expression « High-Definition Multimedia Interface » sont des marques commerciales ou des marques déposées de HDMI Licensing LLC.
- Wi-Fi®, le logo Wi-Fi CERTIFIED et le logo Wi-Fi sont des marques déposées de Wi-Fi Alliance.
- Les marques commerciales mentionnées dans ce manuel d'utilisation appartiennent à leurs propriétaires respectifs.

- Les caractéristiques de l'appareil ou le contenu de ce manuel d'utilisation peuvent faire l'objet de modifications sans préavis, suite à l'évolution des fonctions de l'appareil.
- Nous vous recommandons d'utiliser votre appareil photo dans le pays dans lequel vous l'avez acheté.
- Utilisez cet appareil photo de manière responsable et veillez à respecter toutes les législations et réglementations en vigueur.
- La distribution ou la réutilisation du contenu de ce manuel d'utilisation, même partielle, sans autorisation préalable, est interdite.

Organisation du manuel d'utilisation

Fonctions de base 14

Faites connaissance avec l'appareil photo et ses icônes ainsi que ses fonctions de base pour les prises de vue.

Fonctions avancées 40

Découvrez comment prendre une photo et enregistrer de la vidéo en sélectionnant un mode.

Options de prise de vue 64

Cette section explique comment définir les options en mode Prise de vue.

Lecture/Retouche 95

Découvrez comment visionner des photos ou des vidéos, et comment les retoucher. Découvrez également comment connecter l'appareil photo à un ordinateur ou à un téléviseur standard, HD ou 3D.

Réseau sans fil 126

Apprenez à vous connecter à des réseaux locaux sans fil et à utiliser les fonctions.



Paramètres 148

Cette section décrit les différentes options qui permettent de configurer les paramètres de l'appareil photo.

Annexes 154

Cette section reprend les messages d'erreur, les caractéristiques de l'appareil et des conseils pour l'entretien.

Indications reprises dans ce manuel d'utilisation

Mode Prise de vue	Indicateur
Scènes Automatique	SMART
Programme	P
Priorité ouverture	A
Priorité obturateur	S
Manuel	M
Magique Plus	
Vidéo	
Wi-Fi	Wi-Fi

Icônes du mode Prise de vue

Les présentes icônes apparaissent dans le texte lorsqu'une fonction est proposée dans un mode particulier. Voir exemple ci-dessous.

Remarque : il est possible que le mode  ne prenne pas en charge certaines fonctions pour toutes les scènes ou tous les modes.

Par exemple :

Réglage manuel de l'exposition (EV)

P A S 

En fonction de l'intensité de l'éclairage ambiant, les photos peuvent parfois s'avérer trop claires ou trop sombres. Dans ce cas, vous pouvez régler la valeur d'exposition pour obtenir de meilleurs clichés.



▲ Plus sombre (-)

▲ Neutre (0)

▲ Plus clair (+)

Disponible dans les modes Programme, Priorité ouverture, Priorité obturateur et Vidéo

Icônes reprises dans ce manuel d'utilisation

Icône	Fonction
	Informations complémentaires
	Mises en garde et précautions
[]	Touches de l'appareil photo. Par exemple, [Déclencheur] représente la touche de l'obturateur.
()	Numéro de page où se trouve l'information correspondante
→	Ordre des options ou menus que vous devez utiliser pour exécuter une étape, par exemple : appuyez sur Détection des visages → Normale (signifie « Appuyez sur Détection des visages , puis sur Normale »).
*	Annotation

Expressions reprises dans ce manuel d'utilisation

Pression sur le déclencheur

- Enfoncez le [**Déclencheur**] à mi-course : enfoncez le déclencheur à moitié
- Appuyez sur [**Déclencheur**] : enfoncez entièrement le déclencheur

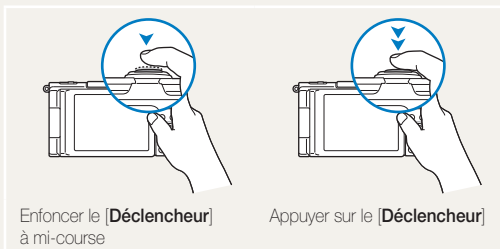

Sujet, arrière-plan et composition

- **Sujet** : le principal objet d'un plan, qu'il s'agisse d'une personne, d'un animal ou d'un objet inanimé
- **Arrière-plan** : l'environnement qui entoure le sujet
- **Cadrage** : la combinaison d'un sujet et d'un arrière-plan

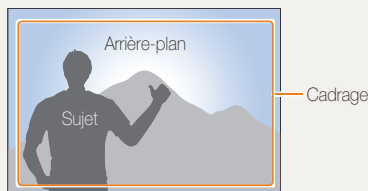

Exposition (luminosité)

L'exposition correspond à la quantité de lumière perçue par l'appareil photo. Vous pouvez modifier l'exposition en réglant la vitesse d'obturation, la valeur d'ouverture et la sensibilité ISO. Modifier l'exposition permet d'obtenir des photos plus sombres ou plus claires.



▲ Exposition normale



▲ Surexposition (trop lumineux)

Questions fréquentes

Cette section propose des réponses à des questions fréquentes.



Les yeux du sujet sont rouges.

Un reflet de l'appareil provoque ce désagrément.

- Réglez l'option du flash sur **Anti yeux rouges** ou sur **Correction des yeux rouges**. (p. 68)
- Si la photo est déjà prise, sélectionnez **Correction des yeux rouges** dans le menu Modifier. (p. 109)



Les photos présentent des traces de poussière.

En utilisant le flash, il est possible que l'appareil capture des particules de poussière en suspension dans l'air.

- Désactivez le flash ou évitez de prendre des photos dans un lieu poussiéreux.
- Réglez les options de sensibilité ISO. (p. 71)



Les photos sont floues.

Ceci peut se produire lorsque la luminosité est faible ou lorsque vous tenez l'appareil de manière incorrecte. Utilisez la fonction de stabilisation de l'image ou enfoncez le **[Déclencheur]** à mi-course pour effectuer la mise au point du sujet. (p. 38)



Les photos sont floues lorsqu'elles sont prises dans l'obscurité.

L'appareil tente de faire pénétrer plus de lumière, par conséquent la vitesse d'obturation ralentit. Il devient alors difficile de tenir l'appareil immobile et cela provoque des tremblements.

- Sélectionnez **Scène** → **Nuit** en mode . (p. 48)
- Activez le flash. (p. 69)
- Réglez les options de sensibilité ISO. (p. 71)
- Utilisez un trépied pour stabiliser l'appareil.



Les sujets sont trop sombres à cause du contre-jour.

Lorsque la source de lumière se trouve derrière le sujet ou lorsqu'il existe un fort contraste entre les zones lumineuses et les zones sombres, le sujet peut apparaître trop sombre.

- Évitez de prendre des photos face au soleil.
- Sélectionnez **Scène** → **Contre jour** en mode . (p. 48)
- Réglez l'option du flash sur **Contre jour**. (p. 69)
- Réglez l'exposition. (p. 82)
- Réglez l'option de mesure de l'exposition sur **Sélective** lorsqu'un sujet éclairé se trouve au centre du cadre. (p. 84)

Référence rapide



Photographie de personnes

- Mode > Scène > Beauté ▶ 49
- Mode > Picture in Picture ▶ 55
- Anti yeux rouges / Correction des yeux rouges (prévention ou correction des yeux rouges) ▶ 68
- Détection des visages ▶ 77
- Auto portrait ▶ 77



Photographie de nuit ou dans un endroit sombre

- Mode > Scène > Nuit, Coucher de soleil, Aube ▶ 48
- Options du flash ▶ 68
- Sensibilité ISO (pour régler la sensibilité à la lumière) ▶ 71



Photographie en pleine action

- Mode **S** ▶ 46
- Mode Rafale à haute vitesse ▶ 87
- Prévisualisation prise de vue ▶ 88



Photographie de texte, d'insectes ou de fleurs

- Mode > Scène > Texte ▶ 48
- Macro ▶ 72



Prise de photos d'action en panoramique

- Mode > Mode Panorama > Mode Panorama sujet en mouvement ▶ 52



Réglage de l'exposition (luminosité)

- Mode > HDR ▶ 57
- Sensibilité ISO (pour régler la sensibilité à la lumière) ▶ 71
- EV (pour régler l'exposition) ▶ 82
- Mesure de l'exposition ▶ 84
- BKT NB ▶ 88
- BKT AE ▶ 88



Prise de photos de paysages

- Mode > Scène > Paysage ▶ 48
- Mode > Mode Panorama ▶ 50



Prise de photos en 3D

- Mode > Scène > Photo 3D ▶ 50
- Mode > Mode Panorama > Panorama 3D ▶ 50



Réduction des tremblements de l'appareil photo

- Stabilisation de l'image ▶ 37



Application d'effets aux photos

- Mode > Magic Frame ▶ 53
- Mode > Prise de vue fractionnée ▶ 54
- Mode > Pinceau artistique ▶ 56
- Effets Filtre intelligent ▶ 90
- Réglage des images (pour ajuster les options de Contraste, de Netteté ou de Saturation) ▶ 93

- Visionnage de fichiers par catégorie dans l'album photo intelligent ▶ 99
- Affichage de fichiers sous forme de vignettes ▶ 100
- Suppression de tous les fichiers de la carte mémoire ▶ 101
- Visionnage de fichiers sous forme de diaporama ▶ 104
- Affichage de fichiers sur un téléviseur classique, HD ou 3D ▶ 112
- Branchement de l'appareil photo sur un ordinateur ▶ 115
- Utilisation des sites Web de partage de photos ou de vidéos ▶ 135
- Envoi de photos par courriel ▶ 139
- Réglage du son et du volume ▶ 150
- Réglage de la luminosité de l'écran ▶ 150
- Changement de la langue d'affichage ▶ 150
- Réglage de la date et de l'heure ▶ 151
- Avant de contacter le service après-vente ▶ 170

Table des matières

Fonctions de base	14	Fonctions avancées	40
Contenu du coffret	15	Utilisation du mode Scènes Automatique	41
Présentation de l'appareil photo	16	Utilisation du mode Programme	43
Utilisation du bouton Smart Link	19	Modes Priorité ouverture, Priorité obturateur ou Manuel	44
Utilisation de l'écran	20	Mode Priorité ouverture	45
Fixation de la dragonne	20	Mode Priorité obturateur	46
Fixation d'un cache objectif	21	Mode Manuel	47
Insertion de la batterie et de la carte mémoire	22	Mode Magique Plus	48
Chargement de la batterie et mise en route de l'appareil	23	Mode Scène	48
Chargement de la batterie	23	Mode Beauté	49
Mise sous tension de l'appareil photo	23	Mode Photo 3D	50
Configuration initiale	24	Modes Panorama 2D ou Panorama 3D	50
Description des icônes	26	Mode Panorama sujet en mouvement	52
Utilisation de l'écran Mode	27	Mode Cadre magique	53
Sélection d'un écran Mode	27	Mode Prise de vue fractionnée	54
Icônes de l'écran Mode	27	Mode Picture in Picture	55
Sélection d'options ou de menus	29	Mode Pinceau artistique	56
Touche [MENU]	29	Mode HDR	57
Touche [Fn]	31	Mode Réalisation de vidéo créative	58
Réglage de l'affichage et du son	32	Mode Vidéo	60
Réglages du type d'affichage	32	Enregistrement de vidéos à haut débit	62
Réglage du son	33	Mode Détection intelligente de scène	63
Prise de photos	34		
Zoom	35		
Réduction des tremblements de l'appareil photo	37		
Conseils pour obtenir des photos plus nettes	38		

Options de prise de vue	64	Fonction de détection des visages	77
Sélection de la résolution et de la qualité	65	Détection des visages	77
Sélection d'une résolution	65	Réalisation d'un auto portrait	77
Sélection de la qualité photo	66	Détection des sourires	78
Utilisation du retardateur	67	Détection des regards	79
Prise de photo dans un endroit sombre	68	Reconnaissance intelligente de visage	79
Correction des yeux rouges	68	Enregistrement de visages préférés	
Utilisation du flash	68	(Mes Visages Préférés)	80
Utilisation du flash	69	Conseils pour la détection des visages	81
Réglage de la sensibilité ISO	71	Réglage de la luminosité et des couleurs	82
Mise au point de l'appareil photo	72	Réglage manuel de l'exposition (EV)	82
Fonction Macro	72	Verrouillage de la valeur d'exposition	83
Mise au point automatique	72	Modification de la mesure de l'exposition	84
Mise au point sur une zone précise	74	Sélection d'une source d'éclairage	
Utilisation de la mise au point automatique avec		(balance des blancs)	84
repérage	75	Utilisation du mode rafale	87
Réglage de la zone de mise au point	76	Prise de photos en mode de prise de vue en rafale	
		à haute vitesse	87
		Prise de photos en mode Prévisualisation prise	
		de vue	88
		Prise de photos avec la fonction Bracketing	88
		Effets de filtre intelligent	90
		Application de l'effet du Filtre ND	92
		Modification du rendu des photos	93
		Réduction du bruit du zoom	94

Lecture/Retouche	95	Réseau sans fil	126
Affichage de photos ou de vidéos en mode Lecture	96	Connexion à un réseau local sans fil et configuration des paramètres réseau	127
Activation du mode Lecture	96	Connexion automatique à un réseau local sans fil	127
Affichage des photos	102	Utilisation du navigateur de connexion	129
Lecture d'une vidéo	105	Conseils relatifs à la connexion réseau	129
Retouche de photo	107	Saisie de texte	130
Redimensionnement des photos	107	Envoi de photos ou de vidéos à un smartphone	132
Rotation d'une photo	107	Utilisation d'un smartphone comme télécommande du déclencheur	133
Effets de filtre intelligent	108	Utilisation des sites Web de partage de photos ou de vidéos	135
Modification du rendu des photos	109	Accès à un site Web	135
Création d'une commande d'impression (DPOF)	110	Publication de photos ou de vidéos	135
Affichage de fichiers sur un téléviseur classique, HD ou 3D	112	Envoi de photos ou de vidéos par courriel	137
Transfert de fichiers sur votre ordinateur	115	Modification des paramètres de courriel	137
Transfert de fichiers sur votre ordinateur Windows	115	Envoi de photos ou de vidéos par courriel	139
Transfert de fichiers sur votre ordinateur Mac	116	Téléchargement de photos sur un serveur Cloud	140
Utilisation des programmes de l'ordinateur	117	Utilisation de la Sauvegarde automatique pour envoyer des photos ou des vidéos	141
Installation des programmes fournis sur le CD	117	Installation du programme de Sauvegarde automatique sur votre ordinateur	141
Utilisation de iLauncher	118	Envoi de photos ou de vidéos à un ordinateur	141
Utilisation de Samsung RAW Converter	121	Affichage de photos ou de vidéos sur un téléviseur compatible TV Link	143
		Envoi de photos à l'aide de la fonction Wi-Fi Direct	145
		À propos de la fonction WOL (Wake on LAN)	146

Paramètres	148
Menu Paramètres	149
Accès au menu des paramètres	149
Utilisation du menu des paramètres	150
Annexes	154
Messages d'erreur	155
Entretien de l'appareil photo	157
Nettoyage de l'appareil photo	157
Usage et rangement de l'appareil photo	158
Concernant les cartes mémoire	160
Concernant la batterie	163
Utilisation d'accessoires en option	167
Utilisation d'un flash en option	167
Utilisation d'un viseur optique en option	167
Utilisation d'un objectif de conversion en option	168
Utilisation du déclencheur	169
Utilisation du microphone	169
Avant de contacter le service après-vente	170
Caractéristiques de l'appareil photo	173
Glossaire	178
Déclaration dans les langues officielles	185
Index	187

Fonctions de base

Faites connaissance avec l'appareil photo et ses icônes ainsi que ses fonctions de base pour les prises de vue.

Contenu du coffret	15	Utilisation de l'écran Mode	27
Présentation de l'appareil photo	16	Sélection d'un écran Mode	27
Utilisation du bouton Smart Link	19	Icônes de l'écran Mode	27
Utilisation de l'écran	20	Sélection d'options ou de menus	29
Fixation de la dragonne	20	Touche [MENU]	29
Fixation d'un cache objectif	21	Touche [Fn]	31
Insertion de la batterie et de la carte mémoire	22	Réglage de l'affichage et du son	32
Chargement de la batterie et mise en route de l'appareil	23	Réglages du type d'affichage	32
Chargement de la batterie	23	Réglage du son	33
Mise sous tension de l'appareil photo	23	Prise de photos	34
Configuration initiale	24	Zoom	35
Description des icônes	26	Réduction des tremblements de l'appareil photo	37
		Conseils pour obtenir des photos plus nettes	38

Contenu du coffret

Votre coffret comprend les éléments suivants :



Appareil photo



Adaptateur secteur/
Câble USB

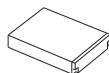

Batterie rechargeable

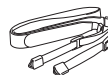

Dragonne

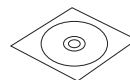

Manuel d'utilisation (CD-
ROM)



Guide de prise en main
rapide



Cache objectif/Dragonne du
cache objectif



- Il se peut que les illustrations diffèrent du produit fourni.
- Vous pouvez acheter des accessoires en option auprès d'un revendeur ou d'un centre de service Samsung. Samsung décline toute responsabilité en cas de problème consécutif à l'utilisation d'accessoires non autorisés.

Accessoires en option



Visueur optique



Flash



Etui de l'appareil photo

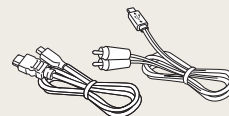

Câble HDMI/
Câble audio / vidéo



Chargeur de batterie



Carte mémoire



Carte mémoire/Adaptateur de
carte mémoire



Microphone



Obturateur



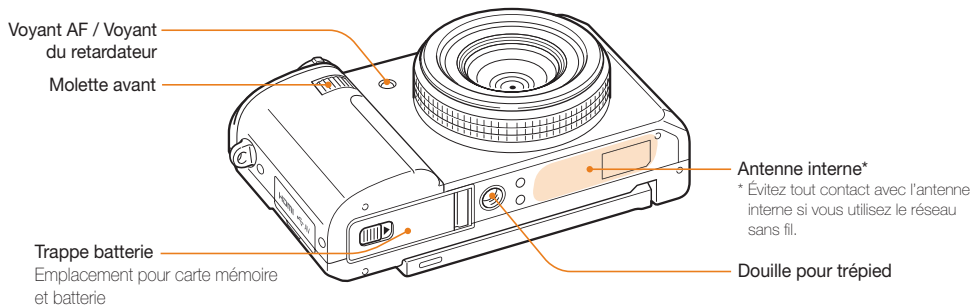
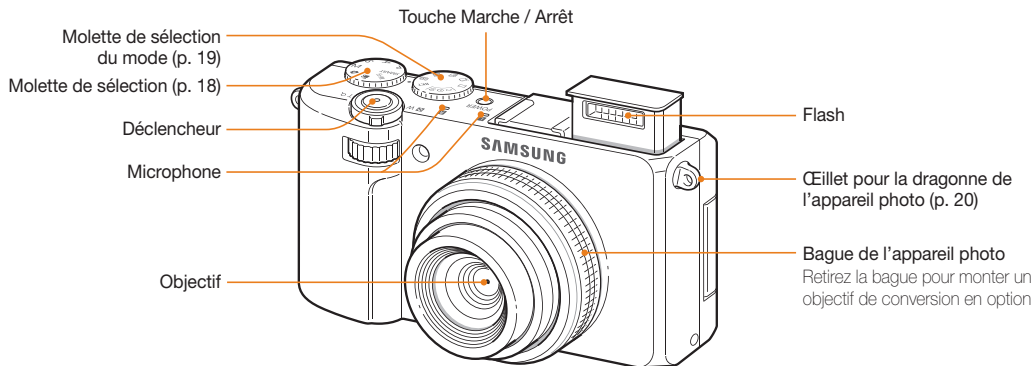

Présentation de l'appareil photo

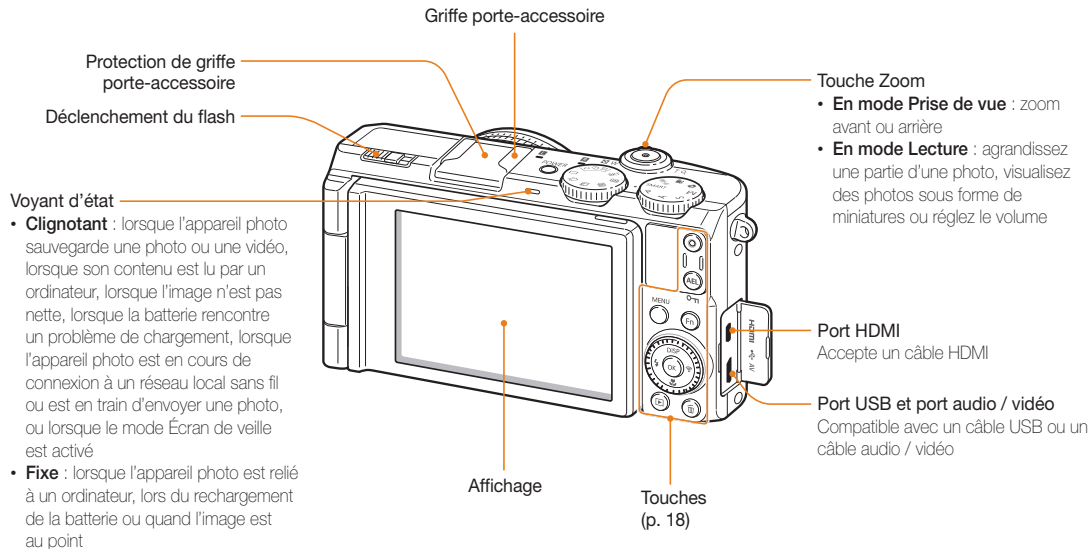
Avant de commencer, prenez connaissance des éléments de l'appareil photo et de leurs fonctions.









Touches



Bouton	Description
	Démarrer un enregistrement vidéo.
	<ul style="list-style-type: none"> • Verrouiller la valeur d'exposition ajustée en mode Prise de vue. • Protéger le fichier affiché en mode Lecture.
	Accéder aux options ou aux menus.
	Accéder aux options en mode Prise de vue.

Lors de la pression sur la molette de navigation :

	Fonctions de base	Autres fonctions
	DISP Changer l'option d'affichage.	Déplacement vers le haut
	Changer l'option macro.	Déplacement vers le bas
	Changer l'option du flash.	Déplacement vers la gauche
	Bouton SMART LINK : lancer une fonction Wi-Fi prédéfinie.	Déplacement vers la droite



Lors de la rotation de la molette de navigation :

- Faites défiler les options ou les menus jusqu'à celui de votre choix.
- Ajuster la valeur d'ouverture en mode Prise de vue.
- Parcourez les fichiers en mode Lecture.

	Confirmer l'option ou le menu en surbrillance.
	Activer le mode Lecture.
	Supprimer des fichiers en mode Lecture.

Molette de sélection



Icône	Description
SMART	Scènes Automatique : prendre une photo en laissant l'appareil détecter et sélectionner automatiquement le mode de plan.
P	Programme : prendre une photo en configurant différentes options hormis la valeur d'ouverture et la vitesse d'obturation.
A	Priorité ouverture : l'appareil photo sélectionne la vitesse d'obturation en fonction de l'ouverture réglée manuellement.
S	Priorité obturateur : l'appareil photo sélectionne l'ouverture en fonction de la vitesse d'obturation réglée manuellement.
M	Manuel : régler les différents paramètres de l'appareil photo, y compris la vitesse d'obturation et l'ouverture.
	Magique Plus : prendre une photo avec différents effets.
	Vidéo : personnaliser les paramètres d'enregistrement d'une vidéo.
Wi-Fi	Wi-Fi : connecter l'appareil à des réseaux locaux sans fil et utiliser ses fonctions.

Molette de sélection du mode



Icône	Description
□	Prendre une seule photo.
2	Prendre une photo après un délai de 2 secondes.
10	Prendre une photo après un délai de 10 secondes.
BKT	En fonction de l'option de bracketing : <ul style="list-style-type: none"> Prendre 3 photos avec une balance des blancs différente. Prendre 3 photos avec des expositions différentes.
 	<ul style="list-style-type: none"> En mode Prise de vue, l'appareil photo prend automatiquement jusqu'à 10 photos lorsque vous appuyez sur le [Déclencheur]. En mode d'enregistrement vidéo, l'appareil photo enregistre des vidéos à haute vitesse.
	Prendre des photos avant d'enfoncer entièrement le [Déclencheur].

Utilisation du bouton Smart Link

Vous pouvez facilement activer la fonction Wi-Fi avec [Smart Link].

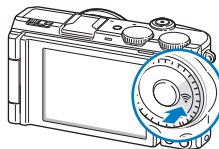

- Appuyez sur [Smart Link], pour activer la fonction Wi-Fi indiquée. L'appareil active alors cette fonction.

Configuration d'une option de bouton Smart Link

Vous pouvez sélectionner une fonction Wi-Fi à lancer lorsque vous appuyez sur [Smart Link].

- En mode Prise de vue ou Lecture, appuyez sur [MENU].
- Sélectionnez → **Smart Link (bouton WiFi)**.
- Sélectionnez la fonction Wi-Fi de votre choix. (p. 152)

Utilisation de l'écran

Faites pivoter l'écran de 180° vers l'extérieur, puis vers le haut ou le bas pour prendre des photos en plongée et contre-plongée ou des auto-portraits. L'écran pivote au maximum de 90° vers le bas ou 180° vers le haut.

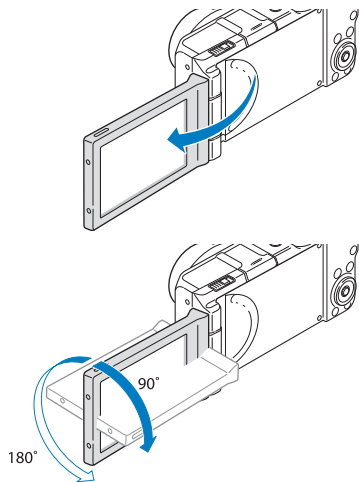

- ⚠️ Après utilisation, remettez l'écran dans sa position d'origine.
- Faites pivoter l'écran uniquement selon l'angle autorisé. Dans le cas contraire, vous risquez d'endommager l'appareil.

Fixation de la dragonne

Fixez une dragonne pour transporter facilement votre appareil.

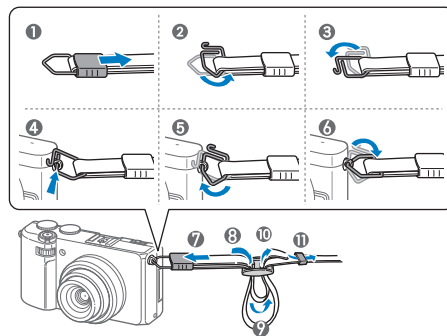

Fixation d'un cache objectif

Fixez un cache objectif doté d'une dragonne pour protéger l'objectif de l'appareil photo.

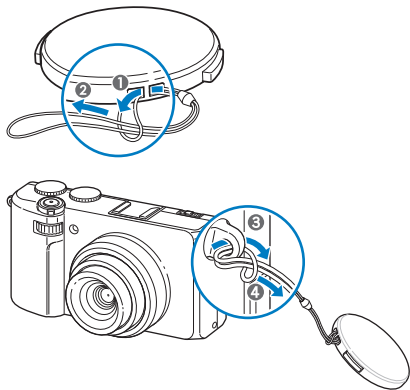

Si vous souhaitez installer un capuchon d'objectif avec sangle, fixez d'abord la sangle à l'ocilleton, puis attachez le capuchon d'objectif à la sangle de l'appareil photo.

Insertion de la batterie et de la carte mémoire

Cette section décrit comment insérer la batterie et une carte mémoire en option dans l'appareil photo.

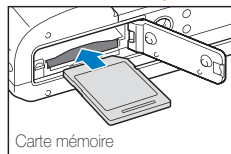
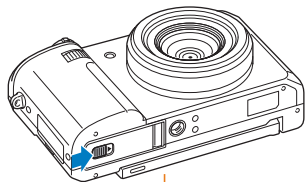

Carte mémoire

Insérez la carte mémoire, contacts dorés orientés vers le bas.

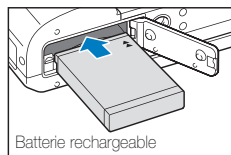

Batterie rechargeable

Insérez la batterie en orientant le logo Samsung vers le bas.

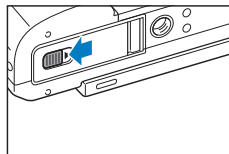
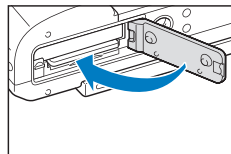

Retrait de la batterie et de la carte mémoire

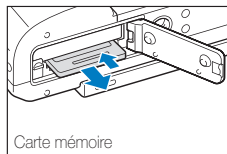

Carte mémoire

Appuyez légèrement sur la carte pour qu'elle se libère de son logement, puis retirez-la.

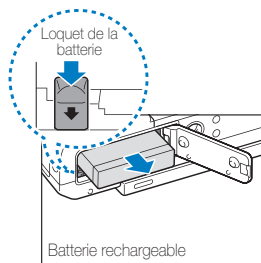

Batterie rechargeable

Faites glisser le loquet vers le bas pour libérer la batterie.

Utilisation de l'adaptateur pour carte

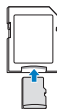

Pour utiliser des cartes de type micro avec ce produit, un ordinateur ou un lecteur de carte mémoire, insérez la carte dans un adaptateur.



Si aucune carte mémoire n'est insérée, l'appareil photo ne peut être utilisé correctement. Introduisez la carte mémoire avant toute utilisation de l'appareil.

Chargement de la batterie et mise en route de l'appareil

Chargement de la batterie

Vous devez charger la batterie avant d'utiliser l'appareil photo pour la première fois. Branchez l'extrémité la plus fine du câble USB sur l'appareil photo, puis l'autre extrémité du câble sur un adaptateur secteur.

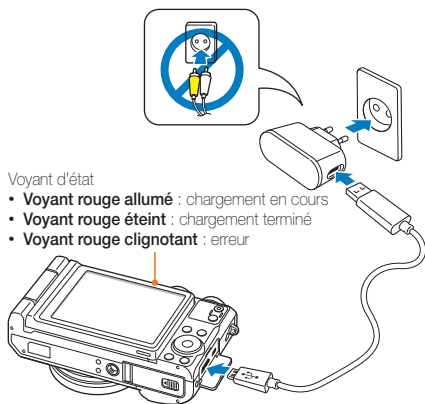

Utilisez l'adaptateur secteur et le câble USB fournis avec l'appareil photo. Si vous faites appel à un autre adaptateur secteur (tel qu'un SAC-4B), la batterie de l'appareil photo risque de ne pas se charger ou fonctionner correctement.

Mise sous tension de l'appareil photo

Appuyez sur la touche **[POWER]** pour allumer ou éteindre l'appareil photo.

- Lorsque vous allumez l'appareil photo pour la première fois, l'écran de configuration initiale s'affiche. (p. 24)

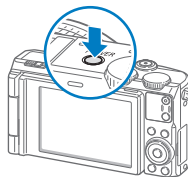

Mise sous tension de l'appareil photo en mode Lecture

Appuyez sur **[Q]**. L'appareil photo s'allume et accède immédiatement au mode Lecture.

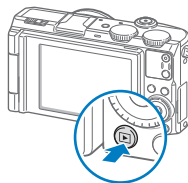

Si vous allumez l'appareil photo en maintenant la touche **[Q]** enfoncée durant environ 5 secondes, l'appareil photo n'émet aucun son.

Configuration initiale

Lorsque vous allumez l'appareil photo pour la première fois, l'écran de configuration initiale s'affiche. Suivez les étapes répertoriées ci-après pour configurer les paramètres de base de l'appareil photo. La langue est réglée selon le pays où l'appareil photo est vendu. Vous pouvez la modifier et sélectionner la langue de votre choix.





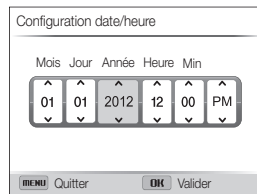

- 1 Appuyez sur [] pour sélectionner **Fuseau horaire**, puis sur [] ou sur [**OK**].
- 2 Appuyez sur [**DISP**/] pour sélectionner **Maison**, puis sur [**OK**].
 - Lorsque vous voyagez, appuyez sur **Extérieur**, puis choisissez le nouveau fuseau horaire.
- 3 Appuyez sur [/] pour sélectionner un fuseau horaire, puis appuyez sur [**OK**].
 - Pour passer à l'heure d'été ou d'hiver, appuyez sur [**DISP**].



- 4 Appuyez sur [] pour sélectionner **Configuration date/heure**, puis sur [] ou sur [**OK**].



- L'affichage peut différer en fonction de la langue sélectionnée.
- 5 Appuyez sur [/] pour sélectionner un élément.
 - 6 Faites tourner la molette de navigation ou appuyez sur [**DISP**/] pour définir la date et l'heure, puis appuyez sur [**OK**].

- 7 Appuyez sur [] pour sélectionner **Type date**, puis sur [] ou sur **[OK]**.
- 8 Appuyez sur [**DISP**/] pour sélectionner un fuseau horaire, puis appuyez sur **[OK]**.
- 9 Appuyez sur [] pour sélectionner **Type d'heure**, puis sur [] ou sur **[OK]**.
- 10 Appuyez sur [**DISP**/] pour sélectionner un type d'heure, puis appuyez sur **[OK]**.
- 11 Appuyez sur **[MENU]** pour revenir au mode Prise de vue.

Description des icônes

Les icônes affichées sur l'écran varient en fonction du mode sélectionné ou des options choisies après le clignotement jaune.

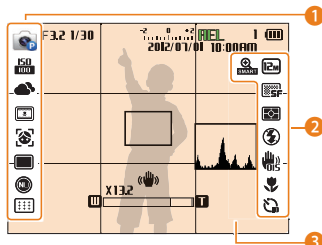

1 Options de prise de vues (gauche)

icône	Description
	Mode Prise de vue
	Sensibilité ISO
	Balance des blancs
	Filtre intelligent
	Réglage de l'image (contraste, netteté et saturation)
	Détection des visages
	Retouche des visages
	Couleur des visages
	Mode Prise de vue unique
	Mode de prise de vue en rafale haute vitesse
	Mode Prévisualisation prise de vue

icône	Description
	Mode Bracket
	Filtre ND activé
	Zone de mise au point

2 Options de prise de vue (droite)

icône	Description
	Zoom intelligent activé
	Résolution photo
	Mise au point automatique continue activée
	Qualité photo
	Résolution vidéo
	Mesure de l'exposition
	Fréquence d'images
	Flash
	Son vivant activé
	Stabilisation optique de l'image (OIS, Optical Image Stabilization)
	Mise au point automatique
	Retardateur

3 Informations de prise de vue

icône	Description
F3.2	Valeur d'ouverture
1/30	Vitesse d'obturation
00:00:10	Durée d'enregistrement restante
	Valeur d'exposition
HEL	Verrouillage de l'exposition automatique activé
1	Nombre de photos disponibles
NO CARD	Carte mémoire non insérée
	<ul style="list-style-type: none"> : chargement terminé : chargement partiel : vide (recharger) : chargeur connecté*
2012/07/01 10:00AM	Date et heure en cours
	Cadre de mise au point automatique
	Tremblements de l'appareil photo
	Indicateur de zoom
X13.2	Niveau de zoom
	Histogramme (p. 32)

* La batterie ne peut pas être rechargée si l'appareil photo est allumé.

Utilisation de l'écran Mode

Sélectionnez un écran Mode en tournant la molette de sélection, puis un mode dans l'écran Mode au moyen d'une icône.

Sélection d'un écran Mode

En mode Prise de vue ou Lecture, tournez la molette de sélection pour afficher un écran Mode.

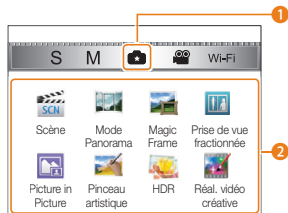
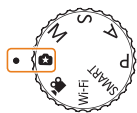







N°	Description
1	Écran de mode affiché <ul style="list-style-type: none">Passer à un autre écran de mode à l'aide de la molette de sélection.
2	Icônes des modes <ul style="list-style-type: none">Faites tourner la molette de navigation ou appuyez sur [DISP/👉/🔋/📶] pour trouver le mode de votre choix, puis appuyez sur [OK] pour y accéder.

Icônes de l'écran Mode

<Magique Plus>

icône	Description
	Scène : prendre une photo avec des options prédéfinies pour une scène spécifique. (p. 48)
	Mode Panorama : prendre une série de photos, puis les combiner pour créer une image panoramique. (p. 50)
	Magic Frame : prendre une photo avec différents effets. (p. 53)
	Prise de vue fractionnée : prendre plusieurs photos et les disposer selon des modèles prédéfinis. (p. 54)
	Picture in Picture : prendre une photo d'arrière-plan et y insérer une photo ou une vidéo plus petite au premier plan. (p. 55)
	Pinceau artistique : prendre une photo et filmer une vidéo montrant comment appliquer l'effet du filtre. (p. 56)
	HDR : prendre des images en marquant les tons intermédiaires, en minimisant les zones sombres et les parties claires. (p. 57)
	Réal. vidéo créative : créer un film facilement avec des photos ou des vidéos. (p. 58)

<Wi-Fi>

Icône	Description
	MobileLink : envoyer des photos ou des vidéos vers un smartphone. (p. 132)
	Remote Viewfinder : utiliser un smartphone comme déclencheur à distance et y visionner l'image prise par l'appareil photo. (p. 133)
	Partage sur des réseaux sociaux : publier des photos ou des vidéos sur des sites Web de partage de fichiers. (p. 135)
	Courriel : envoyer par courriel des photos ou des vidéos stockées sur l'appareil photo. (p. 139)
	Cloud : télécharger des photos sur un serveur Cloud. (p. 140)
	Sauvegarde automatique : envoyer sur un ordinateur par connexion sans fil les photos prises ou les vidéos filmées avec l'appareil photo. (p. 141)
	TV Link : visionner sur un téléviseur à écran large les photos prises ou les vidéos filmées avec l'appareil photo. (p. 143)

Sélection d'options ou de menus

Pour sélectionner une option ou un menu, appuyez sur [MENU] ou sur [Fn].

Touche [MENU]

Pour sélectionner des options, appuyez sur [MENU], puis faites pivoter la molette de navigation ou appuyez sur [DISP/🌿/🔋/📶] ou sur [OK].

- 1 En mode Prise de vue, appuyez sur [MENU].
- 2 Faites pivoter la molette de navigation ou appuyez sur [DISP/🌿/🔋/📶] pour parcourir un menu ou atteindre une option.

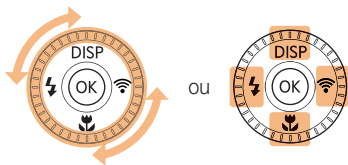

- 3 Pour confirmer le menu ou l'option en surbrillance, appuyez sur [OK].

Retour au menu précédent

Appuyez de nouveau sur [MENU] pour revenir au menu précédent.



Pour revenir en mode Prise de vue, enfoncez le [Déclencheur] à mi-course.

Ex : sélection d'une option de la balance des blancs en mode Programme :

- 1 Passez au mode **P** à l'aide de la molette de sélection.

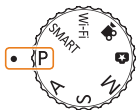

- 2 Appuyez sur **[MENU]**.

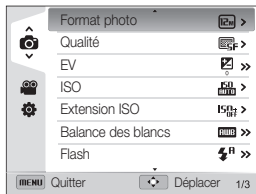

- 3 Faites pivoter la molette de navigation ou appuyez sur **[DISP/📷]** pour sélectionner , puis appuyez sur **[📶]** ou sur **[OK]**.

- 4 Faites pivoter la molette de navigation ou appuyez sur **[DISP/📷]** pour sélectionner **Balance des blancs**, puis appuyez sur **[📶]** ou sur **[OK]**.

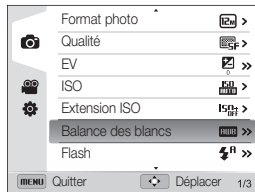

- 5 Tournez la molette de navigation ou la molette avant ou appuyez sur **[⚡/📶]** pour sélectionner une option de la balance des blancs.

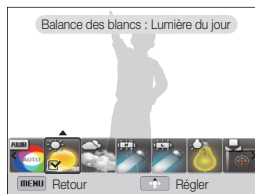

- 6 Appuyez sur **[OK]** pour enregistrer vos paramètres.
- 7 Appuyez sur **[MENU]** pour revenir au mode Prise de vue.

Touche [Fn]

Pour accéder aux options de prise de vue, appuyez sur **[Fn]** (certaines options peuvent cependant ne pas être accessibles).

Ex : sélection d'une option de la balance des blancs en mode Programme :

1 Passez au mode **P** à l'aide de la molette de sélection.

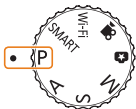

2 Appuyez sur **[Fn]**.

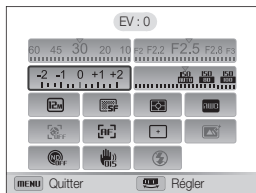

3 Tournez la molette de navigation ou appuyez sur **[DISP/☀/🔋/📶]** pour accéder à **[AWB]**.

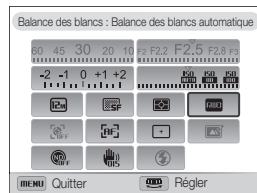

4 Tournez la molette avant pour régler une option de la balance des blancs.

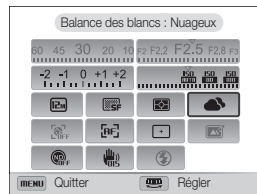

- Appuyez sur **[OK]**, puis faites tourner la molette de navigation ou appuyez sur **[🔋/📶]**, puis sur **[OK]** pour enregistrer les paramètres.

5 Appuyez sur **[MENU]** pour revenir au mode Prise de vue en cours.

Réglage de l'affichage et du son

Cette section décrit comment modifier les informations d'affichage de base et les réglages du son.

Réglages du type d'affichage

Il vous est possible de sélectionner un type d'affichage pour le mode Prise de vue ou Lecture. Chaque type reprend des informations de prise de vue ou de lecture différentes. Voir tableau ci-dessous.

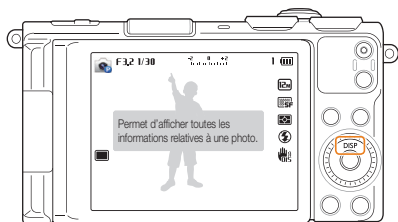

Appuyez à plusieurs reprises sur **[DISP]** pour changer de type d'affichage.

Mode	Type d'affichage
Prise de vue	<ul style="list-style-type: none">Masquer toutes les informations sur la prise de vue.Masquer les informations sur la prise de vue, hormis celles reprises sur la ligne supérieure.Afficher toutes les informations sur la prise de vue.Afficher l'histogramme.
Lecture	<ul style="list-style-type: none">Masquer les informations sur le fichier actif.Afficher les informations sur le fichier actif, hormis les paramètres de prise de vue et l'histogramme.Afficher toutes les informations sur le fichier actif.

À propos des histogrammes

Un histogramme consiste en un graphique illustrant la distribution de la lumière dans une photo. S'il présente un pic marqué à gauche, la photo est alors sous-exposée et donc sombre. Un pic sur la droite du graphique représente une photo surexposée aux tons apparaissant délavés. L'amplitude de ces pics reflète les informations d'ordre colorimétrique. Plus la couleur particulière est marquée, plus le pic s'étend sur le graphique.



▲ Sous-exposée

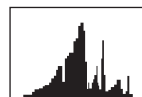

▲ Bien exposée



▲ Surexposée

Réglage de l'affichage des options

Vous pouvez masquer ou afficher l'affichage des options apparaissant en mode Magique Plus.

Appuyez sur **[OK]** à plusieurs reprises.

- Masquez les options.
- Affichez les options.

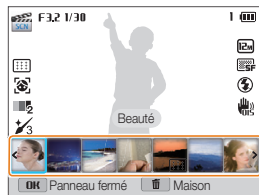

Affichage des options

▲ Par exemple, en Mode Scène

Réglage du son

Activez ou désactivez le son que l'appareil photo émet lors de l'exécution de fonctions.

- 1 En mode Prise de vue ou Lecture, appuyez sur **[MENU]**.
- 2 Sélectionnez  → **Sons** → **Bip sonore**.
- 3 Sélectionnez une option.

Option	Description
Désactivé	L'appareil photo n'émet aucun son.
Marche	L'appareil photo émet les sons.

Prise de photos

Cette section présente les actions de base pour prendre des photos en mode Scènes automatiques en toute simplicité.

- 1 Passez au mode **SMART** à l'aide de la molette de sélection.

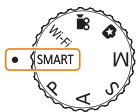

- 2 Cadrez le sujet.



- 3 Enfoncez le **[Déclencheur]** à mi-course pour effectuer la mise au point.

- Un cadre vert indique que le sujet est mis au point.
- Un cadre rouge équivaut à un sujet flou.

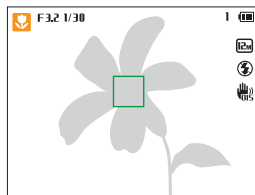

- 4 Pour prendre la photo, appuyez sur le **[Déclencheur]**.
- 5 Appuyez sur **[▶]** pour visionner la photo prise.
 - Pour supprimer la photo, appuyez sur **[🗑️]**, puis sélectionnez **Oui**.
- 6 Appuyez sur **[▶]** pour revenir au mode Prise de vue en cours.



Pour obtenir des conseils pour réaliser des photos plus nettes, reportez-vous à la page 38.

Zoom

La fonction de zoom vous permet de prendre des photos en gros plan.

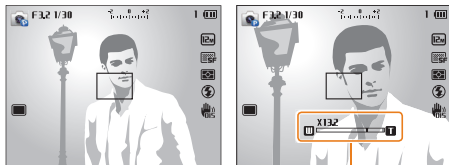

Niveau de zoom



- L'amplitude de rotation de la molette du zoom définit la vitesse de zoom de l'appareil photo.
- Lorsque vous faites tourner la touche Zoom, il est possible que le taux affiché à l'écran change de façon incohérente.

Zoom numérique P A S M

Le mode Prise de vue accepte par défaut le zoom numérique. Si vous zoomez sur un sujet en mode Prise de vue et que le voyant se trouve dans la plage numérique, l'appareil photo utilise alors le zoom numérique. L'utilisation conjointe du zoom optique de 3,3X et du zoom numérique de 4X permet un agrandissement jusqu'à 13,2 fois.

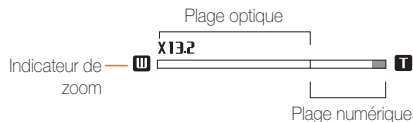

- Le zoom numérique n'est pas disponible avec l'option Détection des visages, l'effet Filtre intelligent, l'option de Mise au point avec suivi ou encore l'option Mise au point manuelle.
- Si vous prenez une photo à l'aide du zoom numérique, la qualité de la photo risque de s'avérer inférieure à une qualité normale.

Zoom intelligent PASM

Le zoom intelligent 4,4X vous permet de zoomer avec une dégradation de la qualité de l'image inférieure à celle du zoom optique ou du zoom numérique. L'utilisation conjointe du zoom optique, du zoom intelligent et du zoom numérique permet un agrandissement jusqu'à 13,2 fois.

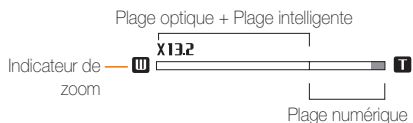

- Le zoom intelligent n'est pas disponible avec l'option Détection des visages, l'effet Filtre intelligent, l'option Mise au point avec suivi avec suivi, ou encore l'option Mise au point manuelle.
- Vous ne pouvez utiliser cette fonction lorsque la molette de sélection du mode est réglée sur **Continu**, **Prévisualisation prise de vue** ou **Bracketing**.
- Si vous prenez une photo avec le zoom intelligent, la qualité de la photo risque de s'en trouver réduite.

Réglage du zoom intelligent

- En mode Prise de vue, appuyez sur **[MENU]**.
- Sélectionnez  → **Zoom intelligent**.
- Sélectionnez une option.

Icône	Description
	Arrêt : le zoom intelligent est désactivé.
	Marche : le zoom intelligent est activé.

Réduction des tremblements de l'appareil photo **P A S M**

Réduisez les tremblements de l'appareil photo et évitez les photos floues grâce aux fonctions de stabilisation optique et numérique de l'image.





▲ Avant correction





▲ Après correction



- La fonction Stabilisation de l'image peut ne pas fonctionner correctement si :
 - vous suivez un sujet en mouvement avec l'appareil photo ;
 - vous utilisez le zoom numérique ;
 - les mouvements de l'appareil photo sont trop importants ;
 - la vitesse d'obturation est faible (par exemple, lorsque vous photographiez de nuit) ;
 - le niveau de charge de la batterie est faible ;
 - vous prenez une photo en gros plan.
- La fonction Stabilisation de l'image est utilisée avec un trépied, les photos peuvent être floues en raison des vibrations du capteur de Stabilisation de l'image. Désactivez la fonction Stabilisation de l'image lorsque vous utilisez un trépied.
- Si l'appareil photo est soumis à un choc, l'affichage s'en trouve flou. Dans ce cas, éteignez l'appareil photo et rallumez-le.

- 1 En mode Prise de vue, appuyez sur **[MENU]**.
- 2 Sélectionnez  ou  → **Stabilisateur d'image**.
- 3 Sélectionnez une option.

Icône	Description
	Désactivé : la fonction Stabilisation optique de l'image est désactivée.
	OIS : la fonction Stabilisation optique de l'image est activée.
	DUAL IS : les fonctions Stabilisation optique de l'image et Stabilisation numérique de l'image sont activées.

Les options proposées peuvent varier en fonction des conditions de prise de vue.

Conseils pour obtenir des photos plus nettes

😊 Tenue en main correcte de l'appareil photo

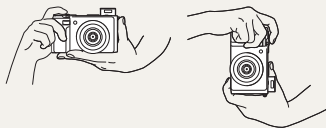

Vérifiez qu'aucun objet n'obstrue l'objectif, le flash ou le microphone.

😊 Enfoncez le déclencheur à mi-course

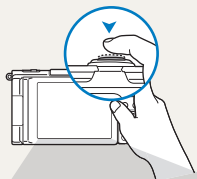

Enfoncez le **[Déclencheur]** à mi-course pour régler la mise au point. L'appareil photo règle automatiquement la mise au point et l'exposition.

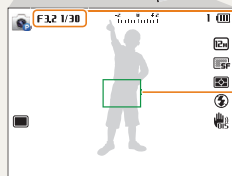

L'appareil photo définit automatiquement l'ouverture et la vitesse d'obturation.

Cadre de mise au point

- Appuyez sur le **[Déclencheur]** pour prendre la photo lorsque le cadre de mise au point devient vert.
- Si le cadre apparaît en rouge, recadrez la photo, puis enfoncez à nouveau le **[Déclencheur]** à mi-course.

😊 Réduction des tremblements de l'appareil photo



Configurez l'option Stabilisation de l'image pour réduire les effets dus aux mouvements de l'appareil photo. (p. 37)

😊 Si «» s'affiche

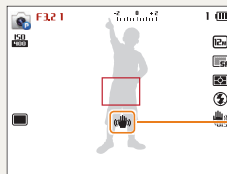

Tremblements de l'appareil photo

- Si vous effectuez des prises de vues dans un endroit sombre, évitez de régler l'option du flash sur **Synchronisation lente** ou sur **Désactivé**. L'ouverture est conservée plus de temps et il peut s'avérer plus difficile de stabiliser l'appareil photo suffisamment longtemps pour prendre une photo nette.
- Utilisez un trépied ou réglez le flash sur **Contre jour**. (p. 69)
 - Réglez les options de sensibilité ISO. (p. 71)



Vérification que la mise au point sur le sujet est correcte

Il est difficile d'obtenir une bonne mise au point si :

- il existe peu de contraste entre le sujet et l'arrière-plan (par exemple, si votre sujet porte des vêtements de la même couleur que l'arrière-plan) ;
- la source de lumière derrière le sujet est trop intense ;
- le sujet est clair ou présente des reflets ;
- le sujet inclut des motifs horizontaux, tels que des stores ;
- le sujet n'est pas centré sur l'image.



Usage du verrouillage de mise au point

Enfoncez le **[Déclencheur]** à mi-course pour effectuer la mise au point. Une fois le sujet mis au point, vous pouvez le recadrer pour modifier la composition. Lorsque vous êtes prêt, appuyez sur le **[Déclencheur]** pour prendre la photo.

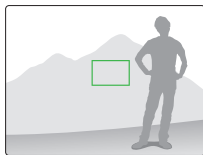
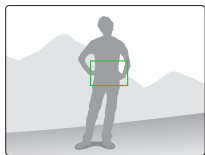

- Lorsque vous prenez des photos dans des conditions d'éclairage insuffisant



Activez le flash. (p. 69)

- Lorsque les sujets se déplacent rapidement

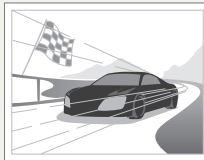

Utilisez le Mode Rafale à haute vitesse ou la fonction Prévisualisation prise de vue. (p. 87)

Fonctions avancées

Découvrez comment prendre une photo et enregistrer de la vidéo en sélectionnant un mode.

Utilisation du mode Scènes

Automatique 41

Utilisation du mode Programme 43

Modes Priorité ouverture,

Priorité obturateur ou Manuel 44

Mode Priorité ouverture 45

Mode Priorité obturateur 46

Mode Manuel 47

Mode Magique Plus 48

Mode Scène 48

Mode Beauté 49

Mode Photo 3D 50

Modes Panorama 2D ou Panorama 3D ... 50

Mode Panorama sujet en mouvement 52

Mode Cadre magique 53

Mode Prise de vue fractionnée 54

Mode Picture in Picture 55

Mode Pinceau artistique 56

Mode HDR 57

Mode Réalisation de vidéo créative 58

Mode Vidéo 60

Enregistrement de vidéos à haut débit 62

Mode Détection intelligente de scène 63

Utilisation du mode Scènes Automatique

En mode Scènes Automatique, l'appareil photo choisit automatiquement les réglages appropriés au type de plan détecté. Ce mode est particulièrement utile si vous ignorez comment régler l'appareil pour différentes vues.

- 1 Passez au mode **SMART** à l'aide de la molette de sélection.
- 2 Cadrez le sujet.
 - L'appareil photo sélectionne une scène automatiquement. L'icône de la scène appropriée s'affiche dans le coin supérieur gauche de l'écran. Les icônes sont décrites ci-dessous.

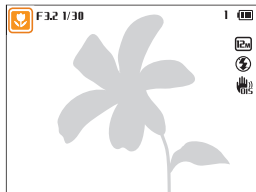

icône	Description
	Paysages
	Vues comportant des arrière-plans lumineux
	Paysages de nuit (si le flash est désactivé)
	Portraits de nuit
	Paysages en contre jour

icône	Description
	Portraits en contre jour
	Portraits
	Gros plans d'objets
	Gros plans de texte
	Couchers de soleil
	Ciel dégagé
	Zones boisées
	Gros plans de sujets colorés
	L'appareil photo est stabilisé ou installé sur un trépied (pour une prise de vue dans un endroit sombre)
	Sujets très mobiles
	Feux d'artifice (avec un trépied)
	Intérieur sombre
	Éclairage partiel
	Gros plans avec un éclairage de spots
	Portraits avec un éclairage de spots

3 Enfoncez le **[Déclencheur]** à mi-course pour effectuer la mise au point.

4 Appuyez sur le **[Déclencheur]** pour prendre la photo.



- Si l'appareil photo ne reconnaît pas un mode scénique, il utilise les paramètres par défaut du mode **SMART**.
- Même s'il détecte un visage, il se peut que l'appareil photo ne sélectionne pas le mode Portrait en fonction de la position du sujet ou de l'éclairage.
- Il est possible que l'appareil photo ne sélectionne pas le bon mode de plan en fonction, par exemple, des conditions de prise de vue, des tremblements de l'appareil photo, de l'éclairage et de la distance du sujet.
- Même si vous utilisez un trépied, il se peut que l'appareil photo ne détecte pas le mode  si le sujet est en mouvement.
- En mode **SMART**, l'appareil photo consomme davantage de sa batterie car elle doit adapter souvent ses réglages pour sélectionner les scènes appropriées.

Utilisation du mode Programme

Le mode Programme permet de régler diverses options, à l'exception de la vitesse d'obturation et de l'ouverture que l'appareil photo règle automatiquement.

1 Passez au mode **P** à l'aide de la molette de sélection.

2 Réglez les options voulues.

- Reportez-vous à la liste des options de la section « Options de prise de vue ». (p. 64)

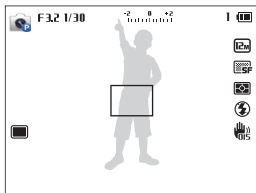

3 Cadrez le sujet à photographier, puis enfoncez le [Déclencheur] à mi-course pour effectuer la mise au point.

4 Appuyez sur le [Déclencheur] pour prendre la photo.

Modes Priorité ouverture, Priorité obturateur ou Manuel

Contrôlez l'exposition de vos photos en réglant l'ouverture ou la vitesse d'obturation. Vous pouvez effectuer ces réglages en utilisant les modes Priorité ouverture, Priorité obturateur et Manuel.

Valeur d'ouverture

L'ouverture est un orifice qui laisse pénétrer la lumière dans l'appareil photo. Le boîtier de l'ouverture contient de fines plaques de métal qui s'ouvrent et se ferment, élargissant ou refermant l'ouverture, et contrôlant ainsi la quantité de lumière pénétrant dans l'appareil photo. La taille de l'ouverture est étroitement liée à la luminosité d'une photo : plus l'ouverture est importante, plus la photo est lumineuse et inversement. Notez que plus la valeur de l'ouverture est élevée, plus la taille de l'ouverture est petite. Par exemple, une ouverture réglée à 5.6 est plus grande qu'une ouverture réglée à 11.



▲ Valeur d'ouverture faible
(la taille de l'ouverture est grande.)



▲ Valeur d'ouverture élevée
(la taille de l'ouverture est réduite.)

Vitesse d'obturation

La vitesse d'obturation, qui est un facteur important de la luminosité d'une photo, fait référence au temps nécessaire à l'ouverture et à la fermeture de l'obturateur. Une vitesse d'obturation lente laisse pénétrer la lumière pendant plus longtemps. Toutes choses étant égales, les photos sont plus lumineuses, mais les objets se déplaçant rapidement tendent à être flous. En revanche, une vitesse d'obturation élevée laisse pénétrer la lumière pendant moins longtemps. Les photos sont plus sombres, mais les objets en mouvement sont plus nets.



▲ Vitesse d'obturation lente



▲ Vitesse d'obturation rapide

Mode Priorité ouverture

Le mode Priorité ouverture vous permet de régler manuellement l'ouverture alors que l'appareil se charge de sélectionner automatiquement la bonne vitesse d'obturation.

- 1 Passez au mode **A** à l'aide de la molette de sélection.
- 2 Faites tourner la molette de navigation pour régler la valeur d'ouverture.
 - Reportez-vous à la page 44 pour obtenir davantage d'informations à propos de la valeur d'ouverture.

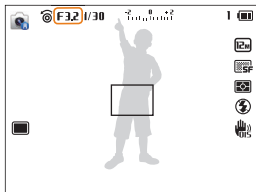

- 3 Définissez les options.
 - Reportez-vous à la liste des options de la section « Options de prise de vue ». (p. 64)
- 4 Cadrez le sujet à photographier, puis enfoncez le **[Déclencheur]** à mi-course pour effectuer la mise au point.
- 5 Appuyez sur le **[Déclencheur]** pour prendre la photo.



Lorsque vous avez défini l'option ISO sur **Automatique**, la vitesse d'obturation peut ne pas être modifiée automatiquement pour refléter la valeur d'ouverture. Dans ce cas, l'appareil photo sélectionne une valeur d'exposition appropriée en modifiant automatiquement l'option ISO au moment de la prise de vue. Pour définir manuellement l'option ISO, appuyez sur **[MENU]**, puis sélectionnez **ISO** → une option.

Mode Priorité obturateur

Le mode Priorité obturateur vous permet de régler manuellement la vitesse d'obturation ; l'appareil se charge alors de sélectionner automatiquement l'ouverture qui convient.

- 1 Passez au mode **S** à l'aide de la molette de sélection.
- 2 Tournez la molette avant pour régler la vitesse d'obturation.
 - Reportez-vous à la page 44 pour obtenir davantage d'informations à propos de la vitesse d'obturation.

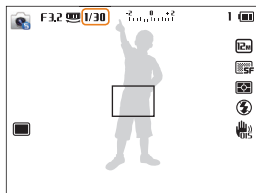

- 3 Définissez les options.
 - Reportez-vous à la liste des options de la section « Options de prise de vue ». (p. 64)
- 4 Cadrez le sujet à photographier, puis enfoncez le **[Déclencheur]** à mi-course pour effectuer la mise au point.
- 5 Appuyez sur le **[Déclencheur]** pour prendre la photo.



Lorsque vous avez défini l'option ISO sur **Automatique**, la valeur d'ouverture peut ne pas être modifiée automatiquement pour refléter la vitesse d'obturation. Dans ce cas, l'appareil photo sélectionne une valeur d'exposition appropriée en modifiant automatiquement l'option ISO au moment de la prise de vue. Pour définir manuellement l'option ISO, appuyez sur **[MENU]**, puis sélectionnez **ISO** → une option.

Mode Manuel

Le mode Manuel vous permet de régler manuellement à la fois la valeur d'ouverture et la vitesse d'obturation.

- 1 Passez au mode **M** à l'aide de la molette de sélection.
- 2 Tournez la molette avant pour régler la vitesse d'obturation.
- 3 Faites tourner la molette de navigation pour régler la valeur d'ouverture.

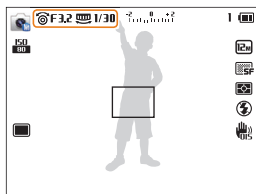



- 4 Définissez les options.
 - Reportez-vous à la liste des options de la section « Options de prise de vue ». (p. 64)
- 5 Cadrez le sujet à photographier, puis enfoncez le **[Déclencheur]** à mi-course pour effectuer la mise au point.
- 6 Appuyez sur le **[Déclencheur]** pour prendre la photo.

Mode Magique Plus

En mode Magique Plus, vous pouvez prendre une photo avec différents effets.

Mode Scène

Le mode Scène permet de prendre une photo avec des options prédéfinies pour un plan spécifique.

- 1 Passez au mode  à l'aide de la molette de sélection.
- 2 Sélectionnez .
- 3 Sélectionnez un plan.
 - Si l'option n'apparaît pas, appuyez sur **[OK]** ou sur **[MENU]** →  → **Sélectionner scène** une option.

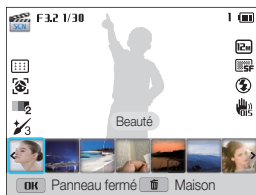

Option	Description
Beauté	Réaliser un portrait en appliquant des options permettant de masquer les imperfections du visage.
Nuit	Réalisez des prises de vue de nuit ou en situation de faible luminosité (l'usage d'un trépied est alors recommandé).

Option	Description
Paysage	Prendre des scènes ou des paysages en nature morte.
Texte	Prendre des photos de texte nettes à partir de documents imprimés ou de documents électroniques.
Coucher de soleil	Prendre des scènes au coucher du soleil avec des tons rouges et jaunes naturels.
Aube	Prendre des scènes au lever du soleil.
Contre jour	Prendre des sujets en contre jour.
Mer & neige	Réduire la sous-exposition de sujets provoquée par la réverbération du soleil sur le sable ou la neige.
Photo 3D	Prenez des clichés ou vidéos en 3D (cet effet n'est rendu que sur un téléviseur ou un moniteur 3D).

- 4 Cadrez le sujet à photographier, puis enfoncez le **[Déclencheur]** à mi-course pour effectuer la mise au point.
- 5 Appuyez sur le **[Déclencheur]** pour prendre la photo.

Mode Beauté

Le mode Beauté permet de photographier une personne en utilisant des options qui permettent de masquer les imperfections du visage.

1 Passez au mode  à l'aide de la molette de sélection.

2 Sélectionnez .

3 Sélectionnez **Beauté**.

4 Appuyez sur [MENU].

5 Sélectionnez  → **Couleurs des visages**.

6 Sélectionnez une option.

- Par exemple, pour masquer de façon plus ample les imperfections, augmentez la valeur du réglage Couleur des visages.

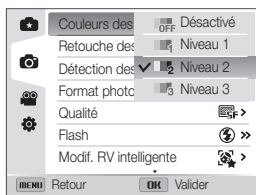

7 Sélectionnez **Retouche des visages**.

8 Sélectionnez une option.

- Par exemple, pour masquer de façon plus ample les imperfections, augmentez la valeur du paramètre Retouche des visages.

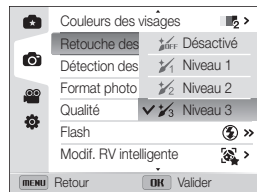

9 Cadrez le sujet à photographier, puis enfoncez le [Déclencheur] à mi-course pour effectuer la mise au point.

10 Appuyez sur le [Déclencheur] pour prendre la photo.



En mode Beauté, la distance de mise au point se règle sur Macro automatique.

Mode Photo 3D

Le mode Photo 3D vous permet de prendre des clichés avec un effet 3D.

- 1 Passez au mode  à l'aide de la molette de sélection.
- 2 Sélectionnez .
- 3 Sélectionnez **Photo 3D**.
- 4 Cadrez le sujet à photographier, puis enfoncez le **[Déclencheur]** à mi-course pour effectuer la mise au point.
- 5 Appuyez sur le **[Déclencheur]** pour prendre la photo.
 - L'appareil photo prend 2 photos en formats de fichier JPEG et MPO.



- En mode Photo 3D, la résolution se règle automatiquement sur .
- En mode 3D, certaines options de prise de vue ne sont pas disponibles.
- Il vous est possible de consulter un fichier MPO acceptant l'effet 3D uniquement sur un écran compatible MPO, tel qu'un téléviseur ou un moniteur 3D. L'écran de l'appareil photo ne vous permet que de visionner les fichiers au format JPEG.
- Utilisez des lunettes 3D adaptées pour pouvoir visionner un fichier MPO sur un téléviseur ou un moniteur 3D.

Modes Panorama 2D ou Panorama 3D

En mode Panorama, vous pouvez prendre une scène panoramique large en une seule photo. Prenez une série de photos puis combinez-les pour créer une image panoramique.



▲ Exemple de prise de vue

- 1 Passez au mode  à l'aide de la molette de sélection.
- 2 Sélectionnez .
- 3 Appuyez sur **[MENU]**.
- 4 Sélectionnez  → **Mode Panorama** → **Panorama Live** ou **Panorama 3D**.
- 5 Appuyez sur **[MENU]** pour revenir au mode Prise de vue en cours.
- 6 Cadrez le sujet à photographier, puis enfoncez le **[Déclencheur]** à mi-course pour effectuer la mise au point.
 - Pointez l'appareil photo en calant la prise sur la limite gauche, droite, supérieure ou inférieure de la scène à prendre.

7 Maintenez le **[Déclencheur]** enfoncé pour commencer la prise de vue.

8 Avec le **[Déclencheur]** enfoncé, déplacez doucement l'appareil photo dans la direction où il doit capturer le reste du panorama.

- En mode Panorama 3D, il ne vous est possible de prendre un cliché que dans le sens horizontal.
- Une fois le guide aligné sur l'image suivante, l'appareil photo prend alors le cliché automatiquement.



9 Une fois terminé, relâchez le **[Déclencheur]**.

- Lorsque tous les clichés nécessaires sont pris, l'appareil photo les combine en une photo panoramique.



- Pour obtenir les meilleurs résultats possibles lors de la prise de photos panoramiques, évitez de :
 - déplacer l'appareil photo trop rapidement ou trop lentement ;
 - déplacer insuffisamment le point de vue pour prendre l'image suivante ;
 - déplacer l'appareil photo à vitesse irrégulière entre les prises ;
 - faire trembler l'appareil photo ;
 - de changer de sens lors de la prise d'une photo ;
 - prendre des clichés dans des endroits sombres ;
 - capturer des sujets hors-cadre en mouvement proches de la prise de vue ;
 - prendre ou filmer dans des conditions de luminosité ou de couleurs de lumières changeantes.
- Les photos réalisées sont automatiquement sauvegardées et la prise de vue est interrompue dans les circonstances suivantes :
 - si vous changez de direction en pleine prise de vue ;
 - si vous bougez l'appareil photo trop rapidement ;
 - si vous ne bougez pas l'appareil photo.
- La sélection du mode Panorama entraîne la désactivation des fonctions de zoom numérique et optique. Si vous sélectionnez le mode Panorama et que l'objectif est en position de zoom avant, l'appareil photo effectue automatiquement un zoom arrière pour reprendre la position par défaut.
- En mode Panorama, certaines options de prise de vue ne sont pas disponibles.
- Il se peut que l'appareil photo interrompe la prise de vue à cause de la composition de la prise ou en cas de mouvement du sujet.
- Pour améliorer la qualité photographique en mode Panorama, il se peut que l'appareil photo ne prenne pas la fin de la scène lorsque vous arrêtez son déplacement. Pour prendre une scène entière, déplacez l'appareil photo légèrement au-delà du point final.

- En mode Panorama 3D, il se peut que l'appareil photo ne prenne pas le tout début ou la toute fin d'une scène en raison de la nature de l'effet 3D. Pour prendre l'intégralité d'un plan, déplacez légèrement l'objectif au-delà des points de début et de fin de la prise de vue à réaliser.
- En mode Panorama 3D, les photos sont prises aux formats de fichier JPEG et MPO.
- Il vous est possible de consulter un fichier MPO acceptant l'effet 3D uniquement sur un écran compatible MPO, tel qu'un téléviseur ou un moniteur 3D. L'écran de l'appareil photo ne vous permet que de visionner les fichiers au format JPEG.
- Utilisez des lunettes 3D adaptées pour pouvoir visionner un fichier MPO sur un téléviseur ou un moniteur 3D.

Mode Panorama sujet en mouvement

En mode Panorama sujet en mouvement, vous pouvez prendre une série de photos d'un sujet en mouvement puis les combiner.



▲ Exemple de prise de vue

- 1 Passez au mode  à l'aide de la molette de sélection.
- 2 Sélectionnez .
- 3 Appuyez sur **[MENU]**.
- 4 Sélectionnez  → **Mode Panorama** → **Mode Panorama sujet en mouvement**.
- 5 Appuyez sur **[MENU]** pour revenir au mode Prise de vue en cours.
- 6 Cadrez le sujet à photographier, puis enfoncez le **[Déclencheur]** à mi-course pour effectuer la mise au point.
 - Pointez l'appareil photo en calant la prise sur la limite gauche ou droite de la scène à prendre.
- 7 Maintenez le **[Déclencheur]** enfoncé pour commencer la prise de vue.

8 Avec le **[Déclencheur]** enfoncé, déplacez doucement l'appareil photo dans la direction où il doit capturer le reste du panorama.

- Si plusieurs sujets sont en mouvement, il se peut que l'appareil photo ne reconnaisse pas le bon sujet.
- Si des sujets se trouvent hors du cadre guide lors de la prise de vue, l'appareil photo ne photographie ou n'enregistre pas leur mouvement.

9 Une fois terminé, relâchez le **[Déclencheur]**.



- L'appareil photo combine automatiquement les prises en une seule photo.



- Pour obtenir les meilleurs résultats possibles lors de la prise de photos panoramiques, évitez de :
 - déplacer l'appareil photo trop rapidement ou trop lentement ;
 - déplacer insuffisamment le point de vue pour prendre l'image suivante ;
 - déplacer l'appareil photo à vitesse irrégulière entre les prises ;
 - faire trembler l'appareil photo ;
 - de changer de sens lors de la prise d'une photo ;
 - prendre des clichés dans des endroits sombres ;
 - capturer des sujets hors-cadre en mouvement proches de la prise de vue ;
 - prendre ou filmer dans des conditions de luminosité ou de couleurs de lumières changeantes.
- Il se peut que l'appareil photo tarde à enregistrer des photos panoramiques.
- En mode Panorama sujet en mouvement, certaines options de prise de vue ne sont pas disponibles.

Mode Cadre magique

Ce mode vous permet d'appliquer différents effets de cadre à vos photos. La présentation des photos est modifiée en fonction du cadre sélectionné.

- 1 Passez au mode  à l'aide de la molette de sélection.
- 2 Sélectionnez .
- 3 Sélectionnez une option.

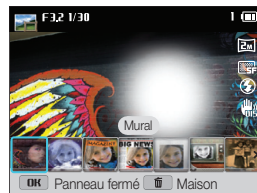

- 4 Cadrez le sujet à photographier, puis enfoncez le **[Déclencheur]** à mi-course pour effectuer la mise au point.
- 5 Appuyez sur le **[Déclencheur]** pour prendre la photo.



En mode Cadre magique, la résolution se règle automatiquement sur .

Mode Prise de vue fractionnée

En mode Prise de vue fractionnée, vous pouvez prendre plusieurs photos et les disposer selon des modèles prédéfinis.

- 1 Passez au mode  à l'aide de la molette de sélection.
- 2 Sélectionnez .
- 3 Sélectionnez un style de vue fractionnée.
 - Pour ajuster la ligne de fractionnement, appuyez sur [MENU], puis sur  → **Contour flou** → une valeur souhaitée.
 - Pour appliquer un effet Filtre intelligent à une partie de la photo, appuyez sur [MENU], puis sur  → **Filtre intelligent** → une option souhaitée. Vous pouvez appliquer différents effets de Filtre intelligent à chaque partie de la photo.

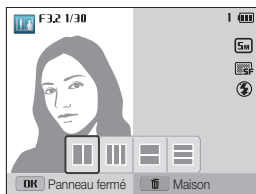

- 4 Cadrez le sujet à photographier, puis enfoncez le [Déclencheur] à mi-course pour effectuer la mise au point.
- 5 Pour prendre la photo, appuyez sur le [Déclencheur].
 - Répétez les étapes 4 et 5 pour prendre le reste des photos.
 - Pour reprendre une photo, appuyez sur .



- En mode Prise de vue fractionnée, la résolution se définit automatiquement sur  ou sur une résolution inférieure.
- En mode Prise de vue fractionnée, les options de filtre intelligent disponibles sont limitées.

Mode Picture in Picture

En mode Picture in Picture, vous pouvez prendre ou sélectionner une photo d'arrière-plan plein format, puis y insérer une photo ou une vidéo plus petite au premier plan.

- 1 Passez au mode  à l'aide de la molette de sélection.
- 2 Sélectionnez .
 - Pour définir la taille définitive de la vidéo lors de son insertion, appuyez sur [MENU], puis sélectionnez  → **Format vidéo** → la taille de vidéo souhaitée.
- 3 Enfoncez le [Déclencheur] à mi-course pour faire le point, puis appuyez sur le [Déclencheur] pour prendre une photo d'arrière-plan.
 - Pour sélectionner une photo d'arrière-plan parmi vos photos enregistrées, appuyez sur [MENU], puis sélectionnez  → **Sélect. image** → la photo souhaitée. Vous ne pouvez pas sélectionner une vidéo ou une photo prise en mode Panorama Live.
- 4 Appuyez sur [OK] pour que la photo soit la photo d'arrière-plan.
 - Pour reprendre une photo d'arrière-plan, appuyez sur [MENU].

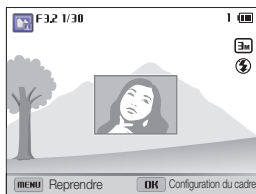

- 5 Appuyez sur [OK], et tournez la molette de navigation ou appuyez sur [DISP///] pour modifier le point d'insertion.
- 6 Tournez la molette avant pour modifier la taille d'insertion.
- 7 Appuyez sur [OK] pour enregistrer le réglage.
- 8 Enfoncez le [Déclencheur] à mi-course pour faire le point, puis appuyez sur le [Déclencheur] pour prendre une photo et l'insérer.
 - La fenêtre d'insertion s'agrandit lorsque vous enfoncez le [Déclencheur] à mi-course, de sorte que vous pouvez savoir si la mise au point est effectuée sur le sujet ou pas.
 - Pour enregistrer une vidéo, appuyez sur  (mode d'enregistrement vidéo). Pour arrêter l'enregistrement et insérer la vidéo, appuyez de nouveau sur  (mode d'enregistrement vidéo).



- Lorsque vous prenez des photos en arrière-plan, la résolution est automatiquement fixée à **3m** et toutes les photos prises sont enregistrées.
- Les photos ou les vidéos prises en mode Picture in Picture sont sauvegardées dans un seul fichier associé et les photos ou vidéos insérées ne sont pas enregistrées séparément.
- Lors de l'insertion d'une image, la résolution du fichier associé est automatiquement fixée à **3m**.
- Lors de l'insertion d'une vidéo, la résolution du fichier associé est automatiquement fixée à **VGA** ou moins.
- Lorsque vous prenez en photo un arrière-plan, une photo capturée à la verticale peut ne pas pivoter automatiquement.
- La taille maximale de la fenêtre d'insertion est égale au 1/4 de l'écran, et le rapport de format reste le même en changeant de taille.
- La durée maximale d'une vidéo à insérer est de 20 minutes.
- En mode Picture in Picture, la plage de zoom disponible peut être inférieure à celle d'autres modes de prise de vue.
- Lorsque vous sélectionnez une photo d'arrière-plan à partir de vos photos enregistrées, des barres noires peuvent apparaître sur les bords de l'image, selon son format.

Mode Pinceau artistique

En mode Pinceau artistique, vous pouvez prendre une photo, puis regarder une vidéo qui montre comment appliquer l'effet filtre.

- 1 Passez au mode à l'aide de la molette de sélection.
- 2 Sélectionnez .
- 3 Choisissez un filtre.



Option	Description
Peinture à l'encre	Appliquez un effet d'aquarelle.
Dessin	Appliquez un effet de peinture pour bande dessinée.
Esquisse	Appliquer un effet de dessin au crayon.

4 Cadrez le sujet à photographier, puis enfoncez le **[Déclencheur]** à mi-course pour effectuer la mise au point.

5 Pour prendre la photo, appuyez sur le **[Déclencheur]**.

- Après avoir pris la photo, la vidéo montrant comment appliquer le filtre se lance automatiquement.



- En mode Pinceau artistique, la résolution se définit automatiquement sur **[5m]** ou sur une résolution inférieure.
- En mode Pinceau artistique, la photo avec l'effet filtre et la vidéo montrant comment appliquer l'effet filtre sont sauvegardées.
- En mode Pinceau artistique, la plage de zoom disponible peut être inférieure à celle d'autres modes de prise de vue.
- L'enregistrement de fichiers en mode Pinceau artistique peut prendre un certain temps.
- Vous ne pouvez pas charger une vidéo enregistrée en mode Pinceau artistique via la fonction de réseau sans fil de votre appareil photo.

Mode HDR

En mode HDR (High Dynamic Range), l'appareil photo permet de prendre des clichés avec différentes expositions, puis de compenser les parties claires de la photo sous-exposée et les zones sombres d'une photo surexposée. Il vous est ainsi possible de prendre des photos aux couleurs riches et nuancées.



▲ Sans effet HDR



▲ Avec effet HDR

- 1 Passez au mode  à l'aide de la molette de sélection.
- 2 Sélectionnez .
- 3 Cadrez le sujet à photographier, puis enfoncez le **[Déclencheur]** à mi-course pour effectuer la mise au point.
- 4 Appuyez sur le **[Déclencheur]** pour prendre la photo.
 - L'appareil photo prend alors 2 clichés, puis les fusionne automatiquement en un seul.





- L'effet HDR peut se voir affecté par un tremblement de l'appareil, par l'éclairage, par un mouvement brusque du sujet et par l'environnement de la prise de vue.
- Le flash ne s'active pas si vous utilisez le mode HDR.
- L'enregistrement d'une photo en mode HDR peut prendre un certain temps.
- En cas d'usage du mode HDR, l'image s'affichant sur l'écran et la photo prise peuvent paraître légèrement plus grandes qu'une photo prise sans l'effet.
- Lorsque vous prenez un sujet en déplacement par le biais du mode HDR, un effet d'image rémanente risque d'apparaître.

Mode Réalisation de vidéo créative

En mode Réalisation de vidéo créative, vous pouvez créer des vidéos en toute simplicité à partir de photos et de séquences filmées stockées sur une carte mémoire.

Création d'une séquence à l'aide du mode Réalisation de vidéo créative

- 1 Passez au mode  à l'aide de la molette de sélection.
- 2 Sélectionnez .
- 3 Sélectionnez **Création vidéo +**.

4 Sélectionnez **Sélect.**, puis indiquez les fichiers.

- Vous devez sélectionner au moins 2 fichiers.
- Si vous indiquez un dossier, chaque photo qu'il contient est alors sélectionnée.
- Si vous indiquez une vidéo , chaque photo capturée lors de l'enregistrement de la vidéo est alors sélectionnée.
- Activez la fonction **Aléatoire** pour laisser l'appareil photo sélectionner de façon aléatoire les photos et les vidéos. La durée de la vidéo résultante ne peut pas dépasser 3 minutes.



- Vous ne pouvez pas sélectionner de vidéos créées en mode Réalisation de vidéo créative.
- Vous ne pouvez pas sélectionner de fichiers au format RAW.
- Si vous sélectionnez le format RAW+JPEG, seuls les fichiers JPEG seront utilisés pour créer des films en mode Réal. vidéo créative.
- Vous pouvez sélectionner jusqu'à 60 photos et jusqu'à 10 vidéos.

- 5 Appuyez sur **[Fn]** pour confirmer la sélection.
- 6 Appuyez sur **[Wi-Fi]** pour sélectionner **Thème**, puis choisissez un thème.

- 7 Appuyez sur [] pour sélectionner **Musique**, puis indiquez la musique de votre choix.
- 8 Appuyez sur [] pour sélectionner **Format vidéo**, puis précisez le format vidéo.
- 9 Appuyez enfin sur [] pour sélectionner **Création**, puis sélectionnez **Démarrage création**.
 - Si la mémoire disponible de l'appareil photo n'est pas suffisant pour stocker la vidéo, vous ne pouvez alors pas sélectionner **Démarrage création**. Supprimez des fichiers de la carte mémoire pour libérer de la mémoire. (p. 101)
 - Si le message apparaît lorsque vous sélectionnez **Démarrage création**, choisissez un format vidéo inférieur dans l'option **Format vidéo**.
 - Il se peut que le rendu vidéo tarde à s'effectuer en fonction du nombre de fichiers sélectionnés et de leur taille.
 - Appuyez sur [**MENU**] pour l'annuler au besoin.

Visionnage d'une vidéo créée en mode Réalisation de vidéo créative

- 1 Passez au mode  à l'aide de la molette de sélection.
- 2 Sélectionnez .
- 3 Appuyez sur [**DISP**/] pour sélectionner une vidéo.
- 4 Appuyez sur [**OK**] pour la lire.



Pour visionner la vidéo en mode Lecture, appuyez sur []. (p. 96)

Mode Vidéo

Le mode Vidéo vous permet de personnaliser les réglages afin d'enregistrer des vidéos (1920 X 1080) d'une durée maximale de 20 minutes en haute définition intégrale. Les vidéos sont enregistrées sous forme de fichiers MP4 (H.264).

- Le MP4 (H.264) constitue un format vidéo à compression élevée mis au point par des organismes internationaux de normalisation ISO-IEC et ITU-T.
- Si vous utilisez des cartes mémoire dont la vitesse d'écriture est faible, l'appareil photo risque de ne pas enregistrer les vidéos correctement. Les enregistrements vidéo risquent d'être endommagés ou la lecture de ne pas être correcte.
- Les cartes mémoire à faible débit d'écriture n'acceptent pas les vidéos à haut débit en haute résolution. Pour enregistrer des vidéos à haut débit en haute résolution, utilisez des cartes mémoire caractérisées par une écriture rapide.
- Si vous avez activé la fonction Stabilisation d'image et procédé à l'enregistrement d'une vidéo, il se peut que l'appareil photo enregistre le son de fonctionnement de la fonction.
- En utilisant la fonction de zoom lors de l'enregistrement vidéo, il se peut que l'appareil photo enregistre les sons du mécanisme du zoom. Pour réduire le son du zoom, faites appel à la fonction Son vivant. (p. 94)



1 Passez au mode  à l'aide de la molette de sélection.

2 Définissez les options de votre choix.

- Reportez-vous à la liste des options de la section « Options de prise de vue ». (p. 64)

3 Appuyez sur  (mode d'enregistrement vidéo) pour activer la fonction.

4 Appuyez à nouveau sur  (mode d'enregistrement vidéo) pour arrêter l'enregistrement.

- Vous pouvez lancer l'enregistrement d'une vidéo dans différents modes en appuyant sur  (mode d'enregistrement vidéo) sans avoir à passer au mode  à l'aide de la molette de sélection.
- Il se peut que les proportions vidéo apparaissent inférieures à celles d'enregistrement, en fonction de la résolution vidéo et de la fréquence d'images.
- Si lors de l'enregistrement d'une vidéo, aucune opération n'est exécutée pendant environ 3 minutes, l'écran s'obscurcit. Pour réactiver l'écran, utilisez l'une des fonctions de l'appareil photo. Si vous utilisez la touche Marche / Arrêt, la touche Zoom, le déclencheur ou la touche d'enregistrement vidéo, l'appareil photo poursuit la tâche en cours, même si l'écran est obscurci.

Suspension de l'enregistrement

L'appareil photo vous permet d'interrompre temporairement l'enregistrement vidéo. Grâce à cette fonction, vous pouvez enregistrer plusieurs scènes en une même vidéo.

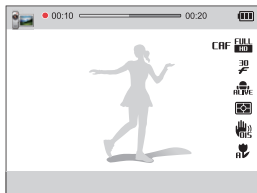

- Appuyez sur **[OK]** pour mettre l'enregistrement en pause.
- Appuyez sur **[⏏]** pour interrompre la mise au point automatique.
- Appuyez sur **[OK]** pour reprendre l'enregistrement.

Capture d'images lors de l'enregistrement vidéo

Il est possible de capturer des images fixes pendant l'enregistrement vidéo sans avoir à passer d'un mode de prise de vue photographique à l'autre (possible jusqu'à 6 photos).

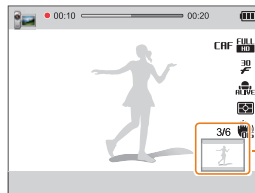

- Pour capturer des images lors de l'enregistrement d'une vidéo, appuyez sur le **[Déclencheur]**.
- Les images s'enregistrent automatiquement.



- Les images prises sont automatiquement redimensionnées, en fonction de la taille de la vidéo enregistrée.
- Il est impossible de capturer des images fixes lors de l'enregistrement de vidéos à haut débit.
- Il n'est pas possible de prendre de cliché lorsque vous mettez l'enregistrement vidéo en pause.
- La qualité des images prises lors de l'enregistrement vidéo peut s'avérer inférieure à celle lors de la prise normale de photos.

Enregistrement de vidéos à haut débit



Vous pouvez enregistrer de la vidéo à haut débit en réglant la fréquence d'images. Ce type de vidéo permet une lecture au ralenti à 30 ips, indépendamment de la fréquence d'images.





- Les cartes mémoire dont la vitesse d'écriture est faible ne sont pas compatibles avec les vidéos à haut débit.
- Il vous est impossible de régler les effets Filtre intelligent ou le mode Détection intelligente de scène lors de l'enregistrement de vidéos à haut débit.
- Les vidéos à haut débit ne sont pas compatibles avec l'enregistrement vocal.
- Il se peut que la qualité vidéo à grande vitesse soit inférieure à celle en vitesse normale.

- 1 Passez au mode  à l'aide de la molette de sélection.
 - Vous devez être sur en mode  pour enregistrer une vidéo à haut débit.



- 2 Faites tourner la molette de sélection du mode.

icône	Description
	192 X 144 (480 ips) : enregistrer 480 images par seconde (jusqu'à 10 secondes).
	384 X 288 (240 ips) : enregistrer 240 images par seconde (jusqu'à 10 secondes).
	640 X 480 (120 ips) : enregistrer 120 images par seconde (jusqu'à 10 secondes).

- 3 Appuyez sur  (mode d'enregistrement vidéo) pour activer la fonction.
- 4 Appuyez à nouveau sur  (mode d'enregistrement vidéo) pour arrêter l'enregistrement.



Mode Détection intelligente de scène

En mode Détection intelligente de scène, l'appareil photo choisit automatiquement les réglages appropriés au type de plan détecté.

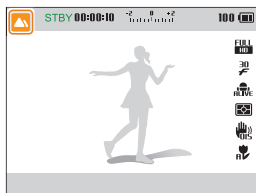
- 1 Passez au mode  à l'aide de la molette de sélection.
- 2 Appuyez sur [MENU].
- 3 Sélectionnez  → **Détection intelligente de scène** → **Activé**.
- 4 Appuyez sur [MENU] pour revenir au mode Prise de vue en cours.
- 5 Cadrez le sujet.
 - L'appareil photo sélectionne une scène automatiquement. L'icône de la scène appropriée s'affiche dans le coin supérieur gauche de l'écran.



icône	Description
	Paysages
	Couchers de soleil
	Ciel dégagé
	Zones boisées

- 6 Appuyez sur  (mode d'enregistrement vidéo) pour activer la fonction.
- 7 Appuyez à nouveau sur  (mode d'enregistrement vidéo) pour arrêter l'enregistrement.



- Si l'appareil photo ne parvient pas à passer dans un mode de plan adapté, il reprend alors les réglages par défaut du mode Détection intelligente de scène.
- Il est possible que l'appareil photo ne sélectionne pas le bon mode de plan en fonction, par exemple, des conditions de prise de vue, des tremblements de l'appareil photo, de l'éclairage et de la distance du sujet.
- Les effets de filtre intelligent ne sont pas disponibles en mode Détection intelligente de scène.

Options de prise de vue

Cette section explique comment définir les options en mode Prise de vue.

Sélection de la résolution et de la qualité	65
Sélection d'une résolution	65
Sélection de la qualité photo	66
Utilisation du retardateur	67
Prise de photo dans un endroit sombre ...	68
Correction des yeux rouges	68
Utilisation du flash	68
Utilisation du flash	69
Réglage de la sensibilité ISO	71
Mise au point de l'appareil photo	72
Fonction Macro	72
Mise au point automatique	72
Mise au point sur une zone précise	74
Utilisation de la mise au point automatique avec repérage	75
Réglage de la zone de mise au point	76
Fonction de détection des visages	77
Détection des visages	77
Réalisation d'un auto portrait	77
Détection des sourires	78
Détection des regards	79
Reconnaissance intelligente de visage	79
Enregistrement de visages préférés (Mes Visages Prédéfinis)	80
Conseils pour la détection des visages	81
Réglage de la luminosité et des couleurs	82
Réglage manuel de l'exposition (EV)	82
Verrouillage de la valeur d'exposition	83
Modification de la mesure de l'exposition ...	84
Sélection d'une source d'éclairage (balance des blancs)	84
Utilisation du mode rafale	87
Prise de photos en mode de prise de vue en rafale à haute vitesse	87
Prise de photos en mode Prévisualisation prise de vue	88
Prise de photos avec la fonction Bracketing	88
Effets de filtre intelligent	90
Application de l'effet du Filtre ND	92
Modification du rendu des photos	93
Réduction du bruit du zoom	94

Sélection de la résolution et de la qualité







Découvrez comment modifier la résolution de l'image et les réglages de la qualité.



Sélection d'une résolution

Augmenter la résolution permet d'augmenter le nombre de pixels des photos ou des vidéos afin de pouvoir les imprimer sur du papier grand format ou les visionner sur un grand écran. Si vous utilisez une résolution élevée, la taille du fichier augmente également.

Sélection de la résolution photo SMART P A S M

- 1 En mode Prise de vue, appuyez sur **[MENU]**.
- 2 Sélectionnez  → **Format photo**.
- 3 Sélectionnez une option.

icône	Description
	4000 X 3000 : imprimer sur une feuille A1.
	4000 X 2672 : imprimer au format A2 dans le sens paysage (3/2).
	4000 X 2248 : imprimer au format A2 en panorama (16/9) ou lire sur un téléviseur HD.
	3264 X 2448 : imprimer sur une feuille A2.
	2832 X 2832 : imprimer au format A3 au format 1/1.
	2592 X 1944 : imprimer sur une feuille A4.
	1984 X 1488 : imprimer sur une feuille A5.

icône	Description
	1920 X 1080 : imprimer au format A5 en panorama (16/9) ou lire sur un téléviseur HD.
	1024 X 768 : envoyer en tant que pièce jointe à un courriel.

Sélection de la résolution vidéo SMART P A S M

- 1 En mode Prise de vue, appuyez sur **[MENU]**.
- 2 Sélectionnez  → **Format vidéo**.
- 3 Sélectionnez une option.

icône	Description
	1920X1080 : fichiers haute qualité reproductibles sur un téléviseur HD.
	1280X720 : fichiers HD reproductibles sur un téléviseur HD.
	640X480 : fichiers SD reproductibles sur un téléviseur analogique.
	Pour partager : publier sur un site Web par le biais du réseau sans fil (30 secondes maximum).

Sélection de la qualité photo P A S M ★

Définissez le paramètre de la qualité photo. Augmenter la qualité des images accroît également la taille des fichiers. Les photos prises avec l'appareil photo sont compressées et enregistrées au format JPEG.

- 1 En mode Prise de vue, appuyez sur **[MENU]**.
- 2 Sélectionnez  → **Qualité**.
- 3 Sélectionnez une option.

Icône	Description
	Maximale : prendre des photos en très haute qualité.
	Elevée : prendre des photos en haute qualité.
	Normale : prendre des photos en qualité normale.
	RAW : prendre plusieurs photos et les enregistrer sans modification.
	RAW + Très élevé : prendre des photos en très haute qualité et au format RAW.
	RAW + Elevé : prendre des photos en haute qualité et au format RAW.
	RAW + Normal : prendre des photos en qualité normale et au format RAW.



En mode Continu, Prévisualisation prise de vue ou Bracketing, vous ne pouvez pas prendre de photos au format RAW et une option RAW sera réglée sur **Maximale**.

Qu'est-ce que les fichiers RAW ?

Les photos prises par un appareil photo sont souvent converties au format JPEG et enregistrées dans la mémoire en fonction des réglages de l'appareil photo au moment de la prise de vue. Les fichiers RAW ne sont pas convertis au format JPEG et sont enregistrés dans la mémoire sans aucun changement. Les fichiers RAW possèdent l'extension « SRW » (par exemple : « SAM_0001.SRW »).

Avec le programme Samsung RAW Converter fourni sur le CD-ROM du logiciel, vous pouvez ajuster et étalonner les expositions, les balances des blancs, les tons, les contrastes et les couleurs des fichiers RAW. (Voir page 121.)

Découvrez comment régler le retardateur afin de retarder la prise de vue.

- 1 Faites tourner la molette de sélection du mode vers **2** ou **10**.



▲ Prendre une photo après un délai de 2 secondes.



▲ Prendre une photo après un délai de 10 secondes.

- 2 Appuyez sur le **[Déclencheur]** pour lancer le retardateur.

- Le voyant AF/voyant du retardateur clignote. L'appareil prend automatiquement une photo après le délai indiqué.



- Appuyez sur le **[Déclencheur]** pour annuler le retardateur.
- Selon les options de détection des visages choisies, la fonction du retardateur peut ne pas être disponible.

Prise de photo dans un endroit sombre

Découvrez comment prendre des photos de nuit ou dans des conditions d'éclairage très faible.

Correction des yeux rouges P

Si le flash se déclenche lorsque vous photographiez une personne dans un endroit sombre, il est possible qu'une lueur rouge apparaisse dans ses yeux. Pour éviter ce problème, sélectionnez **Anti yeux rouges** ou **Correction des yeux rouges**. Reportez-vous aux options du flash mentionnées au paragraphe suivant, « Utilisation du flash ».



▲ Avant correction



▲ Après correction

Utilisation du flash

Faites glisser le bouton du flash pour le faire sortir en cas de besoin.

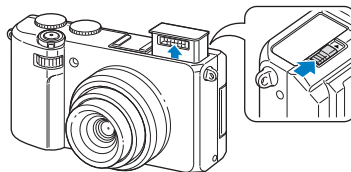

Lorsque le flash est fermé, il ne se déclenche pas quelle que soit l'option sélectionnée. Lorsque le flash est ouvert, il se déclenche en fonction de l'option sélectionnée.



- Laissez le flash fermé lorsque vous ne l'utilisez pas éviter de l'endommager.
- Si vous forcez pour l'ouvrir, cela pourrait endommager l'appareil photo.

Appuyez doucement dessus pour le refermer.

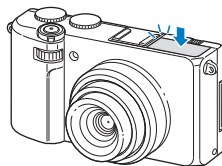

Utilisation du flash SMART P A S M





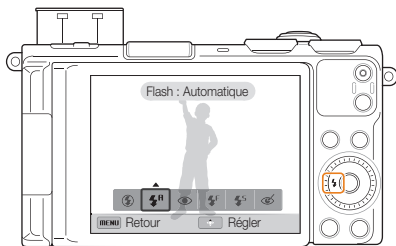

Utilisez le flash pour prendre des photos dans un endroit sombre ou si vous avez besoin de plus d'éclairage.

- 1 Faites glisser le bouton du flash pour le faire sortir en cas de besoin.
- 2 En mode Prise de vue, appuyez sur .



- 3 Sélectionnez une option.

icône	Description
	<p>Désactivé :</p> <ul style="list-style-type: none"> Le flash ne se déclenche pas. Un message d'avertissement de bougé de l'appareil photo  s'affiche si vous prenez une photo dans un endroit sombre.
	<p>Automatique : l'appareil photo sélectionne le réglage de flash approprié en fonction du décor détecté, en mode Scènes automatiques.</p>

icône	Description
	<p>Automatique : le flash se déclenche automatiquement lorsque le sujet ou l'arrière-plan est sombre.</p>
	<p>Anti yeux rouges :</p> <ul style="list-style-type: none"> Le flash se déclenche deux fois lorsque le sujet ou l'arrière-plan est sombre dans le but de limiter l'effet yeux rouges. Un intervalle est prévu entre chaque déclenchement du flash. Ne bougez pas tant que le flash ne s'est pas déclenché une seconde fois.
	<p>Contre jour :</p> <ul style="list-style-type: none"> Le flash se déclenche systématiquement. L'intensité lumineuse se règle automatiquement.
	<p>Synchronisation lente :</p> <ul style="list-style-type: none"> Le flash se déclenche et l'obturateur reste ouvert plus longtemps. Sélectionnez cette option pour capturer la lumière ambiante afin de révéler plus de détails en arrière-plan. Il est recommandé d'utiliser un trépied pour éviter que les photos soient floues. Un message d'avertissement de bougé de l'appareil photo  s'affiche si vous prenez une photo dans un endroit sombre.
	<p>Correction des yeux rouges :</p> <ul style="list-style-type: none"> Le flash se déclenche lorsque le sujet ou l'arrière-plan est sombre et que l'appareil photo corrige les yeux rouges par le biais d'un logiciel d'analyse avancée. Un intervalle est prévu entre chaque déclenchement du flash. Ne bougez pas tant que le flash ne s'est pas déclenché une seconde fois.

Les options proposées peuvent varier en fonction des conditions de prise de vue.



- Les options du flash ne sont pas disponibles si vous avez sélectionné **Auto portrait** ou **Détection des regards**.
- Assurez-vous que le sujet se trouve à la distance recommandée du flash. (p. 174)
- Des petites traces peuvent apparaître sur la photo si la lumière se reflète ou si de la poussière se trouve en suspension.
- Vous ne pouvez utiliser cette fonction lorsque la molette de sélection du mode est réglée sur **Continue**, **Prévisualisation prise de vue** ou **Bracketing**.
- Dans certains modes, vous pouvez également régler l'option flash en appuyant sur [MENU], puis sur → **Flash**.

Réglage de l'intensité du flash

Ajustez l'intensité du flash pour éviter la surexposition ou la sous-exposition des photos.

- 1 En mode Prise de vue, appuyez sur [].
- 2 Atteignez une option.
- 3 Appuyez sur [DISP].

- 4 Faites pivoter la molette de navigation ou appuyez sur [/] pour régler l'intensité.

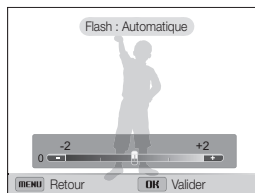



- 5 Appuyez sur [OK] pour enregistrer vos paramètres.



- Le réglage de la puissance du flash risque de rester sans effet si :
 - le sujet est trop près de l'appareil ;
 - vous avez sélectionné une sensibilité ISO élevée ;
 - la valeur d'exposition est trop élevée ou trop faible.
- Dans certains modes de prise de vue, cette fonction n'est pas accessible.

Réglage de la sensibilité ISO P A S M

La sensibilité ISO représente la mesure de la sensibilité d'une pellicule photo à la lumière, telle que définie par l'Organisation internationale de normalisation (ISO). Plus cette sensibilité ISO est élevée, plus l'appareil photo est sensible à la lumière. Utilisez une sensibilité ISO plus élevée pour prendre de meilleures photos et réduire l'effet de tremblement de l'appareil photo si vous n'utilisez pas le flash.

- 1 En mode Prise de vue, appuyez sur **[MENU]**.
- 2 Sélectionnez  → **ISO**.
- 3 Sélectionnez une option.
 - Sélectionnez  pour utiliser une sensibilité ISO appropriée, en fonction de la luminosité du sujet et de l'éclairage.



Plus la sensibilité ISO est élevée, plus le risque de parasites présents sur les photos augmente.

Augmentation de la sensibilité ISO

Vous pouvez augmenter la sensibilité ISO pour la faire passer à ISO 12800.

- 1 En mode Prise de vue, appuyez sur **[MENU]**.
- 2 Sélectionnez  → **Extension ISO** → **Activé**.



Au réglage ISO 12800, la résolution est automatiquement réglée sur 

Mise au point de l'appareil photo

Cette section explique comment régler la mise au point de l'appareil photo en fonction des sujets et des conditions de prise de vue.

Fonction Macro PASM

Utilisez la fonction Macro pour photographier en gros plan des sujets tels que des fleurs ou des insectes.



- Tâchez de ne pas faire bouger l'appareil afin d'éviter que les photos soient floues.
- Désactivez le flash si la distance qui vous sépare du sujet est inférieure à 50 cm.



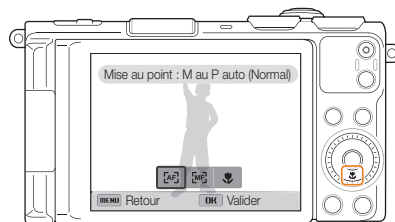

Mise au point automatique PASM

Pour prendre des photos nettes, sélectionnez la mise au point qui convient en fonction de la distance qui vous sépare du sujet.

1 En mode Prise de vue, appuyez sur [].



2 Sélectionnez une option.

Icône	Description
	M au P auto (Normal) : mise au point sur un sujet se trouvant à plus de 40 cm et à plus de 100 cm lorsque vous utilisez le zoom.
	Mise au point manuelle : mise au point sur un sujet en réglant la distance focale manuellement. (p. 73)
	Macro : mise au point manuelle sur un sujet se trouvant à 1 à 40 cm de l'appareil photo, 40 à 100 cm lorsque vous utilisez le zoom.
	Macro automatique : <ul style="list-style-type: none"> • mise au point sur un sujet se trouvant à plus de 1 cm et à plus de 40 cm lorsque vous utilisez le zoom. • Dans certains modes, cette option est automatiquement définie. Vous ne pouvez pas la régler manuellement.

Les options proposées peuvent varier en fonction des conditions de prise de vue.

Réglage manuel de la distance focale

P A S M 

- 1 En mode Prise de vue, appuyez sur [].
- 2 Atteignez l'option **Mise au point manuelle**.
- 3 Appuyez sur [DISP].
- 4 Faites pivoter la molette de navigation ou appuyez sur [/] pour affiner la distance de mise au point.





- 5 Appuyez sur [OK] pour enregistrer vos paramètres.

-  Lorsque vous réglez la distance de mise au point manuellement et que la mise au point sur le sujet n'est pas bonne, il est possible que la photo ressorte floue.
- Lorsque vous utilisez cette fonction, vous ne pouvez pas régler les options relatives à la zone de mise au point, les options Détection des visages et ainsi que Zoom intelligent.

Mise au point sur une zone précise P A S M

Il vous est possible d'effectuer la mise au point sur une zone que vous avez sélectionnée.

- 1 En mode Prise de vue, appuyez sur [MENU].
- 2 Sélectionnez  → **Zone de mise au point** → **Mise au point sélection.**
- 3 Appuyez sur [MENU] pour revenir au mode Prise de vue.
- 4 Appuyez sur [OK], puis faites tourner la molette de navigation ou appuyez sur [DISP///] pour déplacer le cadre sur la zone voulue.

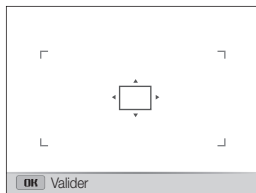

- 5 Appuyez sur [OK].
- 6 Appuyez sur le [Déclencheur] pour prendre la photo.
 - Appuyez sur [OK] pour modifier la zone de mise au point.



- Lorsque vous utilisez cette fonction, vous ne pouvez pas régler les options Détection des visages, Zoom intelligent et les effets Filtre intelligent.
- Cette fonction est disponible uniquement lorsque la molette de sélection du mode est réglée sur **Unique**.

Utilisation de la mise au point automatique avec repérage **PASM**

La mise au point avec suivi vous permet d'effectuer le repérage et la mise au point sur le sujet, même si vous êtes en mouvement.

- 1 En mode Prise de vue, appuyez sur **[MENU]**.
- 2 Sélectionnez  → **Zone de mise au point** → **Mise au point avec suivi**.
- 3 Appuyez sur **[MENU]** pour revenir au mode Prise de vue.
- 4 Effectuez la mise au point sur le sujet à suivre, puis appuyez sur **[OK]**.
 - Un cadre de mise au point apparaît autour du sujet et le suit lorsque vous déplacez l'appareil photo.

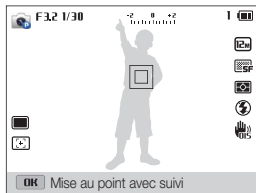

- Un cadre blanc signifie que l'appareil photo suit le sujet.
- Lorsque vous enfoncez le **[Déclencheur]** à mi-course, le cadre vert signifie que le sujet est mis au point.

5 Appuyez sur le **[Déclencheur]** pour prendre la photo.







- Si vous ne sélectionnez pas de zone à mettre au point, le cadre apparaît alors au centre de l'écran.
- Le suivi d'un sujet peut ne pas fonctionner si :
 - le sujet est trop petit ;
 - il se déplace de manière excessive ;
 - il se trouve à contre-jour ou vous photographiez dans un endroit sombre ;
 - des couleurs ou des motifs présents sur le sujet et à l'arrière-plan se confondent ;
 - le sujet inclut des motifs horizontaux, tels que des stores ;
 - l'appareil photo tremble de manière excessive.
- Dans les cas mentionnés ci-dessus, le cadre de mise au point apparaît avec un contour blanc (□).
- Si l'appareil photo ne parvient pas à suivre le sujet, vous devez sélectionner de nouveau ce dernier.
- Si l'appareil photo ne parvient pas à réaliser la mise au point, le contour du cadre devient rouge (□).
- Lorsque vous utilisez cette fonction, vous ne pouvez pas régler les options Détection des visages, Zoom intelligent et les effets Filtre intelligent.
- Cette fonction est disponible uniquement lorsque la molette de sélection du mode est réglée sur **Unique**.

Réglage de la zone de mise au point

P A S M

Vous pouvez obtenir des photos plus nettes en sélectionnant une zone de mise au point appropriée en fonction de l'emplacement du sujet dans le décor.

- 1 En mode Prise de vue, appuyez sur **[MENU]**.
- 2 Sélectionnez  → **Zone de mise au point**.
- 3 Sélectionnez une option.

icône	Description
	Mise au point au centre : mettre au point sur le centre (lorsque les sujets sont placés au centre de la scène).
	Mise au point multiple : mettre au point sur une ou plusieurs zones parmi les 9 zones possibles.
	Mise au point sélection : effectuer la mise au point sur la zone sélectionnée. (p. 74)
	Mise au point avec suivi : faire une mise au point avec repérage du sujet (p. 75)

Les options de prise de vue proposées peuvent varier en fonction du mode de prise de vue choisi.

Fonction de détection des visages P A S M

L'appareil photo s'appuie sur les options de détection des visages pour détecter automatiquement les visages. Lorsque vous effectuez la mise au point sur un visage, l'appareil photo ajuste automatiquement l'exposition. Utilisez les options **Détection des regards** ou **Détection des sourires** pour prendre des photos en laissant l'appareil détecter les yeux fermés ou les sourires. Vous pouvez également utiliser l'option **Reconnaissance intelligente de visage** pour mémoriser les visages et faire porter sur eux la mise au point.

Détection des visages

L'appareil photo détecte automatiquement jusqu'à 10 visages sur un plan.

- 1 En mode Prise de vue, appuyez sur **[MENU]**.
- 2 Sélectionnez  → **Détection des visages** → **Normale**.
- 3 Appuyez sur **[MENU]** pour revenir au mode Prise de vue en cours.

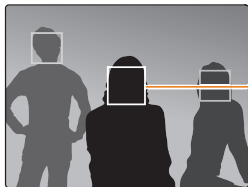

Le visage le plus proche de l'appareil photo ou du centre de la prise apparaît dans un cadre de mise au point tandis que les autres sont encadrés en gris.



L'appareil détecte plus rapidement les visages si vous vous rapprochez des sujets.

Réalisation d'un auto portrait

Cette option vous permet de vous photographier. L'appareil photo règle la distance de mise au point pour les plans rapprochés, puis émet un signal sonore court une fois l'appareil prêt pour la prise de vue.

- 1 En mode Prise de vue, appuyez sur **[MENU]**.
- 2 Sélectionnez  → **Détection des visages** → **Auto portrait**.
- 3 Appuyez sur **[MENU]** pour revenir au mode Prise de vue en cours.
- 4 Réalisez la photo une fois l'objectif face à vous.

- 5 Lorsque vous entendez un bip rapide, appuyez sur le [Déclencheur].

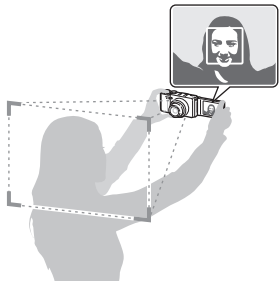

Si vous désactivez le **Volume** dans les paramètres de son, l'appareil photo n'émet alors aucun bip sonore. (p. 150)

Détection des sourires

L'appareil photo déclenche automatiquement l'obturateur lorsqu'il détecte un sourire.

- 1 En mode Prise de vue, appuyez sur [MENU].
- 2 Sélectionnez  → **Détection des visages** → **Détection des sourires**.
- 3 Appuyez sur [MENU] pour revenir au mode Prise de vue en cours.
- 4 Préparez la prise de vue.
 - L'appareil photo déclenche automatiquement l'obturateur lorsqu'il détecte un sourire.

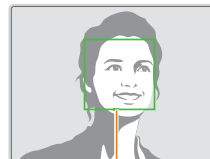

L'appareil photo peut détecter plus facilement les sourires lorsque le sujet sourit franchement.

Détection des regards

Si l'appareil détecte des yeux fermés, il prend automatiquement 2 photos successives.

- 1 En mode Prise de vue, appuyez sur **[MENU]**.
- 2 Sélectionnez  → **Détection des visages** → **Détection des regards**.
- 3 Appuyez sur **[MENU]** pour revenir au mode Prise de vue en cours.

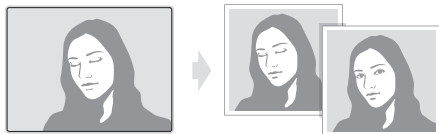

Reconnaissance intelligente de visage

L'appareil photo enregistre automatiquement les visages que vous photographiez souvent. La fonction Reconnaissance intelligente de visage permet de réaliser la mise au point en donnant la priorité à ces visages ainsi qu'aux visages préférés.

- 1 En mode Prise de vue, appuyez sur **[MENU]**.
- 2 Sélectionnez  → **Détection des visages** → **Reconnaissance intelligente de visage**.

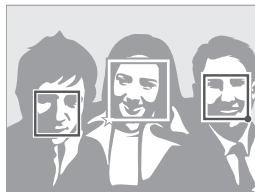

-  : visages mémorisés en tant que favoris.
(Pour enregistrer des visages en tant que préférés, voir page 80.)
-  : visages que l'appareil photo a automatiquement mémorisés.





- L'appareil photo est à même de reconnaître et de mémoriser des visages par erreur en fonction des conditions d'éclairage, si des changements notables apparaissent dans la pose ou les traits du sujet, et si le sujet porte ou non des lunettes.
- L'appareil photo peut enregistrer automatiquement jusqu'à 12 visages. Si l'appareil photo reconnaît un nouveau visage alors qu'il dispose déjà de 12 autres visages en mémoire, il remplace alors celui présentant le niveau de priorité le plus faible par le nouveau.

Enregistrement de visages préférés (Mes Visages Préférés)

Vous pouvez enregistrer vos visages préférés afin d'axer la mise au point et l'exposition sur ces visages.

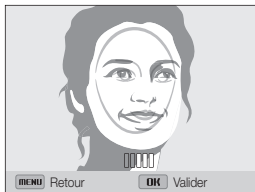
- 1 En mode Prise de vue, appuyez sur **[MENU]**.
- 2 Sélectionnez  → **Modif. RV intelligente** → **Mes Visages Préférés**.
- 3 Alignez le visage du sujet sur le repère ovale et appuyez sur le **[Déclencheur]** pour le mémoriser.





-  Prenez en photo une seule personne à la fois lorsque vous mémorisez des visages.
- Pour un résultat optimal, photographiez 5 fois le visage du sujet : prenez un cliché de face, de gauche, de droite, du dessus et du dessous.
- Lorsque vous prenez des photos en vous positionnant à gauche, à droite, au-dessus et au-dessous, demandez au sujet photographié de ne pas tourner son visage de plus de 30 degrés.
- Vous pouvez enregistrer un visage, même si vous n'avez pris qu'une seule photo du visage du sujet.

- 4 Appuyez sur **[OK]** pour enregistrer le visage.
 - Une fois que vous avez terminé l'opération, la liste des visages apparaît.
 - Vos visages préférés sont signalés par l'icône ★ qui apparaît dans la liste des visages.



-  Vous pouvez mémoriser jusqu'à 8 visages favoris.
- Le flash ne se déclenche pas lorsque vous mémorisez un visage préféré.
- Si vous mémorisez un même visage deux fois, vous pouvez supprimer l'un des deux clichés de la liste.
- Le visage qui vient d'être mémorisé s'affiche en haut de la liste.

Modification de l'ordre de classement de vos visages préférés

- 1 En mode Prise de vue, appuyez sur **[MENU]**.
- 2 Sélectionnez  → **Modif. RV intelligente** → **Liste visages**.
- 3 Appuyez sur **[Fn]**, puis sélectionnez **Modifier classement**.
- 4 Sélectionnez un visage préféré, puis appuyez sur **[OK]**.
- 5 Faites tourner la molette de navigation ou appuyez sur  pour modifier le classement du visage, puis appuyez sur **[Fn]**.

-  Pour modifier le classement des visages préférés en mode Lecture, appuyez sur « Classement des visages préférés » à la page 97.

Suppression d'un visage préféré

- 1 En mode Prise de vue, appuyez sur **[MENU]**.
- 2 Sélectionnez  → **Modif. RV intelligente** → **Liste visages**.
- 3 Appuyez sur **[Fn]**, puis sélectionnez **Supp. Mes Visages Préférés**.
- 4 Sélectionnez un visage préféré, puis appuyez sur **[OK]**.
- 5 Appuyez sur .
- 6 Lorsque la fenêtre en incrustation s'affiche, appuyez sur **Oui**.



Pour supprimer un visage préféré en mode Lecture, appuyez sur « Suppression de visages favoris » à la page 98.

Conseils pour la détection des visages

- Si votre appareil photo détecte un visage, il en effectue le repérage automatiquement.
- La détection des visages peut se révéler inefficace lorsque :
 - le sujet est éloigné de l'appareil photo (le cadre de mise au point adopte la couleur orange pour les fonctions Détection des sourires et Détection des regards.) ;
 - il est trop éclairé ou trop sombre ;
 - le sujet ne se trouve pas face à l'appareil photo ;
 - le sujet porte des lunettes de soleil ou un masque ;
 - l'expression faciale du sujet change d'un extrême à l'autre ;
 - le sujet se trouve en contre-jour ou la luminosité change.
- La détection des visages n'est pas disponible si vous utilisez des effets Filtre intelligent, Réglage de l'image, Zoom intelligent, Mise au point avec suivi ou Mise au point manuelle.
- Une fois les options de détection des visages réglées, la zone de mise au point automatique se définit automatiquement sur Mise au point multiple.
- Vous ne pouvez utiliser cette fonction lorsque la molette de sélection du mode est réglée sur **Continue**, **Prévisualisation prise de vue** ou **Bracketing**.
- Lorsque vous prenez en photo des visages reconnus par l'appareil, ceux-ci sont enregistrés dans la liste visages.
- Vous pouvez visionner les visages mémorisés dans l'ordre de priorité en mode Lecture. (p. 97) Même si des visages sont correctement mémorisés, il est possible qu'ils ne soient pas classés en mode Lecture.
- Le visage détecté en mode Prise de vue peut ne pas apparaître dans la liste visages ou dans l'album photo intelligent.

Réglage de la luminosité et des couleurs

Découvrez comment régler la luminosité et les couleurs afin d'obtenir une meilleure qualité d'image.

Réglage manuel de l'exposition (EV)

P A S 

En fonction de l'intensité de l'éclairage ambiant, les photos peuvent parfois s'avérer trop claires ou trop sombres. Dans ce cas, vous pouvez régler la valeur d'exposition pour obtenir de meilleurs clichés.



▲ Plus sombre (-)



▲ Neutre (0)



▲ Plus clair (+)

1 En mode Prise de vue, appuyez sur **[MENU]**.

2 Sélectionnez  ou  → **EV**.

3 Sélectionnez une valeur pour régler l'exposition.

- La photo s'éclaircit à mesure que la valeur d'exposition augmente.

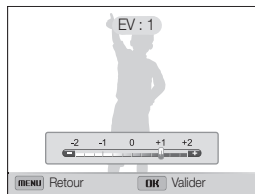

4 Appuyez sur **[OK]** pour enregistrer vos paramètres.



- Une fois la valeur d'exposition modifiée, le réglage s'enregistre automatiquement. Il peut s'avérer nécessaire de la modifier afin d'éviter toute sur ou sous-exposition.
- S'il s'avère difficile de décider d'une exposition adéquate, sélectionnez l'option **BKT AE** (Auto Exposure Bracket, expliquée en (p. 89), puis réalisez vos photos. L'appareil photo prend alors 3 photos consécutives, avec différentes valeurs d'exposition : normale, sous-exposée et surexposée. (p. 88)

Réglage manuel de l'exposition à l'aide de la molette avant

- 1 En mode Prise de vue, appuyez sur la molette avant.
- 2 Tournez la molette avant pour régler l'exposition.

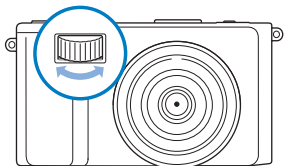

- 3 Appuyez à nouveau sur la molette avant ou sur **[OK]** pour enregistrer les paramètres.

Verrouillage de la valeur d'exposition P A S

La valeur d'exposition ajustée se verrouille lorsque vous appuyez sur **[AEL]** et reste verrouillée jusqu'à ce que vous appuyiez à nouveau sur **[AEL]**.

- 1 Réglez l'exposition manuellement. (p. 82)
- 2 Appuyez sur **[AEL]**.
 - L'icône AEL s'allume.

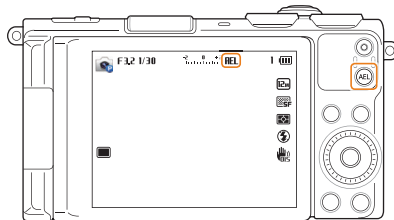

Modification de la mesure de l'exposition

P A S M  

Le mode de mesure de l'exposition correspond à la manière dont l'appareil photo mesure la quantité de lumière. La luminosité et la clarté des photos varient selon le mode de mesure sélectionné.

- 1 En mode Prise de vue, appuyez sur **[MENU]**.
- 2 Sélectionnez  ou  → **Mesure de l'exposition**.
- 3 Sélectionnez une option.

icône	Description
	<p>Multiple :</p> <ul style="list-style-type: none"> • L'appareil photo divise le plan en plusieurs zones, puis mesure l'intensité de lumière de chacune d'elles. • Ce mode s'adapte aux photos habituelles.
	<p>Sélective :</p> <ul style="list-style-type: none"> • L'appareil photo mesure uniquement l'intensité de la lumière au centre du cadre. • Si le sujet ne se trouve pas au centre de la scène, la photo peut s'avérer trop claire ou trop sombre. • Ce mode s'adapte plus volontiers aux sujets à contre-jour.
	<p>Centrée :</p> <ul style="list-style-type: none"> • L'appareil photo mesure la luminosité moyenne sur l'ensemble du cadre en mettant l'accent sur le centre. • Ce mode s'adapte aux photos dont les sujets se trouvent au centre de l'image.

Sélection d'une source d'éclairage (balance des blancs) P A S M

La couleur des photos dépend du type et de la qualité de la source d'éclairage. Pour que vos photos soient réalistes, sélectionnez un réglage de balance des blancs approprié aux conditions d'éclairage, par exemple Balance des blancs automatique, Lumière du jour, Nuageux ou Tungstène.



 Balance des blancs automatique





 Lumière du jour



 Nuageux





 Tungstène

- 1 En mode Prise de vue, appuyez sur **[MENU]**.
- 2 Sélectionnez  ou  → **Balance des blancs**.
- 3 Sélectionnez une option.

Icône	Description
	Balance des blancs automatique : régler automatiquement la balance des blancs en fonction des conditions d'éclairage.
	Lumière du jour : prendre des photos en extérieur et par beau temps.
	Nuageux : prendre des photos en extérieur par temps nuageux ou dans un endroit ombragé.
	Fluorescent haut : prendre des photos avec un éclairage fluorescent de type lumière du jour ou un éclairage fluorescent à trois degrés d'intensité.
	Fluorescent bas : prendre des clichés avec un éclairage fluorescent blanc.
	Tungstène : prendre des photos en intérieur avec des ampoules à incandescence ou des lampes halogène.
	Réglage personnalisé : utiliser les paramètres de balance des blancs que vous définissez. (p. 86)
	Temp. couleur : régler la température des couleurs de la source de lumière. (p. 86)

Personnalisation des options prédéfinies de Balance des blancs

Vous pouvez personnaliser les options Balance des blancs prédéfinies à l'exception de **Balance des blancs automatique** et **Réglage personnalisé**.

- 1 En mode Prise de vue, appuyez sur **[MENU]**.
- 2 Sélectionnez  ou  → **Balance des blancs**.
- 3 Faites défiler l'affichage jusqu'à l'option voulue.
- 4 Appuyez sur **[DISP]**.
- 5 Faites tourner la molette de navigation ou appuyez sur **[DISP/**/**/**/**/****]** pour régler la valeur sur les coordonnées.





- **G** : vert
- **A** : ambre
- **M** : magenta
- **B** : bleu

- 6 Appuyez sur **[OK]** pour enregistrer vos paramètres.

Personnalisation de la balance des blancs

Vous pouvez personnaliser la balance des blancs en prenant des photos d'une surface blanche, telle qu'une feuille de papier, dans les conditions d'éclairage auxquelles l'objet doit être exposé pour la prise de vue. Ceci permet d'adapter les couleurs de votre photo aux conditions d'éclairage réelles.

- 1 En mode Prise de vue, appuyez sur **[MENU]**.
- 2 Sélectionnez  ou  → **Balance des blancs**.
- 3 Faites défiler pour atteindre **Réglage personnalisé**.
- 4 Orientez l'objectif vers une feuille de papier blanc, puis appuyez sur le **[Déclencheur]**.

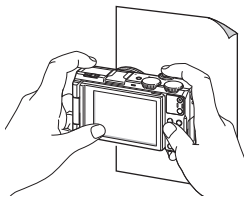

Réglage de la température des couleurs

- 1 En mode Prise de vue, appuyez sur **[MENU]**.
- 2 Sélectionnez  ou  → **Balance des blancs**.
- 3 Faites défiler l'affichage jusqu'à l'option **Temp. couleur**.
- 4 Appuyez sur **[DISP]**.
- 5 Faites pivoter la molette de navigation ou appuyez sur **[↑/📶]** pour la température colorimétrique.
 - Il vous est possible de prendre une photo plus « chaude » par le biais d'un réglage de température de couleur supérieur et à l'inverse une photo aux tons plus froids en réglant le paramètre Température couleur à une valeur inférieure.



- 6 Appuyez sur **[OK]** pour enregistrer vos paramètres.

Utilisation du mode rafale P A S M

Il peut s'avérer difficile de photographier un sujet qui se déplace rapidement ou de capturer des expressions faciales et des gestes naturels. Il peut également s'avérer compliqué de régler correctement l'exposition et de choisir une source adaptée de lumière. Dans de tels cas de figure, sélectionnez l'un des modes de prise de vue en rafale.



Prise de photos en mode de prise de vue en rafale à haute vitesse

- 1 Faites tourner la molette de sélection du mode.



Icône	Description
	Unique : prenez une simple photo. Unique ne correspond pas à une option de prise de vue en rafale à haute vitesse.
	Continu (3 ips) : prendre 3 photos par seconde de façon continue. (Vous pouvez prendre jusqu'à 10 photos lors d'une même rafale.)

Icône	Description
	Continu (5 ips) : prendre 5 photos par seconde de façon continue. (Vous pouvez prendre jusqu'à 10 photos lors d'une même rafale.)
	Continu (10 ips) : prendre 10 photos par seconde de façon continue. (Vous pouvez prendre jusqu'à 10 photos lors d'une même rafale.)

- 2 Cadrez le sujet à photographier, puis enfoncez le **[Déclencheur]** à mi-course pour effectuer la mise au point.
- 3 Maintenez enfoncé le **[Déclencheur]**.
 - Pendant toute la durée de la pression sur le **[Déclencheur]**, l'appareil prend des photos en continu.



- Vous ne pouvez utiliser ni le flash, ni les options de zoom intelligent, de détection des visages et de filtre intelligent lorsque la molette de sélection de mode est réglée sur **Continu**, **Prévisualisation prise de vue** ou **Bracketing**.
- Il peut s'avérer plus long d'enregistrer les photos en fonction de la capacité de la carte mémoire et de ses prestations.
- L'appareil photo affiche toujours les photos prises avant de revenir au mode Prise de vue en cours.

Prise de photos en mode Prévisualisation prise de vue

En mode Prévisualisation prise de vue, l'appareil photo lance la prise de vue avant d'arriver en fin de course lors de la pression sur le déclencheur. Pour ne pas manquer les deux premières prises importantes, utilisez simplement ce mode, puis choisissez après la prise de vue la photo ayant obtenu les meilleurs résultats.

- 1 Faites tourner la molette de sélection du mode vers .
- 2 Cadrez le sujet à photographier, puis enfoncez le **[Déclencheur]** à mi-course pour effectuer la mise au point.
 - L'appareil photo prend 9 photos de façon continue. Si vous relâchez le **[Déclencheur]** trop rapidement, l'appareil photo prend alors moins de 9 photos.
- 3 Appuyez sur le **[Déclencheur]**.
 - L'appareil photo prend ainsi le dernier cliché et enregistre toutes les 10 photos prises lors de la pression à mi-course sur le **[Déclencheur]**.
 - Si vous n'appuyez pas complètement sur le **[Déclencheur]**, les photos prises lors d'une pression incomplète sur le **[Déclencheur]** ne sont alors pas enregistrées.

Prise de photos avec la fonction Bracketing

La fonction Bracketing automatique vous permet de prendre plusieurs photos d'un même sujet avec différents réglages légèrement modifiés entre chaque prise, tels que l'exposition ou la balance des blancs.

- 1 Faites tourner la molette de sélection du mode vers **BKT**.
- 2 Cadrez le sujet à photographier, puis enfoncez le **[Déclencheur]** à mi-course pour effectuer la mise au point.
- 3 Appuyez sur le **[Déclencheur]**.
 - L'appareil photo prend 3 photos de façon continue.



La prise de la photo peut prendre plus de temps. Utilisez un trépied pour obtenir de meilleurs résultats.

Choix d'une option de bracketing

- 1 En mode Prise de vue, appuyez sur **[MENU]**.
- 2 Sélectionnez  → **Bracketing**.
- 3 Sélectionnez une option BKT.

Icône	Description
	BKT NB : prendre 3 photos avec une balance des blancs différente.
	BKT AE : prendre 3 photos avec des expositions choisies.

- 4 Réglez la couleur de la source de lumière choisie (balance des blancs) ou indiquez une valeur d'exposition.
- 5 Appuyez sur **[OK]** pour enregistrer les paramètres.

Effets de filtre intelligent P A S M

Appliquez divers effets de filtre à vos photos et vidéos pour créer des images uniques.



Miniature



Vignettage



Effet ultra grand angle



Esquisse

- 1 En mode Prise de vue, appuyez sur **[MENU]**.
- 2 Sélectionnez  ou  → **Filtre intelligent**.
- 3 Sélectionnez un effet.

Filtres disponibles en modes Programme, Priorité ouverture, Priorité obturateur et Manuel

Option	Description
Normal	Aucun effet
Miniature	Appliquer un effet d'objectif à décentrement pour faire apparaître le sujet en miniature.
Vignettage	Appliquer des couleurs rétro, un contraste marqué et un effet de dégradé intense, caractéristiques des appareils Lomo.
Peinture à l'encre	Appliquez un effet d'aquarelle.
Peinture à l'huile	Appliquez un effet de peinture à l'huile.
Dessin	Appliquez un effet de peinture pour bande dessinée.
Filtre croisé	Ajoutez des lignes irradiant d'objets brillants pour imiter l'effet visuel d'un filtre croisé.
Esquisse	Appliquer un effet de dessin au crayon.
Onirique	Masquer les imperfections du visage ou appliquez des effets oniriques.
Effet ultra grand angle	Déformer les objets photographiés de façon rapprochée afin de créer un effet de grand angle.
Vieux film	Appliquer un effet de film rétro.
Point demi-ton	Appliquer un effet de trame demi-teinte.
Classique	Appliquer un effet noir et blanc.

Option	Description
Rétro	Appliquer un effet de ton sépia.
Prise de vue zoom	Appliquer du flou aux bords d'une photo pour porter l'attention sur les sujets au centre.

Filtres disponibles en mode Vidéo

Option	Description
Normal	Aucun effet
Effet palette 1	Créer un cliché lumineux présentant un fort contraste et des couleurs vives.
Effet palette 2	Éclaircir la scène et la rendre plus nette.
Effet palette 3	Appliquer une légère tonalité brune.
Effet palette 4	Créer un effet froid et monotone.
Miniature	Appliquer un effet d'objectif à décentrement pour faire apparaître le sujet en miniature.
Vignettage	Appliquer des couleurs rétro, un contraste marqué et un effet de dégradé intense, caractéristiques des appareils Lomo.
Point demi-ton	Appliquer un effet de trame demi-teinte.
Esquisse	Appliquer un effet de dessin au crayon.
Effet ultra grand angle	Déformer les objets photographiés de façon rapprochée afin de créer un effet de grand angle.

Option	Description
Classique	Appliquer un effet noir et blanc.
Rétro	Appliquer un effet de ton sépia.



- Selon l'option sélectionnée, la résolution peut passer automatiquement à **5m** ou à une valeur inférieure.
- Si vous appuyez sur **Miniature**, la durée d'enregistrement de la miniature est également affichée, et cette durée s'avère plus courte que la durée d'enregistrement réelle.
- Si vous sélectionnez **Miniature**, vous ne pouvez enregistrer le son vidéo ou capture des images fixes de la vidéo.
- Selon l'option sélectionnée, la vitesse d'enregistrement peut passer automatiquement à **15** et la résolution de l'enregistrement à **VGA** ou moins.
- Si vous réglez les effets Filtre intelligent, il vous est ensuite impossible de définir les options de Zoom intelligent, de Détection des visages, de réglage des images, de Mise au point avec suivi ou de Mise au point sélection.
- Vous ne pouvez utiliser cette fonction lorsque la molette de sélection du mode est réglée sur **Continue**, **Prévisualisation prise de vue** ou **Bracketing**.

Application de l'effet du Filtre ND

SMART P A S M  

Utilisez le filtre ND (Neutral Density) pour réduire l'intensité lumineuse et conserver la couleur d'origine. Le filtre ND est utile lorsque vous prenez des photos dans des endroits lumineux avec une grande valeur d'ouverture ou une vitesse d'obturation lente.

- 1 En mode Prise de vue, appuyez sur **[MENU]**.
- 2 Sélectionnez  ou  → **Filtre ND**.
- 3 Sélectionnez une option.

Icône	Description
	Désactivé : le filtre ND n'est pas actif.
	Activé : le filtre ND est actif.

Modification du rendu des photos P A S M

Vous pouvez modifier la netteté, la saturation et le contraste de vos photos.

1 En mode Prise de vue, appuyez sur **[MENU]**.

2 Sélectionnez  → **Réglage des images**.

3 Sélectionnez une option.

- Contraste
- Netteté
- Saturation

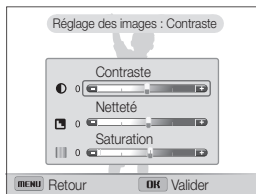

4 Faites tourner la molette de navigation ou la molette avant ou appuyez sur  /  pour régler chaque valeur.

Contraste	Description
-	Diminuer l'intensité des couleurs et la luminosité.
+	Augmenter l'intensité des couleurs et la luminosité.

Netteté	Description
-	Adoucir les contours des photos (adapté pour la retouche de photos sur ordinateur).
+	Rendre les contours des photos plus nets. Cette option augmente aussi le risque d'affichage de parasites sur les photos.

Saturation	Description
-	Réduire la saturation.
+	Augmenter la saturation.

5 Appuyez sur **[OK]** pour enregistrer les paramètres.



- Sélectionnez 0 si vous ne souhaitez appliquer aucun effet (adapté à l'impression).
- Si vous activez les options de réglage des images, vous ne pouvez pas utiliser les options Filtre intelligent ou Détection des visages

Réduction du bruit du zoom

P A S M  

Lorsque vous utilisez le zoom pour enregistrer des vidéos, l'appareil photo peut enregistrer le bruit du zoom. Pour réduire le bruit du zoom, utilisez la fonction Son vivant.

- 1 En mode Prise de vue, appuyez sur **[MENU]**.
- 2 Sélectionnez  → **Voix**.
- 3 Sélectionnez une option.

Icône	Description
	Son vivant activé : activer la fonction Son vivant pour réduire le bruit du zoom.
	Son vivant désactivé : désactiver la fonction Son vivant. L'appareil photo peut enregistrer le bruit du zoom.
	Muet : les sons ne sont pas enregistrés.



- Ne couvrez pas le microphone si vous utilisez la fonction Son vivant.
- Il se peut que les sons des enregistrements réalisés avec cette fonction ne reflètent pas les sons réels.

Lecture/Retouche

Découvrez comment visionner des photos ou des vidéos, et comment les retoucher. Découvrez également comment connecter l'appareil photo à un ordinateur ou à un téléviseur standard, HD ou 3D.

Affichage de photos ou de vidéos en

mode Lecture	96
Activation du mode Lecture	96
Affichage des photos	102
Lecture d'une vidéo	105

Retouche de photo

Redimensionnement des photos	107
Rotation d'une photo	107
Effets de filtre intelligent	108
Modification du rendu des photos	109
Création d'une commande d'impression (DPOF)	110

Affichage de fichiers sur un

téléviseur classique, HD ou 3D	112
---	-----

Transfert de fichiers sur votre

ordinateur	115
Transfert de fichiers sur votre ordinateur Windows	115
Transfert de fichiers sur votre ordinateur Mac	116

Utilisation des programmes de

l'ordinateur	117
Installation des programmes fournis sur le CD	117
Utilisation de iLauncher	118
Utilisation de Samsung RAW Converter	121

Affichage de photos ou de vidéos en mode Lecture

Cette section décrit comment visionner des photos et des vidéos et comment manipuler les fichiers.

Activation du mode Lecture

Visionnez des photos ou des vidéos enregistrées dans l'appareil photo.

1 Appuyez sur [▶].

- Le fichier le plus récent que vous avez capturé s'affiche.
- Si l'appareil photo est éteint, ce dernier s'allume et affiche le fichier le plus récent.

2 Faites pivoter la molette de navigation ou appuyez sur [⚡/📶] pour parcourir les fichiers.

- Maintenez appuyé [⚡/📶] pour un défilement rapide des fichiers.



Il se peut que vous ne soyez pas en mesure de retoucher ou de visionner des photos ou des vidéos prises par un autre appareil photo, si ceux-ci sont trop volumineux ou s'ils comportent des codecs non pris en charge. Utilisez un ordinateur ou un autre appareil pour les retoucher ou les visionner.

Informations sur les fichiers photos

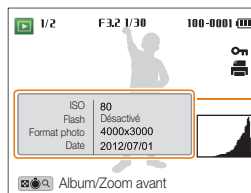

Informations sur le fichier

Histogramme





icône	Description
1/2	Fichier actif/Total des fichiers
F3.2	Valeur d'ouverture
1/30	Vitesse d'obturation
100-0001	Nom du dossier – Nom du fichier
	Photo prise en mode Photo 3D
H5	Photo prise en mode Rafale haute vitesse ou en mode Prévisualisation prise de vue (voir Affichage des fichiers sous forme de dossier, p. 98)
	Fichier protégé
	Commande d'impression définie (DPOF)

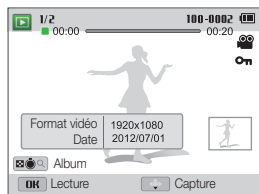

Pour afficher les informations relatives au fichier à l'écran, appuyez sur [DISP].

Informations sur les fichiers vidéo



Icône	Description
1/2	Fichier actif/Total des fichiers
100-0002	Nom du dossier – Nom du fichier
00:00	Durée de la lecture en cours
00:20	Durée de la vidéo
	Fichier vidéo
	Vidéo incluant des images extraites lors de l'enregistrement
	Vidéo créée en mode Réalisation de vidéo créative
	Fichier protégé
	Image extraite lors de l'enregistrement d'une vidéo

 Pour afficher les informations relatives au fichier à l'écran, appuyez sur **[DISP]**.

Classement des visages préférés

Il vous est possible de classer vos visages favoris.

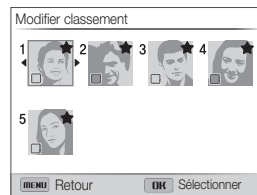

- 1 En mode Lecture, appuyez sur **[MENU]**.
- 2 Sélectionnez  → **Modification de la liste des visages** → **Modifier classement**.



- 3 Sélectionnez un visage dans la liste et appuyez sur **[OK]**.
- 4 Faites tourner la molette de navigation ou appuyez sur **[←/→]** pour modifier le classement du visage, puis appuyez sur **[Fn]**.

Suppression de visages favoris

Vous avez la possibilité de supprimer des visages favoris.

- 1 En mode Lecture, appuyez sur **[MENU]**.
- 2 Sélectionnez  → **Modification de la liste des visages** → **Supp. Mes Visages Préférés**.
- 3 Sélectionnez un visage, puis appuyez sur **[OK]**.
- 4 Appuyez sur .
- 5 Lorsque la fenêtre en incrustation s'affiche, sélectionnez **Oui**.

Affichage des fichiers sous forme de dossier

Les photos prises en mode Rafale haute vitesse ou en mode Prévisualisation prise de vue s'affichent sous forme de dossier.

- 1 En mode Lecture, faites pivoter la molette de navigation ou appuyez sur **[⚡/📶]** pour accéder au dossier voulu.
 - L'appareil photo reproduit alors automatiquement les photos se trouvant dans le dossier.

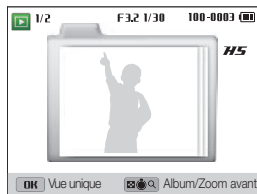

- 2 Appuyez sur **[OK]** pour ouvrir le dossier.
- 3 Faites pivoter la molette de navigation ou appuyez sur **[⚡/📶]** pour parcourir les fichiers.
- 4 Appuyez sur **[OK]** pour revenir au mode Lecture.

Affichage de fichiers par catégorie dans l'album photo intelligent

Affichez les fichiers par catégorie, c'est-à-dire par date, par visage ou par type de fichier.

- 1 En mode Lecture, faites tourner le **[Zoom]** vers la gauche.
- 2 Appuyez sur **[MENU]**.
- 3 Appuyez sur **Filtrer** → une catégorie.

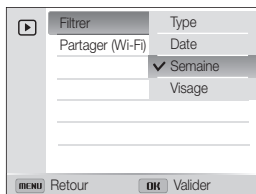

Option	Description
Type	Afficher les fichiers par type.
Date	Afficher les fichiers par date d'enregistrement.
Semaine	Afficher les fichiers par jour de semaine d'enregistrement.
Visage	Afficher les fichiers par visages reconnus et visages favoris (jusqu'à 20 personnes).

- 4 Faites pivoter la molette de navigation ou appuyez sur **[⚡/📶]** pour parcourir les fichiers.

- Maintenez appuyé **[⚡/📶]** pour un défilement rapide des fichiers.

- 5 Tournez **[Zoom]** vers la droite ou appuyez sur **[OK]** pour revenir au mode Lecture.



L'appareil photo peut mettre un certain temps à ouvrir l'album photo intelligent, à changer de catégorie ou à réorganiser les fichiers.

Affichage de fichiers sous forme de vignettes

Parcourez les fichiers sous forme de miniatures.

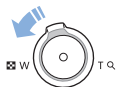

En mode Lecture, tournez **[Zoom]** vers la gauche pour afficher les vignettes (3). Tournez à nouveau **[Zoom]** vers la gauche une fois ou deux fois pour afficher d'autres vignettes (15 ou 40). Tournez **[Zoom]** vers la droite pour revenir au mode d'affichage précédent.

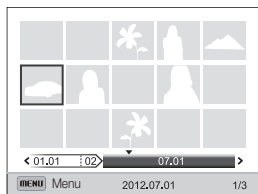

Pour	Description
Parcourir des fichiers	Faites pivoter la molette de navigation ou appuyez sur [DISP] .
Supprimer des fichiers	Appuyez sur , puis choisissez Oui .



En accédant à un fichier vidéo ou à un dossier en vue vignette, l'appareil photo reproduit alors automatiquement la vidéo ou les photos du dossier.

Protection de fichiers

Vous pouvez protéger des fichiers pour éviter toute suppression involontaire.

- 1 En mode Lecture, appuyez sur **[MENU]**.
- 2 Sélectionnez → **Protéger** → **Sélectionner**.
 - Pour protéger tous les fichiers, sélectionnez **Tout** → **Verrouiller**.
- 3 Faites défiler l'affichage jusqu'au fichier à protéger, puis appuyez sur **[OK]**.
 - Appuyez à nouveau sur **[OK]** pour annuler votre sélection.

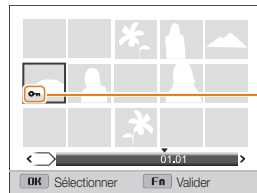

Fichier protégé

- 4 Appuyez sur **[Fn]**.



- Il est impossible de supprimer ou de faire pivoter un fichier protégé.
- En mode Lecture, vous pouvez protéger le fichier en appuyant sur **[AEL]**.

Suppression de fichiers

Sélectionnez les fichiers à supprimer en mode Lecture.

Suppression d'un seul fichier

Vous pouvez sélectionner un seul fichier pour le supprimer.



- 1 En mode Lecture, sélectionnez un fichier, puis appuyez sur .
- 2 Lorsque la fenêtre en incrustation s'affiche, sélectionnez **Oui**.



- Lors du visionnage de fichiers en mode Album Photo intelligent ou en vue vignette, appuyez sur  pour supprimer un fichier.
- Lors de la consultation de fichiers sous forme de dossier, appuyez sur  pour supprimer toutes les photos du dossier.
- Pour supprimer une photo précise dans un dossier, ouvrez ce dernier, sélectionnez le fichier voulu, puis appuyez sur .

Suppression de plusieurs fichiers

Vous pouvez sélectionner plusieurs fichiers et les supprimer simultanément.

- 1 En mode Lecture, appuyez sur .
- 2 Lorsque la fenêtre en incrustation s'affiche, sélectionnez **Suppr. multiple**.
 - Il vous est également possible de supprimer plusieurs fichiers en mode Lecture en appuyant sur **[MENU]**, puis en sélectionnant  → **Supprimer** → **Sélectionner**.
- 3 Sélectionnez les fichiers à supprimer, puis appuyez sur **[OK]**.
 - Appuyez à nouveau sur **[OK]** pour annuler votre sélection.
- 4 Appuyez sur .
- 5 Lorsque la fenêtre en incrustation s'affiche, sélectionnez **Oui**.

Suppression de tous les fichiers

Vous pouvez sélectionner tous les fichiers pour les supprimer en une seule fois.

- 1 En mode Lecture, appuyez sur **[MENU]**.
- 2 Sélectionnez  → **Supprimer** → **Tout**.
- 3 Lorsque la fenêtre en incrustation s'affiche, sélectionnez **Oui**.
 - Tous les fichiers non protégés sont alors supprimés.

Affichage des photos

Effectuez un zoom avant sur une partie d'une photo ou affichez les photos sous forme de diaporama.

Agrandissement d'une photo



En mode Lecture, appuyez sur **[Zoom]** vers la droite pour agrandir une partie de la photo. Tournez **[Zoom]** vers la gauche pour effectuer un zoom arrière.

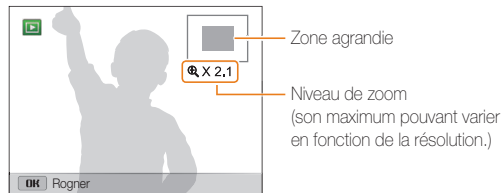

Pour	Description
Déplacer la zone agrandie	Appuyez sur [DISP/👉/🔋/📶] .
Recadrer la photo agrandie	Appuyez sur [OK] , puis choisissez Oui (La photo recadrée est alors enregistrée comme nouveau fichier. La photo originale est conservée dans son format d'origine.).



Lors du visionnage de photos prises avec un autre appareil photo, le niveau de zoom peut différer.

Affichage de photos en panorama

Consultez en mode Panorama les photos prises.

1 En mode Lecture, faites pivoter la molette de navigation ou appuyez sur **[🔋/📶]** pour accéder à la photo panoramique voulue.

- L'intégralité du panoramique s'affiche à l'écran.

2 Appuyez sur **[OK]**.

- L'appareil photo fait automatiquement défiler la photo de gauche à droite pour une vue panoramique horizontale ou de haut en bas pour une vue panoramique verticale. L'appareil photo passe ensuite au mode Lecture.
- Lors de la lecture d'un panoramique, appuyez sur **[OK]** pour mettre en pause ou pour reprendre la lecture.
- En cas de pause d'un panoramique, appuyez sur **[DISP/👉/🔋/📶]** pour déplacer horizontalement ou verticalement l'affichage, en fonction du sens dans lequel vous avez déplacé l'appareil photo lors de la prise de la photo.

3 Appuyez sur **[MENU]** pour revenir au mode Lecture.



- L'appareil photo ne fait automatiquement défiler le panoramique que lorsque le bord le plus long de la photo représente au moins le double du bord le plus court.
- Sur l'écran de l'appareil photo, une photo prise en mode Panorama 3D s'affiche telle une photo panoramique 2D. Pour la visionner avec son effet 3D, branchez l'appareil photo sur un téléviseur ou moniteur 3D (p. 114)

Lecture d'un diaporama

Appliquez des effets et du son à un diaporama. La fonction de diaporama ne fonctionne pas pour les vidéos.

1 En mode Lecture, appuyez sur **[MENU]**.

2 Sélectionnez .

3 Choisissez une option d'effet de diaporama.

- Passez à l'étape 4 pour démarrer le diaporama avec les effets par défaut.

* Paramètre par défaut

Option	Description
Démarrer	Activer une option de répétition du diaporama. (Lecture*, Répétition)
Images	Sélectionner les photos à intégrer au diaporama. <ul style="list-style-type: none"> • Tout* : visionner toutes les photos sous forme de diaporama. • Date : visionner les photos prises à une certaine date. • Sélectionner : visualiser les photos sélectionnées sous forme de diaporama.
Intervalle	<ul style="list-style-type: none"> • Définir l'intervalle entre l'affichage de chaque photo. (1 s*, 3 s, 5 s, 10 s) • Pour marquer l'intervalle, vous devez définir l'option Effet sur Désactivé.

* Paramètre par défaut

Option	Description
Effet	<ul style="list-style-type: none"> • Définir un effet de transition entre les photos. (Désactivé, Calmé*, Brillant, Décontracté, Vif, Doux). • Sélectionnez Désactivé pour annuler les effets. • Lorsque vous utilisez l'option Effet, l'intervalle entre l'affichage des photos sera défini sur 3 seconde.
Musique	Choisir une musique d'arrière-plan.

4 Sélectionnez **Démarrer** → **Lecture**.

- Choisissez **Répétition** pour lire en boucle le diaporama.

5 Visionnez le diaporama.

- Appuyez sur **[OK]** pour mettre en pause le diaporama.
- Rappuyez sur **[OK]** pour reprendre la lecture du diaporama.



- Appuyez sur **[OK]**, puis sur  pour interrompre le diaporama et repasser en mode Lecture.
- Faites tourner **[Zoom]** de gauche à droite pour régler le niveau de volume.

Lecture d'une vidéo

Le mode Lecture vous permet de lire une vidéo, de la recadrer ou d'en extraire une séquence. Vous pouvez enregistrer les séquences extraites ou recadrées en tant que nouveaux fichiers.

- 1 En mode Lecture, sélectionnez une vidéo et appuyez sur **[OK]**.
- 2 Visionnez la vidéo.



Temps de lecture en cours/
Durée de la vidéo

Pour	Description
Revenir en arrière	Appuyer sur [↶]. En appuyant sur [↶], l'appareil photo effectue un rembobinage de la lecture par incréments de 2X, 4X, et 8X.
Mettre en pause ou reprendre la lecture après une pause	Appuyer sur [OK] .
Avancer rapidement	Appuyer sur [↷]. En appuyant sur [↷], l'appareil photo effectue une lecture rapide en avant par incréments de 2X, 4X, et 8X.
Régler le volume	Faites tourner [Zoom] vers la gauche ou vers la droite.

Recadrage d'une vidéo

- 1 Lorsque vous visionnez une vidéo, appuyez sur **[OK]** à l'endroit où vous souhaitez faire débiter le recadrage.
- 2 Faites tourner **[Zoom]** vers la droite, puis appuyez sur **[OK]**.
- 3 Appuyez sur **[OK]** à l'endroit où vous souhaitez que le recadrage s'achève.
- 4 Faites tourner **[Zoom]** vers la droite.
- 5 Lorsque la fenêtre en incrustation s'affiche, sélectionnez **Oui**.



- La vidéo d'origine doit durer au moins 10 secondes.
- La vidéo modifiée s'enregistre sous forme de nouveaux fichiers.

Extraction d'une image d'une vidéo

- 1 Lors du visionnage d'une vidéo, appuyez sur **[OK]** au point où vous souhaitez enregistrer l'image.
- 2 Appuyez sur **[⏏]**.



- La résolution de l'image capturée reprend celle de la vidéo originale.
- L'image s'enregistre sous forme de nouveau fichier.

Retouche de photo

Cette section décrit comment retoucher des photos.

- Les photos retouchées s'enregistrent sous forme de nouveaux fichiers.
- Lorsque vous retouchez des photos, l'appareil photo les convertit automatiquement en résolution inférieure. Les photos pivotées ou redimensionnées manuellement ne sont pas automatiquement converties à la résolution inférieure.
- Il vous est impossible de retoucher une photo en visionnant le contenu d'un dossier. Pour retoucher une photo dans un dossier, appuyez sur [o] pour ouvrir le dossier, puis faites défiler le point actif jusqu'à la photo voulue.
- Il est impossible de modifier des photos prises en mode Panorama ou Photo 3D, ainsi que les fichiers au format RAW.

Redimensionnement des photos

Modifiez la taille d'une photo pour l'enregistrer sous forme de nouveau fichier.

- 1 En mode Lecture, sélectionnez une photo et appuyez sur [MENU].
- 2 Sélectionnez  → **Redimensionner**.
- 3 Sélectionnez une option.

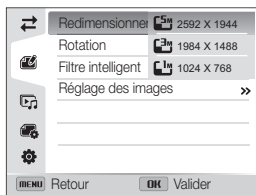

- Les options disponibles varient en fonction des dimensions originales de la photo sélectionnée.

Rotation d'une photo

- 1 En mode Lecture, sélectionnez une photo et appuyez sur [MENU].
- 2 Sélectionnez  → **Rotation**.
- 3 Sélectionnez une option.

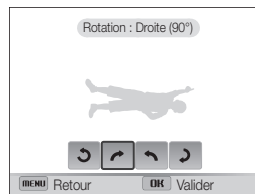

- L'appareil photo remplace la photo originale.

Effets de filtre intelligent

Appliquez des effets à vos photos.

- 1 En mode Lecture, sélectionnez une photo et appuyez sur [MENU].
- 2 Sélectionnez  → **Filtre intelligent**.
- 3 Sélectionnez un effet.



Option	Description
Normal	Aucun effet
Miniature	Appliquer un effet d'objectif à décentrement pour faire apparaître le sujet en miniature.
Vignettage	Appliquer des couleurs rétro, un contraste marqué et un effet de dégradé intense, caractéristiques des appareils Lomo.
Peinture à l'encre	Appliquez un effet d'aquarelle.

Option	Description
Peinture à l'huile	Appliquez un effet de peinture à l'huile.
Dessin	Appliquez un effet de peinture pour bande dessinée.
Filtre croisé	Ajoutez des lignes irradiant d'objets brillants pour imiter l'effet visuel d'un filtre croisé.
Esquisse	Appliquer un effet de dessin au crayon.
Onirique	Masquer les imperfections du visage ou appliquez des effets oniriques.
Effet ultra grand angle	Déformer les objets photographiés de façon rapprochée afin de créer un effet de grand angle.
Vieux film	Appliquer un effet de film rétro.
Point demi-ton	Appliquer un effet de trame demi-teinte.
Classique	Appliquer un effet noir et blanc.
Rétro	Appliquer un effet de ton sépia.
Prise de vue zoom	Appliquer du flou aux bords d'une photo pour porter l'attention sur les sujets au centre.

Modification du rendu des photos

Découvrez comment corriger l'effet yeux rouges, ajuster le teint des visages et régler la luminosité, le contraste ou la saturation. La photo retouchée s'enregistre sous forme de nouveau fichier mais peut se voir convertie à une résolution inférieure.

Élimination de l'effet yeux rouges



- 1 En mode Lecture, sélectionnez une photo et appuyez sur **[MENU]**.
- 2 Sélectionnez  → **Réglage des images** → **Correction des yeux rouges**.
- 3 Appuyez sur **[OK]** pour enregistrer vos paramètres.

Retouche des visages

- 1 En mode Lecture, sélectionnez une photo et appuyez sur **[MENU]**.
- 2 Sélectionnez  → **Réglage des images**.
- 3 Accédez à **Retouche des visages**.
- 4 Appuyez sur **[DISP]**.
- 5 Faites pivoter la molette de navigation ou appuyez sur **[↓/📶]** pour affiner la couleur de peau.
 - Augmentez la valeur pour obtenir une peau plus vive.
- 6 Appuyez sur **[OK]** pour enregistrer vos paramètres.

Régler la luminosité, le contraste ou la saturation

- 1 En mode Lecture, sélectionnez une photo et appuyez sur **[MENU]**.
- 2 Sélectionnez  → **Réglage des images**.
- 3 Accédez à une option de réglage.

Icône	Description
	Luminosité
	Contraste
	Saturation

- 4 Appuyez sur **[DISP]**.
- 5 Faites pivoter la molette de navigation ou appuyez sur **[⚡/📶]** pour régler l'option.
- 6 Appuyez sur **[OK]** pour enregistrer vos paramètres.

Ajout de bruit à une photo

- 1 En mode Lecture, sélectionnez une photo et appuyez sur **[MENU]**.
- 2 Sélectionnez  → **Réglage des images** → **Ajouter du bruit**.
- 3 Appuyez sur **[OK]** pour enregistrer.

Création d'une commande d'impression (DPOF)

Choisissez les photos à imprimer, puis indiquez les options d'impression dans la commande d'impression DPOF (Digital Print Order Format). Ces informations s'enregistrent dans le dossier MISC sur votre carte mémoire pour faciliter l'impression sur les imprimantes compatibles DPOF.

- 1 En mode Lecture, appuyez sur **[MENU]**.
- 2 Sélectionnez  → **DPOF** → **Standard** → **Sélectionner**.
 - Sélectionnez **Tout** pour imprimer l'intégralité des photos.

- 3 Parcourez les photos jusqu'à celle à imprimer, faites tourner **[Zoom]** vers la gauche ou vers la droite jusqu'à sélectionner le nombre de copies de votre choix, puis appuyez sur **[Fn]**.
 - Si vous sélectionnez **Tout**, appuyez sur **[DISP/📷]** pour sélectionner le nombre de copies, puis appuyez sur **[OK]**.
- 4 Appuyez sur **[MENU]**.
- 5 Sélectionnez  → **DPOF** → **Taille** → **Sélectionner**.
 - Sélectionnez **Tout** pour choisir le format d'impression de l'intégralité des photos.
- 6 Parcourez les photos jusqu'à celle à imprimer, faites tourner **[Zoom]** vers la gauche ou vers la droite jusqu'à sélectionner la taille à l'impression photo de votre choix, puis appuyez sur **[Fn]**.
 - Si vous sélectionnez **Tout**, appuyez sur **[DISP/📷]** pour sélectionner le format d'impression, puis appuyez sur **[OK]**.

Impression de photos sous forme de vignettes

Imprimez des photos sous forme de vignettes pour pouvoir toutes les passer en revue en une seule fois.

- 1 En mode Lecture, appuyez sur **[MENU]**.
- 2 Sélectionnez  → **DPOF** → **Index**.
- 3 Lorsque la fenêtre en incrustation s'affiche, sélectionnez **Oui**.



- Vous pouvez apporter la carte mémoire chez un développeur de photos qui travaille avec le format DPOF (Format de commande d'impression numérique) ou vous pouvez imprimer les photos directement chez vous sur une imprimante compatible DPOF.
- Il se peut que les photos de grand format s'impriment sans les bords latéraux. Vérifiez par conséquent leurs dimensions par rapport au format de papier photo choisi.
- Si vous indiquez le format d'impression, vous ne pouvez imprimer les photos qu'avec des imprimantes compatibles DPOF 1.1.

Affichage de fichiers sur un téléviseur classique, HD ou 3D

Pour afficher des photos ou des vidéos sur un téléviseur, branchez l'appareil photo en utilisant le câble audio / vidéo fourni.

- 1 En mode Prise de vue ou Lecture, appuyez sur **[MENU]**.
- 2 Sélectionnez **⚙️** → **Vidéo**.
- 3 Sélectionnez le signal vidéo en sortie correspondant à votre pays ou votre région. (p. 153)
- 4 Eteignez l'appareil photo et le téléviseur.
- 5 Branchez l'appareil photo sur le téléviseur à l'aide du câble audio / vidéo.
- 6 Allumez le téléviseur et sélectionnez le mode d'entrée vidéo A/V à l'aide de la télécommande.
- 7 Allumez l'appareil photo.
 - L'appareil photo passe automatiquement en mode Lecture lorsque vous le raccordez à un téléviseur.
- 8 Utilisez les boutons de l'appareil photo pour visualiser des photos ou lire des vidéos.

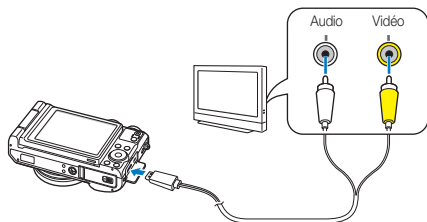

- Sur certains téléviseurs, du bruit numérique (parasites) peut apparaître sur l'image ou une partie de celle-ci peut ne pas s'afficher.
- En fonction des réglages du téléviseur, il est possible que l'image apparaisse décentrée sur l'écran.

Affichage de fichiers sur un téléviseur HD

Il est possible de visionner des photos ou des vidéos en haute résolution et sans compression sur un téléviseur HD par le biais d'un câble HDMI disponible en option. La norme HDMI (High Definition Multimedia Interface) est prise en charge par la plupart des téléviseurs HD.

- 1 En mode Prise de vue ou Lecture, appuyez sur **[MENU]**.
- 2 Sélectionnez  → **Format HDMI**.
- 3 Sélectionnez une résolution HDMI. (p. 153)
- 4 Eteignez l'appareil photo et le téléviseur HD.
- 5 Reliez l'appareil photo au téléviseur HD à l'aide d'un câble HDMI proposé en option.

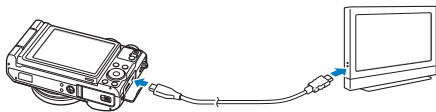

6 Allumez l'appareil photo.

- Si vous possédez un téléviseur HDTV Samsung compatible avec la technologie Anynet+ et que la fonction Anynet+ de votre appareil photo est activée, le téléviseur HDTV se met automatiquement sous tension et affiche l'écran de l'appareil photo lorsque celui-ci bascule en mode Lecture.
- Si l'option Anynet+ est désactivée sur votre appareil photo ou si votre téléviseur ne dispose pas de la fonctionnalité Anynet+, le téléviseur ne peut pas s'allumer automatiquement. Vous devez donc l'allumer manuellement.

7 Consultez les fichiers à l'aide des touches de l'appareil photo ou de la télécommande du téléviseur HD si le téléviseur est compatible avec Anynet+.



- Si le téléviseur HD est compatible avec le profil Anynet+(CEC), activez la fonction Anynet+ dans le menu des paramètres de l'appareil photo (p. 152) pour commander celui-ci et le téléviseur par le biais de la télécommande du téléviseur.
- Anynet+ vous permet de commander tous les équipements audio/vidéo Samsung connectés, à l'aide de la télécommande du téléviseur.
- Le temps nécessaire à la connexion de l'appareil photo au téléviseur HD peut varier en fonction du type de carte mémoire utilisée. Une carte mémoire plus puissante n'entraîne pas nécessairement un transfert HDMI plus rapide, la fonction principale de la carte étant d'offrir plutôt des taux de transfert supérieurs lors de la prise de photos.

Affichage des fichiers sur un téléviseur 3D

Il vous est possible de visionner les photos prises en mode Photo 3D ou Panorama 3D sur un téléviseur 3D.

- 1 En mode Prise de vue ou Lecture, appuyez sur **[MENU]**.
- 2 Sélectionnez  → **Format HDMI**.
- 3 Sélectionnez une résolution HDMI. (p. 135)
- 4 Eteignez l'appareil photo et le téléviseur 3D.
- 5 Reliez l'appareil photo au téléviseur 3D à l'aide d'un câble HDMI proposé en option.

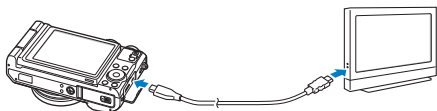

6 Allumez l'appareil photo.

- Si vous possédez un téléviseur 3D Samsung compatible avec la technologie Anynet+ et que la fonction Anynet+ de votre appareil photo est activée, le téléviseur TV 3D se met automatiquement sous tension et affiche l'écran de l'appareil photo lorsque celui-ci bascule en mode Lecture.
- Si l'option Anynet+ est désactivée sur votre appareil photo ou si votre téléviseur ne dispose pas de la fonctionnalité Anynet+, le téléviseur ne peut pas s'allumer automatiquement. Vous devez donc l'allumer manuellement.

7 Appuyez sur pour passer alors en **Mode TV 3D**.

- Rappuyez sur  pour passer en **Mode TV 2D**.

8 Activez la fonction 3D du téléviseur.

- Reportez-vous au mode d'emploi de votre téléviseur pour en savoir plus.

9 Consultez les photos 3D à l'aide des touches de l'appareil photo ou de la télécommande du téléviseur 3D si le téléviseur est compatible avec Anynet+.



- Il est impossible de visionner un fichier MPO en 3D sur des téléviseurs non compatibles avec ce format de fichier.
- Utilisez des lunettes 3D adaptées pour pouvoir visionner un fichier MPO sur un téléviseur 3D.



Ne visualisez pas les images 3D prises avec l'appareil photo sur un téléviseur ou un moniteur 3D pendant une durée prolongée. Cela risque de provoquer des symptômes indésirables, tels que la fatigue des yeux, des nausées ou des effets plus marqués.

Transfert de fichiers sur votre ordinateur

Raccordez l'appareil photo à l'ordinateur pour transférer les fichiers de la carte mémoire vers un ordinateur.

Transfert de fichiers sur votre ordinateur Windows

Vous pouvez connecter l'appareil photo à votre ordinateur en tant que disque amovible.



Vous devez utiliser Windows XP, Windows Vista ou Windows 7 pour pouvoir connecter l'appareil photo en tant que disque amovible.

- 1 Eteignez l'appareil photo.
- 2 Branchez l'appareil photo sur l'ordinateur à l'aide du câble USB.



Vous devez brancher l'extrémité la plus fine du câble USB sur l'appareil photo. Vous risquez d'endommager vos fichiers si vous branchez le câble à l'envers. Le fabricant décline toute responsabilité en cas de perte de données.

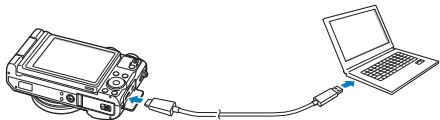

- 3 Allumez l'appareil photo.
 - L'ordinateur détecte automatiquement l'appareil photo.

- 4 Sur votre ordinateur, sélectionnez **Poste de travail** → **Disque amovible** → **DCIM** → **100PHOTO**.
- 5 Faites glisser les fichiers ou enregistrez-les sur l'ordinateur.

Déconnexion de l'appareil photo (pour Windows XP)

La méthode pour débrancher l'appareil photo est identique pour Windows Vista et Windows 7.

- 1 Si le voyant lumineux de l'appareil photo clignote, attendez qu'il s'éteigne.
- 2 Cliquez sur  dans la barre d'outils en bas à droite de l'écran de l'ordinateur.



- 3 Cliquez sur le message qui apparaît.
- 4 Cliquez sur la boîte de dialogue indiquant que l'appareil photo peut être retiré en toute sécurité.
- 5 Débranchez le câble USB.

Transfert de fichiers sur votre ordinateur Mac

Lorsqu'il est connecté à un ordinateur Macintosh, l'appareil photo est automatiquement reconnu. Vous pouvez directement transférer des fichiers de l'appareil photo vers l'ordinateur sans installer de logiciel.



Mac OS 10.5 ou version ultérieure est pris en charge.

- 1 Éteignez l'appareil photo.
- 2 Branchez l'appareil photo sur l'ordinateur Macintosh par le biais du câble USB.



Vous devez brancher l'extrémité la plus fine du câble USB sur l'appareil photo. Vous risquez d'endommager vos fichiers si vous branchez le câble à l'envers. Le fabricant décline toute responsabilité en cas de perte de données.

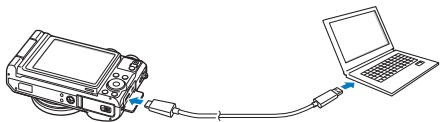

- 3 Allumez l'appareil photo.
 - L'ordinateur détecte automatiquement l'appareil photo et affiche l'icône d'un disque amovible.
- 4 Double-cliquez sur l'icône du disque amovible.
- 5 Faites glisser les fichiers ou enregistrez-les sur l'ordinateur.

Utilisation des programmes de l'ordinateur

Vous pouvez visionner et modifier les fichiers à l'aide des programmes fournis. Vous pouvez également transférer les fichiers à l'ordinateur via le réseau sans fil.

Installation des programmes fournis sur le CD

- 1 Insérez le CD d'installation dans un lecteur CD-ROM compatible.
- 2 Sélectionnez la langue à installer.
- 3 Sélectionnez le programme à installer.
- 4 Suivez les instructions apparaissant à l'écran.
- 5 Cliquez sur **Exit** (Quitter) pour terminer l'installation, puis redémarrez votre ordinateur.

Programmes contenus sur le CD

Programme	Description
iLauncher	Afficher les fichiers avec la visionneuse multimédia, mettre à jour le micrologiciel de votre appareil photo et fournir un lien permettant de télécharger le programme PC Auto Backup.
PC Auto Backup	Envoyer les fichiers enregistrés vers un PC connecté via Wi-Fi.
Samsung RAW Converter	Retoucher les fichiers au format RAW.

Utilisation de iLauncher

iLauncher vous permet de lire des fichiers avec une visionneuse multimédia et propose un lien pour télécharger un programme.

Spécifications du système d'exploitation Windows

Élément	Configuration requise
Processeur	Intel® Core™ 2 Duo cadencé à 1,66 GHz ou plus puissant/AMD Athlon X2 Dual-Core cadencé à 2,2 GHz ou plus puissant
Mémoire vive	512 Mo de RAM minimum (1 Go et plus recommandé)
Système d'exploitation*	Windows XP SP2, Windows Vista ou Windows 7
Capacité du disque dur	250 Mo minimum (1 Go et plus recommandé)
Divers	<ul style="list-style-type: none"> Lecteur de CD-ROM Résolution minimale de 1024 X 768 pixels, affichage couleur 16 bits recommandé (résolution de 1280 X 1024 pixels, affichage couleur 32 bits recommandés) Port USB 2.0 Carte vidéo nVIDIA Geforce 7600GT ou plus récente, ou ATI X1600 ou plus récente Microsoft DirectX 9.0c ou une version ultérieure

* Une version 32 bits de iLauncher s'installera, y compris sur les éditions 64 bits de Windows XP, Windows Vista et Windows 7.



- Ces spécifications sont fournies à titre de recommandation uniquement. iLauncher peut ne pas fonctionner correctement sur certains ordinateurs, même si ceux-ci répondent aux spécifications.
- Si votre ordinateur ne répond pas aux spécifications requises, un problème de lecture vidéo risque de survenir.



Le fabricant décline toute responsabilité en cas de dommages résultant de l'utilisation d'ordinateurs non conformes, notamment les ordinateurs assemblés.

Spécifications du système d'exploitation Mac

Élément	Configuration requise
Système d'exploitation	Mac OS 10.5 ou une version ultérieure
Mémoire vive	Minimum 256 Mo de RAM (512 Mo ou plus recommandé)
Capacité du disque dur	110 Mo minimum
Divers	Port USB, lecteur de CD-ROM



Si vous utilisez un ordinateur Mac, seule la Mise à niveau du firmware est disponible.

Ouverture de iLauncher

Sur l'ordinateur, sélectionnez **Démarrer** → **Tous les programmes** → **Samsung** → **iLauncher** → **Samsung iLauncher**. Vous pouvez aussi cliquer sur **Applications** → **Samsung** → **iLauncher** sur un ordinateur Mac.

Utilisation de la visionneur multimédia

La visionneuse multimédia vous permet de lire des fichiers. Depuis l'écran Samsung iLauncher, double-cliquez sur **Multimedia Viewer**.



- Elle prend en charge les formats suivants :
 - Vidéos : MP4 (Vidéo : H.264, Audio : AAC), WMV (WMV 7/8/9), AVI (MJPEG)
 - Photos : JPG, GIF, BMP, PNG, TIFF, MPO
- Les fichiers enregistrés avec les appareils d'autres fabricants risquent de ne pas être lus correctement.

Affichage des photos



N°	Description
1	Nom du fichier
2	Zone agrandie
3	Histogramme
4	Ouvrir le fichier sélectionné.
5	Touche Histogramme
6	Faire pivoter vers la gauche ou vers la droite.
7	Passer au fichier suivant/renvenir au précédent.
8	Afficher la photo à la taille de l'écran.
9	Afficher la photo à la taille d'origine.
10	Zoom avant/arrière
11	Commuter entres les modes 2D et 3D.

Lecture de vidéos



N°	Description
1	Nom du fichier
2	Ajuster le volume.
3	Ouvrir le fichier sélectionné.
4	Accéder au fichier suivant.
5	Arrêter
6	Effectuer une pause
7	Revenir au fichier précédent.
8	Barre de progression

Mise à jour du micrologiciel

Depuis l'écran Samsung iLauncher, double-cliquez sur **Firmware Upgrade**.

Téléchargement du programme PC Auto Backup

Depuis l'écran Samsung iLauncher, double-cliquez sur **PC Auto Backup**. Pour toute information à propos du programme PC Auto Backup, reportez-vous à la page 141.

Utilisation de Samsung RAW Converter

Les photos prises par un appareil photo sont souvent converties au format JPEG et enregistrées dans la mémoire en fonction des réglages de l'appareil photo au moment de la prise de vue. Les fichiers RAW ne sont pas convertis au format JPEG et sont enregistrés dans la mémoire sans aucun changement. Avec Samsung RAW Converter, vous pouvez étalonner les expositions, les balances des blancs, les tons, les contrastes et les couleurs des photos.

Ouverture de Samsung RAW Converter

Sur votre ordinateur, sélectionnez **démarrer** → **Tous les programmes** → **Samsung RAW Converter** → **Samsung RAW Converter**.

Utilisation de l'interface de Samsung RAW Converter

Pour plus d'informations concernant l'utilisation de Samsung RAW Converter, cliquez sur **Help** (Aide) → **Open software manual** (Ouvrir le manuel du logiciel).

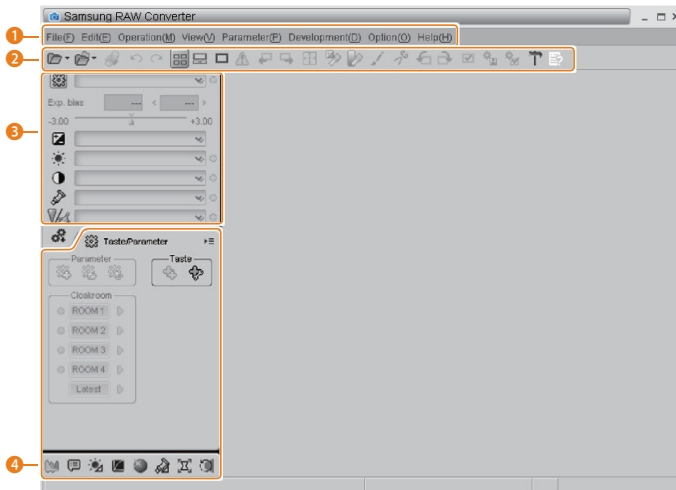

N°	Description
1	Menu
2	Barre d'outils

N°	Description
3	Outils de retouche
4	Ouvrir/Fermer la fenêtre de réglage précis des outils de retouche

Retouche des fichiers au format RAW

Si vous retouchez les fichiers au format RAW avec Samsung RAW Converter, vous pouvez conserver une haute qualité d'image. Vous pouvez également retoucher les fichiers aux formats JPEG et TIFF

Pour régler l'exposition d'une image

- 1 Sélectionnez **File** (Fichier) → **Open file** (Ouvrir le fichier), puis ouvrez un fichier.
- 2 Depuis les outils de retouche, sélectionnez .
- 3 Réglez la valeur d'exposition avec la barre de défilement.

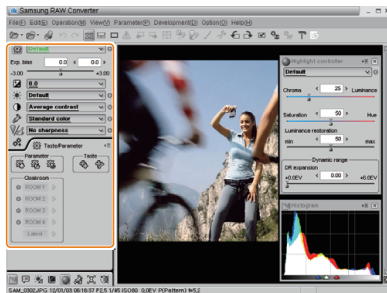

▲ Image originale
Mode **P**, Ouverture : $f = 8$,
Vitesse d'obturation : $1/15$ s.,
ISO = 100



▲ Image modifiée après
correction de l'exposition

- Vous pouvez visualiser la luminosité de l'image à partir de la fenêtre de l'histogramme.

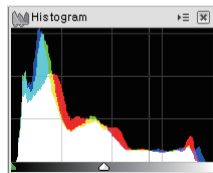

▲ Image originale

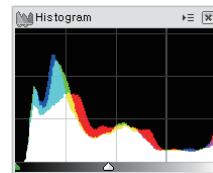

▲ Image modifiée après
correction de l'exposition

Pour régler le ton d'une image

- 1 Sélectionnez **File** (Fichier) → **Open file** (Ouvrir le fichier), puis ouvrez un fichier.
- 2 Depuis les outils de retouche, sélectionnez .
- 3 Réglez le ton avec la barre de défilement.

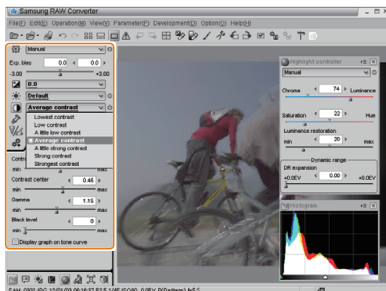

▲ Image originale
Mode **P**, Ouverture : $f = 8$,
Vitesse d'obturation : $1/15$ s.,
ISO = 100



▲ Image modifiée après
correction du contraste

Enregistrement de fichiers RAW aux formats JPEG/TIFF

- 1 Sélectionnez **File** (Fichier) → **Open file** (Ouvrir le fichier), puis ouvrez un fichier.
- 2 Sélectionnez **File** (Fichier) → **One scene development** (Développement d'une scène).
- 3 Sélectionnez un format de fichier (JPEG ou TIFF), puis sélectionnez **Development** (Développement).

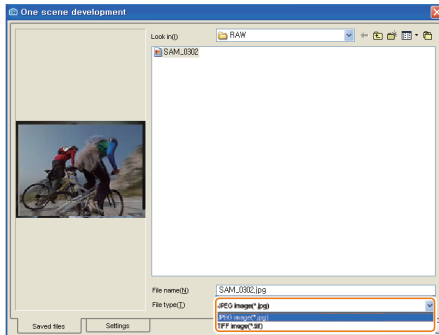

Réseau sans fil

Apprenez à vous connecter à des réseaux locaux sans fil et à utiliser les fonctions.

Connexion à un réseau local sans fil et configuration des paramètres réseau ...	127
Connexion automatique à un réseau local sans fil	127
Utilisation du navigateur de connexion ...	129
Conseils relatifs à la connexion réseau ...	129
Saisie de texte	130
Envoi de photos ou de vidéos à un smartphone	132
Utilisation d'un smartphone comme télécommande du déclencheur	133
Utilisation des sites Web de partage de photos ou de vidéos	135
Accès à un site Web	135
Publication de photos ou de vidéos	135
Envoi de photos ou de vidéos par courriel	137
Modification des paramètres de courriel	137
Envoi de photos ou de vidéos par courriel	139
Téléchargement de photos sur un serveur Cloud	140
Utilisation de la Sauvegarde automatique pour envoyer des photos ou des vidéos ...	141
Installation du programme de Sauvegarde automatique sur votre ordinateur	141
Envoi de photos ou de vidéos à un ordinateur	141
Affichage de photos ou de vidéos sur un téléviseur compatible TV Link	143
Envoi de photos à l'aide de la fonction Wi-Fi Direct	145
À propos de la fonction WOL (Wake on LAN)	146

Connexion à un réseau local sans fil et configuration des paramètres réseau

Cette section décrit comment se connecter via un point d'accès (PA) lorsqu'un réseau local sans fil se trouve dans le champ de détection. Vous pouvez également configurer les paramètres réseau.

Connexion automatique à un réseau local sans fil

- 1 Passez au mode **Wi-Fi** à l'aide de la molette de sélection.
- 2 Appuyez sur , , ,  ou .
- 3 Appuyez sur **[MENU]**, puis sélectionnez **Paramètres Wi-Fi**.
 - Dans certains modes, appuyez sur **[MENU]** ou suivez les instructions qui s'affichent jusqu'à l'apparition de l'écran Paramètres AP.
 - L'appareil photo recherche automatiquement les points d'accès disponibles.
- 4 Sélectionnez un point d'accès.

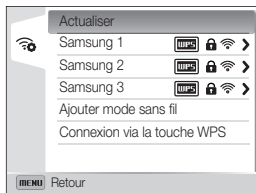

- Appuyez sur **Connexion via la touche WPS** pour vous connecter à un point d'accès WPS.
- Appuyez sur **Actualiser** pour actualiser les points d'accès disponibles.
- Appuyez sur **Ajouter mode sans fil** pour ajouter un point d'accès manuellement.

icône	Description
	Point d'accès WPS
	Point d'accès sécurisé
	Force du signal
	Appuyez sur [] pour ouvrir les options de paramétrage des points d'accès

- Lorsque vous choisissez un point d'accès sécurisé, une fenêtre contextuelle apparaît. Saisissez les mots de passe requis pour vous connecter au réseau local sans fil. Pour en savoir plus sur la saisie de texte, consultez « Saisie de texte ». (p. 130)
- Lorsqu'une page de connexion apparaît, reportez-vous à la section « Utilisation du navigateur de connexion ». (p. 129)
- Si vous choisissez un point d'accès non sécurisé, l'appareil photo se connecte au réseau local sans fil.
- Si vous sélectionnez le point d'accès pris en charge par un profil WPS, sélectionnez **PIN WPS**, puis tapez le code PIN sur l'appareil du point d'accès. Vous avez également la possibilité de vous connecter à un profil WPS pris en charge par un point d'accès en sélectionnant **Connexion via la touche WPS** sur l'appareil photo et en appuyant sur le bouton **WPS** sur le dispositif du point d'accès.

Configuration des options de réseau

- 1 Dans l'écran Paramètres AP, accédez à un point d'accès, puis appuyez sur [📶].
- 2 Pour chaque option, précisez les informations requises.

Option	Description
Authentification	Sélectionnez un type d'authentification réseau.
Cryptage données	Sélectionnez un type de cryptage.
Mot de passe réseau	Saisissez le mot de passe réseau.
Config. IP	Définissez l'adresse IP manuellement.
PIN WPS	Saisissez un code PIN sur le point d'accès.





Configuration manuelle de l'adresse IP

- 1 Dans l'écran Paramètres AP, accédez à un point d'accès, puis appuyez sur [📶].
- 2 Appuyez sur **Config. IP** → **Manuel**.
- 3 Pour chaque option, précisez les informations requises.

Option	Description
IP	Saisissez l'adresse IP statique.
Masque sous-ré.	Indiquez le masque de sous-réseau.
Passerelle	Indiquez la passerelle.
Serveur DNS	Saisissez l'adresse DNS.

Utilisation du navigateur de connexion

Vous pouvez saisir vos informations de session via le navigateur lors de la connexion à certains points d'accès, sites de partage ou serveurs cloud.

Bouton	Description
	Accéder à un élément ou faire défiler la page.
	Sélectionner un élément.
	Accéder aux options suivantes : <ul style="list-style-type: none"> • Page précédente : revenir à la page précédente. • Page suivante : revenir à la page précédente. • Recharger : actualiser la page. • Arrêter : arrêter le chargement de la page. • Quitter : fermer le navigateur de connexion.
	Fermer le navigateur de connexion.



- Selon la page activée, il est possible que vous ne puissiez pas sélectionner certaines options. Il ne s'agit pas d'un dysfonctionnement.
- Le navigateur de connexion peut ne pas se fermer automatiquement après la connexion sur certaines pages. Dans ce cas, fermez le navigateur en appuyant sur , puis poursuivez vos manipulations.
- La page de connexion peut s'avérer plus longue à charger en fonction de sa taille ou du débit du réseau. Dans ce cas, patientez jusqu'à ce que la fenêtre de connexion s'affiche.

Conseils relatifs à la connexion réseau

- La qualité de la connexion réseau se détermine d'après les points d'accès.
- Plus la distance entre votre appareil photo et le point d'accès est grande, plus ce premier mettra de temps à se connecter au réseau.
- Si un dispositif à proximité utilise une fréquence radio identique à celle de votre appareil photo, il se peut que votre connexion s'interrompe.
- Si le nom de votre point d'accès n'est pas en anglais, il se peut que l'appareil photo ne puisse pas localiser le périphérique ou que son nom apparaisse de façon incorrecte.
- Pour connaître les paramètres réseau et le mot de passe requis, contactez votre administrateur réseau ou votre fournisseur d'accès réseau.
- Si le fournisseur de service d'un réseau local sans fil requiert l'identification de l'utilisateur, il se peut que vous ne soyez pas en mesure de vous connecter audit réseau. Pour vous connecter au réseau local sans fil, contactez votre fournisseur de service réseau.
- En fonction du type de cryptage, le nombre de chiffres qui composent le mot de passe peut varier.
- En fonction des conditions environnantes, il peut s'avérer impossible d'établir une connexion à un réseau local sans fil.
- Il est possible que l'appareil photo affiche une imprimante compatible avec les réseaux locaux sans fil figurant dans les listes des points d'accès. Vous ne pouvez cependant pas vous connecter au réseau par le biais d'une imprimante.
- Il est impossible de connecter votre appareil photo simultanément à un réseau et à un téléviseur. En outre, vous ne pouvez pas visualiser des photos ou des vidéos sur un téléviseur s'il est déjà connecté à un réseau.
- La connexion à un réseau peut supposer des frais supplémentaires. Les coûts varient en fonction des conditions de votre contrat.

- Si vous ne pouvez pas vous connecter à un réseau Wi-Fi, essayez un autre point d'accès parmi la liste de ceux proposés.
- Dans certains pays, il est également possible de se connecter à des réseaux locaux sans fil gratuits.
- Il se peut qu'une page de connexion apparaisse lorsque vous sélectionnez des réseaux Wi-Fi gratuits assurés par certains fournisseurs de service réseau. Saisissez votre identifiant et votre mot de passe pour vous connecter au réseau local sans fil. Pour en savoir plus sur l'inscription ou sur un service particulier, contactez les fournisseurs de service réseau en question.
- Soyez prudent lors de la saisie d'informations personnelles pour vous connecter à un point d'accès. Ne saisissez aucune information de paiement sur votre appareil photo. Le fabricant ne peut être tenu responsable de tout problème survenant suite à la saisie de telles informations.
- Les connexions réseau disponibles peuvent varier selon le pays.
- La fonction de réseau local sans fil de votre appareil photo doit être conforme à la législation en matière de transmission par hyperfréquences dans votre pays ou région. Pour assurer une compatibilité totale, n'utilisez la fonction de réseau local sans fil que dans le pays dans lequel vous avez acheté l'appareil photo.
- Les opérations à suivre pour régler les paramètres réseau peuvent différer en fonction des conditions du réseau.
- Ne tentez pas d'accéder à un réseau dont l'accès ne vous est pas autorisé.
- Avant de vous connecter à des réseaux, assurez-vous que la batterie est entièrement rechargée.
- Si aucun serveur DHCP n'est disponible, vous devez créer un fichier autoip.txt et le copier dans la carte mémoire insérée afin de vous connecter au réseau par le biais de l'IP automatique.
- Vous ne pouvez pas télécharger ou envoyer des fichiers capturés en mode Photo 3D et Panorama 3D.
- Les fichiers transférés vers un autre appareil peuvent ne pas être pris en charge par cet appareil. Si tel est le cas, utilisez un ordinateur pour les lire.

Saisie de texte

Cette section décrit comment saisir du texte. Les icônes dans le tableau ci-dessous vous permettent de déplacer le curseur, de modifier la casse, etc. Faites tourner la molette de navigation ou appuyez sur **[DISP]** pour vous déplacer jusqu'à la touche souhaitée, puis appuyez sur **[OK]** pour saisir la touche.



icône	Description
←	Supprimer la dernière lettre.
◀ ▶	Déplacer le curseur.
↑	En mode ABC, changer la casse.
.com	Saisir « .com ».
!@#	Passer en mode Symbole.

Icône	Description
ABC	Passer en mode ABC.
—	Ajouter un espace.
Terminé	Enregistrer le texte à l'écran.
?	Afficher le guide de saisie de texte.



- Vous ne pouvez utiliser que l'alphabet anglais, quelle que soit la langue d'affichage choisie.
- Pour passer directement à **Terminé**, appuyez sur **[]**.
- Vous pouvez saisir jusqu'à 128 caractères.

Envoi de photos ou de vidéos à un smartphone

L'appareil photo se connecte à un smartphone prenant en charge la fonction MobileLink via un réseau local sans fil. Vous pouvez facilement envoyer des photos ou des vidéos à votre smartphone.

-  La fonction MobileLink est prise en charge par les smartphones Galaxy avec le système d'exploitation Android 2.2 ou ultérieur. Si votre smartphone utilise Android 2.1, passez à la version Android 2.2 ou ultérieure. Cette fonction est également prise en charge par la tablette Galaxy 7 pouces et 10,1 pouces. Il est possible que cette fonction soit prise en charge par d'autres appareils équipés d'Android 2.2 ou ultérieur, mais Samsung ne garantit en rien son fonctionnement.
- Vous devez installer l'application Samsung MobileLink sur le téléphone ou l'appareil afin de pouvoir utiliser cette fonction. Vous pouvez télécharger l'application depuis Samsung Apps ou Play Store.
- Si aucun fichier ne se trouve dans la mémoire de l'appareil, vous ne pouvez pas utiliser cette fonction.
- Vous pouvez afficher jusqu'à 1 000 fichiers et envoyer jusqu'à 100 fichiers à la fois.

1 Sur l'appareil photo, passez au mode **Wi-Fi** à l'aide de la molette de sélection.

2 Sur l'appareil photo, appuyez sur .

- Si la fenêtre en incrustation qui vous invite à télécharger l'application apparaît, appuyez sur **Suivant**.

3 Sur l'appareil photo, sélectionnez **Toutes les photos** ou **Photos sélect.** pour sélectionner les fichiers à partager avec le smartphone.

- Seuls les fichiers sélectionnés s'affichent sur le smartphone.
- Si vous avez sélectionné **Photos sélect.**, appuyez sur **Share** sur l'appareil photo après avoir sélectionné les fichiers à partager.

4 Sur le smartphone, démarrez l'application Samsung MobileLink.

- Lisez attentivement les instructions à l'écran pour sélectionner, puis vous connecter à l'appareil photo.
- Le smartphone ne peut se connecter qu'à un seul appareil photo à la fois.

5 Sur l'appareil photo, appuyez sur **Oui**.

6 Sur le smartphone, sélectionnez les fichiers à envoyer depuis l'appareil photo vers le smartphone.

7 Sur le smartphone, appuyez sur **Copier**.

- L'appareil photo transmet alors les fichiers.

Utilisation d'un smartphone comme télécommande du déclencheur

L'appareil photo se connecte à un smartphone via le réseau local sans fil. Utilisez le smartphone comme télécommande du déclencheur par le biais de la fonction Remote Viewfinder. La photo ainsi prise s'affiche directement sur le smartphone.

- La fonction Remote Viewfinder est prise en charge par les smartphones Galaxy avec le système d'exploitation Android 2.2 ou ultérieur. Si votre smartphone utilise Android 2.1, passez à la version Android 2.2 ou ultérieure. Cette fonction est également prise en charge par la tablette Galaxy 7 pouces et 10,1 pouces. Il est possible que cette fonction soit prise en charge par d'autres appareils équipés d'Android 2.2 ou ultérieur, mais Samsung ne garantit en rien son fonctionnement.
- Vous devez installer l'application Viseur à distance sur le téléphone ou l'appareil afin de pouvoir utiliser cette fonction. Vous pouvez télécharger l'application depuis Samsung Apps ou Play Store.

1 Sur l'appareil photo, passez au mode **Wi-Fi** à l'aide de la molette de sélection.



2 Sur l'appareil photo, appuyez sur .



- Si la fenêtre en incrustation qui vous invite à télécharger l'application apparaît, appuyez sur **Suivant**.

3 Sur le smartphone, démarrez l'application Remote Viewfinder.

- Lisez attentivement les instructions à l'écran pour sélectionner, puis vous connecter à l'appareil photo.
- Le smartphone ne peut se connecter qu'à un seul appareil photo à la fois.

4 Sur le smartphone, définissez les options de prise de vue suivantes.

icône	Description
	Flash
	Retardateur
	Format photo

- Lors de l'utilisation de cette fonction, certaines touches ne sont plus disponibles sur votre appareil photo.
- La touche Zoom et le déclencheur sur le smartphone ne s'activent pas lors de l'usage de cette fonction.
- Le mode Remote Viewfinder n'est compatible qu'avec les formats photo  et .

5 Sur l'écran d'accueil du smartphone, maintenez le doigt sur  pour effectuer la mise au point.

- Le mode Mise au point multiple s'active automatiquement.

6 Relâchez le  pour prendre la photo.

- La photo est enregistrée dans l'appareil photo.
- Appuyez sur la photo située en bas de l'écran pour l'enregistrer sur le smartphone. La taille des photos passe à 640 X 360.



- Lorsque vous utilisez cette fonctionnalité, la distance idéale entre l'appareil photo et le smartphone peut varier, selon l'environnement.
- Pour pouvoir utiliser cette fonction, le smartphone doit se trouver dans un périmètre de 7 m par rapport à l'appareil photo.
- La prise de photo prend un certain temps après avoir relâché la touche  sur le smartphone.
- La fonction Remote Viewfinder se désactive si :
 - le smartphone reçoit un appel ;
 - l'appareil photo ou le smartphone est éteint ;
 - la mémoire est pleine ;
 - l'un des appareils connectés perd sa connexion au réseau local sans fil ;
 - le signal de la connexion Wi-Fi est mauvais ou instable.

Utilisation des sites Web de partage de photos ou de vidéos

Publiez vos photos ou vos vidéos sur des sites Web de partage de fichiers. Les sites Web disponibles s'affichent sur votre appareil photo.

Accès à un site Web

- 1 Passez au mode **Wi-Fi** à l'aide de la molette de sélection.
- 2 Sélectionnez .
- 3 Sélectionnez un site Web.
 - L'appareil photo tente de se connecter automatiquement à un réseau local sans fil via les derniers points d'accès auxquels il s'est connecté.
 - Si l'appareil photo ne s'est jamais connecté à un réseau local sans fil, il recherche alors automatiquement les points d'accès disponibles. (p. 127)
- 4 Saisissez votre ID et votre mot de passe, puis appuyez sur **Identifiant**.
 - Pour en savoir plus sur la saisie de texte, consultez « Saisie de texte », (p. 130)
 - Pour sélectionner un identifiant dans la liste, appuyez sur ▼ → un identifiant.
 - Si vous avez déjà visité ce site Web, il se peut que vous vous connectiez automatiquement.





Vous devez disposer d'un compte sur le site Web de partage de fichiers pour pouvoir exploiter cette fonction.

Publication de photos ou de vidéos

- 1 Accédez au site Web avec votre appareil photo.
- 2 Trouvez les fichiers que vous souhaitez publier, puis appuyez sur **[OK]**.
 - Vous pouvez sélectionner jusqu'à 20 fichiers. La taille totale ne doit pas dépasser 10 Mo.
- 3 Sélectionnez **Upload**.
 - Si vous êtes connecté à Facebook, sélectionnez **Upload** → **Publier**.
 - Si vous vous connectez à Facebook, vous pouvez saisir des remarques en appuyant sur le champ **Commentaire**. Pour en savoir plus sur la saisie de texte, consultez « Saisie de texte ». (p. 130)



- Vous ne pouvez pas télécharger de fichiers si la taille du fichier dépasse la limite autorisée. La résolution maximale des photos pouvant être téléchargées est de 2M. Pour ce qui est de la vidéo, la durée maximale sera obtenue grâce à l'option . Si la résolution photo sélectionnée est supérieure à 2M, la photo est alors automatiquement redimensionnée à une résolution inférieure.
- Selon le site Web sélectionné, le mode de publication des photos ou vidéos peut être différent, et certaines fonctions peuvent être indisponibles.
- Si vous ne parvenez pas à accéder à un site Web en raison d'un pare-feu ou de paramètres d'authentification utilisateur, contactez votre administrateur réseau ou votre fournisseur d'accès réseau.
- Il se peut que la date de prise de vue apparaisse dans le titre des photos ou des vidéos publiées.
- Le débit de votre connexion Internet peut avoir une incidence sur le temps de publication des photos ou d'ouverture des pages Web.
- Si aucun fichier ne se trouve dans la mémoire de l'appareil, vous ne pouvez pas utiliser cette fonction.
- Vous pouvez également publier des photos ou des vidéos sur des sites Web de partage de fichiers en mode Lecture en appuyant sur **[MENU]**, puis en sélectionnant  → un site Web de votre choix.
- Le nom de modèle de votre appareil photo sera le titre de l'album.

Envoi de photos ou de vidéos par courriel

Vous pouvez modifier les paramètres du menu Courriel et envoyer par courriel des photos ou des vidéos stockées sur l'appareil photo.

Modification des paramètres de courriel

Depuis le menu Courriel, il vous est possible de modifier les paramètres pour le stockage de vos coordonnées. Vous avez également la possibilité de définir ou de changer le mot de passe de courriel. Pour en savoir plus sur la saisie de texte, consultez « Saisie de texte ». (p. 130)

Enregistrement de vos coordonnées

- 1 Passez au mode **Wi-Fi** à l'aide de la molette de sélection.
- 2 Sélectionnez .
 - L'appareil photo tente de se connecter automatiquement à un réseau local sans fil via les derniers points d'accès auxquels il s'est connecté.
 - Si l'appareil photo ne s'est jamais connecté à un réseau local sans fil, il recherche alors automatiquement les points d'accès disponibles (p. 127)
- 3 Appuyez sur **[MENU]**.
- 4 Appuyez sur **Paramètres expéditeur**.

- 5 Sélectionnez le champ **Nom**, indiquez votre nom, puis appuyez sur **Terminé**.

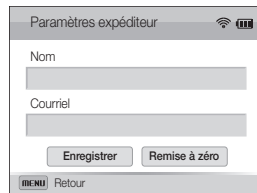

Paramètres expéditeur

Nom

Courriel

Enregistrer Remise à zéro

MENU Retour

- 6 Sélectionnez le champ **Courriel**, indiquez votre adresse de courriel, puis appuyez sur **Terminé**.
- 7 Appuyez sur **Enregistrer** pour enregistrer les modifications.
 - Pour supprimer vos coordonnées, appuyez sur **Remise à zéro**.

Création d'un mot de passe de courriel

- 1 Passez au mode **Wi-Fi** à l'aide de la molette de sélection.
- 2 Sélectionnez .
 - L'appareil photo tente de se connecter automatiquement à un réseau local sans fil via les derniers points d'accès auxquels il s'est connecté.
 - Si l'appareil photo ne s'est jamais connecté à un réseau local sans fil, il recherche alors automatiquement les points d'accès disponibles. (p. 127)
- 3 Appuyez sur **[MENU]**.
- 4 Appuyez sur **Config. mot de passe** → **Activé**.
 - Pour désactiver le mot de passe, appuyez sur **Désactivé**.
- 5 Lorsque la fenêtre en incrustation s'affiche, appuyez sur **[OK]**.
- 6 Saisissez un mot de passe de 4 chiffres.
- 7 Confirmez-le en le saisissant à nouveau.
- 8 Lorsque la fenêtre en incrustation s'affiche, appuyez sur **[OK]**.



Si vous avez perdu votre mot de passe, vous pouvez le réinitialiser en appuyant sur **Réinitialiser** dans l'écran de saisie du mot de passe. Lorsque vous réinitialisez les informations, les informations relatives aux paramètres précédemment enregistrées par l'utilisateur, l'adresse de courriel et la liste des courriels récemment reçus sont supprimés.

Modification du mot de passe de courriel

- 1 Passez au mode **Wi-Fi** à l'aide de la molette de sélection.
- 2 Sélectionnez .
 - L'appareil photo tente de se connecter automatiquement à un réseau local sans fil via les derniers points d'accès auxquels il s'est connecté.
 - Si l'appareil photo ne s'est jamais connecté à un réseau local sans fil, il recherche alors automatiquement les points d'accès disponibles. (p. 127)
- 3 Appuyez sur **[MENU]**.
- 4 Appuyez sur **Changer mot de passe**.
- 5 Saisissez le mot de passe de 4 chiffres actuel.
- 6 Saisissez un nouveau mot de passe de 4 chiffres.
- 7 Confirmez-le en le saisissant à nouveau.
- 8 Lorsque la fenêtre en incrustation s'affiche, appuyez sur **[OK]**.



Envoi de photos ou de vidéos par courriel

Il vous est possible d'envoyer par courriel des photos ou des vidéos stockées sur l'appareil photo. Pour en savoir plus sur la saisie de texte, consultez « Saisie de texte ». (p. 130)

- 1 Passez au mode **Wi-Fi** à l'aide de la molette de sélection.
- 2 Sélectionnez .
 - L'appareil photo tente de se connecter automatiquement à un réseau local sans fil via les derniers points d'accès auxquels il s'est connecté.
 - Si l'appareil photo ne s'est jamais connecté à un réseau local sans fil, il recherche alors automatiquement les points d'accès disponibles. (p. 127)
- 3 Sélectionnez le champ **Expéditeur**, indiquez votre adresse de courriel, puis appuyez sur **Terminé**.
 - Si vous avez préalablement enregistré vos coordonnées, celles-ci sont insérées automatiquement. (p. 137)
- 4 Sélectionnez le champ **Destinataire**, indiquez votre adresse de courriel, puis appuyez sur **Terminé**.
 - Pour utiliser une adresse figurant dans la listes des précédents destinataires, appuyez sur ▼ → une adresse.
 - Sélectionnez + pour ajouter des destinataires. Vous pouvez en saisir jusqu'à 30.
 - Appuyez sur X pour supprimer une adresse de la liste.

- 5 Appuyez sur **Suivant**.
- 6 Trouvez les fichiers à envoyer, puis appuyez sur [OK].
 - Vous pouvez sélectionner jusqu'à 20 fichiers. La taille totale ne doit pas dépasser 7 Mo.
- 7 Appuyez sur **Next**.
- 8 Sélectionnez le champ **Commentaire**, saisissez vos commentaires, puis appuyez sur **Terminé**.
- 9 Appuyez sur **Envoyer**.



- Même si le transfert de la photo semble s'être déroulé correctement, celle-ci peut-être rejetée ou identifiée comme courriel indésirable en cas d'erreur sur le compte e-mail du destinataire.
- Il se peut que vous ne soyez pas en mesure d'envoyer de courriel si aucune connexion réseau n'est disponible ou si les paramètres de votre compte de courriel sont incorrects.
- Vous ne pouvez pas envoyer de courriel si la taille du fichier dépasse la limite autorisée. La résolution maximale des photos pouvant être envoyées est de 2M. Pour ce qui est de la vidéo, la durée maximale sera obtenue grâce à l'option . Si la résolution photo sélectionnée est supérieure à 2M, la photo est alors automatiquement redimensionnée à une résolution inférieure.
- Si vous ne pouvez pas envoyer de courriel en raison d'un pare-feu ou de paramètres d'authentification utilisateur, contactez votre administrateur réseau ou votre fournisseur d'accès réseau.
- Si aucun fichier ne se trouve dans la mémoire de l'appareil, vous ne pouvez pas utiliser cette fonction.
- Vous pouvez également envoyer un courriel en mode Lecture en appuyant sur [MENU], puis sur  → **Courriel**.

Téléchargement de photos sur un serveur Cloud

Vous pouvez télécharger vos photos sur SkyDrive. Pour ce faire, vous devez d'abord vous inscrire sur le site Microsoft avant de connecter l'appareil photo.

1 Passez au mode **Wi-Fi** à l'aide de la molette de sélection.

2 Sélectionnez .

3 Appuyez sur **SkyDrive**.

- Si la fenêtre en incrustation qui vous invite à créer un compte apparaît, appuyez sur **OK**.
- L'appareil photo tente de se connecter à un réseau local sans fil via le dernier point d'accès auquel il s'est connecté.
- Si l'appareil photo ne s'est jamais connecté à un réseau local sans fil, il recherche alors automatiquement les points d'accès disponibles. (p. 127)

4 Connectez-vous à l'aide votre identifiant et mot de passe.

- Pour en savoir plus sur la saisie de texte, consultez « Saisie de texte ». (p. 130)
- Si vous êtes connecté à SkyDrive, reportez-vous à la section « Utilisation du navigateur de connexion ». (p. 129)

5 Trouvez les fichiers que vous souhaitez télécharger, puis appuyez sur **Upload**.



- En mode Lecture, vous pouvez également télécharger des photos sur un serveur Cloud en appuyant sur **[MENU]**, puis en sélectionnant  → un serveur cloud.
- Vous ne pouvez pas utiliser cette fonctionnalité lorsque la carte mémoire de l'appareil photo ne comporte aucune photo.
- Lorsque vous téléchargez des photos sur SkyDrive, elles sont redimensionnée à 2M sans que le rapport largeur/hauteur ne soit modifié.

Utilisation de la Sauvegarde automatique pour envoyer des photos ou des vidéos

Vous pouvez envoyer sur un ordinateur les photos prises avec votre appareil photo. La fonction Sauvegarde automatique fonctionne uniquement avec le système d'exploitation Windows.

Installation du programme de Sauvegarde automatique sur votre ordinateur

- 1 Installez iLauncher sur le PC. (p. 117)
- 2 Branchez l'appareil sur l'ordinateur à l'aide du câble USB.
- 3 Lorsque l'icône du programme Sauvegarde automatique apparaît, double-cliquez dessus.
 - Le programme Sauvegarde automatique est alors installé sur le PC. Suivez les instructions à l'écran pour terminer l'installation.
- 4 Débranchez le câble USB.
- 5 Rebranchez l'appareil sur l'ordinateur à l'aide du câble USB.
 - L'appareil photo stocke des informations relatives au PC afin qu'il puisse lui envoyer des fichiers.



Avant d'installer le programme, assurez-vous que l'ordinateur est connecté à un réseau. Si aucune connexion Internet n'est disponible, vous devez installer le programme par le biais du CD fourni.

Envoi de photos ou de vidéos à un ordinateur

- 1 Passez au mode **Wi-Fi** à l'aide de la molette de sélection.
- 2 Sélectionnez .
 - Si le message du guide apparaît, appuyez sur **[OK]**.
- 3 Appuyez sur **[MENU]** pour définir les options.
 - Pour éteindre automatiquement votre ordinateur une fois le transfert terminé, appuyez sur **Eteindre PC après sauvegarde** → **Activé**.
- 4 Appuyez sur **[OK]** pour lancer la sauvegarde.
 - Pour annuler l'envoi, appuyez sur **[OK]**.
 - Il est impossible de sélectionner des fichiers précis à sauvegarder. Cette fonction ne sauvegarde que les nouveaux fichiers de l'appareil photo.
 - La progression de la sauvegarde s'affiche sur l'écran de l'ordinateur.
 - Lorsque le transfert est terminé, l'appareil photo s'éteint automatiquement au bout d'environ 30 secondes. Sélectionnez **Annuler** pour revenir à l'écran précédent et empêcher l'appareil photo de s'éteindre automatiquement.



- Si l'ordinateur prend en charge la fonctionnalité Wake on LAN (WoL), vous pouvez le mettre automatiquement sous tension en recherchant l'ordinateur depuis l'appareil photo. (p. 146)
- Si vous connectez l'appareil photo au réseau local sans fil, sélectionnez le point d'accès connecté à l'ordinateur.
- L'appareil photo recherche les points d'accès disponibles même si vous vous reconnectez au même point d'accès.
- Si vous éteignez l'appareil photo ou retirez sa batterie lors de l'envoi de fichiers, le transfert de fichiers est alors interrompu.
- Vous ne pouvez connecter qu'un seul appareil photo à l'ordinateur à la fois pour envoyer des fichiers.
- La sauvegarde peut être annulée en raison de l'état du réseau.
- Les photos ou les vidéos ne peuvent être envoyées qu'une seule fois à un ordinateur. Il est impossible de les envoyer à nouveau, même si vous connectez l'appareil photo sur un autre ordinateur.
- Si aucun fichier ne se trouve dans la mémoire de l'appareil, vous ne pouvez pas utiliser cette fonction.
- Avant d'utiliser cette fonctionnalité, vous devez désactiver le pare-feu Windows ou tout autre pare-feu.
- Vous pouvez envoyer jusqu'à 1 000 fichiers.
- Sur le logiciel PC, le nom du serveur doit être saisi en alphabet latin et ne peut pas comporter plus de 48 caractères.

Affichage de photos ou de vidéos sur un téléviseur compatible TV Link

TV Link est une technologie permettant le partage de fichiers multimédias entre un appareil photo et un téléviseur raccordés au même point d'accès. Cette technologie vous permet de visionner vos photos ou vidéos sur un téléviseur grand format.

- 1 Passez au mode **Wi-Fi** à l'aide de la molette de sélection.
- 2 Sélectionnez .
 - Si le message du guide apparaît, appuyez sur **[OK]**.
 - L'appareil photo tente de se connecter automatiquement à un réseau local sans fil via les derniers points d'accès auxquels il s'est connecté.
 - Si l'appareil photo ne s'est jamais connecté à un réseau local sans fil, il recherche alors automatiquement les points d'accès disponibles. (p. 127)
- 3 Connectez votre téléviseur à un réseau sans fil par le biais d'un point d'accès.
 - Reportez-vous au mode d'emploi de votre téléviseur pour en savoir plus.

- 4 Sur le téléviseur, recherchez l'appareil photo et parcourez les photos ou vidéos partagées.
 - Pour en savoir plus sur la manière de rechercher l'appareil photo et de parcourir les photos ou les vidéos sur le téléviseur, consultez le mode d'emploi du téléviseur.
 - Selon le type de téléviseur ou l'état du réseau, il est possible que les vidéos ne soient pas lues correctement. Si cela se produit, enregistrez de nouveau la vidéo en qualité **VGA** ou  avant de la lire à nouveau. Si la lecture des vidéos ne fonctionne pas correctement sur votre téléviseur via la connexion sans fil, connectez l'appareil photo au téléviseur à l'aide d'un câble audio/vidéo.

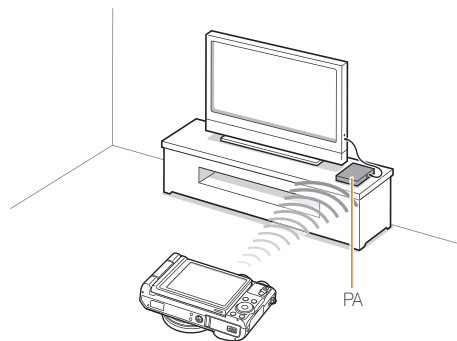



- Vous pouvez partager jusqu'à 1 000 photos ou vidéos.
- Vous ne pouvez afficher sur un téléviseur que des photos ou des vidéos prises avec votre appareil photo.
- Le champ de détection de la connexion sans fil entre votre appareil photo et un téléviseur peut varier en fonction des spécifications du point d'accès.
- Si l'appareil photo est connecté à deux téléviseurs, la lecture risque d'être ralentie.
- Les photos ou les vidéos sont partagées dans leurs dimensions d'origine.
- Vous pouvez uniquement utiliser cette fonction avec un téléviseur compatible TV Link.
- Les photos ou vidéos partagées ne sont pas enregistrées sur le téléviseur, mais peuvent être stockées dans l'appareil photo en respectant les caractéristiques du téléviseur.
- Le transfert de photos ou de vidéos sur le téléviseur peut prendre un certain temps selon la connexion réseau, le nombre de fichiers à partager ou la taille des fichiers.
- Si vous éteignez l'appareil photo de façon inhabituelle pendant le visionnage de photos ou de vidéos sur un téléviseur (par exemple, en retirant la batterie), le téléviseur considère que l'appareil photo est toujours connecté.
- Il se peut que l'ordre des photos ou des vidéos sur l'appareil photo diffère de celui sur le téléviseur.
- En fonction du nombre de photos ou de vidéos à partager, le chargement de celles-ci et l'exécution du processus de configuration initial peuvent prendre un certain temps.

- Lorsque vous visionnez des photos ou des vidéos sur le téléviseur, l'utilisation continue de la télécommande ou l'exécution d'opérations supplémentaires sur le téléviseur peut empêcher le bon fonctionnement de cette fonction.
- Si vous réorganisez ou triez des fichiers sur l'appareil photo tout en les visionnant sur un téléviseur, vous devez procéder à nouveau au processus initial de configuration pour actualiser la liste des fichiers sur le téléviseur.
- Si aucun fichier ne se trouve dans la mémoire de l'appareil, vous ne pouvez pas utiliser cette fonction.
- Il est recommandé d'utiliser un câble réseau pour connecter votre téléviseur et votre point d'accès. Cela permet de réduire les désagréments que vous pourriez rencontrer lors de la diffusion en continu de contenus.

Envoi de photos à l'aide de la fonction Wi-Fi Direct

Lorsque l'appareil photo se connecte à un réseau local sans fil prenant en charge la fonction Wi-Fi Direct, vous pouvez envoyer des photos à l'autre appareil. Il est possible que certains matériels ne soient pas compatibles avec la fonction.

- 1 Depuis l'appareil, activez l'option Wi-Fi Direct.
- 2 Sur l'appareil photo, en mode Lecture, parcourez la liste pour accéder à une photo.
- 3 Appuyez sur [MENU], puis sélectionnez  → **Wi-Fi Direct**.
 - Lorsque la vue Image unique est activée, vous ne pouvez envoyer qu'une photo à la fois.
 - Lorsque vous affichez les photos sous forme de vignettes, vous pouvez sélectionner plusieurs photos en faisant défiler les vignettes et en appuyant sur [OK]. Appuyez sur **Next** lorsque vous avez terminé de sélectionner les photos.
- 4 Sélectionnez l'appareil dans la liste des appareils Wi-Fi Direct de l'appareil photo.
 - Vérifiez que l'option Wi-Fi Direct est activée sur l'appareil photo.
 - Vous pouvez également sélectionner votre appareil photo dans la liste des appareils Wi-Fi Direct.

- 5 Sur l'appareil, autorisez l'appareil photo à se connecter.

- La photo sera envoyée à l'appareil.



- Vous ne pouvez pas utiliser cette fonctionnalité lorsque la carte mémoire de l'appareil photo ne comporte aucune photo.
- Si vous ne pouvez pas vous connecter à un appareil Wi-Fi Direct, mettez à jour le micrologiciel avec la version la plus récente. Il est possible que certains matériels ne soient pas compatibles avec la fonction.

À propos de la fonction WOL (Wake on LAN)

La fonction WoL vous permet d'activer ou d'allumer un ordinateur automatiquement par le biais de l'appareil photo. Cette fonctionnalité est disponible sur les ordinateurs de bureau Samsung commercialisés dans les dernières cinq années (sauf les ordinateurs tout-en-un).



Toute modification des paramètres du BIOS de votre PC autres que ceux décrits peut entraîner la détérioration du PC. Le fabricant ne peut être tenu responsable quant aux dommages consécutifs à la modification du BIOS de votre ordinateur.



Paramétrage de l'ordinateur pour quitter la mise en veille

- 1 Cliquez sur **Start** (Démarrer), puis ouvrez le **Control Panel** (Panneau de configuration).
- 2 Configurez la connexion réseau.
 - Sous Windows 7 :
cliquez sur **Network and Internet** (Réseau et Internet) → **Network and Sharing Center** (Centre Réseau et partage) → **Change adapter settings** (Modifier les paramètres de la carte).
 - Sous Windows Vista :
cliquez sur **Network and Internet** (Réseau et Internet) → **Network and Sharing Center** (Centre Réseau et partage) → **Manage network connections** (Gérer les connexions réseau).
 - Windows XP :
cliquez sur **Network and Internet Connection** (Connexion réseau ou Internet) → **Network Connection** (Connexion réseau).
- 3 Cliquez avec le bouton droit sur **Local Area** (Réseau local), puis cliquez sur **Properties** (Propriétés).
- 4 Cliquez sur **Configure** (Configurer) → onglet **Power manage** (Gestion de l'alimentation) → **Allow this device to wake the computer** (Autoriser ce périphérique à sortir l'ordinateur du mode veille).
- 5 Cliquez sur **OK**.
- 6 Redémarrez le PC.



Paramétrage de l'ordinateur pour la mise sous tension

- 1 Allumez le PC et appuyez sur F2 lors de la séquence de démarrage.
 - Le menu de paramétrage du BIOS s'affiche alors.
- 2 Sélectionnez l'onglet **Advanced** (Avancé) → **Power management Setup** (Configuration de la gestion de l'alimentation).
- 3 Sélectionnez **Resume on PME** (Reprendre à l'activation) → **Enabled** (Activé).
- 4 Appuyez sur F10 pour enregistrer vos modifications et poursuivre la séquence de démarrage jusque sous Windows.
- 5 Cliquez sur **Start** (Démarrer), puis ouvrez le **Control Panel** (Panneau de configuration).
- 6 Configurez la connexion réseau.
 - Sous Windows 7 :
cliquez sur **Network and Internet** (Réseau et Internet) → **Network and Sharing Center** (Centre Réseau et partage) → **Change adapter settings** (Modifier les paramètres de la carte).
 - Sous Windows Vista :
cliquez sur **Network and Internet** (Réseau et Internet) → **Network and Sharing Center** (Centre Réseau et partage) → **Manage network connections** (Gérer les connexions réseau).
 - Windows XP :
cliquez sur **Network and Internet Connection** (Connexion réseau ou Internet) → **Network Connection** (Connexion réseau).

- 7 Sélectionnez les pilotes concernant la carte réseau.
- 8 Cliquez sur l'onglet **Advanced** (Avancé), puis paramétrez les menus relatifs aux fonctions WOL.



- Il est impossible d'utiliser cette fonctionnalité si un pare-feu ou un programme de sécurité est activé.
- Pour allumer l'ordinateur à l'aide de la fonction de réveil par le réseau, l'ordinateur doit disposer d'une connexion active au réseau local. Vérifiez que le voyant du port LAN de l'ordinateur est bien allumé, ce qui signifie que la connexion au réseau local est active.
- Selon le modèle de votre ordinateur, il se peut que l'appareil photo réactive uniquement ce dernier.
- Selon le système d'exploitation ou les pilotes installés sur votre ordinateur, les options du menu de paramétrage des fonctions WOL peuvent varier.
 - exemple de noms de menu de paramétrage : Enable PME, Wake on LAN, etc.
 - exemple de valeurs menu de paramétrage : Enable, Magic packet, etc.

Paramètres

Cette section décrit les différentes options qui permettent de configurer les paramètres de l'appareil photo.

Menu Paramètres	149
Accès au menu des paramètres	149
Utilisation du menu des paramètres	150

Menu Paramètres

Découvrez comment configurer les paramètres de l'appareil photo.

Accès au menu des paramètres

- 1 En mode Prise de vue ou Lecture, appuyez sur **[MENU]**.
- 2 Sélectionnez  → un élément.

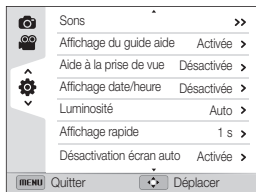

- 3 Sélectionnez une option.

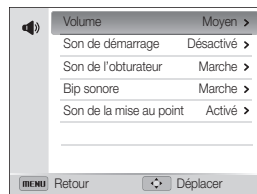



- 4 Appuyez sur **[MENU]** pour revenir à l'écran précédent.

Utilisation du menu des paramètres



* Paramètre par défaut

Élément	Description
Sons	Régler le volume et les sons émis par l'appareil photo. <ul style="list-style-type: none"> • Volume : régler le volume de tous les sons. (Désactivé, Bas, Moyen*, Elevé) • Son de démarrage : paramétrer l'appareil photo pour qu'il émette un son lors de son allumage. (Désactivé*, Marche). • Son de l'obturateur : paramétrer l'appareil pour qu'il émette un son lorsque vous enfoncez le déclencheur. (Désactivé, Marche*) • Bip sonore : paramétrer l'appareil photo pour qu'il émette un son lorsque vous appuyez sur les touches ou que vous changez de mode. (Désactivé, Marche*) • Son de la mise au point : paramétrer l'appareil pour qu'il émette un son lorsque vous enfoncez le déclencheur à mi-course. (Désactivé, Activé*)
Affichage du guide aide	Afficher une brève description d'une option ou d'un menu. (Désactivée, Activée*)
Aide à la prise de vue	Sélectionnez un guide destiné à vous aider à composer une scène. (Désactivée* , 3 X 3 , 2 X 2 , Croix , Diagonale)
Affichage date/heure	Indiquez si vous voulez afficher la date et l'heure sur l'écran de l'appareil photo. (Désactivée* , Activée)

* Paramètre par défaut

Élément	Description
Luminosité	Régler la luminosité de l'écran. (Auto* , Faible , Normale , Forte)  En mode Lecture, l'option Normale est automatiquement mise en place, même lorsque l'option Auto est sélectionnée.
Affichage rapide	Définir la durée d'affichage de la photo prise avant de revenir en mode Prise de vue. (Désactivé, 1 s* , 3 s)
Désactivation écran auto	Si aucune opération n'est effectuée pendant 60 secondes, l'écran s'éteint automatiquement et le voyant d'état se met à clignoter. (Désactivée, Activée*)  <ul style="list-style-type: none"> • Lorsque l'appareil photo est en mode Économie d'énergie, appuyez sur n'importe quelle touche autre que [POWER] pour l'utiliser à nouveau. • Même si vous n'avez pas activé cette fonction, la luminosité de l'écran s'atténuera 60 secondes après la dernière opération pour économiser l'énergie.
Informations réseau	Afficher l'adresse MAC et le numéro de série de l'appareil photo.
Langue	Choisir la langue d'affichage.



* Paramètre par défaut

Elément	Description
Date et heure	<ul style="list-style-type: none"> • Fuseau horaire : indiquer le fuseau horaire correspondant à votre région. Lorsque vous voyagez à l'étranger, sélectionnez Extérieur, puis choisissez un nouveau fuseau horaire. (Maison*, Extérieur) • Configuration date/heure : régler la date et l'heure. • Type date : sélectionner un format de date. (AAAA/MM/JJ, MM/JJ/AAAA*, JJ/MM/AAAA) <ul style="list-style-type: none">  Le type de date par défaut peut différer en fonction de la langue sélectionnée.
	<ul style="list-style-type: none"> • Type d'heure : sélectionner un format d'heure. (12 h*, 24 h) • Impression : définir si l'appareil photo ajoute la date et l'heure sur les photos lors de l'impression. (Désactivée*, Date, Date & heure) <ul style="list-style-type: none">  La date et l'heure s'affichent en jaune dans l'angle inférieur droit de la photo. • Il est possible que certains modèles d'imprimante n'impriment pas correctement la date et l'heure. • Si vous prenez des photos en mode Scène, Panorama ou Picture in Picture, l'appareil photo n'affiche alors pas la date et l'heure.

* Paramètre par défaut

Elément	Description
Numérotation des fichiers	<p>Définir les règles de création des noms de fichier.</p> <ul style="list-style-type: none"> • Remise à zéro : les fichiers sont numérotés à partir de 0001 lorsque vous insérez une nouvelle carte mémoire, formatez une carte mémoire ou supprimez tous les fichiers. • Série* : lorsque vous insérez une nouvelle carte mémoire, que vous formatez la carte mémoire ou supprimez tous les fichiers, les fichiers sont numérotés en continuant à partir du dernier numéro de fichier. <ul style="list-style-type: none">  Par défaut, le nom du premier dossier est 100PHOTO et le nom du premier fichier correspond à SAM_0001. • Le numéro de fichier augmente chaque fois d'une unité, de SAM_0001 à SAM_9999. • Le numéro de dossier s'incrémenté chaque fois d'une unité, de 100PHOTO(SAM_0001-SAM_0999) à 999PHOTO(SAM_9000-SAM_9999). • Un même dossier peut contenir 1 000 fichiers maximum. • L'appareil photo nomme les fichiers conformément à la norme DCF (Design rule for Camera File). Si vous modifiez le nom d'un fichier, il risque de ne plus pouvoir être lu par l'appareil photo.

* Paramètre par défaut

Élément	Description
Mise hors tension auto	<p>Paramétrer l'appareil photo pour qu'il s'éteigne automatiquement si aucune opération n'est réalisée après une période d'inactivité définie. (Désactivée, 1 min, 3 min*, 5 min, 10 min)</p> <p> • Ces paramètres ne sont pas modifiés si vous changez de batterie.</p> <p>• L'appareil photo ne s'éteint pas automatiquement lorsqu'il est connecté à un ordinateur ou à un réseau sans fil et si vous visionnez un diaporama ou des vidéos.</p>
Smart Link (bouton WiFi)	<p>Sélectionnez une fonction Wi-Fi à lancer lorsque vous appuyez sur . (MobileLink*, Remote Viewfinder, Partage sur des réseaux sociaux, Courriel, Cloud, Sauvegarde automatique, TV Link)</p>
Voyant de mise au point	<p>Paramétrer l'appareil photo pour qu'il s'allume automatiquement dans les endroits sombres pour faciliter la mise au point. (Désactivé, Activé*)</p>
Objectif de conversion	<p>Régler l'appareil pour utiliser l'objectif de conversion en option. (Désactivé*, Activé)</p>

* Paramètre par défaut

Élément	Description
Formater	<p>Formater la carte mémoire. Le formatage supprime tous les fichiers, y compris les fichiers protégés. (Oui, Non)</p> <p> Il est possible que des erreurs se produisent si vous utilisez une carte mémoire qui a été formatée à l'aide d'un appareil photo d'une autre marque, d'un lecteur de cartes mémoire ou d'un ordinateur. Veuillez formater les cartes mémoire dans l'appareil photo avant de les utiliser pour effectuer des prises de vue.</p>
Réinitialiser	<p>Réinitialiser les menus et les options de prise de vue. Les réglages de la date et de l'heure, de la langue et de la sortie vidéo ne sont pas remis à zéro. (Oui, Non)</p>
Anynet+ (HDMI-CEC)	<p>Paramétrer l'appareil photo pour le commander avec une télécommande de téléviseur lorsque vous le connectez à un téléviseur HD compatible avec le profil Anynet+(CEC).</p> <ul style="list-style-type: none"> • Désactivé : visionner des fichiers sans utiliser la télécommande d'un téléviseur HD. • Activé* : commander l'appareil photo avec une télécommande de téléviseur HD.

* Paramètre par défaut

Élément	Description
Format HDMI	<p>Définir la résolution des photos lors de la lecture de fichiers sur un téléviseur HD à l'aide du câble HDMI (NTSC : 1080i*, 720p, 480p / PAL : 1080i*, 720p, 576p).</p> <p> • Si le téléviseur HD n'accepte pas la résolution choisie, celle immédiatement inférieure est automatiquement sélectionnée.</p> <ul style="list-style-type: none"> • Si vous choisissez 480p ou 576p, les menus de lecture et l'album photo intelligent ne sont pas accessibles en cas de branchement sur un téléviseur.
Vidéo	<p>Sélectionner la sortie du signal vidéo correspondant à votre lieu géographique.</p> <ul style="list-style-type: none"> • NTSC: États-Unis, Canada, Japon, Corée, Taïwan, Mexique, etc. • PAL (prend en charge uniquement BDGHI) : Australie, Autriche, Belgique, Chine, Danemark, Royaume-Uni, Finlande, France, Allemagne, Italie, Koweït, Malaisie, Pays-Bas, Nouvelle-Zélande, Norvège, Singapour, Espagne, Suède, Suisse, Thaïlande, etc.
Licences Licences open source	Afficher les informations sur la licence Open Source.

Annexes

Cette section reprend les messages d'erreur, les caractéristiques de l'appareil et des conseils pour l'entretien.

Messages d'erreur	155
Entretien de l'appareil photo	157
Nettoyage de l'appareil photo	157
Usage et rangement de l'appareil photo	158
Concernant les cartes mémoire	160
Concernant la batterie	163
Utilisation d'accessoires en option	167
Utilisation d'un flash en option	167
Utilisation d'un viseur optique en option	167
Utilisation d'un objectif de conversion en option	168
Utilisation du déclencheur	169
Utilisation du microphone	169
Avant de contacter le service après-vente	170
Caractéristiques de l'appareil photo	173
Glossaire	178
Déclaration dans les langues officielles	185
Index	187

Messages d'erreur

Lorsque l'un des messages d'erreur suivants apparaît, reportez-vous aux solutions proposées pour tenter de résoudre le problème.

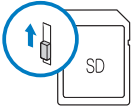
Message d'erreur	Solutions possibles
Erreur de carte	<ul style="list-style-type: none">• Éteignez l'appareil photo, puis rallumez-le.• Retirez la carte mémoire, puis insérez-la de nouveau.• Formatez la carte mémoire.
Carte verrouillée	<p>Vous pouvez verrouiller la carte SD, SDHC ou SDXC pour éviter la suppression des fichiers. Déverrouillez la carte pour prendre des photos.</p> 
Carte incompatible	<p>La carte mémoire insérée ne fonctionne pas avec l'appareil photo. Insérez une carte mémoire SD, SDHC ou SDXC.</p>
Echec connexion	<ul style="list-style-type: none">• L'appareil photo ne peut pas se connecter au réseau à l'aide du point d'accès sélectionné. Sélectionnez un autre point d'accès et réessayez.• L'appareil photo n'est pas parvenu à se connecter aux autres appareils. Essayez à nouveau de vous connecter.

Message d'erreur	Solutions possibles
DCF Full Error	<p>Les noms de fichier ne répondent pas à la norme DCF. Transférez les fichiers de la carte mémoire vers un ordinateur et formatez la carte. Ouvrez ensuite le menu Paramètres, puis sélectionnez Numérotation des fichiers → Remise à zéro. (p. 151)</p>
Périphérique déconnecté.	<p>La connexion réseau s'est interrompue lors du transfert des photos. Sélectionnez de nouveau un périphérique TV Link.</p>
Erreur de fichier	<p>Supprimez le fichier endommagé ou contactez le service après-vente.</p>
Fichier système incompatible.	<p>L'appareil photo ne prend pas en charge la structure de fichiers FAT de la carte mémoire insérée. Formatez cette carte mémoire dans l'appareil photo.</p>
Échec initialisation.	<ul style="list-style-type: none">• Allumez les dispositifs compatibles TV Link présents sur le réseau.• L'appareil photo n'est pas parvenu à localiser un périphérique compatible TV Link.
Mot de passe non valide.	<p>Le mot de passe qui permet de transférer des fichiers vers un autre appareil photo est incorrect. Saisissez le bon mot de passe.</p>

Message d'erreur	Solutions possibles
Batterie faible	Insérez une batterie chargée ou rechargez celle déjà en place.
Mémoire pleine	Supprimez les fichiers inutiles ou insérez une nouvelle carte mémoire.
Aucun fichier image	Prenez des photos ou insérez une carte mémoire qui en contient.
Échec transfert photo.	La connexion réseau s'est interrompue lors du transfert des photos. Essayez d'activer à nouveau la fonction TV Link.
Échec transfert.	<ul style="list-style-type: none">• L'appareil photo n'est pas parvenu à envoyer une photo aux autres appareils. Essayez à nouveau de l'envoyer.• L'appareil photo n'est pas parvenu à envoyer un courriel ou à transférer une photo à un périphérique TV Link. Vérifiez la connexion au réseau et réessayez.

Entretien de l'appareil photo

Nettoyage de l'appareil photo

Objectif et écran de l'appareil photo

Utilisez une soufflette pour éliminer la poussière et passez délicatement un chiffon doux sur l'objectif. S'il reste de la poussière, humidifiez une lingette avec du nettoyant liquide pour objectif et essuyez délicatement.

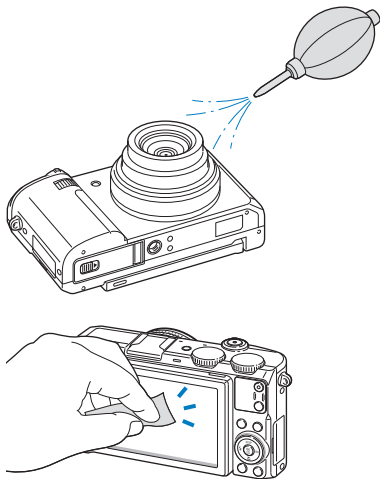

Boîtier de l'appareil photo

Essuyez-le délicatement avec un chiffon doux et sec.

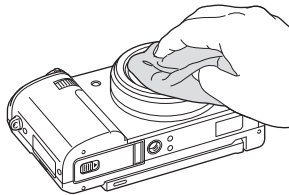

- N'utilisez jamais de benzène, de diluants ou d'alcool pour nettoyer l'appareil. Ces produits peuvent l'endommager ou entraîner un dysfonctionnement.
- N'appuyez pas sur le cache de l'objectif et n'utilisez pas de soufflette sur ce cache.

Usage et rangement de l'appareil photo

Usage ou rangement inapproprié de l'appareil photo

- Évitez d'exposer l'appareil à des températures extrêmes.
- Évitez d'utiliser l'appareil photo dans des endroits très humides ou dans lesquels le taux d'humidité varie beaucoup.
- Évitez d'exposer l'appareil photo à la lumière directe du soleil et de le ranger dans des endroits chauds, mal ventilés, comme à l'intérieur d'une voiture en été.
- Protégez l'appareil photo et son écran contre les chocs et les vibrations excessives, qui risqueraient de les endommager.
- Évitez d'utiliser et de ranger votre appareil dans un endroit poussiéreux, mal entretenu, humide ou peu ventilé, afin de ne pas endommager ses composants internes.
- N'utilisez pas l'appareil photo à proximité de combustibles ou de produits chimiques inflammables. Ne transportez et ne stockez jamais de liquides inflammables, de gaz ou de matériaux explosifs dans le même compartiment que l'appareil ou ses accessoires.
- Ne rangez pas l'appareil photo à proximité de boules de naphthaline.

Utilisation sur la plage ou en bord de mer

- Protégez l'appareil photo du sable et de la terre lorsque vous l'utilisez à la plage ou dans d'autres endroits similaires.
- L'appareil photo n'est pas étanche. Ne manipulez pas la batterie, l'adaptateur ou la carte mémoire avec les mains humides. Cela pourrait endommager l'appareil photo.

Rangement pour une durée prolongée

- Lorsque vous rangez l'appareil photo pour une durée prolongée, placez-le dans un récipient clos avec un matériau absorbant comme du gel de silice.
- Si vous rangez l'appareil photo sans l'utiliser pour une durée prolongée, retirez d'abord la batterie. Les batteries peuvent fuir ou se détériorer avec le temps, risquant d'endommager gravement l'appareil photo.
- Lorsqu'elle n'est pas utilisée pendant une période prolongée, une batterie pleine se décharge progressivement et doit alors être rechargée avant l'utilisation suivante.
- La date et l'heure actuelle peuvent être initialisées lorsque l'appareil photo est allumé après avoir été séparé pendant plus de 40 heures de la batterie.

Utilisation de l'appareil photo avec précaution dans les environnements humides

Lorsque vous faites passer l'appareil photo d'un environnement froid à un environnement chaud, de la condensation peut se former sur l'objectif et les composants internes de l'appareil photo. Si tel est le cas, éteignez l'appareil photo et attendez au moins 1 heure. Si de la condensation s'est formée sur la carte mémoire, retirez-la et attendez que l'humidité se soit évaporée avant de la réinsérer.

Autres avertissements

- Ne faites pas tourner l'appareil photo par la dragonne. Vous risqueriez de vous blesser ou d'entraîner des blessures à d'autres personnes, ou même d'endommager l'appareil photo.
- Évitez de peindre l'appareil photo, la peinture risquant de bloquer ses pièces mobiles et de perturber son fonctionnement.
- Éteignez l'appareil photo lorsque vous ne l'utilisez pas.
- L'appareil photo contient des pièces fragiles. Évitez de faire subir des chocs à l'appareil photo.
- Protégez l'écran de toute pression extérieure en le conservant dans l'étui lorsque vous ne l'utilisez pas. Protégez l'appareil photo des rayures en le tenant à l'écart du sable, des objets pointus ou des pièces de monnaie.
- N'utilisez pas l'appareil photo si l'écran est fissuré ou brisé. Vous risquez de vous blesser les mains ou le visage avec les morceaux de verre ou de plastique. Rapportez votre appareil photo à un centre de service Samsung pour le faire réparer.
- Ne posez jamais l'appareil photo, les batteries, le chargeur ou des accessoires à l'intérieur ou au-dessus d'un dispositif chauffant, tel qu'un four à micro-ondes, une cuisinière ou un radiateur. Cela pourrait entraîner une déformation ou une surchauffe des matériaux, ou même provoquer un incendie ou une explosion.

- Évitez toute exposition de l'objectif à la lumière directe du soleil - ceci risquerait d'entraîner une décoloration ou un mauvais fonctionnement du capteur d'image.
- Protégez l'objectif des traces de doigt et des éraflures. Nettoyez l'objectif en utilisant un chiffon doux et propre, exempt de poussière.
- L'appareil photo peut s'éteindre en cas de pression extérieure. Cela a pour but de protéger la carte mémoire. Allumez l'appareil photo pour l'utiliser à nouveau.
- Il est possible que l'appareil photo chauffe en cours d'utilisation. Ce phénomène est normal et n'affecte pas la durée de vie ou les performances de l'appareil.
- Lorsque vous utilisez l'appareil photo à de faibles températures, il peut mettre du temps à s'éteindre, une décoloration peut se produire temporairement ou des images persistantes peuvent apparaître. Il ne s'agit en aucun cas de dysfonctionnements. Ces perturbations sont momentanées et se corrigent d'elles-mêmes une fois que l'appareil retrouve à nouveau une température normale.
- La peinture ou le métal sur le boîtier de l'appareil photo peut provoquer des allergies, des démangeaisons, de l'eczéma ou des boursoufflures pour les personnes à peau sensible. Si vous présentez de tels symptômes, arrêtez immédiatement d'utiliser l'appareil photo et consultez un médecin.
- N'introduisez pas de corps étrangers dans les compartiments, les logements ou les ouvertures de l'appareil photo. Il est possible que les dommages provoqués par une mauvaise utilisation ne soient pas couverts par la garantie.
- Ne confiez pas la réparation de l'appareil photo à un technicien non agréé et ne tentez pas de le réparer vous-même. Votre garantie ne couvre pas les dégâts résultant d'une réparation par un technicien non agréé.

Concernant les cartes mémoire

Cartes mémoires compatibles

Ce produit est compatible avec les cartes mémoire SD (Secure Digital), SDHC (Secure Digital High Capacity), SDXC (Secure Digital eXtended Capacity), microSD, microSDHC ou microSDXC.

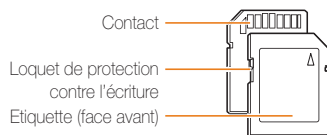

Vous pouvez protéger les fichiers contre la suppression en utilisant le loquet de verrouillage empêchant l'écriture sur les cartes SD, SDHC ou SDXC. Faites glisser le loquet vers le bas pour verrouiller la carte ou vers le haut pour la déverrouiller. Déverrouillez la carte lorsque vous prenez des photos ou filmez des vidéos.

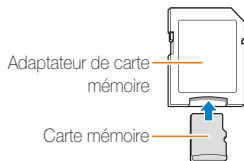

Pour utiliser des cartes de type micro avec ce produit, un ordinateur ou un lecteur de carte mémoire, insérez la carte dans un adaptateur.

Capacité de la carte mémoire

La capacité de la mémoire peut varier en fonction de la scène, des conditions de prise de vue ou de la carte mémoire. Ces capacités sont données pour une carte SD de 2 Go :

Photo

Taille	Maximale	Elevée	Normale
12m	277	313	503
10mp	254	349	558
9m	286	392	623
8m	335	457	721
6m	333	456	719
5m	512	691	1 060
3m	819	1 081	1 588
2m	1 095	1 418	2 009
1m	2 165	2 610	3 284

Taille	RAW	RAW + Très élevé	RAW + Elevé	RAW + Normal
12m	73	51	59	69
10m	74	54	61	71
9m	76	57	64	73
8m	78	60	67	75
8m	78	60	67	75
5m	83	69	74	80
3m	87	77	81	85
2m	89	81	84	87
1m	91	87	88	90

Vidéo

Taille	480 ips	240 ips	120 ips	30 ips
FULL HD 1920 X 1080	-	-	-	Environ 19' 05"
HD 1280 X 720	-	-	-	Environ 29' 38"
VGA 640 X 480	-	-	-	Environ 57' 16"
320 HD Pour partager	-	-	-	Environ 716' 50"
640 640 X 480	-	-	Environ 24' 52"	-
384 384 X 288	-	Environ 32' 49"	-	-
192 192 X 144	Environ 26' 02"	-	-	-

Les chiffres mentionnés ci-dessus sont mesurés sans la fonction de zoom. Le temps d'enregistrement disponible peut varier si le zoom est utilisé. Plusieurs vidéos ont été enregistrées successivement afin de déterminer la durée totale d'enregistrement.

Précautions d'utilisation des cartes mémoire

- Évitez d'exposer les cartes mémoire à des températures inférieures à 0 °C ou supérieures à 40 °C. Ceci risquerait de provoquer des dysfonctionnements des cartes mémoire.
 - Introduisez une carte mémoire dans le bon sens. Dans le cas contraire, vous risquez d'endommager l'appareil photo ainsi que la carte mémoire.
 - N'utilisez pas de carte mémoire qui a été formatée avec un autre appareil photo ou avec un ordinateur. Reformatez la carte mémoire sur l'appareil photo.
 - Éteignez l'appareil photo avant d'introduire ou de retirer la carte mémoire.
 - Vous ne devez pas retirer la carte mémoire ou éteindre l'appareil photo lorsque le voyant clignote. Vous risquez d'endommager vos données.
 - Au terme de la durée de vie de la batterie, vous ne pouvez plus stocker de photos sur la carte. Remplacez-la.
 - Évitez de plier la carte mémoire, de la laisser tomber ou de la soumettre à des chocs ou des pressions importantes.
 - Évitez d'utiliser ou de ranger les cartes mémoire à proximité de champs magnétiques.
 - Évitez d'utiliser ou de ranger des cartes mémoire dans des environnements chauds, très humides ou en contact avec des substances corrosives.
- Évitez tout contact des cartes mémoire avec des liquides, de la poussière ou des corps étrangers. Si la carte mémoire est sale, nettoyez-la avec un chiffon doux avant de l'introduire dans l'appareil photo.
 - Évitez que les cartes mémoire ou l'emplacement pour carte mémoire n'entrent en contact avec des liquides, des poussières ou tout corps étranger. Cela risque d'endommager l'appareil photo ou les cartes mémoire.
 - Lorsque vous transportez une carte mémoire, rangez-la dans un étui afin de la protéger de l'électricité statique.
 - Transférez vos données importantes sur d'autres supports, tel qu'un disque dur ou un CD/DVD.
 - Lorsque vous utilisez l'appareil photo de manière prolongée, la carte mémoire peut chauffer. Ceci est normal et n'engendre pas de dysfonctionnement.



Le fabricant décline toute responsabilité en cas de perte de données.

Concernant la batterie



Utilisez uniquement des batteries homologuées par Samsung.

Caractéristiques de la batterie

Caractéristiques	Description
Modèle	SLB-10A
Type	Batterie au lithium-ion
Capacité des cellules	1 030 mAh
Tension	3,7 V
Temps de charge* (lorsque l'appareil photo est éteint)	Environ 240 min.

* Le temps de chargement de la batterie en la connectant à un ordinateur peut être plus long.

Autonomie de la batterie

Durée moyenne / Nombre de photos		Conditions de test (lorsque la batterie est entièrement chargée)
Photos	Environ 120 min/ Environ 240 photos	<p>La durée de vie de la batterie a été mesurée dans les conditions suivantes : en mode P, dans l'obscurité, avec une résolution de , en Haute qualité, avec la fonction OIS activée.</p> <ol style="list-style-type: none"> Option du flash sur Contre jour, une seule photo, puis zoom avant ou arrière. Option du flash sur Désactivé, une seule photo, puis zoom avant ou arrière. Exécutez les tâches 1 et 2, en attendant 30 secondes entre chaque étape. Répétez le processus pendant 5 minutes, puis éteignez l'appareil photo pendant 1 minute. Répétition des étapes 1 à 3.
Vidéos	Environ 90 min.	Enregistrement de vidéos à une résolution de  et à une fréquence de 30 ips

- Les données indiquées ici ont été mesurées selon les normes de Samsung et peuvent varier en fonction de l'usage.
- Plusieurs vidéos ont été enregistrées successivement afin de déterminer la durée totale d'enregistrement.
- Lorsque vous utilisez les fonctions réseau, la batterie se décharge plus rapidement.

Message de batterie faible

Lorsque la batterie s'est complètement déchargée, l'icône de batterie devient rouge et le message « **Batterie faible** » s'affiche.

Remarques à propos de l'utilisation de la batterie

- Évitez d'exposer les batteries à des températures inférieures à 0 °C ou supérieures à 40 °C. Ceci est à même de réduire la capacité de charge de celle-ci.
- Lorsque vous utilisez l'appareil photo de manière prolongée, la zone située autour de la trappe batterie peut chauffer. Ceci n'affecte pas l'utilisation normale de l'appareil photo.
- Ne tirez pas sur le cordon d'alimentation pour débrancher le chargeur de la prise murale, au risque de provoquer un incendie ou de recevoir une décharge électrique.
- À des températures inférieures à 0 °C, la capacité de la batterie et la durée de vie de la batterie peuvent diminuer.
- La capacité de la batterie peut diminuer à de faibles températures, mais redevient normale à des températures plus modérées.

Précautions d'utilisation de la batterie

Protégez les batteries, les chargeurs et les cartes mémoire des chocs

Évitez tout contact de la batterie avec des objets métalliques, car cela risque de provoquer un court-circuit entre les bornes + et - de la batterie et de l'endommager de manière temporaire ou permanente. Vous risquez également de provoquer un incendie ou une décharge électrique.

Remarques concernant le chargement de la batterie

- Si le voyant d'état est éteint, assurez-vous que la batterie est installée correctement.
- Si l'appareil photo est allumé, le chargement de la batterie ne peut pas être effectué. Éteignez l'appareil photo avant de charger la batterie.
- N'utilisez pas l'appareil photo lorsqu'il est en charge. Vous risquez de provoquer un incendie ou un choc électrique.
- Ne tirez pas sur le cordon d'alimentation pour débrancher le chargeur de la prise murale, au risque de provoquer un incendie ou de recevoir une décharge électrique.
- Attendez que la batterie ait rechargé au moins 10 minutes avant d'allumer l'appareil photo.
- Si vous branchez l'appareil photo sur une source d'alimentation externe lorsque la batterie est déchargée, l'utilisation de certaines fonctions gourmandes en énergie peut entraîner la mise hors tension de l'appareil photo. Pour utiliser l'appareil photo normalement, rechargez la batterie.

- Si vous rebranchez le cordon d'alimentation alors que la batterie est complètement chargée, le voyant d'état s'allume pendant environ 30 minutes.
- L'utilisation du flash et l'enregistrement de vidéos déchargent rapidement la batterie. Chargez la batterie jusqu'à ce que le voyant d'état rouge s'éteigne.
- Si le voyant lumineux clignote en rouge, rebranchez le câble ou retirez la batterie, puis remettez-la en place.
- Si vous chargez la batterie lorsque le câble surchauffe ou lorsque la température est trop élevée, le voyant d'état peut clignoter avec une lumière rouge. Le chargement démarre lorsque la batterie a refroidi.
- Le chargement excessif des batteries peut raccourcir leur durée de vie. A la fin de chaque chargement, débranchez le câble de l'appareil photo.
- Ne tordez pas le cordon d'alimentation et ne placez pas d'objets lourds dessus. Vous risquez d'endommager le cordon.

Remarques concernant le chargement avec un ordinateur connecté

- Utilisez uniquement le câble USB fourni.
- La batterie peut ne pas se recharger dans les cas suivants :
 - vous utilisez un concentrateur USB ;
 - d'autres périphériques USB sont connectés à l'ordinateur ;
 - le câble est branché sur le port situé sur la façade avant de l'ordinateur ;
 - le port USB de l'ordinateur n'est pas compatible avec la norme d'alimentation électrique (5 V, 500 mA)

Précautions relatives à l'utilisation et à la mise au rebut de batteries et de chargeurs

- Ne jetez jamais les batteries au feu. Respectez la réglementation en vigueur dans votre pays concernant l'élimination des batteries usagées.
- Ne posez jamais les batteries ou l'appareil à l'intérieur ou au-dessus d'un dispositif chauffant, tel qu'un four à micro-ondes, une cuisinière ou un radiateur. En cas de surchauffe, les batteries risquent d'exploser.



Des blessures pouvant s'avérer mortelles peuvent résulter d'une utilisation imprudente ou inappropriée de la batterie. Pour votre sécurité, veuillez suivre ces instructions relatives à l'utilisation correcte de la batterie :

- La batterie peut s'enflammer ou bien exploser si celle-ci n'est pas manipulée correctement. Si vous remarquez un quelconque défaut de fabrication, une fêlure ou d'autres anomalies sur la batterie, cessez de l'utiliser immédiatement et contactez le service après-vente.
- Utilisez uniquement des chargeurs de batterie et des adaptateurs authentiques recommandés par le fabricant et rechargez la batterie en respectant scrupuleusement les consignes décrites dans ce manuel d'utilisation.
- Ne placez pas la batterie à proximité d'appareils chauffants ou dans un environnement soumis à des températures élevées comme par exemple à l'intérieur d'une voiture en été.
- Ne placez jamais la batterie dans un four à micro-ondes.
- Évitez de stocker ou d'utiliser la batterie dans des endroits chauds et humides comme des spas ou des cabines de douche.
- Ne posez pas l'appareil sur des surfaces inflammables comme de la literie, des couvertures, des tapis ou des couvertures électriques pendant des périodes prolongées.
- Lorsque l'appareil est allumé, ne le laissez pas dans un espace confiné pendant une période prolongée.
- Ne laissez pas les bornes de la batterie entrer en contact avec des objets métalliques comme des colliers, des pièces de monnaie, des clés ou bien des montres.
- Utilisez uniquement des batteries de remplacement lithium-ion authentiques recommandées par le fabricant.

- Ne démontez ou ne percez pas la batterie avec un objet coupant, quel qu'il soit.
- Évitez de soumettre la batterie à une pression élevée ou bien à des éléments susceptible de l'écraser.
- Évitez de soumettre la batterie à des chocs importants comme par exemple la laisser tomber de très haut.
- N'exposez pas la batterie à des températures supérieures ou égales à 60 °C.
- Évitez de mettre la batterie en contact avec des liquides ou de l'humidité.
- Évitez de mettre la batterie en contact avec le feu et de l'exposer à une chaleur extrême ou au soleil de façon prolongée.

Informations sur le traitement des batteries usagées

- Portez une attention particulière à la façon dont vous traitez les batteries usagées.
- Ne jetez pas la batterie au feu.
- Les réglementations de mise au rebut peuvent différer selon le pays ou la région. Observez les réglementations locales et fédérales en matière de traitement des batteries usagées.

Consignes relatives au chargement de la batterie

Respectez les consignes de chargement indiquées dans ce manuel d'utilisation pour charger la batterie. La batterie peut s'enflammer ou bien exploser si celle-ci n'est pas chargée correctement.

Utilisation d'accessoires en option

Utilisation d'un flash en option

Fixez un flash en option sur la griffe porte-accessoire de l'appareil photo. Retirez le cache de la griffe, puis fixez le flash sur la griffe.

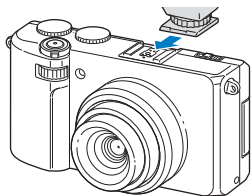

- Votre appareil photo est compatible avec les types de flash suivants : SEF42A
- Pour en savoir plus sur le flash, reportez-vous au manuel fourni.
- Lorsque le flash en option est fixé, n'ouvrez pas le flash par défaut.

Utilisation d'un viseur optique en option

Fixez un viseur optique en option sur la griffe porte-accessoire de l'appareil photo. Retirez le cache de la griffe, puis installez le viseur sur la griffe.

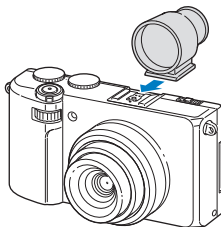

Utilisation d'un objectif de conversion en option

Vous pouvez augmenter la plage de l'appareil et sa profondeur de champ en y fixant un objectif de conversion en option conçu uniquement pour les appareils photos Samsung.

- 1 Retirez la bague de l'appareil en la tournant dans le sens anti-horaire.

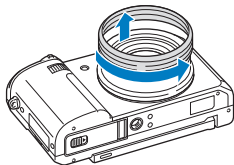

- 2 Installez l'objectif de conversion en le tournant dans le sens horaire jusqu'à ce qu'il se verrouille en place.

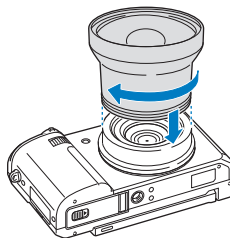

- 3 En mode Prise de vue ou Lecture, appuyez sur [MENU].
- 4 Sélectionnez  → **Objectif de conversion** → **Activé**.



- Une fois l'appareil réglé pour utiliser l'objectif de conversion, les zooms optiques et numériques ne sont pas disponibles.
- Si vous ne réglez pas **Objectif de conversion** sur **Activé** après l'avoir fixé, tourner le [Zoom] vers la gauche ou la droite éteint l'appareil.

Utilisation du déclencheur

Utilisez un déclencheur en option pour réduire les mouvements de l'appareil et vous permettre de prendre des photos plus nettes à des vitesses d'obturation plus lentes. Pour en savoir plus sur le déclencheur en option, reportez-vous au manuel fourni.

Utilisation du microphone

Utilisez un microphone en option afin d'atténuer les bruits extérieurs. Pour plus de détails, consultez le manuel fourni avec le microphone.

Avant de contacter le service après-vente

Si l'appareil photo ne fonctionne pas correctement, vérifiez les éléments suivants avant de contacter le service après-vente. Si la solution de dépannage proposée ne permet pas de résoudre le problème, veuillez contacter votre revendeur local ou le service après-vente.

 Lorsque vous apportez l'appareil photo dans un service après-vente, veillez à également fournir les autres composants qui ont pu contribuer au dysfonctionnement, notamment la carte mémoire et la batterie.

Problème	Solutions possibles
Impossible d'allumer l'appareil photo	<ul style="list-style-type: none">Assurez-vous que la batterie est installée.Assurez-vous que la batterie est bien en place. (p. 22)Mettez la batterie en charge.
L'appareil photo s'éteint de façon inattendue	<ul style="list-style-type: none">Mettez la batterie en charge.L'appareil photo est peut-être en mode Economie d'énergie. (p. 152)Il est possible que l'appareil photo s'éteigne afin d'éviter que la carte mémoire ne soit endommagée après un choc. Rallumez l'appareil photo.
La batterie de l'appareil photo se décharge rapidement	<ul style="list-style-type: none">La batterie peut se décharger plus rapidement dans un environnement de basse température (en dessous de 0 °C). Gardez la batterie au chaud en la plaçant dans votre poche.L'utilisation du flash et l'enregistrement de vidéos déchargent rapidement la batterie. Rechargez-la si nécessaire.La batterie est un consommable qui possède une durée de vie limitée et qui doit périodiquement être remplacée. Remplacez-la si son autonomie diminue rapidement.

Problème	Solutions possibles
Impossible de prendre des photos	<ul style="list-style-type: none">La carte mémoire est pleine. Supprimez les fichiers inutiles ou insérez une nouvelle carte mémoire.Formatez la carte mémoire.La carte mémoire est défectueuse. Remplacez-la.Assurez-vous que l'appareil photo est allumé.Mettez la batterie en charge.Assurez-vous que la batterie est installée correctement.
L'appareil photo ne répond pas	Retirez la batterie, puis replacez-la.
L'appareil photo chauffe	Il est possible que l'appareil photo chauffe en cours d'utilisation. Ce phénomène est normal et n'affecte pas la durée de vie ou les performances de l'appareil.
Le flash ne fonctionne pas	<ul style="list-style-type: none">Sortez le flash en faisant glisser son verrou.Il se peut que le flash soit désactivé par l'option Désactivé. (p. 69)Vous ne pouvez pas utiliser le flash dans certains modes.

Problème	Solutions possibles
Le flash se déclenche de façon inattendue	L'électricité statique peut provoquer le déclenchement du flash. Il ne s'agit pas d'un dysfonctionnement de l'appareil photo.
La date et l'heure ne sont pas correctes	Réglez la date et l'heure dans les paramètres d'affichage. (p. 151)
L'écran ou des touches ne fonctionnent pas	Retirez la batterie, puis replacez-la.
L'écran de l'appareil photo fonctionne mal	Si vous utilisez l'appareil photo à des températures extrêmement basses, un dysfonctionnement ou une décoloration de l'écran de l'appareil photo peut se produire. Pour bénéficier de performances optimales, utilisez l'appareil photo à des températures de fonctionnement modérées.
La carte mémoire présente une erreur	<ul style="list-style-type: none"> • Éteignez l'appareil photo, puis rallumez-le. • Retirez la carte mémoire, puis insérez-la de nouveau. • Formatez la carte mémoire. <p>Pour plus de détails, voir « Précautions d'utilisation des cartes mémoire ». (p. 162)</p>
Impossible de lire des fichiers	Si vous modifiez le nom d'un fichier, l'appareil photo risque de ne plus pouvoir le lire (le nom des fichiers doit être conforme à la norme DCF). Si vous rencontrez ce problème, lisez les fichiers sur un ordinateur.

Problème	Solutions possibles
La photo est floue	<ul style="list-style-type: none"> • Vérifiez que l'option choisie pour la mise au point convient aux photos prises en gros plan. (p. 72) • Assurez-vous que l'objectif est propre. Dans le cas contraire, nettoyez-le. (p. 157) • Vérifiez que le sujet est placé à la bonne distance du flash. (p. 174)
Les couleurs de la photo ne correspondent pas à celles de la scène	Un réglage incorrect de la balance des blancs peut provoquer un mauvais rendu des couleurs. Sélectionnez l'option de la balance des blancs adaptée à la source de lumière. (p. 84)
La photo est trop claire	<p>Votre photo est surexposée.</p> <ul style="list-style-type: none"> • Désactivez le flash. (p. 69) • Réglez la sensibilité ISO. (p. 71) • Réglez la valeur d'exposition. (p. 82)
La photo est trop sombre	<p>La photo est sous-exposée.</p> <ul style="list-style-type: none"> • Activez le flash. (p. 69) • Réglez la sensibilité ISO. (p. 71) • Réglez la valeur d'exposition. (p. 82)
Les photos ne s'affichent pas sur le téléviseur	<ul style="list-style-type: none"> • Vérifiez que l'appareil photo est correctement branché sur le téléviseur avec le câble audio / vidéo. • Vérifiez que la carte mémoire contient des photos.

Problème	Solutions possibles
<p>Votre ordinateur ne reconnaît pas l'appareil photo</p>	<ul style="list-style-type: none"> • Vérifiez que le câble USB est correctement branché. • Assurez-vous que l'appareil photo est allumé. • Assurez-vous d'utiliser un système d'exploitation pris en charge.
<p>L'appareil photo se déconnecte de l'ordinateur pendant le transfert des fichiers.</p>	<p>L'électricité statique peut interrompre la transmission des fichiers. Débranchez le câble USB, puis rebranchez-le.</p>
<p>L'ordinateur ne parvient pas à lire des vidéos</p>	<p>Il se peut que les vidéos ne soient pas compatibles avec certains logiciels de lecture vidéo. Pour lire des fichiers vidéo enregistrés avec l'appareil photo, utilisez l'application Multimedia Viewer que vous pouvez installer à l'aide du programme iLauncher de l'ordinateur. (p. 117)</p> <ul style="list-style-type: none"> • Fermez iLauncher et redémarrez-le. • En fonction des spécifications de votre ordinateur et de l'environnement dans lequel il se trouve, le lancement du programme peut ne pas se faire automatiquement. Dans ce cas, cliquez sur démarrer → Tous les programmes → Samsung → iLauncher → Samsung iLauncher sur un ordinateur Windows. Vous pouvez aussi cliquer sur Applications → Samsung → iLauncher sur un ordinateur Mac.
<p>iLauncher ne fonctionne pas correctement</p>	

Problème	Solutions possibles
<p>Votre téléviseur ou ordinateur ne peut afficher les photos et les vidéos enregistrées sur une carte mémoire SDXC</p>	<p>Les cartes mémoire SDXC utilisent le système de fichier exFAT. Assurez-vous que le dispositif externe est compatible avec le système de fichier exFAT avant d'y connecter l'appareil photo.</p>
<p>L'ordinateur ne reconnaît pas les cartes mémoire SDXC</p>	<p>Les cartes mémoire SDXC utilisent le système de fichier exFAT. Pour utiliser une carte mémoire SDXC sur un ordinateur Windows XP, téléchargez et effectuez la mise à jour du pilote du système de fichier exFAT, à partir du site Web de Microsoft.</p>
<p>Impossible de régler le DPOF pour les fichiers RAW</p>	<p>Impossible de régler le DPOF pour les fichiers RAW.</p>
<p>Impossible de verrouiller la valeur d'exposition en appuyant sur [AEL]</p>	<p>Vous ne pouvez pas verrouiller la valeur d'exposition dans certains modes de prise de vue.</p>
<p>Le flash externe ou le GPS ne fonctionne pas</p>	<p>Vérifiez que le périphérique externe est correctement installé et allumé.</p>

Caractéristiques de l'appareil photo

Capteur d'image	
Type	1/1,7" (environ 9,33 mm) BSI CMOS
Pixels effectifs	Environ 12,4 mégapixel
Nombre total de pixels	Environ 12,76 mégapixel
Objectif	
Distance focale	Objectif Schneider-KREUZNACH f = 5,2 à 17,2 mm (équivalent film de 35 : 24 à 80 mm)
Plage d'ouverture de l'objectif	F1.4 (GA) à F2.7 (T), Filtre ND inclus
Zoom numérique	Mode d'images fixes : 1,0 à 4,0X (Zoom intelligent : 1,33X, Zoom optique : 3,3X)
Affichage	
Type	AMOLED
Caractéristiques	3,0" (7,6 cm) VGA, 614k dots (PenTile), pivotant
Mise au point	
Type	Mise au point automatique TTL (Mise au point multiple, Mise au point au centre, Mise au point sélection, MPA Détection des visages, Mise au point avec suivi, MPA Reconnaissance intelligente de visage), Mise au point manuelle

Plage		Grand angle (GA)	Téléobjectif (T)
	Normale (AF)	40 cm – infini	100 cm – infini
	Macro	1 à 40 cm	40 à 100 cm
	Macro automatique	1 cm – infini	40 cm – infini
	Mise au point manuelle	1 cm – infini	40 cm – infini

Vitesse d'obturation

	F1.4 à F3.8 (Grand angle)	F3.9 à F7.7 (Grand angle)
Automatique	1/8 à 1/2 000 s.	1/8 à 1/4 000 s.
Programme	1 à 1/2 000 s.	1 à 1/4 000 s.
Nuit	8 à 1/2 000 s.	8 à 1/4 000 s.
Manuel	30 à 1/2 000 s.	30 à 1/4 000 s.

Exposition

Contrôle	AES Programme, Priorité obturateur AE, AES Priorité ouverture, Exposition manuelle
Mesure de l'exposition	Multiple, Sélective, Centrée, Détection des visages
Compensation	±2EV (Palier 1/3 EV)









Caractéristiques de l'appareil photo









Equivalent ISO	Automatique, ISO 80, ISO 100, ISO 200, ISO 400, ISO 800, ISO 1600, ISO 3200, ISO 6400*, ISO 12800* * Disponible uniquement lorsque Extension ISO est activée.
Flash	
Mode	Automatique, Anti yeux rouges, Contre jour, Synchronisation lente, Désactivé, Correction des yeux rouges
Plage	<ul style="list-style-type: none"> • Grand angle : 0,9 à 7,8 m (ISO Auto) • Téléobjectif : 0,8 à 4,1 m (ISO Auto)
Compensation du flash	± 1 EV (par paliers de 1/2 EV)
Durée de rechargement	Environ 4 s.
Réduction des tremblements de l'appareil photo	
DUAL IS – OIS (Optical Image Stabilization, stabilisation optique de l'image) + DIS (Digital Image Stabilization, stabilisation numérique de l'image)	

Effet	
Mode photo	<ul style="list-style-type: none"> • Filtre intelligent : Normal, Miniature, Vignettage, Onirique, Vieux film, Point demi-ton, Esquisse, Effet ultra grand angle, Classique, Rétro, Peinture à l'huile, Dessin, Peinture à l'encre, Filtre croisé, Prise de vue zoom • Pinceau artistique • Réglage des images : Contraste, Netteté, Saturation
Mode vidéo	Filtre intelligent : Normal, Effet palette 1, Effet palette 2, Effet palette 3, Effet palette 4, Miniature, Vignettage, Point demi-ton, Esquisse, Effet ultra grand angle, Classique, Rétro
Balance des blancs	
Mode	Balance des blancs automatique, Lumière du jour, Nuageux, Fluorescent haut, Fluorescent bas, Tungstène, Réglage personnalisé, Temp. couleur
Ajustement du micro	Chacun 7 paliers sur l'axe Ambre/Bleu/Vert/Magenta
Impression de la date	
Date & heure, Date, Désactivée	

Prise de vue	
Photos	<ul style="list-style-type: none"> Modes : Scènes Automatique (Portrait, Portrait de nuit, Portrait en contre jour, Nuit, Contre jour, Paysage, Blanc, Vert naturel, Ciel Bleu, Coucher de Soleil, Macro, Texte Macro, Macro couleur, Trépied, Sport, Feux d'artifice, Bougie, Spot, Spot (Macro), Spot (Portrait)), Programme, Priorité ouverture, Priorité obturateur, Manuel, Scène (Beauté, Nuit, Paysage, Texte, Coucher de soleil, Aube, Contre jour, Mer & neige, Photo 3D), Magique Plus (Panorama, Magic Frame, Prise de vue fractionnée, Picture in Picture, Pinceau artistique, HDR) Rafale : Unique, Haute vitesse (10 ips, 5 ips, 3 ips), Prévisualisation prise de vue, Bracketing (WB, AE), Retardateur Retardateur : 10 s, 2 s Effet du filtre ND : Activé, Désactivé
Vidéos	<ul style="list-style-type: none"> Modes : Détection intelligente de scène (Paysage, Ciel Bleu, Vert naturel, Coucher de Soleil), Vidéo, Magique Plus (Picture in Picture) Format : MP4 (H.264) (durée d'enregistrement max. : 20 min) Taille : 1920 X 1080, 1280 X 720, 640 X 480, 320 X 240 Haute vitesse : 480 ips (192 X 144), 240 ips (384 X 288), 120 ips (640 X 480) Son vivant : Son vivant activé, Son vivant désactivé, Muet Stabilisateur d'image : Désactivé, OIS, Dual IS Prise de vue en cours d'enregistrement

Lecture	
Photos	<ul style="list-style-type: none"> Type : Image unique, Vignettes, Diaporama avec musique et effets, Clip vidéo, Album Photo intelligent*, Réal. vidéo créative * Catégorie Album intelligent : Type, Date, Semaine, Visage Retouche : Redimensionner, Rotation, Réglage des images, Filtre intelligent, Recadrer Effet : Réglage des images (Correction des yeux rouges, Retouche des visages, Luminosité, Contraste, Saturation, Ajouter du bruit), Filtre intelligent (Normal, Miniature, Vignettage, Onirique, Vieux film, Point demi-ton, Esquisse, Effet ultra grand angle, Classique, Rétro, Peinture à l'huile, Dessin, Peinture à l'encre, Filtre croisé, Prise de vue zoom)
Vidéos	<p>Modifier : Réal. vidéo créative, Extraction d'images fixes, Réglage de la durée</p>
Stockage	
Support	<p>Mémoire externe (option) : carte SD (1 à 2 Go garantis), carte SDHC (jusqu'à 32 Go garantis), carte SDXC ((jusqu'à 64 Go garantis)</p>
Format de fichiers	<ul style="list-style-type: none"> Image fixe : JPEG (DCF), EXIF 2.21, DPOF 1.1 Clip vidéo : MP4 (vidéo: MPEG-4.AVC/H.264, audio: AAC)

		Pour une carte SD de 2 Go : nombre de photos			
		Maximale	Elevée	Normale	
	4000 X 3000	277	313	503	
	4000 X 2672	254	349	558	
	4000 X 2248	286	392	623	
	3264 X 2448	335	457	721	
	2832 X 2832	333	456	719	
	2592 X 1944	512	691	1 060	
	1984 X 1488	819	1 081	1 588	
	1920 X 1080	1 095	1 418	2 009	
	1024 X 768	2 165	2 610	3 284	

Format de l'image			RAW	RAW + Très élevé	RAW + Elevé	RAW + Normal
		4000 X 3000	73	51	59	69
	4000 X 2672	74	54	61	71	
	4000 X 2248	76	57	64	73	
	3264 X 2448	78	60	67	75	
	2832 X 2832	78	60	67	75	
	2592 X 1944	83	69	74	80	
	1984 X 1488	87	77	81	85	
	1920 X 1080	89	81	84	87	
	1024 X 768	91	87	88	90	

Ces chiffres proviennent des mesures effectuées par Samsung dans des conditions normales. Ils peuvent varier en fonction des réglages de l'appareil et des conditions de prise de vue.

Réseau sans fil

Mobile Link, Remote Viewfinder, Partage sur des réseaux sociaux, Courriel, Cloud, Sauvegarde automatique, TV Link, Wi-Fi Direct

Interface

Câble de sortie numérique	USB 2.0
Entrée/sortie audio	Mono (haut-parleur intégré), Stéréo (microphone)
Sortie vidéo	<ul style="list-style-type: none"> A/V : NTSC, PAL (possibilité de sélection) HDMI 1.4 : NTSC, PAL (possibilité de sélection)
Connecteur d'alimentation CC	5 V

Source d'alimentation

Batterie rechargeable	Batterie lithium-ion (SLB-10A, 1 030 mAh)
Type de connecteur	Micro USB (7 broches)

La source d'alimentation peut varier en fonction de votre région.

Caractéristiques de l'appareil photo

Dimensions (L x H x P)

112,1 x 62,4 x 27,55 mm (hors éléments en saillie)

Poids

286 g (sans batterie ni carte mémoire)

Température de fonctionnement

0 à 40 °C

Humidité en fonctionnement

5 à 85 %

Logiciel

iLauncher, Samsung RAW Converter

En vue d'améliorer le produit, ces caractéristiques peuvent changer sans avis préalable.

Prise de vue en fourchette avec réglage automatique (AEB)

Cette fonctionnalité permet de prendre automatiquement plusieurs photos à différentes expositions afin de vous aider à obtenir une exposition correcte.

Mise au point automatique (AF)

Système qui permet d'effectuer une mise au point automatique sur le sujet. L'appareil photo se base sur le contraste pour opérer la mise au point automatique.

Ouverture

L'ouverture contrôle la quantité de lumière atteignant le capteur de l'appareil photo.

Bougé de l'appareil photo (flou)

Si vous bougez l'appareil photo alors que l'obturateur est ouvert, l'image risque d'être floue. Cela est d'autant plus vrai si la vitesse de l'obturateur est lente. Vous pouvez éviter ce problème en augmentant la sensibilité, en utilisant le flash ou en augmentant la vitesse de l'obturateur. Pour stabiliser l'appareil photo, vous pouvez également utiliser un trépied, ou les fonctions DIS ou OIS.

Composition

En photographie, ce terme signifie la disposition des éléments d'une scène. En règle générale, une bonne composition doit obéir à la règle des tiers.

DCF (Design rule for Camera File system)

Spécification créée par la Japan Electronics and Information Technology Industries Association (JEITA) qui définit le format et le système de fichiers des appareils photo.

Profondeur de champ

Zone de netteté acceptable entre le point de mise au point le plus proche et celui le plus éloigné. Elle est variable et dépend de la focale et de l'ouverture utilisées, mais aussi de la distance entre l'appareil photo et le sujet. Par exemple, une ouverture inférieure augmente la profondeur de champ et l'arrière-plan de la composition devient flou.

Zoom numérique

Fonctionnalité qui augmente artificiellement le zoom disponible de l'objectif du zoom (zoom optique). Le zoom numérique dégrade la qualité de l'image au fur et à mesure que ce type de grossissement augmente.

Format de commande d'impression numérique (DPOF)

Format de commande d'impression numérique qui permet de sélectionner les images ou le nombre de copies sur une carte mémoire. Les appareils photo compatibles DPOF sont capables de lire les informations stockées sur une carte, ce qui facilite l'impression.

Compensation EV

Ensemble des combinaisons de vitesses de l'obturateur et d'ouverture de l'objectif pour une même exposition.

EV (valeur d'exposition)

Cette fonctionnalité vous permet de régler rapidement la valeur d'exposition mesurée par l'appareil photo, selon des incréments restreints, afin d'améliorer l'exposition de vos photos. Réglez la compensation EV sur -1,0 EV pour obtenir une valeur plus sombre d'un pas et sur 1,0 EV pour une valeur plus claire d'un pas.

Exif (Exchangeable Image File Format)

Spécification créée par la Japan Electronics and Information Technology Industries Association (JEIDA) qui définit le format de fichiers pour les appareils photo.

Exposition

Quantité de lumière atteignant le capteur de l'appareil photo. L'exposition est contrôlée par la vitesse de l'obturateur, la valeur d'ouverture et la sensibilité ISO.

Flash

Lumière brève et intense qui permet de créer une exposition adéquate lorsque la luminosité est faible.

Longueur de focale

Distance entre le centre de l'objectif et son point focal (exprimée en millimètres). Des distances focales plus importantes réduisent les angles de vue et agrandissent le sujet. Celles moins élevées agrandissent à l'inverse les angles de vue.

Histogramme

Représentation graphique de la luminosité d'une image. L'axe horizontal représente la luminosité et l'axe vertical le nombre de pixels. Des points à l'extrême gauche (trop sombre) ou à l'extrême droite (trop clair) signifient que la photo n'est pas correctement exposée.

H.264/MPEG-4

Format vidéo de compression élevée établi par les organisations normatives internationales ISO-IEC et ITU-T. Ce codec, développé par la Joint Video Team (JVT), améliore la qualité vidéo même lorsque le débit binaire est faible.

Capteur d'image

Partie physique de l'appareil photo qui comporte une cellule photosensible pour chaque pixel de l'image. Chaque cellule photosensible enregistre la valeur de la luminosité d'une exposition. Il existe deux types de capteurs : CCD (Charge-coupled Device) et CMOS (Complementary Metal Oxide Semiconductor).

Sensibilité ISO

Sensibilité de l'appareil photo à la lumière basée sur la sensibilité du film utilisé dans l'appareil photo. A une sensibilité ISO élevée, la vitesse de l'obturateur de l'appareil photo est plus grande, ce qui réduit le flou causé par les tremblements de l'appareil ou une luminosité insuffisante. Toutefois, avec une sensibilité plus élevée, le risque de parasites s'avère également plus grand.

JPEG (Joint Photographic Experts Group)

Méthode de compression des images numériques avec pertes. Les images JPEG sont compressées afin de réduire la taille de leur fichier avec une dégradation minimale de la résolution.

LCD (Liquid Crystal Display)

Ecran d'affichage couramment utilisé dans le secteur de l'électronique grand public. Ce type d'écran nécessite un rétroéclairage séparé, de type CCFL ou LED, pour reproduire les couleurs.

Macro

Cette fonctionnalité permet de prendre des photos en gros plan ou de photographier de petits objets. Cela permet à l'appareil photo d'effectuer une mise au point nette à une échelle proche de la réalité (1/1).

Mesure de l'exposition

Correspond à la manière dont l'appareil photo mesure la quantité de lumière nécessaire à la définition de l'exposition.

MJPEG (Motion JPEG)

Format vidéo avec une compression d'images JPEG.

MPO (Multi Picture Object)

Format de fichier graphique contenant plusieurs images au sein d'un même fichier. Un fichier MPO permet un effet 3D sur les écrans compatibles MPO, tels que les téléviseurs et les moniteurs 3D.

Parasite

Problème d'affichage des pixels sur une image numérique. Des parasites peuvent apparaître si les photos sont prises avec une sensibilité trop élevée ou avec un réglage de sensibilité automatique dans un environnement sombre.

Stabilisation optique de l'image (OIS)

Cette fonction permet de compenser en temps réel tout mouvement ou toute vibration lors de la prise de vue. Aucune dégradation de l'image par comparaison avec la fonction Stabilisation optique de l'image.

Zoom optique

Zoom qui permet d'agrandir les images à travers l'objectif, sans dégrader la qualité des images.

Qualité

Expression du taux de compression d'une image numérique. Lorsque la qualité de l'image est élevée, le taux de compression est faible et la taille du fichier plus importante.

Résolution

Nombre de pixels d'une image numérique. Les images à résolution élevée comportent plus de pixels et présentent généralement davantage de détails que les images avec une faible résolution.

Vitesse d'obturation

La vitesse d'obturation est définie par la durée nécessaire à l'ouverture et à la fermeture de l'obturateur. Dans le cadre de la luminosité d'une photo, la vitesse d'obturation constitue un facteur important, car elle contrôle la quantité de lumière qui passe à travers l'ouverture avant d'atteindre le capteur d'images. Par ailleurs, une vitesse d'obturation rapide accorde moins de temps à la lumière pour pénétrer. La photo devient plus sombre et immobilise un sujet en mouvement plus facilement.

Zoom intelligent

Le zoom intelligent permet de zoomer avec une dégradation de la qualité de l'image inférieure à celle lors de l'usage du zoom optique ou du zoom numérique.

Vignettage

Réduction de la luminosité ou de la saturation d'une image à sa périphérie (bords externes). Cela permet de mettre en évidence les sujets positionnés au centre de l'image.

Balance des blancs (équilibre des couleurs)

Réglage de l'intensité des couleurs (généralement les couleurs primaires comme le rouge, le vert et le bleu) d'une image. L'objectif est un rendu exact des couleurs.



Les bons gestes de mise au rebut de ce produit (Déchets d'équipements électriques et électroniques)

(Applicable aux pays disposant de systèmes de collecte séparés)

Ce symbole sur le produit, ses accessoires ou sa documentation indique que ni le produit, ni ses accessoires électroniques usagés (chargeur, casque audio, câble USB, etc.) ne peuvent être jetés avec les autres déchets ménagers. La mise au rebut incontrôlée des déchets présentant des risques environnementaux et de santé publique, veuillez séparer vos produits et accessoires usagés des autres déchets. Vous favoriserez ainsi le recyclage de la matière qui les compose dans le cadre d'un développement durable.

Les particuliers sont invités à contacter le magasin leur ayant vendu le produit ou à se renseigner auprès des autorités locales pour connaître les procédures et les points de collecte de ces produits en vue de leur recyclage.

Les entreprises et particuliers sont invités à contacter leurs fournisseurs et à consulter les conditions de leur contrat de vente. Ce produit et ses accessoires ne peuvent être jetés avec les autres déchets.



PlanetFirst représente l'engagement de Samsung Electronics à l'égard du développement durable et de la responsabilité sociale, illustré à travers des activités commerciales écologiques et contrôlées.



Elimination des batteries de ce produit

(Applicable aux pays disposant de systèmes de collecte séparés)

Le symbole sur la batterie, le manuel ou l'emballage indique que les batteries de ce produit ne doivent pas être éliminées en fin de vie avec les autres déchets ménagers. L'indication éventuelle des symboles chimiques Hg, Cd ou Pb signifie que la batterie contient des quantités de mercure, de cadmium ou de plomb supérieures aux niveaux de référence stipulés dans la directive CE 2006/66. Si les batteries ne sont pas correctement éliminées, ces substances peuvent porter préjudice à la santé humaine ou à l'environnement.

Afin de protéger les ressources naturelles et d'encourager la réutilisation du matériel, veuillez à séparer les batteries des autres types de déchets et à les recycler via votre système local de collecte gratuite des batteries.

Cet appareil numérique de la classe [B] est conforme à la norme NMB-003 du Canada.

Son utilisation est soumise aux deux conditions suivantes :

(1) Cet appareil ne doit pas provoquer d'interférence nuisible et.

(2) Cet appareil doit accepter toutes les interférences reçues, y compris celles qui peuvent entraîner un fonctionnement indésirable.

Attention :

Les changements ou modifications n'ayant pas été expressément autorisés par la partie responsable de la conformité pourraient annuler le droit de l'utilisateur de faire fonctionner l'équipement.

IC: 649E-EX2F

Cet équipement peut fonctionner dans tous les pays de l'Union européenne.

En France, toutefois, il ne peut être utilisé qu'à l'intérieur.

Déclaration de conformité

Détails du produit

Pour le

Produit : DIGITAL CAMERA

Modèle(s) : EX2F

CE 0678

Déclaration & normes applicables

Nous déclarons par la présente que le(s) produit(s) ci-dessus est(sont) en conformité avec les exigences essentielles et les autres dispositions de la directive R&TTE (1995/5/CE), de la directive relative à la basse tension (2006/95/CE) et de la directive sur la compatibilité électromagnétique (2004/108/CE) grâce au respect de :

EN 60950-1:2006+A1:2010	EN 55024:1998+A1:2001+A2:2003
EN 55022:2006+A1 :2007	EN 61000-3-2:2006 +A1:2009 +A2:2009
EN 61000-3-3:2008	EN 300 328 v1.7.1
EN 301 489-1 v1.8.1	EN 301 489-17 V2.1.1
EN62311 :2008	

et de la directive d'écoconception (2009/125/CE) mise en place par les réglementations (CE) n° 278/2009 pour les alimentations externes.

Représentant de l'UE

Samsung Electronics Euro QA Lab.
Blackbushe Business Park
Saxony Way, Yateley, Hampshire
GU46 6GG, UK

(ANNÉE DE DÉBUT D'APPOSITION DU
MARIAGE CE 2012)



26 Juin 2012

(Lieu et date d'émission)

Joong-Hoon Choi / Directeur du Lab.

(Nom et signature de la personne autorisée)

* Il ne s'agit pas de l'adresse du Centre de service Samsung. Pour obtenir l'adresse ou le numéro de téléphone du Centre de service Samsung, consultez la carte de garantie ou contactez le revendeur auprès duquel vous avez effectué l'achat de votre produit.

Déclaration dans les langues officielles

Pays	Déclaration
Cesky	Samsung Electronics tímto prohlašuje, že tento digitální fotoaparát je ve shodě se základními požadavky a dalšími příslušnými ustanoveními směrnice 1999/5/ES.
Dansk	Samsung Electronics erklærer herved, at digitale kameraer overholder de væsentlige krav og øvrige relevante krav i direktiv 1999/5/EF.
Deutsch	Hiermit erklärt Samsung Electronic, dass sich die Digitalkamera in Übereinstimmung mit den grundlegenden Anforderungen und den übrigen einschlägigen Bestimmungen der Richtlinie 1999/5/EG befindet.
Eesti	Käesolevaga kinnitab Samsung Electronics digitaalkamera vastavust direktiivi 1999/5/EÜ põhinõuetele ja nimetatud direktiivist tulenevatele teistele asjakohastele sätetele.
English	Hereby, Samsung Electronics declares that this digital camera is in compliance with the essential requirements and other relevant provisions of Directive 1999/5/EC.
Español	Por medio de la presente Samsung Electronics declara que la cámara digital cumple con los requisitos esenciales y cualesquiera otras disposiciones aplicables o exigibles de la Directiva 1999/5/CE.
Ελληνική	ΜΕ ΤΗΝ ΠΑΡΟΥΣΑ η Samsung Electronics ΔΗΛΩΝΕΙ ΟΤΙ η ψηφιακή φωτογραφική μηχανή ΣΥΜΜΟΡΦΩΝΕΤΑΙ ΠΡΟΣ ΤΙΣ ΟΥΣΙΩΔΕΙΣ ΑΠΑΙΤΗΣΕΙΣ ΚΑΙ ΤΙΣ ΛΟΙΠΕΣ ΣΧΕΤΙΚΕΣ ΔΙΑΤΑΞΕΙΣ ΤΗΣ ΟΔΗΓΙΑΣ 1999/5/ΕΚ.
Français	Par la présente Samsung Electronic déclare que l'appareil photo numérique est conforme aux exigences essentielles et aux autres dispositions pertinentes de la directive 1999/5/CE.
Italiano	Con la presente Samsung Electronicsdichiara che questa fotocamera digitale è conforme ai requisiti essenziali e alle altre disposizioni stabilite dalla Direttiva 1999/5/CE.
Latviski	Ar šo Samsung Electronics deklarē, ka digitālā kamera atbilst Direktīvas 1999/5/EK būtiskajām prasībām un citiem ar to saistītajiem noteikumiem.
Lietuvių	Šiuo Samsung Electronics deklaruoja, kad šis skaitmeninis fotoaparatas, atitinka esminius reikalavimus ir kitas 1999/5/EB Direktyvos nuostatas.
Nederlands	Hierbij verklaart Samsung Electronics dat de digitale camera in overeenstemming is met de essentiële eisen en de andere relevante bepalingen van richtlijn 1999/5/EG.

Nation	Declaration
Malti	Hawnhekk, Samsung Electronics, tidvikjara li din il-kamera diġitali hi konformi mar-rekwiżiti essenzzjali u ma' dispożizzjonijiet rilevanti oħrajn ta' Direttiva 1999/5/KE.
Magyar	A Samsung Electronics kijelenti, hogy ez a digitális fényképezőgép megfelel az 1999/5/EK irányelv alapvető követelményeinek és egyéb vonatkozó előírásainak.
Polski	Niniejszym firma Samsung Electronics oświadcza, że ten aparat cyfrowy jest zgodny z zasadniczymi wymogami oraz pozostałymi stosownymi postanowieniami Dyrektywy 1999/5/WE.
Português	Samsung Electronics declara que esta câmara digital está conforme os requisitos essenciais e outras disposições da Directiva 1999/5/CE.
Slovensko	Samsung Electronics izjavlja, da je ta digitalni fotoaparát v skladu z bistvenimi zahtevami in ostalimi relevantnimi določili direktive 1999/5/ES.
Slovensky	Samsung Electronics týmto vyhlasuje, že tento digitálny fotoaparát spĺňa základné požiadavky a všetky príslušné ustanovenia Smernice 1999/5/ES.
Suomi	Samsung Electronics vakuuttaa täten että tämä digitaalikamera on direktiivin 1999/5/EY oleellisten vaatimusten ja sitä koskevien direktiivin muiden ehtojen mukainen.
Svenska	Härmed intygar Samsung Electronicsatt dessa digitalkameror står i överensstämmelse med de väsentliga egenskapskrav och övriga relevanta bestämmelser som framgår av direktiv 1999/5/EG.
Български	С настоящото Samsung Electronics декларира, че този цифров фотоапарат е в съответствие със съществените изисквания и другите приложими разпоредби на Директива 1999/5/EK.
Română	Prin prezenta, Samsung Electronics, declară că această cameră foto digitală este în conformitate cu cerințele esențiale și alte prevederi relevante ale Directivei 1999/5/CE.
Norsk	Samsung Electronicserklærer herved at dette digitalkameraet er i samsvar med de grunnleggende krav og øvrige relevante krav i direktiv 1999/5/EF.
Türkiye	Bu belge ile, Samsung Electronics bu dijital kameranın 1999/5/EC Yönetmeliğinin temel gerekliliklerine ve ilgili hükümlerine uygun olduğunu beyan eder.
Íslenska	Hér með lýsir Samsung Electronics því yfir að þessi stafræna myndavél sé í samræmi við grunnkröfur og önnur ákvæði tilskipunar 1999/5/EB.

Index

A

- Accessoires en option 15
- Affichage rapide 150
- Agrandissement 102
- Album photo intelligent 99
- Anti yeux rouges
 - Mode Lecture 109
 - Mode Prise de vue 68
- Anynet+ 152
- Auto Exposure Bracket (AEB) 89
- Auto portrait 77

B

- Balance des blancs 84
- Batterie
 - Attention 164
 - Chargement en cours 23
 - Insertion 22

C

- Capteur de mise au point
 - Emplacement 16
 - Paramètres 152
- Caractéristiques de l'appareil photo 173
- Carte mémoire
 - Insérer 22
 - Précautions 162
- Chargement en cours 23
- Configuration date/heure 151
- Connexion à un ordinateur
 - Mac 116
 - Windows 118

Contenu du coffret 15

- Contraste
 - Mode Lecture 110
 - Mode Prise de vue 93

D

- Déclencheur 16
- Déconnexion de l'appareil photo 115
- Détection des regards 79
- Détection des sourires 78
- Détection des visages 77
- Diaporama 104
- Digital Print Order Format (DOF, format de commande d'impression numérique) 110
- Douille pour trépied 16

E

- Enfoncer le déclencheur à mi-course 38
- Entretien de l'appareil photo 157
- Exposition 82
- Extraction d'une image d'une vidéo 106

F

- Filtre intelligent
 - Mode d'enregistrement vidéo 91
 - Mode Lecture 108
 - Mode Photo 90
- Filtre ND 92
- Flash
 - Anti yeux rouges 69
 - Automatique 69
 - Contre jour 69
 - Correction des yeux rouges 69
 - Désactivé 69
 - Intensité 70
 - Synchronisation lente 69

Formatage 152

Format HDMI 153

G

Grille 150

I**icônes**

- Mode Lecture 96
- Mode Prise de vue 26

iLauncher 118**Impression 151****L****Luminosité 150**

- Mode Lecture 110
- Mode Prise de vue 82

M**Macro**

- Macro 73
- Macro automatique 73
- Mise au point manuelle 73

Messages d'erreur 155**Mesure de l'exposition**

- Centrée 84
- Multiple 84
- Sélective 84

Mes visages préférés

- Annulation 98
- Classement 97
- Mémorisation 80

Mode Beauté 49**Mode Détection intelligente de scène 63****Mode Lecture 96****Mode Magique Plus**

- Cadre magique 53
- HDR 57
- Picture in Picture 55
- Pinceau artistique 56
- Prise de vue fractionnée 54
- Réal. vidéo créative 58

Mode Manuel 47**Mode Photo 3D 50****Mode Priorité obturateur 46****Mode Priorité ouverture 45****Mode Programme 43****Mode Scène 48****Mode Scènes Automatique 41****Modes Rafale**

- Bracketing 88
- Haute vitesse 87
- Prévisualisation prise de vue 88

Mode Vidéo 60**Molette de sélection 18****Molette de sélection du mode 19****N****Netteté 93****Nettoyage**

- Boîtier de l'appareil photo 157
- Ecran 157
- Objectif 157

P**Panorama**

- Mode Panorama sujet en mouvement 52
- Panorama 3D 50
- Panorama Live 50

Paramètres de fuseau horaire 24**Paramètres de langue 150****Pivotement 107****Port audio / vidéo 17****Portraits**

- Anti yeux rouges 69
- Auto portrait 77
- Correction des yeux rouges 69
- Détection des regards 79
- Détection des sourires 78
- Détection des visages 77
- Mode Beauté 49
- Reconnaissance intelligente de visage 79

Port USB 17**Protection de fichiers 100**

Q

Qualité d'image 66

R

Reconnaissance intelligente de visage 79

Réglage de l'heure 24

Réglage des images

Ajouter du bruit 110

Anti yeux rouges 109

Contraste

Mode Lecture 110

Mode Prise de vue 93

Luminosité

Mode Lecture 110

Mode Prise de vue 82

Netteté 93

Saturation

Mode Lecture 110

Mode Prise de vue 93

Réglages de fuseau horaire 151

Réglages du son 33

Remise à zéro 152

Réseau sans fil 127

Résolution

Mode Lecture 107

Mode Prise de vue 65

Retardateur

Mode Prise de vue 67

Voyant du retardateur 16

Retouche de photos 107

Retouche des visages

Mode Lecture 109

Mode Prise de vue 49

Retouche de vidéos

Extraction 106

Recadrage 105

S

Saturation

Mode Lecture 110

Mode Prise de vue 93

Sauvegarde automatique 141

Sensibilité ISO 71

Service après-vente 170

Site Web

Accès 135

Publication de photos ou de vidéos 135

Son de la mise au point 150

Sortie vidéo 153

Stabilisation de l'image 37

Suppression de fichiers 101

T

Téléviseur 3D 114

Téléviseur HD 113

Touche de fonction 18

Touche Lecture 18

Touche Marche / Arrêt 16

Touche Menu 18

Transfert de fichiers

Courriel 137

Mac 116

Sauvegarde automatique 141

Windows 118

TV Link 143

Type d'affichage 32

V

Valeur d'ouverture 44

Vidéo

Mode Lecture 105

Mode Prise de vue 60

Vignettes 100

Viseur à distance 133

Visionnage de fichiers

Album photo intelligent 99

Diaporama 104

Dossier 98

Téléviseur 112

Vignettes 100

Voyant de mise au point 152

Voyant d'état 17

Z

Zone de mise au point

Mise au point au centre 76

Mise au point avec suivi 76

Mise au point multiple 76

Mise au point sélection 76

Zoom

Réglages sonores

du zoom 60

Touche Zoom 17

Utilisation du zoom 35

Zoom intelligent 36

Zoom numérique 35



Pour les utilisateurs résidant en France
SERVICE CLIENTÈLE

Contact téléphonique :

Du lundi au samedi de 9 h à 20 h

01 48 63 00 00

Prix d'un appel non surtaxé

Adresse postale :

SAMSUNG ELECTRONICS FRANCE

66 rue des Vanesses,

ZI Paris Nord II, BP 50116

95950 Roissy CDG FRANCE



SAMSUNG



Pour les utilisateurs résidant au Canada
SERVICE À LA CLIENTÈLE

Téléphone :

Du lundi au vendredi de **8 h 30 à 20 h** (heure normale de l'Est)
1 800 726-7864

Adresse postale :

Samsung Electronics Canada Inc.

55 Standish Court, 10th Floor

Mississauga ON

L5R 4B2



SAMSUNG



Pour toute question ou demande de service après-vente, veuillez consulter les conditions de garantie accompagnant votre produit ou rendez-vous sur le www.samsung.fr ou www.samsung.ca

