

**SAMSUNG**

# Promising Photographer



## L83T Manuel de l'utilisateur

Nous vous remercions d'avoir acheté un appareil photographique Samsung.

Ce manuel va vous aider dans l'utilisation de l'appareil photo, y compris pour la capture d'images, le téléchargement d'images et l'utilisation du logiciel d'application.

Nous vous recommandons de lire ce manuel avant d'utiliser votre nouvel appareil.

**FRANÇAIS**

## Instructions

Pour utiliser votre appareil photo, veuillez vous reporter, dans l'ordre, aux sections énumérées ci-dessous:

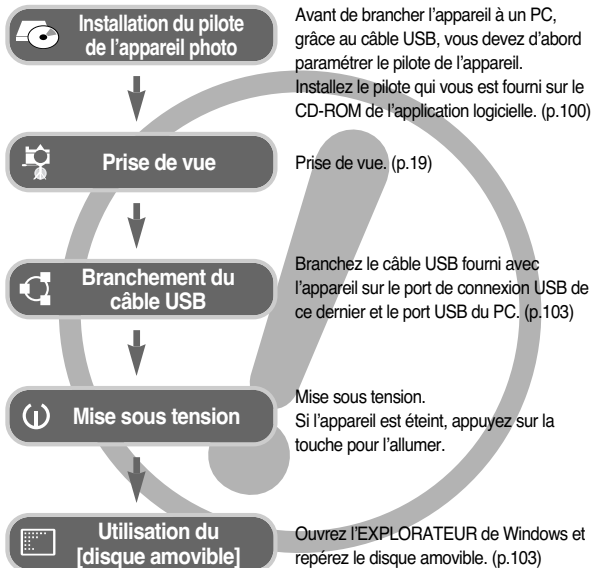

- Si vous utilisez un lecteur de carte pour copier les images de la carte mémoire sur votre PC, les images risquent d'être endommagées. Lorsque vous transférez les images prises avec l'appareil photo sur votre PC, assurez-vous d'utiliser le câble USB fourni pour brancher l'appareil photo à votre PC. Sachez que le fabricant n'est pas responsable des pertes ou des dommages des images de la carte mémoire en cas d'utilisation d'un lecteur de carte.

## Découvrir votre appareil photo

Nous vous remercions d'avoir acheté un appareil photo numérique Samsung.

- Avant d'utiliser votre appareil photo, veuillez lire attentivement le Manuel de l'utilisateur.
- Lorsque vous avez besoin de faire appel au service après-vente, veuillez amener l'appareil et la pièce défectueuse (piles, carte mémoire etc.) au centre de service après-vente.
- Pensez à vérifier que l'appareil photo fonctionne correctement avant de l'utiliser (par exemple lors d'un voyage ou d'un événement important) pour éviter toute déception. Samsung appareil-photo ne peut être tenu pour responsable en cas de perte ou de dommages résultant d'un mauvais fonctionnement de l'appareil.
- Rangez ce manuel dans un endroit sûr.
- En cas d'amélioration des fonctions de l'appareil photo, le contenu et les illustrations de ce manuel sont susceptibles d'être modifiés sans préavis.

- \* Microsoft Windows et le logo Windows sont des marques déposées appartenant à Microsoft Corporation incorporated aux États Unis et/ou dans d'autres pays.
- \* Tous les noms de marque et de produits qui apparaissent dans ce manuel sont des marques déposées appartenant aux sociétés respectives.

## Danger

---

Le symbole «DANGER» avertit d'un danger imminent qui, si vous ne suivez pas les consignes de sécurité, peut entraîner des blessures graves, voire mortelles.

- N'essayez pas de faire une quelconque modification sur votre appareil photo. Toute modification pourrait causer un choc électrique, un incendie, des blessures corporelles ou des dommages à l'appareil photo. L'inspection interne de l'appareil, l'entretien et les réparations doivent être réalisées par votre revendeur ou le Centre de service après-vente de Samsung.
- Veillez à ne pas utiliser cet appareil à proximité de produits inflammables ou de gaz explosifs, car cela pourrait augmenter les risques d'explosion.
- Si un liquide ou un objet pénètre dans l'appareil, prenez garde de ne pas utiliser ce dernier. Éteignez l'appareil photo, puis coupez l'alimentation. Prenez contact avec votre revendeur ou le Centre de service après-vente de Samsung. D'ici là, n'utilisez en aucun cas l'appareil pour éviter tout incendie et toute électrocution.
- N'insérez pas et ne laissez pas tomber d'objets métalliques ou inflammables dans l'appareil photo par les points d'accès, par exemple le logement de la carte mémoire et le compartiment de piles. Cela peut provoquer un incendie ou un choc électrique.
- Ne manipulez pas cet appareil avec des mains humides. Cela pourrait causer un incendie ou un choc électrique.

## Avertissement

---

Le symbole «AVERTISSEMENT» indique un danger éventuel qui, si vous ne suivez pas les consignes de sécurité, peut entraîner des blessures graves, voire mortelles.

- N'utilisez pas le flash à proximité des personnes ni des animaux. Le positionnement du flash trop près des yeux du sujet peut causer des dommages à la vue.
- Pour des raisons de sécurité, rangez cet appareil et ses accessoires dans un endroit hors de la portée des enfants et des animaux afin de prévenir tout accident et notamment:
  - L'ingestion des piles ou de petits accessoires. En cas d'accident, veuillez consulter un médecin immédiatement.
  - Les pièces mobiles de l'appareil photo peuvent provoquer des blessures.
- Il se peut que les piles et l'appareil chauffent lors d'une utilisation prolongée. Cela peut provoquer un mauvais fonctionnement de l'appareil. Si cela devait se produire, laissez l'appareil au repos quelques minutes afin qu'il refroidisse.
- Ne laissez pas cet appareil dans des endroits très chauds, tels que les véhicules fermés, en exposition à la lumière directe du soleil ou exposés à des variations extrêmes de température. L'exposition à des températures extrêmes risque d'endommager les composants internes de l'appareil photo et provoquer un incendie.
- En cours d'utilisation, ne couvrez pas l'appareil photo ou le chargeur. Cela risque de provoquer un réchauffement et la déformation du boîtier ou provoquer un incendie. Utilisez toujours votre appareil photo et ses accessoires dans un endroit bien ventilé.

## Mise en garde

Le symbole «MISE EN GARDE» avertit d'un danger éventuel qui, si vous ne suivez pas les consignes de sécurité, peut entraîner des blessures légères ou assez graves.

- Les fuites, la surchauffe ou l'explosion des piles pourraient causer des blessures ou un incendie.
  - Assurez-vous d'utiliser uniquement des piles comportant les caractéristiques qui conviennent à votre appareil photo.
  - Ne mettez pas les piles en court-circuit, ne les chauffez pas et ne les jetez pas au feu.
  - N'insérez pas les piles en inversant les polarités.
- Retirez les piles lorsque vous prévoyez de ne pas utiliser l'appareil photo pendant une longue période. Il se peut qu'il y ait une fuite d'électrolyte corrosive au niveau des piles ce qui peut endommager les composants de l'appareil photo de manière permanente.
- Ne déclenchez jamais le flash tant que vous le touchez ou qu'il est en contact avec un objet. Ne pas toucher le flash après l'utilisation. Cela causerait l'incendie.
- Ne déplacez pas l'appareil photo lorsqu'il est allumé si vous utilisez le chargeur de CA. Après utilisation, éteignez toujours l'appareil photo avant de débrancher l'adaptateur de la prise murale. Assurez-vous ensuite que les cordons ou les câbles des connecteurs vers d'autres appareils sont débranchés avant de déplacer l'appareil photo. Si vous ne prenez pas cette précaution, vous risquez d'endommager les cordons ou câbles, ce qui peut causer un choc électrique ou un incendie.
- Faites attention de ne pas toucher l'objectif et le cache de l'objectif afin d'éviter de prendre une mauvaise image et d'engendrer un mauvais fonctionnement de l'appareil photo.
- Évitez d'obstruer l'objectif ou le flash lorsque vous captez une image.
- Les cartes de crédit peuvent être démagnétisées si elles restent à proximité du boîtier. Évitez de les laisser à cet endroit.

## Table des matières

<b>PRÉPARATION</b>	<b>007</b>	<b>Tableau du système</b>
	<b>008</b>	<b>Identification des fonctions</b>
	008	Avant & Haut
	009	Retour
	010	Bas
	010	Touche 5 fonctions
	<b>012</b>	<b>Connexion à une source d'alimentation</b>
	<b>015</b>	<b>Introduction de la carte mémoire</b>
	<b>016</b>	<b>Instructions sur l'utilisation de la carte mémoire</b>
	<b>ENREGISTREMENT</b>	<b>018</b>
<b>019</b>		<b>Changement du mode d'enregistrement</b>
<b>019</b>		<b>Démarrage du mode enregistrement</b>
019		Comment utiliser le mode Auto
020		Comment utiliser le mode Programme
020		Comment utiliser le mode ASR
021		Comment utiliser le mode clip vidéo
021		Enregistrer le clip vidéo sans voix
021		Mettre en pause lors de l'enregistrement d'un clip vidéo (Enregistrement successif)



# Table des matières

---

022	Comment utiliser les modes Scène	044	Touche Fn
<b>023</b>	<b>Points importants lorsque vous prenez des photos</b>	044	Comment utiliser le menu Fn
<b>024</b>	<b>Utilisation des touches pour régler l'appareil photo</b>	045	Taille
024	Touche ALIMENTATION	045	Qualité / Vitesse
024	Déclencheur	046	Mesure de l'exposition
024	Touche ZOOM W / T	046	Mode Prise de vue
026	Reconnaissance de visages	047	ISO
027	Touche Info / Haut	048	Équilibre des blancs
027	Touche Macro / Bas	049	Compensation d'exposition
029	Verrouillage de la mise au point	049	Obturateur longue durée
029	Touche Flash / Gauche	050	Stabilisateur de cadre pour clip vidéo
031	Touche Retardateur / Droite	<b>050</b>	<b>Utilisation de l'écran LCD pour le réglage des paramètres de l'appareil photo</b>
033	Touche MENU / OK	051	Netteté
033	Touche M (Mode)	051	Contraste
034	Touche E (Effet)	051	Type de mise au point automatique
035	Touche E (Effet) : Couleur	052	Mémo vocal
036	Touche E (Effet) : Masque couleurs	052	Enregistrement de voix
037	Touche E (Effet) : Saturation	053	Enregistrer le clip vidéo sans voix
038	Touche E (Effet) : Fun	053	Mode SCENE
038	Dessin		
040	Préconfigurer les zones nettes		
041	Prise de vue composée	<b>PARAM.</b>	<b>054</b> <b>Menu de configuration</b>
043	Cadre photo		<b>054</b> <b>Son</b>

# Table des matières

---

054	Volume
054	Son de démarrage
054	Son du déclencheur
055	Bip son.
055	Son AF
<b>055</b>	<b>Menu de configuration</b>
<b>056</b>	<b>Menu de configuration 1</b>
056	Nom de fichier
057	Langue
057	Paramétrage du type de date / heure / date
057	Heure mondiale
058	Impression de la date d'enregistrement
058	Luminosité de l'écran LCD
058	Voyant de la mise au point automatique
058	Image de démarrage
<b>059</b>	<b>Menu de configuration 2</b>
059	Vue rapide
059	Arrêt automatique
059	ACL sauv
060	Sélection d'un type de sortie vidéo
061	Formater une mémoire
061	Reinitialisation

<b>LECTURE</b>	<b>062 Démarrage du mode lecture</b>
062	Lecture d'une image fixe
062	Lecture d'un clip vidéo
063	Fonction capture clip vidéo
063	Rognage vidéo sur l'appareil photo
064	Ecoute d'une voix enregistrée
064	Lecture d'un mémo vocal
<b>065</b>	<b>Voyant de l'écran LCD</b>
<b>065</b>	<b>Utilisation des touches pour régler l'appareil photo</b>
065	Touche Vignette / Agrandissement
067	Touche Info / Haut
067	Touche Lecture & Pause / Bas
068	Touche GAUCHE / DROITE / MENU / OK
068	Touche imprimante
068	Touche Supprimer
069	Touche E (Effet) : Redimensionner
070	Touche E (Effet) : Rotation d'une image
070	Touche E (Effet) : Couleur
071	Touche E (Effet) : Couleur spéciale
071	Filtre de couleurs
072	Masque couleurs
073	Touche E (Effet) : Edition d'image
073	Suppression de l'effet Yeux Rouges

# Table des matières

---

073	Commande de la luminosité	088	PictBridge
073	Commande du contraste	089	PictBridge : Sélection d'image
074	Commande de saturation	090	PictBridge : Paramétrage impression
074	Effet de bruit	090	PictBridge : Réini.
075	Touche E (Effet) : FUN	<b>091 Remarques importantes</b>	
075	Dessin	<b>092 Voyant d'avertissement</b>	
076	Préconfigurer les zones nettes	<b>093 Avant de contacter un centre de service</b>	
077	Image composée	<b>095 Caractéristiques</b>	
079	Cadre photo		
080	Autocollant		
<b>080</b>	<b>Configuration du mode de lecture à l'aide de l'écran LCD</b>	<b>LOGICIEL</b>	<b>098 Remarques concernant le logiciel</b>
082	Démarrage du diaporama		<b>098 Configuration système requise</b>
082	Démarrer le diaporama		<b>099 A propos du logiciel</b>
082	Sélectionner des images		<b>100 Configuration du logiciel de l'application</b>
083	Configurer les effets du diaporama		<b>102 Démarrage du mode PC</b>
083	Paramétrage de l'intervalle de lecture		<b>105 Retrait du disque amovible</b>
083	Réglages B.G.M		<b>106 Paramétrer le pilote USB pour MAC</b>
084	Lecture		<b>106 Utilisation du pilote USB sur MAC</b>
084	Mémo vocal		<b>106 Suppression du Pilote USB pour Windows 98SE</b>
084	Suppression d'images		<b>107 Samsung Master</b>
085	Protection des images		<b>110 Foire aux questions</b>
085	DPOF		
087	Copier		

## Tableau du système

Veillez contrôler que vous avez tous les accessoires avant d'utiliser cet appareil. Il est possible que le contenu varie selon la région de vente. Pour acheter l'équipement en option, contactez votre revendeur Samsung le plus proche ou un centre de service Samsung.

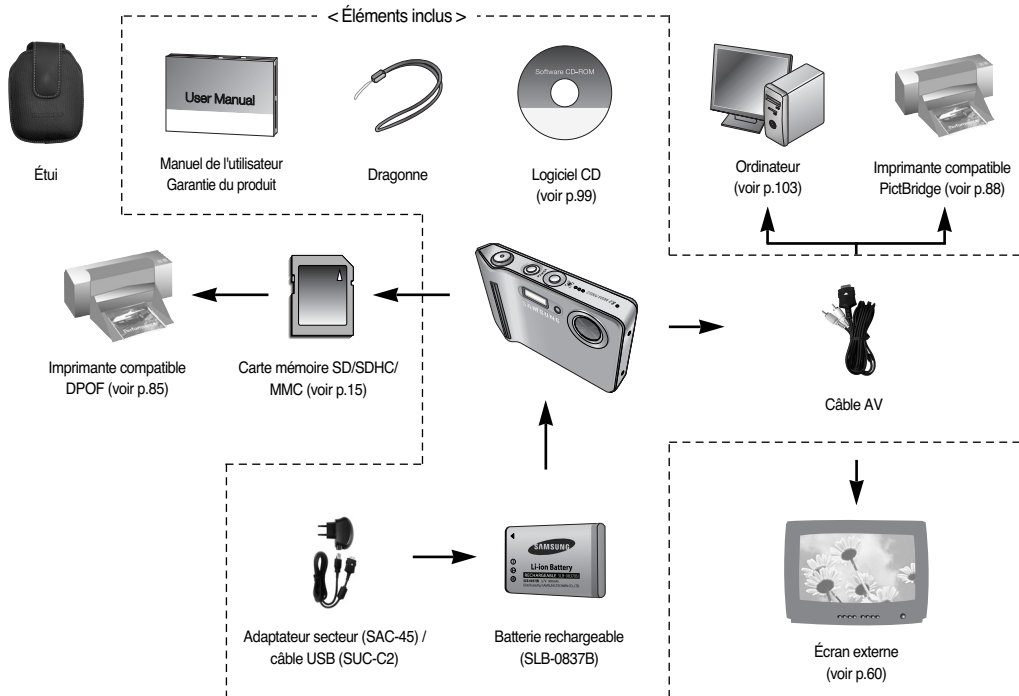

# Identification des fonctions

## Avant & Haut

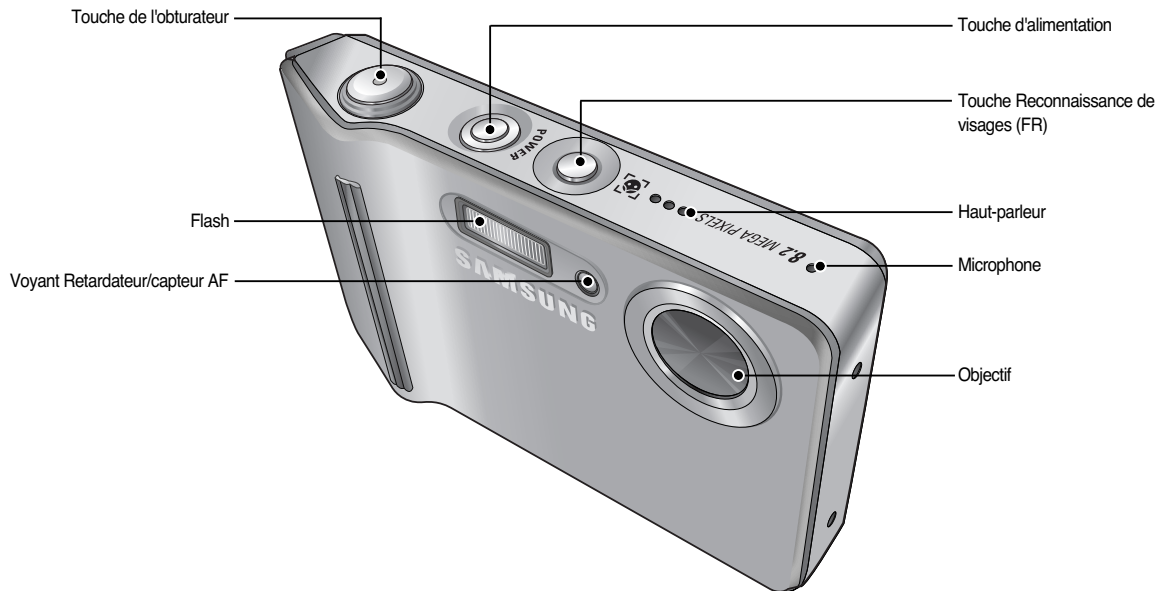

# Identification des fonctions

Retour

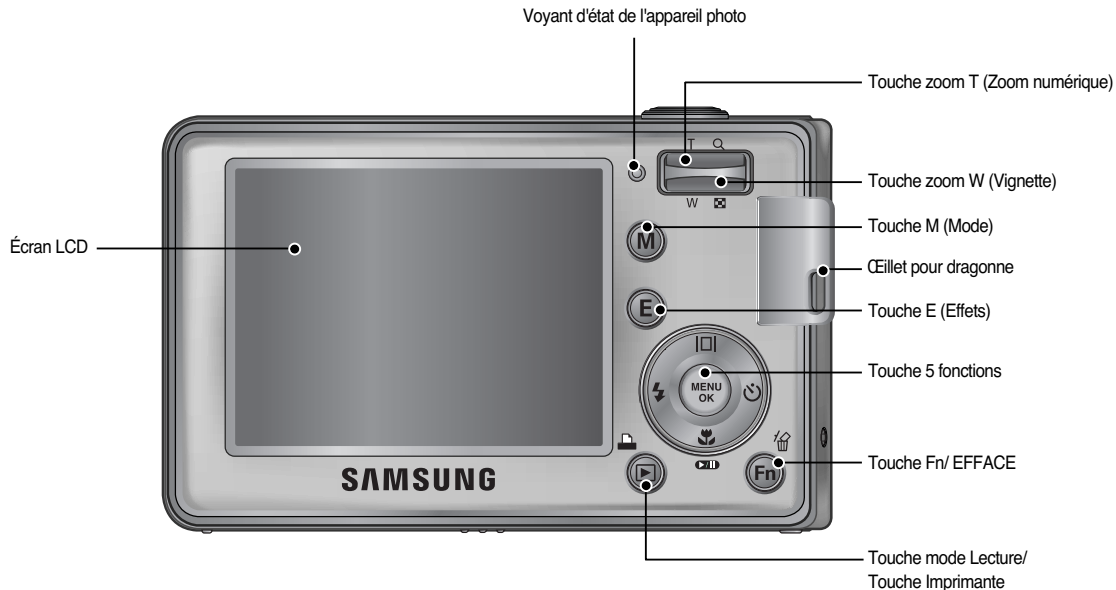

## Identification des fonctions

### Bas

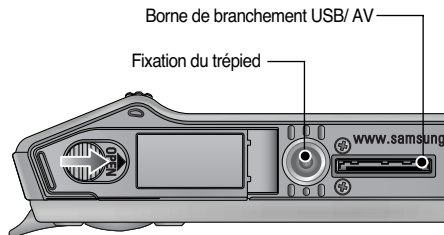
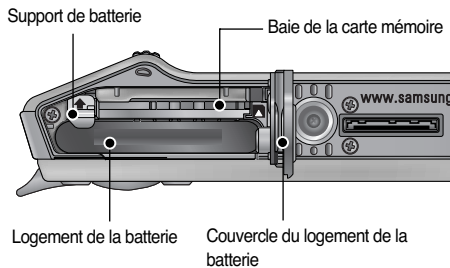



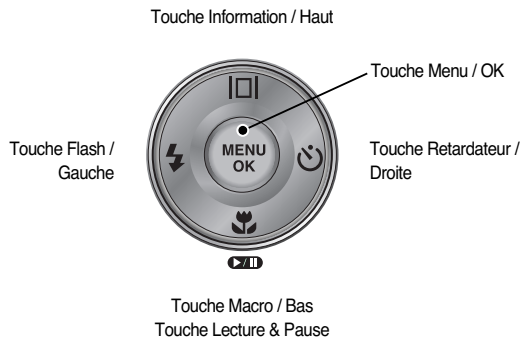

※ Pour ouvrir le compartiment à piles, faites-le glisser dans la direction indiquée ci-dessus.

### Touche 5 fonctions



## Identification des fonctions



















### ■ Voyant retardateur

Icône	Etat	Description
	Clignote ment	- Pendant les 7 premières secondes, le voyant clignote à intervalles d'une seconde. - Pendant les 3 dernières secondes, le voyant clignote à intervalles d'une 0,25 seconde.
	Clignote ment	Pendant 2 secondes, le voyant clignote rapidement à intervalle de 0,25-seconde.
	Clignote ment	Une photo est prise après environ 10 secondes et 2 secondes plus tard une autre photo est prise.
	Clignote ment	Après avoir appuyé sur la touche de l'obturateur, l'image est prise selon les mouvements du sujet.

### ■ Voyant d'état de l'appareil photo

Etat	Description
Mise en marche	Le voyant s'allume et s'éteint lorsque l'appareil est prêt à prendre une photo.
Après avoir pris une photo	Le voyant clignote lors de l'enregistrement des données de l'image et s'éteint lorsque l'appareil est prêt à prendre une photo.
Lorsque le câble USB est connecté à un PC	Les voyants allumés (l'écran LCD s'éteint après l'initialisation de l'appareil)
Transmettre des données avec un PC	Le voyant clignote (l'écran LCD s'éteint)
Lorsque le câble USB est connecté à une imprimante	Le voyant est éteint
En cours d'impression	Le voyant clignote
Lorsque la mise au point automatique est active	Le voyant s'allume (L'appareil photo effectue la mise au point sur le sujet)
	Le voyant clignote (L'appareil photo n'effectue pas la mise au point sur le sujet)

- Icône de mode : reportez-vous à la page 19 pour obtenir plus d'informations relatives au paramétrage du mode de l'appareil photo.

SHOOTING	MODE						
	AUTO	PROGRAMME	VIDÉO	ASR			
							
SCENE	NUIT	PORTRAIT	ENFANTS	PAYSAGE	GROS PLAN	TEXTE	C.SOLEIL (COUCHER DE SOLEIL)
							
	AUBE	CONTRE J.(CONTR E JOUR)	ARTIFICI CE	P.& NEIGE (PLAGE & NEIGE)	P DE V PER. (PRISE DE VUE PERSONNELLE)	NOURRITURE	CAFE
							



## Connexion à une source d'alimentation

Utilisez la batterie rechargeable (SLB-0837(B)) fournie avec l'appareil photo. Assurez-vous de charger la batterie avant d'utiliser l'appareil photo.

### ■ Caractéristiques de la pile rechargeable SLB-0837(B)

Modèle	SLB-0837(B)
Type	Lithium Ion
Capacité	800mAh
Tension	3.7V
Durée de chargement (Lorsque l'appareil photo est éteint)	Environ 150 min.

### ■ Nombre d'images et durée de vie de la pile : Avec le SLB-0837(B)

	Durée de vie de la pile / Nombre d'images	Basé sur les conditions de prises de vue suivantes
Image fixe	Environ 100 min / Environ 200 prises de vue	Utiliser la batterie entièrement chargée, Mode Auto, Taille de l'image 8M, Qualité d'image fine, Intervalle prise à prise : 30 sec 1Changer la position du zoom entre Grand angle et Téléobjectif après chaque prise de vue. Utiliser le flash une prise sur deux. Utiliser l'appareil photo pendant 5 minutes et éteignez-le ensuite pendant 1 minute.

	Durée de vie de la pile / Nombre d'images	Basé sur les conditions de prises de vue suivantes
Vidéo	Environ 75 min	Utiliser la batterie entièrement chargée Taille de l'image 640X480 cadence de 30 ips

※ Ces chiffres sont établis d'après les normes et les conditions de prises de vue de Samsung et peuvent varier selon les utilisations.



Information importante concernant l'utilisation des piles

- Eteignez l'appareil lorsque vous ne l'utilisez pas.
- Veuillez retirer les piles si l'appareil ne doit pas être utilisé durant une longue période. Avec le temps, les piles peuvent se décharger et des fuites pourraient se produire si elles restent à l'intérieur de l'appareil.
- De basses températures (inférieures à 0°C) peuvent avoir un effet sur la performance des piles et pourraient diminuer leur durée de vie utile.
- Les batteries retrouveront leur pleine capacité à des températures normales.
- Lors d'une utilisation intensive de l'appareil photo, il se peut que celui-ci devienne chaud. Il s'agit d'un phénomène tout à fait normal.

## Connexion à une source d'alimentation

Vous pouvez charger la pile rechargeable (SLB-0837(B)) en utilisant le KIT SAC-45. Le KIT SAC-45 comprend un adaptateur de CA (SAC-45) ainsi qu'un câble USB (SUC-C2). Lorsque le SAC-45 et le SUC-C2 sont connectés, l'utilisation comme câble de CA est possible.

- Utiliser un câble de CA

: Connectez l'adaptateur de CA au câble USB.  
Il est possible de l'utiliser comme câble d'alimentation.

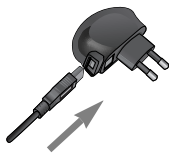

- Utiliser un câble USB

: Retirez l'adaptateur de CA (SAC-45).  
Vous pouvez télécharger des images enregistrées sur votre PC (p.103) ou alimenter votre appareil photo par le câble USB.

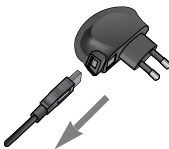

Information importante concernant l'utilisation du câble USB.

- Utilisez un câble USB (SUC-C2) avec les spécifications adéquates.
- Si l'appareil photo est connecté au PC via un concentrateur USB, connectez l'appareil directement au PC.
- Si l'appareil photo et d'autres périphériques sont connectés au PC simultanément, retirez un autre périphérique.
- Si le câble USB est connecté à un port situé à l'avant du PC, retirez le câble et connectez-le à un port situé à l'arrière.
- Si le port USB du PC ne correspond pas à la norme de puissance de sortie (5V, 500mA), il se peut que l'appareil photo ne soit pas chargé.

## Connexion à une source d'alimentation

### ■ Comment charger la batterie rechargeable (SLB-0837B)

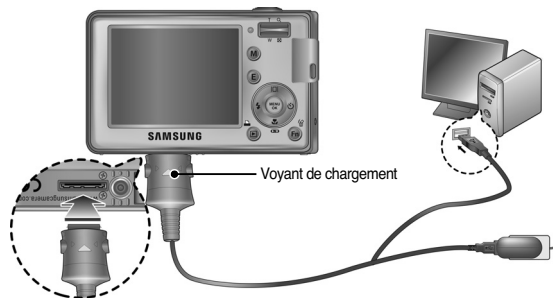

- Vérifier le sens d'introduction avant d'insérer un câble ou un adaptateur secteur. Ne pas forcer. Cela risquerait d'endommager le câble ou l'appareil photo.
- Si le voyant de chargement du chargeur de CA ne s'allume pas ou clignote après l'insertion de la pile rechargeable, veuillez vérifier que celle-ci est insérée correctement.
- Si vous chargez la pile lorsque l'appareil est allumé, celle-ci ne peut pas se charger entièrement. Eteignez l'appareil photo lorsque vous chargez la pile.

### ■ Voyant de chargement de l'adaptateur de CA

	Voyant de chargement
En cours de chargement	Le voyant rouge est allumé
Le chargement est terminé	Le voyant vert est allumé
Erreur de chargement	Le voyant rouge est éteint ou clignote
Déchargé (en utilisant l'adaptateur de CA)	Le voyant orange est allumé

- Si vous insérez la batterie entièrement déchargée afin de la charger, n'allumez pas l'appareil photo en même temps. Il ne faut pas allumer l'appareil en raison de la faible capacité de la batterie. Chargez la batterie pendant plus de 10 minutes pour utiliser l'appareil.
- N'utilisez pas le flash fréquemment et ne prenez pas de clip vidéo lorsque la batterie déchargée n'a été en charge que pendant un court moment. Même si le chargeur est inséré, il se peut que l'appareil s'éteigne parce que la batterie rechargeable est à nouveau déchargée.

## Connexion à une source d'alimentation

Insérez la batterie comme indiqué

- Si l'appareil photo ne s'allume pas après avoir inséré la batterie, vérifiez si la polarité est correcte (+ / -).
- Lorsque le couvercle du compartiment batterie est ouvert, n'appuyez pas dessus en forçant. Cela peut modifier ou casser le couvercle.

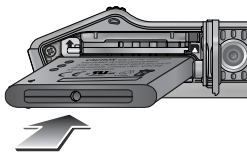





## Introduction de la carte mémoire

Insérez la carte mémoire comme indiqué.

- Eteignez l'appareil photo avant d'insérer la carte mémoire.
- Placez l'avant de la carte mémoire en face de l'avant de l'appareil photo (objectif) et les picots de la carte vers l'arrière de l'appareil photo (écran LCD).
- Faites attention de ne pas insérer la carte mémoire dans le mauvais sens. Cela risque d'endommager le logement de la carte mémoire.



- L'écran LCD comporte 4 voyants indiquant l'état de la batterie.

Indicateur de la batterie				
Etat de la batterie	La batterie est entièrement chargée	Capacité de la batterie faible (Préparez-vous à la charger ou utilisez-en une nouvelle)	Capacité de la batterie faible (Préparez-vous à la charger ou utilisez-en une nouvelle)	Capacité de la batterie faible (Préparez-vous à la charger ou utilisez-en une nouvelle)

## Instructions sur l'utilisation de la carte mémoire

---

- Assurez-vous de formater la carte mémoire (voir p.61) s'il s'agit de la première utilisation d'une nouvelle carte, si elle contient des données que l'appareil photo ne peut pas reconnaître ou si elle contient des photos prises avec un appareil photo différent.
- Mettez l'appareil photo hors tension chaque fois que vous introduisez la carte mémoire dans sa baie ou que vous l'en retirez.
- Une utilisation répétée de la carte mémoire risque d'en réduire les performances.  
Dans ce cas, il vous faudra acheter une nouvelle carte de mémoire.  
L'usure de la carte mémoire n'est pas couverte par la garantie Samsung.
- La carte mémoire est une composante électronique de précision.  
Elle ne doit pas être pliée, jetée ou soumise à un fort impact.
- Veillez à ne pas ranger la carte mémoire dans un environnement sujet à des champs électromagnétiques élevés, comme des haut-parleurs ou des récepteurs de télévision.
- Veuillez aussi ne pas l'utiliser ou la ranger dans un environnement sujet à des températures extrêmes.
- Faites en sorte que la carte mémoire ne soit pas souillée et n'entre pas en contact avec un liquide. Si cela arrive, nettoyez-la avec un chiffon doux.
- Conservez la carte mémoire dans son étui lorsqu'elle n'est pas utilisée.
- Durant ou après des périodes d'usage intensif, la carte mémoire se réchauffe.  
Il s'agit d'un phénomène tout à fait normal.
- N'utilisez pas la carte mémoire d'un autre appareil photo numérique.  
Pour utiliser la carte mémoire dans cet appareil photo, formatez d'abord la carte mémoire en utilisant cet appareil.
- Ne pas utiliser de carte mémoire formatée par un autre appareil numérique ou lecteur de carte mémoire.
- Si la carte mémoire subit l'un des cas de figure suivants, les données enregistrées risquent d'être corrompues :
  - Quand la carte fait l'objet d'une mauvaise utilisation
  - Quand le courant est coupé ou quand la carte est retirée durant l'enregistrement, l'effacement (formatage) ou la lecture de données.
- Samsung ne peut pas être responsable de la perte de données.
- Par sécurité, il est conseillé de copier les données importantes sur d'autres supports (disquettes, disques durs, CD etc).
- Si la taille de la mémoire disponible est insuffisante :  
Un message [MEMOIRE PLEINE!] apparaît et l'appareil ne fonctionne pas.  
Pour optimiser la taille de la mémoire de l'appareil, remplacez la carte mémoire ou supprimez les images non nécessaires enregistrées sur la mémoire.



- Ne retirez pas la carte mémoire lorsque le voyant d'état de l'appareil photo clignote, cela risque d'endommager les données présentes sur la carte mémoire.

## Instructions sur l'utilisation de la carte mémoire

L'appareil photo peut utiliser les cartes SD/ SDHC Memory et MMC (Multi Media Card).

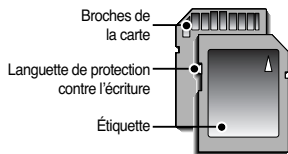

[Carte mémoire SD (Secure Digital)]

La carte mémoire SD/ SDHC est munie d'une languette de protection contre l'écriture qui empêche la suppression inopinée des fichiers d'image et le formatage de la carte. En faisant glisser l'interrupteur vers le bas de la carte mémoire SD, les données seront protégées. En faisant glisser l'interrupteur vers le haut de la carte mémoire SD, la protection des données est annulée. Faites glisser l'interrupteur vers le haut de la carte mémoire SD avant de prendre une photo.

Lorsque vous utilisez une mémoire MMC 256Mo, la capacité de prise de vue indiquée est la suivante. Ces chiffres sont approximatifs étant donné que les capacités de l'image peuvent être affectées par des variables telles que le sujet ainsi que le type de carte mémoire.

Dimension de l'image enregistrée		TRÈS FINE	FINE	NORMAL	30IPS	20IPS	15IPS
Image fixe	8M	57	103	180	-	-	-
	7M	68	115	206	-	-	-
	6M	84	134	233	-	-	-
	5M	93	158	271	-	-	-
	3M	172	265	425	-	-	-
	1M	558	663	742	-	-	-
* Clip vidéo	800	-	-	-	-	Environ 6'57"	Environ 8'44"
	720	-	-	-	-	Environ 9'20"	Environ 11'52"
	640	-	-	-	Environ 11'07"	Environ 14'10"	Environ 17'52"
	320	-	-	-	Environ 21'07"	Environ 27'25"	Environ 37'18"

※ N'appuyez pas sur les touches de zoom durant l'enregistrement d'un clip vidéo. Les durées d'enregistrement peuvent être modifiées par le fonctionnement du zoom.

## Indicateur de l'écran LCD

- L'écran à cristaux liquides affiche les informations pour les fonctions et sélections de prise de vues.

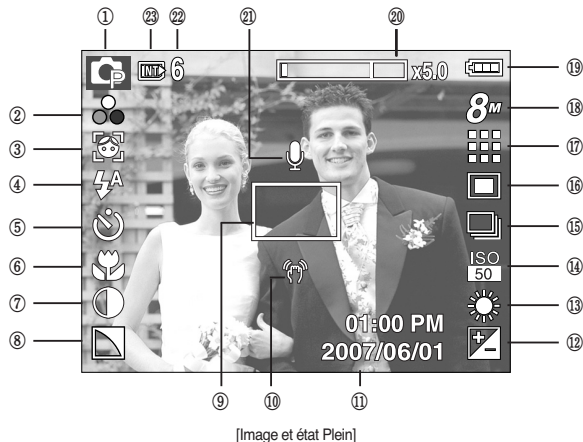

N°	Description	icônes	Page
1	Mode d'enregistrement		p.11
2	Couleur/ Saturation		p.35/27
3	Reconnaissance de visages		p.26
4	Flash		p.29
5	Retardateur		p.31
6	Macro		p.27

N°	Description	icônes	Page
7	Contraste		p.51
8	Finesse/ Micro DESACT.		p.51/53
9	Cadre de mise au point automatique		p.19/51
10	Avertissement de mouvement de l'appareil		p.23
11	Date/ Heure	2007/06/01 01:00 PM	p.57
12	Compensation d'exposition/ Obturbateur longue durée		p.49
13	Équilibrage des blancs		p.48
14	ISO		p.47
15	Mode Conduite / Stabilisateur		p.46/50
16	Mesure d'exposition		p.46
17	Qualité de l'image/ Taux de l'image		p.45
18	Dimensions d'image		p.45
19	Pile		p.15
20	Barre du zoom optique/ numérique /Taux du zoom numérique		p.24
21	MÉMO VOCAL		p.52
22	Nombre de prises de vue restantes/ Temps restant	6/00:00:00	p.17
23	icône carte mémoire/ icônes mémoire interne		-

## Changement du mode d'enregistrement

Vous pouvez sélectionner le mode de fonctionnement que vous souhaitez à l'aide de la touche M (Mode) située à l'arrière de l'appareil photo. Les modes Auto, Programme, clip vidéo, ASR, scène (Nuit, Portrait, Enfants, Paysage, Gros plan, Texte, Coucher de soleil, Aube, Contre-jour, Artifice, Plage & neige, Point de vue personnel, Nourriture, Café) sont disponibles.

### ■ Sélection du mode de l'appareil photo

1. Insérez la pile (p.15).
2. Insérez la carte mémoire (p.15). Étant donné que cet appareil photo dispose d'une mémoire interne de 19 Mo, il n'est pas nécessaire d'insérer la carte mémoire. Si la carte mémoire n'est pas insérée, une image est stockée dans la mémoire interne. Si la carte mémoire est insérée, une image est stockée sur la carte mémoire.
3. Refermez le couvercle de la baie de la carte mémoire.
4. Appuyez sur la touche de mise en marche pour allumer l'appareil.
5. Appuyez sur la touche M pour sélectionner un menu d'enregistrement.
6. Vous avez la possibilité de sélectionner un mode en appuyant sur la touche 5 fonctions.

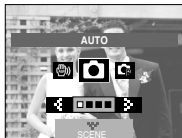

[Menu de sélection de mode]

Touche Haut/Bas : permet de déplacer le curseur entre les menus PRISES DE VUE et SCÈNE.

Touche Gauche/Droite : permet de décaler le curseur entre chaque mode.

7. Appuyez sur la touche OK pour régler le mode d'enregistrement.

## Démarrage du mode enregistrement

### Comment utiliser le mode Auto

Sélectionnez ce mode pour une prise de photo rapide et facile avec un minimum d'interaction de l'utilisateur.

1. Sélectionnez le mode Auto en appuyant sur la touche M (Mode). (p.33)
2. Dirigez l'appareil photo vers le sujet et composez l'image à l'aide de l'écran LCD.
3. Appuyez sur le bouton d'obturateur pour capter l'image.



- Si le cadre de la mise au point automatique devient rouge lorsque vous enfoncez la touche de l'obturateur à mi-course, cela signifie que l'appareil photo ne peut pas effectuer la mise au point sur le sujet. Si tel est le cas, l'appareil ne parvient pas à capter une image nette.
- Évitez d'obstruer l'objectif ou le flash lorsque vous captez une image.



## Démarrage du mode enregistrement

### Comment utiliser le mode Programme

Le fait de sélectionner le mode automatique permet de configurer l'appareil avec les paramètres optimum et de configurer manuellement diverses fonctions.

1. Sélectionnez le mode Programme en appuyant sur la touche M (Mode). (p.33)
2. Dirigez l'appareil photo vers le sujet et composez l'image à l'aide de l'écran LCD.
3. Appuyez sur le bouton d'obturateur pour capter l'image.

※ Reportez-vous pages 34-53 pour obtenir plus d'informations relatives aux menus du mode Programme.





### Comment utiliser le mode ASR

Ce mode permet de réduire les effets de tremblement et vous aide à obtenir une image bien exposée dans des conditions d'éclairage faible.

1. Sélectionnez le mode ASR en appuyant sur la touche M (Mode). (p.33)
2. Dirigez l'appareil photo vers le sujet et composez l'image à l'aide de l'écran LCD.
3. Appuyez sur la touche de l'obturateur pour capter l'image.



#### ■ Points importants pour l'utilisation du mode ASR

- Le zoom numérique ne fonctionne pas en mode ASR.
- Si les conditions d'éclairage sont plus claires que les conditions d'un éclairage fluorescent, le mode ASR ne sera pas activé.
- Si les conditions d'éclairage sont plus sombres que les conditions d'un éclairage fluorescent, le voyant d'avertissement de mouvement de l'appareil (  ) s'affiche. Pour obtenir de meilleurs résultats, prenez vos photos uniquement si le voyant d'avertissement de mouvement de l'appareil (  ) n'est pas affiché.
- Si le sujet est en mouvement, il est possible que l'image finale soit floue.
- Evitez de bouger l'appareil photo lorsque le message [CAPTURE EN COURS!] s'affiche afin d'obtenir un meilleur résultat.
- Etant donné que l'ASR utilise le processeur numérique de l'appareil photo, il se peut que les photos prises avec l'ASR soient plus longues à prendre.

# Démarrage du mode enregistrement

## Comment utiliser le mode clip vidéo

Il est possible d'enregistrer un clip vidéo pendant la durée disponible sur la carte mémoire.

1. Sélectionnez le mode Clip vidéo en appuyant sur la touche M (Mode). (p.33)
2. Dirigez l'appareil photo vers le sujet et composez l'image à l'aide de l'écran LCD.
3. Appuyez une fois sur la touche d'obturateur pour enregistrer les clips vidéo pendant un temps équivalent à la durée d'enregistrement autorisée. L'enregistrement des clips vidéo continuera même si vous relâchez la touche de l'obturateur. Pour mettre fin à l'enregistrement, appuyez une nouvelle fois sur la touche d'obturateur.

※ La dimension de l'image et le type de fichier sont les suivants.

- Taille de l'image : 800x592, 720x480, 640x480, 320x240
- Type de fichier clip vidéo : AVI (MPEG-4)
- Nombre d'images/seconde : 30 IPS, 20 IPS, 15 IPS
- Quand la taille d'image 800x592 ou 720x480 est sélectionnée, il est impossible de sélectionner l'option 30 IPS.



## Enregistrer le clip vidéo sans voix

Vous pouvez enregistrer le clip vidéo sans voix.

Les étapes de 1-3 sont identiques à celles du mode CLIP VIDÉO.

4. Appuyez sur la touche Menu.
5. Sélectionnez le menu [PRISE DE VUE] en appuyant sur la touche Gauche/ Droite.
6. Appuyez sur la touche Bas et sélectionnez le menu [MUET] en appuyant sur la touche Droite.
7. Sélectionnez le menu [MARCHE] en appuyant sur la touche Haut/ Bas.
8. Appuyez sur la touche OK. Vous pouvez enregistrer le clip vidéo sans son.





## Mettre en pause lors de l'enregistrement d'un clip vidéo (Enregistrement successif)

Cet appareil photo vous permet d'arrêter temporairement lors de l'enregistrement d'un clip vidéo à l'endroit des scènes que vous ne souhaitez pas. En utilisant cette fonction, vous pouvez enregistrer vos scènes préférées en clip vidéo sans avoir à créer plusieurs clips vidéo.

### ■ Utilisation de l'enregistrement successif

Les étapes de 1-2 sont identiques à celles du mode CLIP VIDÉO.

3. Dirigez l'appareil photo vers le sujet et composez l'image à l'aide de l'écran LCD. Appuyez sur le bouton de l'obturateur et les clips vidéo sont enregistrés pendant la durée disponible. L'enregistrement des clips vidéo se poursuit si vous relâchez le bouton de l'obturateur.
4. Appuyez sur la touche Pause (  ) pour mettre l'enregistrement sur pause.
5. Appuyez à nouveau sur la touche Pause (  ) pour reprendre l'enregistrement.
6. Pour mettre fin à l'enregistrement, appuyez une nouvelle fois sur la touche d'obturateur.



# Démarrage du mode enregistrement









## Comment utiliser les modes Scène





Utilisez le menu pour configurer simplement les paramètres optimum pour une variété de situations de prises de vues.

1. Sélectionnez le mode Scène en appuyant sur la touche M (Mode). (p.33)
2. Dirigez l'appareil photo vers le sujet et composez l'image à l'aide de l'écran LCD.
3. Appuyez sur le bouton d'obturateur pour capter l'image.



### ■ Les modes scène sont répertoriés ci-dessous.

- [NUIT] (  ) : A utiliser pour la prise de vue d'images fixes de nuit ou dans des conditions sombres.
- [PORTRAIT] (  ) : Pour prendre une photo d'une personne.
- [ENFANTS] (  ) : Permet de prendre une photo d'enfants en mouvement.
- [PAYSAGE] (  ) : Décor avec des bois verts ou un ciel bleu.
- [GROS PLAN] (  ) : Prise de vue en gros plan de petits objets tels que des plantes ou des insectes.
- [TEXTE] (  ) : Utilisez ce mode pour effectuer une prise de vue d'un document.
- [C. SOLEIL] (  ) : Splendeur du soleil couchant.
- [AUBE] (  ) : Scènes de lever du jour.
- [CONTRE J.] (  ) : Portrait sans ombre causée par le contre jour.

- [ARTIFICE] (  ) : Scènes d'artifices.
- [P.&NEIGE] (  ) : Pour des scènes présentant un océan, un lac, la page et des paysages sous la neige.
- [P DE V PER.] (  ) : Utilisez cette fonction lorsque le photographe souhaite apparaître sur la photo.
- [NOURRITURE] (  ) : Pour prendre des photos d'aliments sublimes.
- [CAFE] (  ) : Pour prendre des photos de cafés et de restaurants.

## Points importants lorsque vous prenez des photos

- Enfoncez le déclencheur à mi-course.  
Appuyez doucement sur le déclencheur pour confirmer la mise au point et charger la pile du flash. Enfoncez entièrement le déclencheur pour prendre la photo.

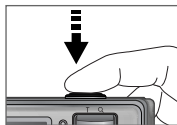

[Appuyez légèrement sur le déclencheur]

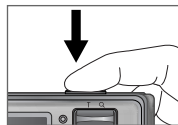

[Appuyez sur le déclencheur]

- Dans certaines conditions, il se peut que le système de mise au point ne fonctionne pas comme il devrait.
  - C'est le cas lorsque le sujet est peu contrasté.
  - Si le sujet est très réfléchissant ou brillant.
  - Si le sujet se déplace à grande vitesse.
  - la lumière réfléchi est très forte ou l'arrière-plan est de couleur vive.
  - le sujet est fait uniquement de lignes horizontales ou est très étroit (par exemple un bâton ou une hampe de drapeau).
  - Lorsque l'environnement est sombre
- Le temps d'enregistrement peut varier selon les conditions de prise de vue et les paramètres de l'appareil.
- Lorsque le mode Flash débrayé ou synchro lente est sélectionné dans des conditions de faible éclairage, l'avertisseur de mouvement (  ) peut s'afficher sur l'écran à cristaux liquides. Si c'est le cas, utilisez un trépied, placez l'appareil sur une surface stable ou passez en mode Prise de vue avec flash.
- Prise de vue avec compensation de contre-jour Lors d'une prise de vue à l'extérieur, évitez de faire face au soleil, car la photo pourrait être trop sombre en raison du contre-jour. Pour prendre une photo face au soleil, veuillez utiliser [CONTRE J.] en mode scene shooting (voir page 22), Flash contre-éclairage (voir page 29), Mesure expo. sélectif (voir page 46), ou Compensation de l'exposition (voir page 49).
- Evitez d'obstruer l'objectif ou le flash lorsque vous capturez une image.
- Composez l'image en utilisant l'écran LCD.

## Utilisation des touches pour régler l'appareil photo

Il est possible de paramétrer la fonction du mode d'enregistrement en utilisant les touches de l'appareil photo.

### Touche ALIMENTATION

S'utilise pour mettre l'appareil-photo sous tension ou hors tension.

Si l'appareil ne fonctionne pas pendant la durée indiquée, il s'éteint automatiquement afin d'économiser la pile. Reportez-vous page 59 pour plus d'informations concernant la fonction d'arrêt automatique.

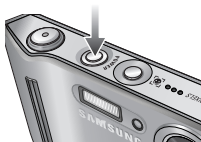

### Déclencheur

Utilisé pour la prise d'image ou l'enregistrement vocal en mode ENREGISTREMENT.

#### ● En mode CLIP VIDÉO

Le fait d'appuyer entièrement sur le déclencheur permet de démarrer le procédé d'enregistrement d'un clip vidéo. Si vous appuyez une fois sur le déclencheur, le clip vidéo est enregistré pendant la durée disponible dans la mémoire. Pour mettre fin à l'enregistrement, appuyez une nouvelle fois sur la touche d'obturateur.

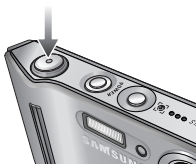

#### ● En mode IMAGE FIXE

Lorsqu'on enfonce la touche d'obturateur à mi-course, la mise au point se fait automatiquement (autofocus) et vérifie l'état du flash. Lorsqu'on enfonce la touche d'obturation à fond, la photo est prise et les données relatives à cette prise de vue sont enregistrées. Si vous sélectionnez l'enregistrement de mémo vocal, l'enregistrement démarre une fois que l'appareil a terminé la sauvegarde des données.

## Touche ZOOM W / T

Si le menu ne s'affiche pas, cette touche fonctionne comme la touche ZOOM OPTIQUE ou ZOOM NUMÉRIQUE.

Cet appareil est équipé d'une fonction de zoom optique 3X et de zoom numérique 5X.

L'utilisation des deux offre un taux global de zoom de 15X.



### ■ Zoom TÉLÉOBJECTIF

**Zoom optique TÉLÉOBJECTIF :** En appuyant sur le zoom TELEOBJECTIF.

L'appareil fera un zoom avant sur le sujet, c'est-à-dire que ce dernier semblera plus proche.

**Zoom numérique TÉLÉOBJECTIF :** Lorsque le zoom optique maximum (3X) est sélectionné, le fait d'appuyer sur la touche zoom T permet d'activer le logiciel du zoom numérique.

En relâchant la touche de zoom T, on pourra arrêter le zoom numérique dans la position désirée. Une fois que vous avez atteint le zoom numérique maximum (5X), le fait d'appuyer sur la touche zoom T n'a aucune incidence.

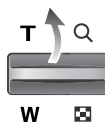

[Zoom GRAND ANGLAIRE]



[Zoom TÉLÉOBJECTIF]



[Zoom numérique 5,0X]

# Touche ZOOM W / T

## ■ Zoom GRAND ANGULAIRE

Zoom optique GRAND ANGULAIRE : Appuyer sur la touche de zoom GRAND

ANGULAIRE(W). L'appareil fera un zoom arrière sur le sujet, c'est-à-dire que ce dernier semblera plus éloigné. Le fait d'appuyer de façon continue sur la touche ZOOM W permet de paramétrer l'appareil photo à son zoom minimum, c'est-à-dire que le sujet apparaît très éloigné de l'appareil photo.

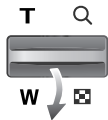

[Zoom TÉLÉOBJECTIF]

Appuyez sur la touche ZOOM W



[Zoom optique 2X]

Appuyez sur la touche ZOOM W



[Zoom GRAND ANGULAIRE]

Zoom numérique GRAND ANGULAIRE : Lorsque le zoom numérique est en opération, on peut appuyer sur la touche de zoom W pour réduire par paliers le zoom numérique. Le zoom numérique s'arrête lorsque l'on relâche la touche Zoom W. En appuyant sur la touche W, le zoom numérique est réduit puis le zoom optique jusqu'à atteindre la configuration minimum.

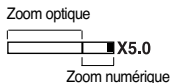

[Zoom numérique 5,0X]

Appuyez sur la touche GRAND ANGULAIRE



[Zoom TÉLÉOBJECTIF]

Appuyez sur la touche GRAND ANGULAIRE



[Zoom GRAND ANGULAIRE]



- Les photos prises à l'aide du zoom numérique pourraient nécessiter un temps de traitement plus long par l'appareil. Laissez le temps au processus de se dérouler.
- Il n'est pas possible d'utiliser le zoom numérique pour la prise de vue dans le cadre de clips vidéo.
- Il pourrait se produire une perte de qualité d'image lorsqu'on utilise le zoom numérique.
- Pour voir une image en zoom numérique plus claire, enfoncez le bouton de l'obturateur à mi-course à la position maximale du zoom optique et appuyez à nouveau sur la touche zoom T.
- Il n'est pas possible d'activer le zoom numérique dans certains modes Scènes (Nuit, Enfants, Texte, Gros Plan, Artifice), modes Capture de mouvements, ASR et Clip vidéo.
- Évitez d'appuyer sur l'objectif, ce qui risquerait de provoquer un mauvais fonctionnement de l'appareil.

## Reconnaissance de visages

Ce mode détecte automatiquement la position du visage du sujet, puis règle la mise au point et l'exposition. Sélectionnez ce mode pour prendre facilement et rapidement des portraits.

※ Modes sélectionnables : AUTO, PROGRAMME, ASR, PORTRAIT, ENFANTS, P.&NEIGE, P DE V PER., CAFE

1. Appuyez sur la touche FR (Face Recognition - Reconnaissance de visages) (  ) dans les mode sélectionnables. L'icône FR s'affichera dans la partie supérieure gauche de l'écran.

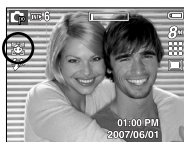

2. La taille et la position du cadre de la mise au point sont réglées automatiquement au niveau du visage du sujet.



3. Enfoncez le déclencheur à mi-course. Le cadre de la mise au point devient vert quand la mise au point est activée.
4. Appuyez complètement sur le bouton d'obturateur pour prendre une photo.



- Cette fonction peut détecter jusqu'à 9 personnes.
- Quand l'appareil photo reconnaît plusieurs personnes à la fois, il se met au point sur la personne la plus proche.
- Le zoom numérique n'est pas disponible dans ce mode.
- Les fonctions d'effets ne sont pas activées dans ce mode.
- Quand l'appareil photo détecte un visage cible, le cadre blanc de mise au point s'affichera au-dessus du visage cible et un cadre gris de mise au point s'affichera au-dessus des autres visages (jusqu'à 8). Enfoncez la touche de l'obturateur à mi-course pour faire le point sur le visage ; le cadre de mise au point deviendra vert. (Total 9)
- Revenez au mode de mise au point automatique précédent si la détection de visage a échoué.
- Dans certaines conditions, cette fonction ne peut fonctionner correctement.
  - Quand une personne porte des lunettes noires ou que certaines parties de son visage sont dissimulées.
  - Quand la personne prise en photo ne regarde pas en direction de l'appareil photo.
- La portée maximale de la reconnaissance de visages est de 2,5 m (Grand angle).
- Plus vous vous trouvez près du sujet, plus l'appareil photo sera rapide à le reconnaître.

## Touche Info ( [I] ) / Haut

Lors de l'affichage du menu, la touche Haut fonctionne comme une touche de direction. Dans les modes de reconnaissance et de lecture, appuyer sur cette touche affichera les informations de l'image.

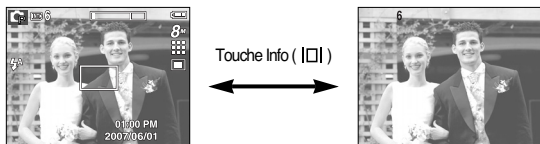

## Touche Macro ( [M] ) / Bas

Lorsque le menu s'affiche, appuyez sur la touche BAS pour passer du menu principal à un sous-menu ou pour déplacer le curseur de sous-menu vers le bas. Lorsque le menu ne s'affiche pas, vous pouvez utiliser la touche MACRO / DOWN pour prendre des photos en macro. Les plages de distance sont indiquées ci-dessous. Appuyez sur la touche Macro jusqu'à ce que le voyant du mode macro souhaité s'affiche sur l'écran LCD.



[Autofocus]



[Macro ( [M] )]



[Macro automatique ( [M] )]



[Macro super ( [M] )]

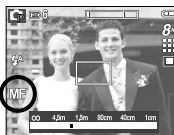

[Mise au point manuelle]

- ※ Quand la mise au point manuelle est sélectionnée, une barre de sélection de la distance de mise au point s'affiche. La barre de mise au point affichée sur l'écran LCD sert pour votre information. Pour obtenir la portée exacte de la mise au point, reportez-vous à l'image affichée sur votre écran LCD.
- Gauche/ Droite : Permet de sélectionner la distance de mise au point
  - Touche OK : Permet de paramétrer la mise au point.



## Touche Macro (📷) / Bas

- Types de modes de mises au point et gammes de mises au point.

(Unité : cm)

Mode	Auto (📷)			
Type de mise au point	Macro super (📷)	Macro auto (📷)	Normal	
Gamme de mise au point	W : 1 ~ 5 (Grand angle uniquement)	W : 5 ~ Infini T : 40 ~ Infini	W : 80 ~ Infini T : 80 ~ Infini	
Mode	Programme (📷)			
Type de mise au point	Macro super (📷)	Macro (📷)	Normal	Mise au point manuelle
Gamme de mise au point	W : 1 ~ 5 (Grand angle uniquement)	W : 5 ~ 80 T : 40 ~ 80	W : 80 ~ Infini T : 80 ~ Infini	1cm ~ Infini
Mode	Mode ASR (📷)			
Type de mise au point	Macro super (📷)	Macro (📷)	Normal	
Gamme de mise au point	W : 1 ~ 5 (Grand angle uniquement)	W : 5 ~ 80 T : 40 ~ 80	W : 80 ~ Infini T : 80 ~ Infini	



- Lorsque le mode macro est sélectionné, il est possible d'avoir un mouvement de l'appareil. Faites attention de ne pas bouger l'appareil photo.
- Lorsque vous prenez une photo à une distance de 20 cm (Zoom grand angle) ou 50 cm (Zoom téléobjectif) en mode Macro, sélectionnez le mode FLASH ETEINT.
- Lorsque vous prenez une photo à 5 cm, il se peut que la mise au point automatique nécessite un certain temps pour effectuer le réglage.

- Méthode de mise au point disponible, par mode d'enregistrement

(● : Sélectionnable, ∞ : Plage de mise au point infinie)

Mode	Macro automatique	Macro super	Macro	Normal	MF
📷	●	●		●	
📷		●	●	●	●
📷			●	●	
📷		●	●	●	
Mode	Scène				
	Macro automatique	Macro super	Macro	Normal	
📷				●	
📷				●	
📷				●	
📷				∞	
📷			●		
📷	●				
📷				∞	
📷				∞	
📷				●	
📷				∞	
📷				●	
📷			●		
📷			●		
📷				●	

## Verrouillage de la mise au point

Pour effectuer la mise au point sur le sujet ex-centré, utilisez la fonction de verrouillage de la mise au point.

### ■ Utilisation du Verrouillage de la mise au point

1. Assurez-vous que le sujet soit au centre de la fenêtre de mise au point.
2. Enfoncez le déclencheur de l'OBTURATEUR à mi-course. Lorsque le cadre de la mise au point automatique (vert) s'allume, cela signifie que l'appareil a fait une mise au point sur le sujet. Faites attention de ne pas appuyer sur le déclencheur de l'OBTURATEUR entièrement pour éviter de prendre une photo que vous ne souhaitez pas.
3. Tout en gardant le déclencheur enfoncé à mi-course, déplacez l'appareil pour recomposer votre photo comme vous le souhaitez. Appuyez ensuite entièrement sur le déclencheur pour prendre la photo. Si vous relâchez votre doigt du déclencheur, la fonction de verrouillage de la mise au point est annulée.



1. L'image à capturer.



2. Enfoncez le déclencheur à mi-course et effectuez la mise au point sur le sujet.



3. Recomposez l'image et relâchez entièrement le déclencheur.

## Touche Flash ( ) / Gauche

Lorsque le menu s'affiche sur l'écran LCD, le fait d'appuyer sur la touche GAUCHE déplace le curseur sur l'onglet de gauche.

Si le menu n'est pas affiché sur l'écran LCD, la touche GAUCHE fonctionne en tant que bouton FLASH (  ).



[Sélection du flash automatique]

### ■ Sélection du mode Flash

1. Appuyez sur la touche Mode pour sélectionner un mode d'enregistrement à l'exception des mode Clip vidéo et ASR. (p.33)
2. Appuyez sur la touche Flash jusqu'à ce que le voyant du mode flash souhaité s'affiche sur l'écran LCD.
3. Un voyant mode flash s'affiche sur l'écran LCD. Choisissez le mode de flash qui convient le mieux à l'environnement.

### ■ Plage du flash

(Unité : m)

ISO	Normal		Macro		Macro auto	
	WIDE	TELE	WIDE	TELE	WIDE	TELE
AUTO	0.8 ~ 3.0	0.5 ~ 2.5	0.2 ~ 0.8	0.5 ~ 0.8	0.2 ~ 3.0	0.5 ~ 2.5









※ Si Super macro est sélectionné, le flash est réglé en mode flash désactivé.

## Touche Flash ( ) / Gauche



























- Si vous appuyez sur le bouton de l'obturateur après avoir sélectionné Auto, contre-jour, flash synchro lente, le premier flash se déclenche afin de vérifier les conditions de prise de vue (Plage du flash et taux du flash).  
Ne bougez pas jusqu'au deuxième flash.
- Le fait d'utiliser le flash fréquemment réduit la durée de vie de la batterie.
- En fonctionnement normal, la durée de chargement du flash est normalement d'environ 4 secondes. Si la batterie est faible, la durée de chargement est supérieure.
- En mode ASR, les modes Scènes [PAYSAGE], [MACRO], [TEXTE], [C. SOLEIL], [AUBE], [ARTIFICE], [P DE V PER.], [NOURRITURE], [CAFE] et Clip vidéo, ainsi que le flash ne fonctionneront pas.
- La qualité de l'image sera compromise si le sujet est trop proche ou s'il réfléchit trop la lumière.
- Lorsque vous prenez une image dans des conditions d'éclairage faible avec le flash, il se peut qu'il y ait des tâches blanches sur l'image prise. La tâche est provoquée par le reflet de la lumière du flash sur les matières flottantes. Il ne s'agit pas d'un mauvais fonctionnement de l'appareil photo.

### ■ Indicateur de mode Flash

Icône	Mode flash	Description
	Flash automatique	Si le sujet ou l'arrière-plan se trouvent dans l'obscurité, le flash de l'appareil se déclenchera automatiquement.
	Auto & Réduction yeux rouges	Si le sujet ou l'arrière-plan sont sombres, le flash de l'appareil fonctionnera automatiquement et la fonction de réduction de l'effet yeux rouges s'activera.
	Flash d'appoint	Le flash se déclenche indépendamment de la lumière disponible. L'intensité du flash est contrôlée en fonction des conditions dominantes. Plus l'arrière-plan ou le sujet sont clairs, plus basse sera l'intensité du flash.
	Synchro lente	Le flash fonctionne avec une vitesse d'obturateur lente afin d'obtenir la bonne exposition. Lorsque vous prenez une image dans des conditions d'éclairage faible, le voyant de mouvement de l'appareil (  ) s'affiche sur l'écran LCD.
	Flash déconnecté	Le flash ne fonctionne pas. Sélectionnez ce mode pour capturer des images dans des lieux ou des situations interdisant l'utilisation du flash. Lorsque vous prenez une photo avec peu de lumière, le voyant d'avertissement de secousse de l'appareil (  ) s'affiche sur l'écran LCD.
	Anti-yeux rouges	Lorsqu'une photo avec des "yeux rouges" est détectée, ce mode permet de réduire cet effet automatiquement.

## Touche Flash ( ) / Gauche

■ Mode flash disponible, par mode d'enregistrement. (● : Sélectionnable)

						
	●	●			●	●
	●	●	●	●	●	●
					●	
					●	
				●	●	●
		●			●	●
		●			●	●
					●	
					●	
					●	
					●	
					●	
			●			
					●	
	●					
					●	
					●	
					●	

## Touche Retardateur ( ) / Droite

Lorsque le menu s'affiche sur l'écran LCD, le fait d'appuyer sur la touche Droite permet de faire passer le curseur à l'onglet droit.

Lorsque le menu n'est pas affiché sur l'écran LCD, la touche DROITE fonctionne comme une touche Retardateur (  ). Cette fonction s'utilise lorsque le photographe désiré apparaît sur la photo.



- Si vous faites fonctionner la touche Retardateur lors du fonctionnement du retardateur, la fonction du retardateur est annulée.
- Utilisez un trépied pour éviter le mouvement de l'appareil photo.
- En mode Clip vidéo, seul le retardateur 10 s et la minuterie de mouvements fonctionnent.

## Touche Retardateur (⌚) / Droite

### ■ Sélection du Retardateur

1. Sélectionnez un mode d'ENREGISTREMENT à l'exception du mode ENREGISTREMENT VOCAL. (p.33)
2. Appuyez sur la touche RETARDATEUR (⌚) jusqu'à ce que l'indicateur du mode souhaité s'affiche à l'écran. Un icône Retardateur 10 secondes, 2 secondes, double ou Minuterie de mouvement s'affiche à l'écran LCD.

#### • Retardateur 10 SEC (⌚) :

Appuyer sur le bouton d'obturateur laissera un intervalle de 10 secondes avant que l'image soit prise.

#### • Retardateur 2 SEC (⌚<sup>2S</sup>) :

Appuyer sur le bouton d'obturateur laissera un intervalle de 2 secondes avant que l'image soit prise.

#### • Retardateur double (⌚<sup>2</sup>) :

Une photo est prise après environ 10 secondes et 2 secondes plus tard une autre photo est prise. Lorsque vous utilisez le flash, le retardateur 2 secondes risque d'être plus long que 2 secondes selon la durée de chargement du flash.

#### • Minuterie de mouvements (⌚<sup>M</sup>) :

L'appareil photo détecte les mouvements du sujet, six secondes pendant 6 secondes après avoir appuyé sur la touche de l'obturateur ; la photo est prise lorsqu'il n'y a plus de mouvements.

3. Lorsque vous appuyez sur le bouton de l'OBTURATEUR, la photo est prise une fois la durée indiquée écoulée.



[Sélection du retardateur 10 SEC]

### ■ Minuterie de mouvements

Mouvement	Icône et Voyant retardateur
Appuyer sur la touche de l'obturateur après avoir configuré la minuterie de mouvements	Clignement (Intervalle d'1 seconde)
Détection des mouvements du sujet	Clignement (Intervalle d'0,25 seconde)
Aucun mouvement détecté	Mettez sous tension, la photo sera prise après deux secondes.

### ■ La procédure de minuterie de mouvements s'effectue de cette manière :

Détection de la minuterie de mouvement → Appuyer sur la touche de l'obturateur → Confirmer la composition (dans les 6 sec.)<sup>1</sup> → Démarrage de la détection (Bouger)<sup>2</sup> → Arrêt de la détection (Ne plus bouger) → Prise de l'image (après 2 sec.)

\*1 : L'appareil photo détecte les mouvements du sujets pendant 6 secondes après avoir appuyé sur la touche de l'obturateur, confirmez donc la composition dans les 6 secondes.

\*2 : Bougez comme vous le voulez.



Dans les cas suivants, il est possible que la minuterie de mouvement ne fonctionne pas.

- La distance de mise au point est supérieure à 3 m.
- L'exposition est trop lumineuse ou trop sombre
- En contre jour
- Les mouvements ne sont pas suffisamment amples
- Les mouvements sont détectés en dehors de la partie centrale (50 %) du capteur dans lequel les mouvements sont reconnus.

La plage de détection de la minuterie de mouvements



## Touche MENU / OK

### ■ Touche MENU

- En appuyant sur la touche MENU, un menu relatif à chacun des modes de l'appareil s'affichera sur l'écran LCD. Si l'on appuie une nouvelle fois, l'écran LCD reviendra à l'affichage initial.
- Une option de menu peut être affichée lorsque ce qui suit est sélectionné : Mode CLIP VIDÉO et IMAGE FIXE. Aucun menu n'est disponible lorsque le mode ENREGISTREMENT VOIX est sélectionné.

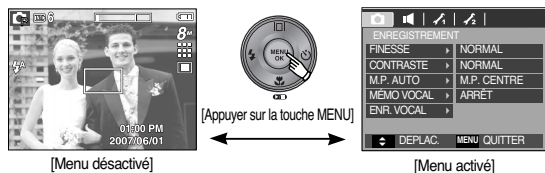

### ■ Touche OK

- Lorsque le menu s'affiche sur l'écran à cristaux liquides, cette touche permet de déplacer le curseur au sous-menu ou de confirmer des données.

## Touche M (Mode)

Vous pouvez sélectionner le mode d'enregistrement que vous souhaitez.



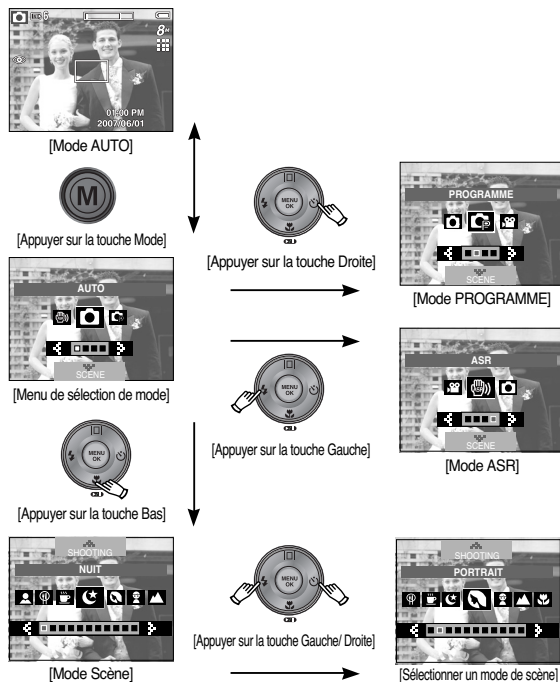















### ■ Comment utiliser la touche de mode





## Touche E (Effet)

Il est possible d'ajouter des effets spéciaux à vos images à l'aide de cette touche.

- Mode image fixe : Vous pouvez sélectionner les menus Couleur, Couleur spéciale, Édition d'image et Fun. En mode Auto, vous pouvez uniquement sélectionner le menu [COULEUR].
- Mode clip vidéo : Vous pouvez sélectionner le menu Couleur.
- Effets disponibles par mode d'enregistrement (● : Sélectionnable)

							
							
	●						
	●						
	●	●	●	●	●	●	●
	●	●	●	●	●	●	●
	●	●	●	●	●	●	●
	●	●	●	●	●	●	●
	●	●	●	●	●	●	●
	●	●	●	●	●	●	●
	●	●	●	●	●	●	●
	●	●	●	●	●	●	●



- Cette touche ne fonctionne pas en modes ASR et Enregistrement vocal et dans certains modes de scène (Nuit, Texte, Coucher de soleil, Aube, Contre jour, Artifice, Plage & Neige).
- Même si l'appareil photo est éteint, le paramètre de l'effet est conservé.  
Pour annuler l'effet spécial, sélectionnez le sous-menu **NOR** dans le menu Couleur et sélectionnez le sous-menu **OFF** dans le menu des autres effets.
- Si la taille de l'image est  ou  , il est impossible de sélectionner le menu FUN.

## Touche E (Effet) : Couleur

En utilisant le processeur de l'appareil photo numérique, il est possible d'ajouter des effets spéciaux à vos images.

- Appuyez sur la touche E dans n'importe quel mode d'enregistrement disponible (p.34).



[Mode image fixe]



[Mode CLIP VIDÉO]

1. Sélectionnez le sous-menu souhaité en appuyant sur la touche HAUT / BAS, puis appuyez sur la touche OK.

- NOR** : Aucun effet n'est ajouté à l'image.
- ow** : Convertit l'image en noir et blanc.
- S** : Les images prises sont enregistrées en teinte sépia (un dérivé de couleurs jaune et marron).
- R** : Les images prises sont enregistrées avec une teinte rouge.
- G** : Les images prises sont enregistrées avec une teinte verte.
- B** : Les images prises sont enregistrées avec une teinte bleue.
- f** : Enregistrez l'image en mode négatif.
- G** : L'image capturée sera sauvegardée dans le ton RVB indiqué.

2. Appuyez sur le bouton de l'obturateur pour capturer l'image.

- Couleur personnalisée  
: Vous avez la possibilité de modifier les valeurs R (Rouge), V (Vert) et B (Bleu) de l'image.



- Touche HAUT / BAS  
: Permet de sélectionner R, V, B
- Touche GAUCHE / DROITE  
: Permet de modifier les valeurs



- ※ En mode Auto, il est impossible de sélectionner la couleur personnalisée.



## Touche E (Effet) : Masque couleurs

À l'aide de ce menu, vous avez la possibilité de sélectionner une partie que vous voulez faire ressortir alors que le reste de l'image est réglée sur noir et blanc.

- Appuyez sur la touche E dans n'importe quel mode d'enregistrement disponible (p.34).



Appuyez sur la touche OK et la marque du masque s'affiche sur l'écran LCD.



Appuyez sur la touche Fn. Vous pouvez modifier la taille et l'emplacement du masque.



Touche Zoom W / T : Permet de modifier la taille du masque



Touche HAUT / BAS / GAUCHE / DROITE : Permet de déplacer le masque



[Image finale]

Appuyez sur le bouton de l'obturateur pour que l'image avec masque soit prise.



[MASQUER IMAGE AJOUTÉE]

Appuyer sur la touche Fn.

## Touche E (Effet) : Saturation

Vous pouvez modifier la saturation des images.

- Appuyez sur la touche E dans n'importe quel mode d'enregistrement disponible (p.34).



Sélectionnez le menu Saturation (  ) pour afficher la barre de modification de la saturation.



Barre destinée à modifier la saturation

Modifiez la saturation en appuyant sur la touche GAUCHE / DROITE.



Direction + : Saturation élevée (la couleur sera profonde)

Direction - : Saturation faible (la couleur sera douce)



[Image finale]

Appuyez sur le bouton de l'obturateur pour prendre une photo.



Appuyez sur la touche OK pour modifier la saturation de l'image.

# Touche E (Effet) : Fun

## Dessin

Vous pouvez ajouter une bulle avec du texte pour donner l'impression que votre photo est une bande dessinée.

- Appuyez sur la touche E dans n'importe quel mode disponible. (p.34)



Sélectionnez le menu  
Dessin (  )



Sélectionnez un cadre souhaité  
en appuyant sur la touche  
Gauche / Droite et appuyez sur  
la touche OK.



Appuyez sur la touche Fn et  
sélectionnez l'emplacement de  
la fenêtre texte souhaitée en  
appuyant sur les touches  
Gauche/Droite.



Sélectionnez l'emplacement  
de la fenêtre texte de la  
troisième image de la même  
manière et prenez la  
troisième photo.



Appuyez sur le bouton de  
l'obturateur pour prendre une  
photo

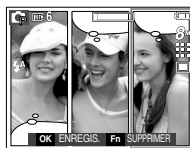
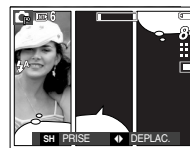

Appuyez sur la touche OK pour  
sauvegarder le fichier comme nouveau  
fichier

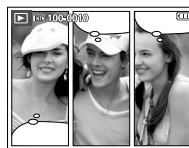

## Touche E (Effet) : Fun

---

- Avant de sauvegarder l'image Dessin, vous pouvez reprendre des photos.

1. Sélectionnez une image à supprimer à l'aide des touches Gauche/Droite.
2. Appuyez sur la touche Fn pour supprimer l'image.



3. Pour prendre une nouvelle photo, appuyez sur la touche de l'obturateur.

# Touche E (Effet) : Fun

## Préconfigurer les zones nettes

Vous pouvez faire ressortir le sujet de son environnement. Le sujet sera net en mise au point alors que le reste sera hors de la mise au point.

- Appuyez sur la touche E dans n'importe quel mode d'enregistrement disponible (p.34).

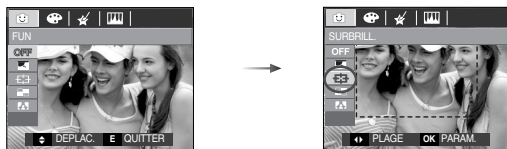

1. Sélectionnez un sous-menu souhaité en appuyant sur la touche GAUCHE / DROITE et appuyez sur la touche OK.



[PLAGE 1]

[PLAGE 2]

[PLAGE 3]

[PLAGE 4]

2. La zone de mise au point préconfigurée apparaît. Appuyez sur le bouton de l'obturateur pour capturer l'image.



- Changer le cadre de la mise au point

Vous pouvez modifier le cadre de la mise au point après avoir sélectionné un menu [PLAGE].



Appuyer sur la touche Fn



[La plage est activée : La couleur du cadre de la mise au point devient blanche]

Appuyez sur la touche

HAUT / BAS /

GAUCHE / DROITE



Appuyer sur la touche Fn



[Après avoir changé la plage]

Appuyer sur le bouton de l'obturateur



[Image finale]

# Touche E (Effet) : Fun

## Prise de vue composée

Vous pouvez combiner 2 ~ 4 prises de vue différentes sur une image fixe.

- Appuyez sur la touche E dans n'importe quel mode d'enregistrement disponible (p.34).



1. Sélectionnez le menu souhaité en appuyant sur la touche GAUCHE / DROITE, puis appuyez sur la touche OK.

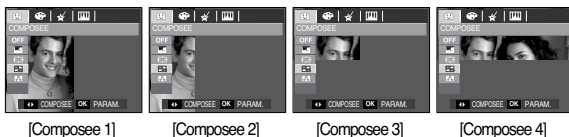

2. Après avoir sélectionné le menu souhaité, appuyez sur le bouton de l'obturateur pour prendre une photo.

- ※ Sélection de 2 prises de vue composées

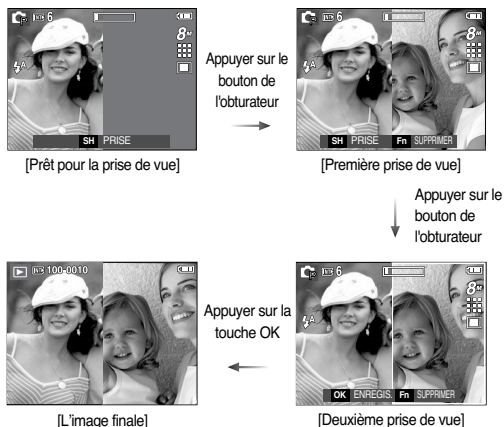

Après avoir pris la dernière image, appuyez sur la touche OK pour sauvegarder l'image.



- Vous pouvez utiliser les fonctions flash, retardateur, mise au point macro, mémo vocal et Zoom W / T lors de la prise de vue composée.
- Si vous appuyez sur la touche modes Lecture, Menu, E ou sur la touche Enregistrement vocal lors de prises de vue composées, chaque mode de fonctionnement de l'appareil photo est exécuté. Les images prises précédemment seront supprimées.

## Touche E (Effet) : Fun

- Modifier une partie de la prise de vue composée avant la dernière prise de vue  
Avant de prendre la dernière prise de vue composée, vous pouvez en modifier une partie.

1. Lors des prises de vues composées, appuyez sur la touche Fn.
2. L'image précédente est supprimée et un nouveau cadre s'affiche.  
Si une image a été prise avant, appuyez à nouveau sur la touche Fn et l'image précédente est à nouveau supprimée.

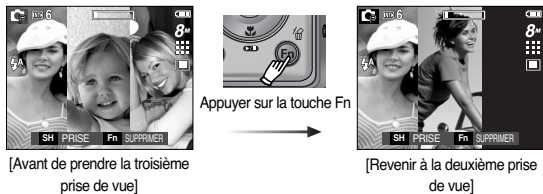

3. Appuyez sur le bouton de l'obturateur pour prendre une nouvelle image.

- Modifier une partie de la prise de vue composée après avoir pris la dernière prise de vue.

1. Après avoir pris la dernière prise de vue, un curseur permettant de sélectionner un cadre s'affiche. Appuyez sur la touche HAUT / BAS / GAUCHE / DROITE pour sélectionner le mode de lecture.
2. Appuyez sur la touche Fn et une image est supprimée. Le cadre composé est activé.
3. Appuyez sur le bouton de l'obturateur. Vous avez la possibilité de prendre d'autres photos à l'aide des touches HAUT / BAS / GAUCHE / DROITE et Fn.
4. Appuyez de nouveau sur la touche OK pour enregistrer l'image prise.

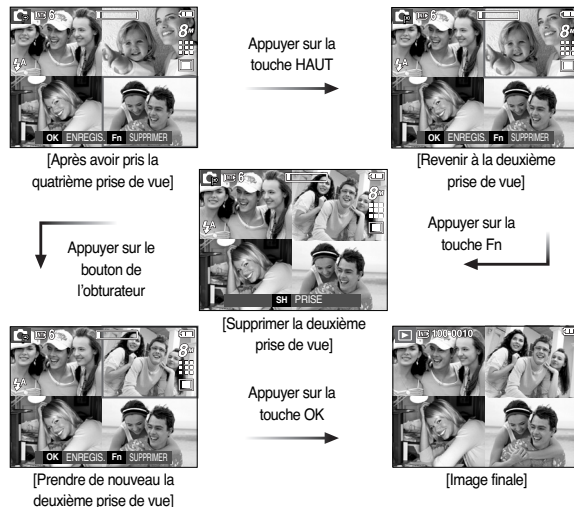

# Touche E (Effet) : Fun

## Cadre photo

Vous pouvez ajouter 9 types de bordures de type cadre à une photo que vous souhaitez prendre.

Les informations relatives à la date et à l'heure ne sont pas imprimées sur l'image enregistrée prise à partir du menu [C. PHOTO].

- Appuyez sur la touche E dans n'importe quel mode d'enregistrement disponible (p.34).

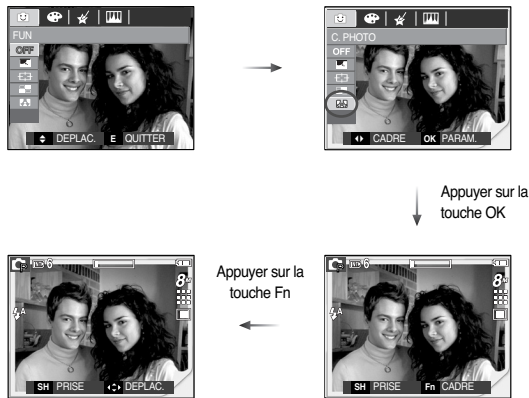

1. Sélectionnez le sous-menu souhaité en appuyant sur la touche GAUCHE / DROITE, puis appuyez sur la touche OK.

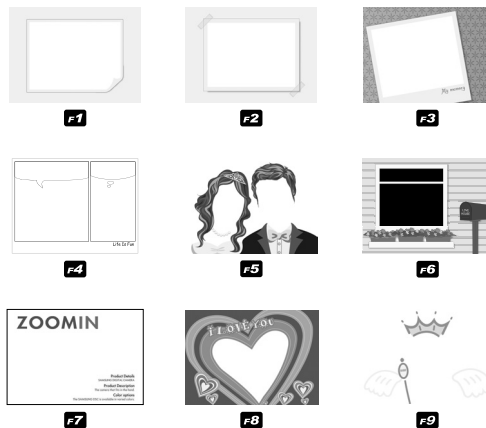

2. Le cadre photo sélectionné apparaît. Appuyez sur le bouton de l'obturateur pour prendre une photo.



# Touche Fn

Vous pouvez utiliser les touches Fn pour configurer les menus suivants.

(● : Sélectionnable)

				SCENE		Page
TAILLE	●	●	●	●	●	p.45
QUALITÉ/TAUX CADRE	●	●	●	●	●	p.45
MESURE EXPO.		●			●	p.46
PR. DE VUES		●	●	*1 ●		p.46
ISO		●				p.47
BALAN. BLANC		●			●	p.48
EV		●			●	p.49
LT				*2 ●		p.49
STABILISATEUR					●	p.50

\*1. Ce menu est uniquement disponible en mode scène Enfants ( ).

\*2. Ce menu est uniquement disponible en mode scène Nuit ( ).

## Comment utiliser le menu Fn

1. Appuyez sur la touche Fn dans n'importe quel mode disponible.
2. Utilisez les touches Haut / Bas pour sélectionner le menu que vous souhaitez. Ensuite, un sous-menu s'affichera dans la partie inférieure gauche du moniteur LCD.

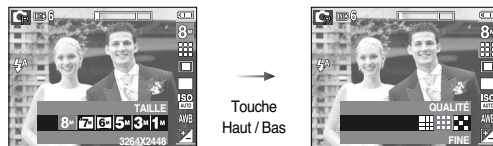

3. Sélectionnez un sous-menu souhaité en appuyant sur la touche Gauche / Droite et appuyez sur la touche OK.

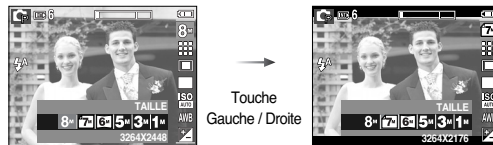

## Taille

Vous pouvez sélectionner la taille de l'image adaptée à votre application.

Mode image fixe	Icône						
	Taille	3264x2448	3264x2176	3264x1824	2592x1944	2048x1536	1024x768
Mode clip vidéo	Icône						
	Taille	800x592		720x480	640x480		320x240

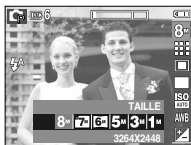

[ Mode IMAGE FIXE ]



[ Mode CLIP VIDÉO ]



- Plus la résolution est élevée, moins il y a de prises de vues étant donné que les images en haute résolution nécessitent plus de mémoire que celles en faible résolution.

## Qualité / Vitesse

Vous pouvez sélectionner le taux de compression adapté à votre application pour les images enregistrées. Plus le taux de compression est élevé, plus la qualité de l'image est faible.

Mode	Mode image fixe			Mode clip vidéo		
Icône						
Sous-menu	TRÈS FINE	FINE	NORMAL	30 IPS	20 IPS	15 IPS
Format de fichier	jpeg	jpeg	jpeg	avi	avi	avi

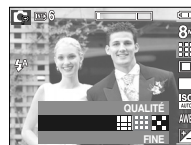

[ Mode IMAGE FIXE ]



[ Mode CLIP VIDÉO ]



- Ce format de fichier est compatible avec la norme DCF(Design rule of Camera File format).
- JPEG (Joint Photographic Experts Group) : JPEG est la norme de compression d'image développée par le Joint Photographic Experts Group. Ce type de compression est généralement utilisé pour la compression de photos et de dessins étant donné qu'il permet de compresser les fichiers de manière efficace.

## Mesure de l'exposition

Si vous ne parvenez pas à obtenir des conditions d'exposition adaptées, vous pouvez changer la méthode de mesure pour prendre des images plus claires.

- [MULTI] : L'exposition est calculée selon une moyenne de lumière dans la zone de la photo. Cependant le calcul est modifié vers le centre de la zone de la photo. Adapté pour une utilisation générale.
- [SÉLECTIF] : Seule la zone rectangulaire au centre de l'écran LCD fait l'objet d'une mesure de lumière. Adapté lorsque le sujet au centre est exposé correctement indifféremment de la lumière du fond.
- [CENTREE] : L'exposition est calculée en fonction d'une moyenne sur la lumière disponible dans la zone de l'image. Le calcul sera néanmoins déformé vers le centre de la zone de l'image. Adapté pour la prise de vue de petits objets tels qu'une fleur ou des insectes.



- ※ Si le sujet n'est pas le centre de la zone de mise au point, n'utilisez pas la mesure ponctuelle, cela risque de provoquer une erreur d'exposition. Dans ce cas, il est préférable d'utiliser la compensation d'exposition.

## Mode Prise de vue

Vous pouvez sélectionner la prise de vue continue et AEB (Bracketing avec exposition automatique).

- [UNIQUE] : Prend uniquement une photo.
- [CONTINU] : Les images sont prises de manière continue jusqu'à ce que vous relâchiez la touche de l'obturateur.
- [CAPTURE MOUV.] : Permet de prendre 7 prises de manière continue par seconde. Après avoir terminé la prise de vue continue, les images sont enregistrées et les images s'affichent à l'écran. Le nombre maximum de prises de vue est de 30 et la taille de l'image est de VGA.
- [AEB] : Prendre trois photos dans différentes expositions : exposition courte (-1/3V), exposition standard (0,0EV) et sur exposition (+1/3 EV).
- [PRISE INTERV.] : Vous pouvez prendre des photos avec les valeurs d'intervalles et le nombre d'images préalablement réglées.  
Touche Haut/Bas : Permet de sélectionner le menu Intervalle ou Nombre d'images.  
Touche Gauche/Droite : Permet de changer les valeurs (01 min-60 min / 02 IM-99 IM)
- \* Après avoir pris la première photo, le moniteur LCD se mettra hors tension. Après avoir pris la dernière photo, l'appareil photo se mettra hors tension.
- \* Avant d'utiliser la prise de vue par intervalle, rechargez complètement la batterie. Si la batterie venait à être déchargée lors des prises de photos, la dernière photo prise avant la mise hors tension de l'appareil photo sera sauvegardée.
- [PDV INT.] : Deux images sont prises en même temps. L'une est prise en mode Flash contre-éclairage et l'autre, en mode ASR.



## Mode Prise de vue

### ■ Comment utiliser la prise de vue intelligente

1. Sélectionnez le mode ASR en appuyant sur la touche de modes.
2. Sélectionnez le menu de prise de vue intelligente depuis le menu [PR. DE VUES].
3. Appuyez sur le bouton de l'obturateur pour prendre une photo.
4. Les photos capturées s'affichent.
  - Pour sélectionner une image, appuyez sur la touche Gauche/Droite.



- Appuyez sur la touche E, puis appuyez sur la touche 5 fonctions pour afficher l'image agrandie.
- Appuyez de nouveau sur la touche E pour agrandir l'image automatiquement.

5. Appuyez sur OK ou sur l'obturateur et l'image sélectionnée sera sauvegardée.



- Une résolution élevée ainsi qu'une qualité d'image élevée augmentent la durée d'enregistrement du fichier, ce qui augmente la durée de veille.
- Si le sous-menu [CONTINU], [AEB] ou [CAPT. MOU.] est sélectionné, le flash s'éteint automatiquement.
- Si moins de 3 images sont disponibles dans la mémoire, la prise de vue AEB n'est pas disponible.



- Il est préférable d'utiliser un trépied pour la prise de vue AEB étant donné que la durée d'enregistrement de chaque fichier image est plus long et l'aspect flou provoqué par un mouvement de l'appareil photo risque de se produire.
- En mode Prise de vue intelligente, la valeur de la vitesse d'obturation affichée sur l'écran LCD du moniteur peut être différente de la véritable vitesse d'obturation.
- Si la taille de l'image 7MP ou 6MW est sélectionnée, il est impossible de sélectionner le menu Prise de vue intelligente.

## ISO

Vous pouvez régler la sensibilité ISO lorsque vous prenez des photos. La vitesse ou la sensibilité particulière à la lumière d'un appareil répondent à des normes ISO.

[AUTO] :

La sensibilité de l'appareil photo est fonction de divers facteurs, tels que les valeurs de la mesure de lumière ou la brillance du sujet.

[ISO 50, 100, 200, 400, 800, 1600] :

Vous pouvez augmenter la vitesse d'obturation, tout en ayant la même quantité de lumière, en augmentant la sensibilité ISO. Cependant, il se peut que l'image soit saturée en luminance élevée. Plus la valeur ISO est élevée, plus l'appareil photo sera sensible à la lumière et de ce fait meilleure sera sa capacité à prendre des photos dans des conditions d'éclairage faible. Cependant, le bruit d'image augmente proportionnellement à l'augmentation de la valeur ISO. Le grain de l'image apparaîtra de ce fait plus gros.







## Compensation d'exposition

Cet appareil photo détermine automatiquement les valeurs d'exposition selon les conditions d'éclairage ambiant. Vous pouvez également sélectionner la valeur de l'exposition à l'aide de la touche Fn.

### ■ Compensation de l'exposition

1. Appuyez sur la touche Fn et utilisez ensuite les touches HAUT et BAS pour sélectionner l'icône de la compensation d'exposition (  ). La barre de menu de la compensation d'exposition apparaît comme indiqué.
2. Utilisez les touches GAUCHE et DROITE pour paramétrer le facteur de compensation de l'exposition que vous souhaitez.
3. Appuyez à nouveau sur la touche Fn. La valeur que vous paramétrez est enregistrée et le mode de paramétrage de la compensation d'exposition se ferme. Si vous modifiez la durée d'exposition, l'indicateur d'exposition (  ) s'affiche au bas de l'écran à cristaux liquides.



※ Une valeur négative de compensation de l'exposition réduit l'exposition. Veuillez noter qu'une valeur positive de la compensation de l'exposition augmente l'exposition et l'écran LCD apparaît blanc ou vous risquez de ne pas obtenir de belles photos.

## Obturbateur longue durée

Cet appareil photo règle automatiquement les valeurs de la vitesse d'obturation et de l'ouverture selon l'environnement de la prise de vue. Cependant, en mode PHOTO DE NUIT vous pouvez paramétrer les valeurs de la vitesse d'obturation et de l'ouverture selon vos préférences.

### ■ Changer la vitesse d'obturation et la valeur d'ouverture

1. Sélectionnez le mode de scène [NUIT]. (p.22, 53)
2. Appuyez sur la touche Fn pour afficher le menu Obturbateur longue durée.
3. Configurez la valeur Obturbateur longue durée à l'aide des touches HAUT / BAS / GAUCHE / DROITE.
4. Appuyez de nouveau sur la touche Fn.  
La valeur que vous paramétrez est enregistrée et le mode passe en mode PHOTO DE NUIT.

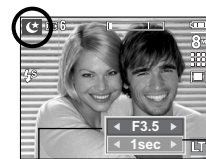

Valeur d'ouverture

Vitesse d'obturation

Grand angle : AUTO, F3.5 ~ F6.3,  
Téléobjectif : AUTO, F4.5 ~ F8.0

AUTO, 1~15S

## Stabilisateur de cadre pour clip vidéo

Cette fonction permet de stabiliser les images prises lors de l'enregistrement de films. Vous pouvez sélectionner ce menu uniquement en mode CLIP VIDEO.

Si la carte mémoire n'est pas insérée, cette fonction n'est pas disponible.

[ARRÊT] : La fonction de stabilisateur du cadre du clip vidéo est désactivée.

[MARCHE] : Empêche les mouvements de l'appareil photo lors de l'enregistrement d'un film.















































































La plage du cadre d'enregistrement est plus étroite que lorsque vous sélectionnez le [ARRÊT] menu.



## Utilisation de l'écran LCD pour le réglage des paramètres de l'appareil photo

Vous pouvez utiliser le menu sur l'écran LCD afin de paramétrer les fonctions d'enregistrement.

■ Les éléments indiqués par  représentent les paramètres par défaut.

Menu	Sous-menu		Mode appareil en fonction	Page	
FINESSE	FAIBLE+	FAIBLE		p.51	
	NORMAL	ACCENTUE			
	ACCENTUE+	-			
CONTRASTE	ELEVÉ	NORMAL		p.51	
	FAIBLE	-			
M.P. AUTO	M.P. CENTRE	M.P. MULTI	                   	p.51	
MÉMO VOCAL	ARRÊT	MARCHE	                   	p.52 ~ 53	
ENR. VOCAL	-		              		
MUET	ARRÊT	MARCHE		p.53	
M. SCENE	NUIT	PORTRAIT	ENFANTS	                   	p.53
	PAYSAGE	GROS PLAN	TEXTE		
	C. SOLEIL	AUBE	CONTRE J.		
	ARTIFICE	P.&NEIGE	P DE V PER.		
	NOURRITURE	CAFE	-		

※ Les menus sont susceptibles d'être modifiés sans avertissement si les fonctions de l'appareil photo sont mises à jour.

## Netteté

Vous pouvez régler la netteté de la photo que vous êtes sur le point de prendre. Vous ne pouvez pas vérifier l'effet de netteté sur l'écran LCD avant de prendre la photo étant donné que cette fonction n'est appliquée que lorsque la photo est enregistrée dans la mémoire.



- [FAIBLE+]/ [FAIBLE] : Les contours de l'image sont adoucis. Cet effet est adapté à l'édition des images sur votre PC.
- [NORMAL] : Les contours de l'image sont nets. Adapté pour l'impression.
- [ACCENTUE]/ [ACCENTUE+] : Les contours de l'image sont accentués. Les contours sont nets mais il peut y avoir un bruit d'image sur l'image enregistrée.

## Contraste

Vous pouvez définir la différence entre la partie claire et la partie sombre de l'image.

- [ELEVÉ] : La différence entre les parties lumineuses de l'image est élevée
- [NORMAL] : La différence entre les parties lumineuses de l'image est normale
- [FAIBLE] : La différence entre les parties lumineuses de l'image est faible



## Type de mise au point automatique

Vous avez la possibilité de sélectionner votre type de mise au point automatique préféré selon les conditions de prises de vue.

- [M.P. CENTRE] : La zone rectangulaire se trouvant au centre du moniteur LCD est la zone sur laquelle l'appareil fait le point.
- [M.P. MULTI] : Cet appareil photo sélectionne un point AF parmi les 9 points AF.

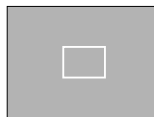

[M.P. CENTRE]

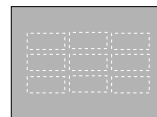

[M.P. MULTI]

- ※ Quand l'appareil photo effectue la mise au point sur le sujet, le cadre de mise au point automatique devient vert. Quand l'appareil photo n'effectue pas la mise au point sur le sujet, le cadre de mise au point automatique devient rouge.



## Mémo vocal

Vous pouvez ajouter votre voix à une image fixe enregistrée. (Max. 10 sec)

- La configuration est terminée, si le témoin de mémo vocal s'affiche sur l'écran à cristaux liquides.
- Appuyez sur le bouton d'obturateur et prenez une photo. L'image est enregistrée sur la carte mémoire.
- Un mémo vocal sera enregistré pendant dix secondes à partir de l'enregistrement de l'image. En cours d'enregistrement sonore, le mémo vocal s'arrête si l'on appuie sur le bouton d'obturateur.

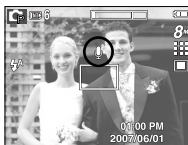

## Enregistrement de voix

Il est possible de réaliser un enregistrement vocal pendant la durée d'enregistrement disponible. (Max. 10 heures)



- Appuyez sur le déclencheur de l'obturateur pour enregistrer une voix.
- Appuyez une fois sur le bouton de l'obturateur et la voix est enregistrée pendant la durée d'enregistrement disponible (Max : 10 heures). La durée d'enregistrement s'affiche sur l'écran LCD. L'enregistrement de la voix se poursuit même si vous relâchez le déclencheur de l'obturateur.
- Pour mettre fin à l'enregistrement, appuyez une nouvelle fois sur la touche d'obturateur.
- Type de fichier : \*.wav



[Mode ENREGISTREMENT  
VOCAL]

## Enregistrement de voix

- Mettre sur pause lors d'un enregistrement vocal Grâce à cette fonction, vous pouvez enregistrer vos scènes préférées sous forme de fichier d'enregistrement vocal sans avoir à créer plusieurs fichiers.

1. Appuyez sur la touche Pause (  ) pour mettre l'enregistrement sur pause.
2. Appuyez à nouveau sur la touche Pause (  ) pour reprendre l'enregistrement.
3. Pour mettre fin à l'enregistrement, appuyez une nouvelle fois sur le bouton de l'obturateur.



[Mettre l'enregistrement vocal sur pause]



- Le mieux pour les enregistrements sonores est de maintenir une distance de 40 cm entre vous et l'appareil (micro).
- Si l'appareil est éteint lorsque l'enregistrement vocal est en veille, l'enregistrement vocal est annulé.

## Enregistrer le clip vidéo sans voix

Vous pouvez enregistrer le clip vidéo sans voix.

Sélectionnez le menu [MUET] en mode Clip vidéo. L'icône (  ) s'affiche sur l'écran LCD. Appuyez sur le bouton de l'obturateur, cela permet d'enregistrer le clip vidéo pendant la durée disponible d'enregistrement sans voix.

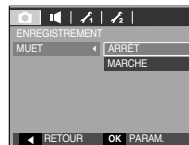

## Mode SCENE

Utilisez simplement le menu pour configurer les meilleurs paramètres pour une variété de situations de prises de vue.

Appuyez sur la touche Menu et sélectionnez le sous-menu souhaité.



















- ※ Reportez-vous page 22 pour obtenir plus d'informations.



## Menu de configuration

Ce mode vous permet de configurer les paramètres de base. Vous pouvez utiliser le menu paramétrage dans tous les modes de l'appareil photo à l'exception du mode Enregistrement vocal.

■ Les éléments indiqués par  représentent les paramètres par défaut.

Mode	Menu	Sous-menu	Mode disponible	Page
 (SON)	VOLUME	ARRÊT		p.54
		BAS		
		MOYEN		
		ELEVÉ		
	SON DÉM.	ARRÊT		p.54
		SON1		
		SON2		
		SON3		
	SON OBT.	ARRÊT		p.54
		SON1		
		SON2		
		SON3		
	BIP SON.	ARRÊT		p.55
		SON1		
		SON2		
		SON3		
SON AF	ARRÊT		p.55	
	MARCHE			

## Son ( )

### Volume

Vous pouvez définir le volume du son de démarrage, du son de l'obturateur, de l'alarme et du son de la mise au point automatique.

- Sous-menu [VOLUME] : [ARRÊT], [BAS], [MOYEN], [ELEVÉ]



### Son de démarrage

Vous pouvez choisir le son qui est activé au démarrage de l'appareil.

- Son de démarrage : [ARRÊT], [SON 1], [SON 2], [SON 3]
- Si l'image de démarrage est paramétrée sur [ARRÊT], le son de démarrage ne s'active pas même si vous en avez paramétré l'activation.



### Son du déclencheur

Vous pouvez choisir le son du déclencheur.

- Son de l'obturateur : [ARRÊT], [SON 1], [SON 2], [SON 3]

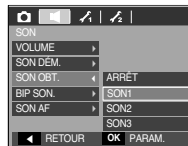

## Son ( )

### Bip son.

Si vous paramétrez le son sur ON, différents sons sont activés pour le démarrage de l'appareil photo, lorsque vous appuyez sur les touches, de manière à ce que soyez au courant de l'état de fonctionnement de l'appareil photo.

- Sous-menu [BIP SON.] : [ARRÊT], [SON 1, 2, 3]



### Son AF

Si vous réglez le son de la mise au point automatique sur MARCHE, vous serez prévenu quand l'appareil photo aura fait le point sur le sujet.

- Sous-menu [SON AF] : [ARRÊT], [MARCHE]





## Menu de configuration

Ce mode vous permet de configurer les paramètres de base. Vous pouvez utiliser le menu paramétrage dans tous les modes de l'appareil photo à l'exception du mode Enregistrement vocal.

■ Les éléments indiqués par  représentent les paramètres par défaut.

Ordlet de menu	Menu principal	Sous-menu			Page
	FICHIER	REMISE		SÉRIES	p.56
	Language	ENGLISH	한국어	FRANÇAIS	p.57
		DEUTSCH	ESPAÑOL	ITALIANO	
		简体中文	繁體中文	РУССКИЙ	
		PORTUGUÊS	DUTCH	DANSK	
		SVENSKA	SUOMI	ไทย	
		BAHASA	عربي	Čeština	
	POLSKI	Magyar	Türkçe		
 (INSTAL L. 1)	DATE & H	AA/MM/JJ		MM/JJ/AA	p.57
		JJ/MM/AA		ARRÊT	
	HEURE MONDE	London		Rome, Paris, Berlin	p.57
		Athens, Helsinki		Moscow	
		Teheran		Abu Dhabi	
		Kabul		Tashkent	
		Mumbai, New Delhi		Kathmandu	
		Almaty		Yangon	
		Bankok, Jakarta		Beijing, Hong Kong	
		Seoul, Tokyo		Darwin, Adelaide	

## Menu de configuration

Onglet de menu	Menu principal	Sous-menu		Page
 (INSTAL L. 1)	HEURE MONDE	Guam, Sydney	Okhotsk	p.57
		Wellington, Auckland	Samoa, Midway	
		Honolulu, Hawaii	Alaska	
		LA, San Francisco	Denver, Phoenix	
		Chicago, Dallas	New York, Miami	
		Caracas, La Paz	Newfoundland	
		Buenos Aires	Mid-Atlantic	
		Cape Verde	-	
	IMPRESS	ARRÊT	DATE	p.58
		DATE & H	-	
ACL	FAIBLE	NORMAL	p.58	
	FORT	-		
VOYANT AF	ARRÊT	MARCHE	p.58	
IM DEBU	ARRÊT	LOGO	p.58	
	IMAGE UT.	-		
 (INSTAL L. 2)	A. RAPIDE	ARRÊT	0.5, 1, 3 SEC	p.59
	HOR TENS	ARRÊT	1, 3, 5, 10 MIN	p.59
	ACL SAUV	ARRÊT	MARCHE	p.59
	VIDÉO	NTSC	PAL	p.60
	FORMAT	NON	OUI	p.61
	RÉINI.	NON	OUI	p.61

※ Les menus peuvent être modifiés sans avertissement préalable.

## Menu de configuration 1 ( )

### Nom de fichier

Cette fonction permet à l'utilisateur de sélectionner le format d'attribution de nom de fichier.

[REMISE] : Après avoir utilisé la fonction réinitialisation, le nom de fichier suivant sera paramétré à partir de 0001 même après le formatage, la suppression de l'ensemble ou l'insertion d'une nouvelle carte mémoire.



[SÉRIES] : Les nouveaux fichiers sont nommés en utilisant des numéros qui suivent la séquence précédente, même lors de l'utilisation d'une nouvelle carte mémoire, après un formatage ou après la suppression de toutes les images.

- Le nom du premier dossier sauvegardé est 100SSCAM et le premier nom est ST830001.
- Les noms de fichiers sont attribués de manière séquentielle de ST830001 → ST830002 → ~ → ST839999.
- Le numéro du dossier est attribué de manière séquentielle de 100 à 999 de la manière suivante : 100SSCAM → 101SSCAM → ~ → 999SSCAM.
- Le nombre maximal de fichiers dans un répertoire est de 9999.
- Les fichiers utilisés avec la carte mémoire sont conformes au format DCF (Design rule for Camera File systems). Si vous changez le nom du fichier image, il se peut que celui-ci ne soit pas lu.

# Menu de configuration 1 ( )

## Langue

Il y a un choix de langues qui peut être affiché sur l'écran LCD. Même si vous retirez la batterie et l'insérez à nouveau, le paramétrage de la langue est conservé.

- Sous-menu LANGUE

: Anglais, Coréen, Français, Allemand, Espagnol, Italien, Chinois simplifié, Chinois traditionnel, Russe, Portugais, Hollandais, Danois, Suédois, Finnois, Thaï, BAHASA (MALAIS / INDONESIEN), Arabe, Tchèque et ,Polonais, Hongrois, Turc.



## Heure mondiale

La date et l'heure sélectionnée dans [Date&Heure] représente la date et l'heure de l'endroit dans lequel vous vous trouvez. Régler [HEURE MONDE] vous permet d'afficher la date et l'heure locales sur l'écran LCD lorsque vous voyagez à l'étranger.

- Villes disponibles :

Londres, Cap-Vert, Mid-Atlantic, Buenos Aires, Newfoundland, Caracas, La Paz, New York, Miami, Chicago, Dallas, Denver, Phoenix, LA, San Francisco, Alaska, Honolulu, Hawaï, Samoa, Midway, Wellington, Auckland, Okhotsk, Guam, Sydney, Darwin, Adelaïde, Séoul, Tokyo, Pékin, Hong Kong, Bangkok, Jakarta, Yangon, Almaty, Katmandou, Mumbai, New Delhi, Tachkent, Kaboul, Abou Dhabi, Téhéran, Moscou, Athènes. Helsinki, Rome, Paris, Berlin



## Paramétrage du type de date / heure / date

Vous pouvez modifier la date qui apparaît sur les images prises. Vous pouvez paramétrer le type de date.

- Type de date : [AA/MM/JJ] / [MM/JJ/AA] /  
[JJ/MM/AA] / [ARRÊT]

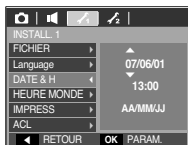

## Menu de configuration 1 ( )

### Impression de la date d'enregistrement

Il existe également une option vous permettant d'inscrire la DATE et l'HEURE sur les images fixes.

- Sous-menus

[ARRÊT] : DATE & HEURE ne seront pas imprimées sur le fichier image.

[DATE] : Seule la DATE est imprimée sur le fichier image.

[DATE & H] : La DATE & l'HEURE sont imprimées sur le fichier image.



- ※ La Date & l'Heure sont imprimées en bas à droite de l'image fixe.
- ※ La fonction impression s'applique uniquement aux images fixes, à l'exception des images prises en mode effet cadre photo.
- ※ Selon le fabricant de l'imprimante et le mode d'impression, il est possible que la date sur l'image soit mal imprimée.

### Luminosité de l'écran LCD

Vous pouvez régler la luminosité de l'écran LCD.

- Sous-menu : [FAIBLE], [NORMAL], [FORT]



### Voyant de la mise au point automatique

Vous pouvez allumer et éteindre le voyant de la mise au point automatique.

- Sous-menus

[ARRÊT] : Le voyant de la mise au point automatique ne s'allume pas dans des conditions d'éclairage faible.

[MARCHÉ] : Le voyant de la mise au point automatique s'allume dans des conditions d'éclairage faible.



### Image de démarrage

Vous pouvez sélectionner l'image qui s'affiche en premier sur l'écran LCD lors de la mise en marche de l'appareil.

- Sous-menus : [ARRÊT], [LOGO], [IMAGE UT. ]

- Utilisez une image enregistrée pour l'image de démarrage avec [IM DEBU] dans le menu [RÉDIMENS.] en mode lecture.

- L'image de démarrage n'est pas supprimée par le menu [SUPPRIMER] ou [FORMAT].

- Les images utilisateur seront supprimées par le menu [RÉINI.].



## Menu de configuration 2 (🔧<sub>2</sub>)

### Vue rapide

Si vous activez Affichage rapide avant de capturer une image, vous pouvez voir l'image que vous venez de prendre sur l'écran LCD pendant la durée paramétrée dans [A. RAPIDE]. L'affichage rapide est possible uniquement avec les images fixes.

- Sous-menus  
[ARRÊT] : La fonction affichage rapide ne peut pas être activée.
- [0.5, 1, 3 SEC] : L'image prise s'affiche rapidement pendant la durée choisie.



### Arrêt automatique

Cette fonction permet d'éteindre l'appareil photo après un certain laps de temps afin d'éviter toute décharge inutile des piles.

- Sous-menus  
[ARRÊT] : La fonction hors tension ne fonctionne pas.
  - [1, 3, 5, 10 MIN] : L'appareil photo s'éteint automatiquement s'il n'est pas utilisé pendant la durée indiquée.
- Après avoir remplacé la batterie, le paramétrage d'arrêt est conservé.



- Sachez que la fonction d'arrêt automatique ne fonctionne pas si l'appareil photo est en mode PC/Imprimante, diaporama, lors de la lecture d'un enregistrement vocal ou d'un clip vidéo.

### ACL sau

Si vous réglez [ACL SAUV] sur MARCHE et que l'appareil photo reste inactif pendant le temps indiqué, le moniteur LCD sera mis hors tension automatiquement.

- Sous-menus  
[ARRÊT] : L'écran LCD ne s'éteindra pas.
- [MARCHE] : Si l'appareil photo reste inactif pendant la durée indiquée (environ 30 sec.), il se mettra automatiquement en mode veille (voyant d'état de l'appareil photo : clignotant).





## Menu de configuration 2 (🔧<sub>2</sub>)

### Sélection d'un type de sortie vidéo

Le signal de sortie de l'appareil pour les clips vidéo peut être réglé soit au format NTSC, soit au format PAL. Votre choix de réglage est déterminé par le type d'appareil (moniteur, téléviseur, etc.) auquel vous désirez connecter votre appareil photo. Seul le format PAL est compatible avec la norme BDGHI.

#### ■ Connexion à un moniteur externe

Quand l'appareil photo est branché sur un moniteur externe, l'image et les menus s'affichent habituellement sur l'écran LCD seront visibles sur le moniteur externe ; l'écran LCD sera alors mis hors tension.

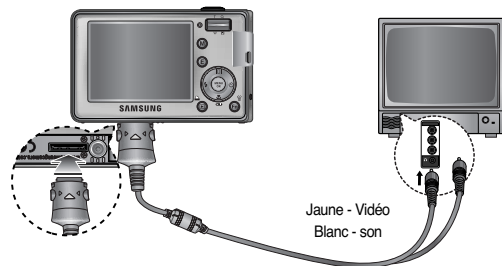

- NTSC : protocole utilisé au Canada, aux États-Unis, au Japon, en Corée du Sud, au Taïwan et au Mexique.
- PAL : protocole utilisé en Australie, en Autriche, en Belgique, en Chine, au Danemark, en Finlande, en Allemagne, au R.-U., aux Pays-Bas, en Italie, au Koweït, en Malaisie, en Nouvelle-Zélande, au Singapour, en Espagne, en Suède, en Suisse, en Thaïlande et en Norvège.
- Si vous vous servez d'un téléviseur, il faut que vous sélectionniez le canal externe ou AV.
- Vous entendrez un certain bruit numérique. Ne vous inquiétez pas. Ce bruit ne signale aucunement la présence d'une défectuosité.
- Si l'image est décentrée, utilisez les commandes sur votre téléviseur pour centrer l'image.
- Lorsque l'appareil photo est connecté à un écran externe, il est possible que certaines parties des images ne s'affichent pas.
- Sélectionnez le type de sortie vidéo PAL, l'écran TV s'éteint et l'écran LCD de l'appareil photo s'allume lorsque vous réalisez un clip vidéo. Après l'enregistrement, l'écran TV s'allume et l'écran LCD s'éteint.
- Lorsque l'appareil photo est connecté à un écran externe, il se peut que la touche du son soit désactivée.

## Menu de configuration 2 ( )

### Formater une mémoire

Utilisé pour le formatage de la mémoire. Si vous lancez [FORMAT] sur la mémoire, toutes les images, y compris celles qui sont protégées, seront supprimées. Assurez-vous de télécharger les images importantes sur votre PC avant de formater la mémoire.

#### - Sous-menus

[NON] : La mémoire ne sera pas formatée.

Appuyez sur la touche de menu trois fois et l'affichage du menu disparaît.

[OUI] : Une fenêtre de confirmation s'affiche.

Sélectionnez le menu [OUI].

Un message [EN COURS !] apparaît et la mémoire est formatée. Si vous lancez FORMAT en mode lecture, un message [PAS D' IMAGE!] apparaît.



- Assurez-vous de lancer [FORMAT] sur les types de cartes mémoire suivantes.

- Une nouvelle carte mémoire ou une carte mémoire non formatée
- Une carte mémoire avec un fichier que cet appareil photo ne reconnaît pas ou une qui a été prise d'un autre appareil.
- Formatez toujours la carte mémoire en utilisant cet appareil photo. Si vous insérez une carte mémoire qui a été formatée avec d'autres appareils, lecteurs de carte mémoire ou PC, vous aurez un message [ERREUR CARTE!].

### Reinitialisation

Tous les paramètres de menus et de fonctions de l'appareil photo reprennent leur valeur par défaut. Cependant, les valeurs de DATE/ HEURE, LANGUE et SORTIE VIDEO ne sont pas modifiées.

#### - Sous-menus

[NON] : Les paramètres ne reprennent pas leurs valeurs par défaut.

[OUI] : Une fenêtre de confirmation s'affiche. Sélectionnez le menu [OUI] et tous les paramètres seront rétablis à leurs valeurs par défaut.



## Démarrage du mode lecture

Allumez l'appareil photo et sélectionnez le mode Lecture en appuyant sur la touche mode lecture (  ). L'appareil photo peut à présent lire les images enregistrées dans la mémoire.

Si vous utilisez une carte mémoire, toutes les fonctions de l'appareil photo s'appliquent uniquement à la carte.

Si vous n'utilisez pas de carte mémoire, toutes les fonctions de l'appareil photo s'appliquent uniquement à la mémoire interne.

### Lecture d'une image fixe

1. Sélectionnez le mode LECTURE à l'aide de la touche de mode lecture (  ).



2. La dernière image stockée en mémoire s'affiche sur l'écran à cristaux liquides (LCD).



3. Sélectionnez l'image que vous souhaitez lire à l'aide de la touche GAUCHE / DROITE.



※ Appuyez sur la touche GAUCHE ou DROITE et maintenez-la enfoncée pour lire les images rapidement.

### Lecture d'un clip vidéo

1. Sélectionnez le clip vidéo enregistré que vous souhaitez lire en utilisant la touche GAUCHE / DROITE.

2. Appuyez sur la touche lecture & pause (  ) pour lire un fichier de clip vidéo.

- Pour mettre un fichier vidéo clip sur pause en cours de lecture, appuyez à nouveau sur la touche lecture et pause.

- Pour reprendre la lecture du fichier clip vidéo, appuyez à nouveau sur la touche lecture & pause.

- Pour rembobiner un clip vidéo en cours de lecture, appuyez sur la touche GAUCHE.

Pour faire avancer le clip vidéo rapidement, appuyez sur la touche DROITE.

- Pour arrêter la lecture du vidéo clip, appuyez sur la touche lecture & pause et appuyez ensuite sur la touche GAUCHE ou DROITE.



## Démarrage du mode lecture

### Fonction capture clip vidéo

Vous pouvez capturer des images fixes à partir d'un clip vidéo.

#### ■ Comment capturer le clip vidéo

1. Appuyez sur la touche lecture / pause lors de la lecture du clip vidéo. Appuyez ensuite sur la touche E.
2. Le clip vidéo mis sur pause est enregistré avec un nouveau nom de fichier.

※ La taille du fichier du clip vidéo capturé est identique à celle du clip vidéo original (800x592, 720x480, 640x480, 320x240).

※ Lorsque vous appuyez sur la touche E au début du clip vidéo, la première image du clip vidéo est enregistrée comme image fixe.



[Mis sur pause]



[Appuyez sur la touche E]

### Rognage vidéo sur l'appareil photo

Vous pouvez extraire les cadres souhaités du clip vidéo lors de la lecture. Si la durée est inférieure à 10 secondes, le rognage du clip vidéo est impossible.

1. Appuyez sur la touche Pause à l'endroit du clip vidéo où vous souhaitez faire démarrer l'extraction.
2. Appuyez sur la touche T.
3. Appuyez sur la touche Lecture & Pause et la partie extraite s'affiche dans la barre d'état.
4. A l'endroit du clip vidéo où vous souhaitez arrêter l'extrait, appuyez sur la touche Lecture & Pause.
5. Appuyez sur la touche T et une fenêtre de confirmation apparaît.
6. Sélectionnez un sous-menu que vous souhaitez en appuyant sur la touche HAUT / BAS et appuyez sur la touche OK.

[NON] : Le rognage du film est annulé.

[OUI] : Les cadres extraits sont enregistrés sous un nouveau nom de fichier.



- Si vous n'indiquez pas le point de fin du clip vidéo, la fenêtre de confirmation du rognage s'affiche à l'endroit du dernier cadre.



## Démarrage du mode lecture

### Ecoute d'une voix enregistrée

1. Sélectionnez la voix enregistrée que vous souhaitez écouter à l'aide de la touche GAUCHE / DROITE.
2. Appuyez sur la touche lecture & pause (  ) pour lire un fichier vocal enregistré.
  - Pour mettre un fichier vocal enregistré sur pause lors de la lecture, appuyez à nouveau sur la touche lecture & pause.
  - Pour reprendre la lecture du fichier vocal, appuyez sur la touche lecture & pause.
  - Pour rembobiner le fichier vocal lors de la lecture, appuyez sur la touche GAUCHE. Pour faire avancer le fichier vocal rapidement, appuyez sur la touche DROITE.
  - Pour arrêter la lecture du fichier vocal, appuyez sur la touche lecture & pause et appuyez ensuite sur la touche MENU/OK.



### Lecture d'un mémo vocal

1. Sélectionnez une image fixe qui dispose d'un mémo vocal.
2. Appuyez sur la touche lecture & pause (  ) pour lire le mémo vocal.
  - Pour mettre un mémo vocal sur pause lors de la lecture, appuyez à nouveau sur la touche lecture & pause (  ).
  - Pour reprendre la lecture du mémo vocal, appuyez sur la touche lecture & pause.
  - Pour arrêter la lecture du mémo vocal, appuyez sur la touche lecture & pause et appuyez ensuite sur la touche MENU/OK.

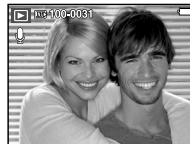

## Voyant de l'écran LCD

L'écran LCD affiche des informations relatives à la prise de vue de l'image affichée.



Numéro	Description	Icône	Page
1	Pile		p.15
2	Nom du dossier & Nom du fichier	100-0010	p.56
3	Voyant d'insertion de la carte		-
4	Mode Lecture		p.62
5	Mémo Vocal		p.84
6	Protéger		p.85
7	DPOF		p.85
8	Date de l'enregistrement	2007/06/01	p.57
9	Dimensions d'image	3264x2448 ~ 256X192	p.45
10	Flash	ON/OFF	p.29
11	Vitesse d'obturation	15 ~ 1/2000	p.49
12	Valeur d'ouverture	F3.5 ~ F8.0	p.49
13	ISO	50 ~ 1600	p.47

## Utilisation des touches pour régler l'appareil photo

En mode Lecture, vous pouvez utiliser les touches de l'appareil photo pour paramétrer facilement les fonctions du mode Lecture.

### Touche Vignette ( ) / Agrandissement ( )

Vous pouvez voir des images multiples, agrandir une image sélectionnée, rogner et enregistrer une zone sélectionnée d'une image.

#### ■ Affichage vignette

- Lorsqu'une image est affichée en plein écran, appuyez sur la touche vignette.
- La dernière image affichée avant que vous n'ayez activé le mode Vignette est mise en évidence.
- Appuyez sur la touche à 5 fonctions pour atteindre l'image de votre choix.
- Pour visualiser une image séparément, appuyez sur la touche agrandissement.



[ Affichage en mode Normal ]

Appuyez sur la touche vignette ( )

Appuyez sur la touche agrandissement ( )

Image mise en surbrillance



[ Mode d'affichage timbres-poste ]

## Touche Vignette ( ) / Agrandissement ( )

### ■ Agrandissement d'image

1. Sélectionnez l'image que vous souhaitez agrandir et appuyez sur la touche agrandissement.
2. Il est possible de visualiser différentes parties d'une image à l'aide de la touche à 5 fonctions.
3. Appuyez sur la touche vignette pour faire un zoom arrière jusqu'à l'image originale en plein format.



- Vous pouvez savoir si l'image affichée est une vue agrandie en vérifiant l'indicateur d'agrandissement de l'image qui se trouve dans la partie supérieure gauche de l'écran LCD. (Si l'image n'est pas une vue agrandie, le voyant ne s'affiche pas.) Vous pouvez également vérifier la zone d'agrandissement.
- Les vidéo clips et les fichiers WAV ne peuvent pas être agrandis.
- Lorsque vous agrandissez une image, il se peut que la qualité s'en trouve sacrifiée.

- Le taux maximum d'agrandissement proportionnellement à la taille de l'image.

Taille de l'image	8"	7.2"	6"	5"	3"	1"
Taux d'agrandissement maximum	X12.0	X11.3	X9.5	X9.0	X8.0	X4.0

- Couper : vous pouvez extraire la partie de l'image de votre choix et l'enregistrer séparément.

1. Sélectionnez l'image que vous souhaitez agrandir et appuyez sur la touche agrandissement. Appuyez sur la touche MENU/OK un message apparaît comme illustré ci-contre.
2. Sélectionnez les valeurs du sous-menu en appuyant sur la touche GAUCHE / DROITE et appuyez ensuite sur la touche OK.
  - [NON] : Le menu de rognage disparaît.
  - [OUI] : L'image rognée est enregistrée sous un nouveau nom de fichier et s'affiche sur l'écran LCD.



- ※ S'il reste peu d'espace mémoire pour enregistrer l'image rognée, le rognage est impossible.

## Touche Info ( [ ] ) / Haut

Lorsque le menu n'est pas affiché sur l'écran LCD, la touche HAUT fonctionne comme une touche de direction.

Appuyer sur la touche Info pendant plus d'1 seconde permet d'afficher les informations relatives à l'image sur le moniteur LCD.

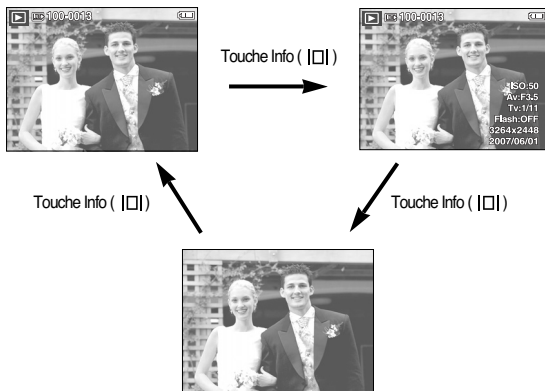

## Touche Lecture & Pause ( [ ] ) / Bas

En mode Lecture, les touches lecture & pause / bas fonctionnent de la manière suivante:

- Si le menu s'affiche  
Appuyez sur la touche BAS pour passer du menu principal à un sous-menu ou pour déplacer le curseur de sous-menu vers le bas.
- Si une image fixe ayant un mémo vocal, un fichier vocal ou un vidéo clip est en cours de lecture
  - En mode Stop : Permet de lire une image fixe ayant un mémo vocal, un fichier vocal ou un vidéo clip.
  - Au cours de la lecture : Arrête temporairement la lecture.
  - En mode Pause : Reprend la lecture





## Touche GAUCHE / DROITE / MENU / OK

Les touches GAUCHE / DROITE / MENU / OK permettent d'activer ce qui suit.

- Touche GAUCHE : Lorsque le menu s'affiche, appuyez sur la touche GAUCHE pour sélectionner l'onglet de menu à gauche du curseur. Lorsque le menu ne s'affiche pas, appuyez sur la touche GAUCHE pour sélectionner l'image précédente.
- Touche DROITE : Lorsque le menu s'affiche, appuyez sur la touche DROITE pour sélectionner l'onglet de menu à droite du curseur, ou pour aller à un menu secondaire. Lorsque le menu ne s'affiche pas, appuyez sur la touche DROITE pour sélectionner l'image suivante.
- Touche MENU : En appuyant sur la touche MENU, le menu mode lecture s'affiche sur l'écran à cristaux liquides. Si l'on appuie une nouvelle fois, l'écran LCD reviendra à l'affichage initial.
- Touche OK : Lors de l'affichage du menu à l'écran à cristaux liquides, la touche OK est utilisée pour valider les données qui changent à l'aide de la touche à 5 fonctions.

## Touche imprimante ( )

Quand l'appareil photo est relié à une imprimante Pictbridge, vous pouvez imprimer des photos en appuyant sur la touche Imprimante.



## Touche Supprimer ( )

Cela permet de supprimer des images enregistrées sur la carte mémoire.

1. Sélectionnez une image que vous souhaitez supprimer en appuyant sur la touche Gauche/Droite et appuyez sur la touche SUPPRIMER (  ).



[Image unique]



[Aperçu image]

2. Pour ajouter des images à supprimer, appuyez sur la touche T.
  - Touche Gauche/Droite : Permet de sélectionner des images
  - Touche T : Permet de vérifier les éléments à supprimer
  - Touche OK : Permet de confirmer la sélection

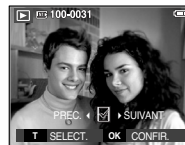

3. Sélectionnez les valeurs du sous-menu en appuyant sur la touche Gauche/Droite et appuyez ensuite sur la touche OK.
  - Si [NON] est sélectionné : permet d'annuler "Effacer image".
  - Si [OUI] est sélectionné : permet d'effacer les images sélectionnées.



## Touche E(Effet) : Redimensionner

Changez la résolution (taille) des photos que vous avez prises.  
Sélectionnez [IM DEBU] pour enregistrer une image en tant qu'image de démarrage.

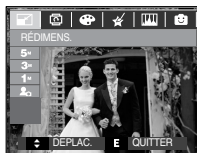
1. Appuyez sur la touche mode lecture et sur la touche E.
2. Appuyez sur la touche GAUCHE / DROITE et sélectionnez l'onglet du menu [RÉDIMENS.] (  ).
3. Sélectionnez le sous-menu voulu en appuyant sur la touche HAUT ou la touche BAS.  
Ensuite, appuyez sur la touche OK.



### ■ Types de redimensionnement de l'image (● : Sélectionnable)

	5M	3M	1M	
8M	●	●	●	●
5M		●	●	●
3M			●	●
1M				●
	5M	3M	1M	
7M	●	●	●	●
		2M	1M	
6M		●	●	●

- Une grande image peut être redimensionnée pour être plus petite mais l'inverse n'est pas possible.
- Seules des images JPEG peuvent être redimensionnées. Les fichiers TIFF, Clip vidéo (AVI) et Enregistrement vocal (WAV) ne peuvent pas être redimensionnés.
- Vous pouvez modifier la résolution uniquement pour les fichiers compressés au format JPEG 4:2:2.
- L'image redimensionnée portera un nouveau nom de fichier. L'image [IM DEBU] est enregistrée non pas sur la carte mémoire mais dans la mémoire interne.
- Si une nouvelle image utilisateur est sauvegardée, l'image utilisateur sauvegardée précédemment sera effacée.
- Si la capacité mémoire est insuffisante pour stocker l'image redimensionnée, un message [MEMOIRE PLEINE!] s'affiche sur l'écran à cristaux liquides et l'image redimensionnée ne sera pas stockée.

## Touche E (Effet) : Rotation d'une image

Vous pouvez faire tourner les images enregistrées selon différents degrés.

1. Appuyez sur la touche mode lecture et sur la touche E.
2. Appuyez sur la touche GAUCHE / DROITE et sélectionnez l'onglet du menu [ROTATION] (  ).
3. Sélectionnez le sous-menu que vous souhaitez en appuyant sur la touche HAUT/ BAS.



[  : DROITE ] : Permet d'appliquer une rotation dans le sens des aiguilles d'une montre à une image



[  : GAUCHE ] : Permet d'appliquer une rotation dans le sens contraire des aiguilles d'une montre à une image



[  : 180 ] : Permet d'appliquer une rotation de 180 degrés à une image



[  : HORIZONTAL ] : Tourner l'image horizontalement



[  : VERTICAL ] : Tourner l'image verticalement

4. L'image modifiée est enregistrée avec un nouveau nom de fichier.

※ Si vous affichez l'image tournée sur l'écran LCD, des espaces vides risquent d'apparaître à gauche et à droite de l'image.

## Touche E (Effet) : Couleur

Il est possible d'ajouter des effets de couleur à vos images à l'aide de cette touche.

1. Appuyez sur la touche mode lecture et sur la touche E.
2. Sélectionnez l'onglet de menu  en appuyant sur la touche Gauche / Droite.



3. Sélectionnez un sous-menu que vous souhaitez en appuyant sur la touche Haut / Bas et appuyez sur la touche OK.

 : Convertit l'image en noir et blanc.

 : Les images prises sont enregistrées en teinte sépia (un dérivé de couleurs jaune et marron).

 : Les images prises sont enregistrées avec une teinte rouge.

 : Les images prises sont enregistrées avec une teinte verte.

 : Les images prises sont enregistrées avec une teinte bleue.

 : Enregistrez l'image en mode négatif.

 : Les images capturées seront sauvegardées dans le ton RVB indiqué.

4. L'image modifiée est enregistrée avec un nouveau nom de fichier.

## Touche E (Effet) : Couleur

### ■ Couleur personnalisée

Vous avez la possibilité de modifier les valeurs R (Rouge), V (Vert) et B (Bleu) de l'image.



- Touche OK : permet de sélectionner et de configurer la Couleur personnalisée
- Touche Haut / Bas : Permet de sélectionner R , V , B
- Touche Gauche / Droite : Permet de modifier les valeurs



## Touche E (Effet) : Couleur spéciale

1. Appuyez sur la touche mode lecture et sur la touche E.
2. Sélectionnez l'onglet de menu (☛) en appuyant sur la touche Gauche/Droite.

### Filter de couleurs

À l'aide de ce menu, vous avez la possibilité de modifier les informations de couleurs de l'image (à l'exception des rouge, bleu, vert et jaune).

1. Sélectionnez  en appuyant sur la Touche HAUT / BAS.

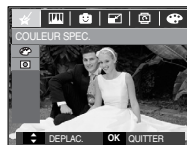

2. Appuyez sur la touche OK ; l'image est sauvegardée sous un nouveau nom de fichier.

# Touche E (Effet) : Couleur spéciale

## Masque couleurs

À l'aide de ce menu, vous avez la possibilité de sélectionner une partie que vous voulez faire ressortir alors que le reste de l'image est réglée sur noir et blanc.



Sélectionnez  pour afficher une fenêtre de sélection.



Appuyez sur la touche OK ; vous pourrez alors définir la taille et la position de la fenêtre.



Touche W / T : Changement de la taille de la fenêtre



Touche HAUT/BAS/GAUCHE/DROITE : Changement de la position



[Image finale]

Appuyez sur la touche OK deux fois ; l'image de masque de couleur est sauvegardée sous un nouveau nom de fichier.

## Touche E (Effet) : Edition d'image

1. Appuyez sur la touche de lecture et sur la touche E.
2. Sélectionnez l'onglet de menu  en appuyant sur la touche GAUCHE / DROITE.

### Suppression de l'effet Yeux Rouges

Il est possible de supprimer l'effet Yeux rouges des images capturées.

1. Sélectionnez (  ) en appuyant sur la touche Haut/Bas, puis appuyez sur la touche OK.
2. Le message [EN COURS!] s'affiche et l'image est sauvegardée sous un nouveau nom de fichier.



### Commande de la luminosité

Vous pouvez modifier la luminosité de l'image.

1. Sélectionnez (  ) en appuyant sur la touche HAUT / BAS ; une barre de sélection de la luminosité s'affichera.
2. Modifiez la luminosité en appuyant sur la touche GAUCHE / DROITE.
3. Appuyez sur la touche OK ; l'image est sauvegardée sous un nouveau nom de fichier.



### Commande du contraste

Vous pouvez modifier le contraste de l'image.

1. Sélectionnez (  ) en appuyant sur la touche HAUT / BAS ; une barre de sélection du contraste s'affichera.
2. Modifiez le contraste en appuyant sur la touche GAUCHE / DROITE.
3. Appuyez sur la touche OK ; l'image est sauvegardée sous un nouveau nom de fichier.



## Touche E (Effet) : Edition d'image

---

### Commande de saturation

---

Vous pouvez modifier la saturation de l'image.

1. Sélectionnez (  ) en appuyant sur la touche HAUT / BAS ; une barre de sélection de la saturation s'affichera.
2. Modifiez la saturation en appuyant sur la touche GAUCHE / DROITE.
3. Appuyez sur la touche OK ; l'image est sauvegardée sous un nouveau nom de fichier.



### Effet de bruit

---

Vous pouvez ajouter du bruit sur l'image afin de donner l'impression qu'il s'agit d'une vieille photo.

1. Sélectionnez (  ) en appuyant sur la touche Haut/Bas, puis appuyez sur la touche OK.
2. Le message [EN COURS!] s'affiche et l'image est sauvegardée sous un nouveau nom de fichier.





# Touche E (Effet) : FUN

## Dessin

Vous pouvez ajouter une bulle avec du texte pour donner l'impression que votre photo est une bande dessinée.

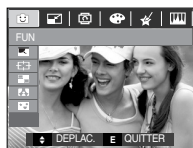
※ L'image dessin est sauvegardée comme image de taille 1M.



Sélectionnez le menu  
Dessin (  )



Sélectionnez un cadre  
souhaité en appuyant sur la  
touche Gauche / Droite et  
appuyez sur la touche OK

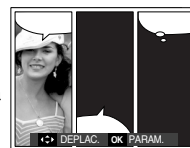

Sélectionnez l'emplacement  
souhaité en appuyant sur la  
touche  
Haut/Bas/Gauche/Droite et  
appuyez sur la touche OK.



Appuyez sur la touche OK  
pour sauvegarder l'image.  
Appuyez de nouveau sur la  
touche OK pour ouvrir une  
nouvelle image à sauvegarder.



Modifiez l'emplacement  
de la bulle de texte en  
appuyant sur la touche  
Gauche/Droite.



Sélectionnez une image en appuyant sur la touche  
Haut/Bas/Gauche/Droite et appuyez sur la touche OK.  
Sélectionnez une troisième image en suivant la même  
procédure.



Sélectionnez l'emplacement  
de l'image et de la fenêtre de  
la même manière.



Appuyez sur la touche OK pour  
sauvegarder le fichier sous un  
nouveau nom de fichier.





## Touche E (Effet) : FUN

- Avant de sauvegarder l'image Dessin, vous pouvez modifier l'image sélectionnée

- Le fait d'appuyer la touche Fn permet d'effacer l'image.
- Appuyez sur la touche OK afin de pouvoir sélectionner des images.



- Après avoir sélectionné les images souhaitées, appuyez sur la touche OK pour sauvegarder l'image sous un nouveau nom de fichier.

## Préconfigurer les zones nettes

Vous pouvez faire ressortir le sujet de son environnement. Le sujet sera net en mise au point alors que le reste sera hors de la mise au point.

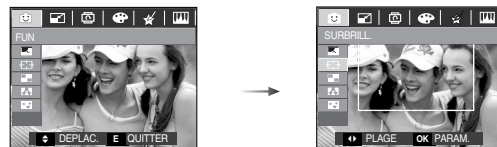

Sélectionnez le cadre souhaité en appuyant sur la touche GAUCHE / DROITE, puis appuyez sur la touche OK.



## Touche E (Effet) : FUN

### ■ Changer le cadre de la mise au point

Vous pouvez modifier le cadre de la mise au point après avoir sélectionné un menu [PLAGE].

1. Sélectionnez le cadre de mise au point en appuyant sur la touche GAUCHE / DROITE, puis appuyez sur la touche OK.
2. Déplacez la position du cadre en appuyant sur la touche HAUT / BAS / GAUCHE / DROITE.
3. Appuyez sur la touche OK pour sauvegarder le fichier sous un nouveau nom de fichier.



Appuyer sur la touche OK



[Le cadre est activé]

Appuyez sur la touche HAUT / BAS / GAUCHE / DROITE.



Appuyer sur la touche OK



[Après avoir changé la position du cadre]

## Image composée

Vous pouvez combiner 2 ~ 4 prises de vue différentes sur une image fixe.



Appuyez sur la touche OK  
(Vous pouvez sélectionner entre 2 et 4 images composées).



- Si vous appuyez sur la touche de l'obturateur ou du mode Lecture, le mode Capture est exécuté.
- L'image composée est sauvegardée comme image de taille 1M.

## Touche E (Effet) : FUN

※ Sélection de 2 prises de vue composées



[Changer la position]

Appuyer sur la touche OK



[Sélectionner la seconde image]

Sélectionnez une image en appuyant sur la touche 5 fonctions, puis appuyez sur la touche OK



■ Avant de sélectionner la dernière image composée, vous pouvez en modifier une partie.

1. Lors des éditions d'images composées, appuyez sur la touche Fn.
2. L'image précédente sera supprimée. Appuyez sur la touche OK afin de pouvoir sélectionner une nouvelle image. Après avoir sélectionné une image, appuyez de nouveau sur la touche Fn pour effacer de nouveau l'image.



[Avant de sélectionner la 3ème image]



Appuyer sur la touche Fn



[Revenir à la deuxième image]

3. Appuyez sur la touche OK afin de pouvoir sélectionner de nouveau l'image.

# Touche E (Effet) : FUN

## Cadre photo

Vous pouvez ajouter 9 types de bordures de type cadre à une photo que vous souhaitez prendre.

Les informations relatives à la date et à l'heure ne sont pas imprimées sur l'image enregistrée prise à partir du menu [C. PHOTO].



Utilisez les touches Haut/Bas/Gauche/Droite pour sélectionner le sous-menu souhaité.

- Appuyez sur la touche E pour annuler le cadre.

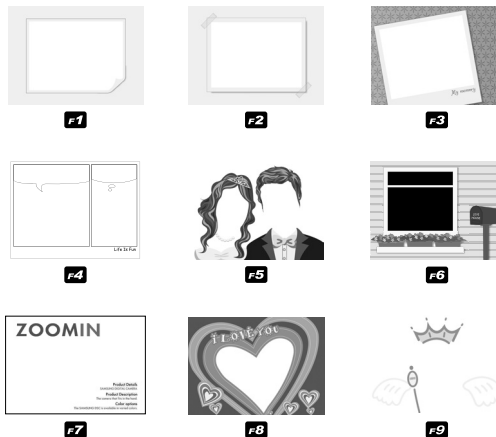

Appuyez sur la touche OK pour sauvegarder l'image.

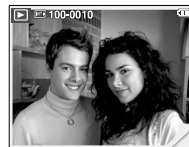

## Touche E (Effet) : FUN

### Autocollant

Vous pouvez ajouter divers autocollants à votre image.



Sélectionnez (  )



Sélectionnez l'autocollant souhaité en appuyant sur la touche GAUCHE / DROITE, puis appuyez sur la touche OK.



Sélectionnez la position de l'autocollant en appuyant sur la touche HAUT / BAS / GAUCHE / DROITE.





※ Vous pouvez ajouter un autocollant supplémentaire en appuyant sur la touche Fn. Appuyez sur la touche OK pour enregistrer l'image.



## Configuration du mode de lecture à l'aide de l'écran LCD

Les fonctions du mode LECTURE peuvent être modifiées à l'aide de l'écran à cristaux liquides. Dans le mode LECTURE, le menu s'affiche sur l'écran LCD lorsqu'on appuie sur la touche MENU. Les menus que vous pouvez paramétrer en mode Lecture sont les suivants. Pour prendre une photo après avoir configuré le menu lecture, appuyez sur la touche de mode LECTURE ou sur le bouton de l'obturateur.

Orget de menu	Menu principal	Sous-menu	Menu secondaire	Page	
DIAPO RAMA (  )	DEM. DIAPO.	LECTURE / REP. L.	-	p.82	
	IMAGES	TOUTES	DATE	p.82	
		SELECT.	-		
	EFFET	ARRÊT	ÉLÉMENTAIRE	CLASSIQUE	p.83
		SOUVENIRS	RYTHMIQUE	PLAISIR	
	INTERV	1, 3, 5, 10 SEC	-		
SON	ARRÊT / SON OBT1,2,3	-			
LECTURE (  )	MÉMO VOCAL	ARRÊT	-	p.84	
		MARCHE	-		
	SUPPRIMER	SÉLECT.	-	p.84	
		TOUTES	NON / OUI		
	PROTÉGER	SÉLECT.	DÉVERROUIL / VERROUIL.	p.85	
		TOUTES			
DPOF	STANDARD	SÉLECT. / TOUTES / ANNULER	p.85-87		
	INDEX	NON / OUI			
	TAILLE	SÉLECT. / TOUTES / ANNULER			
PROTÉGER	NON	-	p.87		
	OUI	-			

## Configuration du mode de lecture à l'aide de l'écran LCD

Ce menu est disponible lorsque l'appareil photo est connecté à une imprimante supportant PictBridge (connexion directe à l'appareil photo, vendue séparément) par un câble USB.

Onglet de menu	Menu principal	Sous-menu	Menu secondaire	Page
	IMAGES	1 IMAGE	-	p.89
		TOUTES IM.	-	
	TAILLE	AUTO	-	p.90
		CARTE P.	-	
		CARTE	-	
		4X6	-	
		L	-	
		2L	-	
		Letter	-	
		A4	-	
		A3	-	
		DISPOSI.	AUTO	
	ENTIER		-	
	1		-	
	2		-	
	4		-	
	8		-	
	9		-	
	16		-	
INDEX	-			

Onglet de menu	Menu principal	Sous-menu	Menu secondaire	Page
	DISPOSI.	AUTO	-	p.90
		COUCHÉ	-	
		PHOTO	-	
		PHOTO RAP.	-	
	QUALITÉ	AUTO	-	
		HAUTE	-	
		NORMAL	-	
		FINE	-	
	DATE	AUTO	-	
		ARRÊT	-	
		MARCHE	-	
	NOM FICH	AUTO	-	
		ARRÊT	-	
		MARCHE	-	
	REMISE	NON	-	
OUI		-		

※ Les menus sont susceptibles d'être modifiés sans avertissement.





## Démarrage du diaporama ( )

Les images peuvent être affichées en continu à intervalles pré configurés. Vous pouvez visionner le diaporama en connectant l'appareil à un écran externe.

1. Appuyez sur la touche mode lecture et sur la touche menu.
2. Appuyez sur la touche GAUCHE / DROITE et sélectionnez l'onglet du menu [DIAPOS.].

### Démarrer le diaporama

Le diaporama peut uniquement démarrer dans le menu [AFFICH.].

1. Utilisez les touches Haut / Bas pour sélectionner le menu [AFFICH.] et appuyez sur la touche Droite.
2. Utilisez les touches Haut / Bas pour sélectionner le sous-menu que vous souhaitez.  
[LECTURE] : Le diaporama est fermé après un cycle.  
[REP. L.] : Le diaporama est répété jusqu'à ce qu'il soit annulé.
3. Appuyez sur la touche OK pour démarrer le diaporama.
  - Pour mettre le diaporama sur pause en cours de lecture, appuyez de nouveau sur la touche lecture et pause(  ).
  - Pour reprendre la lecture du diaporama, appuyez à nouveau sur la touche lecture & pause(  ).
  - Pour arrêter la lecture du diaporama, appuyez sur la touche lecture & pause(  ) et appuyez ensuite sur la touche OK/MENU.

## Sélectionner des images

Vous pouvez sélectionner une image à afficher

1. Utilisez les touches Haut/Bas pour sélectionner le menu [IMAGE] et appuyez sur la touche Droite.
2. Utilisez les touches Haut/ Bas pour sélectionner le sous-menu que vous souhaitez.  
[TOUTES] : Toutes les images sauvegardées dans la mémoire sont lues.  
[DATE] : Les photos prise à la date indiquée sont lues.  
[SÉLECT.] : Vous pouvez sélectionner les images à lire.
3. Appuyez sur la touche OK pour sauvegarder les paramètres.



## Démarrage du diaporama ( )

### Configurer les effets du diaporama

Il est possible d'utiliser les effets de l'écran unique pour le diaporama.

1. Sélectionnez le sous-menu [EFFET] en appuyant sur la touche HAUT / BAS et appuyez sur la touche DROITE.
2. Utilisez la touche Haut / Bas pour sélectionner le type d'effet.
3. Appuyez sur la touche OK pour confirmer les paramètres.



### Paramétrage de l'intervalle de lecture

Paramétrez l'intervalle de lecture du diaporama.

1. Sélectionnez le sous-menu [INTERV.] en appuyant sur la touche HAUT / BAS et appuyez sur la touche DROITE.
2. Utilisez la touche Haut / Bas pour sélectionner l'intervalle que vous souhaitez.
3. Appuyez sur la touche OK pour enregistrer la configuration.



- La durée de chargement dépend de la taille de l'image et de la qualité.
- Lors du diaporama, seule la première image d'un film VIDÉO s'affiche.
- Lors du diaporama, le fichier d'enregistrement vocal ne s'affiche pas.
- Les fonctions du menu Interv. se trouvent uniquement dans les menus [ARRÊT], [ÉLÉMENTAIRE] et [CLASSIQUE].

### Réglages B.G.M

Permet de régler la musique du diaporama.

1. Sélectionnez le sous-menu [SON] en appuyant sur la touche HAUT / BAS et appuyez sur la touche DROITE.
2. Utilisez les touches Haut / Bas pour sélectionner la musique souhaitée.
3. Appuyez sur la touche OK pour enregistrer la configuration.





## Lecture (▶)

### Mémo vocal

Vous pouvez ajouter votre fichier audio à une image fixe stockée.

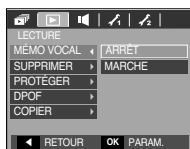

[Menu mémo vocal]



[Prêt pour l'enregistrement]



[Voix en cours d'enregistrement]

- Appuyez sur le bouton de l'obturateur pour prendre une photo. Les images sont sauvegardées dans la mémoire. Après avoir sauvegardé les images, la voix est enregistrée pendant 10 secondes.
- Pour arrêter l'enregistrement, appuyez sur le bouton de l'obturateur.

### Suppression d'images

Cela permet de supprimer des images enregistrées sur la carte mémoire.

1. Appuyez sur la touche Haut / Bas et sélectionnez l'onglet du menu [SUPPRIMER]. Appuyez ensuite sur la touche Droite.
2. Sélectionnez le sous-menu voulu en appuyant sur la touche HAUT ou la touche BAS. Ensuite, appuyez sur la touche OK.

[SÉLECT.] : Une fenêtre de sélection s'affiche pour une image à protéger / sortir.

- Haut / Bas / Gauche / Droite : Permet de sélectionner une image.
- Touche zoom T : Sélectionnez l'image que vous souhaitez supprimer. (marque ✓)
- Touche OK : Appuyez sur la touche OK pour afficher le message de confirmation. Sélectionnez le menu [OUI] et appuyez sur la touche OK pour supprimer les images portant la marque.

[TOUTES] : Affiche la fenêtre de confirmation. Sélectionnez le menu [OUI] et appuyez sur la touche OK pour supprimer toutes les images non protégées. S'il n'y a aucune image protégée, toutes les images sont supprimées et un message [PAS D' IMAGE!] s'affiche.

3. Après la suppression, l' écran revient à l'écran du mode lecture.



- Parmi tous les fichiers enregistrés sur la carte mémoire, les fichiers non protégés qui se trouvent dans le sous-dossier DCIM seront effacés. Rappelez les images ainsi effacées ne peuvent pas être récupérées. Veillez à enregistrer les images importantes sur un ordinateur avant de lancer la commande d'effacement. L'image de démarrage n'est pas enregistrée dans la mémoire interne de l'appareil photo (C.à d. pas sur la carte mémoire) et elle ne sera pas effacée même si vous supprimez tous les fichiers de la carte mémoire.

## Lecture (▶)

### Protection des images

Cela permet d'éviter d'effacer accidentellement des prises de vue particulières (VERROUIL.). Enlève également la protection des images qui ont été protégées précédemment (DÉVERROUIL.).

1. Appuyez sur la touche Haut / Bas et sélectionnez l'onglet du menu [PROTÉGER]. Appuyez ensuite sur la touche Droite.
2. Sélectionnez le sous-menu voulu en appuyant sur la touche HAUT ou la touche BAS. Ensuite, appuyez sur la touche OK.

[SÉLECT.] : Une fenêtre de sélection s'affiche pour une image à protéger / sortir.

- Haut / Bas / Gauche / Droite : Permet de sélectionner une image.
- Touche zoom W / T : Permet de changer la taille de l'impression.
- Touche OK : Vos modifications seront enregistrées et le menu va disparaître.

[TOUTES] : Permet de protéger / sortir toutes les images enregistrées.

- Lorsque vous protégez une image contre un effacement inopiné, l'icône de protection s'affiche à l'écran à cristaux liquides (LCD). Une image non protégée n'a pas d'indicateur.
- Une image en mode LOCK est protégée de la fonction supprimer ou des fonctions [SUPPRIMER] mais n'est PAS protégée de la fonction [FORMAT].

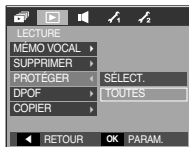

### DPOF

- DPOF (Digital Print Order Format) vous permet d'incorporer des informations relatives à l'impression dans le dossier DCIM/MISC de votre carte mémoire. Sélectionnez les images à imprimer ainsi que le nombre d'impressions à effectuer.
- L'indicateur DPOF s'affiche sur l'écran à cristaux liquides lors de la lecture d'une image comportant des paramètres DPOF. Les images peuvent ensuite être imprimées sur une imprimante compatible DPOF, ou elles peuvent être développées dans un des plus nombreux laboratoires de photographie.
- Cette fonction n'est pas disponible pour les fichiers de clips vidéo et d'enregistrement vocaux.
- Lorsque l'image grand angle est imprimée en taille réelle, 8% du côté droit et gauche de l'image risquent de ne pas être imprimés. Vérifiez que votre imprimante prenne en charge l'image grand angle lorsque vous imprimez l'image. Lorsque vous imprimez l'image dans un magasin, demandez que l'impression se fasse comme pour une image grand angle. (Certains magasins ne prennent pas en charge la taille d'impression grand angle.)

## Lecture (▶)

### ■ STANDARD

Cette fonction vous permet d'intégrer les informations relatives à la quantité d'impressions sur votre carte mémoire.

1. Appuyez sur la touche Haut/Bas et sélectionnez l'onglet du menu [DPOF]. Appuyez ensuite sur la touche Droite.

2. Appuyez de nouveau sur la touche Droite pour afficher le sous-menu [STANDARD].

3. Sélectionnez un sous-menu que vous souhaitez en appuyant sur la touche Haut / Bas et appuyez sur la touche OK.

[SÉLECT.] : La fenêtre de sélection pour une image à imprimer s'affiche.

- Haut / Bas / Gauche / Droite : Sélectionnez une image à imprimer

- Touche zoom W / T : Sélectionnez le nombre d'impression

[TOUTES] : Configurez le nombre d'impression pour toutes les images à l'exception des fichiers vidéo et vocaux.

- Touche zoom W / T : Sélectionnez le nombre d'impression.

[ANNULER] : Annuler le paramétrage de l'impression

4. Appuyez sur la touche OK pour confirmer les paramètres.

Si une image comporte des instructions DPOF, l'indicateur DPOF (▶) s'affiche.

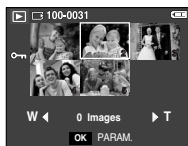

### ■ INDEX

Les images (excepté pour les clips vidéo et les fichiers vocaux) sont imprimées sous forme d'index.

1. Appuyez sur la touche Haut / Bas et sélectionnez l'onglet du menu [DPOF].

Appuyez ensuite sur la touche Droite.

2. Appuyez de nouveau sur la touche Droite pour afficher le sous-menu [INDEX].

3. Sélectionnez le sous-menu voulu en appuyant sur la touche HAUT ou la touche BAS.

Si [NON] est sélectionné : Permet d'annuler le paramétrage de l'index d'impression.

Si [OUI] est sélectionné : L'image est imprimée au format index.

4. Appuyez sur la touche OK pour confirmer les paramètres.

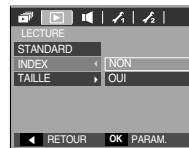

## Lecture ( )

### ■ TAILLE DE L'IMPRESSION

Vous pouvez préciser la taille d'impression lors de l'impression d'images enregistrées sur la carte mémoire. Le menu [TAILLE] n'est disponible qu'avec les imprimantes compatibles DPOF 1.1.

1. Appuyez sur la touche Haut / Bas et sélectionnez l'onglet du menu [DPOF]. Appuyez ensuite sur la touche Droite.

2. Appuyez de nouveau sur la touche Droite pour afficher le sous-menu [TAILLE].

3. Sélectionnez le sous-menu voulu en appuyant sur la touche HAUT ou la touche BAS. Ensuite, appuyez sur la touche OK.

[SÉLECT.] : Une fenêtre de sélection s'affiche pour le changement de la taille de l'impression d'une image.

- Haut / Bas / Gauche / Droite :

Permet de sélectionner une image.

- Touche zoom W / T : Permet de changer la taille de l'impression.

- Touche OK : Vos modifications seront enregistrées et le menu va disparaître.

[TOUTES] : Permet de changer la taille de l'impression de toutes les images enregistrées.

- Touche zoom W / T : Sélectionner une taille d'impression

- Touche OK : Vos modifications seront enregistrées et le menu va disparaître.

[ANNULER] : Annule tous les paramètres de taille de l'impression

\* Menu secondaire DPOF [TAILLE] : ANNULER, 3X5, 4X6, 5X7, 8X10

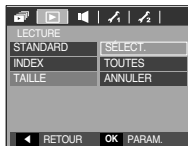

## Copier

Ceci vous permet de copier des fichiers d'image, des clips vidéo et des fichiers d'enregistrement vocal sur la carte mémoire.

1. Sélectionnez l'onglet du menu [COPIER] en appuyant sur la touche Haut / Bas.

Appuyez ensuite sur la touche Droite.

2. Sélectionnez le sous-menu voulu en appuyant sur la touche HAUT ou la touche BAS.

Ensuite, appuyez sur la touche OK.

- [NON] : Annule "COPIE VERS CARTE".

- [OUI] : Toutes les images, les fichiers de clips

vidéo et d'enregistrement vocal enregistrés dans la mémoire interne sont copiés vers la carte mémoire après l'affichage du message [EN COURS !]. Une fois la copie terminée, l'écran revient en mode lecture.

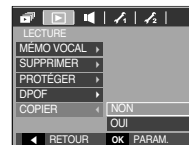

- Selon le fabricant et le modèle d'impression, l'annulation de l'impression peut prendre un peu plus de temps.

## Lecture (▶)



- Quand le menu est sélectionné et qu'aucune carte mémoire n'est insérée, le message [PAS DE CARTE!] s'affiche.
- S'il n'y a pas assez de place disponible sur la carte mémoire pour copier les images enregistrées dans la mémoire interne (19Mo), la commande [COPIER] copie uniquement certaines des images et affiche le message [MEMOIRE PLEINE!]. Le système revient ensuite en mode lecture. Assurez-vous de supprimer les fichiers non nécessaires pour libérer de l'espace avant d'insérer la carte mémoire dans l'appareil photo.
- Lorsque vous déplacez les images enregistrées sur la mémoire interne par [COPIER] vers la carte, le numéro suivant des noms de fichiers est créé sur la carte afin d'éviter la duplication du nom de fichier.
  - Lorsque [REMISE] dans le menu de configuration [FICHIER] a été configuré : Les noms de fichiers copiés commencent après le dernier nom de fichier enregistré.
  - Lorsque [SÉRIES] dans le menu de configuration [FICHIER] a été configuré : Les noms de fichiers copiés commencent après le dernier nom de fichier effectué. Après l'exécution de la fonction [COPIER], la dernière image enregistrée du dernier dossier copié s'affiche sur l'écran LCD.

## PictBridge

Vous pouvez utiliser le câble USB pour brancher l'appareil photo à une imprimante qui supporte PictBridge (vendu séparément) et imprimer directement les images enregistrées. Vous ne pouvez pas imprimer les clips vidéo et les fichiers vocaux.

### ■ Configuration de l'appareil photo pour la connexion avec l'imprimante

1. Reliez l'appareil photo à l'imprimante à l'aide du câble USB.
2. Sélectionnez le menu [IMPRIMANTE] en appuyant sur la touche HAUT/ BAS et appuyez sur la touche OK.



### ■ Branchement de l'appareil photo à une imprimante

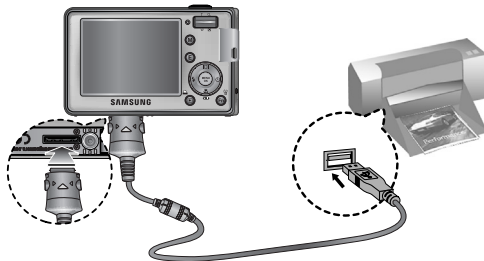

## PictBridge

※ Si le menu [USB] est paramétré sur [ORDINATEUR], vous ne pouvez pas brancher une imprimante compatible Pictbridge à l'appareil photo via le câble USB avec le message [BRANCH. ORDINATEUR]. Dans ce cas, retirez le câble et répétez les étapes 1 et 2.

### ■ Facilité d'impression

Lorsque vous connectez l'appareil photo à une imprimante en mode Lecture, vous pouvez facilement imprimer une image.

- Appuyer sur la touche Imprimante (  ) :

L'image affichée est imprimée avec les paramètres par défaut de l'imprimante.

- Appuyer sur la touche Gauche/ Droite :

permet de sélectionner une image précédente / suivante.



## PictBridge : Sélection d'image

Vous pouvez sélectionner les images que vous souhaitez imprimer.

### ■ Paramétrage du nombre de copies à imprimer.

1. Appuyez sur la touche Menu pour faire disparaître le menu PictBridge.
2. Utilisez les touches Haut/Bas pour sélectionner le menu [IMAGES] et appuyez sur la touche Droite.
3. Sélectionnez [1 IMAGE] ou [TOUTES IM.].

Un écran dans lequel vous pouvez paramétrer le nombre de copies à imprimer apparaît comme indiqué ci-dessous.



[Lorsque [1 IMAGE] est sélectionné]



[Lorsque [TOUTES IM.] est sélectionné]

- Appuyez sur la touche Haut/ Bas pour sélectionner le nombre d'impressions.
  - Lorsque [1 IMAGE] est sélectionné :  
Utilisez les touches Gauche/Droite pour sélectionner une autre image.  
Après avoir sélectionné une autre image, sélectionnez le nombre d'impressions pour cette autre image.
  - Après avoir paramétré le nombre d'impressions, appuyez sur la touche OK pour enregistrer.
  - Appuyez sur le bouton de l'obturateur pour revenir au menu sans paramétrer le nombre d'impressions.
4. Appuyez sur la touche Imprimante (  ) pour imprimer les images.

## PictBridge : Paramétrage impression

Vous pouvez sélectionner les menus Taille du papier, Format d'impression, Type de papier, Qualité d'impression, Date d'impression et Nom d'impression du fichier, pour les images imprimées.

1. Appuyez sur la touche Menu pour faire disparaître le menu PictBridge.
- 2.. Utilisez les touches Haut/Bas pour sélectionner le menu souhaité et appuyez sur la touche Droite.
3. Utilisez les touches Haut / Bas pour sélectionner la valeur de sous-menu que vous souhaitez et appuyez ensuite sur la touche OK.



Menu	Fonction	Sous-menu
TAILLE	Paramétrage de la taille du papier pour l'impression	AUTO, CARTE P., CARTE, 4X6, L, 2L, LETTER, A4, A3
DISPOSI.	Paramétrage du nombre d'images à imprimer sur une feuille de papier	AUTO, ENTIER, 1, 2, 4, 8, 9, 16, INDEX
TYPE	Paramétrage de la qualité du papier pour l'impression	AUTO, COUCHÉ, PHOTO, PHOTO RAP.
QUALITÉ	Paramétrage de la qualité de l'image à imprimer	AUTO, HAUTE, NORMAL, FINE
DATE	Paramétrage de l'impression ou non de la date	AUTO, ARRÊT, MARCHE
NOM FICH	Paramétrage de l'impression ou non du nom de fichier	AUTO, ARRÊT, MARCHE

※ Certaines options du menu ne sont pas prises en charge par toutes les imprimantes. S'ils ne sont pas supportés, les menus sont tout de même affichés sur l'écran LCD mais ne peuvent être sélectionnés.

## PictBridge : Réini.

Permet d'initialiser les configurations modifiées par l'utilisateur.

1. Utilisez les touches Haut/Bas pour sélectionner l'onglet de menu [REMISE]. Appuyez ensuite sur la touche Droite.
2. Utilisez les touches Haut / Bas pour sélectionner la valeur de sous-menu que vous souhaitez et appuyez ensuite sur la touche OK.



- Si [NON] est sélectionné : Les paramètres ne seront pas réinitialisés.
- Si [OUI] est sélectionné : Tous les paramètres impression et image seront réinitialisés.

※ Le paramétrage par défaut de l'impression varie selon le fabricant de l'imprimante. Pour le paramétrage par défaut de votre imprimante, reportez-vous au manuel de l'utilisateur livré avec votre imprimante.

## Remarques importantes

---

Assurez-vous de respecter les précautions suivantes !

- Cette unité comporte des composants électroniques de précision. N'utilisez pas cette unité et ne l'entrez pas dans les endroits suivants :
  - Endroits soumis à d'importants changements de température et d'humidité.
  - Endroits exposés à la poussière et à la saleté.
  - Endroits exposés directement au soleil ou à l'intérieur d'une voiture par temps chaud.
  - Les environnements dégageant beaucoup de magnétisme ou générant un excès de vibrations.
  - Les locaux abritant du matériel explosif ou inflammable.
- Ne laissez pas l'appareil photo dans des endroits poussiéreux, soumis à des températures ou une humidité élevées ou en présence de produits chimiques (tels que naphthalène et boue antimites). Conservez cet appareil photo avec du gel de silice dans une boîte fermée hermétiquement lorsque vous prévoyez de ne pas l'utiliser pendant une certaine période.
- Le sable peut être particulièrement nuisible aux appareils photo.
  - Ne laissez pas de sable pénétrer dans l'unité lorsque vous l'utilisez sur la plage, les dunes côtières ou dans d'autres endroits où il y a du sable.
  - Cela pourrait provoquer une panne ou rendre l'appareil inutilisable de manière irréversible.
- Manipulation de l'appareil photo
  - Ne laissez jamais tomber l'appareil photo et ne le soumettez pas à des chocs ou vibrations importants.
  - Protégez le grand écran LCD des impacts. Lorsque vous n'utilisez pas l'appareil, rangez-le dans l'étui.
  - Évitez d'obstruer l'objectif ou le flash lorsque vous captez une image.
- Cet appareil photo n'est pas étanche à l'eau. Afin d'éviter des chocs électriques dangereux, ne tenez et ne faites jamais fonctionner l'appareil avec des mains mouillées.
- Si vous utilisez cet appareil photo dans des endroits mouillés, tels que la plage ou la piscine, faites attention qu'il n'y ait pas d'eau ou de sable qui pénètre dans l'appareil. Cela peut engendrer une défaillance ou endommager l'appareil irrémédiablement.
- Des températures extrêmes peuvent causer des problèmes.
  - Si vous transportez votre appareil d'un endroit froid à un endroit chaud, les circuits électroniques risquent de se couvrir de condensation. Dans ce cas, mettez l'appareil hors tension et attendez au moins 60 minutes que la condensation se soit dissipée. De l'humidité peut également se former sur la carte mémoire. Si cela se produit, éteignez l'appareil photo et retirez la carte mémoire. Attendez jusqu'à ce que l'humidité ait disparue.
- Précautions lors de l'utilisation de l'objectif
  - Si l'objectif est exposé directement au soleil, cela peut provoquer une décoloration et une détérioration du capteur d'image.
  - Faites attention de ne pas laisser vos empreintes ou des substances étrangères sur la surface de l'objectif.
- Des décharges électriques peuvent se produire si l'appareil numérique n'est pas utilisé pendant une période prolongée. De même, il est conseillé de retirer les piles et la carte mémoire pendant les longues périodes de non-utilisation.
- Si l'appareil est exposé à des interférences électroniques, il s'éteint automatiquement pour protéger la carte mémoire.



## Remarques importantes

---

- Maintenance de l'appareil photo
  - Utilisez une brosse douce (disponible chez les photographes) pour nettoyer doucement l'objectif et l'écran LCD. Vous pouvez aussi, au besoin, utiliser des serviettes et un liquide spécialement conçus pour le nettoyage des lentilles. Nettoyez le boîtier de l'appareil avec un chiffon doux. Tenez cet appareil à l'écart des agents solvants, comme le benzène, les insecticides, les diluants, etc. Ces agents risquent d'altérer la performance de l'appareil et d'endommager son boîtier. Une mauvaise utilisation peut abîmer l'écran LCD. Veuillez à ne pas endommager votre appareil en le conservant en tout temps dans son étui protecteur.
- N'essayez en aucun cas de démonter ni de modifier votre appareil photo.
- Dans certaines circonstances, une accumulation d'électricité statique peut déclencher le flash. Cela ne nuira pas au bon fonctionnement de l'appareil.
- Il se peut que l'électricité statique interfère avec le téléchargement des images (lorsque le chargeur et le câble USB sont insérés simultanément dans le support). Si cela arrive, débranchez et rebranchez le câble USB avant de recommencer le transfert.
- Avant un événement important ou un voyage, vérifiez l'état de l'appareil photo.
  - Prenez une photo pour tester l'état de l'appareil et préparer des batteries supplémentaires.
  - Samsung ne peut être tenu pour responsable des conséquences en cas de mauvais fonctionnement de l'appareil photo.

## Voyant d'avertissement

---

En cas de problèmes, l'écran LCD affiche un message d'erreur.

### [ ERREUR CARTE! ]

- Erreur carte mémoire
  - Mettez l'appareil hors tension, puis remettez-le sous tension
  - Insérez à nouveau la carte mémoire
  - Insérez la carte mémoire et formatez-la (p.61)

### [ CARTE VERROUIL! ]

- La carte mémoire est verrouillée
  - Carte mémoire SD/SDHC : Faites glisser la languette de protection en écriture vers le haut de la carte mémoire

### [ PAS DE CARTE! ]

- Aucune carte mémoire n'est insérée
  - Insérez une carte mémoire
  - Mettez l'appareil hors tension, puis remettez-le sous tension

### [ PAS D' IMAGE! ]

- Aucune image n'est stockée sur la carte mémoire
  - Prenez des photos
  - Insérez une carte mémoire qui contient des images

## Voyant d'avertissement

---

### [ FICHIER ERREUR! ]

- Fichier erreur
  - Supprimer le fichier.
- Erreur carte mémoire
  - Contactez un centre de service pour votre appareil photo

### [ BATTERIE FAIBLE! ]

- La capacité de la pile est faible
  - Insérez de nouvelles piles.

### [ LUMIÈRE FAIBLE! ]

- Lorsque vous prenez des photos dans des endroits sombres
  - Prenez des photos en mode Photo avec flash.

## Avant de contacter un centre de service

---

Vérifiez les éléments suivants

### L'appareil photo ne se met pas en marche

- La capacité de la pile est faible
  - Insérez de nouvelles piles. (p.15)
- Les piles sont mal insérées, la polarité est inversée
  - Insérez la pile en tenant compte de la polarité (+, -)

### L'alimentation de l'appareil photo se coupe au cours de l'utilisation

- La pile est faible
  - Insérez de nouvelles piles.
- L'appareil photo s'éteint automatiquement.
  - Allumez à nouveau l'appareil photo.

### Les piles se déchargent trop rapidement.

- L'appareil a été utilisé à basse température.
  - Conservez l'appareil photo dans un endroit chaud (glissez-le sous votre manteau ou votre veste) et ne le sortez que pour prendre des photos

## Avant de contacter un centre de service

---

### L'appareil ne prend pas de photo lorsque le bouton de l'obturateur est actionné

- Capacité de la mémoire insuffisante
  - Supprimez les fichiers images inutiles
- La carte mémoire n'est pas formatée
  - Formatez la carte mémoire (p.61)
- La carte mémoire est vide
  - Insérez une nouvelle carte mémoire
- La carte mémoire est verrouillée
  - Reportez-vous au message d'erreur [CARTE VERROUIL!]
- L'appareil photo est éteint
  - Allumez l'appareil photo
- La pile est faible
  - Insérez de nouvelles piles. (p.15).
- La pile est mal insérée, la polarité est inversée
  - Insérez la pile en tenant compte de la polarité (+, -)

### L'appareil photo s'arrête soudain en cours d'utilisation

- L'appareil photo s'est arrêté en raison d'un mauvais fonctionnement
  - Retirez/insérez à nouveau la pile et allumez l'appareil photo

### Les images sont floues

- Une photo du sujet a été prise sans paramétrage adéquat du mode macro
  - Sélectionnez un mode macro adapté pour prendre une image claire.
- Prendre une photo au delà de la portée du flash
  - Prenez une photo dans le champ de portée du flash
- L'objectif est sale ou embué
  - Nettoyez l'objectif

### Le flash ne se déclenche pas

- Le mode Flash désactivé a été sélectionné
  - Annulez le mode flash désactivé
- Le mode de l'appareil photo ne peut pas utiliser le flash
  - Reportez-vous aux instructions relatives au FLASH (p.29)

### L'affichage de la date et de l'heure est incorrect

- Soit la date et l'heure ont été définies incorrectement, ou l'appareil a pris les valeurs par défaut
  - Réglez la date et de l'heure correctement

### Les touches de l'appareil photo ne réagissent pas.

- Défaillance de l'appareil photo
  - Retirez/insérez à nouveau la pile et allumez l'appareil photo

### Une erreur carte s'est produite lorsque la carte mémoire était dans l'appareil photo.

- Format de carte mémoire incorrect
  - Formatez à nouveau la carte mémoire

### Les images ne sont pas lues

- Nom de fichier incorrect (Violation du format DCF)
  - Ne changez pas le nom du fichier de l'image

### La couleur de l'image est différente de la scène d'origine

- L'équilibre des blancs ou le paramétrage de l'effet est incorrect
  - Sélectionnez l'équilibre des blancs et l'effet appropriés

## Avant de contacter un centre de service

### Les images sont trop claires

- Les images sont surexposées  
→ Ré initialisez la compensation de l'exposition

### Absence d'image sur l'écran du moniteur externe

- La connexion de l'appareil photo au moniteur externe a échoué  
→ Vérifiez les câbles de connexion
- Fichiers incorrects dans la carte mémoire  
→ Insérez une carte mémoire qui comporte des fichiers corrects

### Lors de l'utilisation de l'explorateur du PC, le fichier du [disque amovible] n'apparaît pas

- Le câble n'est pas branché correctement  
→ Vérifiez la connexion
- L'appareil photo n'est pas allumé  
→ Allumez l'appareil photo
- Le système d'exploitation installé sur votre ordinateur n'est pas Windows 98SE, 2000, ME, XP, Vista / Mac OS 10.0 ~ 10.4. Ou votre ordinateur ne supporte pas la norme USB  
→ Installez Windows 98SE, 2000, ME, XP, Vista / Mac OS 10.0 ~ 10.4. qui est compatible avec le protocole USB
- Le pilote de l'appareil photo n'est pas installé.  
→ Installez un [Pilote de stockage USB]

## Caractéristiques

### Capteur d'images

- Type : 1/2,5" CCD
- Nombre de pixels réels : Environ 8,2 mégapixels
- Nombre total de pixels : Environ 8,3 mégapixels

### Objectif

- Distance focale : Objectif NV f = 6,3 ~ 18,9mm  
(équivalent à un film 35 mm : 38 ~ 114 mm)
- F No. : F3,5 ~ F4,5
- Zoom numérique : · Mode image fixe : 1,0X ~ 5,0X  
· Mode Lecture : 1,0X ~ 12,0X  
(en fonction de la taille de l'image)

### Écran LCD

- Écran LCD TFT couleur 2,5" (230,000 points)

### Mise au point

- Type : TTL mise au point automatique, Mises au point multiples, Reconnaissance de visages AF et mise au point manuel
- Portée

	NORMAL	Macro	Super Macro	Auto Macro
Grand Angle	80cm ~ infini	5cm ~ 80cm	1cm ~ 5cm	5cm ~ infini
Téléobjectif		40cm ~ 80cm	-	40cm ~ infini

### Obturbateur

- Vitesse : 1 ~ 1/2,000 secondes (Nuit : 15 ~ 1/2,000 seconde)

### Exposition

- Contrôle : Programme EA
- Mesure : Multi, Spot, Pondération centrale, Reconnaissance de visages
- Compensation : ±2EV (par palier de 1/3 EV)
- Équivalent ISO : Auto, 50, 100, 200, 400, 800, 1600

# Caractéristiques

- Flash**
- Modes : Auto, Auto & Réduction de l'effet yeux rouges, Flash de contre-jour, Synchro lente, Flash désactivé, Suppression yeux rouges
  - Portée : Grand Angle : 0,2 m ~ 3,0m  
Téléobjectif : 0,5m ~ 2,5m
  - Durée du rechargement : Environ 4 secondes

- Netteté**
- Doux+, Doux, Normal, Vivace, Vivace+

- Effet de couleurs**
- Normal, N&B, Sépia, Rouge, Bleu, Vert, Négatif, Couleur personnalisée

## Équilibrage des blancs

- Automatique, Lumière du jour, Nuageux, Fluorescent \_H, Fluorescent \_L, Tungstène, Personnalisé

## Enregistrement de voix

- Enregistrement de voix (Max. 10 heures)
- Mémo vocal sur image fixe (Max. 10 secondes.)

## Impression de la date

- Date, Date & Heure, Désactivé(sélectionnable par l'utilisateur)

## P. DE VUE

- Image fixe
  - Mode : Auto, Programme, ASR, Scène
  - Scène : Nuit, Portrait, Enfants, Paysage, Gros plan, Texte, Coucher de soleil, Aube, Contre jour, Artifice, Plage & Neige, Café, Prise de vue personnelle, Nourriture (14 modes au total)
- Continu : Unique, Continu, AEB, Prise de vue par intervalle, Capture de mouvements
- Retardateur : 2 sec., 10 sec., Double, Minuterie de mouvements

- Clip vidéo
  - Avec Audio ou sans Audio (heure d'enregistrement : selon la capacité de la mémoire)
  - Dimension : 800x592, 720x480, 640x480, 320x240
  - Taux du cadre : 30 ips, 20 ips, 15 ips (15/20 ips pour 800x592, 720x480)
  - Zoom optique : Jusqu'à 3,0X (Enregistrement de la voix au cours de l'utilisation du zoom optique)
  - Stabilisateur de vidéo (Peut être sélectionné par l'utilisateur)
  - Edition de vidéo (Incorporée) : Pause lors de l'enregistrement, Capture d'image fixe

## Stockage

- Support
  - Mémoire interne : 19 Mo mémoire flash
  - Mémoire externe (en option) : MMC plus (jusqu'à 2 Go garantie) SD/SDHC (jusqu'à 4 Go garantie)
- Format de fichier
  - Image fixe: JPEG (DCF), EXIF 2.2, DPOF 1.1, PictBridge 1.0
  - Clip Vidéo : AVI (MPEG-4)
  - Audio : WAV
  - Dimensions d'image

8"	6.7"	6.3"	5.4"	3.9"	1.8"
3264x2448	3264x2176	3264x1824	2592x1944	2048x1536	1024x768

# Caractéristiques

- Capacité (256 Mo)

	8"	7.2"	6.2"	5"	3"	1.4"
Très Fine	57	68	84	93	172	558
Fine	103	115	134	158	265	663
Normal	180	206	233	271	425	742

※ Ces chiffres sont établis en fonction des normes de Samsung et peuvent varier selon les conditions de prise de vue et les paramètres de l'appareil photo.

**Touche « E »**

- Effect : Couleur, Réglage de l'image, Couleur spéciale, Fun (Surbrillance, Composée, Cadre photo, Dessin)
- Edition : Redimensionnement, Rotation, Couleur, Couleur spéciale, Réglages de l'image (Luminosité, Contraste, Saturation, Ajout de bruit), Fun (Dessin, Surbrillance, Composée, Cadre photo, Autocollant)

## Lecture des images

- Type : Image unique, Vignettes, Diaporama, Clip vidéo

## Interface

- Connecteur de sortie numérique: USB 2.0 Grande vitesse
- Audio : Mono
- Sortie vidéo: NTSC, PAL (choix par l'utilisateur)
- Adaptateur CC : 4.2V (connecteur 24 broches)

## Source d'alimentation

- Batterie rechargeable : SLB-0837(B), 3.7V (800mAh)
- Adaptateur : SAC-45 (DC 4.2V, 450mA)

## Dimensions (L x H x P)

- 93,3 X 18,0 X 57,7mm (à l'exception des éléments en saillie)

## Poids

- 110g (sans les piles et la carte)

## Températures de fonctionnement

- 0 ~ 40° C

## Humidité de fonctionnement

- 5 ~ 85%

## Logiciels

- Samsung Master, Adobe Reader

※ Les spécifications peuvent être modifiées sans préavis.  
※ Toutes les marques appartiennent à leurs propriétaires respectifs.

## Remarques concernant le logiciel

Veillez lire attentivement le guide de l'utilisateur avant d'utiliser l'appareil.

- Les logiciels ci-inclus comprennent un pilote pour votre appareil photo et un logiciel d'édition compatible avec Windows.
- Vous ne pouvez, en aucun cas, reproduire tout ou partie ni du logiciel ni du manuel de l'utilisateur.
- Les droits du logiciel sont concédés sous licence uniquement pour l'utilisation avec un appareil photo.
- Dans l'éventualité hautement improbable d'un défaut de fabrication, Samsung s'engage à réparer l'appareil photo ou à le remplacer par un autre. Toutefois, Samsung ne peut, d'aucune manière que ce soit, être tenu responsable des dommages causés en raison d'un usage inapproprié de l'appareil photo.
- L'utilisation d'un PC assemblé ou non ou d'un système d'exploitation assemblé qui n'a pas été agréé par le fabricant n'est pas couverte par la garantie Samsung.
- Avant de lire le présent manuel de l'utilisateur, vous devez être familiarisé avec le fonctionnement de base d'un PC et de son système d'exploitation (O/S).

## Configuration système requise

Pour Windows	Pour Macintosh
PC avec processeur supérieur à un Pentium II 450MHz (Pentium 800MHz conseillé)	Power Mac G3 ou supérieur
Windows 98SE / 2000 / ME / XP/ Vista	Mac OS 10.0 ~ 10.4
Minimum 128 Mo RAM (plus de 512 Mo recommandé) 200 Mo d'espace disque disponible (plus d'1 Go conseillé)	Minimum de 64Mo RAM Espace disque dur libre de 110 MB
Port USB	Port USB
Lecteur CD-ROM	Lecteur CD-ROM
1024x768 pixels, moniteur compatible couleur 16bit (affichage couleur 24bit recommandé) Microsoft DirectX 9.0C	MPlayer (Pour les séquences vidéo)

## A propos du logiciel

Une fois que le Cd-rom fourni avec l'appareil est inséré dans le lecteur de Cd-rom, la fenêtre suivante devrait se lancer automatiquement.



Vous devez d'abord installer le pilote de l'appareil photo avant de connecter celui-ci au PC.



- Assurez-vous de vérifier la configuration système nécessaire avant d'installer le lecteur.
- Selon la puissance de votre ordinateur, l'exécution du programme d'installation automatique peut prendre de 5 à 10 secondes. Si une des trames ne s'affiche pas, exécutez [Windows Explorer] et sélectionnez [Installer.exe] dans le dossier racine du CD-ROM.

### ■ Pilote de l'appareil : Cela permet l'importation des images stockées dans l'appareil photo vers un PC ou vice versa.

Cet appareil photo utilise un pilote de stockage USB. Vous pouvez utiliser le caméra comme un lecteur de la carte USB. Après avoir installé le pilote et connecté l'appareil à votre PC, vous pouvez cliquer sur [Removable Disk], [Windows Explorer] ou [My computer]. Le pilote de stockage USB n'est compatible qu'avec Windows. Le CD-ROM de l'application ne contient pas de pilote USB pour MAC. Vous pouvez utiliser l'appareil avec Mac OS 10.0 ~ 10.4.

### ■ Samsung Master : Il s'agit de la solution logicielle multi média complète.

Ce logiciel vous permet de télécharger, visualiser, éditer et enregistrer votre image numérique et clip vidéo. Ce logiciel est uniquement compatible avec Windows.



# Configuration du logiciel de l'application

Le logiciel d'application doit être installé préalablement à l'utilisation de cet appareil avec un PC. Une fois le pilote installé, vous pouvez transmettre les images au PC afin de les retoucher à l'aide du logiciel d'édition.

- Vous pouvez accéder au site Web de Samsung en cliquant sur le lien mentionné ci-dessous.

<http://www.samsungcamera.com> : anglais

<http://www.samsungcamera.co.kr> : coréen

1. La fenêtre d'exécution automatique s'affiche. Cliquez sur le menu [Installer] dans la fenêtre d'exécution automatique.



2. Installez le pilote de l'appareil photo, DirectX, XviD, Samsung Master et Adobe Reader en sélectionnant une touche indiquée sur l'écran. Si une version plus récente de DirectX est installée sur votre ordinateur, il est possible que DirectX ne s'installe pas.

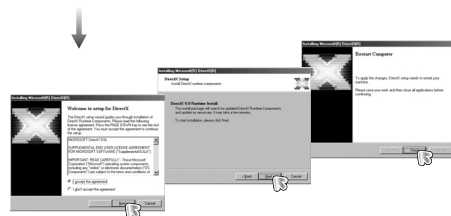

- ※ Le codec XviD est distribué selon la licence GPL et chacun peut copier, distribuer et changer ce codec. Cette licence s'applique à tout programme ou autre travail contenant une remarque relative au droit d'auteur qui indique qu'il peut être distribué conformément aux termes de la licence GPL. Pour d'autres informations, voir les documents relatifs à la licence (<http://www.gnu.org/copyleft/gpl.html>).

# Configuration du logiciel de l'application

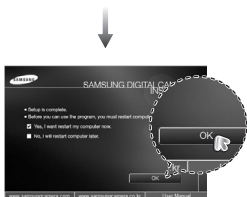
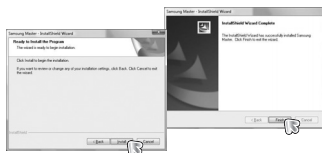
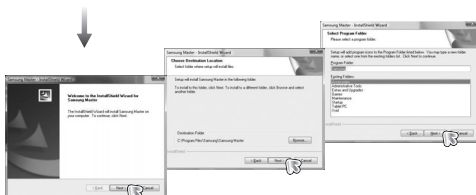

3. Une fois le redémarrage terminé, reliez votre appareil photo au PC à l'aide d'un câble USB.

4. Allumez l'appareil photo. L'[Assistant de détection de nouveau matériel] s'ouvre et l'ordinateur reconnaît l'appareil photo.

- ✳ Si vous travaillez sous Windows XP/ Vista, un programme visualiseur d'image s'ouvre. Si la fenêtre de téléchargement de Samsung Master s'ouvre après la démarrage de Samsung Master, le pilote de l'appareil photo a été paramétré avec succès.

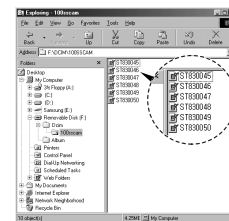

## Configuration du logiciel de l'application



- Si vous avez installé le pilote de l'appareil photo, l'[Assistant de détection de nouveau matériel] risque de ne pas s'ouvrir.
- Avec un système Windows 98SE, l'Assistant de détection de nouveau matériel s'ouvre et une fenêtre vous demandant de sélectionner un fichier pilote apparaît. Dans ce cas, indiquez "Pilote USB" sur le CD fourni.
- Les documents PDF du manuel d'utilisation sont fournis sur le CD-ROM fourni avec cet appareil photo. Recherchez les fichiers PDF avec l'explorateur Windows. Avant d'ouvrir les fichiers PDF, vous devez installer Adobe Reader fourni sur le CD-ROM.
- Pour installer correctement Adobe Reader 6.0.1, vous devez déjà disposer d'Internet Explorer 5.01 ou d'une version plus récente. Rendez-vous sur le site "[www.microsoft.com](http://www.microsoft.com)" et mettez à jour Internet Explorer.

## Démarrage du mode PC

Si vous branchez le câble USB sur un port USB de votre PC et que vous l'allumez, l'appareil photo passera automatiquement en "mode de connexion ordinateur".

Dans ce mode, vous pouvez télécharger des images stockées vers votre PC par le biais du câble USB.

### ■ Paramètres de l'appareil photo pour la connexion

1. Allumez l'appareil photo
2. Branchez l'appareil photo à l'ordinateur à l'aide du câble USB fourni.
3. Allumez l'ordinateur. L'appareil photo et l'ordinateur sont reliés l'un à l'autre.
4. Le menu de sélection du périphérique externe s'affiche à l'écran LCD.
5. Sélectionnez [ORDINATEUR] en appuyant sur la touche Haut / Bas, puis appuyez sur la touche OK.





## Démarrage du mode PC

4. Un menu contextuel s'ouvrira.

Cliquez sur le menu [Cut] ou [Copy].

- [Cut] : permet de couper un fichier.
- [Copy] : copie des fichiers.

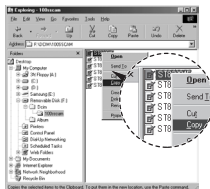

5. Cliquez sur un dossier dans lequel vous souhaitez coller le fichier.

6. Appuyez sur le bouton de droite de la souris et un menu contextuel s'ouvre.

Cliquez sur [Paste].

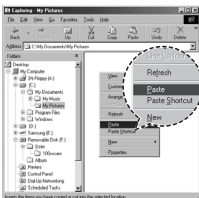

7. Un fichier image est transféré de l'appareil à votre PC.

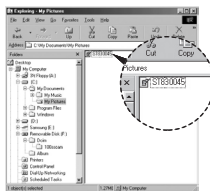

- Grâce au [Samsung Master], vous pouvez voir les images enregistrées dans la mémoire directement sur l'écran du PC ou vous pouvez copier ou déplacer les fichiers d'image.



- Nous vous recommandons de copier vos images vers le PC pour pouvoir les visualiser. Si vous ouvrez les images directement sur le disque amovible, vous risquez d'être déconnecté.
- Lorsque vous essayez de télécharger sur le disque amovible un fichier qui n'a pas été pris avec cet appareil, le message [FICHIER ERREUR!] apparaît sur l'écran LCD en mode LECTURE, et, en mode VIGNETTES, aucune image n'est affichée.

# Retrait du disque amovible

## ■ Windows 98SE

1. Vérifiez si l'appareil photo et le PC effectuent un transfert de fichier.  
Si le voyant de la mise au point automatique clignote, vous devez attendre jusqu'à ce qu'il soit éteint.
2. Débranchez le câble USB.

## ■ Windows 2000/ ME/ XP/ Vista

(Les illustrations peuvent différer de l'affichage réel conformément à l'O/S Windows.)

1. Vérifiez si l'appareil photo et le PC effectuent un transfert de fichier.  
Si le voyant de la mise au point automatique clignote, vous devez attendre jusqu'à ce qu'il soit éteint.

2. Cliquez deux fois sur l'icône [Unplug or Eject Hardware] (Déconnexion ou éjection de matériel) située sur la barre de tâches.



[cliquez deux fois ici]

3. La fenêtre [Déconnexion/ejection de matériel] s'ouvrira. Sélectionnez le [Périphérique de stockage usb](USB Mass Storage Device) et cliquez sur la touche [Stop].



4. La fenêtre [Stop a Hardware device] s'ouvrira. Sélectionnez [Arrêter un périphérique] et cliquez sur la touche [OK].



5. La fenêtre [Safe to Remove Hardware] s'ouvrira. Cliquez sur le bouton [OK].



6. Une fenêtre [Unplug or Eject Hardware] (déconnexion/ éjection de matériel) va s'ouvrir. Cliquer sur le bouton [close] (fermer) et le disque extractible sera déconnecté en toute sécurité.



7. Débranchez le câble USB.

## Paramétrer le pilote USB pour MAC

1. Un pilote USB pour MAC n'est pas inclus avec le CD logiciel étant donné que le système d'exploitation MAC supporte le pilote de l'appareil photo.
2. Vérifiez la version de votre MAC OS. Vérifiez la version OS lors du démarrage de votre MAC. Cet appareil photo est compatible avec les systèmes d'exploitation MAC OS 10.0 ~ 10.4.
3. Branchez l'appareil photo sur le Macintosh et allumez l'appareil photo.
4. Une nouvelle icône s'affiche sur le bureau après avoir branché l'appareil photo sur le MAC.

## Utilisation du pilote USB sur MAC

1. Double cliquez sur une nouvelle icône sur le bureau et le dossier dans la mémoire s'affiche.
2. Sélectionnez le fichier d'image pour le copier ou le déplacer vers le dossier de votre choix sur le MAC.



- Pour Mac OS 10.0 ou supérieur : Effectuez d'abord le téléchargement de l'ordinateur à l'appareil et retirez ensuite le disque extractible à l'aide de la commande Extract.

## Suppression du Pilote USB pour Windows 98SE

Pour supprimer le pilote USB, reportez-vous à la procédure détaillée ci-dessous.

1. Branchez l'appareil photo et votre PC et allumez-les.
2. Vérifiez si le Disque amovible se trouve dans [Poste de travail].
3. Supprimez [Samsung Digital Camera] dans le Gestionnaire de périphériques.



4. Débranchez le câble USB.
5. Supprimez [Samsung USB Driver] dans les Propriétés Ajout / Suppression de programmes.



6. La désinstallation est terminée.

# Samsung Master

Ce logiciel vous permet de télécharger, visualiser, éditer et enregistrer votre image numérique et clip vidéo. Ce logiciel n'est compatible qu'avec Windows.

Pour démarrer le programme, cliquez sur [Start → Programs → Samsung → Samsung Master → Samsung Master].

## ■ Télécharger des images

1. Branchez l'appareil photo à votre PC.

2. Une fenêtre de téléchargement des images s'affiche après avoir branché l'appareil photo au PC.

- Pour télécharger les images prises, sélectionnez la touche [Select All] (Toutes).

- Sélectionnez le dossier que vous souhaitez dans la fenêtre et cliquez sur la touche [Select All] (Toutes). Vous pouvez enregistrer les images prises dans le dossier sélectionné.

- Si vous cliquez sur la touche [Cancel] (Annuler), le téléchargement est annulé.

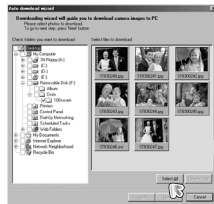

3. Cliquez sur la touche [Next >].



4. Sélectionnez une destination et créez un dossier pour enregistrer les images téléchargées et le dossier.

- Les dossiers sont créés par ordre de date et les images sont téléchargées.

- Le nom du dossier est créé comme vous le souhaitez et les images sont téléchargées.

- Après avoir sélectionné un dossier créé auparavant, les images sont téléchargées.



5. Cliquez sur la touche [Next >].

6. Une fenêtre s'ouvre comme indiqué ci-contre. La destination du dossier sélectionné s'affiche dans la partie supérieure de la fenêtre.

Cliquez sur la touche [Start] (Démarrer) pour télécharger les images.



7. Les images téléchargées s'affichent.

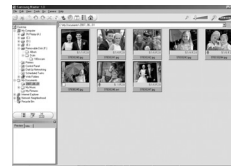



# Samsung Master

- Visualiseur d'image : Vous pouvez visualiser les images enregistrées.

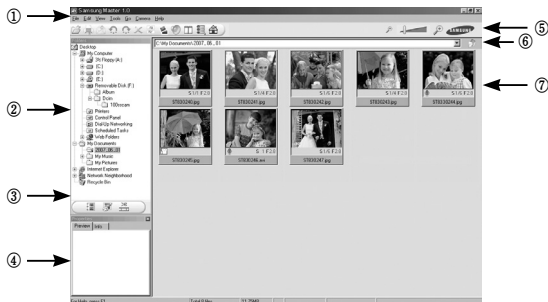

- Les fonctions du visualiseur d'image sont répertoriées ci-dessous.

- ① Barre de menu : Vous pouvez sélectionner les menus.  
File (Fichier), Edit (Edition), View (Affichage), Tools (Outils), Change fonctions (Changer les fonctions), Auto download (Téléchargement auto), help (Aide), etc.
- ② Fenêtre de sélection d'image : Vous pouvez sélectionner une image que vous souhaitez dans cette fenêtre
- ③ Menu de sélection du type de média : Vous pouvez sélectionner la fonction visualiseur d'image, édition d'image, édition de clip vidéo dans ce menu.
- ④ Fenêtre de prévisualisation : Vous pouvez prévisualiser une image ou un clip vidéo et vérifier les informations multimédia.
- ⑤ Barre du zoom : Vous pouvez modifier la taille de la prévisualisation.
- ⑥ Fenêtre d'affichage du dossier : Vous pouvez voir l'emplacement du dossier de l'image sélectionnée.
- ⑦ Fenêtre d'affichage de l'image : Les images contenues dans le dossier sélectionné s'affichent.

※ Reportez-vous au menu [Help] de Samsung Master pour plus d'informations.

- Edition d'image : Vous pouvez éditer l'image fixe

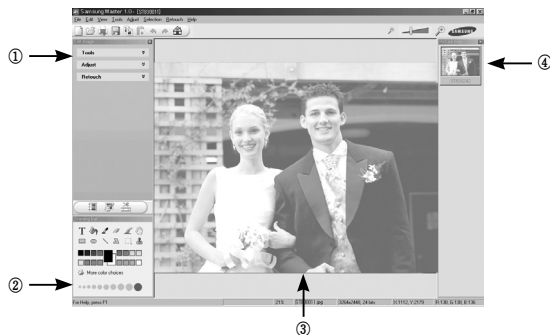

- Les fonctions d'édition de l'image sont répertoriées ci-dessous.

- ① Menu Edit (Edition) : Vous pouvez sélectionner les menus suivants.  
[Tools] (Outils) : Vous pouvez redimensionner ou rogner l'image sélectionnée. Voir le menu [Help] (Aide).  
[Adjust] (Modifier) : Vous pouvez modifier la qualité de l'image. Voir le menu [Help] (Aide).  
[Retouch] (Retoucher) : Vous pouvez changer l'image ou ajouter des effets à l'image. Voir le menu [Help] (Aide).
- ② Outils de dessin : Outils pour l'édition d'une image.
- ③ Fenêtre d'affichage de l'image : une image sélectionnée s'affiche dans cette fenêtre.
- ④ Fenêtre de prévisualisation : Vous pouvez prévisualiser l'image modifiée.

※ Une image fixe éditée avec Samsung Master ne peut pas être lue sur l'appareil photo.

※ Reportez-vous au menu [Help] de Samsung Master pour plus d'informations.

# Samsung Master

- Editer une vidéo : Vous pouvez réunir l'image fixe, le clip vidéo, la narration, les fichiers de musique dans un clip vidéo.



- ② Fenêtre d'affichage du cadre : Vous pouvez insérer du multi média dans cette fenêtre.

- ※ Certains clips vidéo compressés avec un codec qui n'est pas compatible avec Samsung Master ne peuvent pas être lus avec Samsung Master.
- ※ Reportez-vous au menu [Help] de Samsung Master pour plus d'informations.

- Les fonctions d'édition du clip vidéo sont répertoriées ci-dessous.

- ① Menu Edit (Edition) : Vous pouvez sélectionner les menus suivants.
  - [Add] (Ajouter) : Vous pouvez ajouter un multimédia que vous souhaitez dans un clip vidéo.
  - [Edit] (Editer) : Vous pouvez modifier la luminosité, le contraste, la couleur et la saturation.
  - [Effect] (Effet) : Vous pouvez ajouter un effet.
  - [Text] (Texte) : Vous pouvez insérer des textes.
  - [Narration] (Narration) : Vous pouvez insérer une narration.
  - [CRÉER] : Vous pouvez enregistrer le multi-média édité sous un nouveau nom de fichier. Vous avez la possibilité de sélectionner les formats AVI, Windows Media (WMV) et les types de fichiers Windows Media (asf).

## Foire aux questions

Veillez vérifier les éléments suivants si la connexion USB est défectueuse.

**Scénario 1** Le câble USB n'est pas branché ou il ne s'agit pas du câble USB fourni.  
→ Branchez le câble USB fourni.

**Scénario 2** Votre PC ne reconnaît pas l'appareil photo.  
Il se peut parfois que l'appareil photo apparaisse sous [Périphériques inconnus] dans le Gestionnaire de périphériques.  
→ Installez le pilote de l'appareil photo correctement.  
Éteignez l'appareil photo, retirez le câble USB, branchez à nouveau le câble USB et allumez l'appareil photo.

**Scénario 3** Une erreur inopinée s'est produite au cours du transfert d'un fichier.  
→ Mettez l'appareil photo hors et sous tension. Transférez le fichier à nouveau.

**Scénario 4** Connexion de l'appareil photo à l'aide d'un concentrateur USB  
→ Si vous vous servez d'un concentrateur USB, vérifiez d'abord que celui-ci est compatible avec votre PC pour vous épargner des problèmes de connexion. Chaque fois que cela est possible, connectez l'appareil au PC directement.

**Scénario 5** Est-ce que d'autres câbles USB sont branchés sur le PC ?  
→ Il se peut que l'appareil photo ne fonctionne pas correctement s'il y a d'autres câbles USB qui sont déjà branchés au PC. Dans ce cas, débranchez les autres câbles USB et ne branchez que celui pour l'appareil photo.

**Scénario 6** Lorsque j'ouvre le Gestionnaire de périphériques (en cliquant sur Démarrer → (Paramètres) → Panneau de configuration → (Performance et Maintenance) → Système → (Matériel) → Gestionnaire de périphériques), il y a les Périphériques inconnus ou Autres périphériques avec un point d'interrogation (?) au-dessus ou des périphériques avec un point d'exclamation (!) au-dessus.  
→ Cliquez avec le bouton droit sur l'entrée avec le point d'interrogation (?) ou d'exclamation (!) et sélectionnez "Supprimer". Redémarrez le PC et branchez à nouveau l'appareil photo. Pour les PC sous Windows 98SE, supprimez également le pilote de l'appareil photo, redémarrez le PC et réinstallez le pilote de l'appareil photo.

**Scénario 7** Avec certains programmes de sécurité informatique (Norton Anti Virus, V3, etc.), il se peut que l'ordinateur ne reconnaisse pas l'appareil photo comme un disque amovible.  
→ Arrêtez les programmes de sécurité et branchez l'appareil photo à l'ordinateur. Reportez-vous aux instructions du programme de sécurité relatives à la manière d'arrêter le programme.

**Scénario 8** L'appareil photo est branché au port USB situé à l'avant de l'ordinateur.  
→ Lorsque l'appareil photo est branché au port USB situé à l'avant de l'ordinateur, il se peut que celui-ci ne reconnaisse pas l'appareil photo. Branchez l'appareil photo au port USB situé à l'arrière de l'ordinateur.

# Foire aux questions

---

Lorsque le clip vidéo n'est pas lu sur le PC

- ※ Lorsque le clip vidéo enregistré par l'appareil photo n'est pas lu sur le PC, les causes viennent fréquemment du codec installé sur le PC.
- Lorsqu'il n'y a pas de codec installé pour la lecture du clip vidéo.  
→ Installez le codec comme indiqué ci-dessus.

[Installer un codec pour Windows]

## 1. Installation du codec XviD

- 1) Insérez le CD fourni avec l'appareil photo.
  - 2) Lancez l'Explorateur de Windows, sélectionnez le dossier [CD-ROM drive:\XviD] et cliquez sur le dossier XviD-1.1.2-01112006.exe.
- ※ Le codec XviD est distribué selon la licence GPL et chacun peut copier, distribuer et changer ce codec. Cette licence s'applique à tout programme ou autre travail contenant une remarque relative au droit d'auteur qui indique qu'il peut être distribué conformément aux termes de la licence GPL. Pour d'autres informations, voir les documents relatifs à la licence (<http://www.gnu.org/copyleft/gpl.html>).

[Installer un codec pour Mac OS]

- 1) Allez sur le site suivant pour télécharger le codec.  
(<http://www.divx.com/divx/mac>)
  - 2) Cliquez sur le menu [Free Download] qui se trouve dans la partie supérieure droite de la fenêtre.
  - 3) Vérifiez la version de Mac OS et cliquez sur le bouton [Download] pour télécharger le fichier et le sauvegarder dans le dossier souhaité.
  - 4) Exécutez le fichier téléchargé et le codec pour lire le clip vidéo est installé.
- ※ Si la séquence vidéo n'est pas lue sur un système d'exploitation Macintosh, utilisez un lecteur multimédia qui prend en charge le codec Xvi (ex : MPlayer).

- Lorsque DirectX 9.0 ou supérieur n'est pas installé.  
→ Installez DirectX 9.0 ou supérieur
  - 1) Insérez le CD fourni avec l'appareil photo
  - 2) Lancez l'Explorateur de Windows, sélectionnez le dossier [CD-ROM drive:\USB Driver\DirectX 9.0] et cliquez sur le fichier DXESETUP.exe. DirectX est installé. Allez sur le site suivant pour télécharger DirectX.  
<http://www.microsoft.com/directx>
- Si un PC (Windows 98SE) ne répond plus lorsque l'appareil photo et le PC sont connectés de manière répétée.  
→ Si un PC (Windows 98SE) est allumé pendant une longue durée et que vous connectez l'appareil photo de manière répétée, il se peut que le PC ne reconnaisse pas l'appareil photo. Dans ce cas, redémarrez le PC.
- Si un PC connecté à l'appareil photo arrête de répondre lorsque Windows démarre.  
→ Dans ce cas, débranchez le PC et l'appareil photo et Windows démarre correctement. Si le problème survient de manière continue, paramétrez Legacy USB Support sur désactiver et redémarrez le PC. Legacy USB Support se trouve dans le menu de configuration du BIOS. (La configuration du menu BIOS diffère selon les fabricants de PC et certains menus BIOS n'ont pas de Legacy USB Support) Si vous ne parvenez pas à changer le menu vous-même, contactez le fabricant de PC ou le fabricant du BIOS.
- Si vous ne parvenez pas à supprimer le clip vidéo, ni à retirer le disque amovible ou si un message d'erreur s'affiche lors du transfert de fichier.  
→ Si vous installez uniquement Samsung Master, les problèmes mentionnés ci-dessus peuvent survenir occasionnellement.
  - Fermez le programme Samsung Master en cliquant sur l'icône Samsung Master dans la barre des tâches.
  - Installez tous les programmes d'application qui se trouvent sur le CD du logiciel.

## Comment éliminer ce produit



### Comment éliminer ce produit (déchets d'équipements électriques et électroniques)

(Applicable dans les pays de l'Union Européen et aux autres pays européens disposant de systèmes de collecte sélective) Ce symbole sur le produit ou sa documentation indique qu'il ne doit pas être éliminé

en fin de vie avec les autres déchets ménagers. L'élimination incontrôlée des déchets pouvant porter préjudice à l'environnement ou à la santé humaine, veuillez le séparer des autres types de déchets et le recycler de façon responsable. Vous favoriserez ainsi la réutilisation durable des ressources matérielles. Les particuliers sont invités à contacter le distributeur leur ayant vendu le produit ou à se renseigner auprès de leur mairie pour savoir où et comment ils peuvent se débarrasser de ce produit afin qu'il soit recyclé en respectant l'environnement. Les entreprises sont invitées à contacter leurs fournisseurs et à consulter les conditions de leur contrat de vente. Ce produit ne doit pas être éliminé avec les autres déchets commerciaux.



Samsung Techwin se soucie de l'environnement. Au cours des différentes étapes de fabrication de nos produits nous développons toutes les initiatives qui permettent de préserver l'environnement et de proposer à nos clients, des produits qui respectent la nature. Le marquage Eco indique que notre produit est conforme à la directive européenne RoHS. Samsung Techwin souhaite que ses produits soient en respect avec la protection de l'environnement.

The Samsung logo, consisting of the word "SAMSUNG" in a bold, white, sans-serif font, centered within a dark, horizontally-oriented oval.

SAMSUNG TECHWIN CO., LTD.

OPTICS & DIGITAL IMAGING DIVISION

145-3, SANGDAEWON 1-DONG, JUNGWONGU,  
SUNGNAM-CITY, KYUNGKI-DO, KOREA  
462-121

TEL : (82) 31-740-8222, 8488, 8490

FAX : (82) 31-740-8398

[www.samsungcamera.com](http://www.samsungcamera.com)

SAMSUNG OPTO-ELECTRONICS AMERICA, INC.

1-800-SAMSUNG (726-7864)

[www.samsungcamerausa.com](http://www.samsungcamerausa.com)

If you have any questions or comments relating to  
Samsung cameras, Please contact  
the SAMSUNG customer care center

SAMSUNG FRANCE S.A.S.

HOTLINE PHOTO NUMÉRIQUE :

00 800 22 26 37 27 (Numéro Vert-Appel Gratuit)

[www.samsungphoto.fr](http://www.samsungphoto.fr)

SAMSUNG OPTO-ELECTRONICS GmbH

ZENTRALE, KEINE REPARATUR

AM KRONBERGER HANG 6

D-65824 SCHWALBACH/TS, GERMANY

TEL : 49 (0) 6196 66 5303

FAX : 49 (0) 6196 66 5366

TECHNISCHE SERVICE HOTLINE :

00800 4526 3727

(nur kostenfrei für Anrufe aus Deutschland)

Die Adressen Ihrer Kundendienste sowie die  
Garantiebestimmungen entnehmen Sie bitte aus dem  
beiliegenden Falblatt (SAMSUNG INTERNATIONAL  
WARRANTY CERTIFICATE)

INTERNET : [www.samsungcameras.de](http://www.samsungcameras.de)

TIANJIN SAMSUNG OPTO-ELECTRONICS CO., LTD

NO.9 ZHANGHENG STREET. MICRO-ELECTRONIC  
INDUSTRIAL PARK JINGANG ROAD TIANJIN CHINA.

POST CODE : 300385

TEL : 800-810-5858

[www.samsungcamera.com.cn](http://www.samsungcamera.com.cn)

SAMSUNG OPTO-ELECTRONICS UK LIMITED

SAMSUNG HOUSE 1000 HILLSWOOD DRIVE  
HILLSWOOD BUSINESS PARK

CHELTSEY KT16 OPS U.K.

TEL : 00800 12263727

(free for calls from UK only)

UK Service Hotline : 01932455320

[www.samsungcamera.co.uk](http://www.samsungcamera.co.uk)

RUSSIA INFORMATION CENTER

SAMSUNG ELECTRONICS

117545 ST. DOROZHNYA BUILDING 3,

KORPUS 6, ENTRANCE 2, MOSCOW, RUSSIA

TEL : (7) 495-363-1700

CALL FREE : (8) 800 555 55 55 (from Russia only)

[www.samsungcamera.ru](http://www.samsungcamera.ru)

Internet address - [http : //www.samsungcamera.com](http://www.samsungcamera.com)



The CE Mark is a Directive conformity  
mark of the European Community (EC)