

DA-E650

DA-E651

Wireless Audio with Dock

user manual

imagine the possibilities

Thank you for purchasing this Samsung product.
To receive more a complete service,
please register your product at
www.samsung.com/register

SAMSUNG

features

Dual Docking Audio Speaker System

Using the system's dual docking station, dock, charge, and then play either Samsung Galaxy devices or Apple devices through the system's built-in speakers.

USB Host support

Connect and play music files from external USB storage devices such as MP3 players, USB flash memory, etc. using the Wireless Audio with Dock's USB HOST function.

Bluetooth Function

Connect a Bluetooth device to the Wireless Audio with Dock and enjoy music from the device with high quality stereo sound, all without wires!

aptX®

aptX enables high quality Bluetooth stereo audio, delivering wired audio quality wirelessly.

LICENSE



iPad, iPhone, iPod, iPod nano, iPod shuffle, and iPod touch are trademarks of Apple Inc., registered in the U.S. and other countries.

safety information

SAFETY WARNINGS

TO REDUCE THE RISK OF ELECTRIC SHOCK, DO NOT REMOVE THE COVER(OR BACK).
NO USER-SERVICEABLE PARTS ARE INSIDE. REFER SERVICING TO QUALIFIED SERVICE PERSONNEL.



This symbol indicates “dangerous voltage” inside the product that presents a risk of electric shock or personal injury.



This symbol indicates important instructions accompanying the product.

WARNING : To reduce the risk of fire or electric shock, do not expose this appliance to rain or moisture.

CAUTION : TO PREVENT ELECTRIC SHOCK, MATCH WIDE BLADE OF PLUG TO WIDE SLOT, FULLY INSERT.

- This apparatus shall always be connected to a AC outlet with a protective grounding connection.
- To disconnect the apparatus from the mains, the plug must be pulled out from the mains socket, therefore the mains plug shall be readily operable.

CAUTION

- Do not expose this apparatus to dripping or splashing. Do not put objects filled with liquids, such as vases on the apparatus.
- To turn this apparatus off completely, you must pull the power plug out of the wall socket. Consequently, the power plug must be easily and readily accessible at all times.

Wiring the Main Power Supply Plug (UK Only)

IMPORTANT NOTICE

The mains lead on this equipment is supplied with a moulded plug incorporating a fuse. The value of the fuse is indicated on the pin face of the plug and if it requires replacing, a fuse approved to BS1362 of the same rating must be used. Never use the plug with the fuse cover removed. If the cover is detachable and a replacement is required, it must be of the same colour as the fuse fitted in the plug. Replacement covers are available from your dealer. If the fitted plug is not suitable for the power points in your house or the cable is not long enough to reach a power point, you should obtain a suitable safety approved extension lead or consult your dealer for assistance. However, if there is no alternative to cutting off the plug, remove the fuse and then safely dispose of the plug. Do not connect the plug to a mains socket as there is a risk of shock hazard from the bared flexible cord. Never attempt to insert bare wires directly into a mains socket. A plug and fuse must be used at all times.

IMPORTANT

The wires in the mains lead are coloured in accordance with the following code:- BLUE = NEUTRAL BROWN = LIVE
As these colours may not correspond to the coloured markings identifying the terminals in your plug, proceed as follows:-
The wire coloured BLUE must be connected to the terminal marked with the letter N or coloured BLUE or BLACK.
The wire coloured BROWN must be connected to the terminal marked with the letter L or coloured BROWN or RED.

WARNING : DO NOT CONNECT EITHER WIRE TO THE EARTH TERMINAL WHICH IS MARKED WITH THE LETTER E OR BY THE EARTH SYMBOL , OR COLOURED GREEN OR GREEN AND YELLOW.

PRECAUTIONS

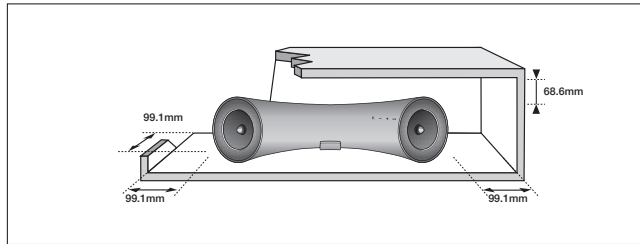

Ensure that the DC power supply in your house complies with the power requirements listed on the identification sticker located on the back of your product. Install your product horizontally, on a suitable base (furniture), with enough space around it for ventilation (70~100 mm). Make sure the ventilation slots are not covered. Do not place the unit on amplifiers or other equipment which may become hot. This unit is designed for continuous use. To fully turn off the unit, disconnect the AC plug from the wall outlet. Unplug the unit if you intend to leave it unused for a long period of time.

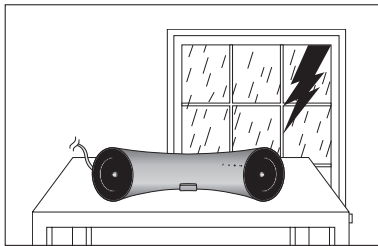

During thunderstorms, disconnect the AC plug from the wall outlet. Voltage peaks due to lightning could damage the unit.

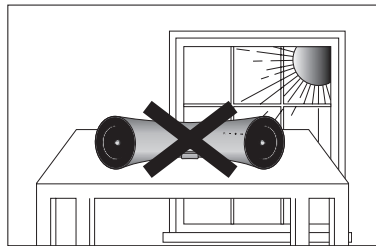

Do not expose the unit to direct sunlight or other heat sources. This could cause the unit to overheat and malfunction.

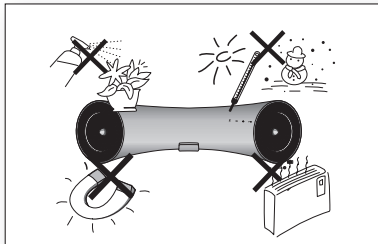

Protect the product from moisture (i.e. vases), and excess heat (e.g. fireplaces) or equipment creating strong magnetic or electric fields. Disconnect the power cable from the AC supply if the unit malfunctions. Your product is not intended for industrial use. This product is for personal use only.

Condensation may occur if your product has been stored in cold temperatures. If transporting the unit during the winter, wait approximately 2 hours until the unit has reached room temperature before using.

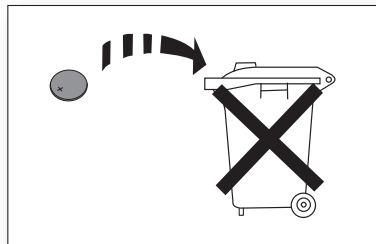

The batteries used with this product contain chemicals that are harmful to the environment. Do not dispose of batteries in the general household trash.



FEATURES	2	Features
	2	License
SAFETY INFORMATION	3	Safety warnings
	4	Precautions
GETTING STARTED	6	Before reading the user's manual
	6	What's included
DESCRIPTIONS	7	Front/Rear Panel
REMOTE CONTROL	9	Tour of the remote control
POWER ON AND VOLUME CONTROL	10	Turning the Power on/off
	10	Adjusting the volume
CONNECTIONS	11	Installing the Toroidal Ferrite on the Power Cable
	12	Using Rubber
	13	Connecting a device to the Dual Dock
	14	Connecting an audio device using AUX IN
	16	Connecting to Bluetooth devices
PLAYING	18	Using the TV mode (Sound Share)
	18	Using the docking mode with Samsung Galaxy and Apple Devices
	20	Using the Bluetooth mode
	21	Using the USB mode
FUNCTIONS	22	Basic functions
	23	Advanced functions
	24	Software upgrade (only USB mode)
TROUBLESHOOTING	25	Troubleshooting
APPENDIX	26	Specifications

getting started

BEFORE READING THE USER'S MANUAL

Note the following terms before reading the user manual.

Icons used in this manual

Icon	Term	Definition
	Caution	Indicates a situation where a function does not operate or settings may be canceled.
	Note	Indicates tips or instructions on the page that help a function operate.

Safety Instructions and Troubleshooting

- 1) Familiarise yourself with the Safety Instructions before using this product. (See page 3)
- 2) If a problem occurs, check Troubleshooting. (See page 25)





Copyright

©2012 Samsung Electronics Co.,Ltd.

All rights reserved; no part or whole of this user's manual may be reproduced or copied without the prior written permission of Samsung Electronics Co.,Ltd.

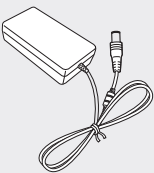
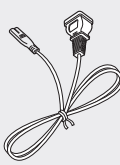
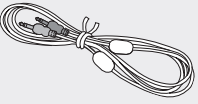
WHAT'S INCLUDED

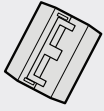
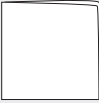
Check for the supplied accessories shown below.

			
Remote Control / Lithium Battery (3V)	DC Adapter	Power Cable	Audio Cable
			
Rubber-Support / Rubber-Skin	Ferrite Core	Cloth	User Manual



- The appearance of the accessories may differ slightly from the illustrations above.



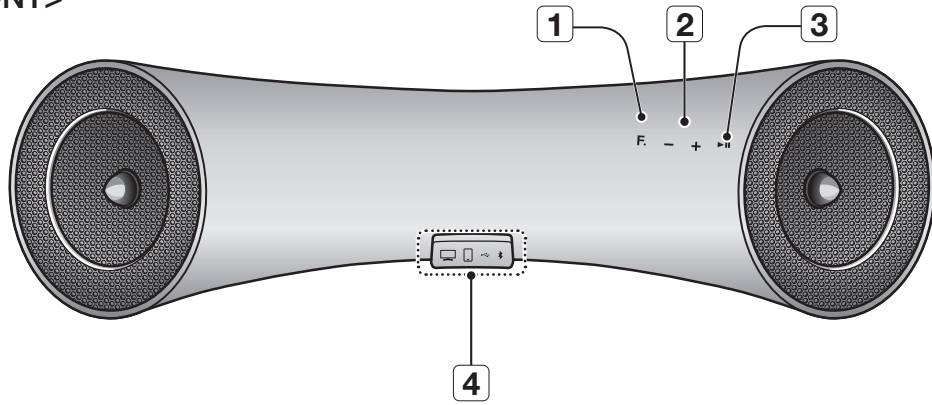

FRONT/REAR PANEL

<FRONT>

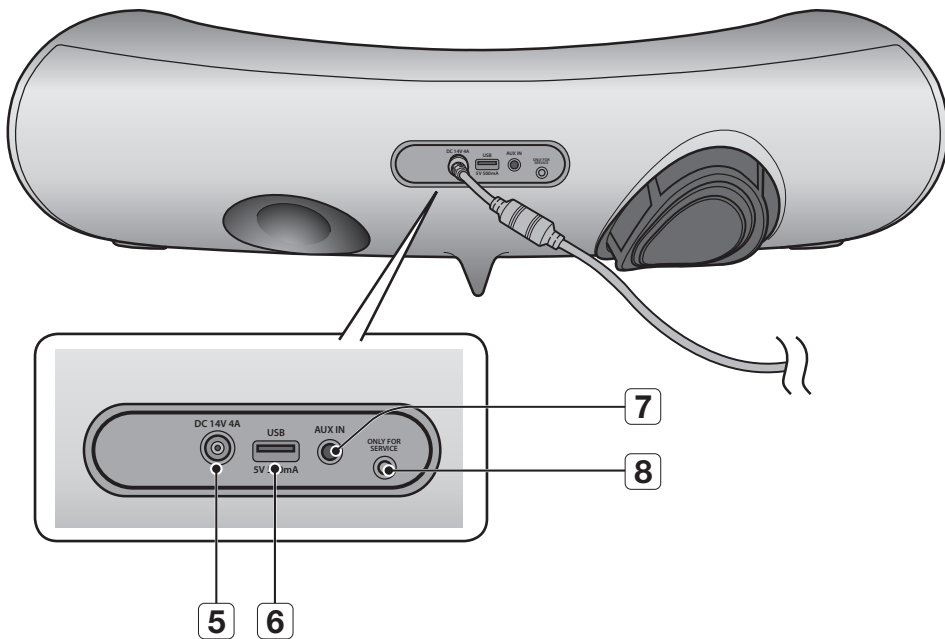

<REAR>



1	FUNCTION	Switches the mode as follows :  →  →  →  → AUX (LED Off)
2	VOLUME -/+	Controls the volume level.
3	PLAY/PAUSE	Play or pause a music file.
4	DUAL DOCK	Provides a 5 pin dock for Samsung Galaxy devices and a 30 pin dock for Apple devices. When you change the mode with the Function button, the selected mode will be displayed in red on the Function Display. The LED stops blinking when the power of the unit turns on.
5	DC 14V	Connect the unit's DC adapter to this jack.
6	USB PORT	Connect an external USB storage device such as an MP3 player here to play files located on the device.
7	AUX IN	Connect to the Analog output of an external device.
8	ONLY FOR SERVICE	This jack is for service only.



- When you turn on this unit, there will be a 4 to 5 second delay before it produces sound.
- To upgrade the product's software through the USB Host jack, you must use a USB memory stick.



- This unit can connect to mobile devices with high audio output levels. When you connect this unit to external devices with high output levels, it may lower the audio output to protect the amp and speakers.
- When disconnecting the power cable from the wall outlet, hold the plug. Do not pull the cable.

remote control

TOUR OF THE REMOTE CONTROL

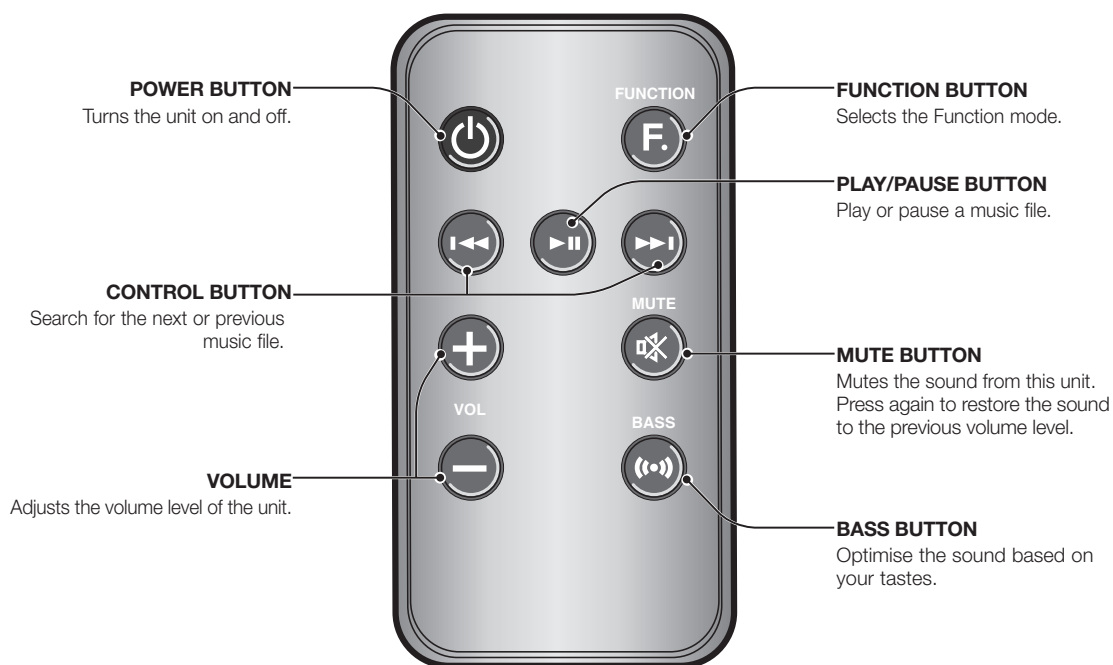

Installing battery in the Remote Control

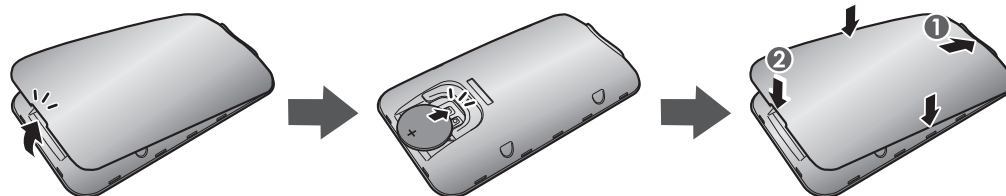

1. Open the cover of the remote control by putting your fingernail into the gap between the cover and body of the remote control. Then, lift the cover and separate it completely.
2. Install a 3V Lithium battery. Insert the battery into the battery compartment with the + side facing up.
3. Fit the remote control's cover to the remote control. Next, lower the cover so that it is flush with the body of the remote, and then press the cover into the body by pushing the edges down with your hand.



▪ Be careful not to catch your fingernail in the gap when you lift the cover. You can damage your fingernail.

Operation Range of the Remote Control

You can use the remote control up to 23 feet (7 meters) in a straight line from the unit. You can also operate the remote at a horizontal angle of up to 30° from the remote control sensor.

power on and volume control

TURNING THE POWER ON/OFF

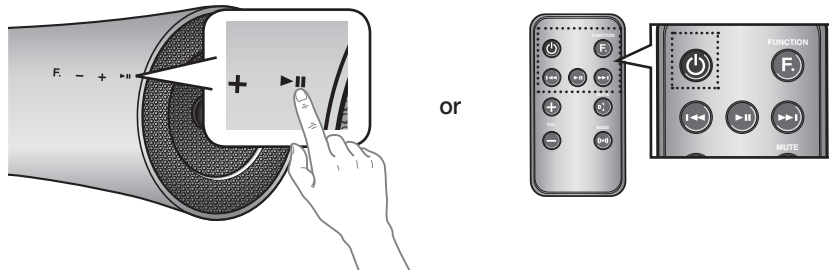

1. To turn on this unit, touch any button on the unit's front panel when the unit is in Standby mode.
or,
Press **POWER** on the remote control.
2. To turn off this unit, touch the ►|| button on the unit's front panel for more than 3 seconds.
or,
Press **POWER** on the remote control again.

ADJUSTING THE VOLUME

Use +,- buttons to adjust the volume. The function LEDs light from left to right when you turn the volume up and from right to left when you turn the volume down. The LEDs do not light if you try to increase the volume when it has already been set to maximum or try to decrease the volume when it has already been set to minimum.

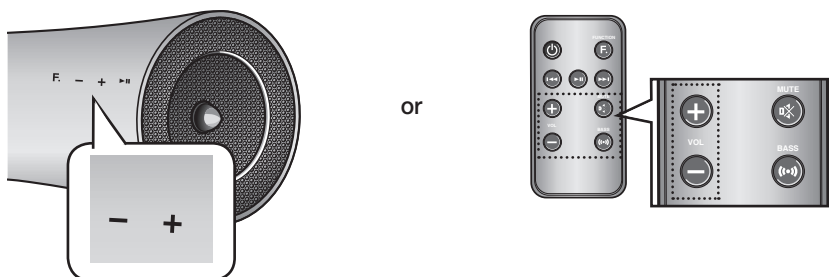

Touch the **+/-** button on the right side of the front panel.
or,
Press **VOL +/-** on the remote control.



- The volume level increases or decreases when you press VOL +/-.
- You can also use the volume controls of devices connected using the Dual Dock or Bluetooth to control the volume. However, your ability to control the volume using the volume controls of devices connected using Bluetooth may be limited.

INSTALLING THE TOROIDAL FERRITE ON THE POWER CABLE

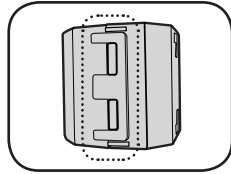

Lift up to release the lock and open the core.

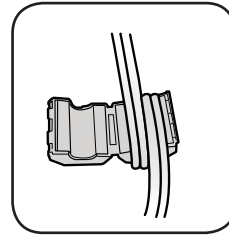
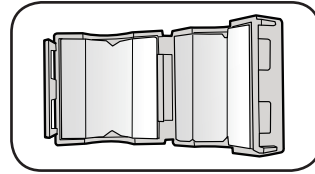

Wind Power cable around the core three times.
(Start winding at 5-10cm away from the plugs)

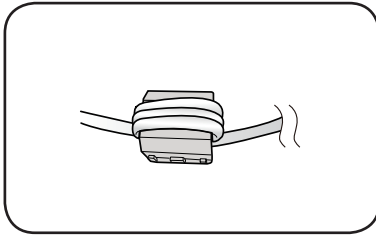

Close the lock back.

USING RUBBER

Attach the Rubber to avoid direct contact with this set when you hold Samsung Galaxy Device and Apple Device.

RUBBER-SUPPORT

1. Attach the Rubber to the proper place considering the size of the device which you want to use.
2. After attach the Rubber-Support, set your device to the Dual dock.

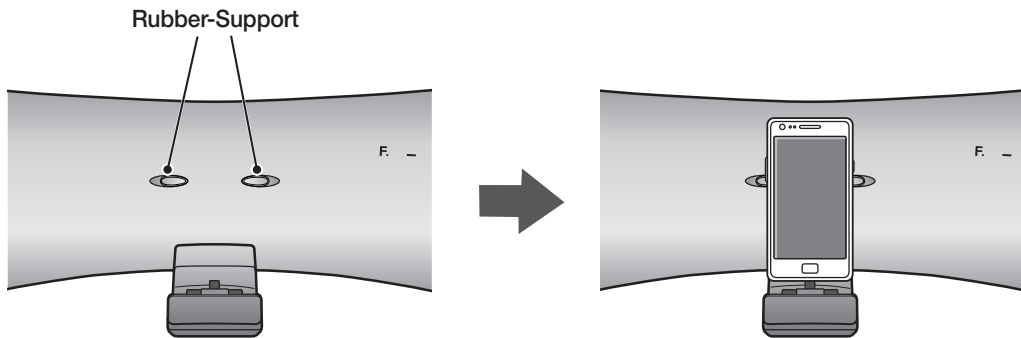

RUBBER-SKIN

1. Cover the Rubber-Skin on the Dual dock.
2. After cover the Rubber-Skin on the Dual dock, set your device to the Dual dock.

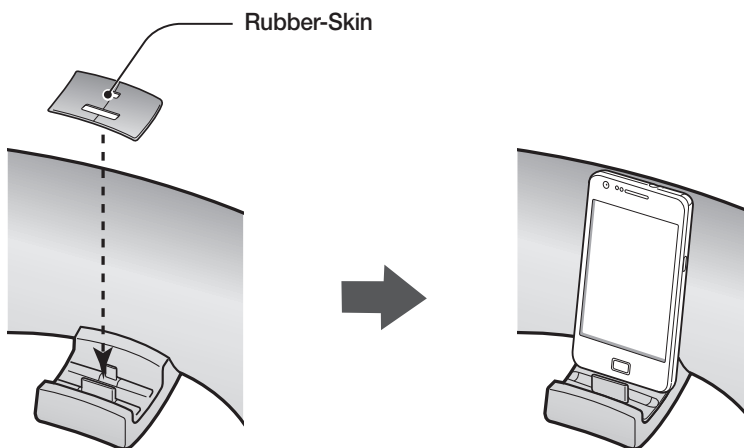



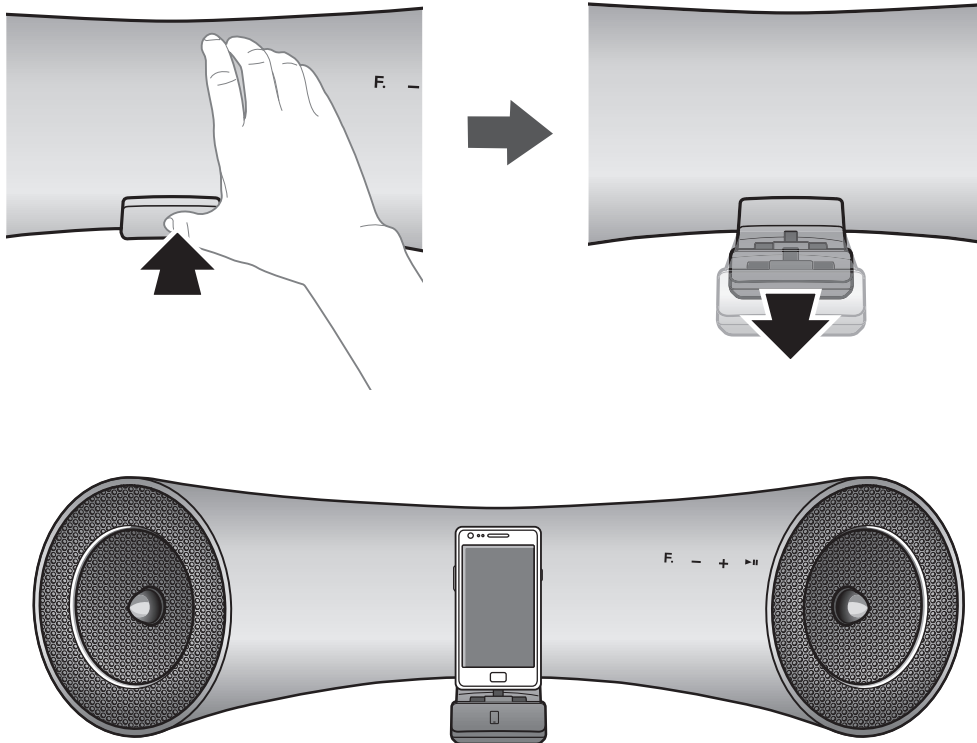

- Use the product after removing the Rubber-Skin attached to the product if you have the protection case for your device.
- You can use this product only when the thickness of the protection case is under 1.5mm when you attach the Spacer cover to your device. It is impossible to use this product when the thickness of the protection case is over 1.5mm or has special shape with round.

CONNECTING A DEVICE TO THE DUAL DOCK

How to connect a device to the Dual Dock.



1. The **DUAL DOCK** is located on the front of the product. To open, push it in gently.
2. Touch the **F.** button on the front panel of the Wireless Audio with Dock repeatedly until the  icon appears in the display.
 - Each time you press the button, the selection changes as follows :  →  →  →  → **AUX (LED Off)**
 - The selected mode is displayed in red in the Function Display.
3. If you have a Samsung Galaxy device, connect the device to the 5 pin (smaller) connector to connect to the Dual Dock. If you have an Apple device, connect the device to the 30 pin (larger) connector on the Dual Dock.



- Turn on your Samsung Galaxy device before you attach it to the Dual Dock.
- This unit doesn't support the simultaneous docking of Samsung Galaxy and Apple devices.
- Connect your Samsung Galaxy or Apple device to the Dual Dock before starting Docking mode. (See page 18)

CONNECTING AN AUDIO DEVICE USING AUX IN

This section explains how to connect the unit to an audio device.

This unit is equipped with one audio analog jack for connecting an audio device.

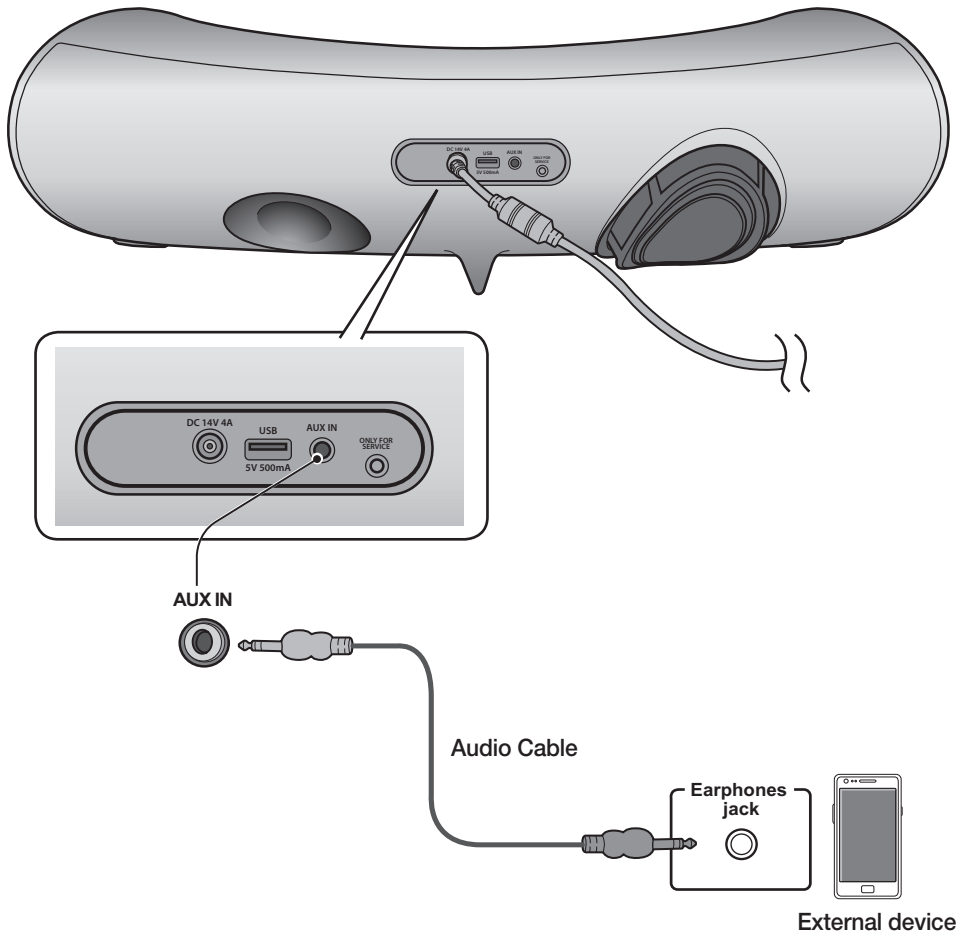

AUX IN

1. Connect AUX IN (Audio) on the back of the unit to the earphone jack of the external device or audio device.
2. Touch the **F**. button repeatedly until the function LEDs are off.
 - The AUX mode is active when no function LED is lit.



- Before moving or installing this product, be sure to turn off the power and disconnect the power cord.

BLUETOOTH

You can connect the Wireless Audio with Dock to Bluetooth devices and enjoy music with high quality stereo sound, all without wires!

What is Bluetooth?

Bluetooth technology lets Bluetooth-compliant devices interconnect easily with each other using a short wireless connection.

- A Bluetooth device may cause noise or malfunction, depending on usage, when:
 - A part of your body is in contact with the receiving/transmitting system of the Bluetooth device or the Wireless Audio with Dock.
 - It is subject to electrical variation from obstructions caused by a wall, corner, or by office partitioning.
 - It is exposed to electrical interference from same frequency-band devices including medical equipment, microwave ovens, and wireless LANs.
- Keep the Wireless Audio with Dock and the Bluetooth device close together when pairing.
- The further the distance between the Wireless Audio with Dock and Bluetooth device, the worse the quality. If the distance exceeds the Bluetooth operational range, the connection is lost.
- In poor reception-sensitivity areas, the Bluetooth connection may not work properly.
- The Bluetooth connection only works when the Bluetooth device is close to the set. The connection is automatically cut off if the Bluetooth device moves out of range. Even within range, the sound quality may be degraded by obstacles such as walls or doors.
- This wireless device may cause electric interference during its operation.



- You may be required to enter a PIN code (password) when connecting the Bluetooth device to the Wireless Audio with Dock. If the PIN code input window appears, enter <0000>.
- The Wireless Audio with Dock supports SBC data (44.1kHz, 48kHz).
- The AVRCP feature is not supported.
- Connect only to a Bluetooth device that supports the A2DP (AV) function.
- You cannot connect to a Bluetooth device that supports only the HF (Hands Free) function.
- Only one Bluetooth device can be paired at a time.
- Once you have turned off the Wireless Audio with Dock and the pairing is disconnected, the pairing will not be restored automatically. To reconnect, you must pair the devices again.
- The Wireless Audio with Dock may not search or connect properly in the following cases:
 - If there is a strong electrical field around the Wireless Audio with Dock.
 - If several Bluetooth devices are simultaneously paired to the Wireless Audio with Dock.
 - If the Bluetooth device is turned off, not in place, or malfunctions
 - Note that such devices as microwave ovens, wireless LAN adaptors, fluorescent lights, and gas stoves use the same frequency range as the Bluetooth device, which can cause electric interference.

CONNECTING TO BLUETOOTH DEVICES

This section explains how to connect the Wireless Audio with Dock to Bluetooth compatible TVs and other Bluetooth devices.

To connect the Wireless Audio with Dock to a Bluetooth compatible 2012 Samsung TV (Sound Share)

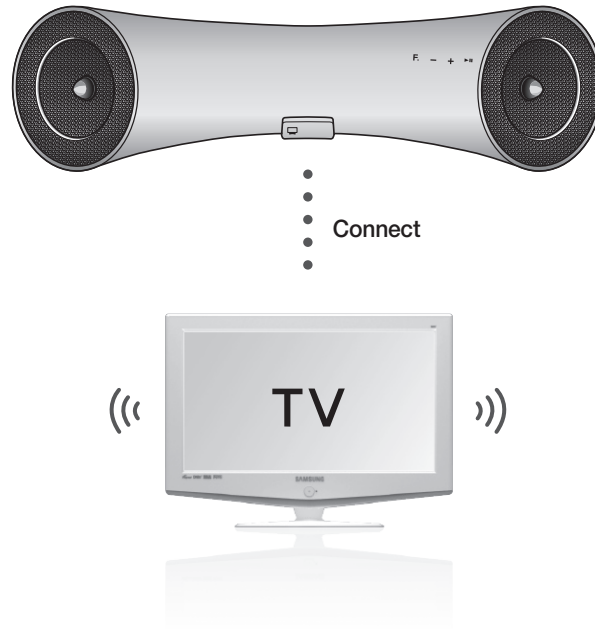



<To pair to your TV>

To produce TV sound on your Wireless Audio with Dock via Bluetooth connection, you need to pair your system to the Bluetooth compliant TV first. Once the pairing is established, the pairing information is recorded and kept and no further Bluetooth connection message will appear from the next time.

1. Turn on the Samsung TV and Wireless Audio with Dock.
 - Turn the device "On" in the "SoundShare Settings" menu of the Samsung TV. (Refer to the TV user manual for instructions)
2. When you change the mode of Wireless Audio with Dock to , a message asking whether to proceed with Bluetooth pairing appears. Select <Yes> on the TV screen, then the pairing with the Wireless Audio with Dock will be completed.
 - The Wireless Audio with Dock Bluetooth pairing is complete.

<To cancel pairing to your TV>

If you want to pair your Wireless Audio with Dock to a TV other than the connected TV, you should cancel the existing pairing in the Wireless Audio with Dock. It is possible to cancel the pairing in the way below.

The  LED will blink once when you press the **Play/Pause** key on the remote control for 5 seconds in . This unit will automatically pair to a TV once you cancel the existing pairing and the new TV is ready for connection.





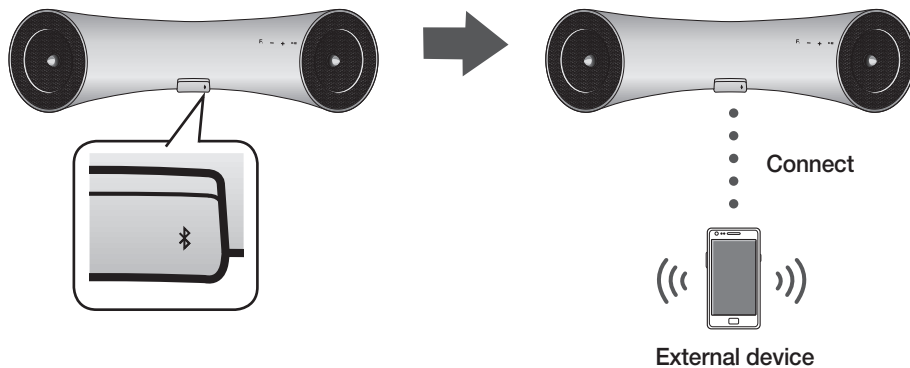

- If the TV cannot be connected, please try to reconnect it after pressing the Play/Pause Key on the remote control for 5 seconds in the Bluetooth  mode.
- You should update a TV software with the latest version to operate TV pairing (Sound Share) function.
- Check the instructions for updating and applicable models from the support page on (Samsung. com) website or contact the call centre.

To connect the Wireless Audio with Dock to a Bluetooth device

Before you begin, confirm that your Bluetooth device supports the Bluetooth compliant stereo headset function.



1. Touch the **F**. button on the front panel of the Wireless Audio with Dock repeatedly until the  icon appears in the display.
 - Each time you press the button, the selection changes as follows :  →  →  →  → **AUX (LED Off)**
 - The selected mode is displayed in red in the Function Display.
2. Select the Bluetooth menu on your Bluetooth device.
(Refer to the Bluetooth device's user manual for instructions.)
3. Scan or search for All Devices or for Headsets.
 - You will see a list of devices.
4. Select "**[Samsung]W_Audio XXXXXX**" from the searched list.
 - If the Bluetooth device fails to pair with the Wireless Audio with Dock, delete the "[Samsung]W_Audio XXXXXX" found by the Bluetooth device, and search for the Wireless Audio with Dock again, and then repeat Steps 2, 3, and 4.

USING THE TV MODE (Sound Share)

Touch the **F** button to select the  mode, and then connect the TV to the Wireless Audio with Dock. (See page 16)

- The unit will play the TV's audio when it is connected to the TV.
- If you change the Wireless Audio with Docks Bluetooth input source or turn it off, you will hear audio from the TV again.

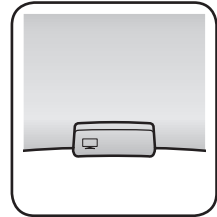

- You can control the volume only with the Wireless Audio with Dock.

USING THE DOCKING MODE WITH SAMSUNG GALAXY AND APPLE DEVICES

Touch the **F** button to select the  mode, and then connect the Samsung Galaxy or Apple device to the Dual Dock. (See page 13)

<Samsung Galaxy Devices>

To use your Samsung Galaxy series device with the Dual Dock, you must download and install the Docking Mode application from the Android Market on the device. To download, follow these steps:

1. Tap the Play Store (Android Market) icon on the Samsung Galaxy device's main screen.
2. Tap the search icon on the screen to access the search bar.
3. In the search bar, type in the [**Samsung Wireless Audio with Dock**], and then search.
4. In the search result list, find, and then tap [**Samsung Wireless Audio with Dock**] to start downloading.
5. Tap [**install**].

To play music, follow these steps:

- 1-1. If you start the app when the Wireless Audio with Dock is the only device for the Bluetooth connection, selecting PLAY in your device automatically establishes the Bluetooth connection to the Wireless Audio with Dock and the unit plays music.
- 1-2. If there are multiple devices for Bluetooth connection including Wireless Audio with Dock,
 - 1) When you start the app, the list of the devices which you can connect to the Wireless Audio with Dock will appear.
 - 2) Play music after connecting to the Wireless Audio with Dock by selecting it on the list of devices.
 - If there exists a Bluetooth device paired to the Wireless Audio with Dock before, it will not appear in the list and be connected automatically.
2. If you replace the Wireless Audio with Dock which you have paired to your mobile device, you should delete the remaining settings saved in your device before pairing to the new one.
 -  → [**Clear data**].

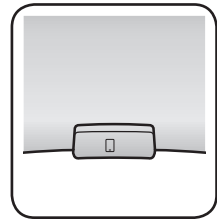



- Once you started the application, running is not disturbed by charging your mobile device with an ordinary charger.
- When you connect other device to the Wireless Audio with Dock after connecting Samsung Galaxy device in docking mode, you may have to turn off the Bluetooth mode of the Samsung Galaxy device.
- If you have trouble connecting the Samsung Galaxy device to the Dual Dock, turn off the device's Bluetooth mode.

<Apple Devices>

1. Select the mode as described above, and then connect the Apple device to the Dual Dock as described in Connecting a Device to the Dual Dock (Page 13). You will hear a ringing sound.
2. Select the <Music> menu in the main screen of the Apple device.
3. Select and play the desired music.
 - The music will play through the Wireless Audio with Dock's speakers.



- While playing a video with your device, Play/Pause/Next/Back operations may not be available. Use the button on your source device to operate it.

Compatibility list (Apple Device)

Docking mode compatible iPod/iPhone/iPad models

Update the software of your iPod/iPhone/iPad to the latest version before using it with this unit.

- iPod touch (4th generation)
- iPod touch (3rd generation)
- iPod nano (6th generation)
- iPod nano (5th generation)
- iPhone 4S
- iPhone 4
- iPhone 3GS
- iPad 2
- iPad
- Depending on its version of iPod Software, your device may not be compatible or may operate abnormally.
- × If you connect an incompatible Apple device, the iPod Function LED will blink.

USING THE BLUETOOTH MODE

Touch the **F** button to select the \mathbb{B} mode, and then connect the Bluetooth device to the Wireless Audio with Dock. (See page 17)

To connect your Bluetooth device when the Wireless Audio with Dock is in Bluetooth mode, search for the Wireless Audio with Dock on the device's Bluetooth list. Select the Wireless Audio with Dock, and then connect. Once the Wireless Audio with Dock has connected, select and play the desired music.

The music will play through the Wireless Audio with Dock's speakers.

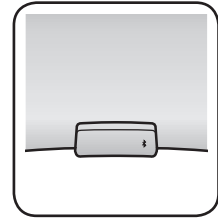

- If you want to change the device which is connected through Bluetooth mode to other device, disconnect the existing device and try to connect to the other device which you want to use.
- While in Bluetooth communication, Play/Pause/Next/Back operations may not be available depending on used mobile device and application.
- Operating Bluetooth device paired to the Wireless Audio with Dock may cause stuttering if operated while the Wireless Audio with Dock is playing back from AUX input.

To disconnect the Bluetooth device from the Wireless Audio With Dock

You can cancel Bluetooth pairing from the Wireless Audio with Dock. For instructions, see the Bluetooth device's user manual.

- The Wireless Audio with Dock will be disconnected.

To disconnect the Wireless Audio with Dock from the Bluetooth device





Touch the **F** button on the top panel of the Wireless Audio with Dock to switch from \mathbb{B} to another mode or press the Power button on the remote to turn the Wireless Audio with Dock off.

- The currently connected device will be disconnected.



- The Bluetooth connection only works when the Bluetooth device is close to the set. The connection is automatically cut off if the Bluetooth device moves out of range. Even within range, the sound quality may be degraded by obstacles such as walls or doors.
- If the Bluetooth device comes back into the effective range, you can restart to restore the pairing with the Bluetooth device.

USING THE USB MODE

1. Connect the USB device to the USB port on the back of the unit.
2. Touch the **F.** button on the front panel of the Wireless Audio with Dock repeatedly until the  icon appears in the display.
 - Each time you press the button, the selection changes as follows :
 →  →  →  → **AUX (LED Off)**
 - The selected mode is displayed in red in the Function Display.

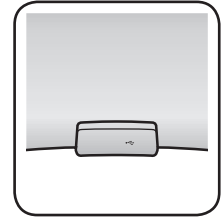

Before you connect a USB device

Read the list below to check compatibility.

- This product may not be compatible with certain types of USB storage media.
- The FAT16 and FAT32 file systems are supported.
 - The NTFS file system is not supported.
- Connect a USB device directly to the USB port of the product. Otherwise, you may encounter a USB compatibility problem.
- Do not connect multiple storage devices to the product via a multi-card reader. It may not operate properly.
- Digital camera PTP protocols are not supported.
- Do not remove the USB device while it is being read.
- DRM-protected music files (MP3, WMA) from a commercial web site can not be played.
- External HDDs are not supported.
- Compatibility list

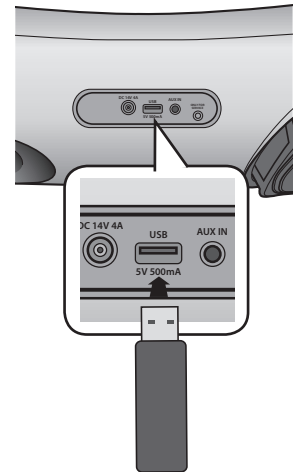

Format	Music	
File name	MP3	WMA
File extension	.MP3	.WMA
Bit rate	80~320 kbps	56~128 kbps
Version	-	V8
Sampling Frequency	44.1KHz	44.1KHz

- ✘ Do not connect your mobile device to the USB port and the Docking station at the same time for recharging.

functions

BASIC FUNCTIONS

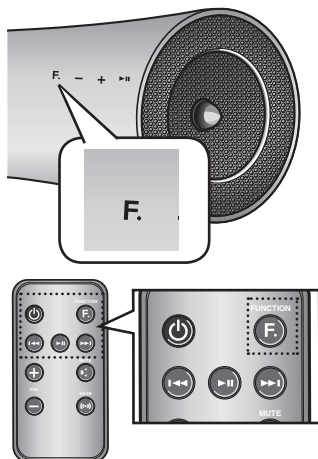

Using the input mode

You can select the following inputs: → → → → **AUX (LED Off)**.
Press an appropriate button on the remote control to select a desired mode, or press **F.** to select from: → → → → **AUX (LED Off)**.

Input mode	Display
BLUETOOTH TV	
Docking mode	
USB mode	
BLUETOOTH mode	
AUX input	LED Off

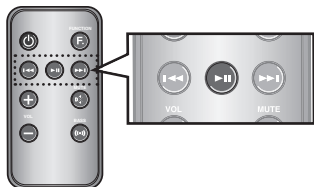

Play/Pause

During playback, press the ▶|| button.

- Press the ▶|| button to stop playing the file temporarily. Press the ▶|| button again to play the selected file.



- This function may not operate in certain mode.

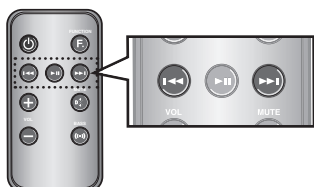

Skip Forward/Back

During playback, press the ◀◀, ▶▶ button.

- When there is more than one file and you press the ▶▶ button, the next file is selected.
- When there is more than one file and you press the ◀◀ button, the previous file is selected.



- This function may not operate in certain mode.

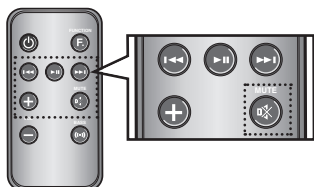

Muting the sound

This is useful when answering a doorbell or telephone call.

1. To mute sound of this unit, press the **MUTE** (🔇) button of the remote control.
2. Press **MUTE** (🔇) on the remote control again (or press **VOLUME +/-**) to restore the sound.

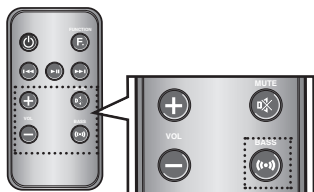

Using the BASS function

Lets you optimise the bass sound according to your tastes.

Press **BASS** on the remote control of this unit.

- Each time the button is pressed, the selection changes as follows :
BASS ON → OFF

SOFTWARE UPGRADE (ONLY USB MODE)

1. Visit www.samsung.com.
2. Click **SUPPORT** on the top right of the page.
3. Enter the product's model number into the search field, and then click **Find Product**.
4. Click **Get downloads** in the Center of the page below the Downloads header.
5. Click **Firmware** in the Center of the page.
6. Click the **ZIP** icon in the File column on the right side of the page.
7. Click **OK** in the pop-up that appears to download and save the firmware file to your PC.
8. Unzip the zip archive to your computer. You should have a single folder with the same name as the zip file.
9. Copy the folder to a USB flash drive.
10. Touch the **F** button on the front panel of the Wireless Audio with Dock repeatedly until the  icon appears in the display. Insert the USB drive into the USB port on the back panel of the unit.
11. The LED will blink during the Software update process. The product will turn off automatically after completing the firmware upgrade.
 - It may take longer depending on the functions to upgrade. (Maximum 10 minutes)
 - Turn on the product again.

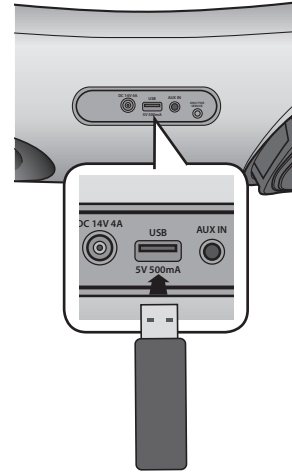

- Do not disconnect the power or remove the USB drive while an upgrade is being applied. The main unit will turn off automatically after completing the firmware upgrade.
- When software is upgraded, settings you have made will return to their default (factory) settings. We recommend you write down your settings so that you can easily reset them after the upgrade.
- If the firmware fails to upgrade, we recommend formatting the USB drive in the FAT16 format and then trying again.
- For upgrading purposes, do not format the USB drive in NTFS format. It is not a supported file system.
- Depending on the manufacturer, the USB may not be supported.
- Disconnect the Wireless Audio with Dock from the Internet and any external devices before you upgrade the software.
- You cannot charge other external devices through this USB port.

troubleshooting

Before requesting service, please check the following.

Symptom	Check	Remedy
The unit will not turn on.	<ul style="list-style-type: none">• Is the power cord plugged into the outlet?	<ul style="list-style-type: none">• Connect the power plug to the outlet.
A function does not work when the button is pressed.	<ul style="list-style-type: none">• Has the Wireless Audio with Dock or the remote been exposed to static electricity?	<ul style="list-style-type: none">• Disconnect the power plug and connect it again.
Sound is not produced.	<ul style="list-style-type: none">• Is the unit properly connected to device?• Is the Mute function on?• Is the volume set to minimum?	<ul style="list-style-type: none">• Connect it correctly.• Press the Mute button to cancel the function.• Adjust the volume.
The remote control does not work.	<ul style="list-style-type: none">• Are the batteries drained?• Is the distance between remote control and main unit too far?	<ul style="list-style-type: none">• Replace with new batteries.• Operate closer to the main unit.
The Sound Share (TV pairing) failed.	<ul style="list-style-type: none">• Is your TV a supporting model?• Is your TV firmware the latest version?• Does an error occur in connection?	<ul style="list-style-type: none">• Check whether your TV is a supporting model or not. (Samsung.com)• Update your TV with the latest firmware.• Reset the unit. Press Play/Pause Button for 5 seconds on the remote control.• Contact the call centre.

appendix

SPECIFICATIONS

Model name	DA-E650/ DA-E651	
GENERAL	Weight	3.2 kg
	Dimensions (W x D x H)	630.8 x 192.3 x 162.9 mm
	Operating temperature range	+5°C~+35°C
	Operating humidity range	10 % to 75 %
AMPLIFIER	Rated output power	40W, 4OHM, THD = 10%, 1kHz
	Input sensitivity/Impedance	800mV/56Kohm
	S/N ratio (analog input)	65 dB
	Separation(1kHz)	65 dB
FREQUENCY RESPONSE	Analog input	20Hz~20kHz(±3 dB)
	Digital input/48kHz PCM	20Hz~20kHz(±3 dB)
DOCKING RATING	iPad	5 V 2.0 A
	iPod	5 V 1.0 A
	Galaxy	5 V 1.0 A
USB	Type A	USB 1.1
	DC output	500mA

* S/N ratio, distortion, separation, and usable sensitivity are based on measurement using AES (Audio Engineering Society) guidelines.

* Nominal specification

- Samsung Electronics Co., Ltd reserves the right to change the specifications without notice.
- Weight and dimensions are approximate.
- For the power supply and Power Consumption, refer to the label attached to the product.



Hereby, Samsung Electronics, declares that this [Wireless Audio with Dock] is in compliance with the essential requirements and other relevant provisions of Directive 1999/5/EC. The official Declaration of Conformity may be found at <http://www.samsung.com>, go to Support > Search Product Support and enter the model name. This equipment may be operated in all EU countries.

Open Source Announcement

To send inquiries and requests for questions regarding open sources, contact Samsung via Email (oss.request@samsung.com).

- This product uses some software programs which are distributed under the Independent JPEG Group.

FLAC decoder, Copyright (C) 2001,2002,2003,2004,2005,2006,2007 Josh Coalson

Redistribution and use in source and binary forms, with or without modification, are permitted provided that the following conditions are met:

- Redistributions of source code must retain the above copyright notice, this list of conditions and the following disclaimer.
- Redistributions in binary form must reproduce the above copyright notice, this list of conditions and the following disclaimer in the documentation and/or other materials provided with the distribution.
- Neither the name of the Xiph.org Foundation nor the names of its contributors may be used to endorse or promote products derived from this software without specific prior written permission.

THIS SOFTWARE IS PROVIDED BY THE COPYRIGHT HOLDERS AND CONTRIBUTORS "AS IS" AND ANY EXPRESS OR IMPLIED WARRANTIES, INCLUDING, BUT NOT LIMITED TO, THE IMPLIED WARRANTIES OF MERCHANTABILITY AND FITNESS FOR A PARTICULAR PURPOSE ARE DISCLAIMED. IN NO EVENT SHALL THE FOUNDATION OR CONTRIBUTORS BE LIABLE FOR ANY DIRECT, INDIRECT, INCIDENTAL, SPECIAL, EXEMPLARY, OR CONSEQUENTIAL DAMAGES (INCLUDING, BUT NOT LIMITED TO, PROCUREMENT OF SUBSTITUTE GOODS OR SERVICES; LOSS OF USE, DATA, OR PROFITS; OR BUSINESS INTERRUPTION) HOWEVER CAUSED AND ON ANY THEORY OF LIABILITY, WHETHER IN CONTRACT, STRICT LIABILITY, OR TORT (INCLUDING NEGLIGENCE OR OTHERWISE) ARISING IN ANY WAY OUT OF THE USE OF THIS SOFTWARE, EVEN IF ADVISED OF THE POSSIBILITY OF SUCH DAMAGE."

Ogg/Vorbis decoder, Copyright (c) 2002, Xiph.org Foundation

Redistribution and use in source and binary forms, with or without modification, are permitted provided that the following conditions are met:

- Redistributions of source code must retain the above copyright notice, this list of conditions and the following disclaimer.
- Redistributions in binary form must reproduce the above copyright notice, this list of conditions and the following disclaimer in the documentation and/or other materials provided with the distribution.
- Neither the name of the Xiph.org Foundation nor the names of its contributors may be used to endorse or promote products derived from this software without specific prior written permission.

THIS SOFTWARE IS PROVIDED BY THE COPYRIGHT HOLDERS AND CONTRIBUTORS "AS IS" AND ANY EXPRESS OR IMPLIED WARRANTIES, INCLUDING, BUT NOT LIMITED TO, THE IMPLIED WARRANTIES OF MERCHANTABILITY AND FITNESS FOR A PARTICULAR PURPOSE ARE DISCLAIMED. IN NO EVENT SHALL THE FOUNDATION OR CONTRIBUTORS BE LIABLE FOR ANY DIRECT, INDIRECT, INCIDENTAL, SPECIAL, EXEMPLARY, OR CONSEQUENTIAL DAMAGES (INCLUDING, BUT NOT LIMITED TO, PROCUREMENT OF SUBSTITUTE GOODS OR SERVICES; LOSS OF USE, DATA, OR PROFITS; OR BUSINESS INTERRUPTION) HOWEVER CAUSED AND ON ANY THEORY OF LIABILITY, WHETHER IN CONTRACT, STRICT LIABILITY, OR TORT (INCLUDING NEGLIGENCE OR OTHERWISE) ARISING IN ANY WAY OUT OF THE USE OF THIS SOFTWARE, EVEN IF ADVISED OF THE POSSIBILITY OF SUCH DAMAGE.



Contact SAMSUNG WORLD WIDE

If you have any questions or comments relating to Samsung products, please contact the SAMSUNG customer care centre.

Area	Contact Centre ☎	Web Site
ALBANIA	42 27 5755	www.samsung.com
AUSTRIA	0810 - SAMSUNG (7267864, € 0.07/min)	www.samsung.com
BELGIUM	02-201-24-18	www.samsung.com/be (Dutch) www.samsung.com/be_fr (French)
BOSNIA	05 133 1999	www.samsung.com
BULGARIA	07001 33 11	www.samsung.com
CROATIA	062 SAMSUNG (062 726 7864)	www.samsung.com
CZECH	800 - SAMSUNG (800-726786)	www.samsung.com
DENMARK	70 70 19 70	www.samsung.com
FINLAND	030 - 6227 515	www.samsung.com
FRANCE	01 48 63 00 00	www.samsung.com
GERMANY	01805 - SAMSUNG(726-7864 € 0,14/Min)	www.samsung.com
CYPRUS	8009 4000 only from landline	www.samsung.com
GREECE	80111-SAMSUNG (80111 726 7864) only from land line (+30) 210 6897691 from mobile and land line	www.samsung.com
HUNGARY	06-80-SAMSUNG(726-7864)	www.samsung.com
ITALIA	800-SAMSUNG(726-7864)	www.samsung.com
KOSOVO	+381 0113216899	www.samsung.com
LUXEMBURG	261 03 710	www.samsung.com
MACEDONIA	023 207 777	www.samsung.com
MONTENEGRO	020 405 888	www.samsung.com

Area	Contact Centre ☎	Web Site
NETHERLANDS	0900-SAMSUNG (0900-7267864) (€ 0,10/Min)	www.samsung.com
NORWAY	815-56 480	www.samsung.com
POLAND	0 801-1SAMSUNG(172-678) +48 22 607-93-33	www.samsung.com
PORTUGAL	808 20-SAMSUNG (808 20 7267)	www.samsung.com
ROMANIA	08010 SAMSUNG (08010 726 7864) only from landline (+40) 21 206 01 10 from mobile and land line	www.samsung.com
SERBIA	0700 Samsung (0700 726 7864)	www.samsung.com
SLOVAKIA	0800 - SAMSUNG(0800-726 786)	www.samsung.com
SPAIN	902 - 1 - SAMSUNG (902 172 678)	www.samsung.com
SWEDEN	0771 726 7864 (SAMSUNG)	www.samsung.com
Switzerland	0848 - SAMSUNG(7267864, CHF 0.08/min)	www.samsung.com/ch www.samsung.com/ch_fr (French)
U.K	0330 SAMSUNG (7267864)	www.samsung.com
EIRE	0818 717100	www.samsung.com
LITHUANIA	8-800-77777	www.samsung.com
LATVIA	8000-7267	www.samsung.com
ESTONIA	800-7267	www.samsung.com



Correct disposal of batteries in this product

(Applicable in the European Union and other European countries with separate battery return systems.)

This marking on the battery, manual or packaging indicates that the batteries in this product should not be disposed of with other household waste at the end of their working life. Where marked, the chemical symbols Hg, Cd or Pb indicate that the battery contains mercury, cadmium or lead above the reference levels in EC Directive 2006/66. If batteries are not properly disposed of, these substances can cause harm to human health or the environment.

To protect natural resources and to promote material reuse, please separate batteries from other types of waste and recycle them through your local, free battery return system.



Correct Disposal of This Product (Waste Electrical & Electronic Equipment)

(Applicable in the European Union and other European countries with separate collection systems)

This marking on the product, accessories or literature indicates that the product and its electronic accessories (e.g. charger, headset, USB cable) should not be disposed of with other household waste at the end of their working life. To prevent possible harm to the environment or human health from uncontrolled waste disposal, please separate these items from other types of waste and recycle them responsibly to promote the sustainable reuse of material resources.

Household users should contact either the retailer where they purchased this product, or their local government office, for details of where and how they can take these items for environmentally safe recycling.

Business users should contact their supplier and check the terms and conditions of the purchase contract. This product and its electronic accessories should not be mixed with other commercial wastes for disposal.

DA-E650
DA-E651

Wireless Audio with Dock (Lecteur audio sans fil avec station d'accueil) guide d'utilisation

imaginez les possibilités

Merci d'avoir choisi cet appareil Samsung.
Pour obtenir une assistance plus complète,
veuillez enregistrer votre produit sur
www.samsung.com/register

SAMSUNG

caractéristiques

Enceintes de la station d'accueil Dual Docking Audio

La station d'accueil dual docking pour appareils Samsung Galaxy ou Apple permet le chargement et la lecture de fichiers stockés sur ces appareils via ses enceintes intégrées.

Prise en charge de la fonction USB Host

Vous pouvez connecter des périphériques de stockage USB externes (lecteur MP3, mémoire flash USB, etc.) afin d'en lire les fichiers musicaux à l'aide de la fonction USB HOST du lecteur audio sans fil avec station d'accueil.

Fonction Bluetooth

Vous pouvez connecter un périphérique Bluetooth au lecteur audio sans fil avec station d'accueil pour écouter de la musique stockée sur le périphérique avec un son stéréo de grande qualité, le tout sans fil !

aptX®

aptX permet d'écouter un son stéréo Bluetooth de haute qualité, en délivrant une qualité audio câblée via une connexion sans fil.

LICENCE



iPad, iPhone, iPod, iPod nano, iPod shuffle et iPod touch sont des marques déposées d'Apple Inc., enregistrées aux États-Unis et dans d'autres pays.

consignes de sécurité

AVERTISSEMENTS RELATIFS À LA SÉCURITÉ

POUR LIMITER LES RISQUES DE DÉCHARGE ÉLECTRIQUE, NE RETIREZ JAMAIS LE CACHE (NI L'ARRIÈRE DE L'APPAREIL). LES PIÈCES QU'IL CONTIENT NE SONT PAS RÉPARABLES PAR L'UTILISATEUR. VEUILLEZ CONTACTER UN TECHNICIEN QUALIFIÉ POUR TOUTE RÉPARATION.



Ce symbole indique la présence d'une tension dangereuse dans l'appareil, présentant un risque de décharge électrique ou de blessure.



Ce symbole indique que des instructions importantes accompagnent le produit.

AVERTISSEMENT : pour réduire les risques d'incendie ou de décharge électrique, veuillez ne pas exposer cet appareil à la pluie ou à l'humidité.

ATTENTION : POUR ÉVITER LES RISQUES DE DÉCHARGE ÉLECTRIQUE, VEUILLEZ À FAIRE CORRESPONDRE LA BROCHE LA PLUS LARGE DE LA PRISE À L'EMPLACEMENT LE PLUS LARGE, EN L'INSÉRANT COMPLÈTEMENT.

- Cet appareil doit toujours être branché à une prise CA équipée d'une broche de mise à la terre.
- Pour débrancher l'appareil, il convient de retirer la fiche de la prise murale, laquelle doit donc être facilement accessible.

ATTENTION

- Évitez toute projection d'eau sur l'appareil. Ne posez jamais d'objets contenant un liquide (ex : un vase) sur l'appareil.
- Pour éteindre complètement l'appareil, vous devez retirer le cordon d'alimentation de la prise murale. Par conséquent, le cordon d'alimentation doit être facilement accessible à tout moment.

CONSIGNES

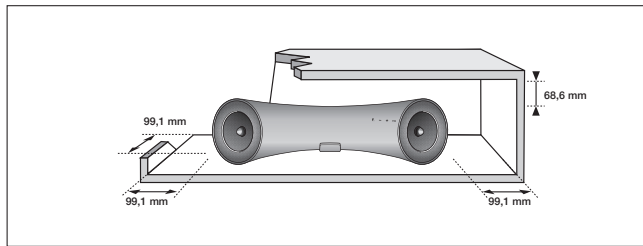

Assurez-vous que l'alimentation CC de votre domicile est conforme aux instructions de la plaque d'identification située au dos de l'appareil. Posez votre appareil sur une surface horizontale appropriée (meuble) en veillant à laisser un espace de 70 à 100 mm autour de ce dernier afin de permettre sa ventilation.

Veillez à ne pas obstruer les orifices de ventilation. Ne posez pas l'appareil sur un amplificateur ou un autre appareil susceptible de chauffer. Cet appareil est conçu pour une utilisation en continu. Pour éteindre complètement l'appareil, débranchez la fiche CA de la prise murale. Débranchez l'appareil si vous envisagez de ne pas l'utiliser durant une longue période.

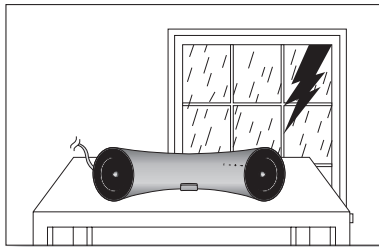

En cas d'orage, débranchez la fiche CA de la prise murale. Les crêtes de tension occasionnées par l'éclair risquent d'endommager l'appareil.

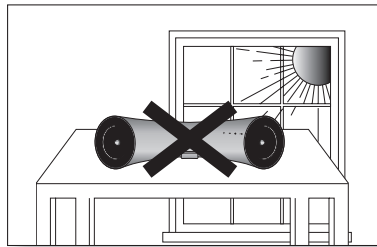

N'exposez pas l'appareil au rayonnement direct du soleil ou à toute autre source de chaleur. Cela risquerait d'entraîner une surchauffe ou un dysfonctionnement de l'appareil.

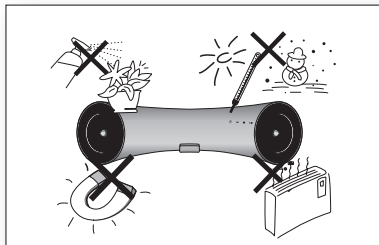

Placez le produit à l'abri de la moisissure (ex. : vases), de toute chaleur excessive (ex. : cheminées) ou d'appareils susceptibles de générer des champs magnétiques ou électriques importants. Débranchez le câble d'alimentation de l'alimentation CA en cas de dysfonctionnement de l'appareil. Ce produit n'est pas destiné à un usage industriel. Cet appareil est destiné exclusivement à un usage personnel.

De la condensation peut se former si votre produit est stocké dans un lieu où la température est basse. Si l'appareil a été transporté pendant l'hiver, attendez environ 2 heures pour qu'il atteigne la température ambiante avant toute utilisation.

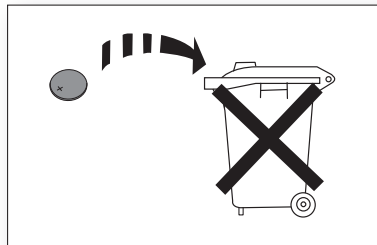

Les batteries utilisées dans ce produit contiennent des produits chimiques néfastes pour l'environnement. Ne jetez pas les batteries avec vos déchets ménagers.

table des matières



CARACTÉRISTIQUES	2	Caractéristiques
	2	Licence
CONSIGNES DE SÉCURITÉ	3	Avertissements relatifs à la sécurité
	4	Consignes
MISE EN ROUTE	6	Avant de lire le manuel d'utilisation
	6	Contenu
DESCRIPTION	7	Façade/Panneau arrière
TÉLÉCOMMANDE	9	Boîtier de la télécommande
MISE SOUS TENSION ET CONTRÔLE DU VOLUME	10	Mise sous et hors tension de l'appareil
	10	Réglage du volume
BRANCHEMENTS	11	Installation du tore de ferrite sur le câble d'alimentation
	12	Utilisation du caoutchouc
	13	Branchement d'un appareil au Double Dock
	14	Branchement d'un appareil audio au port AUX IN (ENTRÉE AUX.)
	16	Connexion aux périphériques Bluetooth
LECTURE	18	Utilisation du mode TV (Sound Share)
	18	Utilisation du mode d'accueil avec des appareils Samsung Galaxy et Apple
	20	Lecture en mode Bluetooth
	21	Utilisation du mode USB
FONCTIONS	22	Fonctions de base
	23	Fonctions avancées
	24	Mise à niveau du logiciel (mode USB uniquement)
DÉPANNAGE	25	Dépannage
ANNEXES	26	Caractéristiques techniques

mise en route

AVANT DE LIRE LE MANUEL D'UTILISATION

Prenez connaissance des termes suivants avant de lire le manuel d'utilisation.

Icônes utilisées dans ce manuel

Icône	Terme	Définition
	Attention	Indique une situation dans laquelle une fonction est inopérante ou des paramètres peuvent être annulés.
	Remarque	Indique des astuces ou des instructions sur la page qui aident à utiliser une fonction.

Consignes de sécurité et dépannage

- 1) Veillez à bien assimiler les instructions de sécurité avant d'utiliser ce produit. (Voir page 3)
- 2) En cas de problème, reportez-vous à la section Dépannage. (Voir page 25)



Copyright

©2012 Samsung Electronics Co., Ltd.

Tous droits réservés ; il est interdit de reproduire ou de copier tout ou partie de ce manuel d'utilisation sans l'accord préalable écrit de Samsung Electronics Co., Ltd.

CONTENU

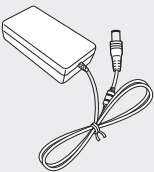
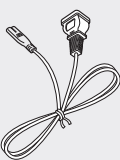
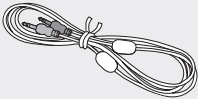
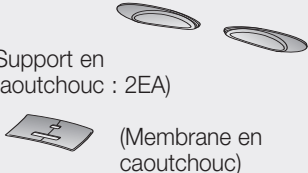
Vérifiez que les accessoires présentés ci-dessous ont bien été fournis.

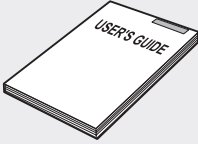
			
Télécommande / Pile au lithium (3V)	Adaptateur CC	Câble d'alimentation	Câble audio
 (Support en caoutchouc : 2EA) (Membrane en caoutchouc)	 (Large) (Pour le câble d'alimentation 1EA)		
Support/Membrane en caoutchouc	Tore de ferrite	Chiffon	Manuel d'utilisation



- L'aspect des accessoires peut légèrement différer des illustrations ci-dessus.

description

FRA

FAÇADE/PANNEAU ARRIÈRE

● DESCRIPTION

<FAÇADE>

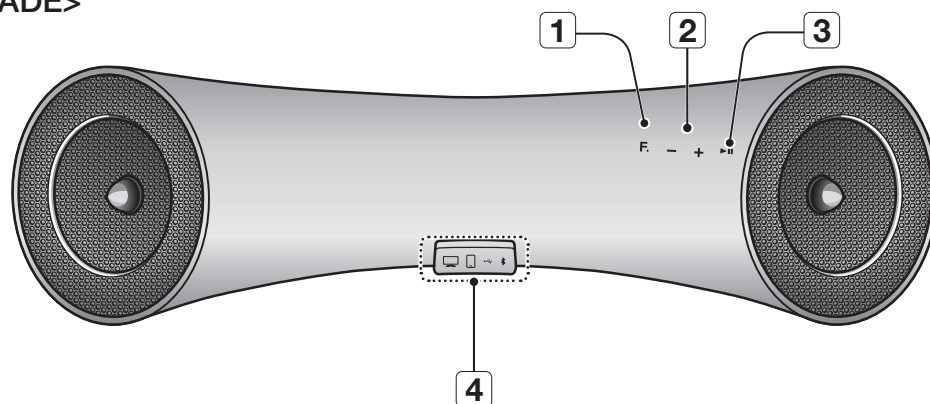

<PANNEAU ARRIÈRE>

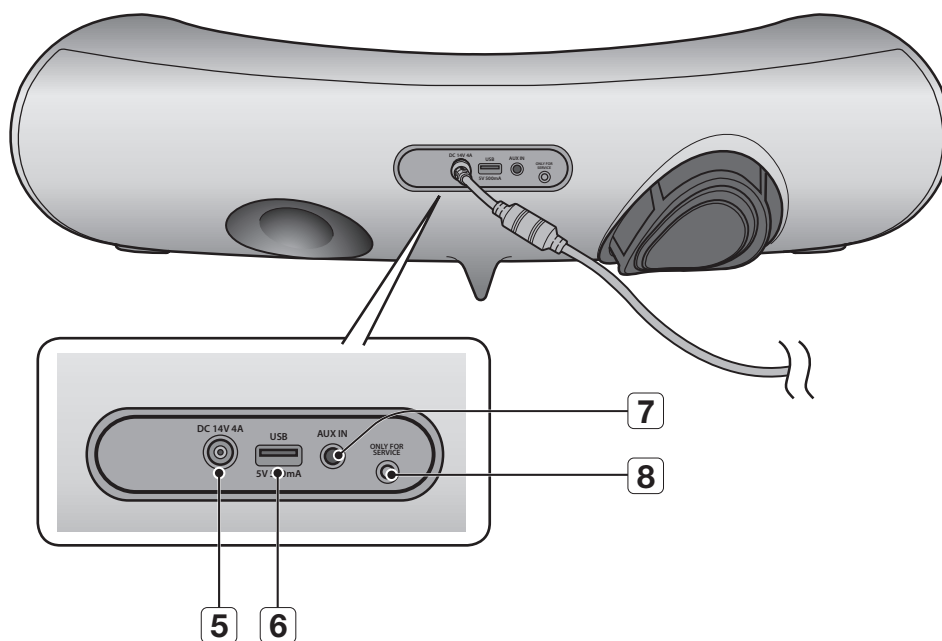

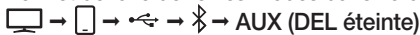
1	FUNCTION (FONCTION)	Permet de faire défiler les modes dans l'ordre suivant :  → AUX (DEL éteinte)
2	VOLUME -/+	Permet de régler le volume.
3	LECTURE/PAUSE	Permet de lire ou de mettre en pause un fichier musical.
4	DOUBLE DOCK	Fournit un dock 5 broches pour les appareils Samsung Galaxy ou un dock 30 broches pour les appareils Apple. Lorsque vous changez de mode à l'aide du bouton Fonction (Fonction), le mode sélectionné s'affiche en rouge sur l'écran d'affichage des fonctions. La DEL cesse de clignoter lorsque l'appareil est sous tension.
5	14V CC	Permet de brancher l'adaptateur CC de l'unité à la prise.
6	PORT USB	Connectez un périphérique de stockage externe USB tel qu'un lecteur MP3 pour lire les fichiers enregistrés sur le périphérique.
7	AUX IN (ENTRÉE AUX.)	Permet la connexion à la sortie analogique d'un périphérique externe.
8	UNIQUEMENT POUR LES RÉPARATIONS	Cette prise est destinée uniquement aux réparations.



- Lorsque vous allumez l'appareil, le son n'est émis qu'au bout de 4 ou 5 secondes.
- Pour mettre à niveau le logiciel du produit via la prise USB Host, vous devez utiliser une clé USB.



- Cette unité peut être connectée aux périphériques mobiles avec des niveaux de puissance audio élevés. Lorsque vous connectez cette unité à des périphériques externes avec des niveaux de puissance élevés, la puissance audio peut être réduite pour protéger l'amplificateur et les enceintes.
- Lorsque vous débranchez le câble d'alimentation de la prise murale, veillez à maintenir la prise. Ne tirez pas sur le câble.

BOÎTIER DE LA TÉLÉCOMMANDE

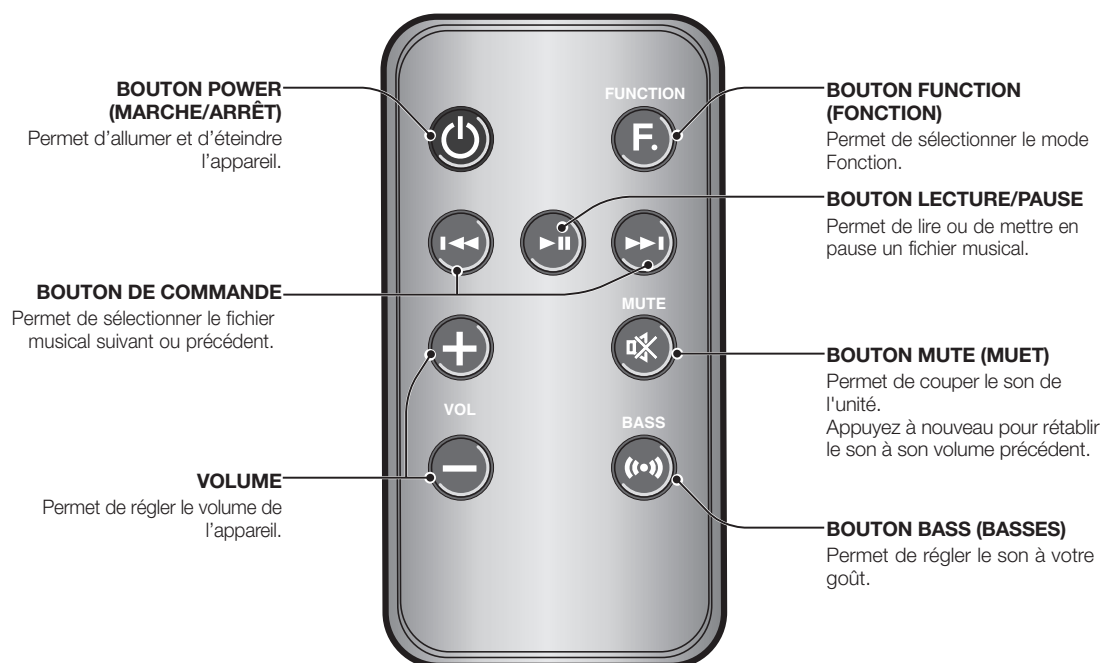

Insertion de la pile dans la télécommande

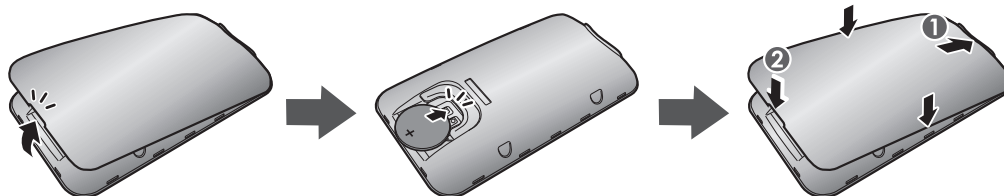

1. Ouvrez le couvercle de la télécommande en insérant votre ongle dans le jeu entre le couvercle et le boîtier de la télécommande. Puis, soulevez le couvercle et détachez-le complètement.
2. Insérez la pile au lithium 3V. Insérez la pile dans le compartiment en orientant l'électrode + vers le haut.
3. Fixez le couvercle de la télécommande à la télécommande. Insérez d'abord le côté supérieur puis abaissez le couvercle de manière à l'encaster dans le boîtier de la télécommande. Ensuite, avec votre main, poussez les bords du couvercle vers le boîtier de la télécommande.



- Faites attention à ne pas coincer votre ongle dans le jeu lorsque vous soulevez le couvercle. Vous risqueriez d'abîmer votre ongle.

Portée de la télécommande

Vous pouvez utiliser la télécommande dans un rayon maximum de 7 mètres depuis l'appareil et dans un angle horizontal maximum de 30° à partir du capteur de la télécommande.

mise sous tension et contrôle du volume

MISE SOUS ET HORS TENSION DE L'APPAREIL

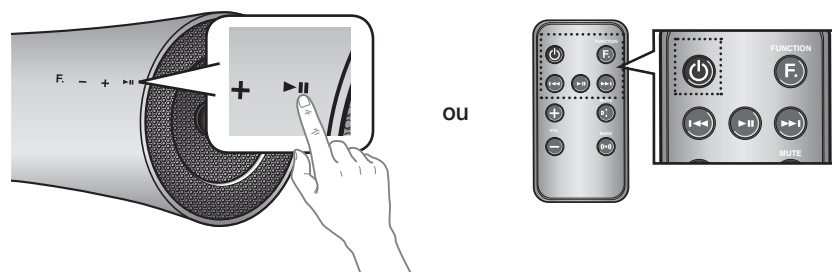

1. Pour allumer cette unité, appuyez sur n'importe quel bouton situé en façade de l'unité lorsque cette dernière est en mode Veille.

ou

Appuyez sur le bouton **POWER** (MARCHE/ARRÊT) de la télécommande.

2. Pour éteindre cette unité, appuyez sur le bouton ►|| situé en façade de l'unité pendant plus de 3 secondes.

ou

Appuyez à nouveau sur le bouton **POWER** (MARCHE/ARRÊT) de la télécommande.

RÉGLAGE DU VOLUME

Utilisez les boutons +, - pour régler le volume. La DEL de la fonction s'allume de gauche à droite lorsque le volume est augmenté et s'allume de droite à gauche lorsque le volume est baissé. La DEL s'éteint si vous augmentez le volume lorsqu'il est déjà réglé au maximum, ou lorsque vous baissez le volume s'il est déjà réglé au minimum.

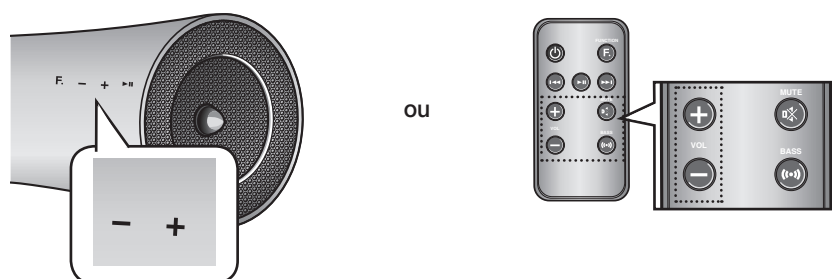

Appuyez sur le bouton +/- situé dans la partie droite de la façade,

ou

Appuyez sur le bouton **VOL** (VOLUME) +/- de la télécommande.



- Le volume augmente ou diminue lorsque vous appuyez sur VOL (VOLUME) +/-.
- Vous pouvez également utiliser les commandes de volume des appareils branchés à l'aide de la technologie Dual Dock ou Bluetooth pour régler le volume. Notez que les possibilités d'utiliser les commandes de volume des appareils connectés à l'aide de la technologie Bluetooth pour régler le volume peuvent être limitées.

INSTALLATION DU TORE DE FERRITE SUR LE CÂBLE D'ALIMENTATION

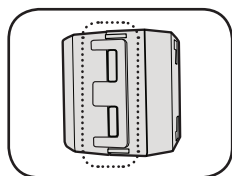

Soulevez pour déverrouiller et ouvrir le tore de ferrite.

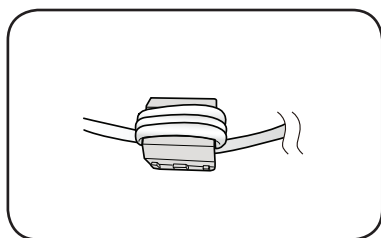
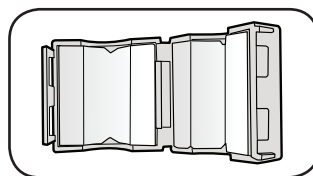

Verrouillez à nouveau le tore.

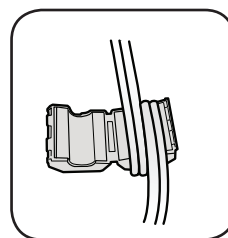

Enroulez trois fois le câble d'alimentation autour du tore.
(Commencez l'enroulement à 5-10 cm des prises)

UTILISATION DU CAOUTCHOUC

Fixez le caoutchouc pour éviter tout contact direct avec cet appareil lorsque vous positionnez un appareil Samsung Galaxy ou Apple.

SUPPORT EN CAOUTCHOUC

1. Placez le caoutchouc à l'endroit approprié en tenant compte de la taille de l'appareil que vous souhaitez utiliser.
2. Une fois que le support en caoutchouc est en place, installez votre appareil sur le double dock.

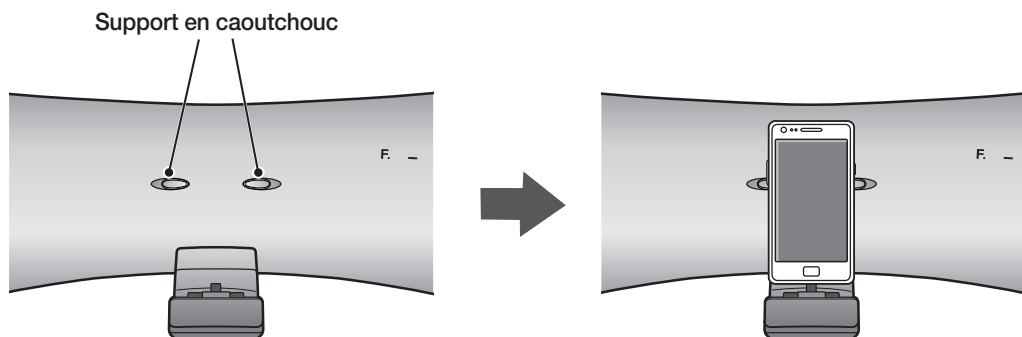

MEMBRANE EN CAOUTCHOUC

1. Installez la membrane en caoutchouc sur le double dock.
2. Une fois que la membrane est placée sur le double dock, installez votre appareil sur le double dock.

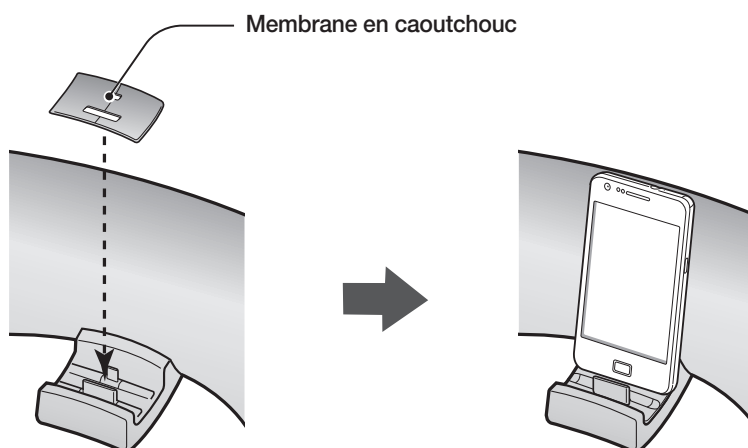

- Utilisez le produit après avoir retiré la membrane en caoutchouc fixée au produit si vous disposez de la housse de protection de votre appareil.
- Vous pouvez utiliser ce produit uniquement si l'épaisseur de la housse de protection est inférieure à 1,5 mm lorsque vous fixez la protection intermédiaire à votre appareil. Il est impossible d'utiliser ce produit lorsque l'épaisseur de la housse de protection est supérieure à 1,5 mm ou présente une forme arrondie spéciale.

BRANCHEMENT D'UN APPAREIL AU DOUBLE DOCK

Comment brancher un appareil au double dock?

FRA

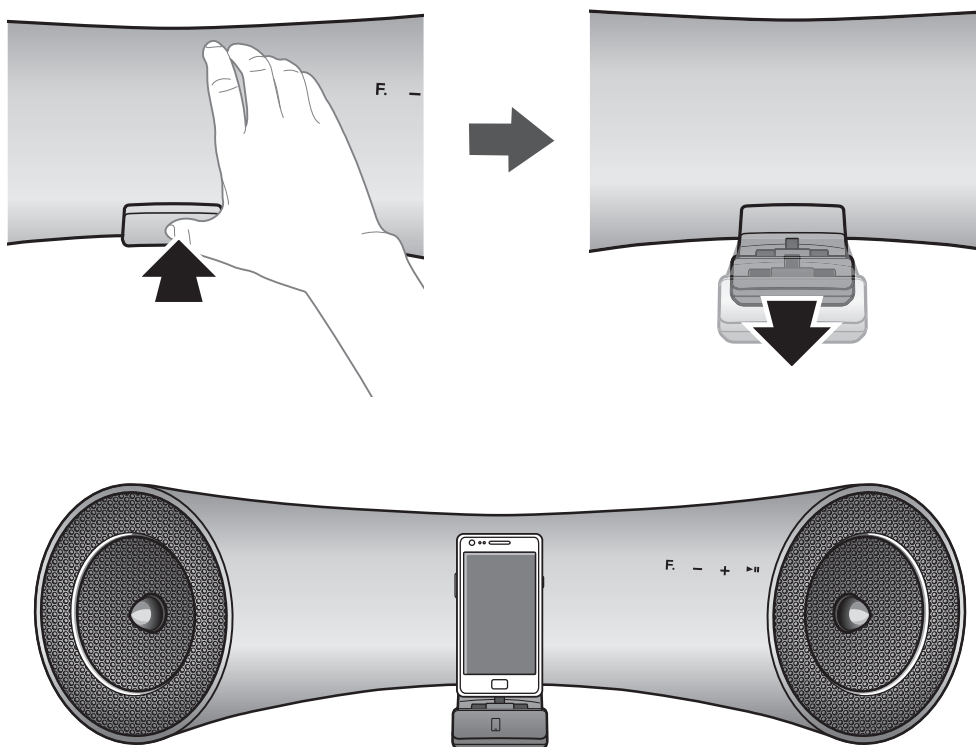

● BRANCHEMENTS



1. Le **DOUBLE DOCK** est situé à l'avant du produit. Pour l'ouvrir, appuyez dessus en douceur.

2. Appuyez plusieurs fois sur le bouton **F.** situé sur la façade du lecteur audio sans fil avec station d'accueil jusqu'à ce que l'icône  apparaisse à l'écran.

- Chaque fois que vous appuyez sur ce bouton, les fonctions défilent dans l'ordre suivant :

 →  →  → **AUX (DEL éteinte)**

- Le mode sélectionné s'affiche en rouge sur l'écran d'affichage des fonctions.

3. Si vous disposez d'un appareil Samsung Galaxy, branchez le périphérique au connecteur à 5 broches (le plus petit) pour le brancher au double dock. Si vous disposez d'un appareil Apple, branchez l'appareil au connecteur à 30 broches (le plus grand) du double dock.



- Allumez votre appareil Samsung Galaxy avant de le connecter au double dock.
- Cet appareil ne permet pas le branchement simultané d'appareils Samsung Galaxy et Apple.
- Branchez l'appareil Samsung Galaxy et l'appareil Apple à la station d'accueil audio avant de démarrer le mode d'accueil. (Voir page 18)

BRANCHEMENT D'UN APPAREIL AUDIO AU PORT AUX IN (ENTRÉE AUX.)

Cette section explique comment relier l'appareil à un périphérique audio.

Cet appareil est équipé d'une prise analogique audio pour le branchement à un périphérique audio.

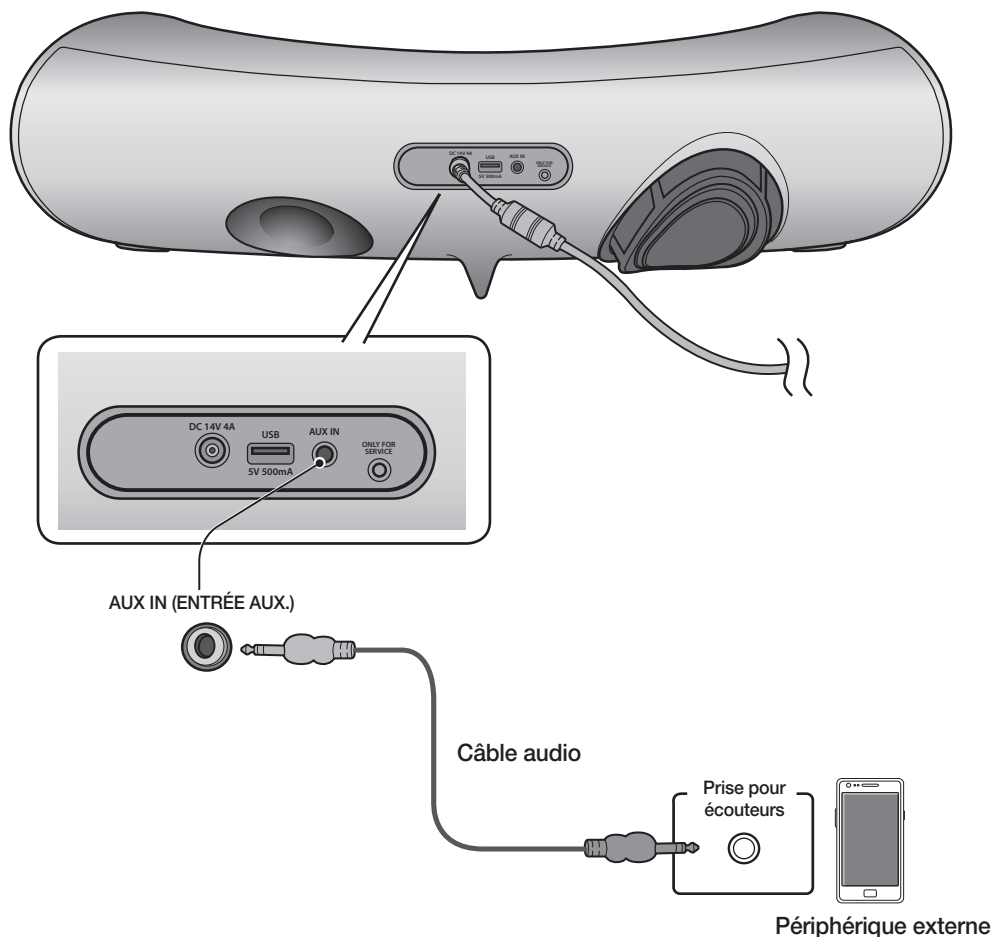

ENTRÉE AUX.

1. Branchez la prise pour écouteurs du périphérique externe ou du périphérique audio à la source AUX IN (ENTRÉE AUX) (Audio) située à l'arrière de l'unité.
2. Appuyez plusieurs fois sur le bouton **F**, jusqu'à ce que les DEL de fonction s'éteignent.
 - Le mode AUX est actif lorsque aucune DEL de fonction n'est allumée.



▪ Avant de déplacer ou d'installer l'appareil, mettez-le hors tension et débranchez le cordon d'alimentation.

BLUETOOTH

Vous pouvez connecter le lecteur audio sans fil avec station d'accueil à un périphérique Bluetooth et écouter de la musique en son stéréo de haute qualité, le tout sans fil.

Qu'est-ce que la technologie Bluetooth ?

La technologie Bluetooth permet de relier des périphériques compatibles Bluetooth à d'autres appareils en toute facilité à l'aide d'une liaison sans fil courte distance.

- Un périphérique Bluetooth peut générer du bruit ou créer des dysfonctionnements dans certaines conditions d'utilisation, notamment :
 - Un membre de votre corps est en contact avec le système de réception/transmission du périphérique Bluetooth ou du lecteur audio avec station d'accueil.
 - l'appareil est soumis à des variations électriques liées à la présence d'obstructions (ex. : mur, coin ou cloison de bureau) ;
 - l'appareil est exposé à des interférences électriques provenant d'appareils utilisant la même bande de fréquences (exemple : équipements médicaux, fours à micro-ondes et réseaux LAN sans fil).
- Maintenez le lecteur audio sans fil avec station d'accueil et le périphérique Bluetooth à proximité lors de l'appariement.
- Plus la distance est grande entre le lecteur audio sans fil avec station d'accueil et le périphérique Bluetooth, plus la qualité de la transmission se dégrade. Si la distance excède la portée du périphérique Bluetooth, la connexion est perdue.
- Dans les zones où la réception est faible, la connexion Bluetooth peut ne pas fonctionner correctement.
- La connexion Bluetooth ne fonctionne que lorsque le périphérique Bluetooth est proche de la station d'accueil. La connexion est coupée automatiquement si le périphérique Bluetooth est déplacé hors de la portée. Même si la distance est respectée, il est possible que la qualité sonore soit détériorée par des obstacles (ex. : murs, portes).
- Ce périphérique sans fil peut provoquer des interférences électriques durant son fonctionnement.



- Il peut vous être demandé de saisir un code PIN (mot de passe) lors de la connexion du périphérique Bluetooth au lecteur audio sans fil avec station d'accueil. Si la fenêtre de saisie du code PIN apparaît, entrez <0000>.
- Le lecteur audio sans fil avec station d'accueil prend en charge les données d'ordinateur monocarte (44,1 kHz, 48 kHz).
- La fonctionnalité AVRCP n'est pas prise en charge.
- Connectez uniquement un périphérique Bluetooth qui prend en charge la fonction A2DP (AV).
- Vous ne pouvez pas effectuer de connexion à un périphérique Bluetooth qui prend en charge uniquement la fonction HF (Mains libres).
- Un seul périphérique Bluetooth peut être associé à la fois.
- Une fois le lecteur audio sans fil avec station d'accueil éteint et le périphérique associé déconnecté, l'appariement n'est pas rétabli automatiquement. Pour les reconnecter, vous devez apparier les périphériques à nouveau.
- Le lecteur audio sans fil avec station d'accueil peut rencontrer des difficultés à effectuer des recherches ou des connexions dans les cas suivants :
 - présence d'un champ électrique puissant autour du lecteur audio sans fil avec station d'accueil ;
 - plusieurs périphériques Bluetooth sont connectés simultanément au lecteur audio sans fil avec station d'accueil.
 - le périphérique Bluetooth est éteint, mal positionné ou il rencontre des dysfonctionnements ;
 - notez que les appareils tels que les fours à micro-ondes, les adaptateurs LAN sans fil, les lampes fluorescentes et les fours à gaz pour le chauffage des locaux utilisent la même plage de fréquences que le périphérique Bluetooth, ce qui peut provoquer des interférences électriques.

CONNEXION AUX PERIPHERIQUES BLUETOOTH

Cette section explique comment connecter le lecteur audio sans fil avec station d'accueil aux téléviseurs et autres périphériques Bluetooth compatibles.

Connexion d'un lecteur audio sans fil avec station d'accueil à un téléviseur Samsung 2012 (Sound Share) compatible avec le Bluetooth

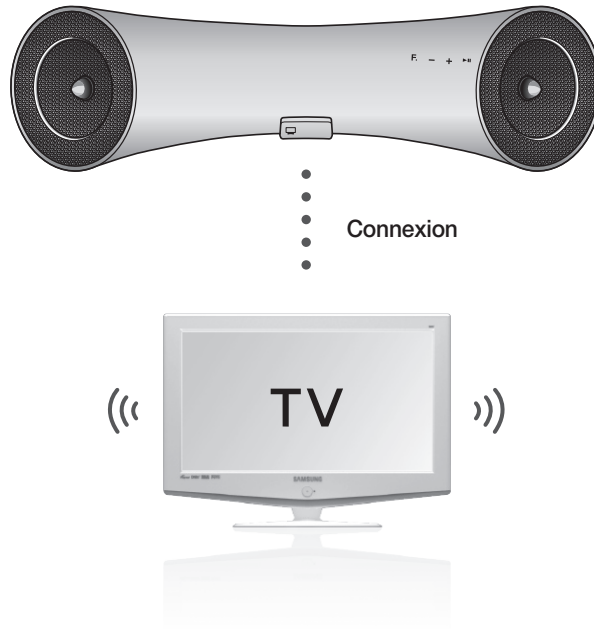



<Appariement avec votre téléviseur>

Afin que le son du téléviseur soit émis sur le lecteur audio sans fil avec station d'accueil via une connexion Bluetooth, vous devez commencer par appairier votre lecteur avec le téléviseur compatible avec le Bluetooth. Une fois l'appariement terminé, les informations correspondantes sont enregistrées et conservées, et plus aucun message de connexion Bluetooth ne s'affiche.

1. Allumez le téléviseur Samsung et le lecteur audio sans fil avec station d'accueil.
 - Réglez l'appareil sur On (Activé) dans le menu SoundShare Settings (Paramètres de partage du son) du téléviseur Samsung. (Reportez-vous au manuel d'utilisation du téléviseur pour obtenir les instructions.)
2. Lorsque vous remplacez le mode du lecteur audio sans fil avec station d'accueil par , un message vous demandant si vous souhaitez poursuivre l'appariement Bluetooth s'affiche. Sélectionnez <Yes> (Oui) sur l'écran du téléviseur. L'appariement avec le lecteur audio sans fil avec station d'accueil est alors terminé.
 - L'appariement Bluetooth du lecteur audio sans fil avec station d'accueil est terminé.

<Annuler l'appariement avec votre téléviseur>

Si vous souhaitez appairier votre lecteur audio sans fil avec station d'accueil avec un téléviseur autre que le téléviseur connecté, vous devez annuler l'appariement existant dans le lecteur audio sans fil avec station d'accueil. Il est possible d'annuler l'appariement de la manière suivante.

La DEL  clignote une fois lorsque vous appuyez sur la touche **Play/Pause** (Lecture/Pause) de la télécommande pendant 5 secondes dans . L'appareil est automatiquement appairié avec le téléviseur une fois l'appariement existant annulé et le nouveau téléviseur est prêt pour la connexion.





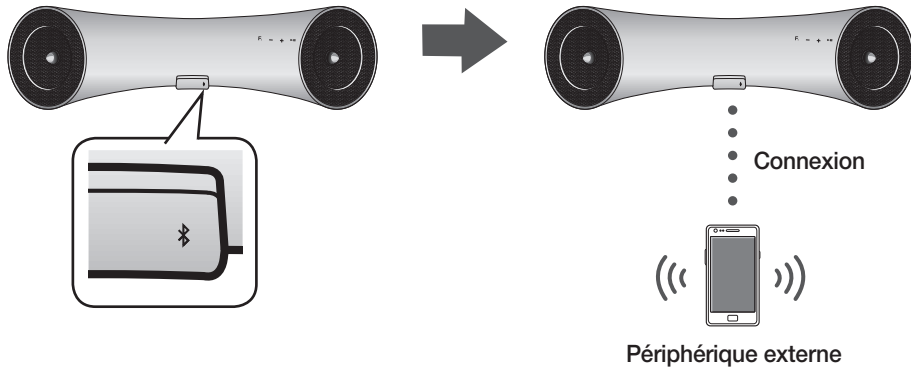

- Si le téléviseur ne peut pas se connecter, réessayez de le connecter après avoir appuyé sur la touche Play/Pause (Lecture/Pause) de la télécommande pendant 5 secondes en mode Bluetooth .
- Vous devez mettre le logiciel du téléviseur à jour avec la version la plus récente pour activer la fonction d'appariement du téléviseur (Sound Share).
- Vérifiez les instructions de mise à jour et les modèles compatibles sur la page d'assistance du site Web (Samsung.com) ou contactez l'assistance technique.

Brancher le lecteur audio sans fil avec station d'accueil à un périphérique Bluetooth

Tout d'abord, vérifiez que votre appareil Bluetooth prend bien en charge la fonction écouteurs stéréo compatible Bluetooth.



1. Appuyez plusieurs fois sur le bouton **F**, situé sur la façade du lecteur audio sans fil avec station d'accueil jusqu'à ce que l'icône  apparaisse à l'écran.
 - Chaque fois que vous appuyez sur ce bouton, les fonctions défilent dans l'ordre suivant :  →  →  →  → **AUX (DEL éteinte)**
 - Le mode sélectionné s'affiche en rouge sur l'écran d'affichage des fonctions.
2. Sélectionnez le menu Bluetooth sur votre périphérique Bluetooth.
(Reportez-vous au manuel d'utilisation du périphérique Bluetooth pour obtenir les instructions.)
3. Balayez ou recherchez tous les périphériques ou les écouteurs.
 - Une liste d'appareils s'affiche.
4. Sélectionnez « **[Samsung]W_Audio XXXXXX** » dans la liste.
 - Si le périphérique Bluetooth ne réussit pas à s'apparier au lecteur audio sans fil avec station d'accueil, supprimez le lecteur « [Samsung]W_Audio XXXXXX » trouvé par le périphérique Bluetooth, recherchez à nouveau le lecteur audio sans fils avec station d'accueil, puis répétez les étapes 2, 3 et 4.

UTILISATION DU MODE TV (Sound Share)

Appuyez sur le bouton **F**, pour sélectionner le mode , puis connectez le téléviseur au lecteur audio sans fil avec station d'accueil. (Voir page 16)

- L'appareil lit le son du téléviseur lorsqu'il est connecté à celui-ci.
- Si vous modifiez la source d'entrée Bluetooth du lecteur audio sans fil avec station d'accueil ou si vous la désactivez, le son est à nouveau émis par le téléviseur.

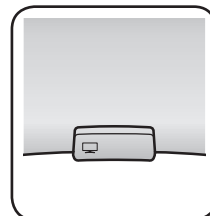

- Vous ne pouvez contrôler le volume qu'avec la télécommande du lecteur audio sans fil avec station d'accueil.

UTILISATION DU MODE D'ACCUEIL AVEC DES APPAREILS SAMSUNG GALAXY ET APPLE

Appuyez sur le bouton **F**, pour sélectionner le mode , puis connectez l'appareil Samsung Galaxy ou Appel au double dock. (Voir page 13)

<Appareils Samsung Galaxy>

Pour utiliser votre appareil Samsung Galaxy avec le double dock, vous devez télécharger et installer l'application Docking Mode (Mode Dock) depuis Android Market sur l'appareil.

Pour télécharger, suivez ces étapes :

1. Appuyez légèrement sur l'icône Play Store (Android Market) de l'écran principal de l'appareil Samsung Galaxy.
2. Appuyez légèrement sur l'icône de recherche située sur l'écran pour accéder à la barre de recherche.
3. Dans la barre de recherche, saisissez **[Samsung Wireless Audio with Dock]** puis recherchez.
4. Trouvez-le dans la liste des résultats de la recherche puis tapez **[Samsung Wireless Audio with Dock]** pour lancer le téléchargement.
5. Appuyez légèrement sur **[Install]** (Installer).

Pour lire de la musique, suivez ces étapes :

- 1-1. Si vous démarrez l'application alors que le lecteur audio sans fil avec station d'accueil est le seul périphérique disponible pour la connexion Bluetooth, la sélection de PLAY (LECTURE) sur votre périphérique établit automatiquement la connexion Bluetooth avec le lecteur audio sans fil avec station d'accueil et l'unité lit le morceau de musique.
- 1-2. S'il existe plusieurs périphériques pour la connexion Bluetooth comprenant le lecteur audio sans fil avec station d'accueil :
 - 1) Lorsque vous démarrez l'application, la liste des périphériques pouvant être connectés au lecteur audio sans fil avec station d'accueil s'affiche.
 - 2) Lisez la musique après avoir connecté le lecteur audio sans fil avec station d'accueil en le sélectionnant dans la liste des périphériques.
 - Si un périphérique Bluetooth était déjà associé au lecteur audio sans fil avec station d'accueil, il n'apparaît pas dans la liste et la connexion se fait automatiquement.
2. Si vous remplacez le lecteur audio sans fil avec station d'accueil que vous avez associé à votre téléphone portable, vous devez supprimer les réglages subsistants enregistrés dans votre téléphone avant d'en associer un nouveau.
 -  → **[Clear data (Effacer les données)]**.

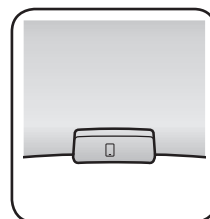



- Une fois l'application démarrée, le fonctionnement n'est pas perturbé par le chargement de votre téléphone portable à l'aide d'un chargeur ordinaire.
- Lorsque vous connectez un autre périphérique au lecteur audio sans fil avec station d'accueil après avoir connecté l'appareil Samsung Galaxy en mode dock, il se peut qu'il faille désactiver le mode Bluetooth de l'appareil Samsung Galaxy.
- Si vous n'arrivez pas à connecter l'appareil Samsung Galaxy au double dock, désactivez le mode Bluetooth de tous les autres périphériques.

<Appareil Apple>

1. Sélectionnez le mode de la manière décrite ci-dessus, puis connectez l'appareil Apple au double dock comme décrit dans « Branchement d'un appareil au double dock » (Page 13). Une sonnerie retentit.
2. Sélectionnez le menu <Music> (Musique) à partir de l'écran principal de l'appareil Apple.
3. Sélectionnez et lisez la musique de votre choix.
 - La musique sera lue à travers les enceintes du lecteur audio sans fil avec station d'accueil.



- Lors de la lecture d'une vidéo avec votre appareil, il est possible que les fonctions Play/Pause/Next/Back (Lecture/Pause/Suivant/Précédent) ne soient pas disponibles. Utilisez le bouton de votre appareil source pour activer la fonction souhaitée.

Liste de compatibilités (Appareil Apple)

Modèles d'iPod/iPhone/iPad compatibles avec le mode dock

Mettez à jour le logiciel de votre iPod/iPhone/iPad sur la dernière version avant de l'utiliser avec cette unité.

- iPod touch (4ème génération)
- iPod touch (3ème génération)
- iPod nano (6ème génération)
- iPod nano (5ème génération)
- iPhone 4S
- iPhone 4
- iPhone 3GS
- iPad 2
- iPad
- Selon la version du logiciel de votre iPod, votre appareil peut ne pas être disponible et ne pas fonctionner correctement.
- × Si vous connectez un appareil Apple incompatible, la DEL de fonction iPod clignote.

LECTURE EN MODE BLUETOOTH

Appuyez sur le bouton **F**, pour sélectionner le mode \mathcal{B} , puis connectez le périphérique Bluetooth au lecteur audio sans fil avec station d'accueil. (Voir page 17)

Pour connecter votre périphérique Bluetooth lorsque le lecteur audio sans fil avec station d'accueil est en mode Bluetooth, recherchez le lecteur audio sans fil avec station d'accueil dans la liste Bluetooth du périphérique. Sélectionnez le lecteur audio sans fil avec station d'accueil et connectez-le. Une fois que le lecteur audio sans fil avec station d'accueil est connecté, sélectionnez et lisez la musique souhaitée.

La musique sera lue à travers les enceintes du lecteur audio sans fil avec station d'accueil.

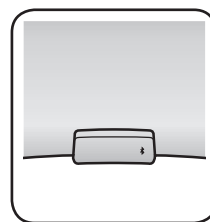

- Si vous voulez changer le périphérique qui est connecté par Bluetooth à un autre périphérique, déconnectez le périphérique existant et essayez de connecter à l'autre périphérique que vous souhaitez utiliser.
- Durant la communication Bluetooth, les opérations Play/Pause/Next/Back (Lecture/Pause/Suivant/Précédent) peuvent ne pas être disponibles selon le téléphone portable et l'application utilisés.
- Le fonctionnement du périphérique Bluetooth associé au lecteur audio sans fil avec station d'accueil est susceptible de provoquer des discontinuités s'il est activé alors que le lecteur audio sans fil avec station d'accueil est en cours de lecture depuis l'entrée AUX.

Pour déconnecter le périphérique Bluetooth du lecteur audio sans fil avec station d'accueil

Vous pouvez annuler l'appariement Bluetooth du lecteur audio sans fil avec station d'accueil. Pour les instructions, reportez-vous au manuel d'utilisation de ce périphérique.

- Le lecteur audio sans fil avec station d'accueil se déconnecte.

Pour déconnecter le lecteur audio sans fil avec station d'accueil du périphérique Bluetooth





Appuyez sur le bouton **F**, situé sur la partie supérieure du lecteur audio sans fil avec station d'accueil pour passer de \mathcal{B} à un autre mode ou appuyez sur le bouton Power (Marche/Arrêt) de la télécommande pour désactiver le lecteur audio sans fil avec station d'accueil.

- Le périphérique actuellement connecté est alors déconnecté.



- La connexion Bluetooth ne fonctionne que lorsque le périphérique Bluetooth est proche de l'appareil. La connexion sera automatiquement coupée si la distance dépasse cette portée. Même si la distance est respectée, il est possible que la qualité sonore soit détériorée par des obstacles (ex. : murs, portes).
- Si le périphérique Bluetooth est replacé dans la portée conseillée, vous pouvez redémarrer pour rétablir la liaison avec ce périphérique.

UTILISATION DU MODE USB

1. Branchez le périphérique USB au port USB situé à l'arrière de l'appareil.
2. Appuyez plusieurs fois sur le bouton **F**, situé sur la façade du lecteur audio sans fil avec station d'accueil jusqu'à ce que l'icône  apparaisse à l'écran.
 - Chaque fois que vous appuyez sur ce bouton, les fonctions défilent dans l'ordre suivant :  →  →  →  → **AUX (DEL éteinte)**
 - Le mode sélectionné s'affiche en rouge sur l'écran d'affichage des fonctions.

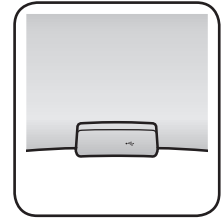

Avant de connecter un périphérique USB

Consultez la liste ci-dessous pour vérifier la compatibilité.

- Ce produit peut ne pas être compatible avec certains types de support de stockage USB.
- Les systèmes de fichiers FAT16 et FAT32 sont pris en charge.
 - Le système de fichiers NTFS n'est pas pris en charge.
- Connectez un périphérique USB directement au port USB du produit. Dans le cas contraire, vous pouvez rencontrer un problème de compatibilité USB.
- Ne connectez pas plusieurs périphériques de stockage au produit via un lecteur à cartes multiples. Il peut ne pas fonctionner correctement.
- Les protocoles PTP des caméras numériques ne sont pas pris en charge.
- Ne retirez pas le périphérique USB lorsqu'il est en cours de lecture.
- Les fichiers musicaux protégés par la technologie DRM (MP3, WMA) d'un site Web commercial ne seront pas lus.
- Les disques durs externes ne sont pas pris en charge.
- Liste de compatibilités

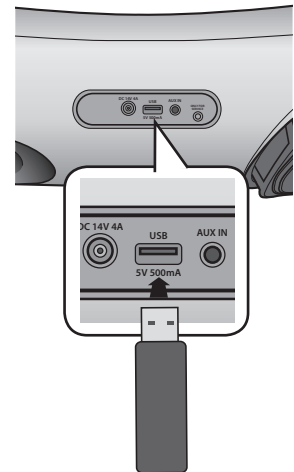

Format	Musique	
Nom de fichier	MP3	WMA
Extension de fichier	.MP3	.WMA
Débit binaire	80 à 320 kbps	56 à 128 kbps
Version	-	V8
Fréquence d'échantillonnage	44,1 kHz	44,1 kHz

- × Ne branchez pas simultanément votre périphérique mobile sur le port USB et sur la station d'accueil Docking pour recharger.

fonctions

FONCTIONS DE BASE

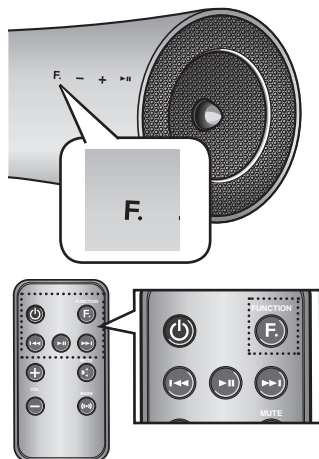

Utilisation du mode d'entrée

Vous pouvez sélectionner les entrées suivantes :

☐ → ☐ → ↔ → Ⓜ → **AUX (DEL éteinte)**.

Appuyez sur le bouton de la télécommande correspondant au mode souhaité ou sur **F.** pour sélectionner l'un des modes suivants :

☐ → ☐ → ↔ → Ⓜ → **AUX (DEL éteinte)**.

Mode d'entrée	Affichage
BLUETOOTH TV	☐
Mode d'accueil	☐
Mode USB	↔
Mode BLUETOOTH	Ⓜ
Entrée AUX	DEL éteinte

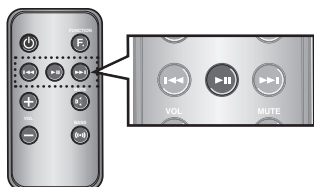

Lecture/Pause

Pendant la lecture, appuyez sur le bouton ►||.

- Appuyez à nouveau sur le bouton ►|| pour interrompre momentanément la lecture du fichier.
Appuyez sur le bouton ►|| pour lire le fichier sélectionné.



▪ Cette fonction peut ne pas fonctionner dans certains modes.

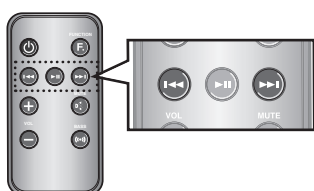

Saut en avant/en arrière

Pendant la lecture, appuyez sur le bouton ◀◀,▶▶.

- Lorsque vous appuyez sur le bouton ▶▶ pendant la lecture de plusieurs fichiers, le fichier suivant est sélectionné.
- Lorsque vous appuyez sur le bouton ◀◀ pendant la lecture de plusieurs fichiers, le fichier précédent est sélectionné.



▪ Cette fonction peut ne pas fonctionner dans certains modes.

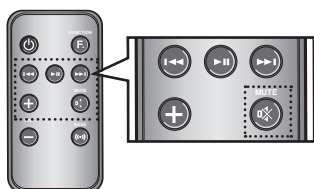

Désactivation du son

Cette fonction se révèle particulièrement utile lorsque vous devez ouvrir votre porte d'entrée ou répondre à un appel téléphonique.

1. Pour couper le son de cet appareil, appuyez sur le bouton **MUTE** (MUET) (M) de la télécommande.
2. Appuyez à nouveau sur le bouton **MUTE** (MUET) (M) de la télécommande (ou appuyez sur **VOLUME +/-**) pour rétablir le son.

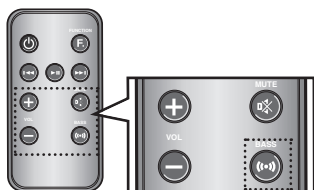

Fonction BASS (BASSES)

Cette fonction vous permet de régler le son des basses à votre goût.

Appuyez sur le bouton **BASS** (BASSES) de la télécommande de l'appareil.

- Chaque fois que vous appuyez sur ce bouton, la sélection change dans l'ordre suivant : ACTIVATION → DÉSACTIVATION DES BASSES

MISE À NIVEAU DU LOGICIEL (MODE USB UNIQUEMENT)

1. Rendez-vous sur le site www.samsung.com.
2. Cliquez sur **SUPPORT** (ASSISTANCE) dans le coin supérieur droit de la page.
3. Saisissez le numéro de modèle de l'appareil dans le champ de recherche, puis cliquez sur **Find Product** (Rechercher le produit).
4. Cliquez sur **Get downloads** (Obtenir des téléchargements) au centre de la page sous l'en-tête Downloads (Téléchargements).
5. Cliquez sur **Firmware** (Micrologiciel) au centre de la page.
6. Cliquez sur l'icône **ZIP** (ZIP) dans la colonne File (Fichier) sur le côté droit de la page.
7. Cliquez sur **OK** dans la fenêtre contextuelle qui s'affiche pour télécharger et enregistrer le micrologiciel sur votre ordinateur.
8. Dézippez le dossier compressé sur votre ordinateur. Vous devriez avoir un seul dossier dézippé portant le même nom que le fichier compressé.
9. Copiez le dossier sur une clé USB à mémoire flash.
10. Appuyez plusieurs fois sur le bouton **F**, situé sur la façade du lecteur audio sans fil avec station d'accueil jusqu'à ce que l'icône  apparaisse à l'écran. Insérez le périphérique USB dans le port USB situé à l'arrière de l'appareil.
11. La DEL clignote pendant la mise à jour du logiciel. Le produit s'éteint automatiquement une fois que la mise à niveau du micrologiciel est terminée.
 - Cela peut prendre plus de temps en fonction de la mise à niveau. (10 minutes maximum)
 - Allumez à nouveau l'appareil.

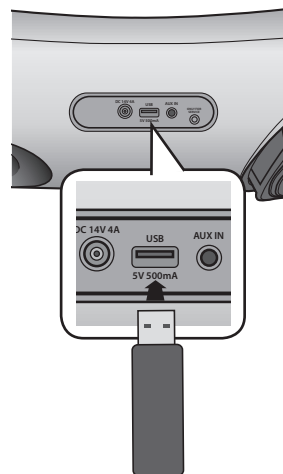

- Ne coupez pas l'alimentation et ne retirez pas le périphérique USB pendant la mise à niveau. L'unité principale s'éteint automatiquement une fois que la mise à niveau du micrologiciel est terminée.
- Une fois le logiciel mis à niveau, les paramètres que vous avez définis sont réinitialisés sur leur valeur par défaut. Nous vous conseillons de noter vos paramètres par écrit afin de pouvoir facilement les redéfinir après la mise à niveau.
- En cas d'échec de la mise à niveau du micrologiciel, nous vous recommandons de formater la clé USB au format FAT16 et de réessayer la mise à niveau.
- Pour permettre la mise à niveau, ne formatez pas la clé USB au format NTFS. Ce système de fichiers n'est pas pris en charge.
- Selon le fabricant, la clé USB peut ne pas être prise en charge.
- Déconnectez le lecteur audio sans fil avec station d'accueil d'Internet et tous les autres périphériques avant de lancer la mise à niveau du logiciel.
- Vous ne pouvez pas charger d'autres périphériques externes via ce port USB.

dépannage

Avant de faire appel à l'assistante, vérifiez les points suivants.

Problème	Vérification	Solution
L'appareil ne s'allume pas.	<ul style="list-style-type: none">• Le cordon d'alimentation est-il branché sur la prise ?	<ul style="list-style-type: none">• Branchez la prise d'alimentation sur la prise murale.
Une fonction ne s'active pas lorsque le bouton correspondant est actionné.	<ul style="list-style-type: none">• Le lecteur audio sans fil avec station d'accueil ou la télécommande sont-ils exposés à de l'électricité statique ?	<ul style="list-style-type: none">• Débranchez la prise d'alimentation et rebranchez-la.
Aucun son n'est produit.	<ul style="list-style-type: none">• L'appareil est-il correctement relié au périphérique ?• La fonction Mute (Muet) est-elle activée ?• Le volume est-il réglé au minimum ?	<ul style="list-style-type: none">• Branchez-le correctement.• Appuyez sur le bouton Mute (Muet) pour désactiver la fonction.• Réglez le volume.
La télécommande ne fonctionne pas.	<ul style="list-style-type: none">• Les piles sont-elles déchargées ?• La télécommande est-elle suffisamment près de l'appareil ?	<ul style="list-style-type: none">• Remplacez les piles.• Rapprochez-vous de l'appareil.
La fonction de partage du son Sound Share (appariement du téléviseur) a échoué.	<ul style="list-style-type: none">• Le modèle de votre téléviseur est-il pris en charge ?• La version du micrologiciel du téléviseur est-elle la plus récente ?• Une erreur s'est-elle produite lors de la connexion ?	<ul style="list-style-type: none">• Vérifiez si la version de votre téléviseur est prise en charge. (Samsung.com)• Mettez votre téléviseur à jour avec la version du micrologiciel la plus récente.• Réinitialisez l'appareil. Appuyez pendant 5 secondes sur le bouton Play/Pause (Lecture/Pause) de la télécommande.• Contactez l'assistance technique.

annexes

CARACTÉRISTIQUES TECHNIQUES

Nom du modèle	DA-E650/ DA-E651	
INFORMATIONS GÉNÉRALES	Poids	3,2 kg
	Dimensions (l x P x H)	630,8 x 192,3 x 162,9 mm
	Plage de températures de fonctionnement	+5°C~+35°C
	Plage de taux d'humidité	10 % à 75 %
AMPLIFICATEUR	Puissance de sortie nominale	40 W, 4OHM, THD = 10 %, 1 kHz
	Sensibilité d'entrée/Impédance	800 mV/56 Kohm
	Rapport signal/bruit (entrée analogique)	65 dB
	Séparation (1 kHz)	65 dB
RÉPONSE EN FRÉQUENCE	Entrée analogique	20 Hz~20 kHz (±3 dB)
	Entrée numérique/PCM 48 kHz	20 Hz~20 kHz (±3 dB)
PUISSANCE DE CONNEXION	iPad	5 V 2,0 A
	iPod	5 V 1,0 A
	Galaxy	5 V 1,0 A
USB	Type A	USB 1.1
	Sortie CC	500 mA

* Le rapport signal/bruit, la distorsion, la séparation et la sensibilité utilisable sont basés sur des mesures effectuées à l'aide des directives AES (Audio Engineering Society).

* Caractéristiques nominales

- Samsung Electronics Co., Ltd se réserve le droit de modifier les caractéristiques sans préavis.

- Le poids et les dimensions figurent à titre approximatif.

- Pour les spécifications de l'alimentation et de la consommation d'énergie, reportez-vous à l'étiquette apposée sur le produit.



Par la présente, Samsung Electronics déclare que cette [Lecteur audio sans fil avec station d'accueil] est conforme aux exigences essentielles et autres dispositions relatives de la Directive 1999/5/CE.

La Déclaration de Conformité est disponible sur le site Web <http://www.samsung.com>.

Pour la consulter, accédez à la rubrique Support (Assistance) > Search Product Support (Rechercher l'assistance du produit), puis entrez le nom du modèle.

Cet équipement peut être utilisé dans tous les pays de l'Union européenne.

Open Source Announcement

Pour toute requête, demande et question sur les sources ouvertes, contactez Samsung via e-mail (oss.request@samsung.com).

- Ce produit utilise certains programmes logiciels ayant été distribués par le Groupe JPEG Indépendant.

FLAC decoder, Copyright (C) 2001,2002,2003,2004,2005,2006,2007 Josh Coalson

Redistribution and use in source and binary forms, with or without modification, are permitted provided that the following conditions are met:

- Redistributions of source code must retain the above copyright notice, this list of conditions and the following disclaimer.
- Redistributions in binary form must reproduce the above copyright notice, this list of conditions and the following disclaimer in the documentation and/or other materials provided with the distribution.
- Neither the name of the Xiph.org Foundation nor the names of its contributors may be used to endorse or promote products derived from this software without specific prior written permission.

THIS SOFTWARE IS PROVIDED BY THE COPYRIGHT HOLDERS AND CONTRIBUTORS "AS IS" AND ANY EXPRESS OR IMPLIED WARRANTIES, INCLUDING, BUT NOT LIMITED TO, THE IMPLIED WARRANTIES OF MERCHANTABILITY AND FITNESS FOR A PARTICULAR PURPOSE ARE DISCLAIMED. IN NO EVENT SHALL THE FOUNDATION OR CONTRIBUTORS BE LIABLE FOR ANY DIRECT, INDIRECT, INCIDENTAL, SPECIAL, EXEMPLARY, OR CONSEQUENTIAL DAMAGES (INCLUDING, BUT NOT LIMITED TO, PROCUREMENT OF SUBSTITUTE GOODS OR SERVICES; LOSS OF USE, DATA, OR PROFITS; OR BUSINESS INTERRUPTION) HOWEVER CAUSED AND ON ANY THEORY OF LIABILITY, WHETHER IN CONTRACT, STRICT LIABILITY, OR TORT (INCLUDING NEGLIGENCE OR OTHERWISE) ARISING IN ANY WAY OUT OF THE USE OF THIS SOFTWARE, EVEN IF ADVISED OF THE POSSIBILITY OF SUCH DAMAGE."

Ogg/Vorbis decoder, Copyright (c) 2002, Xiph.org Foundation

Redistribution and use in source and binary forms, with or without modification, are permitted provided that the following conditions are met:

- Redistributions of source code must retain the above copyright notice, this list of conditions and the following disclaimer.
- Redistributions in binary form must reproduce the above copyright notice, this list of conditions and the following disclaimer in the documentation and/or other materials provided with the distribution.
- Neither the name of the Xiph.org Foundation nor the names of its contributors may be used to endorse or promote products derived from this software without specific prior written permission.

THIS SOFTWARE IS PROVIDED BY THE COPYRIGHT HOLDERS AND CONTRIBUTORS "AS IS" AND ANY EXPRESS OR IMPLIED WARRANTIES, INCLUDING, BUT NOT LIMITED TO, THE IMPLIED WARRANTIES OF MERCHANTABILITY AND FITNESS FOR A PARTICULAR PURPOSE ARE DISCLAIMED. IN NO EVENT SHALL THE FOUNDATION OR CONTRIBUTORS BE LIABLE FOR ANY DIRECT, INDIRECT, INCIDENTAL, SPECIAL, EXEMPLARY, OR CONSEQUENTIAL DAMAGES (INCLUDING, BUT NOT LIMITED TO, PROCUREMENT OF SUBSTITUTE GOODS OR SERVICES; LOSS OF USE, DATA, OR PROFITS; OR BUSINESS INTERRUPTION) HOWEVER CAUSED AND ON ANY THEORY OF LIABILITY, WHETHER IN CONTRACT, STRICT LIABILITY, OR TORT (INCLUDING NEGLIGENCE OR OTHERWISE) ARISING IN ANY WAY OUT OF THE USE OF THIS SOFTWARE, EVEN IF ADVISED OF THE POSSIBILITY OF SUCH DAMAGE.

SAMSUNG

Contacter SAMSUNG WORLD WIDE

Pour toutes questions ou observations concernant les produits Samsung, veuillez contacter le service clientèle de SAMSUNG.

Zone	Centre de contact ☎	Site Internet
ALBANIA	42 27 5755	www.samsung.com
AUSTRIA	0810 - SAMSUNG (7267864, € 0.07/min)	www.samsung.com
BELGIUM	02-201-24-18	www.samsung.com/be (Dutch) www.samsung.com/be_fr (French)
BOSNIA	05 133 1999	www.samsung.com
BULGARIA	07001 33 11	www.samsung.com
CROATIA	062 SAMSUNG (062 726 7864)	www.samsung.com
CZECH	800 - SAMSUNG (800-726786)	www.samsung.com
DENMARK	70 70 19 70	www.samsung.com
FINLAND	030 - 6227 515	www.samsung.com
FRANCE	01 48 63 00 00	www.samsung.com
GERMANY	01805 - SAMSUNG(726-7864 € 0,14/Min)	www.samsung.com
CYPRUS	8009 4000 only from landline	www.samsung.com
GREECE	80111-SAMSUNG (80111 726 7864) only from land line (+30) 210 6897691 from mobile and land line	www.samsung.com
HUNGARY	06-80-SAMSUNG(726-7864)	www.samsung.com
ITALIA	800-SAMSUNG(726-7864)	www.samsung.com
KOSOVO	+381 0113216899	www.samsung.com
LUXEMBURG	261 03 710	www.samsung.com
MACEDONIA	023 207 777	www.samsung.com
MONTENEGRO	020 405 888	www.samsung.com

Zone	Centre de contact ☎	Site Internet
NETHERLANDS	0900-SAMSUNG (0900-7267864) (€ 0,10/Min)	www.samsung.com
NORWAY	815-56 480	www.samsung.com
POLAND	0 801-1SAMSUNG(172-678) +48 22 607-93-33	www.samsung.com
PORTUGAL	808 20-SAMSUNG (808 20 7267)	www.samsung.com
ROMANIA	08010 SAMSUNG (08010 726 7864) only from landline (+40) 21 206 01 10 from mobile and land line	www.samsung.com
SERBIA	0700 Samsung (0700 726 7864)	www.samsung.com
SLOVAKIA	0800 - SAMSUNG(0800-726 786)	www.samsung.com
SPAIN	902 - 1 - SAMSUNG (902 172 678)	www.samsung.com
SWEDEN	0771 726 7864 (SAMSUNG)	www.samsung.com
Switzerland	0848 - SAMSUNG(7267864, CHF 0.08/min)	www.samsung.com/ch www.samsung.com/ch_fr (French)
U.K	0330 SAMSUNG (7267864)	www.samsung.com
EIRE	0818 717100	www.samsung.com
LITHUANIA	8-800-77777	www.samsung.com
LATVIA	8000-7267	www.samsung.com
ESTONIA	800-7267	www.samsung.com



Élimination des batteries de ce produit

(Applicable aux pays de l'Union européenne et aux autres pays européens dans lesquels des systèmes de collecte sélective sont mis en place.)

Le symbole sur la batterie, le manuel ou l'emballage indique que les batteries de ce produit ne doivent pas être éliminées en fin de vie avec les autres déchets ménagers. L'indication éventuelle des symboles chimiques Hg, Cd ou Pb signifie que la batterie contient des quantités de mercure, de cadmium ou de plomb supérieures aux niveaux de référence stipulés dans la directive CE 2006/66. Si les batteries ne sont pas correctement éliminées, ces substances peuvent porter préjudice à la santé humaine ou à l'environnement.

Afin de protéger les ressources naturelles et d'encourager la réutilisation du matériel, veuillez à séparer les batteries des autres types de déchets et à les recycler via votre système local de collecte gratuite des batteries.



Les bons gestes de mise au rebut de ce produit (Déchets d'équipements électriques et électroniques)

(Applicable dans les pays de l'Union Européenne et dans d'autres pays européens pratiquant le tri sélectif)

Ce symbole sur le produit, ses accessoires ou sa documentation indique que ni le produit, ni ses accessoires électroniques usagés (chargeur, casque audio, câble USB, etc.) ne peuvent être jetés avec les autres déchets ménagers. La mise au rebut incontrôlée des déchets présentant des risques environnementaux et de santé publique, veuillez séparer vos produits et accessoires usagés des autres déchets. Vous favoriserez ainsi le recyclage de la matière qui les compose dans le cadre d'un développement durable.

Les particuliers sont invités à contacter le magasin leur ayant vendu le produit ou à se renseigner auprès des autorités locales pour connaître les procédures et les points de collecte de ces produits en vue de leur recyclage.

Les entreprises et professionnels sont invités à contacter leurs fournisseurs et à consulter les conditions de leur contrat de vente. Ce produit et ses accessoires ne peuvent être jetés avec les autres déchets professionnels et commerciaux.

DA-E650
DA-E651

Wireless Audio with Dock (Kabelloses Audio System mit Docking Station) Bedienungsanleitung

Unvorstellbare Möglichkeiten

Vielen Dank, dass Sie sich für dieses Produkt von Samsung entschieden haben.

Wenn Sie einen umfassenderen Service nutzen möchten, registrieren Sie bitte Ihr Produkt unter

www.samsung.com/register

SAMSUNG

funktionen

Dual Docking Audio Lautsprechersystem

Mit Hilfe der Dual Docking Station des Systems können Sie Ihr Samsung Galaxy oder Apple Gerät anschließen, aufladen und über die integrierten Lautsprecher abspielen.

Musikwiedergabe über USB-Anschluss

An den USB-Anschluss des Kabellosen Audio Systems mit Docking Station können externe USB-Speichergeräte, wie MP3-Player oder USB-Flash-Speicher angeschlossen und die darauf enthaltenen Dateien wiedergegeben werden.

Bluetooth Funktion

Nach dem Anschließen eines Bluetooth Geräts an das Kabellose Audio System mit Docking Station können Sie Musik von diesem Gerät in bester Stereo Klangqualität ganz ohne Kabel wiedergeben.

aptX®

aptX Liefert hochwertigen Stereoklang über eine kabellose Bluetooth Verbindung mit einer Klangqualität, wie bei herkömmlichen Kabelverbindungen.

LIZENZ



iPad, iPhone, iPod, iPod nano, iPod shuffle und iPod touch sind in den USA und anderen Ländern eingetragene Marken der Apple Inc.

SICHERHEITSHINWEISE

ZUR VERMEIDUNG VON STROMSCHLÄGEN DARF DIESES GERÄT NICHT GEÖFFNET WERDEN. ES ENTHÄLT KEINE BAUTEILE, DIE VOM BENUTZER GEWARTET WERDEN KÖNNEN. LASSEN SIE REPARATUREN NUR VON QUALIFIZIERTEM FACHPERSONAL DURCHFÜHREN.



Dieses Symbol weist auf eine "gefährliche Netzspannung" im Inneren des Players hin. Es besteht die Gefahr von Stromschlägen und Körperverletzungen.



Dieses Symbol weist auf wichtige Anweisungen im Begleitmaterial zum Produkt hin.

WARNUNG : Schützen Sie das Gerät vor Regen und Feuchtigkeit, um die Gefahr von Bränden oder Stromschlägen zu verringern.

ACHTUNG : ACHTUNGUM STROMSCHLÄGE ZU VERMEIDEN, STECKEN SIE DEN STECKER FEST UND VOLLSTÄNDIG IN DIE STECKDOSE EIN.

- Dieses Gerät muss stets an geerdete Steckdosen angeschlossen werden.
- Entfernen Sie den Stecker aus der Steckdose, um das Gerät vollständig abzuschalten. Aus diesem Grund sollte sich der Netzstecker in Reichweite befinden.

ACHTUNG

- Das Gerät keinem Spritz- oder Tropfwasser aussetzen. Keine mit Flüssigkeit gefüllten Behälter, wie Vasen auf das Gerät stellen.
- Um das Gerät vollständig auszuschalten, muss der Netzstecker aus der Steckdose gezogen werden. Somit muss der Netzstecker immer bequem erreichbar sein.

VORSICHTSMASSNAHMEN

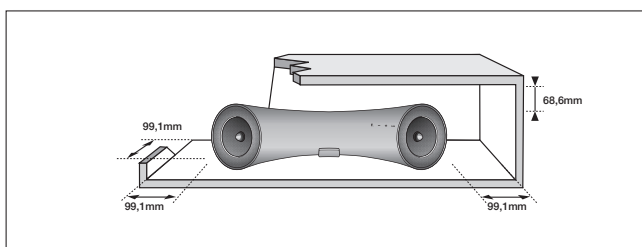

Stellen Sie sicher, dass die Netzspannung in Ihrem Haushalt mit den auf dem Informationsetikett auf der Geräterückseite angegebenen Anforderungen übereinstimmt. Stellen Sie Ihr Produkt horizontal auf einer geeigneten Unterlage (Möbel) auf, so dass rundherum ausreichend Platz (70-100 mm) zur Belüftung bleibt.

Achten Sie darauf, dass die Belüftungsöffnungen nicht abgedeckt sind. Stellen Sie das Gerät nicht auf Verstärker oder andere Geräte, die heiß werden können. Das Gerät ist für Dauerbetrieb eingerichtet. Um das Gerät vollständig auszuschalten, den Stecker aus der Steckdose ziehen. Ziehen Sie den Netzstecker des Geräts wenn Sie beabsichtigen, es für längere Zeit nicht zu nutzen.

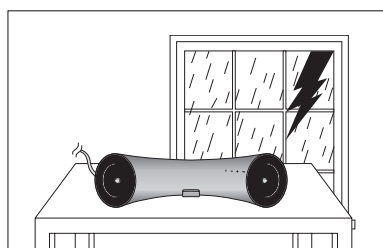

Ziehen Sie bei Gewittern das Stromkabel aus der Steckdose. Durch Blitze verursachte Spannungsspitzen können zur Beschädigung des Geräts führen.

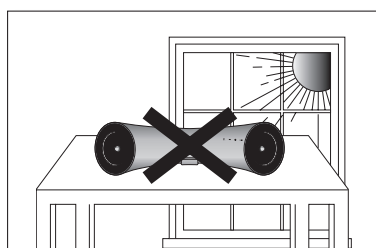

Halten Sie das Gerät von direkter Sonneneinstrahlung oder anderen Wärmequellen fern. Dies kann zu einer Überhitzung und Fehlfunktion des Geräts führen.

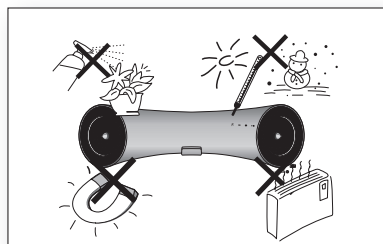

Das Gerät vor Feuchtigkeit (z.B. keine Vasen auf das Gerät stellen) und starker Hitze (z.B. Feuerstellen) oder vor starke Magnet- bzw. elektrische Felder erzeugenden Geräten schützen. Dieses Produkt ist nicht für den gewerblichen Einsatz vorgesehen. Dieses Produkt ist nur für den persönlichen Gebrauch bestimmt. Wenn das Gerät bei kalten Temperaturen aufbewahrt wurde, kann Kondensation auftreten. Wenn Sie das Gerät bei kalten Temperaturen transportiert haben, warten Sie mit der Inbetriebnahme circa 2 Stunden, bis das Gerät Raumtemperatur erreicht hat.

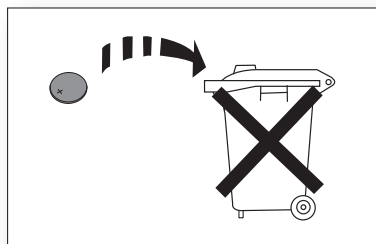

Die in diesem Produkt verwendeten Batterien enthalten umweltschädliche Chemikalien. Entsorgen Sie die Batterien nicht über den Hausmüll.



FUNKTIONEN	2	Funktionen
	2	Lizenz
SICHERHEITSINFORMATIONEN	3	Sicherheitshinweise
	4	Vorsichtsmaßnahmen
ERSTE SCHRITTE	6	Bevor Sie diese Bedienungsanleitung lesen
	6	Lieferumfang
BESCHREIBUNGEN	7	Vorder-/Rückseite des Geräts
FERNBEDIENUNG	9	Übersicht der Fernbedienung
EINSCHALTEN UND LAUTSTÄRKEREGELUNG	10	Ein- und ausschalten des Geräts
	10	Lautstärke einstellen
ANSCHLÜSSE	11	Anbringen des ferrit ringkerns am netzkabel
	12	Verwenden der Gummipolster
	13	Anschließen eines Geräts an den Dual Dock
	14	Ein Audiogerät an den AUX IN Eingang anschließen
	16	Anschliessen eines Bluetooth geräts
WIEDERGABE	18	Verwenden des TV modus (Sound Share)
	18	Verwenden des docking modus mit Samsung Galaxy und apple geräten
	20	Verwenden des Bluetooth Modus
	21	Verwenden des USB Modus
FUNKTIONEN	22	Grundfunktionen
	23	Erweiterte Funktionen
	24	Software aktualisierung (nur USB Modus)
FEHLERSUCHE	25	Fehlersuche
ANHANG	26	Technische Daten

erste schritte

BEVOR SIE DIESE BEDIENUNGSANLEITUNG LESEN

Achten Sie beim Lesen der Bedienungsanleitung auf die folgenden Hinweise.

Symbole in diesem Benutzerhandbuch

Symbol	Begriff	Erklärung
	Achtung	Zeigt eine Situation an, in der eine Funktion nicht funktioniert oder Einstellungen abgebrochen werden können.
	Hinweis	Enthält Tipps oder Anweisungen zum Ausführen einer Funktion.

Sicherheitsanweisungen und Fehlersuche

- 1) Machen Sie sich mit den Sicherheitsanweisungen vertraut, bevor Sie dieses Gerät benutzen. (Siehe Seite 3.)
- 2) Falls ein Problem auftritt, schlagen Sie im Kapitel zur Fehlerbehebung nach. (Siehe Seite 25.)

Copyright

©2012 Samsung Electronics Co.,Ltd.

Alle Rechte vorbehalten. Ohne vorherige schriftliche Genehmigung von Samsung Electronics Co.,Ltd. ist das vollständige oder teilweise Reproduzieren oder Kopieren dieser Bedienungsanleitung nicht gestattet.

LIEFERUMFANG

Überprüfen Sie, ob das im Folgenden aufgeführte Zubehör mitgeliefert wurde.

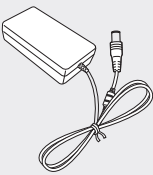
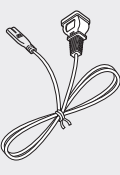
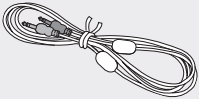
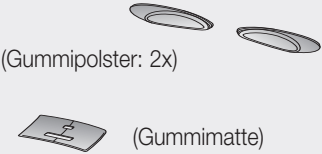
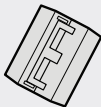
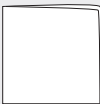
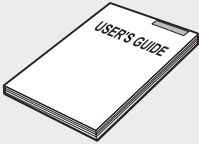
			
Fernbedienung / Lithium-Batterie (3V)	Gleichstrom Adapter	Netz Kabel	Audiokabel
			
Gummipolster / Gummimatte	Ferritkern	Tuch	Benutzerhandbuch



- Das Aussehen des Zubehörs kann leicht von den obigen Illustrationen abweichen.

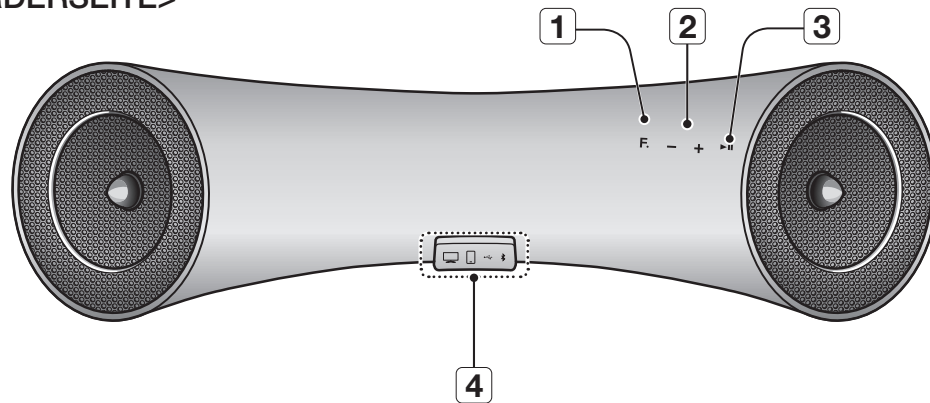

VORDER-/RÜCKSEITE DES GERÄTS

<VORDERSEITE>

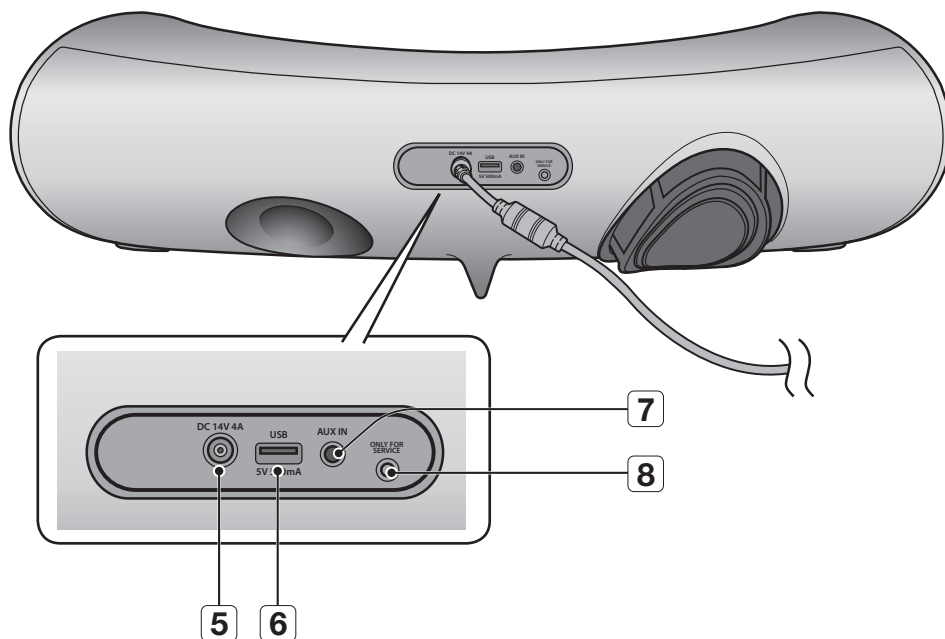

<RÜCKSEITE>



1	FUNKTIONS	Der Modus wechselt folgendermaßen :  →  →  →  → AUX (LED Aus)
2	LAUTSTÄRKE -/+	Zum Einstellen der Lautstärke.
3	WIEDERGABE/ PAUSE	Wiedergabe oder Unterbrechen eines Musiktitels.
4	DUAL DOCK	Stellt einen 5 Pin-Anschluss für Samsung Galaxy Geräte oder einen 30 Pin-Anschluss für Apple Geräte bereit. Wenn Sie den Modus mit der Funktionstaste ändern, wird der ausgewählte Modus in Rot auf der Funktionsanzeige angezeigt. Die LED hört auf zu blinken, wenn die Netzspannung eingeschaltet wird.
5	DC 14V	Schließen Sie das Netzteil des Geräts an diese Buchse an.
6	USB-ANSCHLUSS	Schließen Sie ein externes USB Speichergerät, wie einen MP3-Player an, um die sich auf dem Gerät befindenden Dateien abzuspielen.
7	AUX IN	Für den Anschluss an den Analogausgang eines externen Geräts.
8	NUR FÜR SERVICE	Dieser Anschluss dient nur zu Servicezwecken.



- Nachdem das Gerät eingeschaltet wurde, vergehen 4 bis 5 Sekunden, bis die Tonwiedergabe erfolgt.
- Um die Software des Geräts über den USB-Anschluss zu aktualisieren, benötigen Sie ein USB-Memorystick.



- An dieses Gerät können mobile Geräte mit hohen Ausgangspegeln angeschlossen werden. Wenn Sie an dieses Gerät externe Geräte mit hohen Ausgangspegeln anschließen, kann der Audio Ausgangspegel gesenkt werden, um den Verstärker und die Lautsprecher zu schützen.
- Beim Ziehen des Netzsteckers aus der Steckdose nicht am Stecker ziehen. Ziehen Sie nicht am Kabel.

ÜBERSICHT DER FERNBEDIENUNG

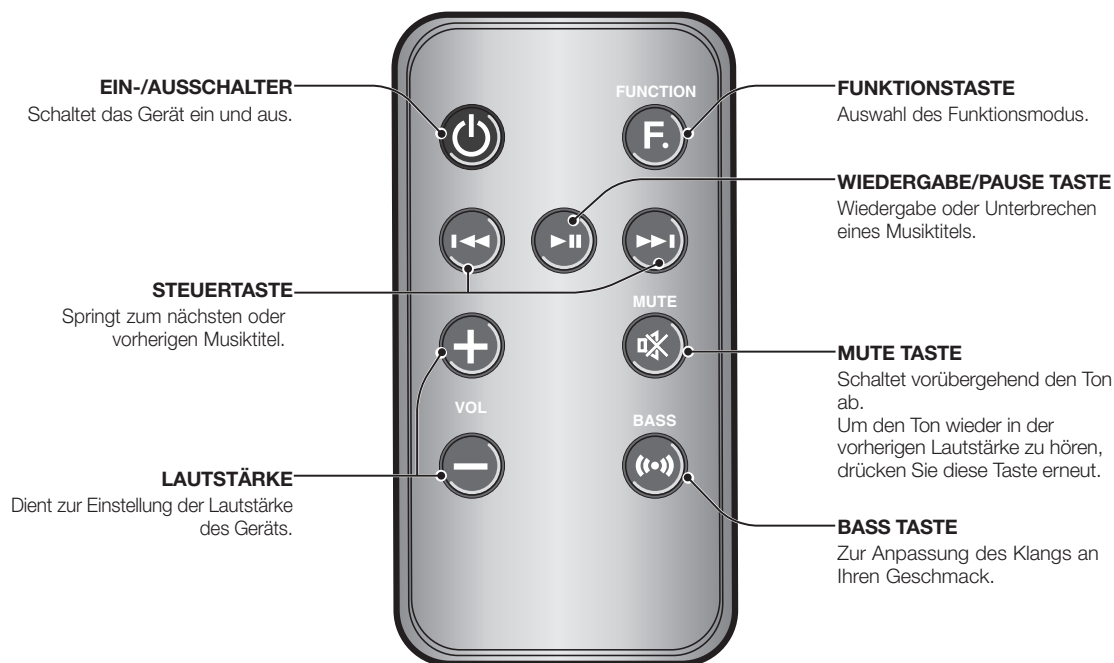

Batterien in die Fernbedienung einsetzen

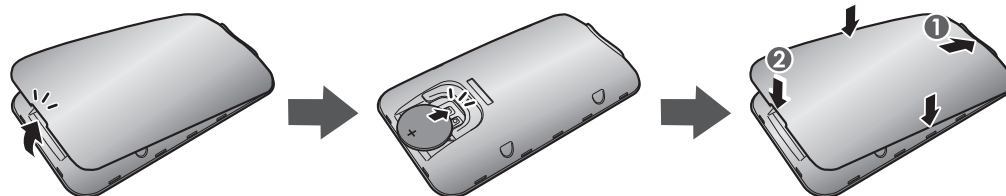

1. Zum Öffnen der Fernbedienung den Fingernagel in den Spalt zwischen dem Verschluss und dem Gehäuse der Fernbedienung stecken. Die Abdeckung anheben und vollständig entfernen.
2. Legen Sie die 3V Lithium Batterien ein. Legen Sie die Batterie in das Batteriefach mit der +-Elektrode nach oben zeigend ein.
3. Bringen Sie die Abdeckung der Fernbedienung an der Fernbedienung an. Zuerst das obere Ende einsetzen und den Verschluss so absenken dass er mit dem Gehäuse der Fernbedienung fluchtet und dann die Abdeckung an den Rändern mit der Hand nach unten drücken.



- Geben Sie acht, dass Sie Ihren Fingernagel beim Anheben des Verschlusses nicht im Spalt einklemmen. Sie können dabei Ihren Fingernagel einreißen.

Reichweite der Fernbedienung

Die Fernbedienung hat eine Reichweite von 7 Metern in gerader Linie zum Gerät. Die Fernbedienung funktioniert in einem Winkel von bis zu 30° zum Fernbedienungssensor.

einschalten und lautstärkeregelung

EIN- UND AUSSCHALTEN DES GERÄTS

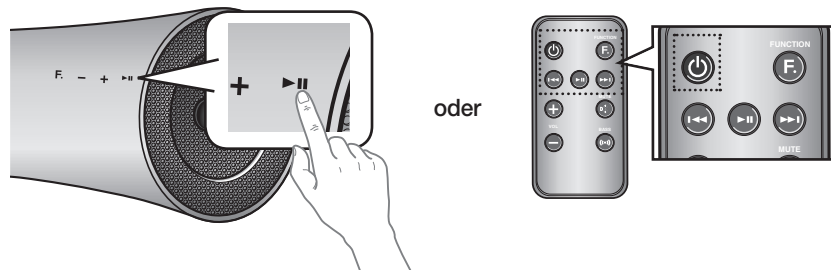

1. Wenn Sie das Gerät aus dem Standby-Modus einschalten möchten, eine beliebige Taste auf der Vorderseite des Geräts antippen.
oder,
Drücken Sie die **POWER** Taste auf der Fernbedienung.
2. Zum Abschalten des Geräts, die **▶||** Taste auf der Vorderseite des Geräts länger als 3 Sekunden berühren.
oder,
Drücken Sie erneut die **POWER** Taste auf der Fernbedienung.

LAUTSTÄRKE EINSTELLEN

Verwenden Sie die +,- Taster zur Regelung der Lautstärke. Die Funktions-LED leuchtet von links nach rechts auf, wenn die Lautstärke erhöht wird von rechts nach links, wenn die Lautstärke reduziert wird. Die LED leuchtet nicht, wenn Sie versuchen die Lautstärke zu erhöhen oder zu verringern und diese bereits auf ihr Maximum bzw. Minimum eingestellt ist.

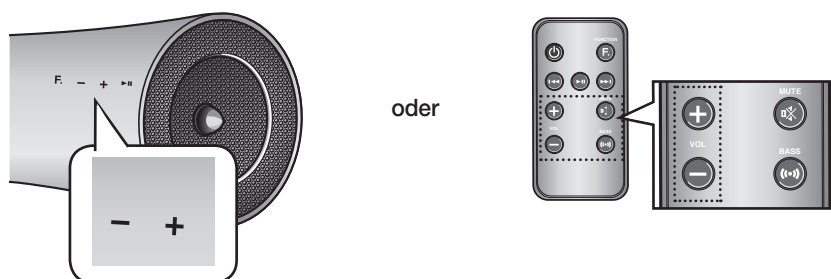

- Drücken Sie die **+/-** Taste rechts auf der Vorderseite des Geräts.
oder,
Drücken Sie die **VOL +/-** Taste auf der Fernbedienung.



- Wenn Sie VOL +/- drücken, wird die Lautstärke erhöht oder erniedrigt.
- Sie können ebenfalls die Lautstärkeregelungen der über den Dual Dock oder Bluetooth angeschlossenen Geräte zur Einstellung der Lautstärke verwenden. Beachten Sie, dass die Verwendung der Lautstärkeregelung von über Bluetooth angeschlossenen Geräte eingeschränkt sein kann.

ANBRINGEN DES FERRIT RINKERNS AM NETZKABEL

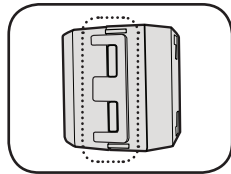

Den Verschluss anheben und den Kern öffnen.

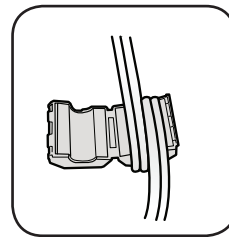
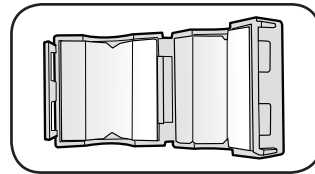

Wickeln Sie das Netzkabel drei Mal um den Kern.
(Die Wicklung in einem Abstand von 5-10cm von den Steckern ausführen)

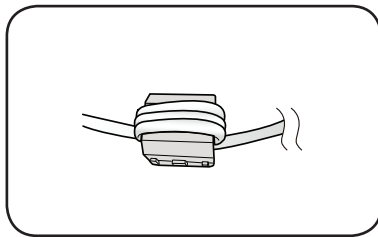

Schließen Sie den Verschluss wieder.

VERWENDEN DER GUMMIPOLSTER

Befestigen Sie die Gummipolster, um einen direkten Kontakt mit diesem Gerät zu vermeiden, wenn Sie Samsung Galaxy oder Apple Geräte anbringen.

GUMMIPOLSTER

1. Befestigen Sie die Gummipolster an der Position, die zu der Größe des von Ihnen verwendeten Geräts passt.
2. Nachdem Sie die Gummipolster befestigt haben, setzen Sie Ihr Gerät in den Dual Dock ein.

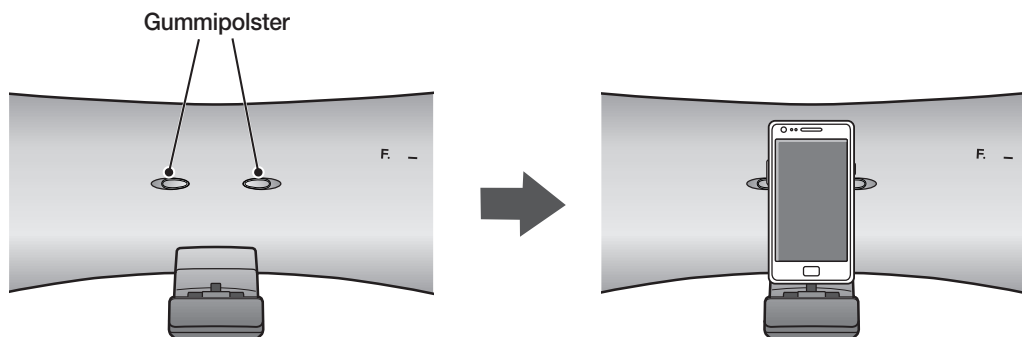

GUMMIMATTE

1. Legen Sie die Gummimatte in den Dual Dock ein.
2. Nachdem Sie die Gummimatte eingelegt haben, können Sie Ihr Gerät in den Dual Dock einsetzen.

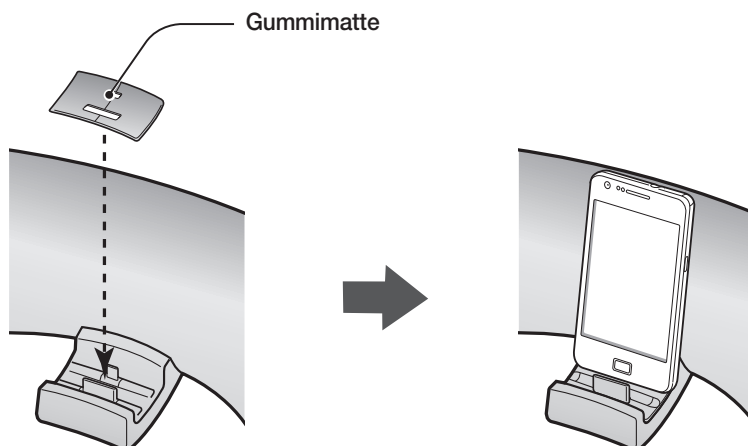

- Sie können das Gerät ohne Gummimatte verwenden, wenn Sie über eine Schutzhülle für Ihr Gerät verfügen.
- Das Gerät kann jedoch nur dann ohne Abstandshalter verwendet werden, wenn die Schutzhülle nicht dicker als 1,5 mm ist. Wenn die Schutzhülle dicker als 1,5 mm ist oder über abgerundete Ränder verfügt, kann das Gerät nicht mit der Schutzhülle eingesetzt werden.

ANSCHLIESSEN EINES GERÄTS AN DEN DUAL DOCK

Einsetzen eines Geräts in den Dual Dock.

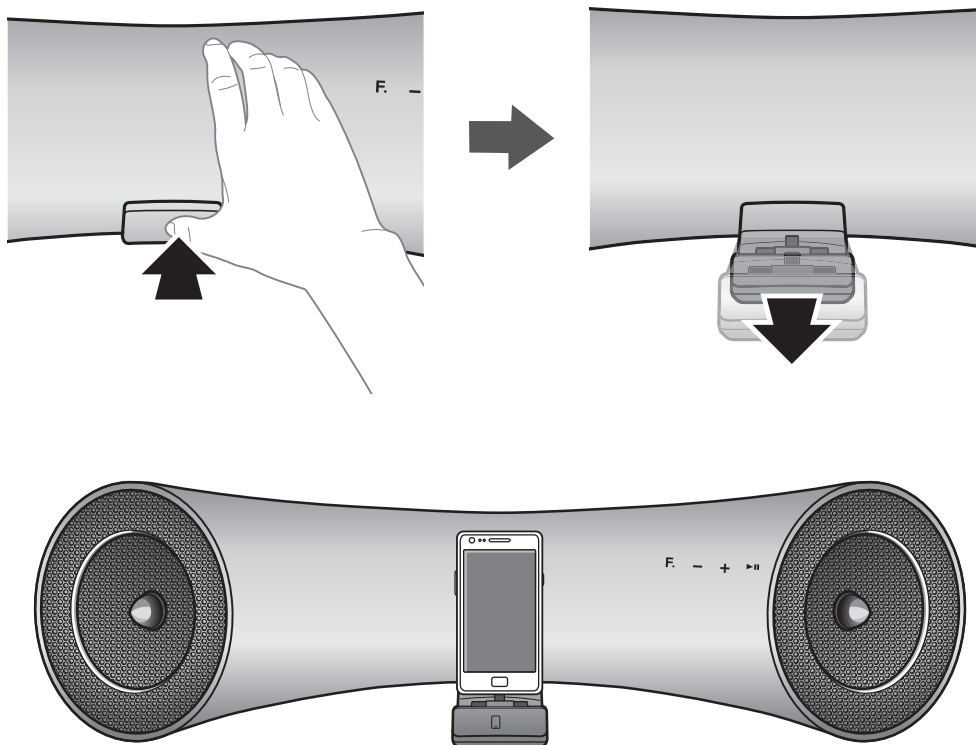

1. Der **DUAL DOCK** befindet sich auf der Vorderseite des Geräts. Zum Öffnen vorsichtig drücken.
2. Tippen Sie mehrmals die **F.** Taste auf der Vorderseite des Kabellosen Audio Systems mit Docking Station an, bis das Symbol auf der Anzeige erscheint.
 - Durch wiederholtes Drücken der Taste ändert sich die Auswahl wie folgt : → → → → **AUX (LED Aus)**
 - Der ausgewählte Modus wird in Rot auf der Funktionsanzeige angezeigt.
3. Wenn Sie über ein Samsung Galaxy Gerät verfügen, schließen Sie es an den (kleineren) 5 Pin-Anschluss des Dual Dock an. Wenn Sie über ein Apple Gerät verfügen, schließen Sie es an den (größeren) 30 Pin-Anschluss an.



- Schalten Sie Ihr Samsung Galaxy Gerät ein, bevor Sie es an das Dual Dock System anschließen.
- Samsung Galaxy und Apple Geräte können nicht gleichzeitig an das Gerät angeschlossen werden.
- Schließen sie das Samsung Galaxy oder Apple Gerät an die Docking-Station an, nachdem der Docking Modus eingeschaltet wurde. (Siehe Seite 18.)

EIN AUDIOGERÄT AN DEN AUX IN EINGANG ANSCHLIESSEN

In diesem Abschnitt wird erklärt, wie ein Audiogerät an diese Einheit angeschlossen werden kann. Dieses Gerät verfügt über eine analoge Anschlussbuchse für den Anschluss eines Audiogeräts.

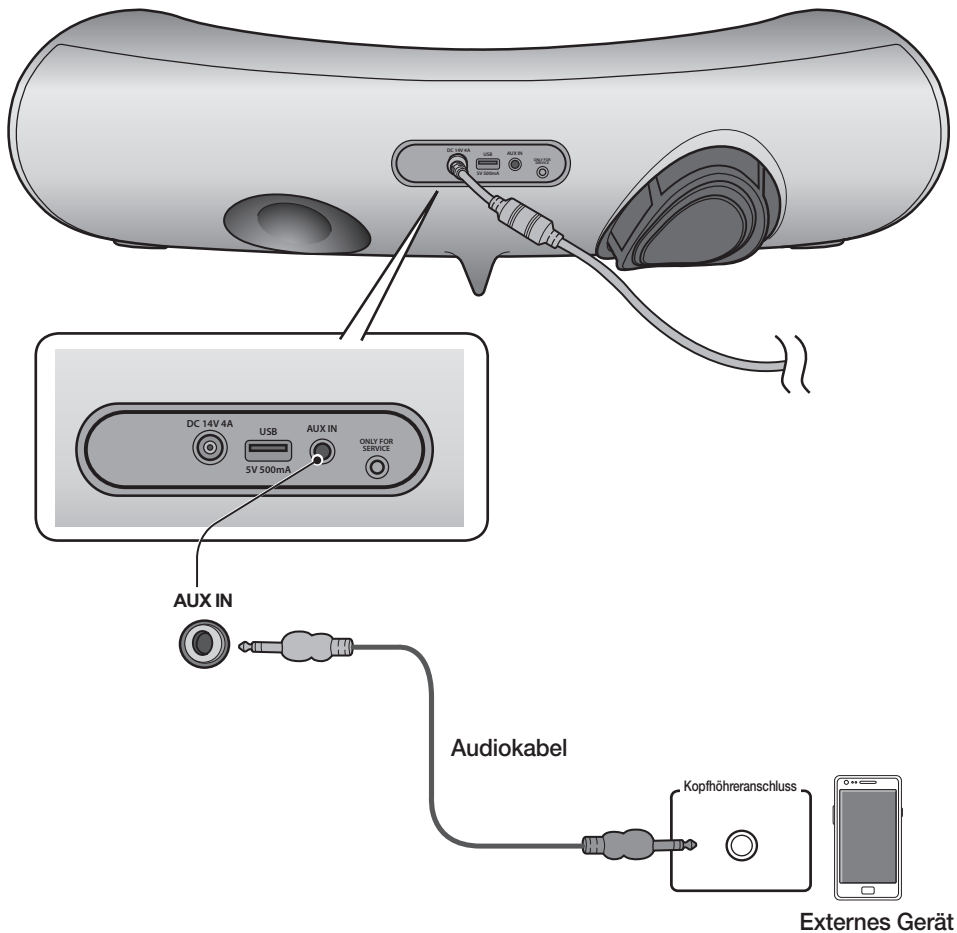

AUX IN

1. Schließen Sie den Kopfhörerausgang des externen Geräts oder des Audiogeräts an die AUX IN (Audio) Buchse auf der Geräterückseite an.
2. Tippen Sie die **F**-Taste wiederholt an, bis die Funktions-LEDs erlöschen.
 - Wenn keine Funktions-LED leuchtet, ist der AUX-Modus aktiv.



- Bevor Sie dieses Gerät installieren oder an einer anderen Stelle aufstellen, müssen Sie es ausschalten und den Netzstecker ziehen.

BLUETOOTH

Sie können an das Kabellose Audio System mit Docking Station ein Bluetooth Gerät anschließen und Musik in bester Stereo Klangqualität ganz ohne Kabel genießen!

Was ist Bluetooth?

Sie können an das Dual Docking Audio System ein Bluetooth Gerät anschließen und Musik in bester Stereo Klangqualität ganz ohne Kabel genießen!

- Ein Bluetooth Gerät kann Störungen erzeugen oder falsch funktionieren, wenn:
 - Das Empfangs-/Sendesystem des Bluetooth-Geräts oder des Kabellosen Audio Systems mit Docking Station von einem Körperteil berührt wird.
 - Die Funkübertragung durch Wände, Ecken oder Bürotrennwände behindert wird.
 - Interferenzen mit Geräten auftreten, welche dasselbe Frequenzband verwenden, wie medizinische Geräte, Mikrowellenherde oder Funknetzwerke.
- Beim Verbindungsaufbau müssen sich das Kabellose Audio System mit Docking Station und das Bluetooth Gerät nah beieinander befinden.
- Je größer der Abstand zwischen dem Kabellosen Audio System mit Docking Station und dem Bluetooth Gerät, desto schlechter die Qualität. Wenn die Distanz den Bluetooth-Betriebsbereich übersteigt, geht die Verbindung verloren.
- In Gebieten mit geringer Empfangsensibilität ist die Funktion der Bluetooth-Verbindung möglicherweise eingeschränkt.
- Die Bluetooth Verbindung funktioniert nur dann, wenn der Abstand zwischen den Geräten nicht zu groß ist. Die Verbindung wird automatisch abgebrochen, wenn sich das Bluetooth Gerät außerhalb der Reichweite befindet. Selbst innerhalb dieser Reichweite kann die Klangqualität durch Hindernisse wie Mauern oder Türen beeinträchtigt werden.
- Dieses Funkgerät kann Interferenzen während des Betriebs verursachen.



- Eventuell müssen Sie einen PIN-Code (Kennwort) eingeben, wenn die Verbindung zwischen dem Bluetooth Gerät und dem Kabellosen Audio System mit Docking Station hergestellt werden soll. Wenn Sie zur Eingabe des PIN-Codes aufgefordert werden, geben Sie <0000> ein.
- Das Kabellose Audio System mit Docking Station unterstützt SBC Daten (44.1kHz, 48 kHz).
- Die AVRCP Funktion wird nicht unterstützt.
- Nur an ein Bluetooth-Gerät anschließen, das die A2DP (AV) Funktion unterstützt.
- Sie können kein Bluetooth-Gerät verwenden, das nur die HF (Hands Free) Funktion unterstützt.
- Es kann nur eine Verbindung zu einem Bluetooth-Gerät hergestellt werden.
- Nachdem das Kabellose Audio System mit Docking Station ausgeschaltet und die Verbindung unterbrochen wurde, wird nach erneutem Einschalten die Verbindung nicht automatisch wieder hergestellt. Die Verbindung zwischen den Geräten muss erneut hergestellt werden.
- In den folgenden Fällen kann das Kabellose Audio System mit Docking Station nicht richtig gefunden oder angeschlossen werden:
 - Wenn um das Kabellose Audio System mit Docking Station ein starkes elektrisches Feld besteht.
 - Wenn mehrere Bluetooth Geräte gleichzeitig mit dem Kabellosen Audio System mit Docking Station verbunden sind.
 - Wenn das Bluetooth-Gerät ausgeschaltet oder nicht angeschlossen ist oder nicht richtig funktioniert.
 - Beachten Sie, dass Geräte, wie Mikrowellenherde, WLAN-Geräte, Leuchtstoffröhren und Gasöfen denselben Frequenzbereich wie Bluetooth-Geräte verwenden, wodurch es zu Interferenzen kommen kann.

ANSCHLIESSEN EINES BLUETOOTH GERÄTS

In diesem Abschnitt wird erklärt, wie das Kabellose Audio System mit Docking Station mit einem kompatiblen Bluetooth Fernsehgerät und anderen Bluetooth Geräten verbunden werden kann.

Das Kabellose Audio System mit Docking Station mit einem Bluetooth kompatiblen 2012 Samsung Fernsehgerät verbinden (Sound Share)





<Verbindungsaufbau zu Ihrem Fernsehgerät>

Um den Ton des Fernsehgeräts über Ihr Kabelloses Audio System mit Docking Station mittels einer Bluetooth Verbindung wiederzugeben, müssen Sie zuerst das System mit dem Bluetooth kompatiblen Fernsehgerät verbinden. Nachdem die Verbindung hergestellt ist, werden die Informationen für den Verbindungsaufbau gespeichert und es wird keine weitere Bluetooth Verbindungsmeldung angezeigt.

1. Schalten Sie das Samsung Fernsehgerät und das Kabellose Audio System mit Docking Station ein.
 - Schalten Sie in den "SoundShare Einstellungen" Menü des Samsung Fernsehgeräts das Gerät auf "Ein".
(Weitere Informationen dazu finden Sie in der Bedienungsanleitung des Fernsehgeräts.)
2. Wenn Sie den Modus des Kabellosen Audio Systems mit Docking Station auf  umschalten, erscheint eine Meldung mit der Frage, ob mit dem Aufbau der Bluetooth Verbindung fortgefahren werden soll. Wählen Sie auf dem Fernbedienungsbildschirm <Ja > aus und der Verbindungsaufbau mit dem Kabellosen Audio System mit Docking Station wird abgeschlossen.
 - Die Bluetooth Verbindung mit dem Kabellosen Audio System mit Docking Station ist hergestellt.

<Verbindungsaufbau zu Ihrem Fernsehgerät zurücksetzen>

Wenn Sie Ihr Kabelloses Audio System mit Docking Station mit einem anderen Fernsehgerät verbinden wollen als mit dem, zu dem bereits eine Verbindung besteht, sollten Sie die vorhandene Verbindung im Kabellosen Audio System mit Docking Station zurücksetzen. Sie können die Verbindung wie folgt zurücksetzen.

Die  LED blinkt einmal auf, wenn Sie die **Wiedergabe/Pause** auf der Fernbedienung im  Modus 5 Sekunden lang drücken. Das baut automatisch eine Verbindung zu einem Fernsehgerät auf, sobald Sie die vorhandene Verbindung zurückgesetzt haben und das Fernsehgerät für den Verbindungsaufbau bereit ist.





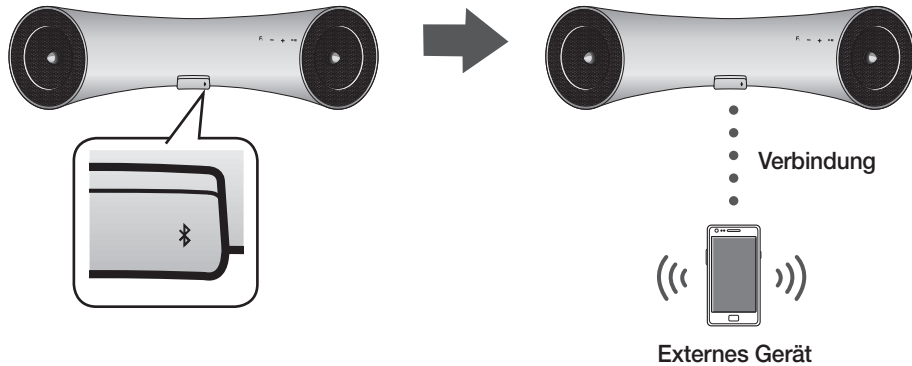

- Wenn die Verbindung zum Fernsehgerät nicht hergestellt werden kann, versuchen Sie die Verbindung erneut herzustellen, nachdem im Bluetooth  Modus die Wiedergabe/Pause Taste auf der Fernbedienung 5 Sekunden lang gedrückt wurde.
- Sie sollten die Software des Fernsehgeräts auf die letzte Version aktualisieren, wenn Sie die Funktion für den Verbindungsaufbau mit dem Fernsehgerät (Sound Share) nutzen möchten.
- Anweisungen zur Aktualisierung und über die zutreffenden Modelle erhalten Sie auf der Support Webseite auf (Samsung.com) oder setzen Sie sich mit dem technischen Kundendienst in Verbindung.

Das Kabellose Audio System mit Docking Station an ein Bluetooth Gerät anschließen

Bevor Sie beginnen stellen Sie sicher, dass Ihr Bluetooth Gerät die Bluetooth Stereo Kopfhörer Funktion unterstützt.



1. Tippen Sie mehrmals die **F**. Taste auf der Vorderseite des Kabellosen Audio Systems mit Docking Station an, bis das  Symbol auf der Anzeige erscheint.
 - Durch wiederholtes Drücken der Taste ändert sich die Auswahl wie folgt :  →  →  →  → **AUX (LED Aus)**
 - Der ausgewählte Modus wird in Rot auf der Funktionsanzeige angezeigt.
2. Wechseln Sie auf ihrem Bluetooth Gerät in das Bluetooth Menü.
(Weitere Informationen dazu finden Sie der Bedienungsanleitung des Bluetooth-Geräts.)
3. Scannen oder suchen Sie nach Allen Geräten oder nach Headsets.
 - Es wird eine Liste der Geräte angezeigt.
4. Wählen Sie in der Ergebnisliste "**[Samsung]W_Audio XXXXXX**" aus.
 - Wenn der Verbindungsaufbau zwischen dem Bluetooth Gerät und dem Kabellosen Audio System mit Docking Station fehlschlägt, das vom Bluetooth Gerät gefundene "[Samsung]W_Audio XXXXXX" löschen und erneut die Suche nach dem Kabellosen Audio System mit Docking Station durchführen und anschließend die Schritte 2, 3 und 4 wiederholen.

wiedergabe

VERWENDEN DES TV MODUS (Sound Share)

Tippen Sie auf die **F**. Taste, um den  Modus auszuwählen und schließen sie das Fernsehgerät an das Kabellose Audio System mit Docking Station an. (Siehe Seite 16.)

- Der Ton des Fernsehgeräts wird über dieses Gerät wiedergegeben, wenn es an ein Fernsehgerät angeschlossen ist.
- Wenn Sie die Bluetooth Eingangsquelle des Kabellosen Audio Systems mit Docking Station um- oder ausschalten, wird der Ton wieder über das Fernsehgerät wiedergegeben.

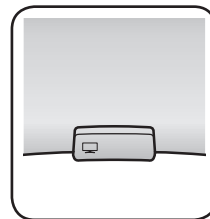

- Sie können die Lautstärke nur mit dem Kabellosen Audio System mit Docking Station regeln.

VERWENDEN DES DOCKING MODUS MIT SAMSUNG GALAXY UND APPLE GERÄTEN

Tippen Sie auf die **F**. Taste, um den  Modus auszuwählen und schließen Sie das Samsung Galaxy oder Apple Gerät an das Dual Dock an. (Siehe Seite 13.)

<Samsung Galaxy Geräte>

Um Ihr Samsung Galaxy Gerät mit dem Dual Dock System verwenden zu können, müssen Sie die Docking Mode Anwendung vom Android Market auf das Gerät herunterladen und auf dem Gerät installieren. Zum Herunterladen folgen Sie bitte diesen Schritten:

1. Tippen Sie auf das Play Store (Android Market) Symbol auf dem Hauptbildschirm des Samsung Galaxy Geräts.
2. Tippen Sie auf das Suchen Symbol um zur Suchleiste zu wechseln.
3. Geben Sie in die Suchleiste [**Samsung Wireless Audio with Dock**], ein und klicken Sie auf Suchen.
4. Suchen Sie in der Ergebnisliste nach [**Samsung Wireless Audio with Dock**] und tippen Sie diese Position an, um den Download zu starten.
5. Tippen Sie auf [**Installieren**].

Um Musik wiederzugeben, folgen Sie bitte diesen Schritten:

- 1-1. Wenn Sie die Anwendung starten und das Kabellose Audio System mit Docking Station das einzige für die Bluetooth Verbindung konfigurierte Gerät ist, wird durch die Betätigung von PLAY (WIEDERGABE) auf Ihrem Gerät automatisch die Bluetooth Verbindung zum Kabellosen Audio System hergestellt und der Musiktitel wird von diesem Gerät wiedergegeben.
- 1-2. Wenn mehrere für die Bluetooth Verbindung konfigurierte Geräte, einschließlich des Kabellosen Audio Systems mit Docking Station vorliegen,
 - 1) Wenn Sie die Anwendung starten, wird eine Liste mit den Geräten angezeigt, die an das Kabellose Audio System mit Docking Station angeschlossen werden können.
 - 2) Wird der Musiktitel wiedergegeben, nachdem die Verbindung durch Auswahl des Kabellosen Audio Systems mit Docking Station aus der Geräteliste hergestellt wurde.
 - Wenn ein Bluetooth Gerät vorhanden ist, das bereits zuvor mit dem Kabellosen Audio System mit Docking Station verbunden wurde, wird es in der Liste nicht aufgeführt und die Verbindung wird automatisch hergestellt.
2. Wenn Sie Ihr mobiles Gerät an ein anderes Kabelloses Audio System mit Docking Station anschließen möchten, sollten die auf Ihrem Gerät gespeicherten Einstellungen gelöscht werden, bevor Sie Ihr Gerät mit dem neuen Kabellosen Audio System mit Docking Station verbinden.
 -  → [**Clear data** (Daten löschen)].

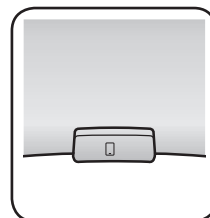



- Nachdem die Anwendung gestartet wurde, wird die Anwendung nicht unterbrochen, wenn Sie Ihr mobiles Gerät mit einem normalen Ladegerät aufladen.
- Wenn Sie ein anderes Gerät an das Kabellose Audio System mit Docking Station anschließen, während ein Samsung Galaxy Gerät im Docking Modus angeschlossen ist, müssen Sie eventuell den Bluetooth Modus des Samsung Galaxy Geräts ausschalten.
- Wenn Sie Schwierigkeiten haben, das Samsung Galaxy Gerät an das Dual Dock System anzuschließen, schalten Sie bitte den Bluetooth Modus auf allen anderen Geräten aus.

<Apple Gerät>

1. Wählen Sie den Modus wie oben beschrieben und schließen Sie anschließend das Apple Gerät an das Dual Dock System wie unter "Anschließen eines Geräts an den Dual Dock" (Seite 13) beschrieben an. Sie hören einen Klingelton.
2. Wählen Sie das <Music> Menü auf dem Bildschirm des Apple Geräts.
3. Wählen Sie den gewünschten Titel und spielen Sie ihn ab.
 - Der Musiktitel wird über die Lautsprecher des Kabellosen Audio Systems mit Docking Station wiedergegeben.



- Bei der Wiedergabe eines Videos mit Ihrem Gerät stehen die Wiedergabe/Pause/Vor/Zurück Funktionen eventuell nicht zur Verfügung. Benutzen Sie die Tasten auf dem Quellgerät für die Bedienung.

Kompatibilitätsliste (Apple Gerät)

Mit dem Docking Modus kompatible iPod/iPhone/iPad Modelle

Aktualisieren Sie die Software Ihres iPod/iPhone/iPad Modells auf die neueste Version, bevor Sie es mit diesem Gerät verwenden.

- iPod touch (4. Generation)
- iPod touch (3. Generation)
- iPod nano (6. Generation)
- iPod nano (5. Generation)
- iPhone 4S
- iPhone 4
- iPhone 3GS
- iPad 2
- iPad

- Je nach Version der iPod Software kann Ihr Gerät nicht kompatibel sein oder fehlerhaft funktionieren.
- ※ Wenn Sie ein inkompatibles Apple Gerät anschließen, fängt die iPod Funktions-LED an zu blinken.

VERWENDEN DES BLUETOOTH MODUS

Tippen Sie auf die **F**. Taste, um den \mathbb{B} Modus auszuwählen und schließen sie anschließend das Bluetooth Gerät an das Kabellose Audio System mit Docking Station an. (Siehe Seite 17.)

Um Ihr Bluetooth Gerät anzuschließen, wenn sich das Kabellose Audio System mit Docking Station im Bluetooth Modus befindet, suchen Sie nach dem Kabellosen Audio System mit Docking Station auf der Bluetooth Liste des Geräts. Wählen Sie das Kabellose Audio System mit Docking Station und stellen Sie die Verbindung her. Nachdem die Verbindung zu dem Kabellosen Audio System mit Docking Station hergestellt wurde, den gewünschten Musiktitel auswählen und wiedergeben.

Der Musiktitel wird über die Lautsprecher des Kabellosen Audio Systems mit Docking Station wiedergegeben.

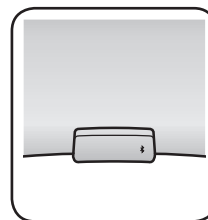

- Wenn Sie im Bluetooth Modus auf ein anderes Bluetooth Gerät wechseln möchten, müssen Sie zuerst die Verbindung zu dem bereits angeschlossenen Gerät unterbrechen und versuchen, das andere Bluetooth Gerät anzuschließen.
- Bei einer Bluetooth Verbindung können je nach verwendetem mobilen Gerät und Anwendung die Funktionen Wiedergabe/Pause/Vor/Zurück nicht zur Verfügung stehen.
- Der Betrieb eines an das Kabellose Audio System mit Docking Station angeschlossenen Bluetooth Geräts kann zu einer stotternden Wiedergabe führen, wenn über den AUX-Eingang des Kabellosen Audio Systems mit Docking Station gleichzeitig eine andere Wiedergabe erfolgt.

Das Bluetooth Gerät vom Kabellosen Audio System mit Docking Station abtrennen.

Die Bluetooth Verbindung zum Kabellosen Audio System mit Docking Station kann abgebrochen werden. Die Anleitung hierzu finden Sie in der Bedienungsanleitung des Bluetooth Geräts.

- Die Verbindung zum Kabellosen Audio System mit Docking Station wird abgebrochen.

Trennen des Kabellosen Audio Systems mit Docking Station vom Bluetooth Gerät

Tippen Sie auf die **F**. Taste auf der Oberseite des Kabellosen Audio Systems mit Docking Station, um von \mathbb{B} auf einen anderen Modus umzuschalten oder drücken Sie den Ein-/Ausschalter auf der Fernbedienung, um das Kabellose Audio System mit Docking Station auszuschalten.





- Die Verbindung mit dem aktuell verbundenen Gerät wird getrennt.



- Die Bluetooth Verbindung funktioniert nur dann, wenn der Abstand zwischen den Geräten nicht zu groß ist. Die Verbindung wird automatisch unterbrochen, wenn dieser Radius überschritten wird. Selbst innerhalb dieses Radius kann die Klangqualität durch Hindernisse wie Mauern oder Türen beeinträchtigt werden.
- Wenn sich das Bluetooth-Gerät wieder im effektiven Bereich befindet, können Sie das Gerät neu starten, um die Verbindung mit dem Bluetooth-Gerät wieder herzustellen.

VERWENDEN DES USB MODUS

1. Schließen Sie das USB-Gerät an der USB-Schnittstelle an, die sich auf der Rückseite des Geräts befindet.
2. Tippen Sie mehrmals die **F**. Taste auf der Vorderseite des Kabellosen Audio Systems mit Docking Station an, bis das  Symbol auf der Anzeige erscheint.

- Durch wiederholtes Drücken der Taste ändert sich die Auswahl wie folgt :
 →  →  →  → **AUX (LED Aus)**
- Der ausgewählte Modus wird in Rot auf der Funktionsanzeige angezeigt.

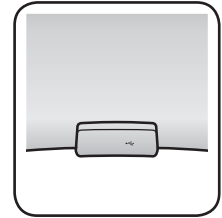

Bevor Sie ein USB-Gerät anschließen

Prüfen Sie die folgende Kompatibilitätsliste.

- Dieses Gerät kann unter Umständen nicht mit allen USB-Speichergeräten kompatibel sein.
- Es werden die Dateisysteme FAT16 und FAT 32 unterstützt.
- Das NTFS-Dateisystem wird nicht unterstützt.
- Schließen Sie das USB-Gerät direkt an den USB-Anschluss des Geräts an.
Anderenfalls können Kompatibilitätsprobleme mit dem USB-Gerät auftreten.
- Schließen Sie nicht mehrere Speichergeräte über einen Mehrfach-Kartenleser an das Gerät an. Dies kann zu Fehlfunktionen führen.
- Digital Kamera PTP Protokolle werden nicht unterstützt.
- Das USB-Gerät nicht während des Lesevorgangs abtrennen.
- DRM-geschützte Musikdateien (MP3, WMA) von kommerziellen Webseiten werden nicht wiedergegeben.
- Externe Festplatten werden nicht unterstützt.
- Kompatibilitätsliste

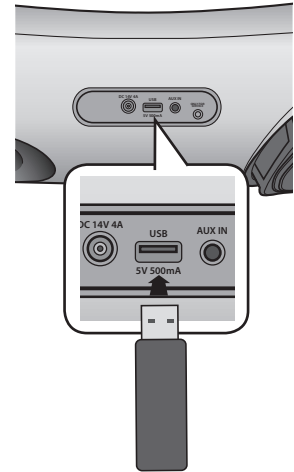

Format	Musik	
Dateiname	MP3	WMA
Dateinamenerweiterung	.MP3	.WMA
Bitrate	80~320 kbps	56~128 kbps
Version	-	V8
Sampling-Frequenz	44,1KHz	44,1KHz

- × Schließen Sie ihr mobiles Gerät nicht an den USB-Anschluss und die Docking-Station gleichzeitig an, um es aufzuladen.

funktionen

GRUNDFUNKTIONEN

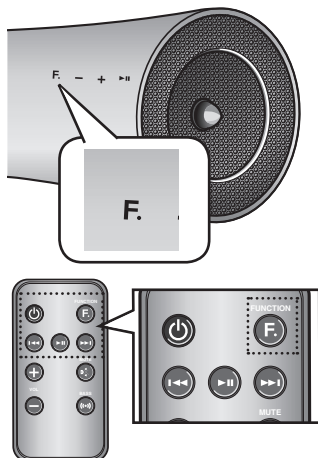

Einstellen des Eingangsmodus

Es kann zwischen den folgenden Eingängen gewählt werden:

☰ → 📱 → 🔌 → 📶 → AUX (LED Aus).

Drücken Sie die entsprechende Taste auf der Fernbedienung, um den gewünschten Modus auszuwählen oder drücken Sie **F.**, um zwischen den folgenden Modi auszuwählen: ☰ → 📱 → 🔌 → 📶 → AUX (LED Aus).

Eingangsmodus	Display
BLUETOOTH TV	☰
Docking Modus	📱
USB-Modus	🔌
BLUETOOTH Modus	📶
AUX-Eingang	LED Aus

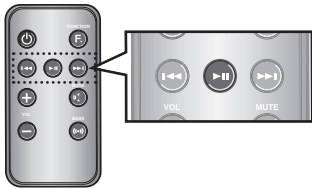

Wiedergabe/Pause

Drücken Sie während der Wiedergabe die ►|| Taste.

- Drücken Sie die ►|| Taste erneut, um die Wiedergabe des Titels vorübergehend zu unterbrechen.
Drücken Sie die ►|| Taste, um den ausgewählten Titel abzuspielen.



- Diese Funktion steht in bestimmten Modi nicht zur Verfügung.

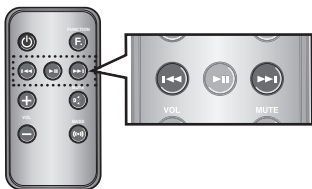

Vorwärts/Rückwärts springen

Drücken Sie während der Wiedergabe die ◀◀, ▶▶ Taste.

- Wenn mehrere Dateien vorhanden sind und Sie die ▶▶ Taste drücken, wird die nächste Datei ausgewählt.
- Wenn mehrere Dateien vorhanden sind und Sie die ◀◀ Taste drücken, wird die vorherige Datei ausgewählt.



- Diese Funktion steht in bestimmten Modi nicht zur Verfügung.

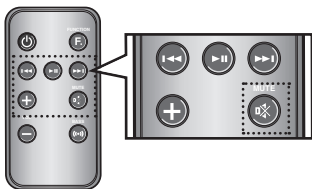

Stummschaltung

Diese Funktion ist im Falle eines Telefonanrufs oder beim Ertönen einer Türglocke sehr hilfreich.

1. Um den Ton dieses Geräts stumm zu schalten, müssen Sie die **MUTE** (☒) Taste auf der Fernbedienung drücken.
2. Drücken Sie die **MUTE** (☒) (oder **VOLUME +/-**) Taste auf der Fernbedienung erneut, um den Ton wieder einzuschalten.

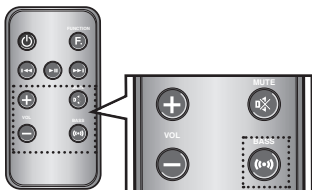

Verwendung der BASS Funktion

Mit dieser Funktion könne Sie den Bass an Ihren Geschmack anpassen.

Drücken Sie die **BASS** Taste auf der Fernbedienung dieses Geräts.

- Durch wiederholtes Drücken der Taste ändert sich die Auswahl wie folgt:
BASS EIN → AUS

SOFTWARE AKTUALISIERUNG (NUR USB MODUS)

1. Besuchen Sie die Webseite www.samsung.com.
2. Klicken Sie am oberen Rand der Seite auf **SUPPORT**.
3. Geben Sie den Produktnamen oder die Artikelnummer in das Suchfeld ein und klicken Sie anschließend auf **Alle Ergebnisse**.
4. Klicken Sie im mittleren Teil der Seite auf den Tab **Downloads**.
5. Klicken Sie auf **Firmware**.
6. Klicken Sie in der Spalte Datei auf der rechten Seite auf das **ZIP** Symbol.
7. Klicken Sie in dem angezeigten Popup-Fenster auf **OK**, um die Firmware herunterzuladen und auf Ihrem PC zu speichern.
8. Entpacken Sie das Zip-Archiv auf Ihrem Computer. Sie sollten einen eigenen Ordner mit dem gleichen Namen wie die Zip-Datei anlegen.
9. Den Ordner auf ein USB-Flash-Laufwerk kopieren.
10. Tippen Sie mehrmals die **F** Taste auf der Vorderseite des Kabellosen Audio Systems mit Docking Station an, bis das \leftrightarrow Symbol auf der Anzeige erscheint. Schließen Sie das USB-Laufwerk an den USB-Anschluss auf der Rückseite des Geräts an.
11. Während der Software Aktualisierung blinkt die LED auf. Nach Abschluss der Firmware Aktualisierung schaltet sich das Gerät automatisch ab.
 - Der Vorgang kann je nach den zu aktualisierenden Funktionen länger dauern. (Maximal 10 Minuten)
 - Schalten Sie das Gerät wieder ein.

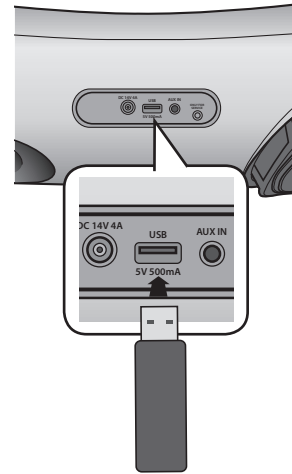

- Während des Aktualisierungsvorgangs darf die Netzspannung nicht ausgeschaltet oder das USB-Laufwerk abgetrennt werden. Nach Abschluss der Firmware Aktualisierung schaltet sich das Gerät automatisch ab.
- Beim Aktualisieren der Software werden sämtliche Einstellungen auf die (werkseitigen) Voreinstellungen zurückgesetzt. Sie sollten sich Ihre Einstellungen notieren, um sie nach der Aktualisierung wieder vornehmen zu können.
- Falls die Aktualisierung der Firmware fehlschlägt empfehlen wir, das USB-Laufwerk im FAT16 Format zu formatieren und die Aktualisierung erneut zu versuchen.
- Für die Aktualisierung das USB-Laufwerk nicht im NTFS Format formatieren. Dieses Dateisystem wird nicht unterstützt.
- Je nach Hersteller wird das USB-Laufwerk möglicherweise nicht unterstützt.
- Die Verbindung des Kabellosen Audio Systems mit Docking Station zum Internet und allen anderen externen Geräten trennen, bevor die Software Aktualisierung durchgeführt wird.
- Sie können keine anderen externen Geräte über diesen USB-Anschluss aufladen.

fehlersuche

Bevor Sie sich an den Kundendienst wenden, überprüfen Sie bitte die folgenden Punkte.

Symptom	Überprüfung	Behebung
Das Gerät lässt sich nicht einschalten.	<ul style="list-style-type: none"> Ist der Netzstecker an eine Steckdose angeschlossen? 	<ul style="list-style-type: none"> Schließen Sie den Netzstecker an die Steckdose an.
Das Gerät reagiert nicht auf das Drücken von Tasten.	<ul style="list-style-type: none"> Wurden das Kabellose Audio System mit Docking Station oder die Fernbedienung einer elektrostatischen Ladung ausgesetzt? 	<ul style="list-style-type: none"> Ziehen Sie den Netzstecker, und schließen Sie ihn wieder an die Steckdose an.
Kein Ton hörbar.	<ul style="list-style-type: none"> Das System richtig mit dem Gerät verbunden? Ist die Mute Funktion eingeschaltet? Ist die Lautstärke auf minimal eingestellt? 	<ul style="list-style-type: none"> Schließen Sie das Gerät richtig an. Drücken Sie die Taste Mute, um die Funktion zu deaktivieren. Stellen Sie die Lautstärke ein.
Die Fernbedienung funktioniert nicht.	<ul style="list-style-type: none"> Überprüfen Sie, ob die Batterien leer sind. Ist die Entfernung zwischen Fernbedienung und Gerät zu groß? 	<ul style="list-style-type: none"> Legen Sie neue Batterien ein. Bedienen Sie das Gerät aus einer näheren Entfernung.
Das Ausführen der Sound Share Funktion (Verbindungsaufbau mit dem Fernsehgerät) ist fehlgeschlagen.	<ul style="list-style-type: none"> Unterstützt Ihr Fernsehgerät diese Funktion? Verfügen Sie über die neueste Firmware Version? Tritt ein Fehler beim Verbindungsaufbau auf? 	<ul style="list-style-type: none"> Prüfen Sie, ob Ihr Fernsehgerät diese Funktion unterstützt. (Samsung.com) Aktualisieren Sie die Firmware Ihres Fernsehgeräts auf die neueste Version. Setzen Sie das Gerät zurück. Halten Sie die Wiedergabe/Pause Taste auf der Fernbedienung 5 Sekunden lang gedrückt. Setzen Sie sich mit dem technischen Kundendienst in Verbindung.

anhang

TECHNISCHE DATEN

Modellbezeichnung	DA-E650/ DA-E651	
ALLGEMEIN	Gewicht	3,2 kg
	Abmessungen (B x T x H)	630,8 x 192,3 x 162,9 mm
	Betriebstemperaturbereich	+5°C~+35°C
	Zulässiger Luftfeuchtigkeitsgehalt	10 % bis 75 %
VERSTÄRKER	Nennausgangsleistung	40W, 4OHM, THD = 10%, 1kHz
	Eingangsempfindlichkeit/ Impedanz	800mV/56Kohm
	Signal-Rausch Abstand (analoger Eingang)	65 dB
	Kanaltrennung (1 kHz)	65 dB
FREQUENZGANG	Analogeingang	20Hz~20kHz(±3 dB)
	Digitaleingang/48kHz PCM	20Hz~20kHz(±3 dB)
DOCKING NENNKAPAZITÄT	iPad	5 V 2,0 A
	iPod	5 V 1,0 A
	Galaxy	5 V 1,0 A
USB	Typ A	USB 1.1
	DC Ausgang	500mA

* Die Messung des Signal-Rausch Abstands, der Kanaltrennung und des übertragenen Frequenzbereichs Empfindlichkeit basieren auf den Richtlinien der AES (Audio Engineering Society).

* Nominelle Spezifikation

- Samsung Electronics Co., Ltd behält sich das Recht auf unangekündigte Änderungen vor.
- Gewicht und Abmessungen können von den Angaben abweichen.
- Informationen zur Stromversorgung und Stromverbrauch finden Sie im Aufkleber am Produkt.



Samsung Electronics erklärt hiermit, dass dieses [Kabelloses Audio System mit Docking Station] mit den grundlegenden Anforderungen und anderen maßgeblichen Bestimmungen der Richtlinie 1999/5/EG übereinstimmt.

Die offizielle Übereinstimmungserklärung finden Sie auf der Webseite <http://www.samsung.com>.

Öffnen Sie Support und geben Sie bei Produktsuche den Modellnamen ein.

Dieses Gerät darf in allen EG-Staaten betrieben werden.

Open Source Announcement

Senden Sie Fragen über Open Source haben, senden Sie diese über E-Mail an Samsung (oss.request@samsung.com).

- Dieses Produkt verwendet Softwareprogramme, die unter der Independent JPEG Group vertrieben werden.

FLAC decoder, Copyright (C) 2001,2002,2003,2004,2005,2006,2007 Josh Coalson

Redistribution and use in source and binary forms, with or without modification, are permitted provided that the following conditions are met:

- Redistributions of source code must retain the above copyright notice, this list of conditions and the following disclaimer.
- Redistributions in binary form must reproduce the above copyright notice, this list of conditions and the following disclaimer in the documentation and/or other materials provided with the distribution.
- Neither the name of the Xiph.org Foundation nor the names of its contributors may be used to endorse or promote products derived from this software without specific prior written permission.

THIS SOFTWARE IS PROVIDED BY THE COPYRIGHT HOLDERS AND CONTRIBUTORS "AS IS" AND ANY EXPRESS OR IMPLIED WARRANTIES, INCLUDING, BUT NOT LIMITED TO, THE IMPLIED WARRANTIES OF MERCHANTABILITY AND FITNESS FOR A PARTICULAR PURPOSE ARE DISCLAIMED. IN NO EVENT SHALL THE FOUNDATION OR CONTRIBUTORS BE LIABLE FOR ANY DIRECT, INDIRECT, INCIDENTAL, SPECIAL, EXEMPLARY, OR CONSEQUENTIAL DAMAGES (INCLUDING, BUT NOT LIMITED TO, PROCUREMENT OF SUBSTITUTE GOODS OR SERVICES; LOSS OF USE, DATA, OR PROFITS; OR BUSINESS INTERRUPTION) HOWEVER CAUSED AND ON ANY THEORY OF LIABILITY, WHETHER IN CONTRACT, STRICT LIABILITY, OR TORT (INCLUDING NEGLIGENCE OR OTHERWISE) ARISING IN ANY WAY OUT OF THE USE OF THIS SOFTWARE, EVEN IF ADVISED OF THE POSSIBILITY OF SUCH DAMAGE."

Ogg/Vorbis decoder, Copyright (c) 2002, Xiph.org Foundation

Redistribution and use in source and binary forms, with or without modification, are permitted provided that the following conditions are met:

- Redistributions of source code must retain the above copyright notice, this list of conditions and the following disclaimer.
- Redistributions in binary form must reproduce the above copyright notice, this list of conditions and the following disclaimer in the documentation and/or other materials provided with the distribution.
- Neither the name of the Xiph.org Foundation nor the names of its contributors may be used to endorse or promote products derived from this software without specific prior written permission.

THIS SOFTWARE IS PROVIDED BY THE COPYRIGHT HOLDERS AND CONTRIBUTORS "AS IS" AND ANY EXPRESS OR IMPLIED WARRANTIES, INCLUDING, BUT NOT LIMITED TO, THE IMPLIED WARRANTIES OF MERCHANTABILITY AND FITNESS FOR A PARTICULAR PURPOSE ARE DISCLAIMED. IN NO EVENT SHALL THE FOUNDATION OR CONTRIBUTORS BE LIABLE FOR ANY DIRECT, INDIRECT, INCIDENTAL, SPECIAL, EXEMPLARY, OR CONSEQUENTIAL DAMAGES (INCLUDING, BUT NOT LIMITED TO, PROCUREMENT OF SUBSTITUTE GOODS OR SERVICES; LOSS OF USE, DATA, OR PROFITS; OR BUSINESS INTERRUPTION) HOWEVER CAUSED AND ON ANY THEORY OF LIABILITY, WHETHER IN CONTRACT, STRICT LIABILITY, OR TORT (INCLUDING NEGLIGENCE OR OTHERWISE) ARISING IN ANY WAY OUT OF THE USE OF THIS SOFTWARE, EVEN IF ADVISED OF THE POSSIBILITY OF SUCH DAMAGE.



Wenden Sie sich an SAMSUNG WORLD WIDE

Wenn Sie Fragen oder Anmerkungen zu Produkten von Samsung haben, wenden Sie sich an den Kundendienst von SAMSUNG.

Region	Kontakt Zentrum ☎	Website
ALBANIA	42 27 5755	www.samsung.com
AUSTRIA	0810 - SAMSUNG (7267864, € 0.07/min)	www.samsung.com
BELGIUM	02-201-24-18	www.samsung.com/be (Dutch) www.samsung.com/be_fr (French)
BOSNIA	05 133 1999	www.samsung.com
BULGARIA	07001 33 11	www.samsung.com
CROATIA	062 SAMSUNG (062 726 7864)	www.samsung.com
CZECH	800 - SAMSUNG (800-726786)	www.samsung.com
DENMARK	70 70 19 70	www.samsung.com
FINLAND	030 - 6227 515	www.samsung.com
FRANCE	01 48 63 00 00	www.samsung.com
GERMANY	01805 - SAMSUNG(726-7864 € 0,14/Min)	www.samsung.com
CYPRUS	8009 4000 only from landline	www.samsung.com
GREECE	80111-SAMSUNG (80111 726 7864) only from land line (+30) 210 6897691 from mobile and land line	www.samsung.com
HUNGARY	06-80-SAMSUNG(726-7864)	www.samsung.com
ITALIA	800-SAMSUNG(726-7864)	www.samsung.com
KOSOVO	+381 0113216899	www.samsung.com
LUXEMBURG	261 03 710	www.samsung.com
MACEDONIA	023 207 777	www.samsung.com
MONTENEGRO	020 405 888	www.samsung.com

Region	Kontakt Zentrum ☎	Website
NETHERLANDS	0900-SAMSUNG (0900-7267864) (€ 0,10/Min)	www.samsung.com
NORWAY	815-56 480	www.samsung.com
POLAND	0 801-1SAMSUNG(172-678) +48 22 607-93-33	www.samsung.com
PORTUGAL	808 20-SAMSUNG (808 20 7267)	www.samsung.com
ROMANIA	08010 SAMSUNG (08010 726 7864) only from landline (+40) 21 206 01 10 from mobile and land line	www.samsung.com
SERBIA	0700 Samsung (0700 726 7864)	www.samsung.com
SLOVAKIA	0800 - SAMSUNG(0800-726 786)	www.samsung.com
SPAIN	902 - 1 - SAMSUNG (902 172 678)	www.samsung.com
SWEDEN	0771 726 7864 (SAMSUNG)	www.samsung.com
Switzerland	0848 - SAMSUNG(7267864, CHF 0.08/min)	www.samsung.com/ch www.samsung.com/ch_fr (French)
U.K	0330 SAMSUNG (7267864)	www.samsung.com
EIRE	0818 717100	www.samsung.com
LITHUANIA	8-800-77777	www.samsung.com
LATVIA	8000-7267	www.samsung.com
ESTONIA	800-7267	www.samsung.com



Korrekte Entsorgung der Batterien dieses Produkts

(In den Ländern der Europäischen Union und anderen europäischen Ländern mit einem separaten Altbatterie-Rücknahmesystem)

Die Kennzeichnung auf der Batterie bzw. auf der dazugehörigen Dokumentation oder Verpackung gibt an, dass die Batterie zu diesem Produkt nach seiner Lebensdauer nicht zusammen mit dem normalen Haushaltsmüll entsorgt werden darf. Wenn die Batterie mit den chemischen Symbolen Hg, Cd oder Pb gekennzeichnet ist, liegt der Quecksilber-, Cadmium- oder Blei-Gehalt der Batterie über den in der EG-Richtlinie 2006/66 festgelegten Referenzwerten. Wenn Batterien nicht ordnungsgemäß entsorgt werden, können sie der menschlichen Gesundheit bzw. der Umwelt schaden.

Bitte helfen Sie, die natürlichen Ressourcen zu schützen und die nachhaltige Wiederverwertung von stofflichen Ressourcen zu fördern, indem Sie die Batterien von anderen Abfällen getrennt über Ihr örtliches kostenloses Altbatterie-Rücknahmesystem entsorgen.



Korrekte Entsorgung von Altgeräten (Elektroschrott)

(In den Ländern der Europäischen Union und anderen europäischen Ländern mit einem separaten Sammelsystem)

Die Kennzeichnung auf dem Produkt, Zubehörteilen bzw. auf der dazugehörigen Dokumentation gibt an, dass das Produkt und Zubehörteile (z. B. Ladegerät, Kopfhörer, USB-Kabel) nach ihrer Lebensdauer nicht zusammen mit dem normalen Haushaltsmüll entsorgt werden dürfen. Entsorgen Sie dieses Gerät und Zubehörteile bitte getrennt von anderen Abfällen, um der Umwelt bzw. der menschlichen Gesundheit nicht durch unkontrollierte Müllbeseitigung zu schaden. Helfen Sie mit, das Altgerät und Zubehörteile fachgerecht zu entsorgen, um die nachhaltige Wiederverwertung von stofflichen Ressourcen zu fördern.

Private Nutzer wenden sich an den Händler, bei dem das Produkt gekauft wurde, oder kontaktieren die zuständigen Behörden, um in Erfahrung zu bringen, wo Sie das Altgerät bzw. Zubehörteile für eine umweltfreundliche Entsorgung abgeben können.

Gewerbliche Nutzer wenden sich an ihren Lieferanten und gehen nach den Bedingungen des Verkaufsvertrags vor. Dieses Produkt und elektronische Zubehörteile dürfen nicht zusammen mit anderem Gewerbemüll entsorgt werden.

DA-E650
DA-E651

Wireless Audio with Dock (Audio wireless con dock)

manuale utente

immagina le possibilità

Grazie per avere acquistato questo prodotto Samsung.

Per ricevere un servizio più completo, registrare il prodotto all'indirizzo

www.samsung.com/register

SAMSUNG

caratteristiche

Sistema di diffusori docking audio doppio

Utilizzando la docking station doppia del sistema, collegare, caricare e quindi riprodurre il dispositivo Galaxy o Apple Samsung attraverso i diffusori integrati.

Supporto host USB

Utilizzando la funzione host USB dell'audio wireless con dock è possibile collegare e riprodurre file musicali da dispositivi di memorizzazione USB esterni come lettori MP3, memorie flash USB ecc.

Funzione Bluetooth

È possibile collegare un dispositivo Bluetooth all'audio wireless con dock per ascoltare musica dal dispositivo con audio stereo di alta qualità, tutto senza fili!

aptX®

aPtX assicura un audio stereo Bluetooth di alta qualità fornendo una qualità audio wireless come via cavo.

LICENZA



iPad, iPhone, iPod, iPod nano, iPod shuffle e iPod touch sono marchi di Apple Inc., registrati negli Stati Uniti e in altri Paesi.

AVVERTENZE PER LA SICUREZZA

PER RIDURRE IL RISCHIO DI SCOSSE ELETTRICHE, NON RIMUOVERE IL COPERCHIO (O IL PANNELLO POSTERIORE). ALL'INTERNO NON VI SONO PARTI RIPARABILI DALL'UTENTE. PER LA MANUTENZIONE RIVOLGERSI AL PERSONALE DI ASSISTENZA QUALIFICATO.



Questo simbolo indica la presenza di "tensione pericolosa" all'interno del prodotto, che comporta il rischio di scosse elettriche o lesioni.



Questo simbolo indica istruzioni importanti che accompagnano il prodotto.

AVVERTENZA: Per ridurre il rischio di incendio o di scosse elettriche, non esporre questo apparecchio alla pioggia o all'umidità.

ATTENZIONE: PER EVITARE SCOSSE ELETTRICHE, INSERIRE A FONDO LO SPINOTTO PIÙ LARGO DELLA SPINA NELLA RELATIVA PRESA.

- Questa apparecchiatura deve essere sempre collegata a una presa di rete con collegamento a terra.
- Per scollegare l'apparecchio dalla corrente è necessario estrarre la spina dalla presa; perciò la presa dovrà essere facilmente accessibile.

ATTENZIONE

- Non schizzare o sgocciolare liquidi sull'apparecchio. Non sistemare oggetti pieni di liquidi, come dei vasi, sull'apparecchio.
- Per spegnere completamente l'apparecchio, estrarre la spina di alimentazione dalla presa di rete. Di conseguenza, la spina di alimentazione deve essere facilmente e prontamente accessibile in qualsiasi momento.

PRECAUZIONI

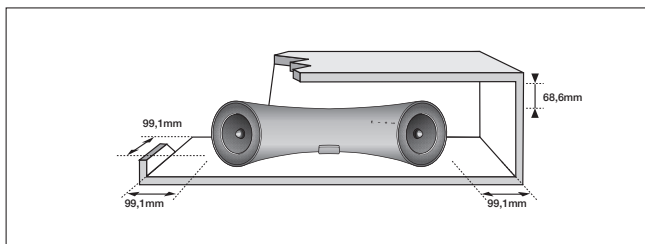

Verificare che le caratteristiche degli alimentatori CC presenti in casa corrispondano ai requisiti di alimentazione indicati sull'etichetta di identificazione posta sul retro del prodotto. Installare il prodotto orizzontalmente, su un supporto adeguato (un mobile), verificando che vi sia spazio sufficiente per una corretta ventilazione (70 - 100 mm).

Assicurarsi che le aperture di ventilazione non siano ostruite. Non sistemare l'unità su amplificatori o altri dispositivi che potrebbero riscaldarsi. L'unità è progettata per un uso continuo. Per spegnere completamente l'unità, scollegare il connettore CA dalla presa di rete. Scollegare l'unità dalla presa se si intende lasciarla inutilizzata per un periodo prolungato.

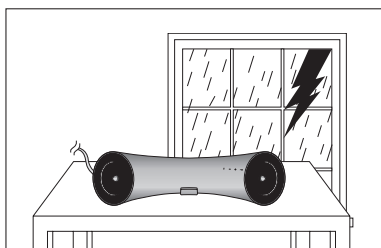

Durante i temporali, scollegare la spina di alimentazione dalla presa. I picchi di alta tensione provocati dai fulmini potrebbero danneggiare l'unità.

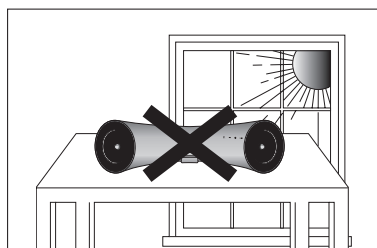

Non esporre l'unità alla luce diretta del sole o ad altre fonti di calore. Questo potrebbe provocare il surriscaldamento e il malfunzionamento dell'unità.

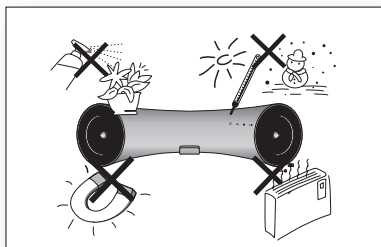

Tenere il prodotto lontano da fonti di umidità (ad es. vasi) e calore eccessivo (ad es. fuoco) o da apparecchi che generano un forte campo magnetico o elettrico. In caso di malfunzionamento dell'unità, scollegare il cavo di alimentazione dalla presa di corrente. Il prodotto non è destinato all'uso industriale. Il prodotto è destinato esclusivamente all'uso personale.

Se il prodotto viene conservato a basse temperature, potrebbe formarsi condensa. Se si trasporta l'unità in inverno, attendere circa 2 ore prima di utilizzarla, in modo che ritorni a temperatura ambiente.

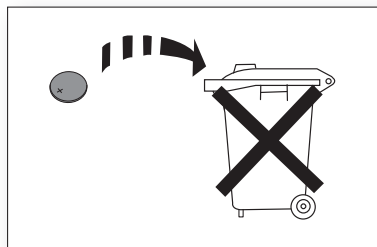

Le batterie utilizzate con il prodotto contengono sostanze chimiche nocive all'ambiente.

Non smaltirle insieme ai comuni rifiuti domestici.



CARATTERISTICHE	2	Caratteristiche
	2	Licenza
INFORMAZIONI SULLA SICUREZZA	3	Avvertenze per la sicurezza
	4	Precauzioni
PER COMINCIARE	6	Prima di leggere il manuale utente
	6	Accessori forniti
DESCRIZIONI	7	Pannello anteriore/posteriore
TELECOMANDO	9	Descrizione del telecomando
ACCENSIONE E REGOLAZIONE DEL VOLUME	10	Attivazione/disattivazione dell'alimentazione
	10	Regolazione del volume
CONNESSIONI	11	Installazione del nucleo toroidale in ferrite sul cavo di alimentazione
	12	Utilizzo dei rivestimenti in gomma
	13	Collegamento di un dispositivo al dual dock
	14	Collegamento di un dispositivo audio attraverso l'ingresso AUX
	16	Collegamento ai dispositivi Bluetooth
RIPRODUZIONE	18	Uso del modo TV (Sound Share)
	18	Utilizzo del modo dock con dispositivi Galaxy Samsung e Apple
	20	Riproduzione del modo Bluetooth
	21	Uso del modo USB
FUNZIONI	22	Funzioni di base
	23	Funzioni avanzate
	24	Aggiornamento software (solo modo USB)
RISOLUZIONE DEI PROBLEMI	25	Risoluzione dei problemi
APPENDICE	26	Specifiche

per cominciare

PRIMA DI LEGGERE IL MANUALE UTENTE

Prima di leggere il manuale utente, tenere presenti le seguenti indicazioni.

Icone utilizzate in questo manuale

Icona	Indicazione	Definizione
	Attenzione	Indica una situazione in cui una funzione non è attiva o in cui è possibile che le impostazioni vengano cancellate.
	Nota	Indica suggerimenti o istruzioni nella pagina che aiutano a comprendere il funzionamento dell'unità.

Istruzioni di sicurezza e risoluzione dei problemi

- 1) Familiarizzarsi con le istruzioni relative alla sicurezza prima di utilizzare il prodotto. (Vedere a pagina 3)
- 2) Se si verifica un problema, consultare la sezione relativa alla risoluzione dei problemi. (Vedere a pagina 25)





Copyright

©2012 Samsung Electronics Co., Ltd.

Tutti i diritti riservati; è vietata la riproduzione o la copia di una parte o dell'intero manuale utente senza previa autorizzazione scritta di Samsung Electronics Co., Ltd.

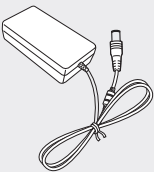
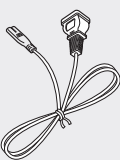
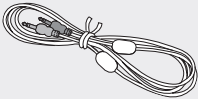
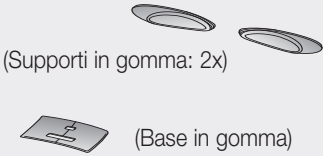
ACCESSORI FORNITI

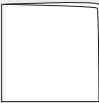
Controllare di seguito gli accessori forniti.

			
Telecomando / Batteria al litio (3 V)	Alimentatore CC	Cavo di alimentazione	Cavo audio
 (Supporti in gomma: 2x) (Base in gomma)	 (Grande) (Per 1 cavo di alimentazione)		
Supporti in gomma / base in gomma	Nucleo in ferrite	Panno	Manuale utente



- L'aspetto degli accessori può variare leggermente dalle illustrazioni riportate sopra.

PANNELLO ANTERIORE/POSTERIORE

<PARTE ANTERIORE>

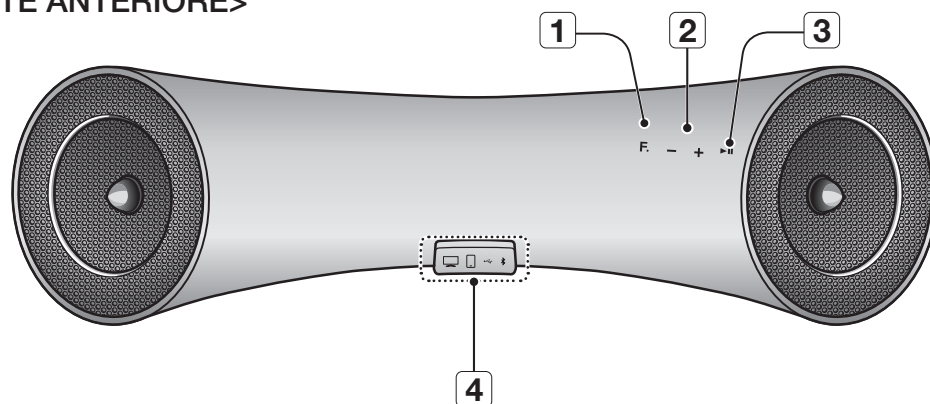

<PARTE POSTERIORE>

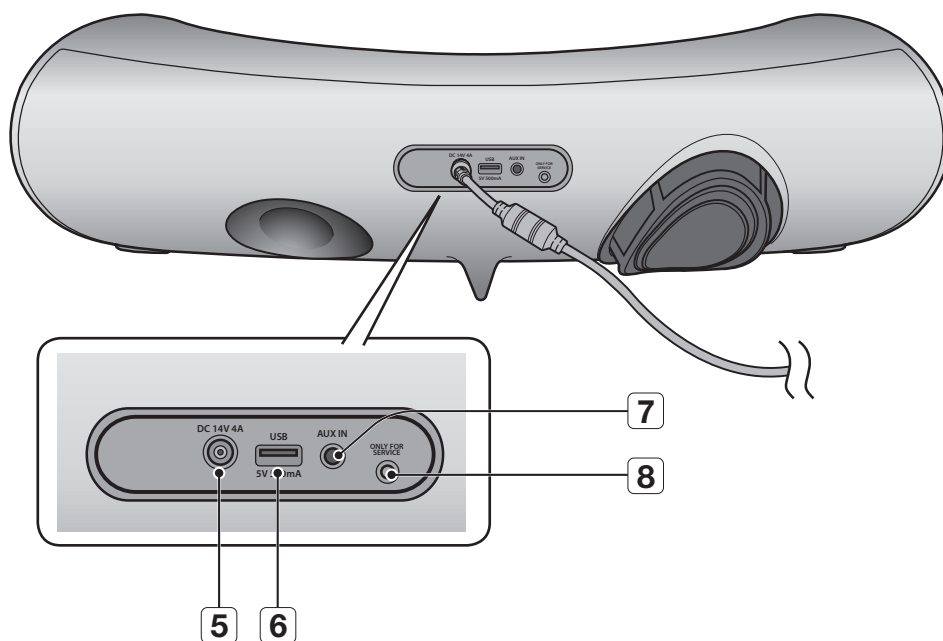

1	FUNCTION	Per commutare i modi nella sequenza seguente :  → AUX (LED Off)
2	VOL -/+	Regola il volume.
3	RIPRODUZIONE / PAUSA	Riproduce o mette in pausa un file musicale.
4	DUAL DOCK	Fornisce un dock a 5 pin per dispositivi Galaxy Samsung o un dock a 30 pin per dispositivi Apple Samsung. Quando si cambia modo con il tasto Function, il modo selezionato viene visualizzato in rosso sul display funzione. Il LED smette di lampeggiare quando si accende l'unità.
5	CC 14 V	Collegare l'alimentatore CC dell'unità a questo connettore.
6	PORTA USB	Collegare un dispositivo di memorizzazione USB esterno come un lettore MP3 per riprodurre i file che si trovano sul dispositivo.
7	AUX IN	Per il collegamento di un dispositivo esterno all'uscita analogica.
8	ONLY FOR SERVICE	Questo connettore è riservato all'assistenza.



- Dopo l'accensione, l'unità impiega 4-5 secondi prima di produrre un suono.
- Per aggiornare il software del prodotto attraverso il connettore host USB, utilizzare una memory stick USB.



- L'unità può essere collegata a dispositivi mobili con livelli di emissione audio elevata. Quando l'unità viene collegata a dispositivi esterni con livelli di emissione elevata, è consigliabile ridurre l'emissione audio per proteggere l'amplificatore e i diffusori.
- Tenere la spina quando si scollega il cavo di alimentazione dalla presa di rete. Non tirare il cavo.

DESCRIZIONE DEL TELECOMANDO

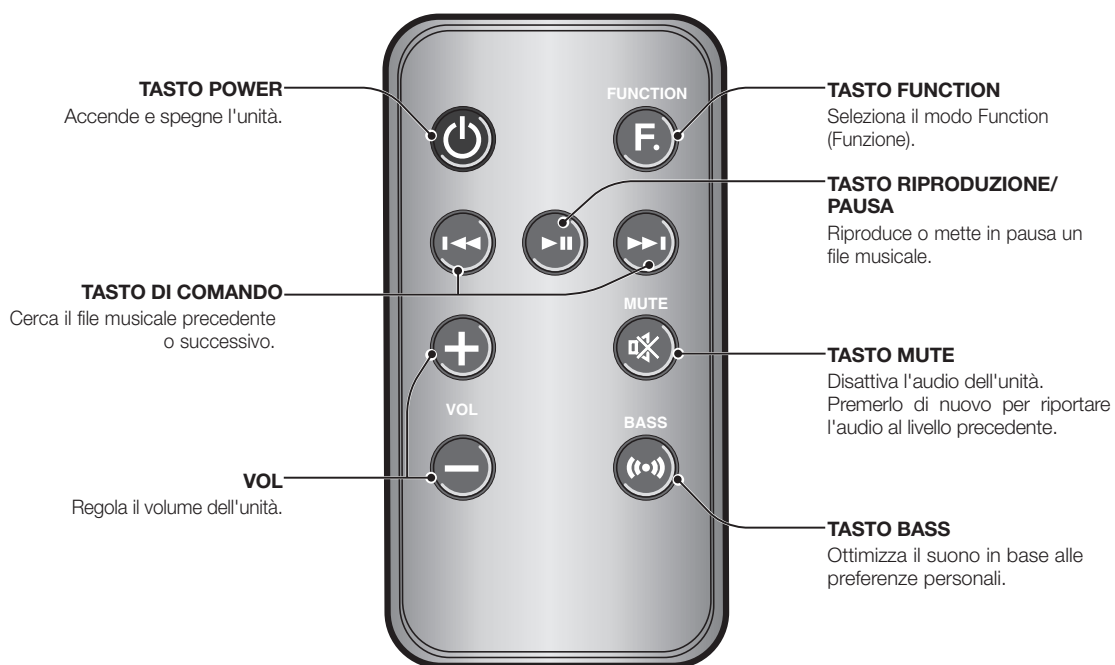

Installazione della batteria nel telecomando

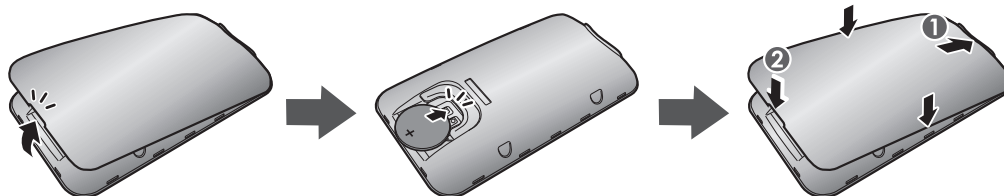

1. Aprire il coperchio del telecomando infilando un'unghia tra il coperchio e il corpo del telecomando. Quindi sollevare il coperchio e staccarlo completamente.

2. Installare una batteria al litio da 3 V. Inserire la batteria nell'apposito vano con il polo + rivolto verso l'alto.

3. Montare il coperchio sul telecomando. Inserire innanzitutto il lato in alto e abbassare il coperchio verificando che sia a filo con il corpo del telecomando, quindi premere il coperchio sul corpo del telecomando spingendo i bordi verso il basso.



▪ Fare attenzione che l'unghia non rimanga impigliata nel vano quando si solleva il coperchio. L'unghia può danneggiarsi.

Portata del telecomando

Il telecomando ha una portata di 7 metri in linea retta dall'unità. Il telecomando funziona anche con un angolo orizzontale fino a 30° rispetto al sensore.

accensione e regolazione del volume

ATTIVAZIONE/DISATTIVAZIONE DELL'ALIMENTAZIONE

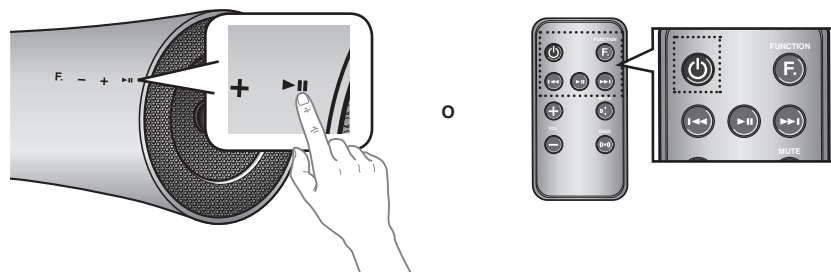

1. Per accendere l'unità, toccare un tasto qualsiasi del pannello anteriore quando l'unità è in modo standby.
oppure
Premere il tasto **POWER** del telecomando.
2. Per spegnere l'unità, toccare il tasto ►|| del pannello anteriore per più di 3 secondi.
oppure
Premere nuovamente il tasto **POWER** del telecomando.

REGOLAZIONE DEL VOLUME

Utilizzare i tasti + e - per regolare il volume. Il LED funzione si accende da sinistra verso destra se si alza il volume e da destra verso sinistra se lo si abbassa. Il LED si spegne se si alza il volume dopo averlo impostato sul massimo o se lo si abbassa dopo averlo impostato sul minimo.

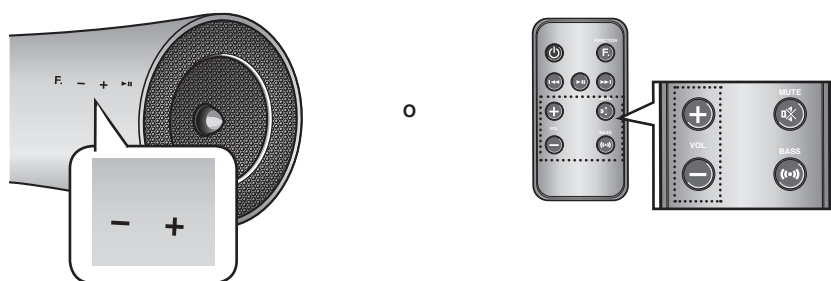

- Toccare il tasto +/- sul lato destro del pannello anteriore.
oppure
Premere il tasto **VOL +/-** del telecomando.



- Quando si preme il tasto VOL +/-, il volume aumenta o diminuisce.
- È anche possibile utilizzare i comandi del volume dei dispositivi collegati utilizzando il dual dock o il Bluetooth per regolare il volume. Tenere presente che l'uso dei comandi di regolazione volume nei dispositivi collegati mediante Bluetooth può essere limitato.

INSTALLAZIONE DEL NUCLEO TOROIDALE IN FERRITE SUL CAVO DI ALIMENTAZIONE

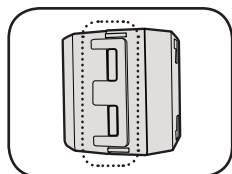

Sollevare i fermi per sbloccare il nucleo ed aprirlo.

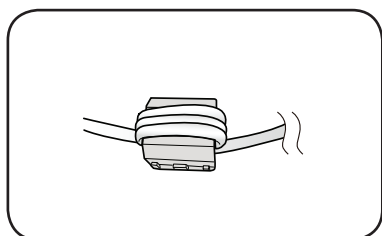
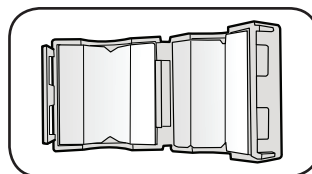

Richiudere i fermi.

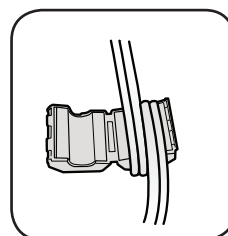

Eeguire tre avvolgimenti del cavo di alimentazione attorno al nucleo.
(Iniziare ad avvolgere i cavi a 5-10 cm di distanza dai connettori)

UTILIZZO DEI RIVESTIMENTI IN GOMMA

Attaccare i rivestimenti in gomma per evitare il contatto diretto con l'unità quando si usa il dispositivo Galaxy Samsung o Apple.

SUPPORTI IN GOMMA

1. Applicare i supporti in gomma nel punto adatto tenendo conto delle dimensioni del dispositivo da utilizzare.
2. Dopo aver applicato i supporti in gomma, sistemare il dispositivo sul dual dock.

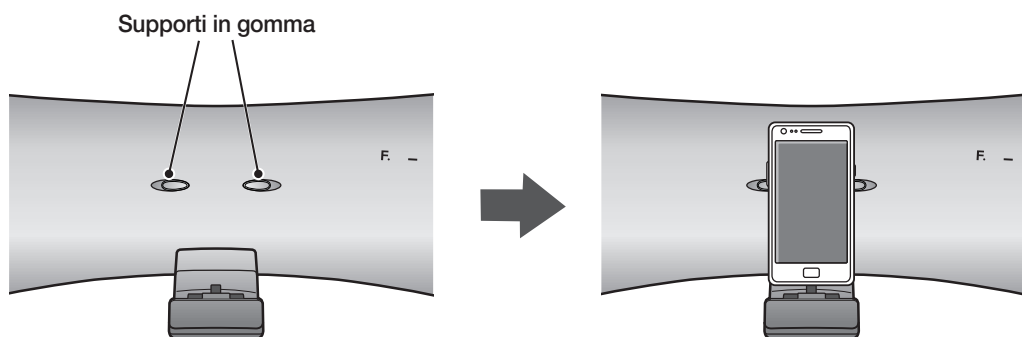

BASE IN GOMMA

1. Applicare la base in gomma sul dual dock.
2. Dopo aver applicato la base in gomma sul dual dock, sistemare il dispositivo sul dual dock.

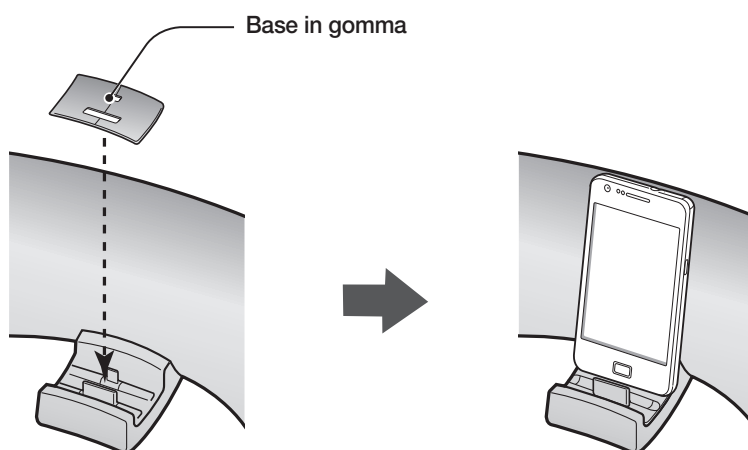

- Rimuovere la base in gomma applicata al prodotto se il dispositivo è provvisto di custodia di protezione.
- Se si applica la copertura del distanziale al dispositivo, il prodotto può essere utilizzato soltanto se lo spessore della custodia di protezione del dispositivo è inferiore a 1,5 mm. Il prodotto non può essere utilizzato se lo spessore della custodia di protezione è maggiore di 1,5 mm o se ha una forma arrotondata.

COLLEGAMENTO DI UN DISPOSITIVO AL DUAL DOCK

Come collegare un dispositivo al dual dock.

ITA



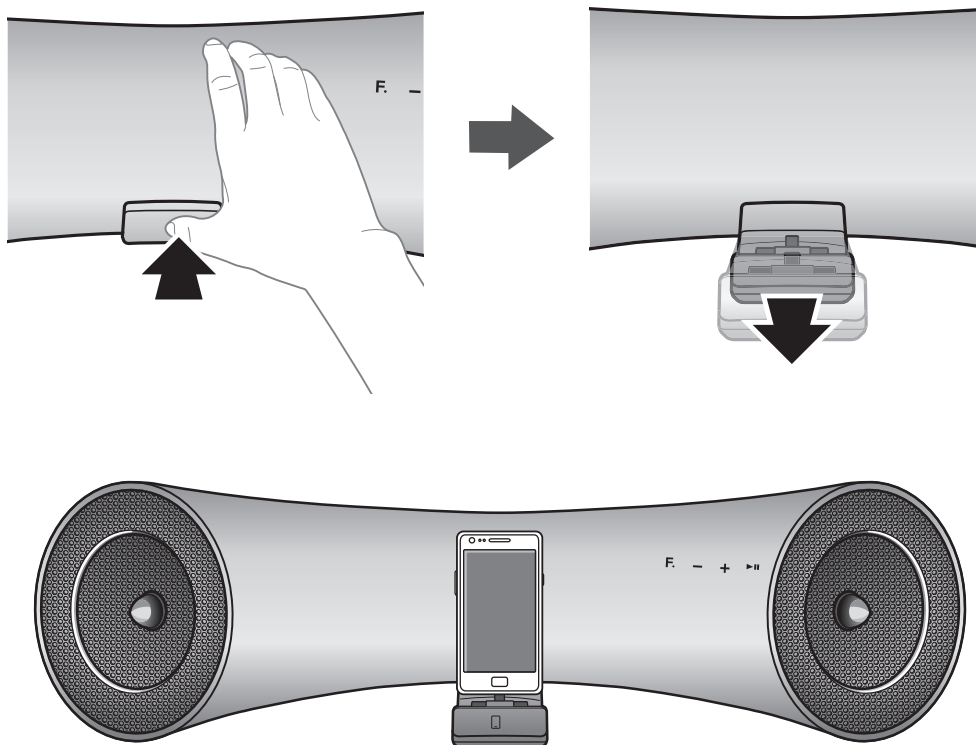

● COLLEGAMENTI



1. Il DUAL DOCK si trova sulla parte anteriore del prodotto. Premerlo delicatamente per aprirlo.

2. Toccare ripetutamente il tasto **F.** sul pannello anteriore dell'audio wireless con dock finché sul display appare l'icona .

- Ogni volta che si preme il tasto, la selezione cambia con la sequenza indicata di seguito :

 →  →  →  → **AUX (LED Off)**

- Il modo selezionato viene visualizzato in rosso nel display funzione.

3. Se si dispone di un dispositivo Galaxy Samsung, collegarlo al connettore a 5 pin (più piccolo) per connetterlo al dual dock. Se si dispone di un dispositivo Apple, collegare il dispositivo al connettore (più grande) a 30 pin del dual dock.



- Accendere il dispositivo Galaxy Samsung prima di collegarlo al dual dock.
- L'unità non supporta il docking simultaneo del dispositivo Galaxy Samsung e del dispositivo Apple.
- Collegare il dispositivo Galaxy Samsung e il dispositivo Apple al docking audio prima di avviare il modo dock. (Vedere a pagina 18)

COLLEGAMENTO DI UN DISPOSITIVO AUDIO ATTRAVERSO L'INGRESSO AUX

Questa sezione spiega come collegare l'unità a un dispositivo audio.

L'unità è provvista di un connettore analogico audio per collegare un dispositivo audio.

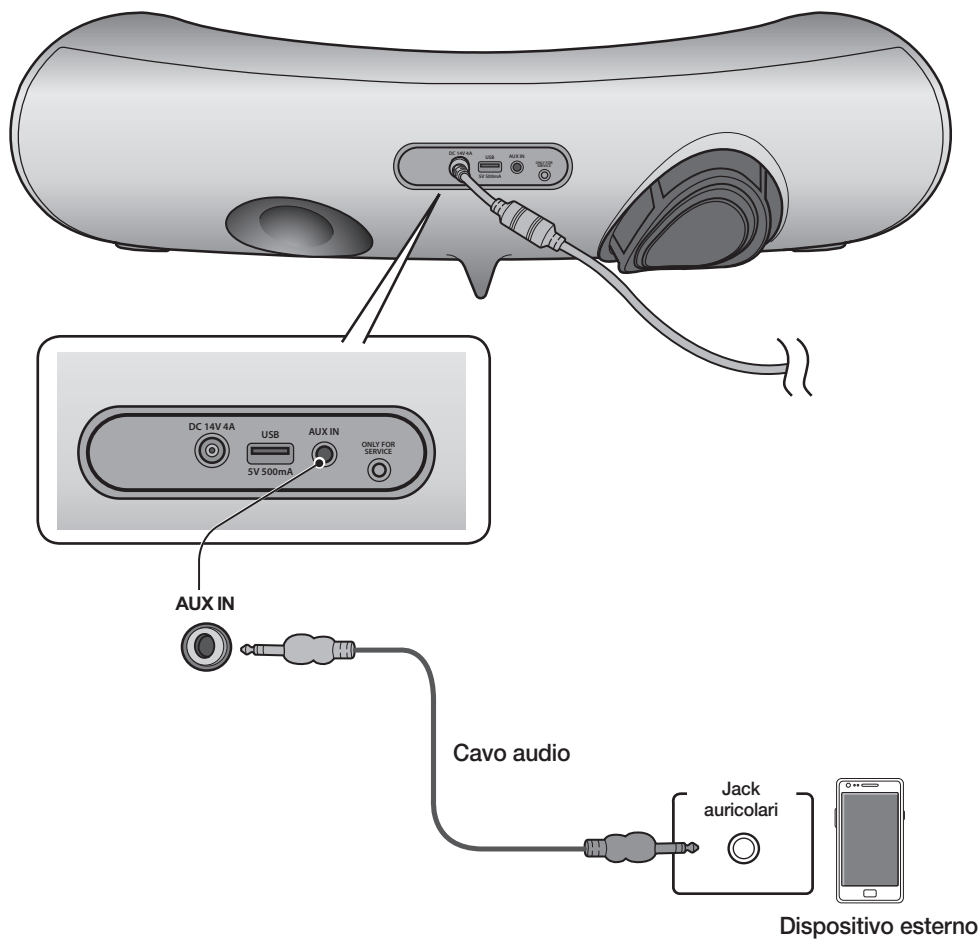

AUX IN

1. Collegare il jack auricolari del dispositivo esterno o del dispositivo audio al connettore AUX IN (audio) sul retro dell'unità.
2. Toccare ripetutamente il tasto **F**, finché i LED funzione si spengono.
 - Il modo AUX è attivo se non vi sono LED funzione accesi.



Prima di spostare o installare il prodotto, spegnere l'apparecchio e staccare il cavo di alimentazione.

BLUETOOTH

È possibile collegare l'audio wireless con dock ai dispositivi Bluetooth e ascoltare musica con elevata qualità del suono stereo, tutto senza fili!

Che cos'è il Bluetooth?

La tecnologia Bluetooth consente di collegare facilmente tra di loro i dispositivi compatibili Bluetooth attraverso una connessione wireless a breve distanza.

- Un dispositivo Bluetooth può dar luogo a disturbi o malfunzionamenti, a seconda delle condizioni di utilizzo, quando:
 - Una parte del corpo è a contatto con il sistema di ricezione/di trasmissione del dispositivo Bluetooth o dell'audio wireless con dock.
 - È soggetto a variazioni elettriche dovute a interferenze derivanti da riflessioni dei segnali su pareti, spigoli o tramezzature d'ufficio.
 - È esposto a interferenze elettriche derivanti da dispositivi della stessa banda di frequenza, incluse apparecchiature mediche, forni a microonde e LAN wireless.
- Tenere vicini l'audio wireless con dock e il dispositivo Bluetooth durante la connessione.
- Maggiore è la distanza tra l'audio wireless con dock e il dispositivo Bluetooth, peggiore è la qualità. Se la distanza supera il raggio d'azione del Bluetooth, la connessione si interrompe.
- Nelle zone in cui la ricezione è debole, la connessione Bluetooth potrebbe non funzionare correttamente.
- La connessione Bluetooth funziona soltanto se il dispositivo Bluetooth è vicino all'unità. La connessione si interrompe automaticamente se il dispositivo Bluetooth viene allontanato. La qualità del suono si riduce in presenza di ostacoli quali pareti o porte, anche entro la distanza adeguata.
- Questo dispositivo wireless può provocare interferenze elettriche durante il funzionamento.



- Per collegare il dispositivo Bluetooth all'audio wireless con dock può essere richiesto di inserire un codice PIN (password). Se viene visualizzata la finestra di inserimento del codice PIN, inserire <0000>.
- L'audio wireless con dock supporta i dati SBC (44,1 kHz, 48 kHz).
- La funzione AVRCP non è supportata.
- Effettuare il collegamento esclusivamente a un dispositivo Bluetooth che supporti la funzione A2DP (AV).
- Non è possibile effettuare il collegamento a un dispositivo Bluetooth che supporti soltanto la funzione HF (vivavoce).
- È possibile collegare solo un dispositivo Bluetooth per volta.
- Dopo aver disattivato l'audio wireless con dock e interrotto la connessione, questa non viene ripristinata automaticamente. Per ristabilire la connessione, accoppiare nuovamente i dispositivi.
- L'audio wireless con dock potrebbe non effettuare la ricerca o collegarsi in modo corretto nei seguenti casi:
 - In presenza di un forte campo elettrico intorno all'audio wireless con dock.
 - Se vi sono più dispositivi Bluetooth collegati contemporaneamente all'audio wireless con dock.
 - Se il dispositivo Bluetooth è spento, non è in posizione o non funziona correttamente
 - Tenere presente che tutti i dispositivi come forni a microonde, adattatori LAN wireless, luci a fluorescenza e fornelli a gas utilizzano la stessa gamma di frequenza del dispositivo Bluetooth e possono causare interferenze elettriche.

COLLEGAMENTO AI DISPOSITIVI BLUETOOTH

Questa sezione spiega come collegare l'audio wireless con dock a televisori compatibili Bluetooth e ad altri dispositivi Bluetooth.

Per collegare l'audio wireless con dock a un televisore Samsung 2012 compatibile Bluetooth (Sound Share)

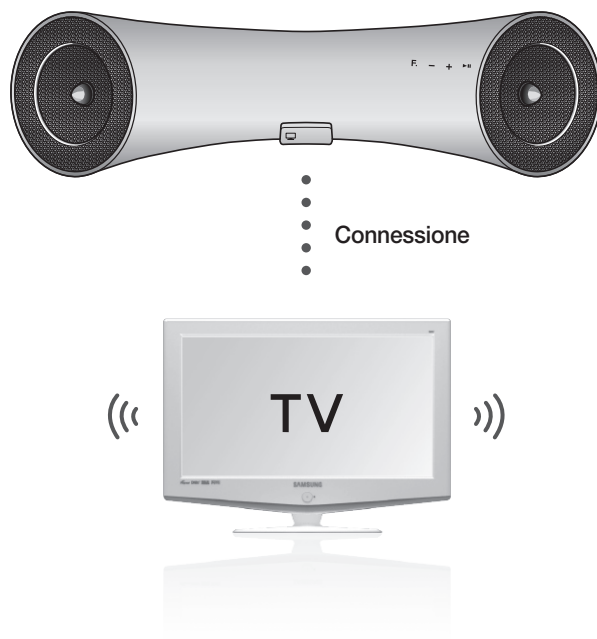



<Per collegarsi al televisore>

Per ottenere il suono del televisore sull'audio wireless con dock attraverso la connessione Bluetooth, è necessario collegare innanzitutto il sistema ad un televisore compatibile Bluetooth. Una volta stabilita la connessione, le relative informazioni vengono registrate e conservate e in seguito non vengono più visualizzati messaggi sulla connessione Bluetooth.

1. Accendere il televisore Samsung e l'audio wireless con dock.
 - Regolare il dispositivo su "On" nel menu "SoundShare Settings (Impostazioni SoundShare)" del televisore Samsung. (Per le istruzioni vedere il manuale utente del televisore)
2. Quando si cambia il modo dell'audio wireless con dock su , viene visualizzato un messaggio che richiede di procedere con la connessione Bluetooth. Selezionando <Yes (Si)> sulla schermata del televisore, la connessione all'audio wireless con dock viene completata.
 - La connessione Bluetooth dell'audio wireless con dock è completata.

<Per annullare la connessione con il televisore>

Per collegare l'audio wireless con dock ad un televisore diverso da quello collegato, annullare la connessione esistente nell'audio wireless con dock. Per annullare la connessione, procedere come segue.

Il LED  lampeggia una volta che se si preme per 5 secondi il tasto di riproduzione/pausa del telecomando in . L'unità si collega automaticamente ad un televisore dopo aver annullato la connessione esistente e il televisore è pronto per ricollegarsi.

- Se non si riesce a collegare il televisore, riprovare a stabilire la connessione dopo aver premuto per 5 secondi il tasto di riproduzione/pausa del telecomando in modo Bluetooth .
- Per poter attivare la funzione di connessione del televisore (Sound Share), il software del televisore deve essere aggiornato all'ultima versione.
- Leggere le istruzioni di aggiornamento e verificare i modelli utilizzabili nella pagina di supporto sul sito Web (Samsung.com) o contattare l'assistenza tecnica.

Per collegare il sistema audio wireless con dock a un dispositivo Bluetooth

Prima di cominciare, verificare che il dispositivo Bluetooth supporti la funzione auricolari stereo compatibili Bluetooth.

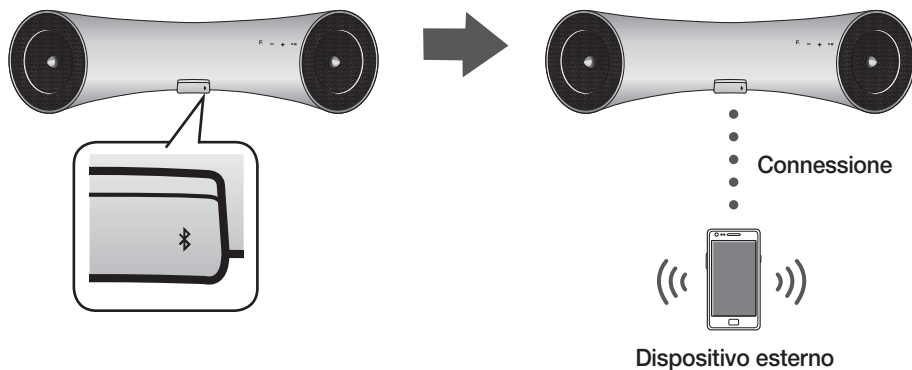

1. Toccare ripetutamente il tasto **F** sul pannello anteriore dell'audio wireless con dock finché sul display appare l'icona  .
 - Ogni volta che si preme il tasto, la selezione cambia con la sequenza indicata di seguito :
 →  →  → **AUX (LED Off)**
 - Il modo selezionato viene visualizzato in rosso nel display funzione.
2. Selezionare il menu del dispositivo Bluetooth.
(Vedere il manuale utente del dispositivo Bluetooth per le istruzioni).
3. Scorrere o cercare tutti i dispositivi o gli auricolari.
 - Viene visualizzato un elenco di dispositivi.
4. Selezionare "[Samsung]W_Audio XXXXXX" nell'elenco.
 - Se il dispositivo Bluetooth non riesce a stabilire la connessione con l'audio wireless con dock, eliminare la voce "[Samsung]W_Audio XXXXXX" rilevata dal dispositivo Bluetooth e ripetere la ricerca dell'audio wireless con dock, quindi ripetere i passi 2, 3 e 4.

riproduzione

USO DEL MODO TV (Sound Share)

Toccare il tasto **F**, per selezionare il modo , quindi collegare il televisore all'audio wireless con dock. (Vedere a pagina 16)

- L'unità riproduce l'audio dal televisore quando è collegata al televisore.
- Se si cambia la sorgente di ingresso Bluetooth dell'audio wireless con dock o la si disattiva, l'audio torna a essere emesso dal televisore.

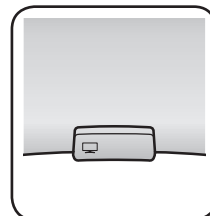

- Il volume può essere regolato soltanto con il sistema audio wireless con dock.

UTILIZZO DEL MODO DOCK CON DISPOSITIVI GALAXY SAMSUNG E APPLE

Toccare il tasto **F**, per selezionare il modo , quindi collegare il dispositivo Galaxy Samsung o Apple al dual dock. (Vedere a pagina 13)

<Dispositivi Galaxy Samsung>

Per utilizzare il dispositivo serie Galaxy Samsung con il dual dock, scaricare e installare l'applicazione del modo dock del mercato Android sul dispositivo. Per eseguire il download, seguire i passi di seguito riportati:

1. Toccare l'icona Play Store (mercato Android) sulla schermata principale del dispositivo Galaxy Samsung.
2. Toccare l'icona di ricerca sulla schermata per accedere alla barra di ricerca.
3. Nella barra di ricerca, digitare **[Samsung Wireless Audio with Dock]**, quindi effettuare la ricerca.
4. Nell'elenco dei risultati di ricerca, cercare e toccare **[Samsung Wireless Audio with Dock]** per avviare il download.
5. Toccare **[Install (Installa)]**.

Per riprodurre la musica, seguire i passi riportati di seguito:

- 1-1. Se si avvia l'applicazione quando l'audio wireless con dock è l'unico dispositivo per la connessione Bluetooth, selezionando PLAY (RIPRODUZIONE) nel dispositivo si stabilisce automaticamente la connessione Bluetooth verso l'audio wireless con dock e l'unità inizia a riprodurre musica.
- 1-2. In presenza di più dispositivi per la connessione Bluetooth incluso l'audio wireless con dock,
 - 1) Quando si avvia l'app, viene visualizzato l'elenco dei dispositivi che si possono collegare all'audio wireless con dock.
 - 2) La musica viene riprodotta dopo aver collegato l'audio wireless con dock selezionandolo dall'elenco dei dispositivi.
 - Se esiste un dispositivo Bluetooth precedentemente collegato all'audio wireless con dock, questo non viene visualizzato nell'elenco e può essere collegato automaticamente.
2. Se si sostituisce l'audio wireless con dock collegato al dispositivo mobile, eliminare le impostazioni rimanenti salvate sul dispositivo prima di effettuare la connessione con quello nuovo.
 -  → **[Clear data (Cancella dati)]**.





- Dopo aver avviato l'applicazione, la si può eseguire anche durante il caricamento del dispositivo mobile con un comune caricabatteria.
- Se si collega un altro dispositivo all'audio wireless con dock dopo aver collegato il dispositivo Galaxy Samsung in modo dock, può essere necessario disattivare il modo Bluetooth del dispositivo Galaxy Samsung.
- In caso di problemi di connessione del dispositivo Galaxy Samsung al dual dock, disattivare il modo Bluetooth di tutti gli altri dispositivi.

<Dispositivo Apple>

1. Selezionare il modo come descritto prima, quindi collegare il dispositivo Apple al dual dock come descritto in "Collegamento di un dispositivo al dual dock" (pagina 13). Si sente un suono.
2. Selezionare il menu <Music> (Musica) nella schermata principale del dispositivo Apple.
3. Selezionare e riprodurre la musica desiderata.
 - La musica viene riprodotta attraverso i diffusori dell'audio wireless con dock.



- Durante la riproduzione di un video con il dispositivo, le funzioni di riproduzione/pausa/avanti/indietro potrebbero non essere disponibili. Utilizzare il tasto sul dispositivo sorgente per attivarlo.

Elenco della compatibilità (Dispositivo Apple)

Modelli di iPod/iPhone/iPad compatibili con il modo dock

Aggiornare il software dell'iPod/iPhone/iPad all'ultima versione prima di utilizzarlo con l'unità.

- iPod touch (4ª generazione)
- iPod touch (3ª generazione)
- iPod nano (6ª generazione)
- iPod nano (5ª generazione)
- iPhone 4S
- iPhone 4
- iPhone 3GS
- iPad 2
- iPad
- A seconda della versione del software dell'iPod, il dispositivo può non essere disponibile o funzionare in modo anomalo.
- ※ Se si collega un dispositivo Apple non compatibile, il LED funzione dell'iPod lampeggia.

RIPRODUZIONE DEL MODO BLUETOOTH

Toccare il tasto **F** per selezionare il modo \mathcal{B} , quindi collegare il dispositivo Bluetooth all'audio wireless con dock. (Vedere a pagina 17)

Per collegare il dispositivo Bluetooth quando l'audio wireless con dock è in modo Bluetooth, cercare l'audio wireless con dock sull'elenco Bluetooth del dispositivo. Selezionare l'audio wireless con dock, quindi effettuare la connessione. Dopo aver collegato l'audio wireless con dock, selezionare e riprodurre la musica desiderata.

La musica viene riprodotta attraverso i diffusori dell'audio wireless con dock.

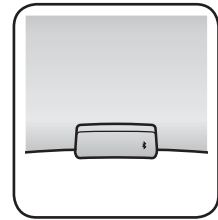

- Per cambiare il dispositivo collegato attraverso il modo Bluetooth con un altro dispositivo, scollegare il dispositivo attuale e tentare di collegarsi all'altro dispositivo da utilizzare.
- Durante la comunicazione Bluetooth, le operazioni di riproduzione/pausa/avanti/indietro potrebbero non essere disponibili a seconda del dispositivo mobile utilizzato e dell'applicazione.
- Il funzionamento del dispositivo Bluetooth collegato all'audio wireless con dock può procedere a scatti se avviene durante la riproduzione dell'audio wireless con dock dall'ingresso AUX.

Per scollegare il dispositivo Bluetooth dall'audio wireless con dock

È possibile annullare il collegamento Bluetooth dall'audio wireless con dock. Per istruzioni, vedere il manuale utente del dispositivo Bluetooth.

- L'audio wireless con dock viene scollegato.

Per scollegare l'audio wireless con dock dal dispositivo Bluetooth





Toccare il tasto **F** sul pannello superiore dell'audio wireless con dock per passare da \mathcal{B} ad un altro modo oppure premere il tasto Power del telecomando per disattivare l'audio wireless con dock.

- Il dispositivo attualmente connesso si scollega.



- La connessione Bluetooth funziona soltanto se l'unità è vicina. Se la distanza è eccessiva, la connessione viene automaticamente interrotta. La qualità del suono si riduce in presenza di ostacoli quali pareti o porte, anche entro la distanza adeguata.
- Se il dispositivo Bluetooth viene riportato alla distanza adeguata, si può ripristinare la connessione con il dispositivo Bluetooth.

USO DEL MODO USB

1. Collegare il dispositivo USB alla porta USB sul retro dell'unità.
2. Toccare ripetutamente il tasto **F** sul pannello anteriore dell'audio wireless con dock finché sul display appare l'icona .
 - Ogni volta che si preme il tasto, la selezione cambia con la sequenza indicata di seguito:
 →  →  →  → **AUX (LED Off)**
 - Il modo selezionato viene visualizzato in rosso nel display funzione.

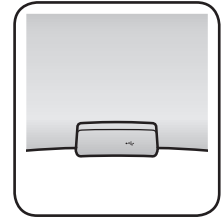

Prima di collegare un dispositivo USB

Leggere l'elenco seguente per verificare la compatibilità.

- Il prodotto potrebbe non essere compatibile con alcuni tipi di supporti USB.
- I file system FAT16 e FAT32 sono supportati.
 - Il file system NTFS non è supportato.
- Collegare un dispositivo USB direttamente alla porta USB del prodotto.
In caso contrario può verificarsi un problema di compatibilità USB.
- Non collegare più dispositivi di memorizzazione al prodotto attraverso un lettore multischede. Potrebbe non funzionare correttamente.
- I protocolli PTP per videocamere digitali non sono supportati.
- Non rimuovere il dispositivo USB mentre viene letto.
- I file musicali protetti da DRM (MP3, WMA) provenienti da un sito Web commerciale non vengono riprodotti.
- Gli HDD esterni non sono supportati.
- Elenco della compatibilità

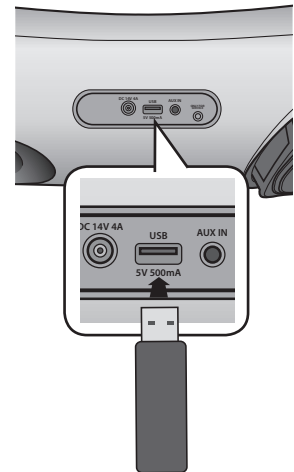

Formato	Musica	
Nome file	MP3	WMA
Estensione file	.MP3	.WMA
Bit rate	80~320 kbps	56~128 kbps
Versione	-	V8
Frequenza di campionamento	44,1 kHz	44,1 kHz

- ※ Non collegare il dispositivo mobile contemporaneamente alla porta USB e alla docking station per ricaricarlo.

FUNZIONI DI BASE

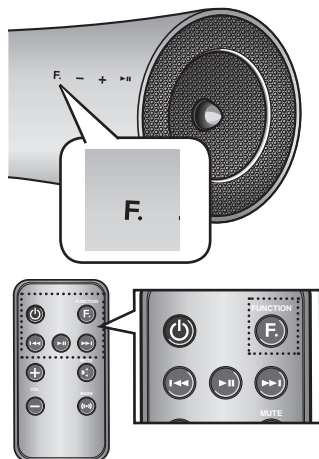

Selezione del tipo di ingresso

È possibile selezionare i seguenti ingressi :

☐ → ☐ → ↔ → Ⓜ → **AUX (LED Off)**.

Premere il tasto appropriato del telecomando per selezionare il modo desiderato, oppure premere il tasto **F.** per selezionare uno dei seguenti modi:

☐ → ☐ → ↔ → Ⓜ → **AUX (LED Off)**.

Modo di inserimento	Visualizzazione
TELEVISORE BLUETOOTH	☐
Modo dock	☐
Modo USB	↔
Modo BLUETOOTH	Ⓜ
Ingresso AUX	LED Off

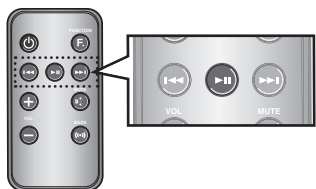

Riproduzione/pausa

Durante la riproduzione, premere il tasto ▶||.

- Premere nuovamente il tasto ▶|| per arrestare temporaneamente la riproduzione del file.
Premere il tasto ▶|| per riprodurre il file selezionato.



- Questa funzione potrebbe non operare in certi modi.

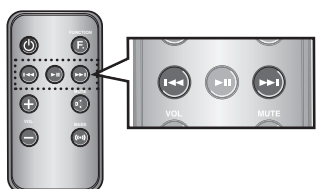

Riproduzione a salti avanti/indietro

Durante la riproduzione, premere il tasto ◀◀, ▶▶.

- Se sono presenti più file, premendo il tasto ▶▶ viene selezionato il file successivo.
- Se sono presenti più file, premendo il tasto ◀◀ viene selezionato il file precedente.



- Questa funzione potrebbe non operare in certi modi.

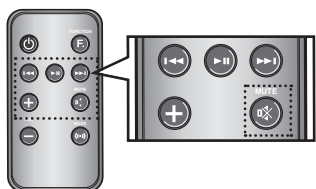

Disattivazione dell'audio

Questa funzione è utile se si deve rispondere al campanello o al telefono.

1. Per disattivare l'audio dell'unità, premere il tasto **MUTE** (MUTE) del telecomando.
2. Premere nuovamente il tasto **MUTE** (MUTE) del telecomando (oppure premere il tasto **VOL +/-**) per ripristinare l'audio.

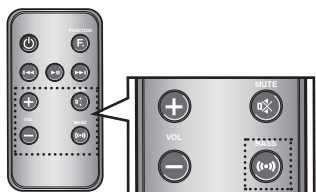

Utilizzo della funzione BASS

Ottimizza l'audio dei bassi in base alle preferenze personali.

Premere il tasto **BASS** del telecomando dell'unità.

- Ogni volta che si preme questo tasto, la selezione cambia con la sequenza indicata di seguito:
ATTIVAZIONE → DISATTIVAZIONE DEI BASSI

AGGIORNAMENTO SOFTWARE (SOLO MODO USB)

1. Andare sul sito www.samsung.com.
2. Fare clic su **SUPPORT** (SUPPORTO) in alto a destra nella pagina.
3. Inserire il codice del modello del prodotto nel campo di ricerca, quindi fare clic su **Find Product** (Trova il tuo prodotto).
4. Fare clic sulla scheda **Download** (Manuali e download) al centro della pagina, sotto l'intestazione del download.
5. Fare clic su **Firmware** al centro della pagina.
6. Fare clic sull'icona **ZIP** nella colonna File a destra nella pagina.
7. Fare clic su **OK** nella finestra di popup che viene visualizzata per scaricare e salvare il file del firmware sul PC.
8. Decomprimere il file zip sul computer. Deve comparire una sola cartella con lo stesso nome del file zip.
9. Copiare la cartella su una chiave USB.
10. Toccare ripetutamente il tasto **F** sul pannello anteriore dell'audio wireless con dock finché sul display appare l'icona . Inserire la chiave USB nella porta USB sul pannello posteriore dell'unità.
11. Il LED lampeggia durante l'aggiornamento del software. Il prodotto si spegne automaticamente al termine dell'aggiornamento del firmware.
 - A seconda delle funzioni da aggiornare può richiedere tempi più lunghi. (Massimo 10 minuti)
 - Riaccendere il prodotto.

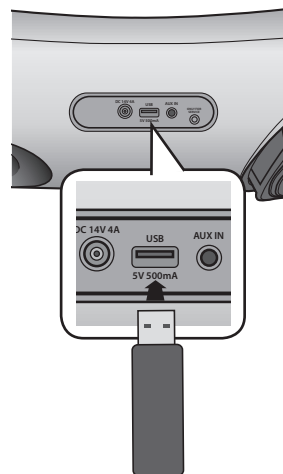

- Non scollegare l'alimentazione o rimuovere la chiave USB mentre l'aggiornamento è in corso. L'unità principale si spegne automaticamente al termine dell'aggiornamento del firmware.
- Al termine dell'aggiornamento del software, vengono ripristinate le impostazioni predefinite. Si consiglia di prendere nota delle impostazioni effettuate in modo da poterle reimpostare facilmente dopo l'aggiornamento.
- Se non si riesce ad effettuare l'aggiornamento del firmware, si raccomanda di formattare la chiave USB in formato FAT16 e quindi di riprovare.
- Ai fini dell'aggiornamento, non formattare la chiave USB in formato NTFS. Questo tipo di file system non è supportato.
- A seconda del costruttore, l'USB potrebbe non essere supportata.
- Scollegare da Internet l'audio wireless con dock ed eventuali dispositivi esterni prima di aggiornare il software.
- Non è possibile caricare altri dispositivi esterni attraverso questa porta USB.

risoluzione dei problemi

Prima di rivolgersi al servizio di assistenza, eseguire i controlli indicati di seguito.

Problema	Verifica	Rimedio
L'unità non si accende.	<ul style="list-style-type: none">• Il cavo di alimentazione è collegato alla presa?	<ul style="list-style-type: none">• Collegare la spina alla presa.
Una funzione non si attiva quando viene premuto il tasto.	<ul style="list-style-type: none">• L'audio wireless con dock o il telecomando sono stati esposti a elettricità statica?	<ul style="list-style-type: none">• Scollegare e ricollegare la spina.
L'audio non viene riprodotto.	<ul style="list-style-type: none">• L'unità è collegata in modo corretto al dispositivo?• La funzione di disattivazione dell'audio è attivata?• Il volume è regolato sul minimo?	<ul style="list-style-type: none">• Collegarla correttamente.• Premere il tasto di disattivazione dell'audio per ripristinarlo.• Regolare il volume.
Il telecomando non funziona.	<ul style="list-style-type: none">• Le batterie sono scariche?• Vi è eccessiva distanza tra il telecomando e l'unità principale?	<ul style="list-style-type: none">• Sostituire le batterie.• Avvicinare il telecomando all'unità principale.
Il Sound Share (connessione TV) non è riuscito.	<ul style="list-style-type: none">• Il televisore è un modello supportato?• Il firmware del televisore è aggiornato?• Si è verificato un errore di connessione?	<ul style="list-style-type: none">• Verificare che il televisore sia un modello supportato. (Samsung.com)• Aggiornare il televisore all'ultimo firmware.• Ripristinare l'unità. Premere per 5 secondi il tasto di riproduzione/pausa del telecomando.• Contattare l'assistenza tecnica

appendice

SPECIFICHE

Nome del modello	DA-E650/ DA-E651	
GENERALITÀ	Peso	3,2 kg
	Dimensioni (L x P x A)	630,8 x 192,3 x 162,9 mm
	Temperatura di esercizio	+5°C~+35°C
	Umidità di esercizio	Da 10% a 75%
AMPLIFICATORE	Potenza di uscita nominale	40W, 4OHM, THD = 10%, 1kHz
	Sensibilità di ingresso/ impedenza	800mV/56Kohm
	Rapporto S/N (ingresso analogico)	65 dB
	Separazione (1kHz)	65 dB
RISPOSTA IN FREQUENZA	Ingresso analogico	20 Hz~20kHz (±3 dB)
	Ingresso digitale/48 kHz PCM	20 Hz~20kHz (±3 dB)
POTENZA NOMINALE DEL DOCK	iPad	5 V 2,0 A
	iPod	5 V 1,0 A
	Galaxy	5 V 1,0 A
USB	Tipo A	USB 1.1
	Uscita CC	500mA

* I valori di rapporto S/N, distorsione, separazione e sensibilità utile si basano sulla misurazione secondo gli standard AES (Audio Engineering Society).

* Specifica nominale

- Samsung Electronics Co., Ltd si riserva il diritto di modificare le specifiche senza preavviso.

- Peso e dimensioni sono approssimativi.

- Per l'alimentazione e il consumo di energia, vedere l'etichetta applicata al prodotto.



Samsung Electronics dichiara che il [Audio wireless con dock] è conforme ai requisiti essenziali e ad altre disposizioni rilevanti della direttiva 1999/5/CE.

La dichiarazione di conformità ufficiale è reperibile sul sito <http://www.samsung.com>, selezionando Support (Supporto) > Search Product Support (Richiesta di assistenza sul prodotto) e inserendo il nome del modello.

Questo apparecchio può essere utilizzato in tutti i Paesi dell'UE.

Open Source Announcement

Per inviare richieste e domande sulle sorgenti aperte, contattare Samsung tramite e-mail. (oss.request@samsung.com).

- Il prodotto utilizza alcuni programmi software distribuiti da Independent JPEG Group.

FLAC decoder, Copyright (C) 2001,2002,2003,2004,2005,2006,2007 Josh Coalson

Redistribution and use in source and binary forms, with or without modification, are permitted provided that the following conditions are met:

- Redistributions of source code must retain the above copyright notice, this list of conditions and the following disclaimer.
- Redistributions in binary form must reproduce the above copyright notice, this list of conditions and the following disclaimer in the documentation and/or other materials provided with the distribution.
- Neither the name of the Xiph.org Foundation nor the names of its contributors may be used to endorse or promote products derived from this software without specific prior written permission.

THIS SOFTWARE IS PROVIDED BY THE COPYRIGHT HOLDERS AND CONTRIBUTORS "AS IS" AND ANY EXPRESS OR IMPLIED WARRANTIES, INCLUDING, BUT NOT LIMITED TO, THE IMPLIED WARRANTIES OF MERCHANTABILITY AND FITNESS FOR A PARTICULAR PURPOSE ARE DISCLAIMED. IN NO EVENT SHALL THE FOUNDATION OR CONTRIBUTORS BE LIABLE FOR ANY DIRECT, INDIRECT, INCIDENTAL, SPECIAL, EXEMPLARY, OR CONSEQUENTIAL DAMAGES (INCLUDING, BUT NOT LIMITED TO, PROCUREMENT OF SUBSTITUTE GOODS OR SERVICES; LOSS OF USE, DATA, OR PROFITS; OR BUSINESS INTERRUPTION) HOWEVER CAUSED AND ON ANY THEORY OF LIABILITY, WHETHER IN CONTRACT, STRICT LIABILITY, OR TORT (INCLUDING NEGLIGENCE OR OTHERWISE) ARISING IN ANY WAY OUT OF THE USE OF THIS SOFTWARE, EVEN IF ADVISED OF THE POSSIBILITY OF SUCH DAMAGE."

Ogg/Vorbis decoder, Copyright (c) 2002, Xiph.org Foundation

Redistribution and use in source and binary forms, with or without modification, are permitted provided that the following conditions are met:

- Redistributions of source code must retain the above copyright notice, this list of conditions and the following disclaimer.
- Redistributions in binary form must reproduce the above copyright notice, this list of conditions and the following disclaimer in the documentation and/or other materials provided with the distribution.
- Neither the name of the Xiph.org Foundation nor the names of its contributors may be used to endorse or promote products derived from this software without specific prior written permission.

THIS SOFTWARE IS PROVIDED BY THE COPYRIGHT HOLDERS AND CONTRIBUTORS "AS IS" AND ANY EXPRESS OR IMPLIED WARRANTIES, INCLUDING, BUT NOT LIMITED TO, THE IMPLIED WARRANTIES OF MERCHANTABILITY AND FITNESS FOR A PARTICULAR PURPOSE ARE DISCLAIMED. IN NO EVENT SHALL THE FOUNDATION OR CONTRIBUTORS BE LIABLE FOR ANY DIRECT, INDIRECT, INCIDENTAL, SPECIAL, EXEMPLARY, OR CONSEQUENTIAL DAMAGES (INCLUDING, BUT NOT LIMITED TO, PROCUREMENT OF SUBSTITUTE GOODS OR SERVICES; LOSS OF USE, DATA, OR PROFITS; OR BUSINESS INTERRUPTION) HOWEVER CAUSED AND ON ANY THEORY OF LIABILITY, WHETHER IN CONTRACT, STRICT LIABILITY, OR TORT (INCLUDING NEGLIGENCE OR OTHERWISE) ARISING IN ANY WAY OUT OF THE USE OF THIS SOFTWARE, EVEN IF ADVISED OF THE POSSIBILITY OF SUCH DAMAGE.



Contatti SAMSUNG nel mondo

Per domande o commenti sui prodotti Samsung, contattare il Centro assistenza clienti SAMSUNG.

Area	Centro di contatto ☎	Sito Web
ALBANIA	42 27 5755	www.samsung.com
AUSTRIA	0810 - SAMSUNG (7267864, € 0.07/min)	www.samsung.com
BELGIUM	02-201-24-18	www.samsung.com/be (Dutch) www.samsung.com/be_fr (French)
BOSNIA	05 133 1999	www.samsung.com
BULGARIA	07001 33 11	www.samsung.com
CROATIA	062 SAMSUNG (062 726 7864)	www.samsung.com
CZECH	800 - SAMSUNG (800-726786)	www.samsung.com
DENMARK	70 70 19 70	www.samsung.com
FINLAND	030 - 6227 515	www.samsung.com
FRANCE	01 48 63 00 00	www.samsung.com
GERMANY	01805 - SAMSUNG(726-7864 € 0,14/Min)	www.samsung.com
CYPRUS	8009 4000 only from landline	www.samsung.com
GREECE	80111-SAMSUNG (80111 726 7864) only from land line (+30) 210 6897691 from mobile and land line	www.samsung.com
HUNGARY	06-80-SAMSUNG(726-7864)	www.samsung.com
ITALIA	800-SAMSUNG(726-7864)	www.samsung.com
KOSOVO	+381 0113216899	www.samsung.com
LUXEMBURG	261 03 710	www.samsung.com
MACEDONIA	023 207 777	www.samsung.com
MONTENEGRO	020 405 888	www.samsung.com

Area	Centro di contatto ☎	Sito Web
NETHERLANDS	0900-SAMSUNG (0900-7267864) (€ 0,10/Min)	www.samsung.com
NORWAY	815-56 480	www.samsung.com
POLAND	0 801-1SAMSUNG(172-678) +48 22 607-93-33	www.samsung.com
PORTUGAL	808 20-SAMSUNG (808 20 7267)	www.samsung.com
ROMANIA	08010 SAMSUNG (08010 726 7864) only from landline (+40) 21 206 01 10 from mobile and land line	www.samsung.com
SERBIA	0700 Samsung (0700 726 7864)	www.samsung.com
SLOVAKIA	0800 - SAMSUNG(0800-726 786)	www.samsung.com
SPAIN	902 - 1 - SAMSUNG (902 172 678)	www.samsung.com
SWEDEN	0771 726 7864 (SAMSUNG)	www.samsung.com
Switzerland	0848 - SAMSUNG(7267864, CHF 0.08/min)	www.samsung.com/ch www.samsung.com/ch_fr (French)
U.K	0330 SAMSUNG (7267864)	www.samsung.com
EIRE	0818 717100	www.samsung.com
LITHUANIA	8-800-77777	www.samsung.com
LATVIA	8000-7267	www.samsung.com
ESTONIA	800-7267	www.samsung.com



Corretto smaltimento delle batterie del prodotto

(Applicabile nei paesi dell'Unione Europea e in altri paesi europei con sistemi di conferimento differenziato delle batterie.)

Il marchio riportato sulla batteria o sulla sua documentazione o confezione indica che le batterie di questo prodotto non devono essere smaltite con altri rifiuti domestici al termine del ciclo di vita. Dove raffigurati, i simboli chimici Hg, Cd o Pb indicano che la batteria contiene mercurio, cadmio o piombo in quantità superiori ai livelli di riferimento della direttiva UE 2006/66. Se le batterie non vengono smaltite correttamente, queste sostanze possono causare danni alla salute umana o all'ambiente.

Per proteggere le risorse naturali e favorire il riutilizzo dei materiali, separare le batterie dagli altri tipi di rifiuti e riciclarle utilizzando il sistema di conferimento gratuito previsto nella propria area di residenza.



Corretto smaltimento del prodotto (rifiuti elettrici ed elettronici)

(Applicabile nell'Unione Europea e in altri paesi europei con sistema di raccolta differenziata)

Il marchio riportato sul prodotto, sugli accessori o sulla documentazione indica che il prodotto e i relativi accessori elettronici (quali caricabatterie, cuffia e cavo USB) non devono essere smaltiti con altri rifiuti domestici al termine del ciclo di vita. Per evitare eventuali danni all'ambiente o alla salute causati dall'inopportuno smaltimento dei rifiuti, si invita l'utente a separare il prodotto e i suddetti accessori da altri tipi di rifiuti e di riciclarli in maniera responsabile per favorire il riutilizzo sostenibile delle risorse materiali.

Gli utenti domestici sono invitati a contattare il rivenditore presso il quale è stato acquistato il prodotto o l'ufficio locale preposto per tutte le informazioni relative alla raccolta differenziata e al riciclaggio per questo tipo di materiali.

Gli utenti aziendali sono invitati a contattare il proprio fornitore e verificare i termini e le condizioni del contratto di acquisto. Questo prodotto e i relativi accessori elettronici non devono essere smaltiti unitamente ad altri rifiuti commerciali.