



Stem Owner's Manual



Adjustable
Threadless
System

www.nvocomponents.com

Introduction:

Congratulations on your ownership of a quality NVO Components product. The NVO Components stem is ATS (Adjustable Threadless System) compatible allowing for easy height adjustment with threadless headset systems. This owner's manual will help familiarize you with the function of your product. Please read this manual thoroughly before installation or use. Failure to follow the installation instructions may cause serious bodily injury and will void any warranties, expressed or implied.

Function:

The function of the ATS System includes:

- The ability to micro-adjust your stem height easily.
- No headset re-adjustment after changing your stem height.
- No loose headset parts when traveling with your bike.
- Protects carbon fiber steer tubes.
- Reinforces steer tube against bending.
- Keeps headset adjustment better than current systems.

ATS System Overview:

The ATS system consists of a shim that slides over the steer tube (Fig. 1). The shim is compressed by the top cap, and in turn, pre-loads the headset (Fig. 2). The stem then slides over the shim and is tightened along the shim length (Fig. 3). To adjust the stem, simply loosen the stem bolt, move the stem to your selected position, then re-tighten the stem bolt. It's that simple!

New Fork Installation Instructions:

1. Install headset according to manufacturer's instructions.
2. Determine where to cut steer tube by sliding the ATS shim over steer tube and resting it against the completely installed headset.
3. Mark steer tube approximately 2-3mm below the top edge of the ATS shim. NOTE: Most carbon steer tube compression devices rest on the top edge of the steer tube. Be sure to compensate for this added height when determining where to cut your steer tube.
4. Remove ATS shim and cut steer tube using an appropriate method.
5. Install headset compression device in steer tube.
6. Install ATS shim, top cap, headset bolt and pre-load headset to the correct amount. NOTE: Slot of the ATS shim should be facing rearwards.
7. Install NVO Components stem over ATS shim at desired height. Stem bolt should be tightened to 7-8 Nm (62-71 in-lbs).
8. Install handlebar. Bar clamp bolts should be tightened to 5-6 Nm (44 -53 in-lbs).

Previously Cut Fork Installation Instructions: Cutting ATS Shim

1. Determine whether or not the ATS shim needs to be cut. The shim should be 2-3mm above the top of the steerer. If the shim extends longer than this distance, then the ATS shim needs to be cut. If the steerer is longer than the ATS shim, you have two options. You may cut your steer tube, or you can install stack washers on top of the headset to raise the ATS shim above the steer tube. See "Previously Cut Fork Installation Instructions: Cutting Steer Tube" section for cutting steer tube.
2. If the ATS shim needs to be cut, mark the ATS shim approximately 2-3mm above the top edge of the steer tube. NOTE: Most carbon steer tube compression devices rest on the top edge of the steer tube. Be sure to compensate for this added height when determining where to cut your ATS Shim.
3. Remove fork and slide shim over steer tube. Carefully position the ATS shim so that the cut line is above the steer tube and the steer tube does not accidentally get cut.
4. Clamp the ATS shim cutting tool over the shim and steer tube with the saw blade slot over the cut mark (Fig. 4). Cut ATS shim using a saw with a metal cutting blade. Hold fork with suitable clamping device that will not damage steer tube to perform the cut. File the cut surface flat and smooth. Use a marker to blacken the cut edge surface of the ATS shim.
5. Reinstall fork, ATS shim, top cap, top cap bolt and pre-load headset to the correct amount. NOTE: Slot of the ATS shim should be facing rearwards.

6. Install NVO Components stem over ATS shim at desired height. Stem bolt should be tightened to 7 - 8 Nm (62 - 71 in-lbs).
7. Install handlebar. Bar clamp bolts should be tightened to 5 - 6 Nm (44 - 53 in-lbs).

Previously Cut Fork Installation Instructions: Cutting Steer Tube

1. Install ATS shim over installed headset. Mark the steer tube 2 - 3mm below the ATS shim top edge.
2. If the steer tube compression device is near or above the cut mark, drive the compression device lower in the steer tube. Some carbon steer tube compression devices may need to be removed completely then reinstalled after the steerer is cut.
3. Remove ATS shim and fork. Slide ATS shim BELOW steer tube cut mark.
4. Clamp the ATS shim cutting tool over the shim and steer tube with the saw blade slot over the cut mark (Fig. 5). Cut steer tube using an appropriate cutting blade.
5. Reinstall fork, ATS shim, top cap, top cap bolt and pre-load headset to the correct amount. NOTE: Slot of the ATS shim should be facing rearwards.
6. Install NVO Components stem over ATS shim at desired height. Stem bolt should be tightened to 7 - 8 Nm (62 - 71 in-lbs).
7. Install handlebar. Bar clamp bolts should be tightened to 5 - 6 Nm (44 - 53 in-lbs).

Parts List:

NVO Stem (ATS compatible) (Various models available)
NVO Top Cap
NVO Handlebar sizing Shims, 2 Sets. 25.4mm and 26.0mm (Optional depending on model)
ATS Shim
ATS Shim Cutting Tool

Warning Notes:

1. The NVO stem should never be clamped less than 1mm below the top of the ATS shim.
2. Do not over or under torque the stem bolts. Tightening torque for the rear stem clamp bolt is 7 - 8 Nm (62 - 71 in-lbs). Tightening torque for the bar clamp bolts are 5 - 6 Nm (44 - 53 in-lbs).
3. If you experience any looseness in the steering, loosen the rear stem clamp bolt before adjusting headset preload. Re-torque rear stem clamp bolt after headset preload has been corrected.

Limited Warranty: One Year Warranty: Against Manufacturer defects only.

Warranty Claim Requirements:

To obtain warranty service, you must have your original sales receipt. Items returned without a sales receipt will assume that the warranty begins on the date of manufacture. All warranties will be void if the items are damaged due to incorrect installation, rider abuse, crash, alterations, modification, or used in any way not intended as described in this owner's manual.

Sign up for warranty registration at:
www.nvocomponents.com

Introducción:

Felicitaciones por la posesión del producto de calidad de Componentes NVO. Los Componentes de sistema de dirección NVO son ATS (Sistema sin Rosca Ajustable) compatible permitiendo un fácil ajuste de la altura con el sistema de dirección sin roscas.

Este manual del usuario le ayudará a familiarizarse con la funcionalidad del producto. Por favor lea este manual enteramente antes de la instalación o uso. El error de no seguir las instrucciones de instalación podría causar serios daños personales e impediría cualquier garantía, manifiesta o implícita.

Función:

La función del Sistema ATS incluye:

- La habilidad de micro ajustar fácilmente la altura del sistema de sujeción.
- No necesita reajustes de dirección después de cambiar la altura del sistema de sujeción.
- Sin partes flojas de dirección cuando viaja con su bicicleta.
- Protege tubo de dirección de fibra de carbono.
- Refuerza el tubo de dirección contra dobladuras.
- Mantiene mejor los ajustes de la dirección que los sistemas actuales.

Información General del sistema ATS :

El sistema ATS consiste en un calce que se desliza sobre el tubo de dirección (Fig. 1). El calce es comprimido por la tapa superior, y cuando gira, precarga la dirección (Fig. 2). El sistema de sujeción luego se desliza sobre el calce y se ajusta a lo largo de la longitud del calce (Fig. 3). Para ajustar el sistema de sujeción, simplemente afloje la clavija del sistema de sujeción, mueva el sistema de sujeción a su posición seleccionada, luego vuelva a ajustar la clavija del sistema de sujeción. Así de simple!

Instrucciones de Instalación de Nueva Horquilla:

- 1.Instale la dirección de acuerdo a las instrucciones del fabricante.
- 2.Determine donde cortar el tubo de dirección deslizando el calce ATS sobre el tubo de dirección y acomodándolo sobre la dirección completamente instalada.
- 3.Marque el tubo de dirección aproximadamente 2-3mm sobre el borde superior del calce ATS. NOTA: La mayoría de los aparatos de compresión de tubos de carbono de dirección descansa sobre el borde superior del tubo de dirección. Asegúrese de compensar esto añadiendo altura cuando determine donde cortar su tubo de dirección.
- 4.Remueva el calce ATS y corte el tubo de dirección usando los métodos apropiados.
- 5.Instale el aparato de compresión de dirección en el tubo de dirección.
- 6.Instale el calce ATS, tapa superior, clavija de dirección y precargue la dirección al monto correcto. NOTA: Las ranuras del calce ATS deberían mirar para atrás.
- 7.Instale los componentes del sistema de sujeción NVO sobre el calce ATS a la altura deseada. Las clavijas del sistema de sujeción deberían ser ajustadas a 7 -8 Nm (62 - 71 in-lbs).
- 8.Instale la manilla. Los pernos de la barra sujetadora deberían ser ajustadas a 5 -6 Nm (44 - 53 in-lbs).

Instrucciones de instalación del corte previo de horquilla: Calce de corte ATS

- 1.Determine si el calce ATS debería ser cortado. El calce debería estar a 2 -3mm sobre la parte superior de la dirección. Si el calce se extiende más largo que esta distancia, el calce ATS necesitará ser cortado. Si la dirección es más larga que el calce ATS, deberá tener dos opciones. Deberá cortar su tubo de dirección, o puede instalar pilas de arandelas en la parte superior de la dirección para levantar el calce ATS sobre el tubo de dirección. Vea la sección "Instrucciones de instalación del corte previo de horquilla: Calce de corte ATS" para cortar el tubo de dirección.
- 2.Si el calce ATS necesitara ser cortado, marque el calce ATS aproximadamente 2-3mm sobre el borde superior del tubo de dirección. NOTA: La mayoría de los aparatos de compresión de tubos de carbono de dirección descansa sobre el borde superior del tubo de dirección. Asegúrese de compensar esto añadiendo altura cuando determine donde cortar su tubo de dirección.
- 3.Remueva la horquilla y deslice sobre el tubo de dirección. Posicione cuidadosamente el calce ATS de manera que la línea de corte esté sobre el tubo de dirección y que el tubo de dirección no sea accidentalmente cortado.

4. Sujete la herramienta de corte de calce ATS sobre el calce y tubo de dirección con una cuchilla de sierra sobre la marca de corte (Fig. 4). Corte el calce ATS usando una sierra con un borde de corte metálico. Sujete la horquilla con el aparato de sujeción adecuado que no dañará el tubo de dirección al realizar el corte. Lime la superficie de corte plano y suavemente. Use un marcador para ennegrecer la superficie de borde de corte del calce ATS.
5. Reinstale la horquilla, Calce ATS, tapa superior, perno de tapa superior y precargue la dirección al monto correcto. NOTA: La ranura del calce ATS deberán mirar hacia atrás.
6. Instale los Componentes de sistema de sujeción NVO sobre el calce ATS a la altura deseada. Los pernos del sistema de sujeción deberán estar ajustados a 7 -8 Nm (62-71 in-lbs).
7. Instale la manilla. Los pernos de la barra sujetadora deberían ser ajustadas a 5 -6 Nm (44-53 in-lbs).

Instrucciones de instalación del corte previo de horquilla: Corte del tubo de dirección

1. Instale el calce ATS sobre la dirección instalada. Marque el tubo de dirección 2-3mm por debajo del poder superior calce ATS
2. Si el aparato de compresión del tubo de dirección está cerca o sobre la marca de corte, posicione el aparato de compresión por debajo del tubo de compresión. Algunos aparatos de compresión de tubos de dirección de carbono necesitarán ser removidos completamente y luego reinstalados después que la dirección sea cortada.
3. Remueva el calce ATS y horquilla. Deslice el calce ATS POR DEBAJO de la marca de corte del tubo de dirección.
4. Sujete la herramienta de corte de calce ATS sobre el calce y tubo de dirección con una cuchilla de sierra sobre la marca de corte. Corte el tubo de dirección usando una sierra de corte adecuado (Fig. 5).
5. Reinstale la horquilla, Calce ATS, tapa superior, perno de tapa superior y precargue la dirección al monto correcto. NOTA: La ranura del calce ATS deberán mirar hacia atrás.
6. Instale los Componentes de sistema de sujeción NVO sobre el calce ATS a la altura deseada. Los pernos del sistema de sujeción deberán estar ajustados a 7 -8 Nm (62 - 71 in-lbs).
7. Instale la manilla. Los pernos de la barra sujetadora deberían ser ajustadas a 5 -6 Nm (44 - 53 in-lbs).

Lista de Partes:

Sistema de sujeción NVO (ATS compatible) (Varios modelos disponibles)

NVO Tapa Superior

NVO Calce de manilla dimensionable, 2 Sets. 25.4mm y 26.0mm (Opcional dependiendo del modelo)

ATS Calce

ATS Herramienta de corte de calce

Notas de Advertencia:

1. El calce NVO nunca deberá ser sujeto a menos de 1 mm debajo de la parte superior del calce ATS.
2. No fuerza excesivamente ni poco los pernos del calce. Ajustando los pernos para el calce trancero es 7-8 Nm (62-71 in-lbs). Ajustando para la barra de sujeción es 5-6 Nm (44-53 in-lbs).
3. Si experimenta alguna flojera en la dirección, flojera en los pernos posteriores del calce antes de ajustar la dirección recargada. Vuelva a torcer los pernos de la dirección trasera después que la dirección ha sido corregida.

Garantía Limitada:

Un año de garantía: Sólo contra defectos de fábrica.

Requerimientos de Reclamo de Garantía:

Para obtener el servicio de garantía, debería tener el recibo original. Los artículos devueltos sin el recibo de venta se asumirá que la garantía empieza en la fecha de fabricación. Todas las garantías se evitarán si el artículo se encuentra dañado debido a la incorrecta instalación, abusos del conductor, choque, alteraciones, modificaciones, o el uso inadecuado de cómo se describe en este manual del usuario.

Inicie sesión para el registro de la garantía en:

www.nvocomponents.com

NVOコンポーネント製品をお買い上げ下さり誠にありがとうございます。当製品はATS (Adjustable Threadless System)規格に準拠しており、簡単にスレッドレスヘッドセットシステムの高さを調整することが可能です。

当製品の機能を十分にご使用していただくために、ご使用前に当取扱説明書をよくお読み下さい。取り付け作業を説明の手順どおりに行われなかった場合、製品が破損する恐れがあります。又その際は保証対象として扱われませんのでご了承下さい。

機能:

ATSシステムは以下の機能を搭載しております:

- ステムの高さを簡単にマクロ調整することが可能
- ステムの高さ変更後はヘッドセットの再度調整が不要
- バイクでの旅行の際に起こるヘッドセット部品の損失を防止
- カーボン繊維のステアチューブの保護
- 現在のシステムよりも更によりヘッドセット調整が可能

ATSシステムとは?:

ATSシステムはステアチューブ上をスライドし、シムからなっております(Fig 1)。シムはトップキャップによって圧縮され、ヘッドセットにプリロードをかけていきます (Fig 2)。その後ステムはシム上をスライドし、シムをしっかりと固定します (Fig 3)。ステムの調整はステムのボルトを緩め、ステムを好みの場所に設置し、再度ステムボルトを締めるだけで簡単に出来ます。

フォークの取り付け方法:

- 1.製造元の支持にしたがってヘッドセットを取り付けて下さい。
- 2.スチアチューブ上でATSシムをスライドし、切断するスチアチューブ部分を決定した後、取り付けられたヘッドセットに設置して下さい。
- 3.ATSシム上部部分から約2~3ミリ下の部分にステアチューブを押しつけて下さい。注意:大部分のカーボンスチアチューブの圧縮装置はステアチューブの上部部分に当てられます。切断するステアチューブ部分の高さを付け加えることを忘れずに行ってください
- 4.ATSシムを取り除き、ステアチューブを正しく切断して下さい。
- 5.ステアチューブにヘッドセット圧縮装置を取り付けて下さい
- 6.ATSシム、トップキャップ、ヘッドセットボルト及びプリロードされたヘッドセットを正しく取り付けして下さい。注意:ATSシムのスロットは後方を向いていなければなりません。
- 7.ATSシムにお好きな高さでNVOコンポーネントを取り付けて下さい。ステムボルトは7-8 Nm (62-71 in-lbs)まで締め付けて下さい。
- 8.ハンドルバーを取り付けて下さい。バーのクランプボルトはo 5 - 6 Nm (44-53 in-lbs)まで締め付けて下さい。

フォークの取り付け以前に行う切断:ATSシムの切断

- 1.ATSシムを切断する必要があるかどうか決定して下さい。シムはステアの上部よりも2~3 mm 長くなければなりません。シムがこの長さを超えている場合、ATSシムを切断する必要があります。ステアがATSシムよりも長い場合は、ステアチューブを切断するか、ステアチューブ上にATSシムを上押し上げる為、ヘッドセット上部にスタック用ワッシャを取り付けるかして下さい。ステアチューブを切断する場合は「フォーク取り付け以前に行う切断:ステアチューブの切断」部分をお読み下さい。
- 2.ATSシムを切断する際、ステアチューブ上部より2-3mm 上の部分に押しをつけて下さい。注意:大部分のカーボンスチアチューブの圧縮装置はステアチューブの上部部分に当てられます。切断するステアチューブ部分の高さを付け加えることを忘れずに行ってください
- 3.フォークを取り除き、シムをスチルチューブ上でスライドさせて下さい。ステアチューブ部分よりも上の線を切断した際、間違ってもステアチューブと一緒に切断されないように、ATSシムの位置には十分注意を払って下さい。
- 4.切断の押しを付けた部分に切断機の刃が当たるように、シム及びステアチューブ上にATSシムの切断機器を固定して下さい (Fig 4)。ATSシムは金属切断刃を使って切断して下さい。ステアチューブの切断を妨げないようフォークを適切な固定器具を使って固定して下さい。切断部分が平らになるまで磨いて下さい。ATSシムの切断部分を黒く塗りつぶすのに、マーカーをご使用下さい。

- 5.フォーク、ATSシム、トップキャップ、トップキャップのボルト及びプリロードされたヘッドセットを再度正しく取り付けて下さい。注意:ATSシムのスロットは後方を向いていなければなりません。
- 6.ATSシムにお好きな高さでNVOコンポーネントを取り付けて下さい。ステムボルトは7-8 Nm (62-71 in-lbs)まで締め付けて下さい。
- 7.ハンドルバーを取り付けて下さい。バーのクランプボルトは0.5 - 6 Nm (44-53 in-lbs)まで締め付けて下さい。

フォーク取り付け以前に行う切断:ステアチューブの切断

- 1.ATSシムを取り付けが完了しているヘッドセット上に取り付けて下さい。ATSシムの上部より12-3mm下のステアチューブに印しを付けて下さい。
- 2.ステアチューブの圧縮装置が切断印よりも長い場合や同じ長さの場合、圧縮装置をスチルチューブよりも低くする必要があるので、カーボンステアチューブの圧縮装置をまず取り外し、ステア切断後に再度取り付ける必要がある場合があります。
- 3.ATSシム及びフォークを取り外して下さい。ステアチューブの切断印よりも低い位置にATSシムをスライドさせて下さい。
- 4.切断の印しを付けた部分に切断機の刃が当たるように、シム及びステアチューブ上にATSシムの切断機器を固定して下さい。適切な切断刃をご使用になり、ステアチューブを切断して下さい (Fig 5)。
- 5.フォーク、ATSシム、トップキャップ、トップキャップのボルト及びプリロードされたヘッドセットを再度正しく取り付けて下さい。注意:ATSシムのスロットは後方を向いていなければなりません。
- 6.ATSシムにお好きな高さでNVOコンポーネントを取り付けて下さい。ステムボルトは7-8 Nm (62-71 in-lbs)まで締め付けて下さい。1
- 7.ハンドルバーを取り付けて下さい。バーのクランプボルトは5-6 Nm (44-53 in-lbs)まで締め付けて下さい。

部品リスト:

NVO ステム (ATS準拠) (各種モデルに対応)

NVOトップキャップ

NVO シム用ハンドルバー ×2セット (サイズ 25.4mm と 26.0mm (モデルの種類に合わせ選択して下さい。))

ATSシム

ATSシム切断機器

注意事項:

- 1.NVOステムをATSシムの上部から1ミリ以下の部分には取り付けしないで下さい。
- 2.ステムボルトは指定された数値で必ず締めて下さい。後部のステムのクランプボルトは7 - 8 Nm (62 - 71 in-lbs)に、又バーのクランプボルトは5 - 6 Nm (44 - 53 in-lbs)にお締めになって下さい。
- 3.ステアリングの際緩みを感じた場合、ヘッドセットのプリロード調整以前に後部ステムのクランプボルトを緩め、ヘッドセットのプリロード完了後、再度後部ステムのクランプボルトを締め直して下さい。

保証内容:

保障期間:1年(製造上の欠陥のみに有効)

保証をお受けになるには:

保証サービスをお受けになるには、レシートが必要です。レシートがない場合の返品は製造日を保障開始日とさせていただきますのでご注意ください。当取扱説明書に記載していない当製品の使用方法、修正、改造、破壊、乱用、設置法により起こった如何なる損害も当社は責任を負わず、保障は無効となりますので、ご了承下さい。

下記のURLにて保証登録を行ってください。

www.nvocomponents.com

Introduction:

Félicitations vous venez d'acquérir un composant de qualité NVO Components. La potence NVO Components possède le système ATS (Adjustable Threadless System, ou système de réglage sans filetage) qui permet de régler la potence en hauteur sur les vélos équipés de jeux de direction de type ahead set.

Cette notice d'utilisation va vous permettre de bien connaître toutes les caractéristiques du composant. Vous devez absolument lire cette notice dans sa totalité avant d'entamer le montage et d'utiliser le composant. Le non respect des instructions de montage peut provoquer des accidents graves et vous faire perdre le bénéfice de la garantie.

Caractéristiques:

Le système ATS permet de :

- Régler avec précision la hauteur de votre potence.
- Ne pas avoir à régler votre jeu de direction après avoir modifié la hauteur de votre potence.
- Ne plus perdre des parties du jeu de direction quand vous voyagez avec votre vélo démonté.
- Protéger le pivot des fourches en carbone.
- Renforcer et protéger le pivot de fourche des déformations.
- Maintenir plus longtemps la qualité du réglage de votre jeu de direction.

Principe de fonctionnement du système ATS:

Le système ATS est basé sur une cale qui coulisse le long du pivot de fourche (Fig. 1). Elle est maintenue en compression par le capot supérieur du jeu de direction, et assure ainsi le réglage en compression du jeu de direction (Fig. 2). La potence peut coulisser et être serrée le long de la cale (Fig. 3). Pour régler la potence en hauteur, il suffit donc de desserrer les vis de la potence, de la faire coulisser pour choisir sa position, et de resserrer les vis de la potence. C'est aussi simple que cela!

Instructions de montage en cas de changement de fourche:

- 1.Monter le jeu de direction selon les instructions du fabricant.
- 2.Déterminez où il faut couper le pivot de fourche en positionnant la cale ATS sur le pivot et en l'appuyant sur le jeu de direction complètement monté.
- 3.Faites une marque sur le pivot à environ 2-3 mm sous le bord supérieur de la cale ATS. Attention: la plupart des dispositifs de serrage des pivots en carbone sont fixés sur la partie supérieure du pivot. Assurez-vous de tenir compte de cette hauteur supplémentaire quand vous déterminez l'endroit de coupe.
- 4.Retirez la cale ATS et coupez le pivot de la manière préconisée par le fabricant de la fourche.
- 5.Installez le système de serrage du jeu de direction dans le pivot de la fourche.
- 6.Montez la cale ATS, le capot et la vis de serrage du jeu de direction à la pression requise. Attention: la rainure de la cale ATS doit être orientée vers l'arrière.
- 7.Montez la potence NVO Components sur la cale ATS à la hauteur désirée. Les vis de potence doivent être serrées à 7-8 Nm.
- 8.Montez le cintre. Les vis de serrage du capot de la potence doivent être serrées à 5-6 Nm.

Instructions de montage sur des fourches déjà coupées: Découpe de la cale ATS:

- 1.Déterminez s'il faut recouper la cale ATS ou non. La cale doit dépasser de 2-3 mm la partie supérieure du pivot de la fourche. Si la cale est plus longue, la cale doit être coupée. Si la cale est plus courte que le pivot, vous avez 2 solutions. Vous pouvez recouper le pivot de la fourche, ou vous pouvez mettre des rondelles sur la partie supérieure du jeu de direction afin que la cale dépasse le pivot. Suivez les instructions pour la recoupe du pivot de fourche.
- 2.Si vous devez couper la cale, faites une marque à environ 2-3 mm au dessus de la partie supérieure du pivot. Attention: la plupart des dispositifs de serrage des pivots en carbone sont fixés sur la partie supérieure du pivot. Assurez-vous de tenir compte de cette hauteur supplémentaire quand vous déterminez l'endroit de coupe.
- 3.Démontez la fourche et faites coulisser la cale sur le pivot. Positionnez la cale avec soin afin que la ligne de découpe soit au dessus du pivot et que celui-ci ne soit pas endommagé pendant l'opération.
- 4.Fixez l'outil de découpe de la cale ATS sur la cale et le pivot de fourche avec la fente pour la lame de la fourche au dessus de la marque de découpe (Fig. 4). Coupez la cale en utilisant une lame de scie pour acier. Tenez la fourche avec un outil approprié afin de ne pas l'endommager et d'avoir une découpe précise. Limez la zone de coupe afin d'avoir une finition sans surface coupante. Vous pouvez noircir la zone de coupe au marker.

5. Réinstallez la fourche, la cale ATS, le capot et la vis de serrage à la pression recommandée. Attention: la rainure de la cale ATS doit être orientée vers l'arrière.
6. Montez la potence NVO Components sur la cale ATS à la hauteur désirée. Les vis de potence doivent être serrées à 7-8 Nm.
7. Montez le cintre. Les vis de serrage du capot de la potence doivent être serrées à 5-6 Nm.

Instructions de montage sur des fourches déjà coupées: Découpe du pivot de fourche:

1. Montez la cale ATS sur le jeu de direction déjà monté. Marquez le pivot à 2-3 mm au dessous de la partie supérieure de la cale.
2. Si le système de serrage du pivot de fourche est près ou au dessus de la marque de découpe, faites le descendre plus profondément dans le pivot. Certains systèmes de compression des pivots en carbone ne peuvent pas être démontés et remontés après la découpe.
3. Retirez la cale ATS et la fourche. Faites coulisser la cale ATS en dessous de la marque sur le pivot.
4. Fixez l'outil de découpe de la cale ATS sur la cale et le pivot de fourche avec la fente pour la lame de la fourche au dessus de la marque de découpe. Coupez la cale en utilisant une lame adéquate (Fig. 5).
5. Réinstallez la fourche, la cale ATS, le capot et la vis de serrage à la pression recommandée. Attention: la rainure de la cale ATS doit être orientée vers l'arrière.
6. Montez la potence NVO Components sur la cale ATS à la hauteur désirée. Les vis de potence doivent être serrées à 7-8 Nm.
7. Montez le cintre. Les vis de serrage du capot de la potence doivent être serrées à 5-6 Nm.

Liste des composants:

- Potence NVO (Compatible avec le système ATS)
- Capot supérieur NVO
- 2 jeux de cales pour cintres. 25.4mm et 26.0mm (en option, dépend du modèle)
- Cale ATS
- Outil de découpe pour la cale ATS

Instructions de sécurité:

1. La potence NVO ne doit jamais être fixée à moins d'1 mm du sommet de la cale ATS.
2. Respectez les couples de serrage. Le couple pour les vis arrières de la potence est de 7-8 Nm et pour les vis de serrage du cintre de 5-6 Nm.
3. Si vous sentez du jeu dans le pivot de fourche, vous devez desserrer les vis arrières de la potence pour régler correctement votre jeu de direction. Resserrez ensuite les vis arrières de la potence.

Durée de la garantie:

Un an, uniquement pour les défauts de fabrication.

Conditions d'application de la garantie:

Afin de pouvoir bénéficier de la garantie, vous devez présenter votre facture d'achat. Pour les pièces retournées sans facture d'achat, la durée de la garantie sera calculée à partir de la date de fabrication. La garantie sera annulée si les pièces ont été visiblement maltraitées, accidentées, dégradées, modifiées, ou utilisées d'une manière différente à celle expliquée dans la présente notice.

Enregistrez votre garantie sur:
www.nvocomponents.com

Einleitung:

Herzlichen Glückwunsch zum Erwerb dieses qualitativ hochwertigen NVO Components Produkts. Der NVO Components Vorbau ist ATS kompatibel (einstellbares, gewindeloses System) für eine einfache Höhenverstellung an gewindelosen Steuersatz-Systemen. Diese Bedienungsanleitung soll Sie mit den Funktionen dieses Artikels vertraut machen. Lesen Sie sich diese vor der Montage sorgfältig durch. Werden die nachfolgend genannten Montage-Anweisungen nicht befolgt, kann dies zu Montagefehlern führen und beim Gebrauch zu ernsthaften Verletzungen, jegliche Art von Gewährleistung und Garantie wird erlöschen.

Funktion:

Das ATS System bietet folgende Funktionen:

- Einfaches und feinjustierbares Höhenverstellen Ihres Vorbaus
- Nach geänderter Vorbauhöhe ist keine Neueinstellung Ihres Steuersatzes nötig
- Vermeidung von lockeren Steuersatz- oder losen Steuersatz-Einzelteilen, wenn Sie Ihr Fahrrad für den Transport auf Reisen demontiert haben
- Schützt Gabelschäfte aus Karbonfaser
- Verstärkt den Gabelschaft gegen Torsion
- Erhält die Feinjustierung des Steuersatzes besser als herkömmliche Systeme

Überblick über das ATS System:

Das ATS System besteht aus einer Abstandshülse, die über den Gabelschaft geschoben wird (Fig. 1). Die Abstandshülse wird vom Abschlussdeckel gehalten und spannt den Steuersatz vor (Fig. 2). Der Vorbau wird über die Abstandshülse geschoben und geklemmt (Fig. 3). Um den Vorbau einzustellen, lösen Sie die Vorbau-Schrauben, bringen Sie den Vorbau in die gewünschte Position und ziehen Sie die Schrauben wieder fest. So einfach geht's!

Montageschritte für den Einbau einer neuen Gabel:

- 1.Montieren Sie den Steuersatz der Anleitung des Herstellers entsprechend.
- 2.Um den Gabelschaft zu kürzen schieben Sie die ATS Abstandshülse über den Gabelschaft bis die Unterkante der Abstandshülse bündig auf dem Steuersatz aufsitzt.
- 3.Markieren Sie den Gabelschaft etwa 2-3 mm unterhalb der Oberkante des ATS Abstandshülse. Hinweis: Bei den meisten Karbon-Gabelschäften muss sich der Spann-Einsatz für die Justierung des Steuersatzes an der Oberkante des Gabelschaftes befinden. Achten Sie darauf die zusätzlich benötigte Höhe auszugleichen, wenn Sie eine Stelle wählen, an der Sie den Gabelschaft kürzen.
- 4.Entfernen Sie die ATS Abstandshülse und kürzen Sie den Gabelschaft mit einer dafür geeigneten Methode.
- 5.Bauen Sie den Steuersatz-Spann-Einsatz im Gabelschaft ein und schieben Sie die ATS Abstandshülse über den Gabelschaft.
- 6.Richten Sie die ATS Abstandshülse aus und schrauben Sie den Abschlussdeckel in den Spanneinsatz ein und nehmen Sie die gewünschte Feinjustierung des Steuersatzes vor.
Hinweis: Der Schlitz des Abstandshalters muss in Fahrtrichtung nach hinten zeigen.
- 7.Montieren Sie den NVO Components Vorbau in gewünschter Höhe über der ATS Abstandshülse. Die Vorbau-Schrauben sollten mit 7-8 Nm festgezogen werden.
- 8.Montieren Sie den Lenker. Die Lenkerschrauben sollten mit 5-6 Nm festgezogen werden.

Montage-Schritte für den Einbau einer bereits gekürzten Gabel: Kürzen der ATS-Abstandshülse

- 1.Stellen Sie fest, ob die ATS Abstandshülse gekürzt werden muss oder nicht. Die Abstandshülse sollte 2-3 mm über die Oberkante des Gabelschaftes ragen. Sollte die ATS Abstandshülse weiter überstehen, muss sie gekürzt werden. Ist der zu Verfügung stehende Gabelschaft länger als die Abstandshülse, stehen Ihnen folgende zwei Optionen offen:
Kürzen Sie den Gabelschaft oder benutzen Sie Abstandsringe oberhalb des Steuersatzes, um die Abstandshülse höher zu stellen. Wie Sie den Gabelschaft kürzen, können Sie unter dem Abschnitt „Montage-Schritte für den Einbau einer bereits gekürzten Gabel: Kürzen des Gabelschafts“ nachlesen.
- 2.Sollte die ATS Abstandshülse gekürzt werden müssen, so markieren Sie diese etwa 2-3mm oberhalb der Oberkante des Gabelschaftes. Hinweis: Bei den meisten Karbon-Gabelschäften muss sich der Spann-Einsatz für die Justierung des Steuersatzes an der Oberkante des Gabelschaftes befinden. Achten Sie darauf die zusätzlich benötigte Höhe auszugleichen, wenn Sie eine Stelle wählen, an der Sie den Gabelschaft kürzen.

3. Entfernen Sie die Gabel und schieben Sie die Abstandshülse über den Gabelschaft. Positionieren Sie die ATS Abstandshülse sorgfältig, so dass die Schnittkante oberhalb des Gabelschaftes liegt und der Gabelschaft nicht gleichzeitig gekürzt wird.
4. Fixieren Sie das ATS Montagewerkzeug über der Abstandshülse und dem Gabelschaft mit dem Führungsschlitz für das Sägeblatt oberhalb der Schneidkante (Fig. 4). Kürzen Sie die ATS Abstandshülse mit einer Metallsäge. Halten Sie die Gabel mit geeigneten Haltevorrichtungen fest, welche den Gabelschaft nicht beschädigen, um diese zu kürzen. Feilen und glätten Sie die Schneidkante. Benutzen Sie einen Filzstift, um die Oberfläche der Schneidkante zu schwärzen.
5. Bauen Sie die Gabel wieder ein, richten Sie die ATS Abstandshülse aus und schrauben Sie den Abschlussdeckel in den Spanneinsatz ein und nehmen Sie die gewünschte Feinjustierung des Steuersatzes vor. Hinweis: Der Schlitz des Abstandshalters muss in Fahrtrichtung nach hinten zeigen.
6. Montieren Sie den NVO Components Vorbau in gewünschter Höhe über der ATS Abstandshülse. Die Vorbau-Schrauben sollten mit 7-8 Nm festgezogen werden.
7. Montieren Sie den Lenker. Die Lenkerschrauben sollten mit 5-6 Nm festgezogen werden

Montage-Schritte für den Einbau einer bereits gekürzten Gabel: Kürzen des Gabelschafts

1. Montieren Sie die ATS Abstandshülse über dem bereits montierten Steuersatz. Markieren Sie den Gabelschaft 2-3mm unterhalb der Oberkante der ATS Abstandshülse.
2. Sollte der Steuersatz-Spann-Einsatz nahe oder oberhalb der Schneidkante liegen, so drücken Sie den Spann-Einsatz tiefer in das Gabelschaftrohr. Manche Spann-Einsätze in Karbon-Gabelschaften müssen zunächst komplett ausgebaut und nach dem Kürzen des Gabelschaftes wiedereingebaut werden.
3. Entfernen Sie die ATS Abstandshülse und die Gabel. Ziehen Sie die ATS Abstandshülse UNTERHALB der Schneid-Markierung auf dem Gabelschaft.
4. Fixieren Sie das ATS Montagewerkzeug über der Abstandshülse und dem Gabelschaft mit dem Führungsschlitz für das Sägeblatt oberhalb der Schneidkante. Kürzen Sie den Gabelschaft mit einer geeigneten Säge (Fig. 5).
5. Bauen Sie die Gabel wieder ein, richten Sie die ATS Abstandshülse aus, schrauben Sie den Abschlussdeckel in den Spanneinsatz ein und nehmen Sie die gewünschte Feinjustierung des Steuersatzes vor. Hinweis: Der Schlitz des Abstandshalters muss in Fahrtrichtung nach hinten zeigen.
6. Montieren Sie den NVO Components Vorbau in gewünschter Höhe über der ATS Abstandshülse. Die Vorbau-Schrauben sollten mit 7-8 Nm festgezogen werden.
7. Montieren Sie den Lenker. Die Lenkerschrauben sollten mit 5-6 Nm festgezogen werden

Einzelteile:

NVO Vorbau (ATS kompatibel)

NVO Abschlussdeckel

2 Sets NVO Lenker-Distanzhülsen (25,4 und 26,0mm abhängig von gewähltem Modell)

ATS Abstandshülse

ATS Montagewerkzeug

Wichtige Hinweise:

1. Der NVO Vorbau sollte niemals weniger als 1mm unterhalb der ATS Abstandshülse geklemmt werden.
2. Ziehen Sie die Vorbau-Schrauben weder zu fest noch zu schwach an. Der empfohlene Drehmoment für die hinteren Vorbau- Schrauben beträgt 7-8 Nm (für die Lenker-Schrauben 5-6 Nm).
3. Sollten Sie feststellen, dass der Steuersatz Lagerspiel aufweist, lösen Sie die hinteren Vorbau-Schrauben bevor sie den Steuersatz neu justieren. Nachdem die Einstellung korrigiert wurde, ziehen Sie die Vorbau-Schrauben wieder fest.

Garantiebestimmungen

Um Garantie-Service zu erhalten, benötigen Sie Ihren Original Kaufbeleg. Bei Artikeln, die ohne Kaufbeleg eingeschickt werden, wird davon ausgegangen, dass die Garantiefrist mit dem Herstellungsdatum beginnt.

Alle Garantiefristen werden ungültig, wenn der Artikel auf Grund eines Unfalls beschädigt oder zweckentfremdet wurde, Systemänderungen oder andere Veränderungen vorgenommen wurden oder der Artikel anders verwendet wurde als in diesem Handbuch beschrieben.

Um eine eventuelle Reklamation schneller bearbeiten zu können registrieren Sie sich bitte unter www.nvocomponents.com

Congratulazioni per avere acquistato un prodotto di qualità dei componenti NVO. L'attacco del manubrio NVO è ATS (Adjustable Threadless System) compatibile e permette una facile regolazione in altezza con il sistema senza filo headset.

Questo manuale la aiuterà a familiarizzare con le funzioni del suo prodotto.

Legga fino in fondo questo manuale prima dell'installazione o dell'uso. L'inosservanza delle istruzioni per l'installazione potrebbe essere causa di seri danni e renderà nulla la garanzia, esplicita o implicita.

Funzionamento:

Il funzionamento del sistema ATS prevede:

- La possibilità di micro-aggiustamenti all'altezza dell'attacco del manubrio.
- Nessun riaggiustamento all'headset dopo aver modificato l'altezza dell'attacco del manubrio.
- Non più parti allentate dell' headset quando correte con la vostra mountainbike.
- Protegge il tubo di sterzo in fibra di carbonio.
- Impedisce al tubo di sterzo di piegarsi.
- Mantiene la regolazione dell'headset meglio degli attuali sistemi

Descrizione del sistema ATS:

Il sistema ATS consiste in uno spessore che scivola sopra al tubo di sterzo (Fig. 1). Lo spessore è compresso dalla protezione superiore e a sua volta pre-carica l'headset (Fig. 2). L'attacco del manubrio scivola sopra allo spessore ed è tenuto fermo su tutta la lunghezza dello spessore (Fig. 3). Per regolare l'attacco del manubrio, semplicemente allentare il bullone, muovere lo l'attacco del manubrio nella posizione desiderata, poi stringere di nuovo il bullone. E' così facile!

Istruzioni per l'installazione di una nuova forcella:

- 1.Installi l' headset secondo le istruzioni del produttore.
- 2.Determini dove tagliare il tubo di sterzo facendovi scivolare sopra l'attacco del manubrio ATS e fermandolo contro il headset completamente installato.
- 3.Contrassegni il tubo di sterzo circa 2 - 3mm sotto al bordo superiore dello spessore ATS. Nota : La maggior parte dei dispositivi di compressione del tubo di sterzo in carbonio si ferma sotto al bordo superiore. Si assicuri di compensare questa altezza aggiunta quando determinerà dove tagliare il suo tubo di sterzo.
- 4.Rimuova lo spessore ATS e tagli il tubo dello sterzo usando un metodo appropriato.
- 5.Installi il dispositivo di compressione dell' headset nel tubo di sterzo.
- 6.Installi lo spessore ATS, la protezione superiore, il bullone dell'headset e la pre-carica dell'headset al punto desiderato. Nota: La scanalatura dello spessore ATS dovrebbe essere rivolta all'indietro.
- 7.Installi l'attacco del cambio NVO sopra allo spessore ATS all'altezza desiderata. Il bullone dell'attacco dovrebbe essere stretto a 7-8 mm (62-71 in lbs).
- 8.Installi il manubrio. I bulloni del morsetto dovrebbero essere stretti a 5-6 mm (44-53 in-lbs).

Istruzioni per l'installazione della forcella precedentemente tagliata : tagliare lo spessore ATS.

- 1.Determini se lo spessore deve essere tagliato davvero. Lo spessore dovrebbe essere 2-3 mm sopra la parte superiore dello sterzo. Se lo spessore va oltre questa distanza, allora deve essere tagliato. Se lo sterzo è più lungo dello spessore AT, lei ha due possibilità. Può tagliare il tubo di sterzo, o può installare alcune rondelle in cima all'headset per rialzare lo spessore ATS sopra il tubo di sterzo. Si veda la sezione " Istruzioni di installazione della forcella precedentemente tagliata : tagliare il tubo di sterzo".
- 2.Se lo spessore ATS deve essere tagliato, contrassegni lo spessore approssimativamente a 2-3 mm sopra il bordo superiore del tubo di sterzo. Nota : La maggior parte dei dispositivi di compressione del tubo di sterzo in carbonio si ferma sul bordo superiore. Si assicuri di compensare questa altezza aggiunta quando determinerà dove tagliare il suo tubo di sterzo.
- 3.Rimuova la forcella e faccia scivolare lo spessore sopra il tubo di sterzo. Posizioni con attenzione lo spessore ATS in modo che la linea del taglio sia sopra il tubo di sterzo e questo non vada tagliato per errore.
- 4.Prema l'utensile per il taglio sopra lo spessore e il tubo di sterzo con la scanalatura della lama seghettata sulla marcatura (Fig. 4). Tagli lo spessore ATS usando un seghetto dalla lama di metallo. Tenga ferma la forcella con un dispositivo adatto che non danneggi il tubo di sterzo. Levighi la superficie tagliata. Usi un pennarello per annerire

la superficie del bordo tagliato dello spessore ATS.

5. Ricollochi la forcella, lo spessore, la protezione superiore, il bullone e la pre-carica dell'headset al punto desiderato. Nota: La scanalatura dello spessore ATS dovrebbe essere rivolta all'indietro.
6. Installi l'attacco del cambio NVO sopra allo spessore ATS all'altezza desiderata. Il bullone dell'attacco dovrebbe essere stretto a 7-8 mm (62-71 in lbs).
7. Installi il manubrio. I bulloni del morsetto dovrebbero essere stretti a 5-6 mm (44-53 in-lbs).

Istruzioni per l'installazione della forcella precedentemente tagliata : tagliare il tubo di sterzo

1. Installi lo spessore ATS sopra all'headset. Contrassegni il tubo di sterzo 2-3mm sotto al bordo superiore dello spessore ATS.
2. Se il dispositivo di compressione del tubo di sterzo è vicino o sopra la segatura del taglio, spinga il dispositivo più in basso. In alcuni casi può essere necessario rimuovere completamente il dispositivo di compressione del tubo di sterzo in carbonio e poi reinstallarlo dopo che è stato tagliato.
3. Rimuova lo spessore ATS e la forcella. Faccia slittare lo spessore SOTTO la marcatura del taglio.
4. Prema l'utensile per il taglio sopra lo spessore e il tubo di sterzo con la scanalatura della lama seghettata sulla marcatura. Utilizzi una lama da taglio appropriata (Fig. 5).
5. Ricollochi la forcella, lo spessore, la protezione superiore, il bullone e la pre-carica dell'headset al punto desiderato. Nota: La scanalatura dello spessore ATS dovrebbe essere rivolta all'indietro.
6. Installi l'attacco del cambio NVO sopra allo spessore ATS all'altezza desiderata. Il bullone dell'attacco dovrebbe essere stretto a 7-8 mm (62-71 in lbs).
7. Installi il manubrio. I bulloni del morsetto dovrebbero essere stretti a 5-6 mm (44-53 in-lbs).

Elenco delle parti:

Attacco del manubrio NVO (ATS compatibile)

Protezione superiore NVO

Spessori per Manubrio NVO, 2 sets. 25.4mm e 26.0mm (Optional a seconda del modello)

Spessore ATS

Utensile da taglio per lo spessore ATS

Avvertenze :

1. L'attacco del manubrio NVO non deve mai essere bloccato meno di 1mm sotto la parte superiore dello spessore ATS.
2. I bulloni dell'attacco non dovrebbero mai essere troppo stretti o troppo allentati. Il fissaggio del bullone posteriore dell'attacco è 7 - 8 Nm (62 - 71 in-lbs). Il fissaggio dei bulloni della barra è 5 - 6 Nm (44 - 53 in-lbs).
3. Se si accorge di qualche allentamento nello sterzo, allenti il bullone posteriore dell'attacco prima di sistemare l'headset preload. Ri-fissi il bullone posteriore dell'attacco dopo aver corretto la l'headset preload.

Garanzia Limitata: Garanzia di 1 anno : solo per difetti di produzione.

Requisiti per il reclamo in garanzia :

Per ottenere assistenza in garanzia, deve avere conservato l'originale dello scontrino di vendita. Per i prodotti resi senza lo scontrino, si considererà come inizio della garanzia la data di fabbricazione.

La garanzia non avrà alcuna validità se il prodotto è danneggiato a seguito di abuso, incidente, alterazione, modifica, o se utilizzato in modo improprio diversamente da quanto descritto in questo manuale.

Per la registrazione in garanzia si registri a www.nvocomponents.com

簡介:

恭喜您購買品質保證的NVO產品。NVO立管(NVO stem)是種可調式無牙系統(ATS, adjustable threadless system),能讓您輕易的調整立管高度。在安裝前請仔細閱讀這份使用說明書,讓您更熟悉NVO產品的功能。未依說明書指示安裝,可能會造成嚴重的身體傷害及失去產品保固。

功能:(ATS系統包含以下功能)

- 容易調整(微調)立管高度
- 改變立管高度後,不需再調整車頭碗組
- 外出騎車時,無需調整車頭碗組
- 加強保護碳纖維前叉豎管(carbon steer tube)
- 強化前叉豎管,避免彎曲
- 比一般系統更好的車頭碗組調整性。

ATS系統概述:

ATS系統包含一個套筒(shim)(Fig. 1),可以套進前叉豎管(steer tube)(Fig. 2)。上蓋鎖緊套筒,將其餘車頭碗組裝上,再將NVO立管裝進套筒裡,在適當位置鎖緊(Fig. 3)。調整立管時,只要簡單的鬆開立管螺栓,調到所需要的位置,再鎖緊螺栓即可,就是這樣簡單!

安裝新前叉說明:

1. 請依照廠商的說明,安裝車頭碗組。
2. 將套筒放進前叉豎管裡,確認要切割的位置。
3. 在距套筒上緣處,往下約2-3mm的前叉豎管上,標上切割線。大多數碳纖維前叉豎管(carbon steer tube),前端有上蓋組束件(compression device),此高度也需要計算進去。
4. 移開ATS套筒,以適當方式裁切前叉豎管。
5. 安裝車頭碗組零件在前叉豎管上。
6. 裝上ATS套筒,鎖緊上蓋,放上車頭碗組零件。注意:ATS套筒上的開縫必須朝後。
7. 將NVO立管裝到ATS套筒上,調整到適合高度後鎖緊。立管螺栓緊度為7-8Nm(62-71 in-lbs)
8. 安裝車手到NVO立管。車手束管螺栓緊度為5-6Nm(44-53 in-lbs)

裁切前叉安裝說明:切割ATS套筒

1. 先確認是否需要切割ATS套筒。套筒上緣必須高於前叉豎管2-3mm。若是套筒超過這個長度,就必須切割ATS套筒。另外若是前叉豎管比ATS套筒長,可以選擇裁切前叉豎管,或是在車頭碗組上加裝華司(墊片)提高ATS套筒的高度。要切割前叉豎管,可以參閱「裁切前叉安裝說明:切割前叉豎管」。
2. 如果需要切割ATS套筒,請在高於前叉豎管上緣2-3mm處做上標線。大多數碳纖維前叉豎管(carbon steer tube),前端有上蓋組束件(compression device),此高度也需要計算進去。
3. 將套筒裝進前叉豎管,仔細的調整ATS套筒,使切割線高於前叉豎管,避免切到前叉豎管。
4. 鎖上切割器,切口對齊切割線(Fig. 4)。固定前叉,使用鋸子切割。磨平切割面,再使用黑色麥克筆塗黑。
5. 重新安裝前叉、ATS套筒、鎖上上蓋、放上車頭碗組。注意:ATS套筒的開縫要朝後。
6. 安裝NVO立管到ATS套筒上,調整到需要的高度後鎖緊。立管螺栓緊度為7-8Nm(62-71 in-lbs)。
7. 安裝車手。車手束管螺栓緊度為5-6Nm(44-53in-lbs)。

裁切前叉安裝說明:切割前叉豎管

1. 將ATS套筒套在已安裝車頭碗組上。在距ATS套筒上緣往下約2-3mm的前叉豎管做上標線。
2. 如果前叉豎管裡的上蓋組束件(compression device)接近或在切割線之上,需將其往前叉豎管裡推進,才不會切割到。若是碳纖維前叉豎管,可能需要先將上蓋組束件取出,等切割完前叉豎管後,再安裝回去。
3. 將ATS套筒和前叉拿開,再將ATS套筒裝進前叉豎管,低於標線的位置。
4. 將ATS切割器套在ATS套筒和前叉豎管上,將切割器切口位置和標線對齊。用合適的工具切割前叉豎管(Fig. 5)。
5. 將前叉、ATS套筒、上蓋、上蓋螺栓和正確數量車頭碗重新組裝。注意:ATS套筒的開縫必須朝後。
6. 將NVO立管裝在ATS套筒上,調整到需要的高度後鎖緊。螺栓的緊度為7-8Nm(62-71 in-lbs)。
7. 安裝車手。車手束管螺栓緊度為5-6Nm(44-53in-lbs)。

配件明細:

NVO立管 (搭配ATS系統)

NVO上蓋 (NVO top cap)

NVO車手墊片(Handlebar sizing shims) 2組,管徑25.4mm和26.0mm,可視車型選擇

ATS套筒 (ATS shim)

ATS套筒切割器 (ATS shim cutting tool)

警告注意:

1、NVO立管必須鎖在距ATS套筒上方1mm以下的位置。

2、螺栓請勿鎖的過緊或是太鬆。立管後方螺栓緊度為7-8Nm(62-71 in-lbs),車手束管螺栓緊度為5-6Nm(44-53 in-lbs)。

3、當您感到前叉豎管有任何鬆脫跡象時,先鬆開立管後方螺栓,調整車頭碗組,再將螺栓鎖緊。

有限保固:一年保固(只限產品瑕疵)

保固注意事項:

為獲得完整的保固,您必需提供購買時的收據。產品退回時,若未附上收據,會以出廠日期起算一年保固期。

下列情形不在保固範圍內:不適當安裝、不正當使用、撞擊、變質、自行改裝、或其他不在使用手冊上指示的使用方式。

請到 www.nvocomponents.com 登錄您的保固權益。

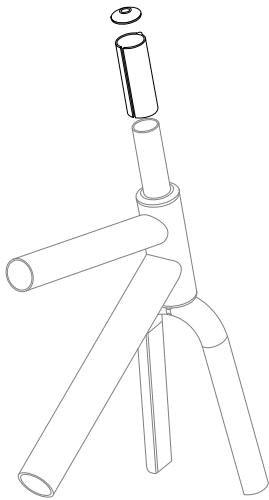

Fig. 1

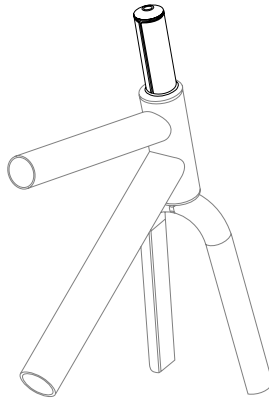

Fig. 2

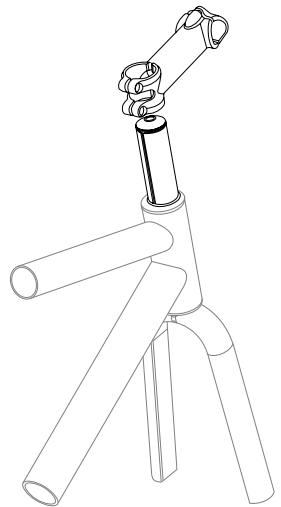

Fig. 3

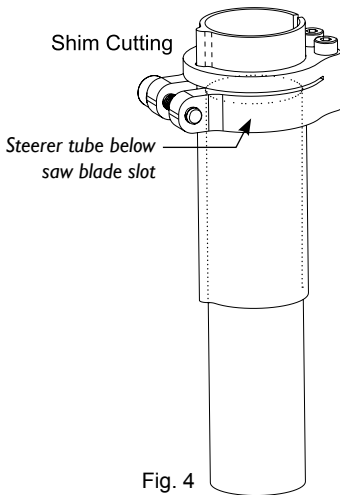

Fig. 4

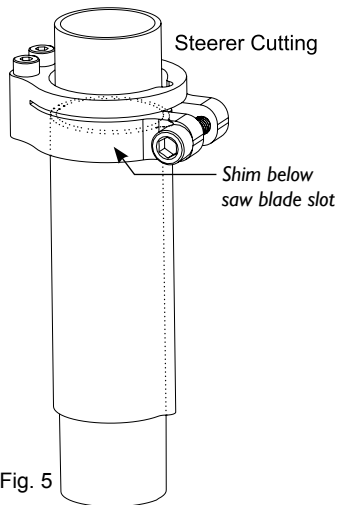

Fig. 5



www.nvocomponents.com
e-mail: info@nvocomponents.com

