

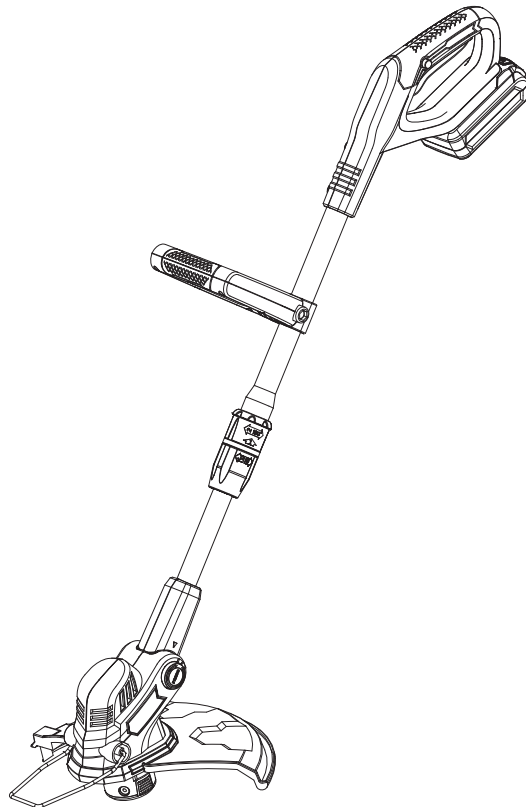

Coupe-bordures sans fil 18V



MGTP18LI

Ref.: 662684

AVERTISSEMENT : Lisez ce mode d'emploi avant d'utiliser l'appareil.

C'est parti...

Ces instructions sont importantes pour votre sécurité. Veuillez les lire complètement avant toute utilisation et conservez-les pour toute future référence.



Pour bien commencer...

02

Informations de sécurité

03

Le produit

20

Avant de commencer

23



Et dans le détail...

29

Fonctions de l'appareil

30

Utilisation

36

Entretien et maintenance

42

Dépannage

47

Mise au rebut et recyclage

48

Garantie

49

Déclaration de Conformité CE

50

Consignes de sécurité

Consignes de sécurité générales concernant les outils électriques



AVERTISSEMENT ! Lisez toutes les consignes de sécurité et toutes les instructions. Ne pas respecter les consignes de sécurité et les instructions peut provoquer un choc électrique, un incendie et/ou des blessures graves. Conservez toutes les consignes de sécurité et toutes les instructions pour pouvoir vous y référer ultérieurement. Le terme « outil électrique » contenu dans les mises en garde désigne un outil électrique fonctionnant sur le secteur (filaire) ou sur batterie (sans fil).

Sécurité de l'espace de travail

1. Maintenez l'espace de travail propre et bien éclairé. Les aires de travail en désordre ou mal éclairées augmentent les risques d'accident.
2. N'utilisez pas les outils électriques en atmosphère explosive, par exemple en présence de liquides, gaz ou poussières inflammables. Les outils électriques génèrent des étincelles pouvant enflammer les poussières ou les vapeurs.
3. Veillez à ce que les enfants et les autres personnes restent à distance quand vous utilisez un outil électrique. Un moment d'inattention peut vous faire perdre le contrôle de l'outil.

Sécurité électrique

1. La prise du câble d'alimentation de l'outil électrique doit être adaptée à la prise d'alimentation électrique. Ne modifiez jamais la

- prise de quelque manière que ce soit. N'utilisez pas un adaptateur avec un outil électrique avec mise à la terre ou à la masse. Le risque d'électrocution augmente si la prise est modifiée et si la prise de courant est inadéquate.
2. Évitez tout contact physique avec des surfaces mises à la terre ou mises à la masse, telle que les tuyaux, les radiateurs, les fours et les réfrigérateurs. Le risque de décharge électrique augmente si votre corps est relié à la terre ou à la masse.
 3. N'exposez pas les outils électriques à la pluie ou à l'humidité. Si de l'eau pénètre dans un outil électrique, le risque de décharge électrique est accru.
 4. Prenez soin du câble d'alimentation. N'utilisez jamais le câble pour porter, tirer ou débrancher l'outil électrique. Veillez à ce qu'il n'entre jamais en contact avec de l'huile, des pièces mobiles, des bords tranchants ou toute pièce en mouvement. Un câble d'alimentation endommagé ou emmêlé présente un risque accru d'électrocution.
 5. En cas d'utilisation d'un outil électrique à l'extérieur, utilisez une rallonge électrique adaptée à une utilisation à l'extérieur. L'utilisation d'une rallonge adaptée à un usage à l'extérieur réduit les risques de décharge électrique.
 6. Si vous êtes obligé d'utiliser un outil électrique dans un endroit humide, utilisez une alimentation protégée par un dispositif différentiel à courant résiduel (DDR). L'utilisation d'un DDR réduit les risques de décharge électrique.

Sécurité des personnes

1. Restez vigilant(e). Restez toujours attentif(ve) à ce que vous faites et faites preuve de bon sens

- lorsque vous utilisez un outil électrique. N'utilisez pas d'outils lorsque vous êtes fatigué(e) ou sous l'influence de drogues, d'alcool ou de médicaments. Un moment d'inattention lors de l'utilisation d'un outil électrique peut provoquer des blessures graves.
2. Utilisez des équipements de protection individuelle. Portez toujours une protection oculaire. Des équipements de protection appropriés, tels qu'un masque anti-poussière, des chaussures de sécurité antidérapantes, un casque et un dispositif de protection auditive, réduisent les risques de blessures.
 3. Évitez les démarrages accidentels. Assurez-vous que l'interrupteur est sur la position arrêt avant de brancher l'outil sur une prise électrique et/ou sur une batterie, de le saisir ou de le transporter. Transporter un outil électrique le doigt sur son interrupteur ou le brancher à une alimentation électrique avec son interrupteur sur la position marche augmente les risques d'accidents.
 4. Retirez les clés de réglage et de serrage avant de mettre l'outil en marche. Une clé de réglage ou de serrage restée sur une pièce en rotation d'un outil électrique peut provoquer des blessures.
 5. N'essayez pas d'atteindre des endroits difficiles d'accès. Restez toujours d'aplomb et gardez constamment un bon équilibre. Ceci permet de mieux contrôler l'outil électrique dans des situations inattendues.
 6. Portez une tenue adaptée. Ne portez pas de vêtements amples ni de bijoux. Veillez à ce que vos cheveux, vêtements et gants restent éloignés des pièces mobiles. Les vêtements amples, les bijoux et les cheveux longs peuvent

- se prendre dans les pièces mobiles.
7. Si un outil est conçu pour être utilisé avec des dispositifs d'extraction et de récupération de poussières, assurez-vous que ces dispositifs sont raccordés et correctement utilisés. L'utilisation de dispositifs de récupération des poussières permet de réduire les risques liés aux poussières.

Utilisation et entretien de l'outil électrique

1. Ne forcez pas un outil électrique. Utilisez l'outil électrique adapté au travail à effectuer. Un outil électrique adapté permet d'effectuer ce travail plus efficacement, avec une sécurité accrue, et au rythme pour lequel l'outil a été conçu.
2. N'utilisez pas l'outil électrique si son interrupteur ne permet pas de le mettre sous tension et hors tension. Un outil électrique qui ne peut pas être contrôlé avec son interrupteur est dangereux et doit être réparé.
3. Débranchez le câble et/ou la batterie de l'outil électrique avant de procéder à des réglages, de changer des accessoires, ou de ranger l'outil. Cette mesure de sécurité permet de réduire les risques de démarrage accidentel de l'outil.
4. Rangez les outils électriques hors de portée des enfants. Ne laissez pas les personnes non familiarisées avec l'outil électrique ou avec ce manuel d'utilisation l'utiliser. Les outils électriques sont dangereux dans les mains de personnes inexpérimentées.
5. Entretenez les outils électriques. Vérifiez que les pièces mobiles ne sont pas grippées ou mal alignées, qu'aucune des pièces n'est cassée et qu'aucun autre problème ne peut affecter le bon fonctionnement de l'outil électrique. Si un outil électrique est endommagé, il doit être réparé

- avant d'être réutilisé. Beaucoup d'accidents sont dus à des outils électriques mal entretenus.
6. Maintenez les accessoires de coupe affûtés et propres. Des accessoires de coupes bien entretenus et bien affûtés risquent moins de se coincer et facilitent le contrôle de l'outil.
 7. Utilisez l'outil électrique, ses accessoires, ses mèches et embouts et toutes les autres pièces en respectant ces instructions et en tenant compte des conditions d'utilisation et du travail à effectuer. Utiliser l'outil électrique à d'autres fins que celles pour lesquelles il a été conçu peut provoquer des situations dangereuses.

Utilisation et entretien d'un outil alimenté par batterie

1. La batterie ne doit être rechargée qu'avec le chargeur spécifié par le fabricant. Un chargeur adapté à un type de batterie peut présenter un risque d'incendie s'il est utilisé avec une batterie différente.
2. Utilisez les outils électriques uniquement avec les batteries spécifiquement indiquées. L'utilisation de toute autre batterie peut créer un risque de blessures et d'incendie.
3. Lorsque le boîtier de batterie n'est pas utilisé, il doit être rangé loin de tout objet métallique, tel que trombone, pièce de monnaie, clef, clou, vis et tout autre petit objet métallique qui risquerait de mettre en contact les bornes de la batterie. Court-circuiter les bornes de la batterie peut provoquer des brûlures ou un incendie.
4. Si la batterie est soumise à des conditions d'utilisation excessives, du liquide peut s'en échapper. Si ce liquide entre accidentellement en contact avec votre peau, rincez-la à grande eau. En cas de contact avec les yeux, vous

devez en outre consulter un médecin. Le liquide qui s'échappe de la batterie peut provoquer des irritations et des brûlures.

Réparations

1. Faites réparer votre outil par un réparateur qualifié, qui ne devra utiliser que des pièces de rechange identiques. Cela permet de garantir la sécurité d'utilisation de l'outil.

Mises en garde spécifiques aux coupe-bordures électriques

IMPORTANT
LISEZ ATTENTIVEMENT LE MANUEL AVANT
L'UTILISATION.
CONSERVEZ-LE POUR TOUTE REFERENCE
ULTERIEURE



AVERTISSEMENT ! L'utilisation de l'appareil doit se faire dans le respect des règles de sécurité. Pour votre sécurité et celle des autres personnes, lisez le présent mode d'emploi avant d'utiliser l'appareil. Conservez les instructions dans un endroit sûr afin de pouvoir vous y référer ultérieurement.

Apprentissage

1. Lisez attentivement le manuel d'utilisation. Familiarisez-vous avec les commandes et l'utilisation correcte de l'appareil.
2. Ne laissez en aucun cas l'appareil à un enfant ou à une personne n'ayant pas pris connaissance du mode d'emploi. Les réglementations locales définissent parfois une limite d'âge pour l'opérateur.
3. Gardez à l'esprit que l'utilisateur est responsable

des accidents et des dommages causés à des tiers ou à leurs biens.

Préparation

1. N'utilisez jamais l'appareil à proximité d'animaux ou de personnes, notamment des enfants.
2. Portez des lunettes de protection et des chaussures solides chaque fois que vous utilisez l'appareil.
3. Si le mécanisme de coupe heurte un objet étranger ou si le taille-haie se met à vibrer ou à produire des bruits suspects, coupez l'alimentation et laissez le taille-haie s'arrêter complètement. Éteignez le produit comme décrit ci-dessus, retirez le boîtier de batterie et laissez le taille-haie refroidir.
 - Inspectez-le pour vérifier qu'il n'est pas endommagé.
 - repérez les pièces desserrées et resserrez-les, le cas échéant;
 - réparez tous les pièces endommagées ou remplacez-les par des pièces de spécifications identiques.

Utilisation

1. Utilisez l'appareil uniquement à la lumière du jour ou sous une lumière artificielle suffisante.
2. N'utilisez jamais l'appareil sans ses écrans/ capots de protection, ou si ceux-ci sont endommagés.
3. Gardez toujours les mains et les pieds éloignés du dispositif de coupe, et en particulier lors du démarrage du moteur.
4. Avant chaque utilisation et après chaque impact, examinez l'appareil pour voir s'il est usé ou

- endommagé, et effectuez les réparations qui s'imposent.
5. Déconnectez toujours l'appareil de sa source d'alimentation (c.à.d. débranchez-le ou enlevez la batterie)
 - avant de le laisser sans surveillance.
 - avant d'enlever une obstruction;
 - avant de l'examiner, de le nettoyer ou d'effectuer des manipulations.
 - après avoir percuté un objet étranger.
 - s'il se met à vibrer de manière anormale.
 6. Faites attention à ne pas vous blesser les mains et les pieds avec le dispositif de coupe.
 7. Les ouvertures de ventilation doivent rester dégagées en permanence.
 8. Faites attention à ne pas vous blesser avec le dispositif servant à couper l'excédent de fil (le cas échéant). Une fois le fil de coupe rallongé, remettez toujours l'appareil en position de travail normale avant de le rallumer.
 9. N'essayez en aucun cas de monter des lames métalliques.
 10. Utilisez uniquement les pièces et les accessoires fournis et recommandés par le fabricant.
 11. Évitez d'utiliser l'appareil dans de mauvaises conditions météorologiques, en particulier quand il y a un risque de foudre.
 12. Démarrez le moteur prudemment, de la manière indiquée dans le mode d'emploi, et avec les pieds à une distance raisonnable des lames.

Entretien et rangement

1. Débranchez le câble d'alimentation de la prise murale (c'est-à-dire débrancher la prise ou couper l'alimentation) avant d'effectuer un

- entretien ou un travail de nettoyage sur l'outil, ou lorsqu'il n'est pas utilisé.
2. Déconnectez l'appareil de sa source d'alimentation (c.à.d. débranchez-le ou enlevez la batterie) avant d'effectuer toute manipulation d'entretien ou de nettoyage.
 3. L'appareil doit faire l'objet d'un entretien et de contrôles réguliers. Vérifier que les éléments rotatifs soient bien alignés et non grippés. S'assurer de l'absence de pièces cassées ou endommagées susceptibles de nuire au bon fonctionnement de l'appareil. Si un outil électrique est endommagé, il doit être réparé avant d'être réutilisé. De nombreux accidents sont dus à un mauvais entretien d'un outil.
 4. Un entretien inadéquat entraînera un dysfonctionnement / une panne du produit.
 5. Inspectez le produit avant chaque utilisation [Inspectez le produit quotidiennement], et après l'avoir exposé à une chute ou à tout autre impact, pour identifier les dommages, dans le cas échéant. Vérifiez les systèmes de fixation et les pièces endommagées, telles que des fissures dans le dispositif de coupe.
 6. Utilisez seulement les pièces et accessoires de rechange recommandés par le fabricant.
 7. L'appareil doit faire l'objet d'un entretien et de contrôles réguliers. Seul un centre de réparation agréé ou un spécialiste de qualification équivalente est habilité à réparer cet appareil.
 8. Après usage, rangez l'appareil dans un endroit hors de portée des enfants.

Mises en garde complémentaires concernant ce produit

1. Ce chargeur peut être utilisé par des enfants âgés de 8 ans et plus et des personnes ayant des capacités physiques, sensorielles ou mentales réduites, ou présentant un manque d'expérience et de connaissances, si elles sont sous surveillance ou formées à l'utilisation de l'appareil en toute sécurité et comprennent les risques qu'il entraîne.
2. Les enfants ne doivent pas jouer avec cet appareil.
3. L'entretien et le nettoyage ne doivent pas être effectués par des enfants sans surveillance.
4. Si le câble d'alimentation est endommagé, il doit être remplacé par le fabricant, son service après-vente ou des personnes de qualification similaire afin d'éviter un danger.
5. Débranchez l'appareil de l'alimentation électrique et laissez-le refroidir avant le nettoyage, l'entretien, le stockage et le transport.
6. Avant d'utiliser le chargeur, lisez toutes les instructions et les avertissements sur le chargeur et le boîtier de la batterie.
7. Le chargeur et la batterie fournie avec lui sont spécifiquement conçus pour fonctionner ensemble. Utilisez uniquement le chargeur et la batterie fournis pour cet appareil.
8. Rechargez votre le boîtier de batterie uniquement en intérieur, car le chargeur est conçu uniquement pour une utilisation en intérieur.
9. Ne rechargez pas de piles non rechargeables.
10. Protégez le chargeur contre l'humidité et l'eau. Il y a un risque de choc électrique.
11. Ne posez aucun objet sur le chargeur, car il risquerait de surchauffer. Ne placez pas le

- chargeur près d'une source de chaleur.
12. N'utilisez pas de rallonge électrique, sauf en cas d'absolue nécessité. L'utilisation d'une rallonge électrique inappropriée peut engendrer un risque d'incendie, de choc électrique ou d'électrocution.
 13. N'utilisez pas le chargeur s'il a subi un choc violent, s'il est tombé ou s'il a été endommagé de quelque manière que ce soit. Faites vérifier et réparer le chargeur par un centre d'entretien agréé.

Règles de sécurité complémentaires concernant la batterie

1. N'essayez pas de recharger la batterie avec un autre chargeur que celui qui est fourni. Le chargeur et le boîtier de batterie fourni sont spécifiquement conçus pour fonctionner ensemble.
2. Chargez et rangez le boîtier de batterie sous une température ambiante de 18 à 24°C (65 à 75°F) pour assurer une durée de vie plus longue de la batterie et des performances optimales de l'appareil. Ne rechargez pas le boîtier de batterie sous une température inférieure à 0°C (32 °F) , ou supérieure à 45°C (113°F).
3. Une fuite légère de liquide électrolytique de la batterie peut se produire dans des conditions d'utilisation ou des températures extrêmes. Néanmoins, si le boîtier extérieur est cassé et que ce liquide électrolytique entre en contact avec votre peau, vous devez laver la zone affectée rapidement avec de l'eau. Rincez vos yeux à l'eau claire pendant 10 minutes au minimum et consultez immédiatement un

- médecin.
4. Ne tentez jamais d'ouvrir le boîtier de la batterie sous aucune circonstance. Si le boîtier plastique de la batterie est cassé ou fissuré, arrêtez immédiatement de l'utiliser et ne la rechargez pas.
 5. Ne rangez pas et ne transportez pas une batterie de rechange dans une poche, une boîte à outils ou tout autre endroit où elle risque d'entrer en contact avec des objets métalliques. Les bornes de la batterie risqueraient d'être mises en court-circuit, ce qui endommagerait la batterie et risquerait de provoquer des brûlures ou un incendie.
 6. Ne percez pas la batterie avec des clous, ne tapez pas la batterie avec un marteau, ne marchez pas sur la batterie et ne l'exposez à aucun impact ou choc violent.
 7. Protégez le boîtier de batterie contre la chaleur. Ne placez pas la batterie en plein soleil et n'utilisez ni ne stockez pas la batterie dans une voiture par temps chaud. Car la batterie pourrait générer de la chaleur, exploser ou s'enflammer.
 8. N'essayez jamais de charger une batterie qui est fissurée ou endommagée. Cela causerait un risque de choc électrique ou d'électrocution.

Réduction du bruit et des vibrations

Afin de réduire l'impact négatif des vibrations et du bruit, limitez la durée des séances de travail, travaillez en mode de bruit et de vibrations réduits, et portez des équipements de protection individuelle.

Afin de minimiser l'exposition aux vibrations et au bruit, tenez compte des points suivants:

1. Utilisez seulement le produit d'une manière conforme à son design et aux instructions.
2. Faites en sorte que le produit reste en bon état et correctement entretenu.
3. Utilisez les accessoires de coupe adéquats avec l'appareil, et faites en sorte qu'ils restent en bon état.
4. Gardez toujours une bonne prise sur les poignées/surfaces de préhension.
5. Cet appareil doit être correctement entretenu de la manière décrite dans le mode d'emploi. Faites en sorte qu'il soit suffisamment graissé (le cas échéant).
6. Si vous devez travailler avec un appareil à fortes vibrations, étalez le travail sur une période plus longue.

Urgences

À l'aide du présent mode d'emploi, familiarisez-vous avec l'utilisation de cet appareil. Assimilez bien les consignes de sécurité et suivez-les à la lettre. Cela vous aidera à réduire les risques et les dangers.

1. Restez vigilant(e) à tout instant lorsque vous utilisez cet appareil. Vous serez ainsi en mesure d'anticiper les risques et de les gérer. Une réaction rapide permet de réduire les risques de dommages corporels et matériels.
2. En cas de dysfonctionnement, éteignez et débranchez l'appareil. Faites regarder l'appareil par un professionnel qualifié et, le cas échéant, faites-le réparer avant de le réutiliser.

Risques résiduels

Même si vous utilisez cet appareil en respectant les normes de sécurité, certains risques de dommages

corporels et matériels subsistent. Du fait de la structure et de la conception de l'outil, vous pouvez notamment être exposé(e) aux risques suivants:

1. Les fortes vibrations peuvent être nuisibles à la santé si l'outil est utilisé pendant une durée trop longue, ou si l'outil n'est pas utilisé et entretenu conformément aux instructions.
2. Des dommages et des blessures peuvent être causés si des accessoires de coupe sont cassés ou par l'impact soudain de l'appareil avec des objets cachés en cours d'utilisation.
3. Des dommages sur les biens et des blessures sur les personnes résultant de la projection d'objets



AVERTISSEMENT ! Cet appareil génère un champ électromagnétique pendant qu'il fonctionne ! Dans certaines circonstances, ce champ magnétique peut interférer avec les implants médicaux actifs ou passifs ! Afin de réduire les risques de blessures graves voire mortelles, les personnes portant des implants médicaux doivent consulter leur médecin et le fabricant de leur implant avant d'utiliser ce produit !

Symboles

Sur l'appareil, sur la plaque signalétique et dans le mode d'emploi, vous trouverez entre autres les symboles et abréviations suivants. Familiarisez-vous avec leur signification afin de réduire les risques de dommages corporels et matériels.

V~	Volts (courant alternatif)
V=	Volt (courant continu)
Hz	Hertz
W	Watt
A	Ampères
mA	Milliampères
mAh	Milliampères - heures
°C	Degrés Celsius
/min or min⁻¹	Par minute
mm	Millimètres
kg	Kilogrammes
dB(A)	Décibels (pondérés A)
m/s²	Mètres par seconde au carré



Polarité



Avec fusible (xx °C)



Transformateur de sécurité



Verrouillé / pour serrer ou bloquer.



Déverrouillé / pour desserrer.



Note / Remarque.



Attention / danger.



Lisez le mode d'emploi.



Portez des protections auditives.



Portez des lunettes de protection.



Portez un masque anti poussières



Portez des gants protecteurs.



Portez des chaussures de sécurité antidérapantes.



Portez des vêtements de protection près du corps.

yyWxx Code date de fabrication; année de fabrication (20yy) et semaine de fabrication (Wxx).



Éteignez le produit et retirez le boîtier de batterie pour déconnecter l'appareil de l'alimentation avant l'assemblage, le nettoyage, les réglages, l'entretien, le stockage et le transport.



L'appareil ne doit pas être exposé à la pluie ni à l'humidité en général.



Risque de projection d'objets vers l'utilisateur ou les autres personnes. Les autres personnes et les animaux doivent rester à distance de l'appareil pendant qu'il fonctionne. En général, les enfants ne doivent pas s'approcher de la zone où est utilisé le produit.



Inspectez soigneusement la zone où l'appareil doit être utilisé et enlevez tous les objets qui peuvent être projetés par l'appareil. Si des objets sont cachés pendant le fonctionnement, arrêtez le moteur et retirez l'objet.

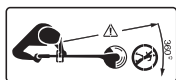

Aucune autre personne ne doit s'approcher de la zone de travail pendant que l'appareil fonctionne. Une distance minimale de 15 m doit être observée.





Évitez qu'un objet n'entre en contact avec l'extrémité de la barre de guidage.



Niveau de puissance acoustique garanti en dB.



Ce produit est de classe de protection II. Cela signifie qu'il est équipé d'une isolation renforcée ou d'une double isolation.



Le produit est conforme aux directives européennes en vigueur et une évaluation de la conformité de ces directives a été réalisée.



Symbole DEEE. Les appareils électriques usagés ne doivent pas être jetés avec les ordures ménagères. Apportez-le à un endroit où il pourra être recyclé. Renseignez-vous auprès de votre municipalité ou de votre détaillant local pour obtenir des conseils en matière de recyclage.



Li-ion

Poubelle barrée Les batteries et les boîtiers de batterie ne doivent pas être jetés avec les ordures ménagères. Veuillez les apporter dans un centre approprié où ces produits pourront être recyclés. Renseignez-vous auprès de votre municipalité ou de votre détaillant local pour obtenir des conseils en matière de recyclage.



Utilisez l'appareil exclusivement en intérieur.



Ne jetez pas le boîtier de batterie dans les rivières et ne l'immergez pas dans l'eau.



Ne jetez pas le boîtier de batterie dans un feu. Car elles risquent d'exploser et de provoquer des blessures corporelles.



N'exposez pas le boîtier de batterie à une température supérieure à 45°C. Ne rechargez pas le boîtier de batterie sous une température inférieure à 0°C (32°F) et supérieure à 45°C (113°F).



Approximativement 1h de charge

Le produit

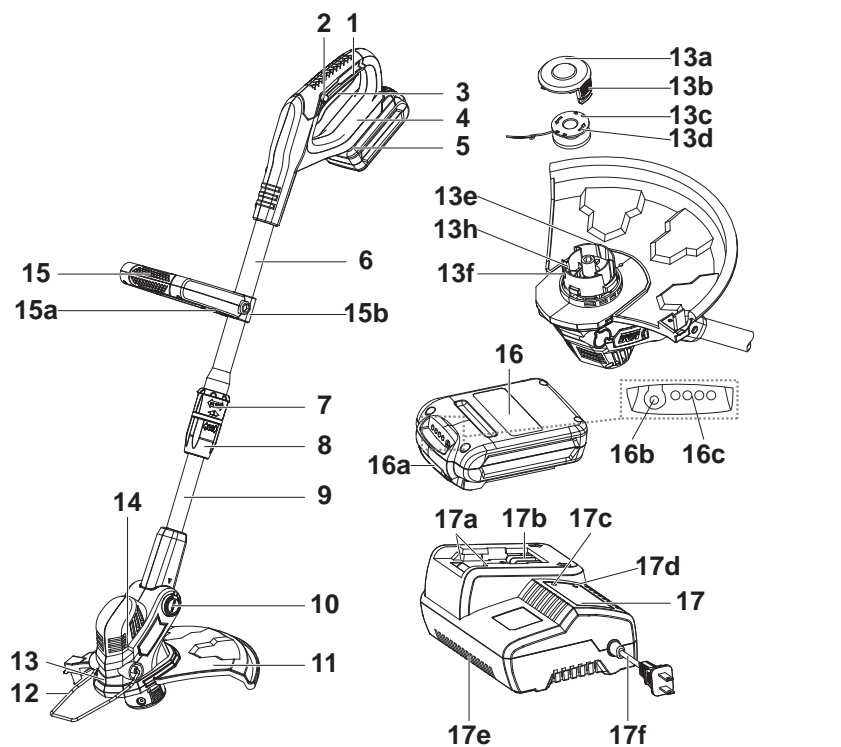

- | | | |
|--|--|--|
| 1. Poignée principale | c. Loquet* | boulon |
| 2. Bouton de déblocage | d. Protection du coupe-fil* | b. Support de poignée |
| 3. Interrupteur marche/arrêt | d. Protection du coupe-fil* | 16. Boîtier de batterie |
| 4. Protège-main arrière | 12. Dispositif de protection des plantes | a. Bouton de déverrouillage |
| 5. Port de charge de la batterie | a. Support* | b. Bouton de capacité de la batterie |
| 6. Montant supérieur | 13. Tête de coupe | c. Indicateur de capacité de charge de la batterie |
| 7. Réglage d'angle de la bague de déverrouillage | a. Capot | 17. Chargeur |
| 8. Réglage de la longueur de la bague de déverrouillage | b. Loquet | a. Rainures d'insertion |
| 9. Montant inférieur | c. Bobine | b. Contacts électriques |
| 10. Réglage de l'inclinaison du bouton de déverrouillage | d. Fil de coupe | c. Indicateur de statut de charge |
| 11. Carter de protection | e. Boîtier | d. Indicateur d'alimentation |
| a. Vis * | f. Bord | e. Bouches d'aération |
| b. Coupe-fil* | g. Bouton de déverrouillage | f. Câble et prise d'alimentation |
| | h. Œillet | |
| | 14. Bouches d'aération | |
| | 15. Poignée auxiliaire | |
| | a. Levier de verrouillage avec | |



REMARQUE : Les pièces marquées d'un * ne sont pas illustrées dans cette vue d'ensemble. Veuillez vous reporter au paragraphe correspondant dans le mode d'emploi.

Spécifications techniques

Généralités

- > Tension nominale: 18 V \equiv
- > Vitesse à vide n_0 : 8000 min⁻¹
- > Largeur de coupe: 280 mm
- > Fil de coupe: non métallique, Ø 1,2 mm, longueur 5m
- > Classe de protection : II \square
- > Poids : environ 2,5 kg(sans le boîtier de batterie)

Boîtier de batterie

- > Modèle N° : MBAP18
- > Type : Li-ion
- > Capacité : 2000 mAh
- > Tension : 18 V \equiv
- > Poids : environ. 0.9 kg

Chargeur

- > Modèle N° : MCHP18
- > Tension nominale d'entrée : 100-240 V~ 50/60 Hz
- > Puissance d'entrée: 65 W
- > Tension nominale de sortie: 20 V \equiv
- > Courant nominal de sortie: 2300 mA
- > Classe de protection : II \square
- > Durée d'une recharge : environ 1 heure
- > Poids : environ 0.5 kg

Valeurs sonores

- > Niveau de pression acoustique pour l'utilisateur L_{pA} : 80.9 dB(A)
- > Incertitude K_{pA} : 3 dB(A)
- > Niveau de puissance acoustique L_{WA} : 90.7 dB(A)
- > Incertitude K_{WA} : 3 dB(A)
- > Niveau garanti de puissance acoustique L_{WA} : 96 dB(A)

Pour bien commencer...

Valeurs de vibration main-bras

> Poignée avant $a_{h,w}$:	1.839 m/s^2
> Poignée arrière $a_{h,w}$:	1.684 m/s^2
> Incertitude K :	1.5 m/s^2

Les valeurs sonores ont été déterminées selon le code d'essai acoustique donné par la norme EN 786, en utilisant les normes de base EN 11201 et EN 3744.

Le niveau d'intensité sonore perçu par l'utilisateur peut être supérieur à 80dB(A), rendant nécessaire l'utilisation d'un casque antibruit.

La valeur de vibrations déclarée a été mesurée selon une méthode d'essai normalisée (conformément à la norme EN 786) et peut être utilisée pour comparer un produit avec un autre. La valeur déclarée des vibrations peut également être utilisée dans le cadre d'une évaluation préliminaire du degré d'exposition.



AVERTISSEMENT ! L'émission de vibration pendant l'utilisation réelle de l'appareil peut différer de la valeur totale déclarée en fonction de la manière dont l'appareil est utilisé. Prenez les mesures appropriées pour vous protéger contre l'exposition aux vibrations. Ces mesures doivent prendre en compte toutes les parties du cycle de fonctionnement (moments où l'appareil est éteint, moments où il tourne à vide, etc.)

Les mesures adéquates incluent notamment : entretenir l'appareil et les accessoires de manière régulière, garder les mains au chaud, faire des pauses régulières, planifier les séances de travail.

Déballage

1. Déballez toutes les pièces et placez-les sur une surface plane et stable.
2. Enlevez tous les matériaux d'emballage ainsi que les accessoires de livraison, le cas échéant.
3. Vérifiez que le contenu de l'emballage est complet et en bon état. Si l'une des pièces est manquante ou endommagée, n'utilisez pas l'appareil et contactez le magasin d'achat. L'utilisation d'un produit incomplet ou endommagé peut représenter un danger à la fois pour les biens et pour les personnes.
4. Vérifiez que vous disposez de tous les accessoires nécessaires au fonctionnement et à l'utilisation de l'appareil. Les accessoires incluent notamment les équipements de protection personnelle.



AVERTISSEMENT ! Le produit et l'emballage ne sont pas des jouets pour enfants ! Les enfants ne doivent pas jouer avec les sacs en plastique, les feuilles et les petites pièces ! Il existe un danger d'étouffement et de suffocation !

Accessoires requis

(Articles non fournis)

Équipement de protection individuelle approprié
Tournevis cruciforme approprié

(Articles fournis)

Carter [11]
Vis [11a]
Boîtier de batterie [16]
Chargeur [17]

Assemblage



Avant d'utiliser cet appareil, familiarisez-vous avec les caractéristiques de fonctionnement en lisant le manuel d'instructions en entier et en accordant une attention particulière aux règles de sécurité et aux procédures d'utilisation.



AVERTISSEMENT ! L'appareil doit être entièrement assemblé avant d'être mis en marche! N'utilisez jamais un appareil monté seulement en partie ou comportant des pièces endommagées!

Suivez les instructions étape par étape et utilisez les illustrations fournies comme guide visuel pour monter l'appareil plus facilement.
Ne branchez pas l'appareil avant de l'avoir entièrement assemblé.



REMARQUE : Prenez soin des petites pièces que vous enlevez lors du montage et lors des réglages. Gardez-les soigneusement afin d'éviter de les perdre.

Protection

1. Placez la tête de coupe [13] à l'envers.
2. Alignez les loquets [11c] du carter [11] situés sur les bords [13f] de la tête de coupe [13] et faites glisser le carter en place (Schéma 1, étape 1). Assurez-vous que les loquets s'enclenchent en position.
3. Fixez le carter [11] avec les vis [11a] (Schéma 1, étape 2).



Schéma 1

Dispositif de protection des plantes

1. Alignez les extrémités des tiges avec les supports [12a] et attachez le dispositif de protection des plantes [12] à la tête de coupe [13].
2. Assurez-vous que les extrémités des tiges s'enclenchent correctement en position (Schéma 2).

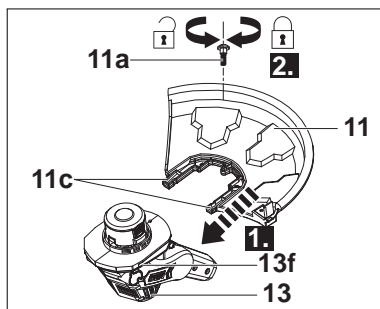

Schéma 2

Poignée auxiliaire

1. Tournez le levier de verrouillage [15a] dans le sens contraire des aiguilles d'une montre et faites pivoter la poignée auxiliaire [15] jusqu'à ce qu'elle soit positionnée en haut du montant supérieur [6].
2. Fixez la poignée auxiliaire [15] en tournant le levier de verrouillage [15a] dans le sens des aiguilles d'une montre. Assurez-vous que le système des dents s'enclenche en position (Schéma 3).

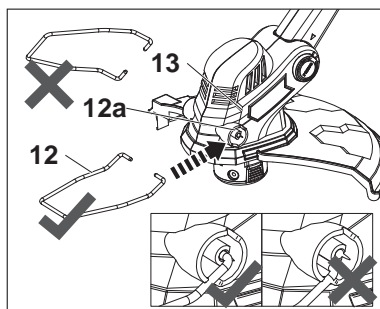

Schéma 3



REMARQUE : Assurez-vous que la connexion est solidement fixée. Serrez le levier de verrouillage jusqu'à ce qu'il n'y ait plus d'écart entre la poignée [15] et le support de poignée [15b].

Boîtier de batterie

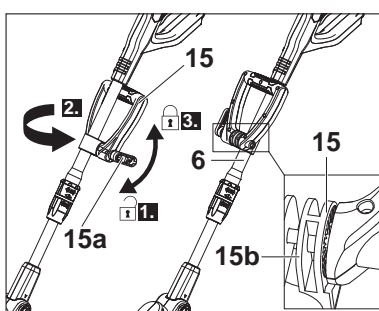
Insertion / Retrait

1. Alignez le boîtier de batterie [16] avec les rainures d'insertion du port de charge de la batterie [5] situé sous le protège-main arrière [4] et faites glisser le boîtier de batterie pour l'attacher. Assurez-vous qu'elle s'enclenche en position (Schéma 4).
2. Appuyez sur le bouton de déverrouillage [16a] et enlevez le boîtier de batterie [16] du port de charge [5] (Schéma 5).



Schéma 4



Schéma 5

Charge

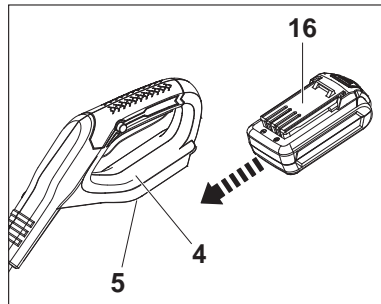
Le boîtier de batterie [16] pour ce produit a été expédié dans un état de faible charge. Rechargez entièrement la batterie avant la première utilisation.

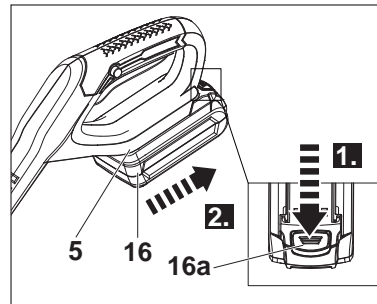

AVERTISSEMENT ! Chargez la batterie dans un endroit sûr, éloigné de toute source d'humidité ou de chaleur!

1. Alignez le boîtier de batterie [16] avec les rainures d'insertion [17a] du chargeur [17] jusqu'à ce qu'il s'enclenche en position (Schéma 6).



Schéma 6

2. Connectez le chargeur [17] à l'alimentation.

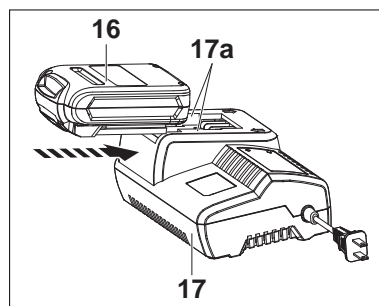

AVERTISSEMENT ! Vérifiez la tension nominale ! La tension doit être conforme aux informations sur la plaque signalétique !

3. Une fois la charge terminée (une charge prend environ 1 heure, voir ci-dessous le paragraphe " Indicateurs lumineux " relatif au statut de charge), déconnectez le chargeur [17] de l'alimentation.
4. Appuyez sur le bouton de déverrouillage [16a] et enlevezle boîtier de batterie [16] du chargeur [17] (Schéma 7).



Schéma 7



REMARQUE : Il est normal que le boîtier de batterie et le chargeur deviennent tièdes (sans être trop chauds) pendant le processus de charge. La durée de charge peut varier selon la température et le niveau de charge restant.

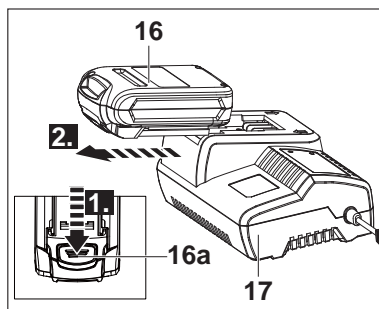

AVERTISSEMENT ! Chargez toujours la batterie avant de ranger l'appareil ! Il est important de débrancher le chargeur de l'alimentation une fois que la charge est terminée. Laissez refroidir la batterie quand elle est retirée de l'outil environ 30 minutes avant de la recharger.

Indicateurs d'alimentation / statut de charge

Les indicateurs [17c, 17d] sur le chargeur [17] indiquent le statut de charge (Schéma 8).



Schéma 8

Indicateur d'alimentation (ROUGE) [17d]	Indicateur de statut de charge (VERT)[17c]	Statut
on (marche)	off (arrêt)	Connecté à l'alimentation
off (arrêt)	1 flash/seconde	Charge
off (arrêt)	on	La charge est terminée
1 flash/seconde (lent)	off (arrêt)	La température est trop élevée, la charge commencera automatiquement une fois la batterie refroidie
2 flash/seconde (rapide)	off (arrêt)	Batterie endommagée

Indicateurs de capacité de batterie

Appuyez sur le bouton [16b] pour vérifier la capacité du boîtier de la batterie (Schémas 9, 10).

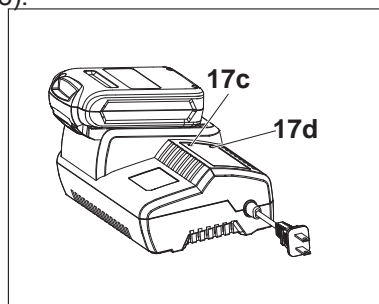

Schéma 9



Schéma 10

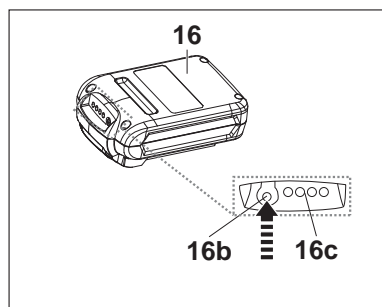

Et dans le détail...

Fonctions de l'appareil	30
Utilisation	36
Entretien et maintenance	42
Dépannage	47
Mise au rebut et recyclage	48
Garantie	49
Déclaration de Conformité CE	50

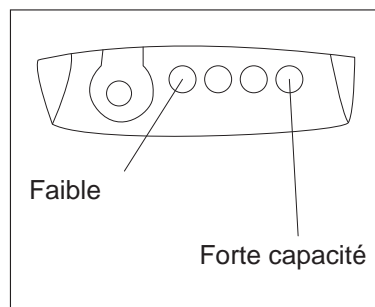
Et dans le détail...

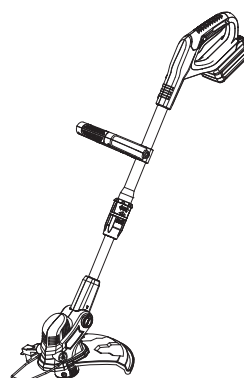

Domaine d'utilisation

Ce coupe-bordures sans fil MGTP18LI est conçue avec une tension nominale de 18 V \equiv . Il est conçu pour être utilisé seulement avec le boîtier de batterie MBAP18 et le chargeur MCHP18.

Cet appareil est conçu pour couper le gazon, les mauvaises herbes et autres végétaux tendres du même type, situés dans des endroits difficiles à atteindre (ex : sous les buissons, dans les pentes et sur les bordures). Il ne doit pas être utilisé pour les herbes épaisses, inhabituellement sèches ou humides, comme les herbes de pâturage, ou pour couper les feuilles des arbres.

Pour des raisons de sécurité, il est indispensable de lire l'intégralité du manuel d'instructions avant d'utiliser l'appareil, et de toujours en respecter les indications.

Cet appareil est conçu pour une utilisation domestique seulement. Il n'est pas destiné à une utilisation commerciale. Ne l'utilisez pas pour d'autres travaux que ceux décrits dans le manuel d'instructions.

Réglage de la poignée

Ajustez l'angle de la poignée principale [15] selon l'usage requis.

1. Tournez le levier de verrouillage [15a] dans le sens contraire des aiguilles d'une montre et faites glisser la poignée auxiliaire [15] vers le haut ou le bas pour ajuster la hauteur (Schéma 11).



Schéma 11

- Faites pivoter la poignée auxiliaire [15] vers le haut ou vers le bas pour ajuster l'angle (Schéma 12).

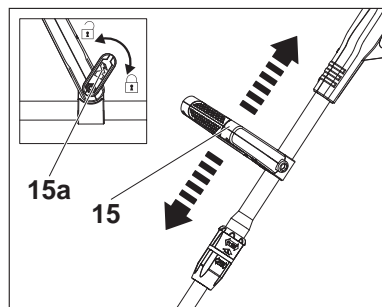

Schéma 12

- Tournez le levier de verrouillage [15a] dans le sens des aiguilles d'une montre pour sécuriser la poignée auxiliaire [15] dans sa position appropriée. Assurez-vous que le système des dents s'enclenche en position.

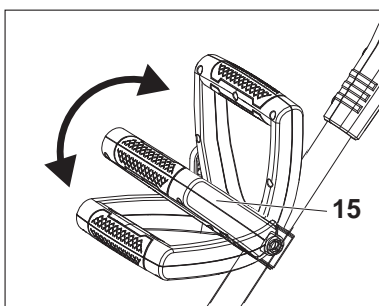

REMARQUE : Assurez-vous que la connexion est solidement fixée. Serrez le levier de verrouillage jusqu'à ce qu'il n'y ait plus d'écart entre la poignée [15] et le support de poignée [15b].

Réglage de la longueur

Ajustez la longueur du montant pour l'adapter à votre taille.

- Desserrez la bague de verrouillage [8] en la tournant dans le sens des aiguilles d'une montre (Schéma 13, étape 1).
- Tirez le montant inférieur [9] ou poussez-le pour régler la longueur désirée (Schéma 13, étape 2).
- Resserrez la bague de verrouillage [8] en la tournant dans le sens contraire des aiguilles d'une montre (Schéma 13, étape 3).



Schéma 13

Réglage de l'angle

Ajustez la tête de coupe sur un angle de 0° pour tailler ou sur un angle de 180° pour couper les bordures.

1. Faites glisser la bague de déverrouillage [7] vers le haut et tournez la poignée principale [1] dans le sens des aiguilles d'une montre tout en maintenant le montant inférieur [9] pour ajuster la tête de coupe [13] sur un angle de 180°. Assurez-vous que la bague de déverrouillage [7] s'enclenche en position (Schéma 14).
2. Faites glisser la bague de déverrouillage [7] vers le haut et tournez la poignée principale [1] dans le sens contraire des aiguilles d'une montre tout en maintenant le montant inférieur [9] pour ajuster la tête de coupe [13] sur un angle de 0°. Assurez-vous que la bague de déverrouillage [7] s'enclenche en position (Schéma 15).

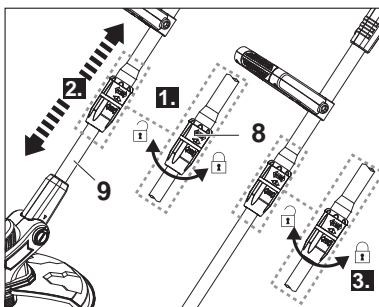

Schéma 14



Schéma 15

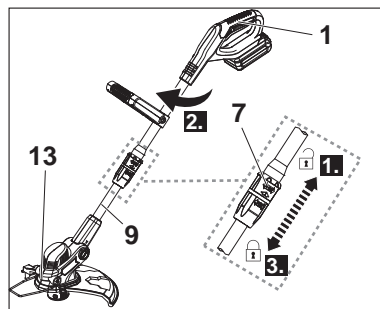

AVERTISSEMENT ! Assurez-vous toujours que la bague de déverrouillage s'enclenche après le réglage de la poignée principale dans l'une des positions ! Ne réglez jamais la poignée sur une position intermédiaire !

Réglage de l'inclinaison

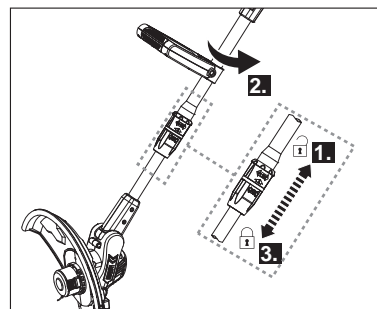
Ajustez l'angle de la tête de coupe [13] selon les conditions du sol (Schéma 16).



Schéma 16

1. Appuyez sur le bouton de déverrouillage [10] et maintenez-le enfoncé.
2. Déplacez légèrement le montant inférieur [9] vers le haut ou le bas (Schéma 17).

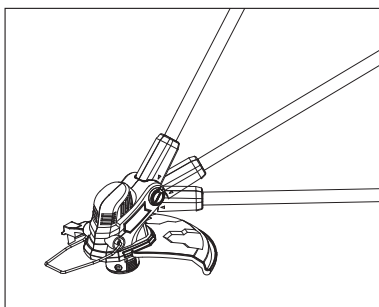

Schéma 17

3. Relâchez le bouton de déverrouillage [10] et continuez à déplacer le montant inférieur [9] jusqu'à ce qu'il s'enclenche en position.

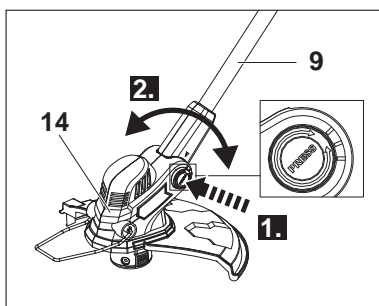

AVERTISSEMENT ! Assurez-vous toujours que le bouton de déverrouillage s'enclenche en place une fois que la tête de coupe est réglée dans l'une des trois positions indiquées ! Ne laissez jamais le bouton sur une position intermédiaire !

Dispositif de protection des plantes

Utilisez le dispositif de protection des plantes [12] pour garder une certaine distance par rapport aux obstacles qui pourraient être touchés par le dispositif de coupe.



AVERTISSEMENT ! Ajustez la position du dispositif de protection seulement lorsque l'appareil est éteint et que le système de coupe est complètement arrêté.

1. Dépliez le dispositif de protection des plantes [12] jusqu'à ce qu'il s'enclenche en position pour tailler / couper (Schéma 18).
2. Pliez le dispositif de protection des plantes [12] pour transporter et ranger l'appareil (Schéma 19).



Schéma 18, position pour tailler / couper



Schéma 19, position pour le rangement

Protection

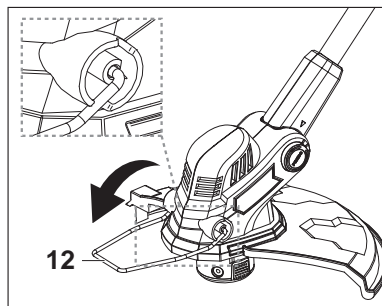
Le carter [11] protège l'opérateur contre toute projection d'objets durant l'utilisation de l'appareil. Il est équipé d'un coupe-fil [11b] qui coupe la ligne de coupe [13d] (Schéma 20).

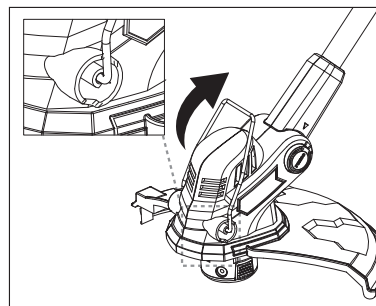

Schéma 20



REMARQUE : Enlevez toujours la protection du coupe-fil [11d] avant l'utilisation.

Mise en marche/arrêt

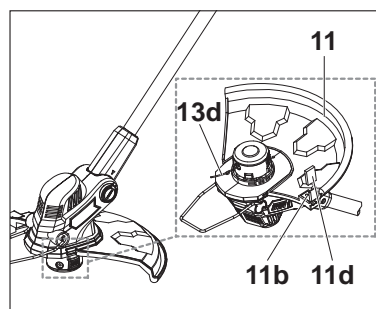
1. Tenez le produit avec une main sur la poignée auxiliaire [15] et l'autre main sur la poignée principale [1].
2. Appuyez sur le bouton de déblocage [2] et maintenez-le en position (Schéma 21, étape 1).
3. Appuyez sur l'interrupteur marche/arrêt [3] pour mettre l'appareil en marche (Schéma 21, étape 2). Relâchez ensuite le bouton de déblocage.
4. Relâchez l'interrupteur marche / arrêt [3] pour éteindre le produit.



AVERTISSEMENT ! Ne tentez jamais de bloquer l'interrupteur marche/arrêt en position ON (MARCHE) !



Schéma 21

Et dans le détail...

Fonctionnement général

1. Avant chaque utilisation, examinez l'appareil, la batterie, le chargeur et les accessoires afin de vous assurer qu'ils sont en bon état. N'utilisez pas ce produit si celui-ci ou le câble a été endommagé d'une manière ou d'une autre.
2. Revérifiez le montage des accessoires ou des dispositifs de coupe, le cas échéant.
3. Portez toujours l'appareil en le tenant par ses poignées. Gardez les surfaces de préhension sèches pour assurer un maintien sûr.
4. Les ouvertures d'aération doivent rester propres et dégagées en permanence. Le cas échéant, nettoyez-les avec une brosse à poils mous. Si elles sont obstruées, l'appareil risque de surchauffer et d'être endommagé.
5. Éteignez le produit immédiatement si vous êtes dérangé(e) pendant votre travail par d'autres personnes entrant dans la zone de travail. Attendez l'arrêt complet de l'appareil avant de le poser.
6. Limitez votre temps de travail. Faites des pauses régulières, cela vous permettra d'être plus concentré(e) sur votre travail et de mieux garder le contrôle de l'appareil.

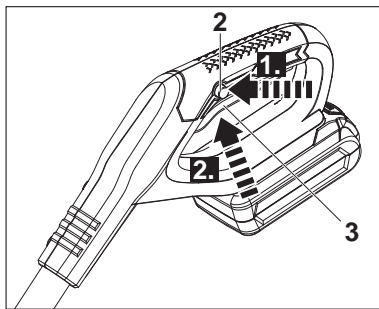

AVERTISSEMENT ! Dans certains pays, des règlements définissent les heures de la journée et les jours en particulier où les appareils sont autorisés à être utilisés ainsi que les restrictions qui s'appliquent ! Renseignez-vous auprès de votre commune pour des informations détaillées et respectez les règles afin de préserver la tranquillité du quartier et d'éviter de commettre des infractions administratives !

Pour couper

1. Réglez la tête de coupe [13] sur un angle de 0° pour procéder à la coupe.
2. Tenez l'appareil fermement, en gardant constamment un espace entre le produit et le côté droit de votre corps.
3. Restez droit(e), ne vous penchez pas en avant et restez concentré(e) sur votre position. Écartez les pieds, cela vous aidera à garder l'équilibre.
4. Maintenez la tête de coupe juste au-dessus du sol sur un angle d'environ 30° (Schéma 22).
5. Déplacez le produit lentement mais régulière en formant un arc de cercle, de gauche à droite, avant de revenir de nouveau à la position initiale avant de couper la zone suivante (Schéma 23).



Schéma 22



Schéma 23

6. Gardez l'accessoire de coupe propre en enlevant au fur et à mesure les résidus végétaux qui pourraient le bloquer. Vérifiez régulièrement. Relâchez l'interrupteur marche/arrêt [3] et enlevez le boîtier de batterie avant de procéder au nettoyage.
7. Coupez les hautes herbes par étapes, ne coupez pas les hautes herbes en une seule fois (Schéma 24). Pour de meilleurs résultats, coupez les hautes herbes progressivement (Schéma 25).

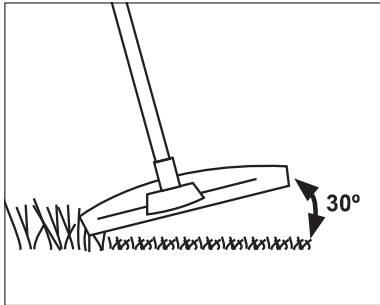

Schéma 24



Schéma 25

Et dans le détail...

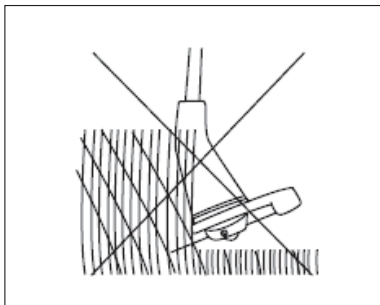
Pour tailler des bordures

1. Dépliez le dispositif de protection des plantes [12] (Schéma 26).

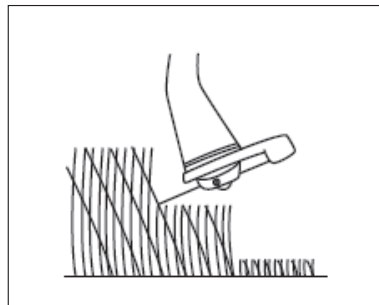

Schéma 26

2. Ajustez la tête de coupe [13] sur un angle de 180° pour tailler les bordures (Schéma 27).

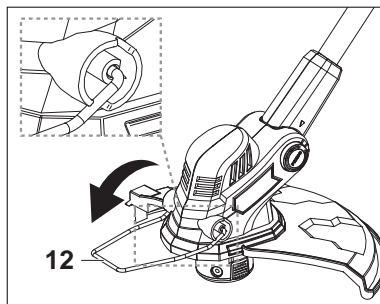

Schéma 27

Conseils

1. Évitez si possible de couper de l'herbe mouillée car celle-ci a tendance à coller au fil de coupe et au capot, et gêne l'évacuation des détritux; en outre, vous serez davantage susceptible de glisser et de tomber.
2. Faites particulièrement attention lorsque vous travaillez à proximité de buissons ou d'arbres. La tête de coupe peut endommager l'écorce sensible, et endommager des poteaux de clôture.
3. Pliez le dispositif de protection des plantes pour éviter que le dispositif de coupe soit mis en contact avec des objets durs, comme des murs ou des pierres de bordure (Schémas 28, 29).



Schéma 28



Schéma 29

i REMARQUE : Le fil de coupe s'use plus vite et nécessite un remplacement plus fréquent en cas de coupe le long des trottoirs ou d'autres surfaces abrasives ou en cas de coupe d'herbes plus épaisses.

i REMARQUE: Lors de la coupe, le dispositif de coupe peut être bloqué par des herbes ou par un sol inégal. Dans ce cas, le produit s'éteindra automatiquement à cause de la surcharge. Par conséquent, relâchez l'interrupteur marche / arrêt durant plus de 3 secondes puis appuyez à nouveau pour continuer à couper.

Alimentation en fil

Pendant l'utilisation, l'extrémité du fil de coupe se raccourcira du fait de l'usure et le fil pourra se casser. Vérifiez régulièrement l'état du fil de coupe [13d] et ajustez si nécessaire.

! AVERTISSEMENT ! Éteignez toujours le produit, retirez le boîtier de batterie et laissez le produit refroidir avant de procéder à une inspection, un entretien ou à des travaux de nettoyage!

i REMARQUE : Cet appareil est muni d'une tête à alimentation automatique du fil de coupe. Ne heurtez pas la tête de coupe sur le sol car cela endommagerait le produit.

Alimentation manuelle du fil de coupe

1. Placez le coupe-bordures à l'envers.
2. Appuyez sur le bouton de déverrouillage [13g] tout en tirant sur la ligne de coupe [13d]. La bobine [13c] relâchera la ligne de coupe (Schéma 30).



Schéma 30

3. Répétez la procédure jusqu'à ce que la partie usée de la ligne de coupe [13d] dépasse le niveau du coupe-fil [11b].
4. Attachez le boîtier de la batterie et utilisez le produit comme décrit. Le fil excédentaire sera coupé par le coupe-fil [11b] et doit toujours rester à l'intérieur du rayon de la protection [11].

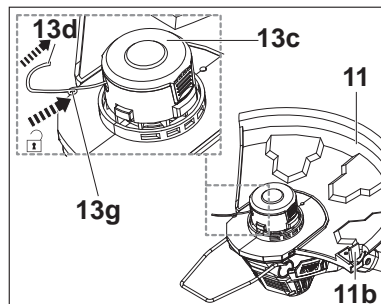

AVERTISSEMENT ! Le fil de coupe sera éjecté! Risque de blessure surtout pour les personnes présentes aux alentours!

**Auto-alimentation**

1. Lorsque l'appareil est en marche, relâchez l'interrupteur marche/arrêt [3] pour arrêter complètement l'appareil.
2. Appuyez sur le bouton de déblocage [2] et sur l'interrupteur marche/arrêt [3] pour démarrer le produit.



REMARQUE : La ligne de coupe s'allongera d'environ 8 mm à chaque arrêt et démarrage jusqu'à ce que la ligne ait atteint la longueur du coupe-fil. Évitez d'arrêter et de redémarrer l'appareil fréquemment car la ligne de coupe s'allongera inutilement à chaque fois, ce qui fera perdre une grande longueur de fil.

Après l'utilisation

1. Éteignez l'appareil, enlevez le boîtier de la batterie et laissez l'appareil refroidir.
2. Attachez la protection du coupe-fil [11d] si nécessaire.
3. Inspectez l'appareil, nettoyez-le puis rangez-le de la manière décrite ci-dessous.

Et dans le détail...

Les règles d'or de l'entretien



AVERTISSEMENT ! Éteignez toujours le produit, retirez le boîtier de batterie et laissez le produit refroidir avant de procéder à une inspection, un entretien ou à des travaux de nettoyage!

- ① Gardez le produit propre. Enlevez les débris après chaque utilisation et avant de le ranger.
- ② Un nettoyage régulier et approfondi permet d'assurer la sécurité d'utilisation de l'appareil et contribue à prolonger sa durée de vie.
- ③ Avant chaque utilisation, examinez l'appareil afin de vous assurer qu'il n'est pas usé ou endommagé. Ne l'utilisez pas si des pièces sont cassées ou endommagées.



AVERTISSEMENT ! N'essayez pas d'effectuer d'autres procédures de réparation et d'entretien que celles décrites dans ces instructions! Toute autre procédure doit être effectuée par un spécialiste qualifié!

Nettoyage général

1. Nettoyez le produit avec un chiffon sec. Utilisez une brosse pour les zones qui sont difficiles à atteindre.
2. En particulier, les ouvertures d'aération [14] doivent être nettoyées après chaque utilisation, à l'aide d'un chiffon et d'une brosse.
3. Enlevez les poussières tenaces avec de l'air comprimé (3 bars au maximum)



REMARQUE : N'utilisez pas de substances chimiques, alcalines ou abrasives, ni de détergents ou de désinfectants caustiques ; ceux-ci sont de nature à endommager les surfaces de l'appareil.

4. Examinez l'appareil pour voir si certaines pièces sont usées ou endommagées. Le cas échéant, corrigez les défauts de la manière décrite dans le mode d'emploi ou apportez l'appareil dans un centre de réparation agréé avant de le réutiliser.

Protection

1. Gardez le carter [11] nettoyé de tout débris. Enlevez tous les débris végétaux.
2. Si le carter [11] est usé ou endommagé, remplacez-le par un carter du même type.

Fil de coupe

Remplacement de la bobine

La bobine doit être changée lorsqu'elle est vide ou usée.

1. Retournez le produit à l'envers pour accéder au fil de coupe.
2. Maintenez la tête de coupe [13] stable avec une seule main. Appuyez sur les loquets [13b] situés des deux côtés pour enlever le capot [13a] (Schéma 31).
3. Retirez la bobine [13c] hors du boîtier [13e] (Schéma 32).



Schéma 31



Schéma 32

4. Nettoyez le boîtier [13e] puis insérez une bobine neuve [13c] du même type.
5. Tirez sur le fil de la nouvelle bobine sur une longueur d'environ 13 cm.
6. Guidez le fil de coupe [13d] à travers les encoches (Schéma 33).

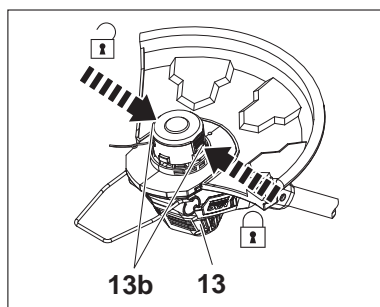

Schéma 33

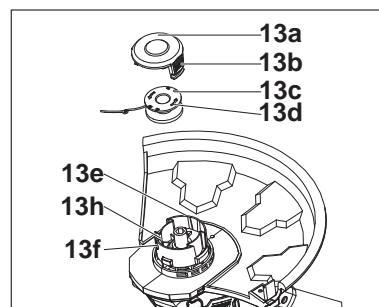
7. Enflez l'extrémité de la ligne de coupe [13d] à travers l'œillet [13h] du boîtier.
8. Insérez la bobine dans le boîtier. Tournez-la jusqu'à ce qu'elle s'enclenche en place.
9. Remplacez le capot [13a] et assurez-vous qu'il s'enclenche en position.

Remplacement de la ligne de coupe

1. Retournez l'appareil à l'envers pour accéder au fil de coupe.
2. Maintenez la tête de coupe [13] stable avec une seule main. Appuyez sur les loquets [13b] situés des deux côtés pour enlever le capot [13a].
3. Enlevez la bobine [13c] du boîtier [13e].
4. Jetez toute la ligne restante [13d] de la bobine [13c].
5. Nettoyez le boîtier [13e] et la bobine [13c].
6. Coupez une nouvelle ligne de coupe d'une longueur de 5 m et d'un diamètre de 1,2 mm.
7. Guidez une extrémité de la nouvelle ligne [13d] à travers le petit œillet de la bobine [13c] dans le sens des flèches (Schéma 34).
8. Faites un nœud et tirez la ligne de coupe, puis repliez-la (Schéma 35).

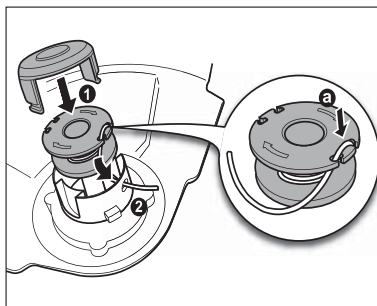

Schéma 34



Schéma 35

9. Enroulez fermement toute la ligne de coupe autour de la bobine dans le sens des flèches marquées sur la bobine (Schéma 36).

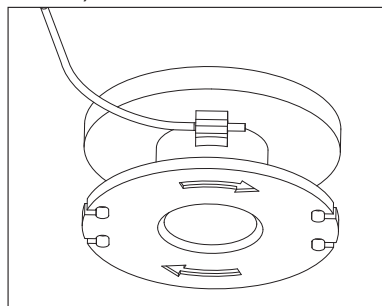

Schéma 36

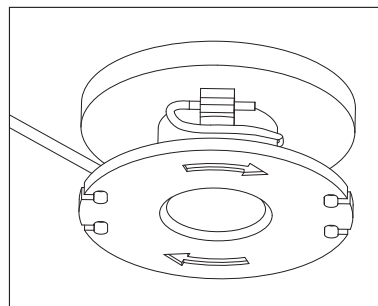
10. Tirez la ligne de coupe de la nouvelle bobine sur une longueur d'environ 13 cm.
11. Guidez la ligne de coupe [13d] à travers les encoches (Schéma 37).

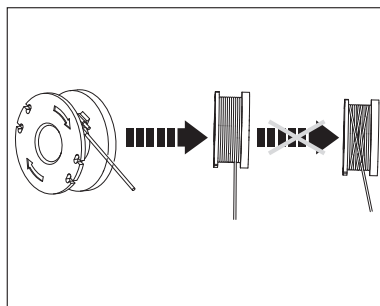

Schéma 37

12. Guidez une extrémité de la ligne [13d] à travers l'œillet [13h] du boîtier [13e].
13. Insérez la bobine dans le boîtier. Tournez la bobine jusqu'à ce qu'elle s'enclenche en place.
14. Remplacez le capot [13a] et assurez-vous qu'il s'enclenche en position.

Pièces détachées / Pièces de rechange

Les pièces suivantes de cet appareil peuvent être remplacées par le consommateur. Les pièces détachées sont disponibles chez un revendeur agréé ou par l'intermédiaire de notre service à la clientèle.

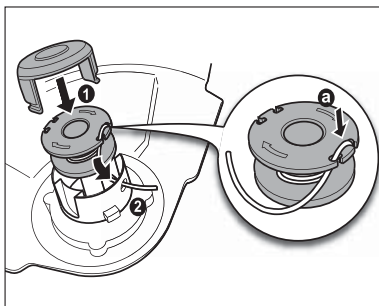
Description	N° de modèle ou spécification
Protection	8440-741801
Tête de coupe	8440-741802
Fil de coupe	8440-741803

Réparation

Cet appareil ne contient aucune pièce pouvant être réparée par l'utilisateur. Faites-le examiner et réparer par un centre de réparation agréé ou par une personne de qualification similaire.

Rangement

1. Éteignez le produit et retirez le boîtier de batterie.
2. Nettoyez le produit comme décrit ci-dessus.
3. Pliez le dispositif de protection des plantes si nécessaire.
4. Rangez l'appareil et ses accessoires dans un endroit sec, sombre, bien aéré et à l'abri du gel.
5. L'appareil doit toujours être rangé dans un endroit hors de portée des enfants. La température idéale de la pièce dans laquelle l'appareil est rangé doit être comprise entre 10 et 30°C.
6. Nous vous recommandons de ranger l'appareil dans son emballage d'origine ou de le recouvrir avec un tissu ou une bâche afin de le protéger contre la poussière.

Transport

1. Éteignez le produit et retirez le boîtier de batterie.
2. Attachez la protection du coupe-fil [11d].
3. Pliez le dispositif de protection des plantes si nécessaire.
4. Portez toujours l'appareil en le tenant par ses poignées [1, 15].
5. Protégez l'appareil contre les risques de chocs ou de fortes vibrations auxquels il pourrait être soumis lors d'un déplacement en véhicule.
6. Maintenez-le bien en place de manière à ce qu'il ne puisse ni glisser ni tomber.

Guide de dépannage

Les dysfonctionnements supposés sont souvent liés à des causes que l'utilisateur peut éliminer par lui-même. Il est donc recommandé de consulter cette section en cas de besoin. Dans la plupart des cas, le problème peut être résolu rapidement.



AVERTISSEMENT ! N'essayez pas d'effectuer d'autres manipulations que celles décrites dans ces instructions! Si vous n'arrivez pas à résoudre le problème par vous-même, toutes les autres manipulations de contrôle, d'entretien et de réparation devront être effectuées par un centre de réparation agréé ou par un spécialiste de qualification équivalente.

Problème	Cause possible	Solution
1. L'appareil ne démarre pas	1.1. Le boîtier de batterie n'est pas correctement fixé. 1.2. Le boîtier de batterie est déchargé 1.3. Le boîtier de batterie est endommagée 1.4. Autre défaut électrique au produit	1.1. Attachez-le correctement 1.2. Enlevez le boîtier de batterie et rechargez-le. 1.3. Remplacez-le par un nouveau boîtier du même type 1.4. Consultez un électricien qualifié.
2. L'appareil n'atteint pas sa pleine puissance	2.1. La capacité du boîtier de batterie est trop faible 2.2. Les orifices de ventilation sont obstrués	2.1. Chargez le boîtier de la batterie. 2.2. Nettoyez les orifices de ventilation
3. Résultat insatisfaisant	3.1. La ligne de coupe est usée ou endommagée	3.1. Remplacez-la par une ligne de coupe neuve
4. Vibration ou bruit excessif	4.1. La tête de coupe est endommagée 4.2. Les vis/écrous sont desserrés 4.3. La ligne de coupe est usée ou endommagée	4.1. Remplacez-la par une ligne de coupe neuve 4.2. Serrez les vis/écrous 4.3. Remplacez-la

Et dans le détail...

Recyclage et mise au rebut



Les produits électriques usagés ne doivent pas être jetés avec les ordures ménagères. Apportez le produit à un endroit où il pourra être recyclé. Pour plus d'informations sur le recyclage, adressez-vous au magasin d'achat ou aux autorités de votre commune.

Garantie

- > Ce produit a été fabriqué selon des normes de qualité élevées. Il est garanti contre les défauts de matériaux et de fabrication pour une durée de 24 mois à compter de la date d'achat; veuillez garder le ticket de caisse comme preuve d'achat.
- > Si le produit s'avère défectueux au cours de la période de garantie, nous nous réservons le droit de changer toutes les pièces défectueuses ou, à notre discrétion, de procéder à un échange gratuit de l'appareil contre un/des produit(s) de valeur et de spécifications supérieures.
- > Cette garantie ne couvre pas les défauts causés par ou résultant de:
 - Négligence, utilisation incorrecte ou excessive;
 - Location ou utilisation en milieu professionnel ou commercial;
 - Réparations effectuées par une personne étrangère à notre centre de réparation agréé;
 - Dommages causés par des substances ou objets étrangers, ou par des accidents.
- > L'assistance sous garantie ne sera acceptée que si la demande est adressée au service après vente agréé accompagnée de la carte de garantie dûment complétée et du ticket de caisse. Aussitôt après l'achat nous vous conseillons de vérifier l'état intact du produit et de lire attentivement la notice avant son utilisation. Pour toute demande de pièces de rechange on devra spécifier le modèle exact de la machine, l'année de fabrication et le numéro de série de l'appareil.
REMARQUE: utiliser exclusivement des pièces de rechange d'origine.

Et dans le détail...

Déclaration de Conformité CE



Nous,
Castorama France
C.S. 50101 Templemars 59637 Wattignies CEDEX
Déclarons que la machine désignée ci-dessous:
Coupe-bordures sans fil MGTP18LI 18V Ref. 662684
Est conforme aux exigences essentielles de sante et de securite des
directives suivantes :
Directive 2006/42/CE relative aux machines
Directive 2004/108/CE sur la compatibilite électromagnetique
La directive RoHS 2011/65/UE
Directive 2000/14/CE, modifiée par 2005/88/CE sur les émissions sonores
Le test de conformité a été effectué conformément à l'annexe V de la
directive

Procédure d'évaluation de la conformité :
2000/14/CE-annexe V niveau de puissance sonore mesure : 90.7dB(A)
Niveau de puissance acoustique garanti :96 dB(A)

Normes et spécifications techniques applicables:

EN 60745-1:2009+A11
EN 786:1996+A2
EN 60335-1:2012
EN 60335-2-29:2004+A2:2010
EN 55014-1/A2:2011
EN 55014-2/A2:2008

Cette déclaration couvre les machines dont le numéro de série estcompris
entre 00001 et 99999

Fait à:Templemars
Date:06/10/2014

Dominique Dole
Directeur Qualité et Expertise



FR

Castorama France
C.S. 50101 Templemars
59637 Wattignies CEDEX
www.castorama.fr

N° Azur 0 810 104 104

Dites «Question» (prix appel local)