

KENWOOD

KDC-MP822

KDC-V7022

KDC-X769

KDC-722

AMPLI-TUNER-LECTEUR DE CD
MODE D'EMPLOI

KENWOOD CORPORATION

COMPACT
disc
DIGITAL AUDIO

SIRIUS
Satellite Radio

HD Radio
R E A D Y

© B64-2461-10/01 (KV)

Table des matières

Précautions de sécurité4	Fonctions de contrôle de CD/MP3/disque externe23	Variateur d'intensité
Au sujet du tuner radio satellite Sirius5	Lire des CD & MP3	Réglage du temps d'attente après désactivation
Remarques sur la lecture de MP36	Lire un disque extérieur	Ejecter le réglage d'angle
Remarques sur le système de touches multi-fonctions8	Avance rapide et retour	Réglage System Q
Au sujet des CD9	Recherche de plage/fichier	Commutation de la sortie pré-amplifiée
Caractéristiques générales10	Recherche de disque/dossier	Réglage de mise en sourdine de l'amplificateur intégré
Alimentation	Recherche directe de plage/fichier	B.M.S. (Bass Management System)
Sélectionner la source	Recherche directe de disque	Compensation de la fréquence par B.M.S.
Volume	Répétition de Plage/Fichier/Disque/Dossier	Affichage de l'identification Sirius [ESN]
Atténuateur	Lecture par balayage	CRSC (Clean Reception System Circuit - Circuit de réception nette)
System Q	Lecture aléatoire	Défilement du texte
Commande du son	Lecture aléatoire du chargeur	Réglage de l'affichage d'entrée auxiliaire incorporé
Réglage des enceintes	Sélection de dossier	Réglage de lecture CD
Commutation du mode d'affichage	Défilement du Texte/Titre	
Commutation de l'affichage de texte	DNPP (Disc Name Preset Play)	
Réglage de la couleur de l'illumination	Caractéristiques de commande du tuner Sirius28	Opérations de base de la télécommande37
Nomination de Station/Disque (SNPS/DNPS)	Sélectionnez le mode Radio Satellite Sirius	Accessoires39
Sélection de l'affichage d'entrée auxiliaire	Mode de recherche de commutation	Procédure d'installation39
Sortie sans fading	Recherche par Canal/Catégorie	Connexion des câbles sur les prises40
Réglage de la position du panneau de commande	Syntonisation à accès direct	Installation41
Façade antiviol	Sélection de la bande pré-réglée	Retrait de l'appareil42
Cacher le panneau de commandes	Mémoire de canaux pré-réglés	Verrouillage de la façade arrière sur l'unité43
Système double zone	Syntonisation de pré-réglage	Guide de dépannage44
Fonctions du tuner21	Balayage de canaux	Spécifications47
Mode d'accord	Défilement de texte de la source tuner Sirius	
Accord	A propos du menu31	
Syntonisation à accès direct	A propos du menu	
Mémoire de station pré-réglée	Code de sécurité	
Entrée en mémoire automatique	Tonalité capteur tactile	
Accord pré-réglé	Ajustement manuel de l'horloge	
	DSI (Disabled System Indicator)	
	Eclairage sélectionnable	
	Réglage du contraste	

Précautions de sécurité

▲ AVERTISSEMENT

Pour éviter toute blessure et/ou incendie, veuillez prendre les précautions suivantes:

- Insérez l'appareil à fond jusqu'à ce qu'il soit complètement calé. Sinon, il risquerait d'être projeté en cas de collisions ou de cahots.
- Si vous prolongez un câble d'alimentation, de batterie ou de masse, assurez-vous d'utiliser un câble pour automobile ou un câble avec une section de 0,75mm² (AWG18) afin d'éviter tous risques de détérioration ou d'endommagement du revêtement des câbles.
- Pour éviter les court-circuits, ne jamais mettre ou laisser d'objets métalliques (comme une pièce de monnaie ou un outil en métal) à l'intérieur de l'appareil.
- Si l'appareil commence à émettre de la fumée ou une odeur bizarre, mettez immédiatement l'appareil hors tension et consultez un revendeur Kenwood.
- Faites attention de ne pas vous prendre les doigts entre la façade et l'appareil.
- Faites attention de ne pas laisser tomber l'appareil ou lui faire subir de chocs importants. L'appareil risque de se casser ou de se fêler car il contient des parties en verre.
- Ne touchez pas le cristal liquide si l'affichage LCD était endommagé ou cassé à cause d'un choc. Le cristal liquide peut être dangereux pour votre santé et même mortel. Si le cristal liquide de l'affichage LCD entrait en contact avec votre corps ou un vêtement, lavez-le immédiatement avec du savon.

▲ ATTENTION

Pour éviter tout dommage à l'appareil, veuillez prendre les précautions suivantes:

- Assurez-vous de mettre l'appareil à la masse sur une alimentation négative de 12V CC.
- N'ouvrez pas le couvercle supérieur ou inférieur de l'appareil.
- N'installez pas l'appareil dans un endroit exposé directement à la lumière du soleil, à une chaleur excessive ou à l'humidité. Évitez aussi les endroits trop poussiéreux et où l'appareil risque d'être éclaboussé.
- Ne faites pas subir de chocs excessifs à la façade car elle fait partie d'un équipement de précision.
- Lors du remplacement d'un fusible, utilisez seulement un fusible neuf avec la valeur indiquée. L'utilisation d'un fusible d'une valeur différente peut être la cause d'un mauvais fonctionnement de votre appareil.
- Pour éviter les courts-circuits lors du remplacement d'un fusible, déconnectez d'abord le faisceau de câbles.
- Ne placez aucun objet entre la façade et l'appareil.
- Pendant l'installation, n'utilisez aucunes autres vis que celles fournies. L'utilisation de vis incorrectes pourrait endommager l'appareil.
- Ne pas exercer un effort trop important en déplaçant la façade. Cela pourrait l'endommager.
- Ne pas exercer une force excessive pour ouvrir la façade et ne pas placer d'objets sur la façade, sinon l'unité sera endommagée ou une panne risque de se produire.

INFORMATION IMPORTANTE

Au sujet des lecteurs de CD/changeurs de disque connectée à cet appareil:

Les changeurs de disque/lecteurs de CD KENWOOD commercialisés en 1998 ou ultérieurement peuvent être connectés à cet appareil.

Veuillez-vous référer au catalogue ou consultez votre revendeur Kenwood pour les modèles de changeurs de disque/lecteurs de CD pouvant être connectés.

Veuillez prendre note que tous les changeurs de disque/lecteurs de CD KENWOOD commercialisés en 1997 ou précédemment et les changeurs de disque d'autres fabricants ne peuvent être connectés à cet appareil.

Les connections non préconisées peuvent causer des dommages.

Réglage du commutateur O-N sur la position "N" pour les chargeurs de disque KENWOOD/lecteurs de CD KENWOOD applicables.

Les fonctions utilisables et les informations affichables diffèrent suivant les modèles connectés.



Vous pouvez endommager à la fois votre appareil et le changeur de CD si vous les connectez incorrectement.

Ne chargez pas de CD de 8 cm (3 pouces) dans la fenêtre à CD

Si vous essayez de charger un CD de 8 cm avec son adaptateur dans l'appareil, l'adaptateur peut se séparer du CD et endommager l'appareil.

REMARQUE

Cet appareil numérique de la classe B est conforme à la norme NMB-003 du Canada.

REMARQUE

- Si vous rencontrez des problèmes pendant l'installation, consultez votre revendeur Kenwood.
- Si l'appareil ne fonctionne pas correctement, appuyez sur la touche de réinitialisation. L'appareil retourne aux réglages de l'usine quand la touche de réinitialisation est pressée. Si l'appareil ne fonctionne toujours pas correctement après avoir appuyé sur la touche de réinitialisation, contactez votre revendeur local KENWOOD pour une assistance.
- Appuyez sur la touche de réinitialisation si le changeur CD est commandé en premier et fonctionne incorrectement. Les conditions de fonctionnement originales seront rappelées.

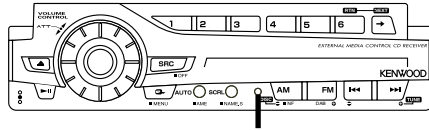

Touche de réinitialisation

- Nous recommandons l'utilisation du <Code de sécurité> (page 32) pour dissuader le vol.
- Les caractères de l'affichage LCD peuvent devenir difficiles à lire quand la température est inférieure à 5 °C (41 °F).
- Les illustrations de l'affichage et du panneau apparaissant dans ce manuel sont des exemples utilisés pour expliquer avec plus de clarté comment les commandes sont utilisées. Il est donc possible que les illustrations d'affichage puissent être différentes de ce qui réellement affiché sur l'appareil et aussi que certaines illustrations représentent des choses impossibles à réaliser en cours de fonctionnement.

Condensation sur la lentille

Juste après avoir mis le chauffage de la voiture par temps froid, de l'humidité risque de se former sur la lentille à l'intérieur du lecteur CD (voile). La reproduction de CD peut être impossible. Dans ce cas, retirez le disque et attendez que l'humidité s'évapore. Si l'appareil ne fonctionne toujours pas normalement après quelques temps, consultez votre revendeur Kenwood.

Nettoyage des contacts de la façade

Si les contacts de l'appareil ou de la façade deviennent sales, essuyez-les avec un tissu sec et doux.

Nettoyage de l'appareil

Si le panneau avant de cet appareil est taché, essuyez-le avec un chiffon sec et doux comme ceux au silicone. Si le panneau avant est très taché, essuyez-le avec un chiffon imbibé d'un produit de nettoyage neutre et ensuite essuyez toute trace de ce produit.



La pulvérisation directe de produit de nettoyage sur l'appareil risque d'affecter les pièces mécaniques. L'utilisation d'un chiffon rugueux ou d'un liquide volatil tel que solvant ou alcool pour essuyer le panneau avant peut rayer la surface ou effacer des caractères.

Nettoyage de la fente à CD

De la poussière peut s'accumuler dans la fenêtre à CD, nettoyez-la occasionnellement. Vos CD peuvent être rayés si vous les introduisez dans une fenêtre poussiéreuse.

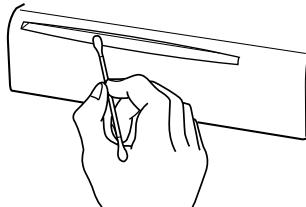

Ordre de lecture d'un fichier MP3

Lorsqu'ils sont sélectionnés pour la lecture, la recherche de fichiers ou de dossiers, ces derniers sont parcourus dans l'ordre d'écriture effectué par le graveur de CD.

Pour cette raison, l'ordre dans lequel ils devraient être lus ne correspond pas à l'ordre dans lequel ils seront effectivement lus. Vous pouvez régler l'ordre dans lequel les fichiers MP3 doivent être lus en les gravant sur un support, par exemple un CD-R avec leurs noms de fichier commençant par le numéro d'ordre de lecture, ex. "01" à "99", en fonction de votre graveur de CD.

Par exemple, un support comportant la hiérarchie de dossiers/fichiers suivante est soumis à la recherche de dossiers, de fichiers ou de sélection de dossiers comme indiqué ci-dessous.

Exemple de hiérarchie d' dossiers / Fichiers de média

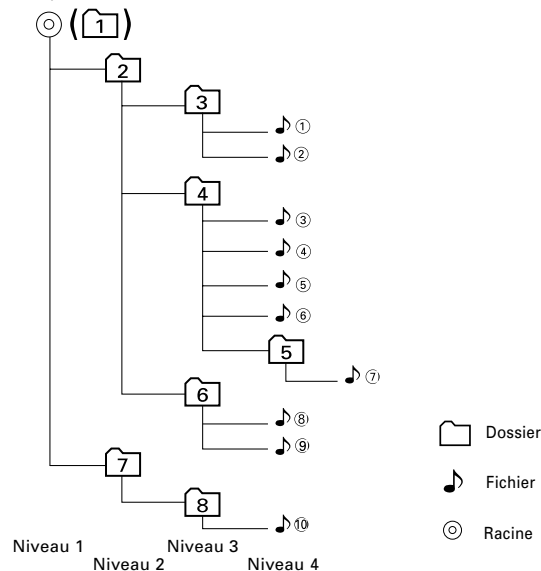

Lorsque la recherche de fichiers est exécutée avec le fichier ④ en cours de lecture ...

Numéro de Fichier en cours	Opération de la touche	
	Touche	Touche
④	Début de la fichier ④ • ③	⑤ • ⑥

Lorsque la recherche de dossiers est exécutée avec le fichier ④ en cours de lecture ...

Numéro d' dossier en cours	Opération de la touche	
	Touche AM	Touche FM
④	③ • ② • ① • ⑧ ...	⑤ • ⑥ • ⑦ • ⑧ • ① ...

Lorsque la sélection de dossiers est sélectionnée avec le fichier ④ en cours de lecture pour se déplacer de dossier en dossier ...

Numéro d' dossier en cours	Opération de la touche			
	Touche	Touche	Touche AM	Touche FM
④	③	⑥	②	⑤

Remarques sur le système de touches multi-fonctions

Le système de touches multi-fonctions est le système de commande des diverses fonctions à l'aide des touches [2] — [5]. Le fonctionnement de base du système de touches multi-fonctions est décrit ci-dessous.

Qu'est-ce que le système de touches multi-fonctions ?

Cet appareil est équipé d'un système de touches multi-fonctions qui permet l'utilisation de fonctions multiples à l'aide d'une seule touche. Par exemple, vous pouvez passer en mode de commande d'affichage ou activer ou désactiver la lecture aléatoire en appuyant sur la touche [3] pendant la lecture d'un CD.

Réglage de chaque fonction

La fonction d'affichage indiquera la fonction disponible de la touche [2] — [5] au-dessus de celui-ci.

Une pression sur la touche [2] — [5] sous la fonction souhaitée permet le réglage de cette fonction.

Affichage de la fonction souhaitée

Si cinq fonctions ou plus sont disponibles par la touche [2] — [5], celles-ci sont divisées en groupes de fonctions multiples (appelés sections dans ce manuel) pour enregistrement.

Appuyez sur la touche [NEXT] pour changer de section.

Si l'affichage de la fonction souhaitée n'est pas visible, appuyez sur la touche [NEXT] une à trois fois de suite pour changer de section jusqu'à ce que celle-ci s'affiche.

Exemple : Affichage de fonction de source CD & disque extérieur

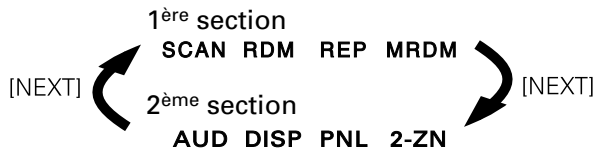

"MRDM" s'affiche lorsqu'un accessoire en option est connecté.

Lire l'exemple opérationnel du système clé multi-fonction

Exemple : Activation/Désactivation de la lecture aléatoire en cours de lecture d'un CD.

1. Affichez la fonction de Lecture aléatoire.

Si "RDM" ne s'affiche pas, appuyez sur la touche [NEXT] pour changer de section jusqu'à ce que la fonction "RDM" s'affiche au-dessus de la touche [3].

2. Activez/Désactivez la lecture aléatoire.

Appuyez sur la touche [3].

Chaque fois que l'on appuie sur la touche [3] sous l'affichage de la fonction "RDM", la lecture aléatoire s'active ou se désactive.

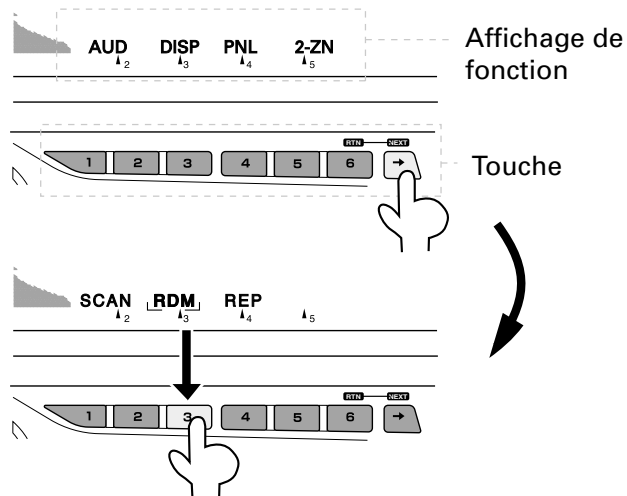

Au sujet des CD

Manipulation des CD

- Ne pas toucher la surface d'enregistrement d'un CD.

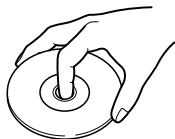

- Les CD-R et CD-RW sont plus fragiles que les CD de musique normaux. Utilisez un CD-R ou un CD-RW après avoir lu les mises en garde sur l'emballage, etc.
- Ne pas coller de ruban adhésif et autre sur les CD. Ne pas non plus utiliser de CD avec du ruban collé dessus.

Lors de l'utilisation d'un nouveau CD

Si le trou central ou le bord extérieur du CD comporte des bavures, ne l'utiliser qu'après les avoir retiré avec un stylo à bille ou autre.

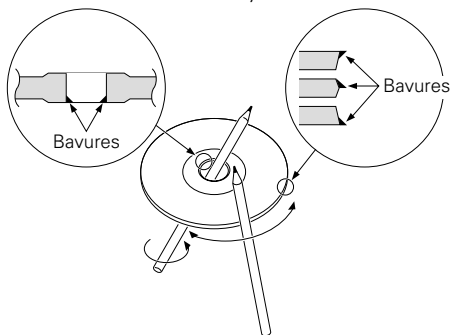

Accessoires de CD

Ne pas utiliser d'accessoires de type disque CD.

Nettoyage de CD

Nettoyez un CD en partant du centre vers l'extérieur.

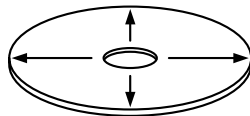

Retrait des CD

Pour retirer les CD de cet appareil, les extraire à l'horizontale.

CD qui ne peuvent être utilisés

- Les CD non circulaire ne peuvent être utilisés.

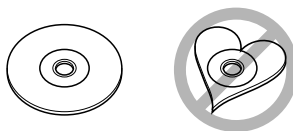

- Les CD comportant des colorations sur la surface d'enregistrement ou sales ne peuvent être utilisés.
- Cet appareil ne peut lire que les CD comportant .

Il ne peut jouer les disques qui ne comportent pas la marque.

- Un CD-R ou CD-RW qui n'a pas été finalisé ne peut être lu. (pour le procédé de finalisation, veuillez consulter votre programme de gravure de CD-R/CD-RW et les instructions du manuel d'utilisation de votre graveur de CD-R/CD-RW).

Caractéristiques générales

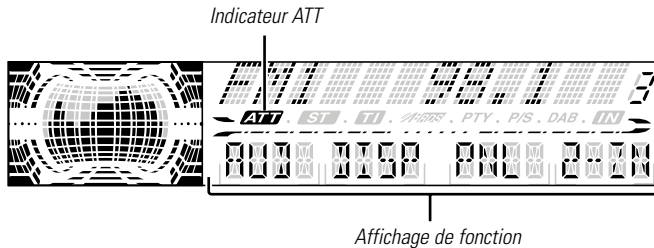
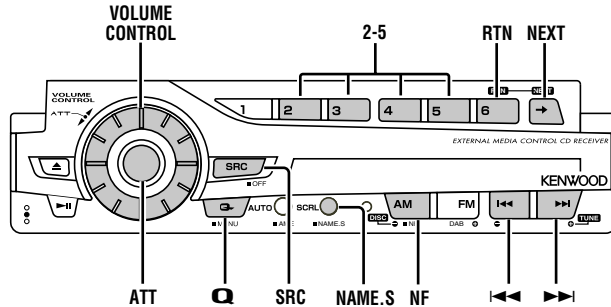

Alimentation

Allumer l'alimentation

Démarrez le véhicule.
Le panneau apparaît.

Eteindre l'alimentation

Arrêtez le véhicule.
Le panneau est caché.

Ne forcez pas sur la façade pendant le fonctionnement. Cela peut entraîner des dégâts.

Lorsque l'alimentation est allumée, le <Code de sécurité> (page 32) est affiché sous la forme "CODE ON" ou "CODE OFF".

Sélectionner la source

Appuyez sur la touche [SRC].

Source requise

Affichage

Tuner Sirius (Accessoire optionnel)	"SIRIUS"
Tuner	"TUNER"
CD	"CD"
Disque extérieur (Accessoire optionnel)	"DISC CH"/ "CD2"
Entrée auxiliaire (Accessoire optionnel)	"AUX1"
Entrée auxiliaire interne*	"AUX"
Veille (Mode éclairage seulement)	"ALL OFF"

* KDC-V7022/X769 seulement

Volume

Augmenter le volume

Tournez le bouton [VOLUME CONTROL] dans le sens des aiguilles d'une montre.

Baisser le volume

Tournez le bouton [VOLUME CONTROL] dans le sens inverse des aiguilles d'une montre.

Atténuateur

Baisser le volume rapidement.

Appuyez sur la touche [ATT].

Chaque fois que l'on appuie sur cette touche, l'Atténuateur est activé ou désactivé.

Lorsqu'il est activé, l'indicateur "ATT" clignote.

System Q

Vous pouvez rappeler le meilleur réglage de son pré-réglé pour différents types de musique.

1 Sélectionnez la source à régler

Appuyez sur la touche [SRC].

2 Sélectionnez le type de son

Appuyez sur la touche [Q].

Chaque fois que l'on appuie sur la touche, le réglage du son change.

Réglage du son	Affichage
Flat (Normal)	"Flat"
Mémoire utilisateur	"User"
Rock	"Rock"
Pops (Musique pop)	"Pops"
Easy (Ambiance)	"Easy"
Top 40	"Top40"
Jazz	"Jazz"



- Mémoire utilisateur: Les valeurs réglées sur la <Commande du son> (page 12).
- Chaque valeur de réglage est changée avec le <Réglage des enceintes> (page 14).
D'abord, sélectionnez le type d'enceinte avec le Réglage des enceintes.

Caractéristiques générales

Commande du son

1 Sélectionnez la source pour l'ajustement

Appuyez sur la touche [SRC].

2 Sélectionner la section de touches de fonction

Appuyez sur la touche [NEXT].

Appuyez plusieurs fois de suite sur la touche jusqu'à ce que "AUD" s'affiche au-dessus de la touche [2].

Référez-vous à <Remarques sur le système de touches multi-fonctions> (page 8).

3 Entrez en mode de commande du son

Appuyez sur la touche [2] ("AUD")

4 Sélectionnez la section de l'élément de réglage

Appuyez sur la touche [NEXT].

Appuyez plusieurs fois de suite sur la touche jusqu'à ce que l'élément de réglage souhaité s'affiche au-dessus la touche [2] — [5].

1^{ère} section

Élément d'ajustement	Touche	Affichage
Grave	[2]	"BASS"
Moyenne	[3]	"MID"
Aigu	[4]	"TRE"
Balance & Fader	[5]	"BL/F"

2^{ème} section

Élément d'ajustement	Touche	Affichage
Filtre passe haut	[2]	"HPF"
Filtre passe bas*	[3]	"LPF"
Bruit	[4]	"LOUD"
Sans-fading*	[5]	"N-F"

3^{ème} section

Élément d'ajustement	Touche	Affichage
Compensation du volume	[2]	"VOFF"

5 Sélectionnez l'élément de commande audio pour le réglage

Appuyez sur la touche [2] — [5].

Chaque fois que l'on appuie sur la touche [2] — [5], les éléments audio réglables sont commutés parmi les gammes de tous les tableaux de section d'étagé sur les pages suivantes.

6 Réglez l'élément de commande audio

Appuyez sur la touche [◀◀] ou [▶▶].

Chaque fois que l'on appuie sur la touche, le réglage se commute comme indiqué ci-dessous.

7 Sortez du mode de commande du son

Appuyez sur la touche [RTN].



- Le réglage du volume peut aussi être réglé en appuyant sur la touche [4].
- *Ce mode est disponible seulement lorsque la <Sortie sans fondu> (page 17) est activée.

1^{ère} section

Touche [2]

Élément d'ajustement	Affichage	Gamme
Fréquences centrales graves**	"Bass F"	60/70/80/100 ou 150 Hz
Niveau des graves	"Bass"	-8 — +8
Facteur de qualité Q des graves**	"Bass Q"	1,00/1,25/1,50/2,00
Extension des graves**	"Bass EXT"	Activé/Désactivé

Touche [3]

Élément d'ajustement	Affichage	Gamme
Fréquences centrales moyennes**	"MID F"	0,5/1,0/1,5/2,0 kHz
Niveau des fréquences moyennes	"Middle"	-8 — +8
Facteur qualité Q des fréquences moyennes**	"Middle Q"	1,0/2,0

Touche [4]

Élément d'ajustement	Affichage	Gamme
Fréquences aiguës centrales**	"TRE F"	10,0/12,5/15,0/17,5 kHz
Niveau des aigus	"Treble"	-8 — +8

Touche [5]

Élément d'ajustement	Affichage	Gamme
Balance	"Balance"	Gauche 15 — Droite 15
Balance avant/arrière	"Fader"	Arrière 15 — Avant 15



- En fonction de la valeur de réglage du facteur qualité des graves Q, les fréquences pouvant être configurées dans Fréquences centrales graves changent de la manière suivante.

Facteur de qualité Q des graves	Fréquence centrale des Basses
1,00/1,25/1,50	60/70/80/100
2,00	60/70/80/150

- Lorsque l'Extension des graves est activée, la réponse basse fréquence est étendue de 20%.
- ** Fonction du KDC-X769

2^{ème} section

Touche [2]

Élément d'ajustement	Affichage	Gamme
Filtre passe-haut avant**	"HPF F"	Aucun/100/125/170 Hz
Filtre passe-haut arrière**	"HPF R"	Aucun/200 Hz
Filtre passe haut avant/arrière	"HPF"	Aucun/100/125/170 Hz

Touche [3]

Élément d'ajustement	Affichage	Gamme
Filtre passe-bas sans fading	"LPF NF"	50/80/120/Aucun Hz

Touche [4]

Élément d'ajustement	Affichage	Gamme
Bruit	"LOUD"	Activé/Désactivé

Touche [5]

Élément d'ajustement	Affichage	Gamme
Niveau sans fading	"NF Level"	-15 — +15



- Bruit: Compenser les graves et les aigus lorsque le volume est bas.
- Lorsque le <Système double zone> est activé, le réglage du filtre passe haut est neutralisé.
- ** Fonction du KDC-X769

3^{ème} section

Touche [2]

Élément d'ajustement	Affichage	Gamme
Compensation du volume	"V-Offset"	-8 — ±0



- Compensation du volume: Le volume de chaque source peut être réglé différemment du volume de base.

Caractéristiques générales

Réglage des enceintes

Accord fin pour que la valeur du System Q soit optimale en réglant le type d'enceinte.

1 Entrez en Veille

Appuyez sur la touche [SRC].
Sélectionnez l'affichage "ALL OFF".

2 Entrez en mode de réglage des enceintes

Appuyez sur la touche [Q].

3 Sélectionnez le type d'enceinte

Appuyez sur la touche [2] — [5].

Chaque fois que l'on appuie sur la touche, le réglage change de la manière suivante.

Type d'enceinte	Touche	Affichage
ETEINT	[2]	"SP OFF"
Pour enceinte 5 & 4 pouces	[3]	"SP 5/4inch"
Pour enceinte 6 & 6x9 pouces	[4]	"SP 6*9/6inch"
Pour enceinte OEM	[5]	"SP O.E.M."

4 Sortez du mode de réglage des enceintes

Appuyez sur la touche [Q].

Commutation du mode d'affichage

Commutation du mode d'affichage.

1 Sélectionner la section de touches de fonction

Appuyez sur la touche [NEXT].

Appuyez plusieurs fois de suite sur la touche jusqu'à ce que "DISP" s'affiche au-dessus de la touche [3].

Référez-vous à <Remarques sur le système de touches multifonctions> (page 8).

2 Entrez en mode de commande d'affichage

Appuyez sur la touche [3] ("DISP").

3 Sélectionnez le mode d'affichage

Appuyez sur la touche [2] ("MODE").

Chaque fois que l'on appuie sur la touche, le mode d'affichage se commutera comme indiqué ci-dessous.

Affichage	Mode d'affichage
"Display C"	Démonstration.
"Display A"	Type d'affichage normal
"Display B"	Type d'affichage silencieux.

4 Quitter le mode de commande d'affichage

Appuyez sur la touche [RTN].

Commutation de l'affichage de texte

Commutation de l'affichage de texte.

1 Sélectionner la section de touches de fonction

Appuyez sur la touche [NEXT].

Appuyez plusieurs fois de suite sur la touche jusqu'à ce que "DISP" s'affiche au-dessus de la touche [3].

Référez-vous à <Remarques sur le système de touches multi-fonctions> (page 8).

2 Entrez en mode de commande d'affichage

Appuyez sur la touche [3] ("DISP").

3 Sélectionnez le texte

Appuyez sur la touche [3] ("TEXT").



Cette fonction peut aussi être commutée en appuyant sur la touche [◀◀] ou [▶▶].

En source tuner

Information	Affichage
Nom de la station ou Fréquence	"BAND+SNPS"
Fréquence	"BAND+FREQ"
Horloge	"Clock"

En source CD et disque extérieur

Information	Affichage
Titre du disque	"D-TITLE"
Titre de la plage	"T-TITLE"
Numéro de plage & Temps de lecture	"P-Time"
Nom du disque	"DNPS"
Horloge	"Clock"

En source MP3

Information	Affichage
Titre de chanson & Nom d'artiste	"TITLE"
Nom d'album & Nom d'artiste	"ALBUM"
Nom du dossier	"FOLDER NAME"

Nom du fichier	"FILE NAME"
Temps de lecture & Numéro de fichier	"P-Time"
Nom du disque	"DNPS"
Horloge	"Clock"

Avec source d'entrée auxiliaire

Information	Affichage
Nom de l'entrée auxiliaire	"AUX Name"
Horloge	"Clock"

En attente

Information	Affichage
	"ALL OFF"
Horloge	"Clock"

Sur la source tuner Sirius

Information	Affichage
Nom de canal	"Channel Name"
Titre de chanson	"Song Title"
Nom de l'artiste	"Artist Name"
Nom du compositeur	"Composer"
Nom de catégorie	"Category"
Numéro de bande et de canal	"Channel No"
Horloge	"Clock"

4 Quitter le mode de commande d'affichage

Appuyez sur la touche [RTN].



- Si le titre du disque, le titre de la plage, le titre de la chanson, ou le nom de l'album et le nom de l'artiste est sélectionné lorsqu'un disque qui n'a ni titre de disque, ni titre de plage, ni titre de chanson, ni nom d'album, ni nom d'artiste est joué, le numéro de la plage et le temps de lecture s'affichent.
- Si le texte de la source tuner Sirius, y-compris le nom du canal, etc., est sélectionné lorsqu'un canal n'ayant pas de texte de source tuner Sirius, y-compris le nom de canal, etc., est lu, les numéros de bande et de canal s'affichent.

Caractéristiques générales

Fonction du KDC-V7022

Réglage de la couleur de l'illumination

Vous pouvez régler l'affichage avec la couleur souhaitée.

1 Sélectionner la section de touches de fonction

Appuyez sur la touche [NEXT].

Appuyez plusieurs fois de suite sur la touche jusqu'à ce que "DISP" s'affiche au-dessus de la touche [3].

Référez-vous à <Remarques sur le système de touches multi-fonctions> (page 8).

2 Entrez en mode de commande d'affichage

Appuyez sur la touche [3] ("DISP").

3 Rappel rapide de la couleur pré-réglée

Appuyez sur la touche [4] ("CLR").

Chaque fois que l'on appuie sur la touche, le mode couleur change de la manière suivante.

Mode couleur	Affichage
La couleur change de manière successive.	"COL Scan"
Couleur pré-réglée (Silky White)	"COL S.White"
Couleur pré-réglée (Red)	"COL Red"
Couleur pré-réglée (Blue)	"COL Blue"
Couleur pré-réglée (Blue Green)	"COL B.Green"
Couleur originale	"COL User"
La couleur change en fonction de la source sélectionnée.	"COL SRC"
La couleur change toutes les six heures.	"COL Time"

La couleur continue à changer de manière graduelle

Continuez à appuyer sur la touche [◀◀] ou [▶▶].

"COL User" est affiché.

Relâchez la pression une fois arrivé à la couleur que vous voulez.

4 Quitter le mode de commande d'affichage

Appuyez sur la touche [RTN].

Nomination de Station/Disque (SNPS/DNPS)

Attribuer un titre à une Station ou à un CD.

1 Mettez la station/le disque auxquels vous souhaitez attribuer un nom



- On ne peut pas attribuer un titre à un MD.
- Référez-vous au <Commutation de l'affichage de texte> (page 15) et sélectionnez l'affichage "DNPS" ou l'affichage "SNPS".

2 Entrez en mode de définition du nom

Appuyez sur la touche [NAME.S] pendant au moins 2 secondes.

"NAME SET" est affiché.

3 Mettez le curseur en position de saisie de caractère

Appuyez sur la touche [◀◀] ou [▶▶].

4 Sélectionnez le type de caractère

Appuyez sur la touche [2] — [4]

Chaque fois que l'on appuie sur la touche, le type de caractère change de la manière suivante.

Type de caractère	Touche
Alphabet (Lettres capitales/ Lettres minuscules)	[2] ("CAPS")
Nombres et symboles	[3] ("NUM")
Caractères spéciaux (Caractères accentués)	[4] ("CHAR")

5 Sélectionnez les caractères

Appuyez sur la touche [FM] ou [AM].



Les caractères peuvent être saisis à l'aide d'une télécommande à touches numériques.

Exemple: Si l'on saisit "DANCE".

Caractère	Touche	Nombre de pressions
"D"	[3]	1
"A"	[2]	1
"N"	[6]	2
"C"	[2]	3
"E"	[3]	2

6 Répétez les étapes 3 à 5 et saisissez le nom.

7 Sortez du mode de définition de nom

Appuyez sur la touche [NAME.S].

-  Lorsque l'opération est interrompue pendant 10 secondes, le nom alors présent est enregistré et le mode de définition de nom est fermé.
- Numéros de mémoire
 - FM: 32 stations
 - AM: 16 stations
 - Lecteur CD interne: 30 disques
 - Changeur/ lecteur de CD externe: Cela varie en fonction du changeur/ lecteur de CD. Référez-vous au manuel du changeur/ lecteur de CD.
- Le titre de la station/du CD peut être changé en suivant la même procédure que pour le nommer.

Sélection de l'affichage d'entrée auxiliaire

Sélectionner l'affichage lorsque ce périphérique est commuté sur une source d'entrée interne auxiliaire.

1 Sélectionnez la source d'entrée auxiliaire

Appuyez sur la touche [SRC].

Sélectionnez l'affichage "AUX"/ "AUX1".

2 Entrez en mode de sélection de l'affichage d'entrée auxiliaire

Appuyez sur la touche [NAME.S] pendant au moins 2 secondes.

Le nom de l'AUX actuellement sélectionné est clignotements.

3 Sélectionnez la source d'entrée auxiliaire

Appuyez sur la touche [◀◀] ou [▶▶].

Chaque fois que l'on appuie sur la touche, on passe aux affichages ci-dessous.

- "AUX"/ "AUX1"
- "TV"
- "VIDEO"
- "GAME"
- "PORTABLE"
- "DVD"

4 Sortez du mode de sélection de l'affichage d'entrée auxiliaire

Appuyez sur la touche [NAME.S].

-  Lorsque l'opération est interrompue pendant 10 secondes, le nom alors présent est sélectionné et le mode de sélection d'affichage d'entrée auxiliaire est fermé.

Sortie sans fading

Activer ou désactiver la sortie sans fading.

Appuyez sur la touche [NF] pendant au moins 1 seconde.

Chaque fois que l'on appuie sur la touche, la sortie sans fading est activée ou désactivée.

Lorsqu'elle est activée, "NF ON" est affiché.

-  Lorsque la <Commutation de la sortie pré-amplifiée> (page 35) est sur "SWPRE Rear", cette fonction n'est pas disponible. (KDC-V7022/722 seulement)

Caractéristiques générales

Réglage de la position du panneau de commande

Réglage de l'angle ou de la position avant/arrière du panneau de commande.

1 Sélectionner la section de touches de fonction

Appuyez sur la touche [NEXT].

Appuyez plusieurs fois de suite sur la touche jusqu'à ce que "PNL" s'affiche au-dessus de la touche [4].

2 Entrez en mode de réglage de position du panneau de commande

Appuyez sur la touche [4] ("PNL").

3 Sélectionnez l'élément à régler

Appuyez sur la touche souhaitée [2] — [5].

Chaque fois que l'on appuie sur la touche, les éléments réglables se commutent comme indiqué ci-dessous.

Élément d'ajustement	Touche	Affichage
Le panneau se soulève.	[2]	"ANG-"
Le panneau s'abaisse.	[3]	"ANG+"
Le panneau glisse vers l'arrière	[4]	"SLD-"
Le panneau glisse vers l'avant	[5]	"SLD+"

4 Quittez le mode de réglage de la position du panneau de commande

Appuyez sur la touche [RTN].



Le panneau de commande peut interférer avec le levier de changement de vitesse ou une autre pièce suivant l'angle de réglage du panneau de commande.

Réglez l'angle pour éviter toute interférence.



Aucun son n'est produit lorsque le panneau fonctionne.

Façade antivol

Vous pouvez détacher la façade de l'appareil et l'emporter avec vous, ce qui permet d'éviter les vols.

Retrait de la façade

1 Coupez le contact et appuyez sur la touche [SRC] pendant au moins 1 seconde.

Coupez l'alimentation et le panneau de commande se met à l'horizontale.



Après que le délai programmé <Réglage du temps d'attente après désactivation> (page 34), le panneau de commande se referme.

2 Retirez le panneau arrière vers l'avant

Lorsque <DSI (Disabled System Indicator)> (page 33) est réglé sur activé, DSI clignote.

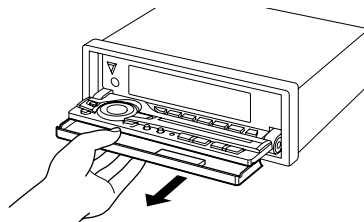

- La façade est une pièce de précision de l'équipement et elle peut être endommagée en cas de chocs ou de secousses. C'est pourquoi, vous devez garder la façade dans sa boîte spéciale lorsqu'elle est détachée.
- N'exposez pas la façade ou sa boîte aux rayons du soleil, à des températures excessives ou à l'humidité. Evitez aussi les endroits trop poussiéreux et ceux où l'appareil risque d'être éclaboussé.

Remettez en place le panneau arrière

1 Placez le panneau arrière sur son support.

2 Maintenez-le appuyé jusqu'à ce qu'il se verrouille.

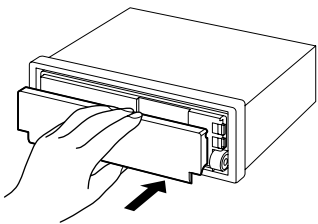

Cacher le panneau de commandes

Cela évite que l'on touche à votre appareil lorsque votre voiture est en réparation, etc.

Cacher le panneau de commandes

Appuyez sur la touche [SRC] pendant au moins 1 seconde. Lorsque le délai programmé pour le <Réglage du temps d'attente après désactivation> (page 34) est écoulé, la façade est cachée et l'alimentation est coupée.

Montrer le panneau de commandes

Appuyez du côté gauche sur la partie inférieure du panneau de commande.

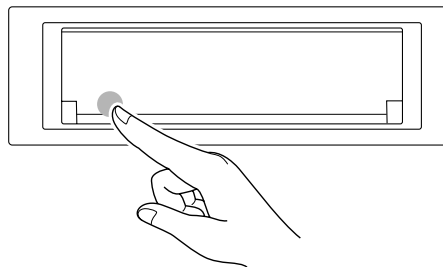

Le panneau de commande s'ouvre pour permettre l'opération.

Caractéristiques générales

Fonction du KDC-V7022/KDC-X769

Système double zone <Dans le tuner Sirius, disque externe, source de l'entrée auxiliaire>

Rend le son différent entre le canal avant et le canal arrière.

1 Sélectionnez la source

Appuyez sur la touche [SRC].

Sélectionnez la source de son à envoyer en sortie par le canal de double zone.

2 Sélectionner la section de touches de fonction

Appuyez sur la touche [NEXT].

Appuyez plusieurs fois de suite sur la touche jusqu'à ce que "2-ZN" s'affiche au-dessus de la touche [5].

Référez-vous à <Remarques sur le système de touches multifonctions> (page 8).

3 Entrez en mode de commande du Système double zone

Appuyez sur la touche [5] ("2-ZN").

4 Sélectionnez l'élément à régler

Appuyez sur la touche souhaitée [2] — [3].

Chaque fois que l'on appuie sur la touche, les éléments réglables se commentent comme indiqué ci-dessous.

Élément d'ajustement	Touche	Affichage	Gamme
Système double zone	[2]	"ON"/"OFF"	Activé/Désactivé
Système double zone avant & arrière	[3]	"F—R"	Avant/Arrière



Système double zone arrière: Le son de la source sélectionnée dans l'étape 1 est par l'arrière, et le son de la source sélectionnée dans l'étape 6 est produit par l'avant.

Système double zone avant : Le son de la source sélectionnée dans l'étape 1 est produit par l'avant, et le son de la source sélectionnée dans l'étape 6 est produit par l'arrière.

5 Quittez le mode de commande du système double zone

Appuyez sur la touche [RTN].

6 Sélectionnez la source

Appuyez sur la touche [SRC].

Sélectionnez la source de son à envoyer en sortie par le canal d'autre source.



- Le système double zone peut être utilisé avec les sources indiquées ci-dessous.
 - Entrée auxiliaire interne
 - KCA-S210A
 - CA-C1AX
 - Changeur/ lecteur de disque externe
 - Tuner radio satellite Sirius
- Pendant que Système double zone est activé, le réglage du Système double zone avant ou arrière est désactivé. Réglez d'abord le Système double zone avant ou arrière et activez-le ensuite.
- Lorsque le système double zone est activé, il n'y a pas de commande audio de canal double zone ou tout autre effet.
- Lorsque vous utilisez le système double zone en sélectionnant la source de l'accessoire optionnel pour la sortie du canal double zone, vous ne pouvez sélectionner d'autre source d'accessoire optionnel comme source pour le canal source interne.
- Lorsque vous activez le système double zone, tandis que la sortie pré-amplifiée sans fading est activée, le son de la sortie pré-amplifiée sans fading ne sort pas.
- Lorsque le <Système double zone> est activé, le réglage du filtre passe haut est neutralisé.

Fonctions du tuner

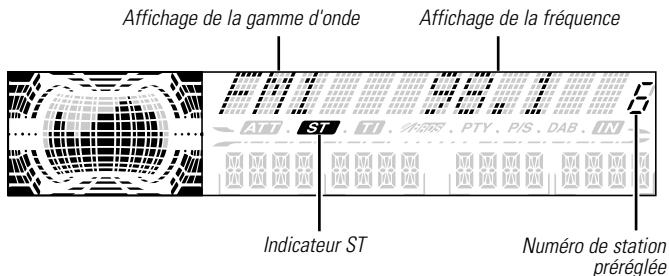
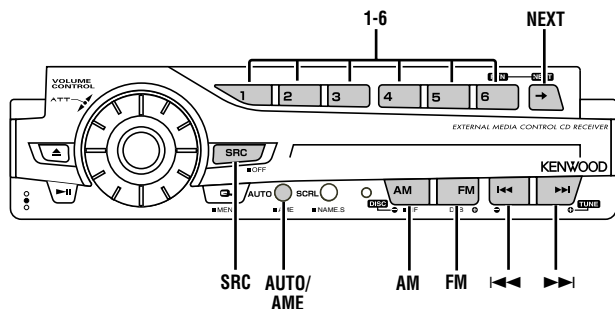

Mode d'accord

Choisissez le mode d'accord.

Appuyez sur la touche [AUTO].

Chaque fois que l'on appuie sur la touche, le mode d'accord change de la manière suivante.

Mode d'accord	Affichage	Opération
Recherche automatique	"Auto 1"	Recherche automatique d'une station
Recherche de station pré-réglée	"Auto 2"	Recherche dans l'ordre des stations présentes dans la mémoire de pré-réglage
Manuel	"Manual"	Contrôle de l'accord manuel normal

Accord

Sélectionner la station.

1 Sélectionnez la source tuner

Appuyez sur la touche [SRC].
Sélectionnez l'affichage "TUNER".

2 Sélectionnez la bande

Appuyez sur la touche [FM] ou [AM].

Chaque fois que l'on appuie sur la touche [FM] la gamme d'onde change parmi FM1, FM2 et FM3.

3 Réglez une bande supérieure ou inférieure

Appuyez sur la touche [◀◀] ou [▶▶].



Pendant la réception de stations stéréo, l'indicateur "ST" est allumé.

Fonctions du tuner

Syntonisation à accès direct (Fonction de commande à distance)

Entrer dans le mode fréquence et accord.

1 Sélectionnez la bande

Appuyez sur la touche [FM] ou [AM].

2 Entrez en mode de syntonisation à accès direct

Appuyez sur la touche [DIRECT] de la télécommande.
"----" est affiché.

3 Saisissez la fréquence

Appuyez sur les touches numériques de la télécommande.
Exemple:

Fréquence souhaitée	Appuyez sur la touche
92,1 MHz (FM)	[0], [9], [2], [1]
810 kHz (AM)	[0], [8], [1], [0]

Annuler la syntonisation à accès direct

Appuyez sur la touche [DIRECT] de la télécommande.

Mémoire de station pré-réglée

Mettre la station en mémoire.

1 Sélectionnez la bande

Appuyez sur la touche [FM] ou [AM].

2 Sélectionnez la fréquence à mettre en mémoire

Appuyez sur la touche [◀◀] ou [▶▶].

3 Sélectionner la section de touches de fonction

Appuyez sur la touche [NEXT].

Appuyez à plusieurs reprises sur la touche jusqu'à ce que l'élément de fonction ne soit plus affiché au-dessus de la touche [2] — [5].

Référez-vous à <Remarques sur le système de touches multifonctions> (page 8).

4 Mettez en mémoire la fréquence

Appuyez sur la touche souhaitée [1] — [6] pendant au moins 2 secondes.

Le numéro pré-réglé affiché clignote 1 fois.

Sur chaque bande, 1 station peut être mise en mémoire sur chaque touche [1] — [6].

Entrée en mémoire automatique

Mettre automatiquement en mémoire les stations dont la réception est bonne.

1 Sélectionnez la bande pour l'entrée en mémoire automatique

Appuyez sur la touche [FM] ou [AM].

2 Ouvrez le mode entrée en mémoire automatique

Appuyez sur la touche [AME] pendant au moins 2 secondes.

Lorsque 6 stations qui peuvent être captées sont mises en mémoire, le mode entrée en mémoire automatique est fermé.

Accord pré-réglé

Rappeler les stations mises en mémoire.

1 Sélectionnez la bande

Appuyez sur la touche [FM] ou [AM].

2 Sélectionner la section de touches de fonction

Appuyez sur la touche [NEXT].

Appuyez à plusieurs reprises sur la touche jusqu'à ce que l'élément de fonction ne soit plus affiché au-dessus de la touche [2] — [5].

Référez-vous à <Remarques sur le système de touches multifonctions> (page 8).

3 Rappelez la station

Appuyez sur la touche souhaitée [1] — [6].

Fonctions de contrôle de CD/MP3/disque externe

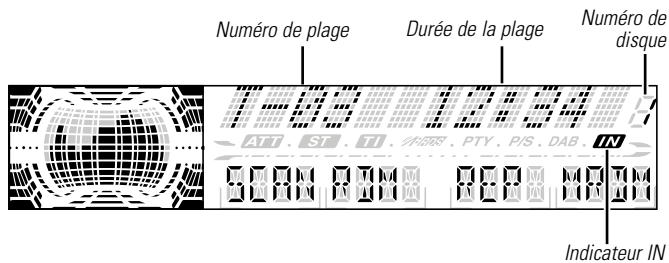
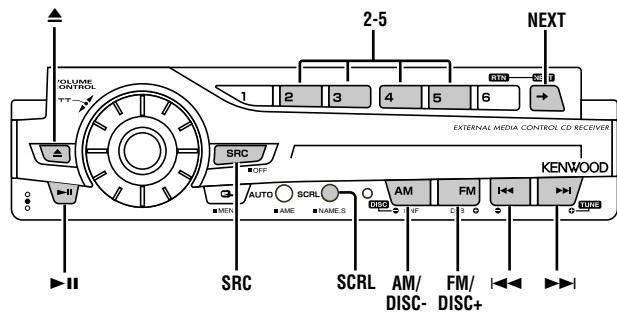

Fonctions de contrôle de CD/MP3/disque externe

Lire des CD & MP3

Lorsqu'il n'y a pas de disque

1 Ouvrez le panneau de commande pour insérer le disque

Appuyez sur la touche [▲].

2 Insérez un disque.

 Lorsque la façade a été ouverte par glissement, elle pourrait gêner le levier de déplacement ou autre chose. Si cela se produit, faites attention et déplacez le levier de déplacement ou prenez une mesure appropriée, puis faire fonctionner l'appareil.

-  • Le son sera coupé temporairement pendant que la façade est en mouvement.
- Les modèles pouvant lire des MP3 sont indiqués ci-dessous.
KDC-MP822
- Lorsqu'un disque est présent dans l'appareil, l'indicateur "IN" est allumé.

Lorsqu'il y a un disque

Appuyez sur la touche [SRC].

Sélectionnez l'affichage "CD".

Pause et lecture

Appuyez sur la touche [▶||].

Chaque fois que l'on appuie sur ce bouton, la chanson se met en pause ou en lecture.

Ejectez le disque

1 Ejectez le disque

Appuyez sur la touche [▲].

2 Remettez le panneau de commande en position originale

Appuyez sur la touche [▲].

 Les disques de 3 pouces (8cm) ne peuvent pas être lus. Utiliser un adaptateur et les insérer dans cet appareil pourrait causer des dégâts.



Les supports MP3 que cet appareil peut lire sont des CD-ROM, CD-R, et CD-RW.

Les formats des supports doivent être ISO 9660 Niveau 1, Niveau 2, Joliet, ou Romeo. Les méthodes et précautions à suivre pour écrire des données MP3 sont abordées à la section <Remarques sur la lecture de MP3> (page 6). Reportez-vous à cette section avant de créer vos supports MP3.

Lire un disque extérieur

Lire des disques présents dans le lecteur de disque optionnel connecté à cet appareil.

Appuyez sur la touche [SRC].

Sélectionnez l'affichage pour le lecteur de disque que vous désirez.

Exemples d'affichage:

Affichage	Lecteur de disque
"CD2"	Lecteur de CD
"DISC CH"	Changeur de CD/ Changeur de MD

Pause et lecture

Appuyez sur la touche [▶||].

Chaque fois que l'on appuie sur ce bouton, il se met en pause ou en lecture.



- Le disque 10 est affiché comme "0".
- Les fonctions pouvant être utilisées et les informations affichées peuvent être différentes suivant les lecteurs de disques externes connectés.

Avance rapide et retour

Avance rapide

Maintenez la touche [▶▶] enfoncée.
Relâchez la touche pour reproduire le disque à partir de ce point.

Retour

Maintenez la touche [◀◀] enfoncée.
Relâchez la touche pour reproduire le disque à partir de ce point.

Recherche de plage/fichier

Recherche de chanson ou de disque dans le dossier MP3.

Appuyez sur la touche [◀◀] ou [▶▶].

Recherche de disque/dossier

(Recherche de disque :
Fonction du changeur de disques)
(Recherche de dossier : Fonction du support MP3)

Sélectionner le disque activé dans le changeur de disques ou le dossier enregistré sur le support MP3.

Appuyez sur la touche [DISC-] ou [DISC+].

Recherche directe de plage/fichier (Fonction de commande à distance) (Recherche directe de fichier : Fonction du support MP3)

Recherche directe de plage/fichier par la saisie du numéro de plage/fichier.

1 Entrez le numéro de plage/fichier

Appuyez sur les touches numériques de la télécommande.

2 Effectuez une recherche de plage/fichier

Appuyez sur la touche [◀◀] ou [▶▶].

Annulation d'une recherche de plage/fichier

Appuyez sur la touche [▶||].

Recherche directe de disque (Fonction de changeurs de disques avec commande à distance)

Exécuter la recherche de disque en saisissant le numéro de disque.

1 Saisissez le numéro de disque

Appuyez sur les touches numériques de la télécommande.

2 Effectuez une recherche de disque

Appuyez sur la touche [DISC+] ou [DISC-].

Annulation d'une recherche directe de disque

Appuyez sur la touche [▶||].



Tapez "0" pour sélectionner le disque 10.

Fonctions de contrôle de CD/MP3/disque externe

Répétition de Plage/Fichier/Disque/Dossier

Réécouter la chanson, le disque dans le changeur de disque ou le dossier MP3 que vous êtes en train d'écouter.

1 Sélectionner la section de touches de fonction

Appuyez sur la touche [NEXT].

Appuyez plusieurs fois de suite sur la touche jusqu'à ce que "REP" s'affiche au-dessus de la touche [4].

Référez-vous à <Remarques sur le système de touches multi-fonctions> (page 8).

2 Activation ou désactivation de la lecture à répétition

Appuyez sur la touche [4] ("REP").

Chaque fois que l'on appuie sur le bouton, la fonction Répétition de la lecture change de la manière suivante.

En source CD & disque externe

Répétition de la lecture	Affichage
Répétition de plage	"Repeat ON"/ "T-Repeat ON"
Répétition de disque (Dans le changeur de disque)	"D-Repeat ON"
Désactivé	"Repeat OFF"

En source MP3

Répétition de la lecture	Affichage
Répétition de fichier	"File REP ON"
Répétition de dossier	"FOLD REP ON"
Désactivé	"Repeat OFF"

Lecture par balayage

Écouter le début de chaque chanson du disque ou le dossier MP3 que vous écoutez et rechercher la chanson que vous souhaitez écouter.

1 Sélectionner la section de touches de fonction

Appuyez sur la touche [NEXT].

Appuyez plusieurs fois de suite sur la touche jusqu'à ce que "SCAN" s'affiche au-dessus de la touche [2].

2 Lancement de la lecture par balayage

Appuyez sur la touche [2] ("SCAN").

"Scan ON" est affiché.

3 Relâchez la touche lorsque vous entendez la chanson que vous souhaitez écouter

Appuyez sur la touche [2].

Lecture aléatoire

Écoutez toutes les chansons du disque ou du dossier MP3 dans un ordre aléatoire.

1 Sélectionner la section de touches de fonction

Appuyez sur la touche [NEXT].

Appuyez plusieurs fois de suite sur la touche jusqu'à ce que "RDM" s'affiche au-dessus de la touche [3].

2 Activation ou désactivation de la lecture aléatoire

Appuyez sur la touche [3] ("RDM").

Chaque fois que l'on appuie sur la touche, la lecture aléatoire est activée ou désactivée.

Lorsqu'elle est activée, "Random ON" est affiché.



Lorsque l'on appuie sur la touche [▶▶], la chanson suivante sélectionnée commence.

Lecture aléatoire du chargeur (Fonction du changeur de disque)

Écoutez les chansons de tous les disques présents dans le changeur de disque dans un ordre aléatoire.

1 Sélectionner la section de touches de fonction

Appuyez sur la touche [NEXT].

Appuyez plusieurs fois de suite sur la touche jusqu'à ce que "MRDM" s'affiche au-dessus de la touche [5].

2 Activation ou désactivation de la lecture aléatoire du magasin

Appuyez sur la touche [5] ("MRDM").

Chaque fois que l'on appuie sur la touche, la lecture aléatoire du chargeur est activée ou désactivée.

Lorsqu'elle est activée, "M-Random ON" est affiché.



Lorsque l'on appuie sur la touche [▶▶], la chanson suivante sélectionnée commence.

Fonction du KDC-MP822

Sélection de dossier (Fonction du support MP3)

Sélectionner rapidement le dossier que vous voulez écouter.

1 Sélectionner la section de touches de fonction

Appuyez sur la touche [NEXT].

Appuyez plusieurs fois de suite sur la touche jusqu'à ce que "FSEL" s'affiche au-dessus de la touche [5].

Référez-vous à <Remarques sur le système de touches multifonctions> (page 8).

2 Entrer en mode de sélection de dossier

Appuyez sur la touche [5] ("FSEL").

"Select Mode" est affiché.

Pendant le mode de sélection, les informations concernant le dossier sont affichées comme suit.

<Affichage du nom de dossier>

Affiche le nom de dossier actuel.

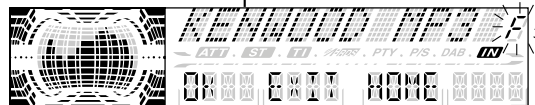

3 Sélectionnez le niveau du dossier

Appuyez sur la touche [FM] ou [AM].

Avec la touche [FM] vous diminuez d'un niveau et avec la touche [AM] vous augmentez d'un niveau.

Sélectionner un dossier dans le même niveau

Appuyez sur la touche [◀◀] ou [▶▶].

Avec la touche [◀◀] vous passez au dossier précédent, et avec la touche [▶▶] vous passez au dossier suivant.

Retourner au niveau le plus haut

Appuyez sur la touche [4] ("HOME").

Faire défiler l'affichage du nom de dossier

Appuyez sur la touche [SCRL].

4 Décidez quel dossier vous voulez écouter

Appuyez sur la touche [2] ("OK").

Lorsque l'on quitte le mode de sélection de dossier, le MP3 qui se trouve dans le dossier affiché est joué.



Les méthodes de déplacement vers d'autres dossiers en mode de sélection de dossier sont différentes de celles en mode de recherche de dossier.

Pour plus de détails, voir la section <Remarques sur la lecture de MP3 > (page 6).

Annulation du mode de sélection de dossier

Appuyez sur la touche [3] ("EXIT").

Fonctions de contrôle de CD/MP3/disque externe

Défilement du Texte/Titre

Faire défiler le texte du CD affiché, le texte du MP3, ou le titre du MD.

Appuyez sur la touche [SCRL].

DNPP (Disc Name Preset Play) (Fonction de changeurs de disques avec commande à distance)

Sélectionner le CD affiché dans le DNPS des CDs activés dans le changeur de disque.

1 Entrez en mode DNPP

Appuyez sur la touche [DNPP] sur la télécommande.
Lorsque "DNPP" est affiché, le DNPS est affiché dans l'ordre.

Affichage normal / sens inverse

Appuyez sur la touche [DISC-] ou [DISC+].

2 Lorsque le disque que vous voulez est affiché

Appuyez sur la touche [OK] de la télécommande.
Le disque affiché est en cours d'écoute.

Annuler le mode DNPP

Appuyez sur la touche [DNPP] sur la télécommande.

Caractéristiques de commande du tuner Sirius

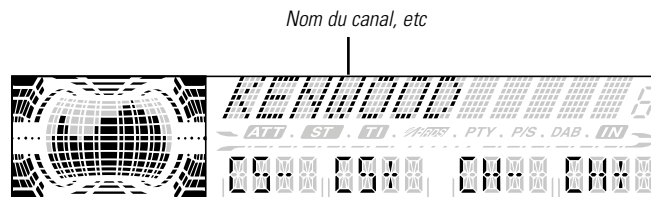
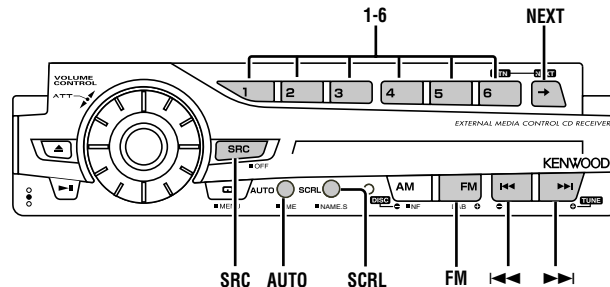

Sélectionnez le mode Radio Satellite Sirius

Sélection du Tuner Radio Satellite Sirius (accessoire en option) connecté à cet appareil.

Sélection du mode Sirius

Appuyez sur la touche [SRC].

Sélectionnez l'affichage "SIRIUS".



- Vous devez souscrire un abonnement pour recevoir les émissions par Radio Satellite Sirius. Consultez SIRIUS si le message "CALL 888-539 SIRIUS TO SUBSCRIBE" apparaît.
- La réception peut prendre un certain temps après avoir sélectionné la source SIRIUS.
- Si le signal de réception échoue, "Acquiring Signal" apparaît.

Mode de recherche de commutation

Réglez le mode de recherche de commutation.

Appuyez sur la touche [AUTO].

Chaque fois que l'on appuie sur la touche le mode de recherche se commutera comme indiqué ci-dessous.

Display	Fonctionnement
"Channel"	Commande de recherche manuelle normale.
"Preset"	Recherche dans l'ordre des canaux pré-réglés en mémoire.

Recherche par Canal/Catégorie

Sélection du canal et de la catégorie que vous voulez recevoir.

1 Sélectionner la section de touches de fonction

Appuyez sur la touche [NEXT].

Appuyez plusieurs fois de suite sur la touche jusqu'à ce que "CH+/" "CH-/" "CS+/" "CS-" s'affiche au-dessus de la touche [2] — [5].

2 Sélectionnez l'élément à régler

Appuyez sur la touche souhaitée [2] — [5].

Chaque fois que l'on appuie sur la touche, les éléments réglables se commutent comme indiqué ci-dessous.

Élément d'ajustement	Touche	Affichage
Recherche descendante en catégorie	[2]	"CS—"
Recherche ascendante en catégorie	[3]	"CS+"
Recherchez le canal par le bas dans la catégorie sélectionnée	[4]	"CH—"
Recherchez le canal par le haut dans la catégorie sélectionnée	[5]	"CH+"



Vous ne pouvez utiliser cet appareil tant que toutes les informations de catégorie ne sont pas acquises.

Caractéristiques de commande du tuner Sirius

Syntonisation à accès direct (Fonction de commande à distance)

Entrée dans le canal et syntonisation.

1 Entrez en mode de syntonisation à accès direct

Appuyez sur la touche [DIRECT] de la télécommande.

2 Entrez dans le canal

Appuyez sur les touches numérotées.

3 Effectuez une recherche de canal

Appuyez sur la touche [◀◀] ou [▶▶].

Annuler la syntonisation à accès direct

Appuyez sur la touche [DIRECT] de la télécommande.



- Si aucune touche n'est sollicitée pendant 10 secondes, la Syntonisation à accès direct est automatiquement annulée.
- Vous pouvez sélectionner jusqu'au numéro de canal 223.
- S'il n'y a pas de signal dans le canal d'entrée, le message "NO CH" apparaît.
- S'il est impossible de recevoir de signal dans le canal d'entrée à cause de mauvaises conditions d'ondes radio ou d'autres problèmes, le message "Acquiring Signal" apparaît.

Sélection de la bande prééglée

Appuyez sur la touche [FM].

Chaque fois que l'on appuie sur la touche, la bande prééglée se commute entre SR1, SR2, SR3 et SR4.

Mémoire de canaux prééglés

Mise en mémoire du canal.

1 Sélectionnez la bande prééglée

Appuyez sur la touche [FM].

2 Sélectionnez le canal à mettre en mémoire

Appuyez sur la touche [◀◀] ou [▶▶].

3 Sélectionner la section de touches de fonction

Appuyez sur la touche [NEXT].

Appuyez à plusieurs reprises sur la touche jusqu'à ce que l'élément de fonction n'est pas affiché au-dessus de la touche [2] — [5].

Référez-vous à <Remarques sur le système de touches multi-fonctions> (page 8).

4 Mettez le canal en mémoire

Appuyez sur la touche souhaitée [1] — [6] pendant au moins 2 secondes.

L'affichage du numéro de prééglage clignote une fois.

Sur chaque bande, 1 canal peut être attribué en mémoire à chaque touche [1] — [6].



Seul le numéro de canal est enregistré. Les informations de catégorie ne sont pas enregistrées.

Syntonisation de prééglage

Rappel des canaux mémorisés.

1 Sélectionnez la bande de prééglage

Appuyez sur la touche [FM].

2 Sélectionner la section de touches de fonction

Appuyez sur la touche [NEXT].

Appuyez à plusieurs reprises sur la touche jusqu'à ce que l'élément de fonction ne soit plus affiché au-dessus de la touche [2] — [5].

3 Rappel du canal

Appuyez sur la touche souhaitée [1] — [6].

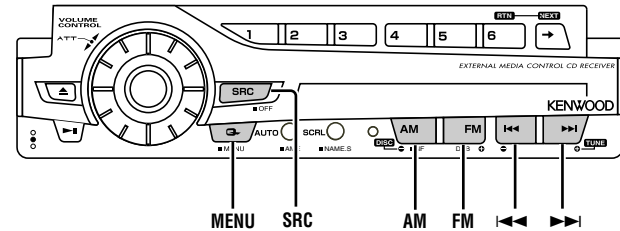

Balayage de canaux

Chaque canal recevable est vérifié pendant 10 secondes.

1 Lancez le balayage des canaux

Appuyez sur la touche [AUTO] pendant au moins 2 secondes. L'affichage du numéro de canal clignote.

2 Arrêtez-le lorsque la chanson que vous souhaitez écouter est reçue

Appuyez sur la touche [AUTO] pendant au moins 2 secondes.

Défilement de texte de la source tuner Sirius

Fait défiler le nom du canal affiché et d'autres éléments.

Appuyez sur la touche [SCRL].

Affichage des menus

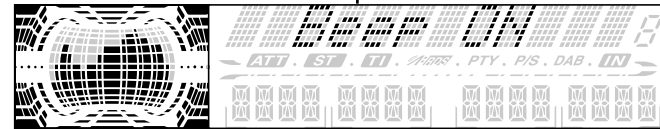

A propos du menu

A propos du menu

Activer en cours de fonctionnement des fonctions de signaux sonores etc..

La méthode de base d'utilisation du système du menu est expliquée ici. Les références pour les éléments du menu et leur réglage se trouve après l'explication de cette opération.

1 Entrez en mode menu

Appuyez sur la touche [MENU] pendant au moins 1 seconde. "MENU" est affiché.

2 Sélectionnez l'élément du menu

Appuyez sur la touche [FM] ou [AM].
Exemple: Lorsque vous voulez activer le signal sonore, sélectionnez l'affichage "Beep".

3 Réglez l'élément du menu

Appuyez sur la touche [◀◀] ou [▶▶].
Exemple: Lorsque "Beep" est sélectionné, chaque fois que l'on appuie sur la touche, on commute sur "Beep ON" ou "Beep OFF". Sélectionnez l'un d'eux comme réglage.

Vous pouvez continuer en retournant à l'étape 2 et en réglant d'autres éléments.

4 Sortez du mode menu

Appuyez sur la touche [MENU].

 Lorsque d'autres éléments pour lesquels la méthode de fonctionnement normale ci-dessus est applicable sont affichés, on entre ensuite dans le graphique de réglage. (Normalement les réglages au sommet du graphique sont les réglages d'origine.) De plus, l'explication des éléments pour lesquels la méthode n'est pas applicable (<Ajustement manuel de l'horloge>etc.) sont exposés étape par étape.

Code de sécurité

<Mode veille (Mode éclairage seulement)>

Puisqu'il faut l'autorisation du code de sécurité lorsqu'il est retiré du véhicule, la personnalisation de cet appareil à l'aide du Code de Sécurité aide à éviter les vols.



Lorsque la fonction code de sécurité est activée, le code ne peut pas être changé et la fonction ne peut pas être désactivée.
Remarque, le code de sécurité peut être composé de 4 chiffres de votre choix.

1 Entrez en mode veille

Appuyez sur la touche [SRC].
Sélectionnez l'affichage "ALL OFF".

2 Entrez en mode menu

Appuyez sur la touche [MENU] pendant au moins 1 seconde. Lorsque "MENU" est affiché, "Security" est affiché.

3 Entrez en mode code de sécurité

Appuyez sur la touche [◀◀] ou [▶▶] pendant au moins 1 seconde.
Lorsque "ENTER" est affiché, "CODE" est affiché.

4 Sélectionnez les chiffres à saisir

Appuyez sur la touche [◀◀] ou [▶▶].

5 Sélectionnez les numéros du code de sécurité

Appuyez sur la touche [FM] ou [AM].

6 Répétez les étapes 4 et 5, et complétez le code de sécurité.

7 Confirmez le code de sécurité

Appuyez sur la touche [▶▶] pendant au moins 3 secondes. Lorsque "RE-ENTER" est affiché, "CODE" est affiché.

8 Effectuez les opérations des étapes 4 à 7 et saisissez de nouveau le code de sécurité.

"APPROVED" est affiché.
La fonction code de sécurité est activée.



Lorsqu'un code erroné est saisi aux étapes 4 à 6, répétez la procédure depuis l'étape 4.

Appuyez sur la touche de réinitialisation et quand il est retiré de la source d'alimentation de la batterie

- 1 Allumez l'alimentation.
- 2 Effectuez les opérations des étapes 4 à 7 et saisissez le code de sécurité.
"APPROVED" est affiché.
L'appareil peut être utilisé.

Tonalité capteur tactile

Activer/Désactiver le signal sonore de contrôle d'opération (bip).

Affichage	Réglage
"Beep ON"	Le bip est entendu.
"Beep OFF"	Le bip est annulé.

Ajustement manuel de l'horloge

- 1 **Sélectionnez le mode d'ajustement de l'horloge**
Appuyez sur la touche [FM] ou [AM].
Sélectionnez l'affichage "Clock Adjust".
- 2 **Entrez en mode d'ajustement de l'horloge**
Appuyez sur la touche [◀◀] ou [▶▶] pendant au moins 1 seconde.
L'affichage de l'horloge clignote.
- 3 **Réglez les heures**
Appuyez sur la touche [FM] ou [AM].
Réglez les minutes
Appuyez sur la touche [◀◀] ou [▶▶].

4 Sortez du mode d'ajustement de l'horloge

Appuyez sur la touche [MENU].

DSI (Disabled System Indicator)

Un indicateur rouge clignotera sur l'appareil après que la façade aura été enlevée, pour mettre en garde les éventuels voleurs.

Affichage	Réglage
"DSI ON"	La LED clignote.
"DSI OFF"	LED éteinte.

Eclairage sélectionnable

Sélectionner la couleur verte ou rouge pour l'éclairage de la touche.

Affichage	Réglage
"Button Red"	La couleur de l'éclairage est rouge.
"Button Green"	La couleur de l'éclairage est verte.

A propos du menu

Réglage du contraste

Régler le contraste de l'affichage.

Affichage et réglage

"Contrast 0"

⋮

"Contrast 5" (Réglage d'origine)

⋮

"Contrast 10"

Variateur d'intensité

Diminuer l'intensité de l'affichage de l'appareil lorsque la lumière du véhicule est allumée.

Affichage Réglage

"Dimmer ON" L'intensité de l'affichage diminue.

"Dimmer OFF" L'intensité de l'affichage ne diminue pas.

Réglage du temps d'attente après désactivation

Régler le temps d'attente nécessaire avant que la façade soit cachée une fois que l'appareil a été éteint.

La façade ne peut être retirée qu'après l'écoulement du temps d'attente défini.

Affichage et réglage

"Off Wait 0s"

⋮

"Off Wait 3s" (Réglage d'origine)

⋮

"Off Wait 25s"

Ejecter le réglage d'angle

<Mode veille (Mode éclairage seulement)>

Cette fonction règle l'ouverture et la fermeture du panneau lorsqu'un disque est inséré et lorsqu'il est éjecté.

Affichage Réglage

"Ejct Ang Slp" Ouvre et ferme le panneau en même temps que le maintien de l'angle du panneau de contrôle à l'angle réglé.

"Ejct Ang Lvl" Ouvre et ferme le panneau après le réglage de l'angle du panneau de contrôle en position horizontale.

Fonction du KDC-X769

Réglage System Q

Activer l'affichage/ne pas afficher les valeurs du System Q (Fréquences centrales graves, facteur de qualité Q des graves, extension des graves, Fréquences centrales moyennes, facteur de qualité Q des fréquences moyennes et fréquences aiguës centrales) en mode de commande du son.

Affichage Réglage

"System Q ON" Les valeurs du System Q sont affichées.

"System Q OFF" Les valeurs du System Q ne sont pas affichées.

Commutation de la sortie pré-amplifiée <Mode veille (Mode éclairage seulement)>

Faire basculer la sortie pré-amplifiée entre arrière et sans fading. (En mode sans fading, le réglage de la balance avant/arrière est sans effet.)

Affichage	Réglage
"SWPRE Rear"	Sortie pré-amplifiée arrière.
"SWPRE N-Fad"	Sortie pré-amplifiée sans fading.

Réglage de mise en sourdine de l'amplificateur intégrés <Mode veille (Mode éclairage seulement)>

Active ou désactive la commande de mise en sourdine de l'amplificateur intégré. L'activation de cette commande accentue la qualité de la sortie préampli.

Affichage	Réglage
"AMP Mute OFF"	L'amplificateur intégré est activé.
"AMP Mute ON"	L'amplificateur intégré est désactivé.

B.M.S. (Bass Management System)

Régler le niveau d'accentuation des graves de l'amplificateur externe en utilisant l'unité principale.

Affichage	Réglage
"AMP BASS FLT"	Le niveau d'accentuation des graves est nul.
"AMP BASS +6"	Le niveau d'accentuation des graves est bas (+6dB).
"AMP BASS +12"	Le niveau d'accentuation des graves est moyen (+12dB).
"AMP BASS +18"	Le niveau d'accentuation des graves est élevé (+18dB).



- Référez-vous au catalogue ou au mode d'emploi pour connaître quels sont les amplificateurs de puissance qui peuvent être commandés à partir de cet appareil.
 - Il existe deux types d'amplificateurs, les premiers peuvent être réglés de Flat jusqu'à +18 dB, et les autres modèles peuvent être réglés de Flat jusqu'à +12 dB.
- Si l'amplificateur qui est connecté peut uniquement être réglé sur +12, il ne marchera pas correctement même si "AMP BASS +18" est sélectionné.

Compensation de la fréquence par B.M.S.

Régler la fréquence centrale accentuée par le système B.M.S.

Affichage	Réglage
"AMP Freq NML"	Accentuer avec la fréquence centrale normale.
"AMP Freq Low"	Diminue la fréquence centrale normale de 20%.

A propos du menu

Affichage de l'identification Sirius [ESN] <En source tuner Sirius>

Affichage de l'identification Sirius (Numéro de série électronique)

Affichage

"ESN = *****"



Identification N° de série et Sirius [ESN]

Il est important de conserver le numéro de série et d'identification électronique Sirius de l'unité pour l'activation de service et les modifications de service futures éventuelles.

CRSC (Clean Reception System Circuit - Circuit de réception nette) <En réception FM>

Faites passer temporairement la réception du mode stéréo au mode mono afin de réduire les parasites lorsque vous écoutez une station FM.

Affichage

"CRSC ON"

"CRSC OFF"

Réglage

Le système CRSC est activé.

Le système CRSC est désactivé.



Les champs électriques puissants (comme les lignes électriques) peuvent causer une instabilité de la qualité sonore lorsque le système CRSC est activé. Dans ce type de situation, désactivez-le.

Défilement du texte

Régler le défilement du texte affiché.

Affichage

"Scroll Auto"

"Scroll MANU"

Réglage

Répète le défilement.

Défile lorsque l'affichage change.



Le texte qui défile est indiqué ci-dessous.

- Texte CD
- Nom du dossier/ Nom du fichier/ Titre de chanson/ Nom d'artiste/ Nom d'album
- Titre du MD
- Texte de la source tuner Sirius, comprenant le nom du canal, etc.

Fonction du KDC-V7022/KDC-X769

Réglage de l'affichage d'entrée auxiliaire incorporé

Régler la fonction d'entrée auxiliaire incorporée.

Affichage Réglage

"AUX OFF"

Lors de la sélection de la source, il n'y a pas d'entrée auxiliaire.

"AUX ON"

Lors de la sélection de la source, il y a entrée auxiliaire.

Fonction du KDC-MP822

Réglage de lecture CD <Mode veille (Mode éclairage seulement)>

En cas de problème de lecture d'un CD de format spécial, ce réglage force la lecture du CD.

Affichage Réglage

"CD READ 1"

Lecture de CD et MP3.

"CD READ 2"

Lecture de CD forcée.



Le réglage "CD READ 2" ne peut lire les MP3.

Certains CD de musique peuvent ne pas être lus même en mode "CD READ 2".

Opérations de base de la télécommande

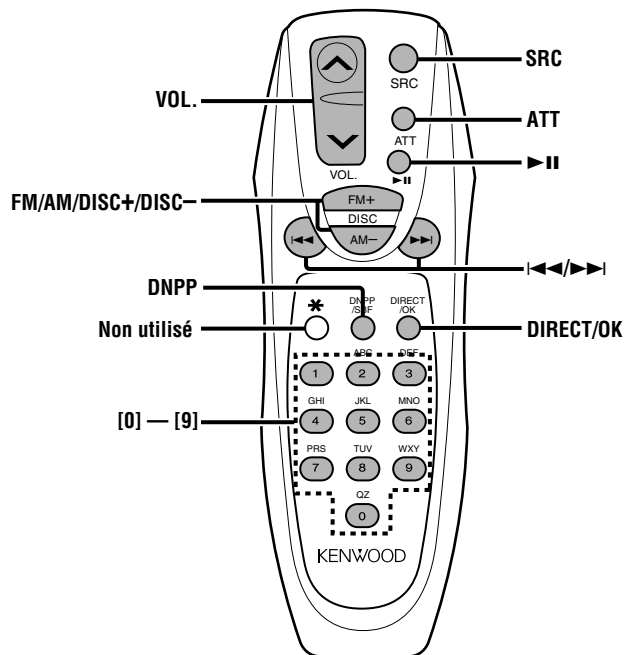

Recharger et remplacer la pile

Utiliser deux piles format "AA".

Faire coulisser le couvercle tout en l'appuyant vers le bas pour l'enlever comme indiqué sur l'illustration.

Introduire les piles en prenant soin de bien aligner les pôles + et -, en suivant l'illustration située à l'intérieur du boîtier.

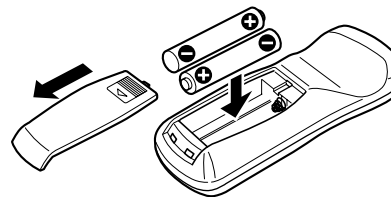

⚠ AVERTISSEMENT

Rangez les piles non utilisées hors de portée des enfants. Contactez un docteur immédiatement si la pile était avalée.



Ne posez pas la télécommande sur des endroits chauds tels que sur le tableau de bord.

Opérations de base

Touche [VOL.]

Régler le volume.

Touche [SRC]

Chaque fois que l'on appuie sur la touche, la source change.

Pour connaître l'ordre de changement de la source, référez-vous à la section <Sélectionner la source> (page 10).

Touche [ATT]

Baisser le volume rapidement.

Lorsque l'on appuie de nouveau sur la touche, le volume revient à son niveau précédent.

Opérations de base de la télécommande

En source tuner

Touches [FM]/ [AM]

Sélectionnez la bande.

Chaque fois que l'on appuie sur la touche [FM] la gamme d'onde change parmi FM1, FM2 et FM3.

Touches [◀◀]/ [▶▶]

Réglez une bande supérieure ou inférieure.

Touches [0] — [9]

Appuyez sur les touches [1] — [6] pour rappeler des stations pré-réglées.

Touche [DIRECT]

Sélectionne et annule le mode <Syntonisation à accès direct> (page 22).

En source disque

Touches [◀◀]/ [▶▶]

Déplacement avant/arrière vers Plage/Fichier.

Touches [DISC+]/ [DISC-]

Déplacement avant/arrière vers Disque/Dossier.

Touche [▶II]

Chaque fois que l'on appuie sur cette touche, la chanson se met en pause ou en lecture.

Touche [DNPP]/ [OK]

Sélectionne et annule le mode <DNPP (Disc Name Preset Play)> (page 28).

Touches [0] — [9]

En <Recherche directe de Plage/fichier> (page 25) et <Recherche directe de disque> (page 25), entrez le numéro de plage/fichier/disque.

Sur la source tuner Sirius

Touche [FM]

Sélectionner la bande présélectionnée

Touches [◀◀]/ [▶▶]

Rechercher les canaux par le haut ou par le bas.

Touches [0] — [9]

Appuyer sur les touches [1] — [6] pour rappeler les canaux présélectionnés.

Touche [DIRECT]

Sélectionne et annule le mode <Syntonisation à accès direct> (page 30).

Accessoires

Vue externe

.....Nombre d'éléments

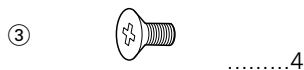
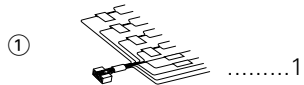

Vue externe

.....Nombre d'éléments



L'utilisation d'accessoires autres que les accessoires fournis pourrait endommager l'appareil. Assurez-vous d'utiliser les accessoires fournis, indiqués ci-dessus.

Procédure d'installation

1. Pour éviter les courts-circuits, retirez la clef de contact et déconnectez la borne \ominus de la batterie.
2. Effectuez les connexions d'entrée et sortie correctement pour chaque appareil.
3. Connectez les câbles de haut-parleur du faisceau de câbles.
4. Connectez les câbles du faisceau dans l'ordre suivant: masse, batterie, allumage.
5. Connectez le connecteur du faisceau à l'appareil.
6. Installez l'appareil dans votre voiture.
7. Reconnectez la borne \ominus de la batterie.
8. Activez la clé de contact du véhicule (on) et ouvrez la panneau.
9. Appuyez sur la touche de réinitialisation.

⚠️ AVERTISSEMENT

Si vous connectez le câble d'allumage (rouge) et le câble de batterie (jaune) au châssis de la voiture (masse), vous risquez de causer un court-circuit qui peut provoquer un incendie. Connectez toujours ces câbles à la source d'alimentation de la boîte à fusible.

⚠️ ATTENTION

- Si l'allumage de votre voiture n'a pas de position ACC, connectez le câble d'allumage à une source d'alimentation qui peut être mise sous et hors tension avec la clef de contact. Si vous connectez le câble d'allumage à une source d'alimentation constante, comme un câble de batterie, la batterie risque de se décharger.
- Si la console est équipée d'un couvercle, assurez-vous d'installer l'appareil de façon à ce que la façade ne frappe pas le couvercle lors de la fermeture ou de l'ouverture.
- Si un fusible grille, assurez-vous d'abord que les câbles n'ont pas causé de court-circuit puis remplacez le vieux fusible par un nouveau de même valeur.
- Isolez les câbles non-connectés avec un ruban vinyle ou autre matériel similaire. Pour éviter, les courts-circuits, ne retirez pas non plus les capuchons à l'extrémité des câbles non-connectés ou des prises.
- Connectez séparément chaque câble d'enceinte à la prise correspondante. L'appareil peut être endommagé si le câble négatif \ominus pour une des enceintes ou le câble de masse entre en contact avec une partie métallique du véhicule.
- Quand deux haut-parleurs seulement sont connectés au système, connectez les câbles soit aux prises de sortie avant, soit aux prises de sortie arrière (c.a.d. ne mélangez pas l'avant et l'arrière). Par exemple, si vous connectez le câble \oplus du haut-parleur de gauche à une prise de sortie avant, ne connectez pas le câble \ominus du haut-parleur droit à la prise de sortie arrière.
- Après avoir installé l'appareil, vérifiez si les lampes de frein, les indicateurs, les clignotants, etc de la voiture fonctionnent correctement.
- Monter l'unité de façon à ce que l'angle de montage soit de 30° ou moins.

Connexion des câbles sur les prises

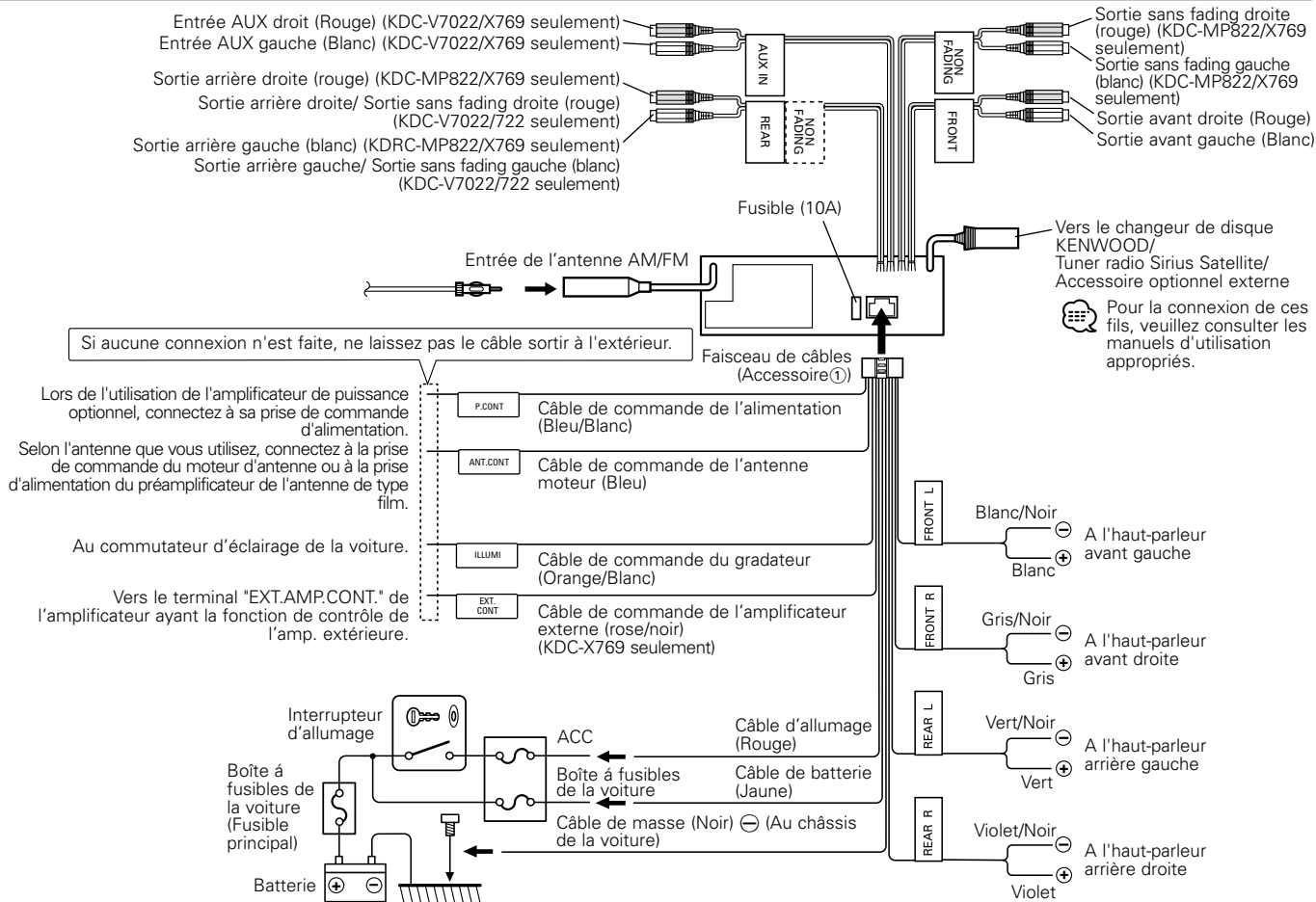

Installation (voiture non-japonaise)

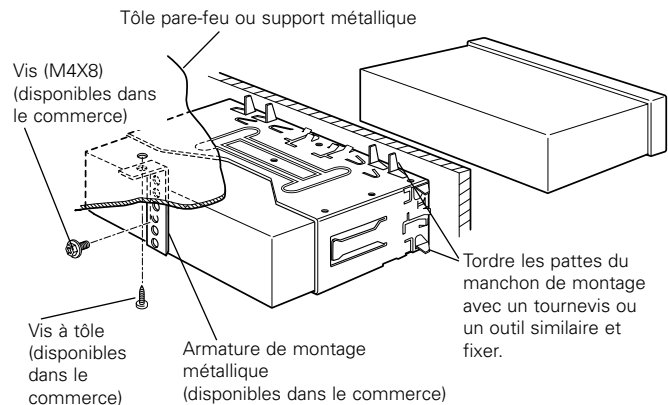

Assurez-vous que l'appareil est solidement installé. Si l'appareil est instable, il risque de mal fonctionner (ex. le son risque de sauter).

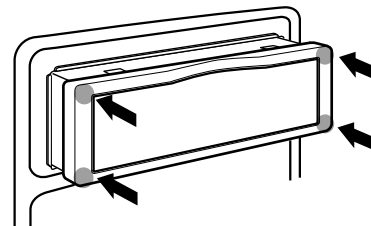

- Pour mettre en place la face avant amovible, s'assurer que celle-ci est positionnée dans le bon sens et bien en place dans le manchon de fixation en appuyant en même temps aux quatre coins contre l'encadrement en caoutchouc. Veillez à ne pas appliquer une forte pression en dehors des coins; dans le cas contraire, il peut être impossible d'ouvrir ou de fermer le panneau.
- Le creux au centre du cadre en caoutchouc est prévu pour faciliter le retrait des disques. Si vous ne voulez pas que le creux soit visible, montez le cadre en caoutchouc dans le sens opposé (avec le côté plat placé en haut au lieu d'en bas).

Installation (voiture japonaise)

Après avoir aligné le support de radio installé en usine, serrez les vis de fixation.

**pour véhicule de
marque Toyota**

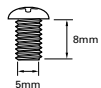

Accessoire ④
pour les voitures
Toyota

**pour véhicule de
marque Nissan**

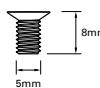

Accessoire ③
pour les
voitures Nissan



L'appareil risque d'être endommagé si vous utilisez des vis, autres que les vis fournis.

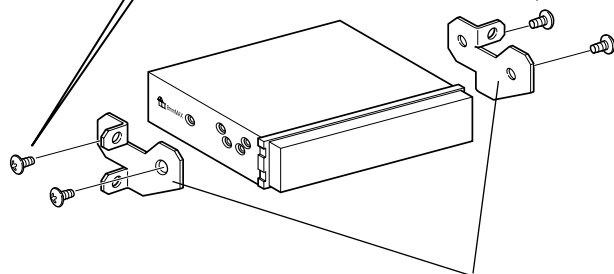

Applicte installée à
l'usine

Retrait de l'appareil

■ Retrait du cadre en caoutchouc dur

- 1 Engagez les broches de saisie sur l'outil de retrait et retirez les deux verrous du niveau supérieur. Soulevez le cadre et tirez-le vers l'avant comme montré sur la figure.

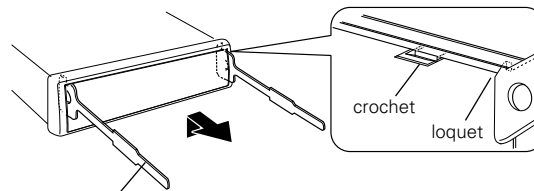

Accessoire ② Outil de démontage

- 2 Lorsque le niveau supérieur est retiré, retirez les deux emplacements inférieurs.

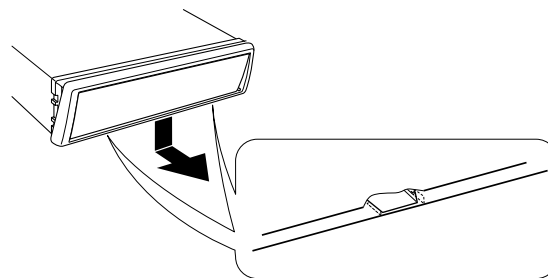

Le châssis peut être également retiré à partir du côté arrière de la même façon.

■ Retrait de l'appareil

- 1 Référez vous à la section <Retrait du cadre en caoutchouc dur> puis retirez le cadre en caoutchouc dur.
- 2 Enlever la vis (M4 x 8) sur le côté arrière.
- 3 Insérez les deux outils de démontage profondément dans les fentes de chaque côté, comme montré.

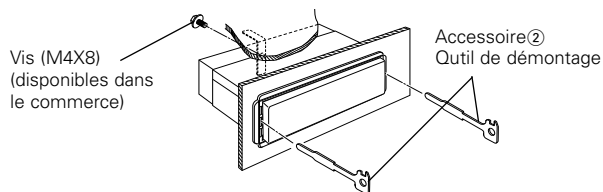

- 4 Baissez les outils de démontage vers le bas et tirez l'appareil à moitié en faisant pression vers l'intérieur.

⚠ Faites attention de ne pas vous blesser avec le loquet de l'outil de démontage.

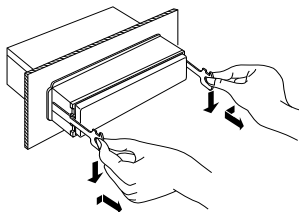

- 5 Sortez l'appareil entièrement avec les mains, en faisant attention de ne pas le faire tomber.

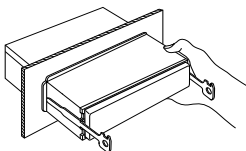

Verrouillage de la façade arrière sur l'unité

- 1 Référez-vous à la fonction Retrait de la Façade de la section sur <Façade antivol> (page 18) et retirez la façade.
- 2 Insérer la vis de blocage dans les trous situés sur les côtés de la façade.

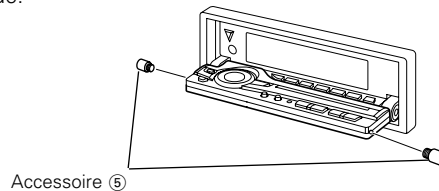

- 3 Remettre en place la façade arrière.

⚠ Ne jamais insérer les vis de verrouillage de la façade (M2 x 1,5 mm) dans d'autres trous que ceux spécifiés. Si vous les insérez dans un autre trou, elles peuvent se contracter et causer des dommages aux parties mécaniques à l'intérieur de l'unité.

Guide de dépannage

Ce qui peut apparaître comme un mauvais fonctionnement de votre appareil n'est peut être que le résultat d'une mauvaise opération ou d'une mauvaise connexion. Avant d'appeler un centre de service, vérifiez d'abord dans le tableau suivant les problèmes possibles.

Général

? L'appareil ne se met pas sous tension.

- ✓ Le fusible a grillé.
- ☞ Après avoir vérifié qu'il n'y a pas de court-circuits dans les câbles, remplacez le fusible par un de la même valeur.

? Impossible de commuter sur une source.

- ✓ Aucun support n'est inséré.
- ☞ Effectuez les réglages pour le média que vous souhaitez écouter. S'il n'y a aucun média dans cet appareil, il est impossible de commuter les sources.
- ✓ Le changeur de disque n'est pas connecté.
- ☞ Connectez le changeur de disque. Si le changeur de disque n'est pas connecté à sa borne d'entrée, il est impossible de commuter l'appareil sur une source de disque externe.

? La mémoire est effacée quand le contact est mis.

- ✓ Les câbles de batterie et d'allumage ne sont pas connectés correctement.
- ☞ Connectez le câble correctement en vous référant à la section <Connexion des câbles sur les prises>.

? L'effet de loudness ne fonctionne pas.

- ✓ Vous utilisez une sortie de préampli sans fading.
- ☞ L'effet de loudness n'a aucun effet sur une sortie de préampli sans fading.

? La sortie sans fading ne peut être activée ou désactivée.

- ✓ La <Commutation de la sortie pré-amplifiée> (page 35) est réglée sur la sortie de préampli Rear (arrière).
- ☞ Commutez-la sur la sortie de préampli sans fading.

? Même si la force est activée, les sons de haute fréquence ne seront pas compensés.

- ✓ La source de tuner est sélectionnée.
- ☞ Les sons de haute fréquence ne seront pas compensés lorsque la source est le tuner.

? La fréquences graves centrales, le facteur de qualité des graves, l'extension des graves, les fréquences moyennes centrales, le facteur de qualité des fréquences moyennes et les fréquences aigus centrales ne peuvent être réglés.

- ✓ Le <Réglage System Q> (page 34) est désactivé.
- ☞ Activez cette option.

? Aucun son ne peut être entendu, ou le volume est faible.

- ✓ Les réglages du fader ou de l'équilibre sont réglés complètement d'un côté.
- ☞ Centrer les réglages du fader et de la balance.
- ✓ Les câbles d'entrée/sortie ou le faisceau de câbles sont connectés incorrectement.
- ☞ Reconnectez les câbles d'entrée/sortie et/ou le faisceau de câbles correctement. Voir la section sur la <Connexion des câbles sur les prises>.
- ✓ Les valeurs de décalage de volume sont faibles.
- ☞ Augmentez le décalage du volume en vous référant à la section <Commande du son> (page 12).
- ✓ Le <Réglage de mise en sourdine de l'amplificateur intégré> (page 35) est activée.
- ☞ Désactivez-le.

? Le son est de mauvaise qualité ou déformé.

- ✓ Un câble de haut-parleur a peut être été pincé par une vis dans la voiture.
- ☞ Vérifiez la connexion des haut-parleurs.
- ✓ Les enceintes ne sont pas connectées correctement.
- ☞ Reconnectez les câbles de haut-parleurs de manière que chaque prise de sortie soit connectée à un haut-parleur différent.

? La sortie sans fading, le filtre passe-bas sans fading et le réglage sans fading ne peuvent être obtenus.

- ✓ La <Commutation de la sortie pré-amplifiée> (page 35) est réglée sur la sortie de préampli arrière.
- ☞ Commutez-la sur la sortie de préampli sans fading.
- ✓ La <Sortie sans fading> (page 17) est désactivée.
- ☞ Activez cette sortie.
- ✓ Le <Système double zone> (page 20) est activée.
- ☞ Désactivez-le.

? Il n'y pas d'effets de filtres passe-haut avant et arrière.

- ✓ La sortie de préampli sans fading est en cours d'utilisation.
- ☞ Aucun effet n'est possible avec une sortie de préampli sans fading.

? **La tonalité de touche ne s'entend pas.**

- ✓ La sortie de préampli sans fading est en cours d'utilisation.
- ☞ La tonalité de touche ne peut être émise par le jack de préampli.

? **La fonction d'atténuation ne fonctionne pas.**

- ✓ Le fil d'atténuation n'est pas connecté correctement.
- ☞ Vérifiez la connexion du fil d'atténuation.

? **La couleur d'affichage change soudainement.**

- ✓ Ceci est dû au fait que la température actuelle est différente de la température ambiante lorsque le réglage a été fait.
- ☞ La couleur de l'affichage est directement dépendante des conditions de température ambiante.

? **Le panneau n'est pas caché même lorsque l'appareil est éteint.**

- ✓ La fonction de protection destinée à éviter aux doigts ou à d'autres éléments d'être coincés entre le panneau et cette unité a été activée.
- ☞ Eteindre à nouveau l'appareil.

Source tuner

? **La réception radio est mauvaise.**

- ✓ L'antenne de la voiture n'est pas sortie.
- ☞ Sortez l'antenne complètement.
- ✓ Le câble de commande de l'antenne n'est pas connecté.
- ☞ Connectez le câble correctement en vous référant à la section <Connexion des câbles sur les prises>.

? **La fréquence souhaitée ne peut être entrée avec la fonction de syntonisation directe Direct Access Tuning.**

- ✓ Une station qui ne peut être reçue a été saisie.
- ☞ Saisissez une station qui peut être reçue.
- ✓ Vous essayez de d'entrer une fréquence avec des unités de 0,01 MHz.
- ☞ L'unité pour la bande FM est 0,1 MHz.

En source disque

? **"AUX1" s'affiche sans réaliser le mode de commande de disque extérieur.**

- ✓ Un changeur de disque non reconnu est connecté.
- ☞ Utilisez le changeur de disque mentionné dans la rubrique INFORMATION IMPORTANTE de la section <Précautions de sécurité> (page 4).

? **Le disque spécifié n'est pas reproduit mais un autre est reproduit à sa place.**

- ✓ Le disque spécifié est très sale.
- ☞ Nettoyez le CD.
- ✓ Le disque a été inséré dans une autre fente que celle spécifiée.
- ☞ Ejectez le magasin et vérifiez le numéro du disque spécifié.
- ✓ Le disque est très rayé.
- ☞ Essayez un autre disque.

? **Le CD est éjecté aussitôt après être introduit.**

- ✓ Le CD est très sale.
- ☞ Nettoyez le CD en vous référant à la rubrique Nettoyage de CD de la section <Au sujet des CD> (page 9).

? **Impossible de retirer le disque.**

- ✓ La cause en est que plus de 10 minutes se sont écoulées depuis que le commutateur ACC du véhicule a été coupé.
- ☞ Le disque ne peut être retiré que dans les 10 minutes suivant la mise hors tension du commutateur ACC.
- Si plus de 10 minutes se sont écoulées, remettez le commutateur ACC sous tension et appuyez sur la touche d'éjection.

? **Le disque ne s'insère pas.**

- ✓ Un disque est déjà chargé.
- ☞ Pressez la touche [▲] et retirez le disque.

? **La recherche directe ne peut être effectuée.**

- ✓ Une autre fonction est activée.
- ☞ Désactivez la lecture aléatoire ou les autres fonction.

? **La recherche par piste ne peut pas être effectuée.**

- ✓ Pour les premiers disques ou dossiers ou la dernière chanson.
- ☞ Pour chaque disque ou dossier, la recherche de plage ne peut être effectuée en marche arrière pour la première chanson ou en marche avant pour la dernière chanson.

Guide de dépannage

En source MP3

? Impossible de lire un fichier MP3.

- ✓ Le support est rayé ou sale.
- ↳ Nettoyez le support media en vous référant à la rubrique Nettoyage de CD de la section <Au sujet des CD> (page 9).

? Le son saute lors de la lecture de pistes MP3.

- ✓ Le support est rayé ou sale.
- ↳ Nettoyez le support media en vous référant à la rubrique Nettoyage de CD de la section <Au sujet des CD> (page 9).
- ✓ L'enregistrement est de mauvaise qualité.
- ↳ Enregistrez de nouveau le support ou utilisez un nouveau support.

? Le temps de piste MP3 n'est pas affiché correctement.

- ✓ ---
- ↳ Il existe certains temps n'étant pas affichés correctement en accord avec les conditions d'enregistrement MP3.

Dans les situations suivantes, contacter le centre SAV le plus proche :

Bien que le changeur de disques soit connecté, la source n'est pas activée et "AUX1" s'affiche en mode changeur.

Les messages ci-dessous indiquent l'état de votre système.

EJECT:	Aucun magasin à disque n'a été inséré dans le changeur. Le magasin à disque n'est pas complètement inséré. ↳ Insérez le magasin à disques correctement. Absence de CD dans l'unité. ↳ Insérer le CD.
No Disc:	Aucun disque n'a été inséré dans le magasin à disque. ↳ Insérez un disque dans le magasin à disques.
TOC Error:	Aucun disque n'a été inséré dans le magasin à disque. ↳ Insérez un disque dans le magasin à disques. Le CD est très sale. Le CD est à l'envers. Le CD est très rayé. ↳ Nettoyez le CD et insérez-le correctement.
E-05:	Le CD est à l'envers. ↳ Chargez le CD correctement.
Blank Disc:	Rien n'a été enregistré sur le MD.
No Track:	Aucune plage n'est enregistrée sur le MD bien qu'il y ait un titre.

E-15: Le support utilisé ne dispose pas de données enregistrées que l'appareil peut lire.
↳ Utilisez un support comportant des données enregistrées que l'appareil peut lire.

No Panel: La façade de l'unité esclave connectée à cet appareil a été enlevée.
↳ La remplacer.

E-77: L'appareil fonctionne mal pour certaines raisons.
↳ Appuyez sur la touche de réinitialisation sur l'appareil. Si le code "E-77" ne disparaît pas, consultez la station technique la plus proche.

Mecha Error: Il y a une anomalie dans le magasin de disque. Ou l'unité fonctionne mal pour une raison quelconque.
↳ Vérifier le magasin de disque. Et appuyer ensuite sur la touche de initialisation de l'unité. Si le code "Mecha Error" ne disparaît pas, consultez la station technique la plus proche.

Hold Error: Le circuit de protection de l'appareil se met en service quand la température à l'intérieur du changeur de disques automatique dépasse 60°C (140°F), arrêtant toutes les opérations.
↳ Refroidir l'appareil en ouvrant les fenêtres ou en mettant en service l'air conditionné. Quand la température descend au dessous de 60°C (140°F), la lecture du disque reprend de nouveau.

NO NAME: Il y a eu tentative d'afficher DNPS en cours de lecture de CD, mais il n'y avait pas de nom de disque préregistré.

Load: Les disques sont été échangés dans le changeur de disque.

Reading: L'appareil lit les données sur le disque.

NO ACCESS: Après avoir été placés dans le changeur de disque, le DNPP a été effectué sans avoir été joué au moins une fois.

IN (clignote): Le lecteur CD ne marche pas correctement.
↳ Réinsérez le CD. si le CD ne peut pas être ejecté ou si l'affichage continue à clignoter même si le CD a été correctement remis en place, veuillez couper le courant et consulter votre centre de service après-vente le plus proche.

Spécifications

Les spécifications sont sujettes à changements sans notification.

Section tuner FM

Plage de fréquence (espacement de 200 kHz)	87,9 MHz – 107,9 MHz
Sensibilité utilisable (S/N = 30dB)	9,3dBf (0,8 μ V/75 Ω)
Sensibilité silencieuse (S/N = 50dB)	15,2dBf (1,6 μ V/75 Ω)
Réponse en fréquence (± 3 dB)	30 Hz – 15 kHz
Taux de Signal/Bruit (MONO)	70 dB
Sélectivité (± 400 kHz)	≥ 80 dB
Séparation stéréo (1 kHz)	40 dB

Section tuner AM

Plage de fréquence (espacement de 10 kHz)	530 kHz – 1700 kHz
Sensibilité utilisable (S/N = 20dB)	28 dB μ (25 μ V)

Section Disque Compact

Diodes laser	GaAlAs ($\lambda=780$ nm)
Filtre numérique (A/N)	8 fois suréchantillonnage
Convertisseur A/N	1 Bit
Vitesse de l'axe	
(KDC-MP822)	1000 – 400 rpm (CLV 2 fois)
(KDC-V7022/X769/722)	500 – 200 rpm (CLV)
Pleurage et scintillement	Non mesurables
Réponse en fréquence (± 1 dB)	10 Hz – 20 kHz
Distorsion harmonique totale (1 kHz)	0,01 %
Taux de Signal/Bruit (1 kHz)	105 dB
Gamme dynamique	93 dB
Séparation de canaux	95 dB
Décodage MP3 (KDC-MP822)	
	Compatible avec le format MP3 1,0/2,0/2,5

Section audio

Puissance de sortie maximum	50 W x 4
Pleine Puissance de Largeur de Bande (avec une DHT inférieure à 1%)	22 W x 4
Action en tonalité	
Graves :	100 Hz ± 10 dB
Centrale :	1 kHz ± 10 dB
Aiguës :	10 kHz ± 10 dB
Niveau de préamplification/charge (pendant le mode CD)	
(KDC-MP822/V7022/722)	2000 mV/10 k Ω
(KDC-X769)	5000 mV/10 k Ω
Impédance de sortie préamplificateur	
(KDC-MP822/V7022/722)	$\leq 600 \Omega$
(KDC-X769)	80 Ω

Entrée auxiliaire (KDC-V7022/X769)

Réponse en fréquence (± 1 dB)	20 Hz – 20 kHz
Tension maximale d'entrée	1200 mV
Impédance d'entrée	100 k Ω

Général

Tension de fonctionnement (11 – 16 V admissible)	14,4 V
Courant absorbé	10 A
Taille d'installation (L x H x P)	178 x 50 x 165 mm
	7 x 1-15/16 x 6-1/2 pouce
Masse	3,75 lbs (1,7 kg)

KENWOOD