

JVC

CAMÉSCOPE NUMÉRIQUE

GR-D248

Consultez la page d'accueil de notre site Web pour le caméscope numérique :

<http://www.jvc.co.jp/english/cyber/>

Pour les accessoires :

<http://www.jvc.co.jp/english/accessory/>

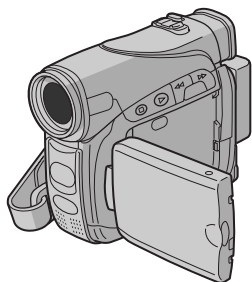

Mini **DV** PAL

Cher client,

Nous vous remercions pour l'achat de ce caméscope numérique. Avant utilisation, veuillez lire les informations pour votre sécurité et les précautions de sécurité indiquées dans les pages 3 – 4 et 9 pour assurer une utilisation sûre de cet appareil.

FRANÇAIS

MISE EN ROUTE 6

**ENREGISTREMENT ET
LECTURE VIDÉO** 17

FONCTIONS ÉLABORÉES 24

RÉFÉRENCES 41

LEXIQUE 50

MANUEL D'UTILISATION

Pour désactiver la démonstration, régler "DEMO MODE" sur "OFF".
(☞ p. 24, 27)

LYT1444-003A

FR

Fonctions principales de ce caméscope

Effets de volet/fondu

Vous pouvez utiliser les effets de volet/fondu pour faire des transitions de scènes de type professionnel. (☞ p. 35)

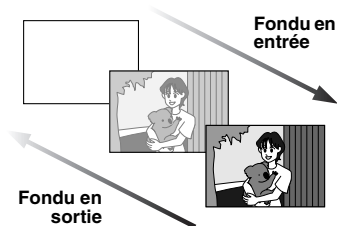

Programme AE avec effets spéciaux

Par exemple, le mode "SPORTS" permet de filmer des scènes rapides une image à la fois, puis de donner une lecture au ralenti stable aux couleurs vives. (☞ p. 36)

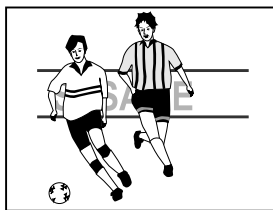

Lumière à LED

Vous pouvez éclaircir le sujet dans un endroit sombre avec la lumière à LED. (☞ p. 30)

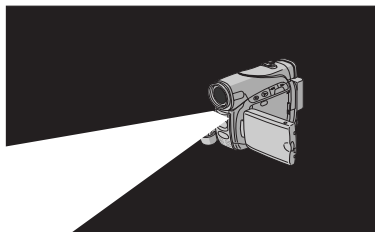

Compensation du contre-jour

Simplement appuyer sur la touche **BACK LIGHT** éclaircit l'image assombrie par le contre-jour. (☞ p. 33)

- Vous pouvez aussi sélectionner une zone de mesure isolée pour qu'une compensation d'exposition plus précise soit disponible. (☞ p. 33, Sélection de la zone de mesure d'exposition)

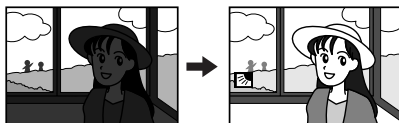

Infos batterie

Vous pouvez vérifier l'état de la batterie en appuyant sur la touche **DATA**. (☞ p. 12)

BATTERY CONDITION		
LEVEL		MAX TIME
100%		LCD 60min
50		FINDER 80min
0		

PRÉCAUTIONS DE SÉCURITÉ

AVERTISSEMENT :
POUR ÉVITER LES RISQUES D'INCENDIE OU D'ÉLECTROCUTION, NE PAS EXPOSER L'APPAREIL À LA PLUIE NI À L'HUMIDITÉ.

PRÉCAUTIONS :

- Pour éviter tout risque d'électrocution, ne pas ouvrir le boîtier. Aucune pièce intérieure n'est à régler par l'utilisateur. Se référer à un agent qualifié en cas de problème.
- Si l'on ne se sert pas de l'adaptateur secteur pendant une longue période, il est recommandé de débrancher le cordon d'alimentation de la prise secteur.

REMARQUES :

- La plaque d'identification (numéro de série) et l'étiquette d'avertissement de sécurité se trouvent sous l'appareil et/ou au dos.
- L'information d'identification et l'avertissement de sécurité de l'adaptateur secteur sont situés sur ses côtés supérieur et inférieur.

ATTENTION :

Afin d'éviter tout choc électrique ou dommage, insérez d'abord l'extrémité la plus courte du cordon d'alimentation dans l'adaptateur secteur jusqu'à ce qu'elle soit bien en place, puis branchez l'extrémité la plus longue sur une prise secteur.

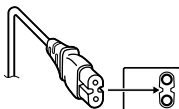

PRÉCAUTIONS :

- Ce caméscope est conçu pour être utilisé avec les signaux de télévision couleur de type PAL. Il ne peut pas être utilisé pour la lecture sur un téléviseur de standard différent. Cependant, l'enregistrement en direct et la lecture sur l'écran LCD/dans le viseur sont possibles n'importe où.
- Ce produit inclut des technologies brevetées et exclusives et fonctionne uniquement avec des infos batterie de marque JVC. Utiliser les batteries BN-VF707U/VF714U/VF733U JVC et, pour les recharger ou fournir l'alimentation au caméscope à partir d'une prise secteur, utiliser l'adaptateur secteur multi-tensions fourni. (Un adaptateur de conversion adéquat risque d'être nécessaire pour le branchement sur les prises secteur de formes différentes selon les pays.)

Avertissement sur la pile au lithium remplaçable

La pile utilisée dans cet appareil peut présenter des risques d'incendie ou de brûlure chimique si elle est mal traitée.

Ne pas recharger, démonter, chauffer à plus de 100°C ni mettre au feu.

Changer la pile avec une CR2025 Panasonic (Matsushita Electric), Sanyo, Sony ou Maxell.

Danger d'explosion ou risque d'incendie si la pile n'est pas changée correctement.

- Jeter immédiatement les piles usées.
- Placer hors de la portée des enfants.
- Ne pas démonter ni jeter au feu.

Si le matériel est installé dans un coffret ou sur une étagère, s'assurer qu'il y a un espace suffisant sur tous les côtés pour permettre la ventilation (10 cm ou plus sur les deux côtés, au dessus et à l'arrière).

Ne pas boucher les orifices de ventilation. (Si les orifices de ventilation sont bouchés par un journal, un tissu, etc., la chaleur peut ne pas s'éliminer.)

Aucune source à flamme nue, telle que des bougies allumées, ne doit être placée sur l'appareil.

En jetant des batteries aux ordures, les problèmes d'environnement doivent être pris en considération et les réglementations locales ou la législation concernant le rebut de ces batteries doivent être strictement respectées.

L'appareil ne doit pas être exposé à l'égouttage ni aux éclaboussures.

Ne pas utiliser cet appareil dans une salle de bain, ni dans des endroits avec de l'eau.

Aussi, ne pas placer de récipient rempli d'eau ou de liquides (tels des produits cosmétiques, des médicaments, des vases de fleurs, des plantes en pot, des tasses, etc.) sur le dessus de cet appareil.

(Si de l'eau ou un liquide entre dans ce matériel, un incendie ou un choc électrique risque de se produire.)

Ne dirigez pas l'objectif ou le viseur directement vers le soleil. Vous pourriez vous abîmer la vue et l'appareil pourrait être endommagé. Il y a aussi risque d'incendie ou d'électrocution.

ATTENTION !

Les remarques suivantes sont destinées à protéger l'utilisateur et l'appareil contre des dommages éventuels.

Quand vous portez l'appareil, veillez à toujours attacher et utiliser correctement la courroie fournie. Ne pas transporter ou saisir le caméscope par le viseur et/ou l'écran LCD, car il pourrait tomber ou s'endommager.

Veillez à ne pas vous laisser prendre les doigts dans le volet de logement de cassette, et ne laissez pas les enfants utiliser l'appareil, car ils peuvent facilement se blesser de cette façon.

Ne pas utiliser de pied photographique sur des surfaces irrégulières et inclinées. Il pourrait tomber et l'appareil pourrait être sérieusement endommagé.

ATTENTION !

Avec des câbles (Audio/Vidéo, S-Vidéo, etc.) raccordés, il est recommandé de ne pas laisser le caméscope sur le dessus du téléviseur, car tirer sur les câbles pourrait faire tomber le caméscope, causant des dommages.

MISE EN ROUTE	6	FONCTIONS ÉLABORÉES	24
Index.....	6	UTILISATION DES MENUS POUR UN AJUSTEMENT DÉTAILLÉ	24
Accessoires fournis.....	10	Modification des réglages des menus	24
Alimentation.....	11	Menus d'enregistrement	25
Mode de fonctionnement	13	Menus de lecture	28
Réglages de langue.....	14	FONCTIONS POUR ENREGISTREMENT	30
Réglages de la date et de l'heure	14	Lumière à LED	30
Ajustement de la poignée	14	Enregistrement de 5 secondes	30
Ajustement de la netteté du viseur	15	Prise de vues en faible lumière.....	30
Ajustement de la luminosité de l'affichage.....	15	Photo (Pour l'enregistrement vidéo)	31
Montage sur un trépied.....	15	Mise au point manuelle.....	31
Insertion/Éjection d'une cassette	16	Commande d'exposition	32
		Verrouillage de l'iris	32
		Compensation de contre-jour	33
ENREGISTREMENT ET LECTURE VIDÉO	17	Sélection de la zone de mesure d'exposition....	33
ENREGISTREMENT VIDÉO	17	Réglage de la balance des blancs	34
Enregistrement de base.....	17	Réglage de la balance des blancs manuelle... 34	
Durée de bande restante	17	Effets de volet ou de fondu	35
Écran LCD et viseur	18	Programme AE avec effets spéciaux.....	36
Zoom	18	MONTAGE	37
Prise de vues journalistique.....	19	Copie vers un magnétope	37
Time Code	19	Copie vers un appareil vidéo équipé d'un connecteur DV (Copie numérique)	38
Relecture rapide	19	Raccordement à un ordinateur personnel	39
Enregistrement sur une cassette en cours ... 19		Doublage audio.....	40
LECTURE VIDÉO	20	Insertion vidéo	40
Lecture normale.....	20		
Pause sur image.....	20	RÉFÉRENCES	41
Recherche accélérée.....	20	DÉPANNAGE	41
Recherche de section vierge	20	ENTRETIEN CLIENT	45
Raccordement à un téléviseur ou à un magnétope	21	CONSIGNES DE SÉCURITÉ	46
Lecture à l'aide de la télécommande	22	CARACTÉRISTIQUES TECHNIQUES	49
		LEXIQUE	50

Index

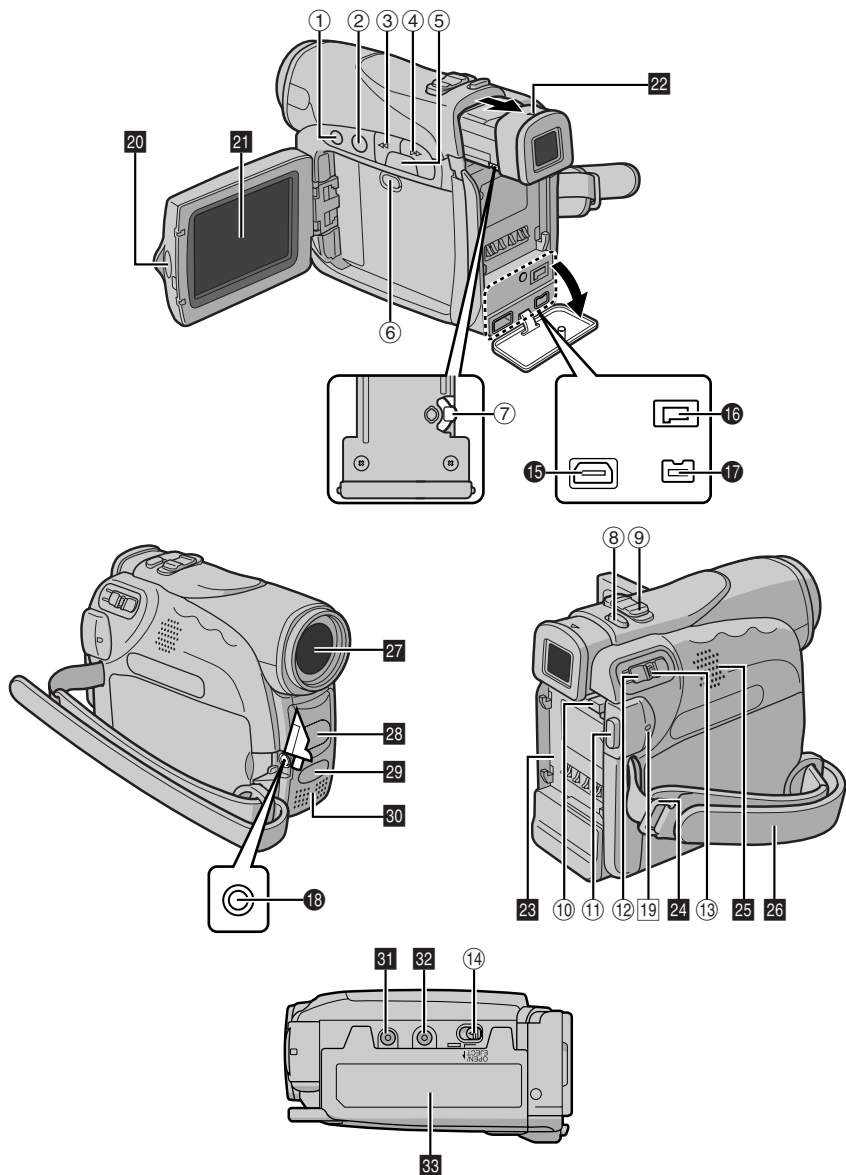

Commandes

- ① Touche Arrêt [■] (☞ p. 20)
Touche de compensation de contre-jour [BACK LIGHT] (☞ p. 33)
- ② Touche Lecture/Pause [▶/⏸] (☞ p. 20)
Touche de mise au point manuelle [FOCUS] (☞ p. 31)
- ③ Touche de rembobinage [◀◀] (☞ p. 20)
Touche de sélection de menu [-] (☞ p. 14)
Touche Relecture rapide [◀] (☞ p. 19)
- ④ Touche d'avance rapide [▶▶] (☞ p. 20)
Touche de sélection de menu [+] (☞ p. 14)
Touche Nuit [NIGHT] (☞ p. 30)
- ⑤ Touche Menu [MENU] (☞ p. 24)
Touche Infos batterie [DATA] (☞ p. 12)
- ⑥ Touche de lumière à LED [LIGHT] (☞ p. 30)
- ⑦ Commande d'ajustement dioptrique (☞ p. 15)
- ⑧ Touche d'activation du mode Photo [SNAPSHOT] (☞ p. 31)
- ⑨ Commande de zoom [T/W] (☞ p. 18)
Commande de volume du haut-parleur [VOL. +, -] (☞ p. 20)
- ⑩ Touche de libération de la batterie [PUSH BATT.] (☞ p. 11)
- ⑪ Touche de marche/arrêt d'enregistrement (☞ p. 17)
- ⑫ Interrupteur d'alimentation [A, M, PLAY, OFF] (☞ p. 13)
- ⑬ Touche de verrouillage (☞ p. 13)
- ⑭ Interrupteur d'ouverture/éjection de la cassette [OPEN/EJECT] (☞ p. 16)

Connecteurs

Les connecteurs sont situés sous les caches.

- ⑮ Connecteur de sortie S-vidéo/audio/vidéo [S/AV] (☞ p. 21, 37)
- ⑯ Connecteur d'entrée CC [DC] (☞ p. 11)
- ⑰ Connecteur vidéo numérique [DV OUT] (i.Link*) (☞ p. 38, 39)
- ⑱ Prise du microphone [MIC] (☞ p. 28)
(Un microphone en option peut être utilisé durant l'enregistrement vidéo et le doublage audio. Pour stabiliser le microphone, l'utilisation d'un adaptateur-sabot en option est recommandée.)

* i.Link fait référence aux spécifications et extensions de la norme IEEE1394-1995. Le logo  est applicable aux produits conformes à la norme i.Link.

Indicateurs

- ⑲ Témoin POWER/CHARGE (☞ p. 11, 17)

Éléments divers

- ⑳ Verrou du moniteur (☞ p. 18)
- ㉑ Écran LCD (☞ p. 18, 19)
- ㉒ Viseur (☞ p. 15)
- ㉓ Monture de la batterie (☞ p. 12)
- ㉔ Ceillet de courroie en bandoulière (☞ p. 11)
- ㉕ Haut-parleur (☞ p. 20)
- ㉖ Poignée ceinturée (☞ p. 14)
- ㉗ Objectif
- ㉘ Lumière à LED (☞ p. 30)
(Lors de l'utilisation d'un objectif de conversion en option, celui-ci peut obstruer cette zone et bloquer la lumière.)
- ㉙ Capteur de la caméra
(Veiller à ne pas obstruer cette zone ; un capteur intégré indispensable à la prise de vues est situé à cet endroit.)
- ㉚ Microphone stéréo
- ㉛ Orifice de borne (☞ p. 15)
- ㉜ Vis de montage de trépied (☞ p. 15)
- ㉝ Volet de logement de cassette (☞ p. 16)

Indications de l'écran LCD/du viseur

Durant l'enregistrement vidéo

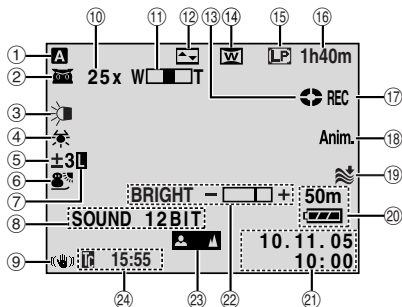

- ① Mode de fonctionnement (☞ p. 13)
- ② : Indicateur de prise de vues en faible lumière (☞ p. 30)
 : Mode Gain relevé (☞ p. 25)
- ③ Témoin de lumière à LED (☞ p. 30)
- ④ Indicateur de la balance des blancs (☞ p. 34)
- ⑤ : Indicateur de mode sélection manuel de la zone d'exposition (☞ p. 33)
 : Indicateur de compensation de contre-jour (☞ p. 33)
 : Indicateur de l'ajustement de l'exposition (☞ p. 32)
- ⑥ Indicateur du programme AE avec effets spéciaux sélectionné (☞ p. 36)
- ⑦ Indicateur du verrouillage de l'iris (☞ p. 32)
- ⑧ SOUND 12BIT/16BIT: Indicateur du mode Son (☞ p. 25) (Apparaît pendant environ 5 secondes après la mise en marche du caméscope.)
 : Indicateur de niveau du
 microphone auxiliaire
 (Apparaît lorsqu'un microphone en option est connecté. ☞ p. 28, "AUX MIC")
- ⑨ Stabilisateur d'image numérique ("DIS") (☞ p. 26)
- ⑩ Rapport de zoom approximatif (☞ p. 18)
- ⑪ Indicateur du zoom (☞ p. 18)
- ⑫ Indicateur de l'effet de fondu/volet sélectionné (☞ p. 35)
- ⑬ Indicateur du défilement de la bande (☞ p. 17)
 (Tourne au fur et à mesure que la bande défile.)
- ⑭ Indicateur du mode Grand angle sélectionné (☞ p. 26)
- ⑮ Mode Vitesse d'enregistrement (SP/LP) (☞ p. 25)
- ⑯ Durée de bande restante (☞ p. 17)

- ⑰ REC : (Apparaît pendant l'enregistrement.) (☞ p. 17)
 PAUSE : (Apparaît lorsque le mode d'attente d'enregistrement est activé.) (☞ p. 17)
 PHOTO : (Apparaît pendant la prise d'un cliché) (☞ p. 31)
- ⑱ 5S/Anim. : Affiche le mode Enregistrement de 5 secondes ou le mode Enregistrement d'animation. (☞ p. 26)
- ⑲ Indicateur de la coupure des bruits du vent (☞ p. 26)
- ⑳ Indicateur d'énergie restante dans la batterie (☞ p. 43)
- ㉑ Date/Heure (☞ p. 14)
- ㉒ Indicateur de la commande de luminosité (Écran LCD/Viseur) (☞ p. 15)
- ㉓ Indicateur du réglage manuel de la mise au point (☞ p. 31)
- ㉔ Time code (☞ p. 28, 29)

Durant la lecture vidéo

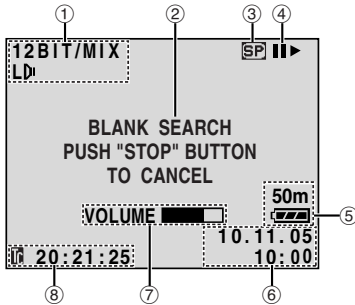

- ① Indicateur du mode Son (☞ p. 28)
- ② Indicateur de la recherche d'une section vierge (☞ p. 20)
- ③ Vitesse de la bande (☞ p. 25)
- ④ ► : Lecture
 ►► : Avance rapide/Recherche accélérée
 ◀◀ : Rembobinage/Recherche accélérée
 || : Pause
 ||► : Lecture image par image en sens avant/Ralenti en sens avant
 ◀|| : Lecture image par image en sens inverse/Ralenti en sens inverse
- ⑤ Indicateur d'énergie restante dans la batterie (☞ p. 43)
- ⑥ Date/Heure (☞ p. 28, 29)
- ⑦ VOLUME : Indicateur du niveau du volume (☞ p. 20)
 BRIGHT : Indicateur de la commande de luminosité (Écran LCD/Visueur) (☞ p. 15)
- ⑧ Time code (☞ p. 28, 29)

Avant d'utiliser ce caméscope

Veillez à utiliser des cassettes portant la mention ^{Mini}DV.

Ce caméscope est conçu exclusivement pour les cassettes vidéo numériques. Seules les cassettes marquées "MiniDV" peuvent être utilisées avec cet appareil.

Souvenez-vous que ce caméscope n'est pas compatible avec les autres formats vidéo numériques.

Souvenez-vous que ce caméscope est destiné à l'usage privé seulement.

Toute utilisation commerciale sans autorisation est interdite. (Même si vous enregistrez un spectacle ou une exposition pour votre plaisir personnel, il est vivement recommandé de demander l'autorisation de filmer.)

Avant d'enregistrer une vidéo importante, effectuer un enregistrement test.

Visualiser votre enregistrement test pour vous assurer que les images et le son ont été enregistrés correctement.

Nous recommandons de nettoyer les têtes vidéo avant chaque utilisation.

Si vous n'avez pas utilisé votre caméscope pendant un certain temps, les têtes peuvent être encrassées. Nous recommandons de nettoyer les têtes vidéo périodiquement en utilisant une cassette de nettoyage (optionnelle).

Conserver les cassettes vidéo et le caméscope dans un environnement propre.

Les têtes vidéo s'encrasseront rapidement si vous laissez les cassettes vidéo et le caméscope dans un endroit poussiéreux. Les cassettes vidéo doivent être retirées du caméscope et rangées dans leur boîtier. Ranger le caméscope dans une housse ou tout autre sacoche appropriée.

Utiliser le mode SP (Lecture standard) pour les enregistrements vidéo importants.

Le mode LP (Long Play) vous permet d'enregistrer 50% de vidéo en plus par rapport au mode SP (Lecture standard), mais le son risque d'être saccadé pendant la lecture selon les caractéristiques de la cassette et l'environnement d'utilisation.

Ainsi, nous recommandons d'utiliser le mode SP pour les enregistrements importants.

Il est recommandé d'utiliser des cassettes vidéo de la marque JVC.

Votre caméscope est compatible avec toutes les marques de cassettes vidéo disponibles dans le commerce conformes à la norme MiniDV. Toutefois, les cassettes vidéo JVC sont conçues et optimisées pour maximiser les performances de votre caméscope.

Lire également "CONSIGNES DE SÉCURITÉ" dans les pages 46 – 48.

Accessoires fournis

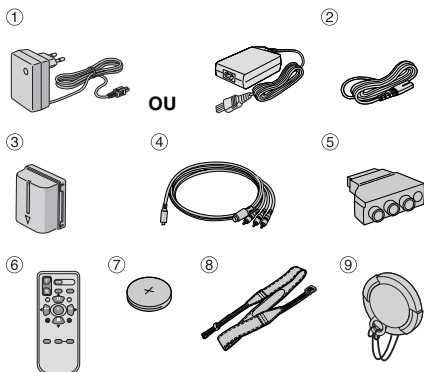

- ① Adaptateur secteur AP-V17E ou AP-V14E
- ② Cordon d'alimentation (uniquement pour AP-V14E)
- ③ Batterie BN-VF707U
- ④ Câble S/AV
- ⑤ Adaptateur péritel
- ⑥ Télécommande RM-V720U
- ⑦ Batterie au lithium CR2025* (pour télécommande)
- ⑧ Courroie en bandoulière (☞ p. 11 pour le montage)
- ⑨ Couvre-objectif (voir la colonne de droite pour le montage)

* Une batterie au lithium est installée dans la télécommande au moment de l'expédition (avec feuille isolante). Pour utiliser la télécommande, retirer la feuille isolante.

REMARQUES :

- Pour maintenir les performances optimales du caméscope, des câbles fournis peuvent être équipés avec un ou plusieurs filtres en ligne. Si un câble a uniquement un filtre en ligne, l'extrémité du câble la plus proche du filtre doit être raccordée au caméscope.
- Pour les raccordements, veiller à utiliser les câbles fournis. Ne pas utiliser d'autres câbles.

Comment attacher le couvre-objectif

Pour protéger l'objectif, attacher le couvre-objectif au caméscope comme montré dans l'illustration.

REMARQUE :

Pour confirmer que le couvre-objectif est installé correctement, s'assurer qu'il est en ligne avec le caméscope.

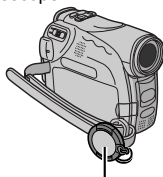

Placer ici pendant la prise de vues.



Comment attacher la bandoulière

Suivre l'illustration.

- 1** Passer la courroie à travers l'œillet.
- 2** La plier en arrière et la passer à travers le guide de courroie et la boucle.
 - Pour ajuster la longueur de la courroie, la desserrer puis la resserrer dans la boucle.
- 3** Faire glisser le guide de courroie complètement vers l'œillet.

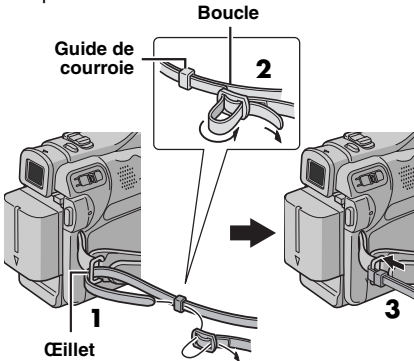

Alimentation

Les deux possibilités d'alimentation de ce caméscope vous laissent le choix de la source d'alimentation la plus appropriée à vos besoins. Ne pas utiliser les sources d'alimentation fournies avec d'autres appareils.

Recharge de la batterie

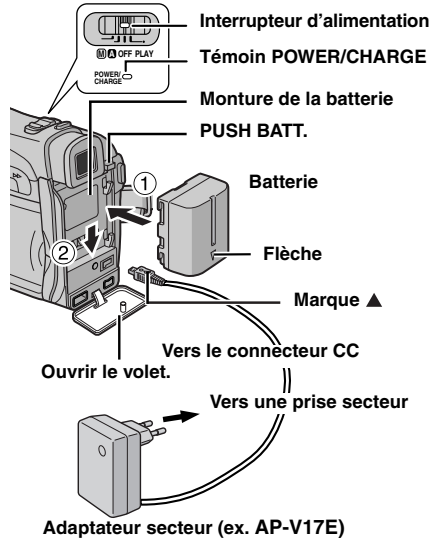

- 1** Régler l'interrupteur d'alimentation sur "OFF".
- 2** Avec la flèche sur la batterie pointant vers le bas, pousser légèrement la batterie contre la monture de la batterie ①.
- 3** Faire glisser la batterie vers le bas jusqu'à son verrouillage en place ②.
- 4** Brancher l'adaptateur secteur au caméscope.
- 5** Brancher le cordon d'alimentation à l'adaptateur secteur. (AP-V14E uniquement)
- 6** Brancher l'adaptateur secteur à une prise secteur. Le témoin POWER/CHARGE sur le caméscope clignote pour indiquer que la recharge a commencé.
- 7** Lorsque le témoin POWER/CHARGE s'éteint, la recharge est terminée. Débrancher l'adaptateur secteur de la prise secteur. Débrancher l'adaptateur secteur du caméscope.

Pour retirer la batterie

Faire glisser la batterie vers le haut tout en appuyant sur **PUSH BATT.** pour la détacher.

Batterie	Durée de recharge
BN-VF707U*	Environ 1 h 30 min.
BN-VF714U	Environ 2 h 40 min.
BN-VF733U	Environ 5 h 40 min.

* Fournie

REMARQUES :

- Nous vous recommandons d'utiliser uniquement des batteries de marque JVC dans ce caméscope. L'utilisation de batteries autres que JVC pourrait endommager le circuit de recharge interne.
- Si le couvercle protecteur est attaché à la batterie, commencer par le retirer.
- Pendant la recharge, le caméscope ne peut pas être utilisé.
- La recharge n'est pas possible si le mauvais type de batterie est utilisée.
- En chargeant la batterie pour la première fois ou après une longue période de stockage, le témoin POWER/CHARGE peut ne pas s'allumer. Dans ce cas, retirer la batterie du caméscope, puis essayer de nouveau de la recharger.
- Si la durée d'utilisation de la batterie devient très courte même après avoir été complètement rechargée, la batterie est usée et a besoin d'être remplacée. Veuillez en acheter une nouvelle.
- Compte tenu de l'électricité qu'il génère intérieurement, l'adaptateur secteur chauffe en cours d'usage. Ne vous en servir que dans des endroits bien ventilés.
- En utilisant le chargeur de batterie AA-VF7 en option, vous pouvez recharger la batterie BN-VF707U/VF714U/VF733U sans le caméscope.
- Après que 5 minutes se soient écoulées en mode d'attente d'enregistrement avec une cassette insérée, le caméscope coupe automatiquement l'alimentation fournie par l'adaptateur secteur. Dans ce cas, la batterie commence à se recharger si elle est attachée au caméscope.

Utilisation de la batterie

Reprendre les étapes **2 – 3** de la section "Recharge de la batterie".

Durée maximum d'enregistrement continu

Batterie	Écran LCD en marche	Viseur en marche
BN-VF707U*	1 h 5 min.	1 h 25 min.
BN-VF714U	2 h 20 min.	3 h
BN-VF733U	5 h 25 min.	7 h 5 min.

* Fournie

REMARQUES :

- La durée d'enregistrement est réduite de façon significative sous les conditions suivantes :
 - Le zoom ou le mode d'attente d'enregistrement est engagé de façon répétée.
 - L'écran LCD est utilisé de façon répétée.
 - Le mode de lecture est engagé de façon répétée.
 - La lumière à LED est utilisée.
- Avant un usage prolongé, il est recommandé de préparer suffisamment de batteries pour couvrir 3 fois la durée de prise de vues prévue.

ATTENTION :

Avant de détacher la source d'alimentation, s'assurer que l'alimentation du caméscope est coupée. Ne pas respecter cela peut conduire à un mauvais fonctionnement du caméscope.

Système d'infos de batterie

Vous pouvez vérifier l'énergie restante et la durée d'enregistrement disponible.

- 1) S'assurer que la batterie est attachée et que l'interrupteur d'alimentation est réglé sur "OFF".
- 2) Ouvrir complètement l'écran LCD.
- 3) Appuyer sur **DATA** pour faire apparaître l'écran d'état de la batterie.
 - Les informations peuvent s'afficher dans le viseur lorsque l'écran LCD est fermé.
 - Elles s'affichent pendant 5 secondes si la touche est enfoncée et relâchée rapidement, et pendant 15 secondes si la touche reste enfoncée pendant plusieurs secondes.
 - Si "COMMUNICATION ERROR" apparaît au lieu de l'état de la batterie même si vous avez appuyé sur **DATA** plusieurs fois, il doit y avoir un problème au niveau de la batterie. Dans un tel cas, consulter le revendeur JVC le plus proche.

Utilisation de l'alimentation secteur

Reprendre les étapes **4 – 5** de la section "Recharge de la batterie".

REMARQUE :

L'adaptateur secteur fourni dispose d'une sélection automatique de la tension dans la gamme 110 V à 240 V CA.

À propos des batteries

DANGER ! Ne pas démonter les batteries ni les exposer au feu ou à une chaleur excessive, ce qui pourrait causer un incendie ou une explosion.

AVERTISSEMENT ! Ne pas laisser la batterie ou ses bornes entrer en contact avec des objets métalliques, ce qui pourrait produire un court-circuit et éventuellement déclencher un incendie.

Pour reprendre la fonction originale de l'indication exacte d'énergie de la batterie

Si l'indication d'énergie de la batterie diffère du temps de fonctionnement réel, recharger complètement la batterie, puis la faire fonctionner jusqu'à ce qu'elle soit déchargée. Cependant, cette fonction peut ne pas marcher si la batterie a été longtemps utilisée dans des conditions de température haute/faible extrêmes ou chargée trop de fois.

Mode de fonctionnement

Pour mettre le caméscope en marche, régler l'interrupteur d'alimentation sur tout mode de fonctionnement sauf "OFF" tout en appuyant sur la touche de verrouillage située sur l'interrupteur.

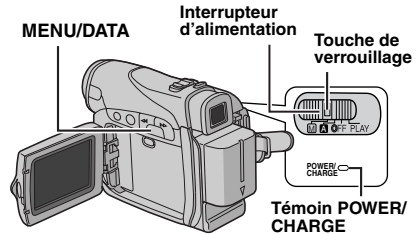

Choisir le mode de fonctionnement approprié en utilisant l'interrupteur d'alimentation.

Position de l'interrupteur d'alimentation

A (Enregistrement entièrement automatique) :

Vous permet d'enregistrer en utilisant AUCUN effet spécial ni ajustement manuel. Convient pour l'enregistrement standard.

L'indicateur **"A"** apparaît dans l'affichage.

M (Enregistrement manuel) :

Vous permet de régler diverses fonctions d'enregistrement en utilisant les Menus. (→ p. 24) Si vous voulez plus de possibilités de créativité qu'en enregistrement entièrement automatique, essayez ce mode.

OFF :

Vous permet de couper l'alimentation du caméscope.

PLAY :

- Vous permet de lire un enregistrement sur la bande.
- Vous permet de régler diverses fonctions de lecture en utilisant les Menus. (→ p. 24)

Fonctionnement lié à l'alimentation

Lorsque l'interrupteur d'alimentation est réglé sur "A" ou "M", vous pouvez aussi allumer/éteindre le caméscope en ouvrant/fermant l'écran LCD ou en tirant/poussant le viseur.

INFORMATION :

Les explications suivantes du présent manuel prennent pour hypothèse l'emploi de l'écran LCD lors des opérations. Si vous souhaitez utiliser le viseur, fermer l'écran LCD et tirer complètement sur le viseur.

Réglages de langue

La langue d'affichage peut être changée.

(☞ p. 24, 28, 29)

1 Régler l'interrupteur d'alimentation sur "M" tout en appuyant sur la touche de verrouillage située sur l'interrupteur.

2 Ouvrir complètement l'écran LCD. (☞ p. 18)

3 Appuyer sur **MENU**. L'écran de menu apparaît.

4 Appuyer sur + ou sur – afin de sélectionner "CAMERA DISPLAY", et appuyer ensuite sur **MENU**. Le menu CAMERA DISPLAY apparaît.

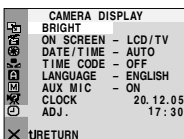

5 Appuyer sur + ou sur – afin de sélectionner "LANGUAGE", et appuyer ensuite sur **MENU**.

6 Appuyer sur + ou – afin de sélectionner la langue souhaitée, et appuyer ensuite sur **MENU**.

7 Appuyer sur + ou sur – afin de sélectionner "URETURN", et appuyer ensuite deux fois sur **MENU**. L'écran de menu se ferme.



Réglages de la date et de l'heure

La date et l'heure seront toujours enregistrées automatiquement sur la bande. Vous pouvez choisir de les afficher ou non pendant la lecture. (☞ p. 24, 29)

1 Procéder aux étapes **1** à **4** de la section "Réglages de langue" dans la colonne de gauche.

2 Appuyer sur + ou sur – afin de sélectionner "CLOCK ADJ.", et appuyer ensuite sur **MENU**. Le paramètre pour le "jour" est illuminé.

3 Appuyer sur + ou sur – pour sélectionner le jour, et appuyer ensuite sur **MENU**. Répéter pour entrer le mois, l'année, les heures et les minutes.

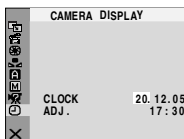

4 Appuyer sur + ou sur – afin de sélectionner "URETURN", et appuyer ensuite deux fois sur **MENU**. L'écran de menu se ferme.

Ajustement de la poignée

1 Ajuster la bande Velcro.

2 Passer la main droite dans la boucle et tenir la poignée.

3 Ajuster la position de votre pouce et de vos doigts dans la poignée pour commander facilement la touche de marche/arrêt d'enregistrement, l'interrupteur d'alimentation et la commande de zoom. S'assurer de refixer la bande Velcro.

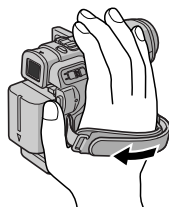

Ajustement de la netteté du viseur

- 1 Régler l'interrupteur d'alimentation sur "A" ou "M" tout en appuyant sur la touche de verrouillage située sur l'interrupteur.
- 2 S'assurer que l'écran LCD est fermé et verrouillé. Tirer complètement sur le viseur et l'ajuster manuellement pour la meilleure vue.
- 3 Tourner la commande d'ajustement dioptrique jusqu'à ce que les indications dans le viseur soient nettement au point.

Exemple :

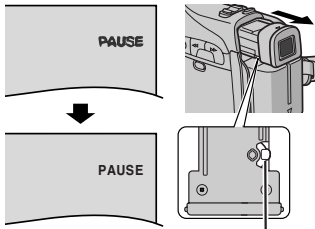

Commande d'ajustement dioptrique

PRÉCAUTION :

Lors du retrait du viseur, veiller à ne pas pincer vos doigts.

Ajustement de la luminosité de l'affichage

- 1 Régler l'interrupteur d'alimentation sur "M" ou "PLAY" tout en appuyant sur la touche de verrouillage située sur l'interrupteur.
- 2 Ouvrir complètement l'écran LCD. (☞ p. 18)
 - Pour ajuster la luminosité du viseur, tirer complètement le viseur et régler "PRIORITY" sur "FINDER" (☞ p. 24, 27).

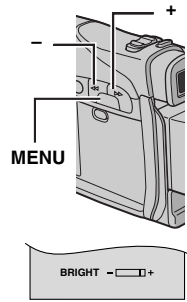

- 3 Appuyer sur **MENU**. L'écran de menu apparaît.
- 4 Appuyer sur + ou sur – afin de sélectionner "CAMERA", et appuyer ensuite sur **MENU**. Le menu CAMERA DISPLAY apparaît.
- 5 Appuyer sur + ou sur – afin de sélectionner "BRIGHT", et appuyer ensuite sur **MENU**. L'écran de menu se ferme et l'indicateur de la commande de luminosité apparaît.
- 6 Appuyer sur + ou – jusqu'à ce que la luminosité appropriée soit atteinte.
- 7 Pour faire disparaître l'indicateur de la commande de luminosité de l'écran, appuyer sur **MENU**.

Montage sur un trépied

Pour fixer le caméscope sur un trépied, aligner le taquet et la vis de direction avec la prise de montage et l'orifice de taquet sur le caméscope. Puis serrer la vis dans le sens des aiguilles d'une montre.

- Certains trépieds ne sont pas équipés de taquet.

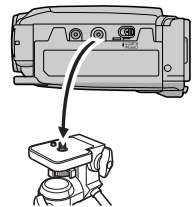

Insertion/Éjection d'une cassette

Le caméscope a besoin d'être alimenté pour charger ou éjecter une cassette.

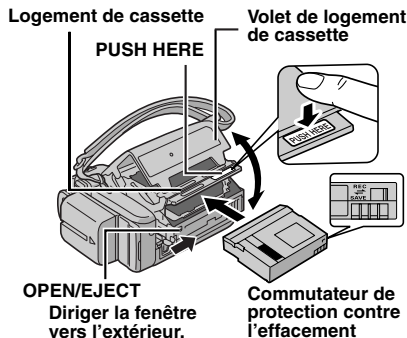

REMARQUES :

- Si l'on attend quelques secondes et que le logement ne s'ouvre pas, refermer le volet et essayer une nouvelle fois. Si le logement de cassette ne s'ouvre toujours pas, mettre le caméscope hors tension puis de nouveau sous tension.
- Si la bande n'est pas chargée correctement, ouvrir complètement le volet de logement de cassette et retirer la cassette. Quelques minutes plus tard, l'introduire de nouveau.
- Lorsque le caméscope est transporté d'un lieu froid dans un lieu chaud, attendre quelques instants avant d'ouvrir le volet afin d'éviter une éventuelle condensation.

1 Faire coulisser et maintenir **OPEN/EJECT** dans le sens de la flèche, puis tirer le volet pour s'ouvrir jusqu'à son blocage. Le logement s'ouvre automatiquement.

- Ne pas toucher les pièces internes.

2 Insérer ou enlever la cassette et appuyer sur "PUSH HERE" pour fermer le logement.

- Bien s'assurer de n'appuyer que sur la partie marquée "PUSH HERE" pour fermer le logement de cassette ; toucher d'autres pièces pourrait prendre votre doigt dans le logement, risquant de vous blesser ou de produire des dommages.
- Quand on ferme le logement de la cassette, il s'abaisse automatiquement. Attendre qu'il soit complètement abaissé avant de fermer le volet.
- Quand la tension de la batterie est faible, il peut être impossible de fermer le volet. Ne pas le forcer. Remplacer la batterie avec une batterie complètement chargée ou utiliser l'alimentation secteur avant de continuer.

3 Fermer fermement le volet de logement de cassette jusqu'à son verrouillage en place.

Pour protéger des enregistrements importants

Pousser le commutateur de protection contre l'effacement au dos de la bande dans le sens de "SAVE". Vous ne risquez pas de réenregistrer la bande. Pour enregistrer sur cette bande, ramener le commutateur sur "REC" avant de l'insérer.

Enregistrement de base

REMARQUE :

Avant de continuer, effectuer les procédures indiquées ci-dessous :

- Alimentation (☞ p. 11)
- Insertion d'une cassette (☞ p. 16)

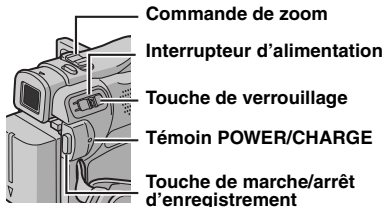

- 1 Retirer le couvre-objectif. (☞ p. 10)
- 2 Ouvrir complètement l'écran LCD.
- 3 Régler l'interrupteur d'alimentation sur "A" ou "M" tout en appuyant sur la touche de verrouillage située sur l'interrupteur.
 - Le témoin POWER/CHARGE s'allume et le caméscope passe en mode d'attente d'enregistrement. "PAUSE" est affiché.
 - Pour enregistrer en mode LP (Longue durée), ☞ p. 25.
- 4 Pour démarrer l'enregistrement, appuyer sur la touche de marche/arrêt d'enregistrement. "REC" apparaît dans l'affichage alors que l'enregistrement est en cours.
- 5 Pour arrêter l'enregistrement, appuyer à nouveau sur la touche de marche/arrêt d'enregistrement. Le caméscope repasse en mode d'attente d'enregistrement.

Durée d'enregistrement approximative

Bande	Mode d'enregistrement	
	SP	LP
30 min.	30 min.	45 min.
60 min.	60 min.	90 min.
80 min.	80 min.	120 min.

REMARQUES :

- Si le mode d'attente d'enregistrement continue pendant 5 minutes, l'alimentation du caméscope est coupée automatiquement. Pour remettre le caméscope en marche, rentrer et tirer de nouveau sur le viseur ou fermer et ouvrir de nouveau l'écran LCD.
- Lorsqu'une section vierge est laissée entre des séquences enregistrées sur la bande, le time code est interrompu et des erreurs peuvent se produire en faisant du montage avec la bande. Pour éviter ceci, se référer à "Enregistrement sur une cassette en cours" (☞ p. 19).
- Pour désactiver le signal sonore, ☞ p. 24, 27.

Durée de bande restante

La durée approximative de bande restante apparaît dans l'affichage. "– h – m" signifie que le caméscope calcule le temps restant.

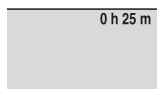

Lorsque la durée restante atteint 2 minutes, l'indicateur commence à clignoter.

- Le temps nécessaire pour calculer et afficher la durée de bande restante et la précision du calcul peuvent varier selon de type de bande utilisé.

Écran LCD et viseur**Durant l'utilisation de l'écran LCD :**

S'assurer que le viseur est rentré. Soulever l'extrémité (A) de l'écran LCD pour ouvrir celui-ci complètement. Il peut tourner de 270° (90° vers le bas, 180° vers le haut).

Durant l'utilisation du viseur :

S'assurer que l'écran LCD est fermé et verrouillé. Tirer complètement sur le viseur.

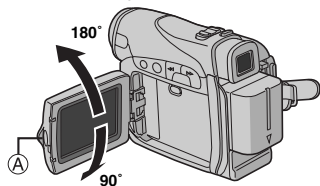
**REMARQUES :**

- L'image n'apparaîtra pas simultanément sur l'écran LCD et dans le viseur. Lorsque le viseur est tiré alors que l'écran LCD est ouvert, vous pouvez sélectionner lequel utiliser. Régler "PRIORITY" sur le mode souhaité dans le menu SYSTEM. (→ p. 24, 27)
- Des points lumineux colorés peuvent envahir l'écran LCD ou le viseur. Cependant, il ne s'agit pas d'un mauvais fonctionnement. (→ p. 42)

Zoom

Produit un effet zoom, ou un changement immédiat dans le grossissement de l'image.

Zoom avant

Glisser la commande de zoom vers "T".

Zoom arrière

Glisser la commande de zoom vers "W".

- Plus vous glissez la commande de zoom, plus le zoom répond rapidement.

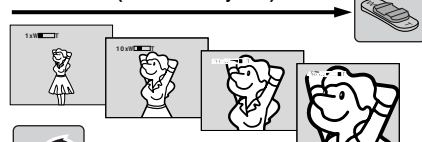
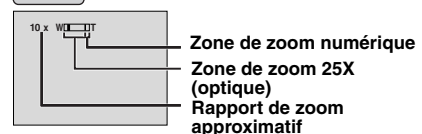
Zoom avant (T: en téléobjectif)**Zoom arrière (W: en grand angle)**

- Zone de zoom numérique
- Zone de zoom 25X (optique)
- Rapport de zoom approximatif

REMARQUES :

- La mise au point peut devenir instable pendant l'opération de zoom. Dans ce cas, régler le zoom en mode d'attente d'enregistrement, mémoriser la mise au point en utilisant la mise au point manuelle (→ p. 31), puis faire des zooms avant ou arrière en mode d'enregistrement.
- Le zoom est possible jusqu'à un maximum de 800X, ou il peut être commuté sur un grossissement 25X en utilisant le zoom optique. (→ p. 25)
- L'agrandissement zoom au delà de 25X est effectué par traitement d'image numérique, et il est par conséquent appelé zoom numérique.
- Pendant le zoom numérique, la qualité d'image peut être dégradée.
- La prise de vues macro (jusqu'à 5 cm du sujet) est possible lorsque la commande de zoom est réglée à fond sur "W". Voir également "TELE MACRO" dans le menu MANUAL à la page 26.
- Pour filmer un sujet près de l'objectif, faire d'abord un zoom arrière. En cas de zoom avant en mode Mise au point automatique, le caméscope peut faire automatiquement un zoom arrière selon la distance entre le caméscope et le sujet. Ceci ne se produit pas lorsque "TELE MACRO" est réglé sur "ON". (→ p. 26)

Prise de vues journalistique

Dans certaines situations, des angles de prise de vues différents peuvent offrir des résultats plus spectaculaires. Tenir le caméscope dans la position désirée et incliner l'écran LCD dans le sens le plus commode. Il peut tourner de 270° (90° vers le bas, 180° vers le haut).



- Si on filme en utilisant une bande partiellement enregistrée.
- Si on filme sur une partie vierge située au milieu de la bande.
- Si on filme de nouveau après avoir déjà fait une prise de vues et ouvert/fermé le volet de logement de cassette.

REMARQUES :

- Le time code ne peut pas être remis à zéro.
- Pendant l'avance rapide ou le rembobinage, l'indication de time code n'évolue pas de façon régulière.
- Le time code n'est affiché que lorsque "TIME CODE" est réglé sur "ON". (☞ p. 28)

Relecture rapide

Vous permet de vérifier la fin du dernier enregistrement.

- 1) Appuyer sur lorsque le mode d'attente d'enregistrement est activé.
- 2) La bande est rembobinée pendant plusieurs secondes et relue automatiquement, puis se met en pause en mode d'attente d'enregistrement pour la prochaine prise de vues.
- Il peut y avoir une certaine distorsion d'image au début de la lecture. C'est normal.

Time Code

Pendant l'enregistrement, un time code est enregistré sur la bande. Ce code est utilisé pour confirmer la place de la séquence enregistrée sur la bande pendant la lecture.

Affichage

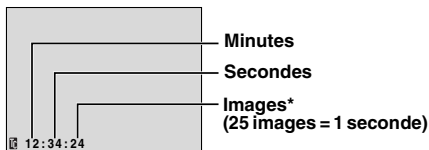

* Les numéros d'image ne sont pas affichés pendant l'enregistrement.

Si l'enregistrement commence à partir d'une section vierge, le time code commence à compter à partir de "00:00:00" (minutes:secondes:image). Si l'enregistrement commence à partir de la fin d'une séquence enregistrée précédemment, le time code continue à partir de la valeur du dernier time code. Si pendant l'enregistrement, une partie vierge est laissée sur la bande, le time code est interrompu. Quand l'enregistrement est repris, le time code recommence à compter à partir de "00:00:00". Ce qui signifie que le caméscope peut enregistrer les mêmes time codes que ceux existant dans une séquence enregistrée précédemment. Pour empêcher ceci, exécuter Enregistrement sur une cassette en cours (☞ p. 19) dans les cas suivants ;

- Après lecture de la bande enregistrée, quand vous refaites une prise de vues.
- Si l'alimentation est coupée pendant la prise de vues.
- Si la cassette est retirée puis remise pendant la prise de vues.

Enregistrement sur une cassette en cours

- 1) Lire une cassette ou utiliser la fonction de recherche de section vierge (☞ p. 20) pour trouver le point à partir duquel vous voulez commencer l'enregistrement, puis passer en mode de pause sur image. (☞ p. 20)
- 2) Régler l'interrupteur d'alimentation sur "A" ou tout en appuyant sur la touche de verrouillage située sur l'interrupteur, puis commencer l'enregistrement.

Lecture normale

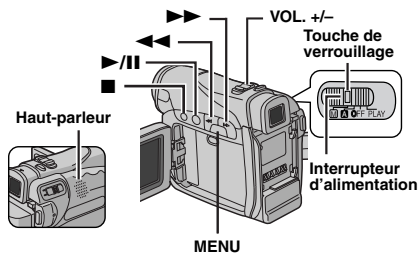

- 1 Insérer une cassette. (☞ p. 16)
- 2 Régler l'interrupteur d'alimentation sur "PLAY" tout en appuyant sur la touche de verrouillage située sur l'interrupteur.
- 3 Pour commencer la lecture, appuyer sur ►/II.
- 4 Pour arrêter la lecture, appuyer sur ■.
 - En mode d'arrêt, appuyer sur ◀◀ pour le rembobinage ou sur ►► pour l'avance rapide.

Pour commander le volume du haut-parleur
Glisser la commande de zoom (VOL. +/-) vers "+" pour augmenter le volume ou vers "-" pour le diminuer.

REMARQUES :

- L'image de lecture peut être visionnée sur l'écran LCD, dans le viseur ou sur un téléviseur raccordé. (☞ p. 21)
- Si le mode d'arrêt dure pendant 5 minutes lorsque l'énergie est fournie par une batterie, l'alimentation du caméscope est coupée automatiquement. Pour remettre l'alimentation, régler l'interrupteur d'alimentation sur "OFF", puis sur "PLAY".
- Lorsqu'un câble est raccordé au connecteur S/AV, le son n'est pas entendu du haut-parleur.

Pause sur image

Permet d'effectuer une pause pendant la lecture vidéo.

- 1) Durant la lecture, appuyer sur ►/II.
- 2) Pour reprendre la lecture normale, appuyer de nouveau sur ►/II.
- Si la pause sur image dure pendant plus de 3 minutes, le mode d'arrêt du caméscope est engagé automatiquement.

Recherche accélérée

Permet une recherche à grande vitesse dans un sens ou l'autre durant la lecture vidéo.

- 1) Pendant la lecture, appuyer sur ►► pour le sens avant ou sur ◀◀ pour le sens inverse.
- 2) Pour reprendre la lecture normale, appuyer sur ►/II.
 - Pendant la lecture, appuyer en continu ►► ou ◀◀. La recherche continue tant que vous maintenez la touche. Une fois la touche relâchée, la lecture normale reprend.
 - Un léger effet de mosaïque apparaît dans l'affichage pendant la recherche accélérée. Ce n'est pas un mauvais fonctionnement.

ATTENTION :

Lors d'une recherche accélérée, il est possible qu'une partie de l'image ne soit pas clairement visible, particulièrement du côté gauche de l'écran.



Recherche de section vierge

Aide à repérer l'endroit où démarrer l'enregistrement sur une cassette en cours pour éviter une interruption du time code. (☞ p. 19)

- 1 Insérer une cassette. (☞ p. 16)
- 2 Régler l'interrupteur d'alimentation sur "PLAY" tout en appuyant sur la touche de verrouillage située sur l'interrupteur.
- 3 Appuyer sur MENU. L'écran de menu apparaît.
- 4 Appuyer sur MENU pour sélectionner "00". Le menu VIDEO apparaît.
- 5 Appuyer sur + ou sur – afin de sélectionner "BLANK SRCH", et appuyer ensuite sur MENU. Le menu secondaire apparaît.
- 6 Appuyer sur + ou sur – afin de sélectionner "EXECUTE", et appuyer ensuite sur MENU.
 - L'indication "BLANK SEARCH" apparaît et le caméscope démarre automatiquement la recherche en sens avant ou en sens inverse, puis s'arrête à l'endroit qui est à environ 3 secondes de bande avant le commencement de la section vierge détectée.
 - Pour interrompre la recherche de section vierge en cours, appuyer sur ■.

REMARQUES :

- Avant de lancer une recherche de section vierge et si la position actuelle se situe sur une section vierge, le caméscope effectue la recherche en sens inverse. Si la position actuelle se situe sur une partie enregistrée, le caméscope effectue la recherche en sens avant.

- Si le début ou la fin de la bande est atteint durant la recherche de section vierge, le caméscope s'arrête automatiquement.
- Une partie vierge plus courte que 5 secondes ne peut pas être détectée.
- La partie vierge détectée peut se situer entre des séquences enregistrées. Avant de démarrer l'enregistrement, s'assurer qu'il n'y a aucune séquence enregistrée après la partie vierge.

Raccordement à un téléviseur ou à un magnétoscope

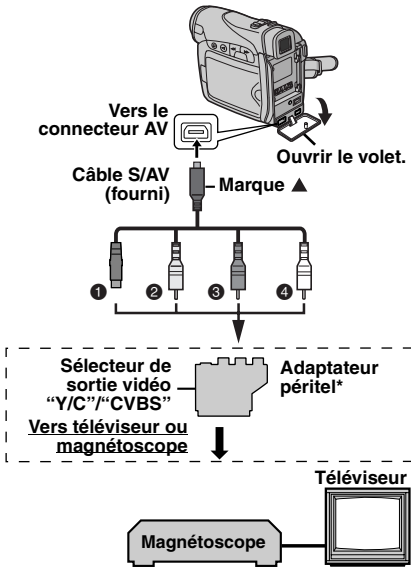

- 1 Noir vers S-VIDEO IN (À raccorder si votre téléviseur ou magnétoscope possède des connecteurs d'entrée S-VIDEO IN et A/V. Dans ce cas, il n'est pas nécessaire de raccorder le câble vidéo jaune.)
- 2 Jaune vers VIDEO IN (À raccorder si votre téléviseur ou magnétoscope ne possède que des connecteurs d'entrée A/V.)
- 3 Rouge vers AUDIO R IN**
- 4 Blanc vers AUDIO L IN**

* Si votre magnétoscope est équipé d'un connecteur SCART, utiliser l'adaptateur péritel fourni.

** Non requis pour la visualisation d'images fixes uniquement.

REMARQUE :

Régler le sélecteur de sortie vidéo de l'adaptateur péritel comme requis :

Y/C : Pour un raccordement à un téléviseur ou à un magnétoscope qui accepte des signaux Y/C et utilise un câble S-Vidéo.

CVBS : Pour un raccordement à un téléviseur ou à un magnétoscope qui n'accepte pas les signaux Y/C et utilise un câble audio/vidéo.

1 S'assurer que l'alimentation de tous les appareils est coupée.

2 Raccorder le caméscope à un téléviseur ou à un magnétoscope comme montré dans l'illustration.

En utilisant un magnétoscope, aller à l'étape **3**.

Sinon, passer à l'étape **4**.

3 Raccorder la sortie du magnétoscope à l'entrée du téléviseur, en se référant au mode d'emploi du magnétoscope.

4 Mettre le caméscope, le magnétoscope et le téléviseur sous tension.

5 Régler le magnétoscope dans son mode d'entrée AUX, et régler le téléviseur sur le mode VIDÉO.

6 Démarrer la lecture sur le caméscope.

(☞ p. 20)

Pour choisir l'affichage ou non des fonctions suivantes sur le téléviseur raccordé

- **Date/Heure**
Régler "DATE/TIME" sur "AUTO", "ON" ou "OFF". (☞ p. 24, 29)
Ou appuyer sur **DISPLAY** sur la télécommande pour activer/désactiver l'affichage de la date.
- **Time Code**
Régler "TIME CODE" sur "ON" ou "OFF". (☞ p. 24, 29)
- **Indications autres que la date/heure et le time code**
Régler "ON SCREEN" sur "OFF", "LCD" ou "LCD/TV". (☞ p. 24, 29)

REMARQUES :

- **Il est recommandé d'utiliser l'adaptateur secteur comme source d'alimentation au lieu de la batterie.** (☞ p. 13)
- Pour contrôler l'image et le son du caméscope sans introduire de cassette, régler l'interrupteur d'alimentation du caméscope sur "A" ou "M", puis régler votre téléviseur sur le mode d'entrée approprié.
- S'assurer de régler le volume du son du téléviseur sur son niveau minimum pour éviter une pointe soudaine de son quand le caméscope est mis en marche.

Lecture à l'aide de la télécommande

La télécommande toute fonction sert à faire fonctionner le caméscope à distance et à exécuter les opérations de base (lecture, arrêt, pause, avance rapide et rembobinage) du magnétoscope. Elle active également les fonctions de lecture complémentaires. (☞ p. 23)

Mise en place de la batterie

La télécommande marche à l'aide d'une batterie au lithium (CR2025).

1 Sortir le logement de batterie en poussant sur le bouton de verrouillage.

2 Insérer la batterie dans son logement et s'assurer que la marque "+" est visible.

3 Remettre le logement en place en le faisant glisser jusqu'à entendre un clic.



Portée de la télécommande (usage en intérieur)

Lors de l'usage de la télécommande, bien la diriger vers le capteur de la télécommande. La distance réelle approximative du rayon transmis en usage interne est de 5 m.

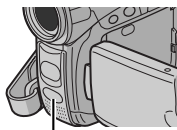

Capteur de la télécommande

REMARQUE :

Le rayon transmis peut manquer d'efficacité ou entraîner des dysfonctionnements si le capteur de la télécommande est directement exposé à la lumière du soleil ou à des éclairages puissants.

Touches et fonctions

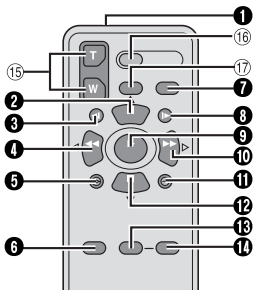

- 1** Fenêtre de transmission du rayon infrarouge
 - Transmet le signal du rayon.

Les touches suivantes sont disponibles uniquement lorsque l'interrupteur d'alimentation du caméscope est réglé sur "PLAY".

- 2** Touche PAUSE
 - Interrompt momentanément la bande (☞ p. 23)
 - Touche de déplacement vers le haut (☞ p. 23)
 - 3** Touche de rembobinage SLOW (☞ p. 23)
 - 4** Touche REW
 - Rembobinage/Recherche accélérée inverse sur une bande (☞ p. 20)
 - Touche de déplacement vers la gauche (☞ p. 23)
 - 5** Touche INSERT (☞ p. 40)
 - 6** Touche SHIFT (☞ p. 23)
 - 7** Touche DISPLAY (☞ p. 21, 37)
 - 8** Touche d'avance SLOW (☞ p. 23)
 - 9** Touche PLAY
 - Démarre la lecture d'une bande (☞ p. 20)
 - 10** Touche FF
 - Avance rapide/Recherche accélérée sur une bande (☞ p. 20)
 - Touche de déplacement vers la droite (☞ p. 23)
 - 11** Touche A. DUB (☞ p. 40)
 - 12** Touche STOP
 - Arrête la bande (☞ p. 20)
 - Touche de déplacement vers le bas (☞ p. 23)
 - 13** Touche EFFECT (☞ p. 23)
 - 14** Touche EFFECT ON/OFF (☞ p. 23)
- Les touches suivantes sont disponibles lorsque l'interrupteur d'alimentation du caméscope est réglé sur "A" ou "M".
- 15** Touches de zoom (T/W)
 - Zoom avant/arrière (☞ p. 18, 23)
 - (également disponible avec l'interrupteur d'alimentation réglé sur "PLAY")
 - 16** Touche START/STOP
 - Fonctionne comme la touche de marche/arrêt d'enregistrement du caméscope.
 - 17** Touche S.SHOT
 - Fonctionne comme la touche SNAPSHOT du caméscope.
 - (également disponible avec l'interrupteur d'alimentation réglé sur "PLAY")

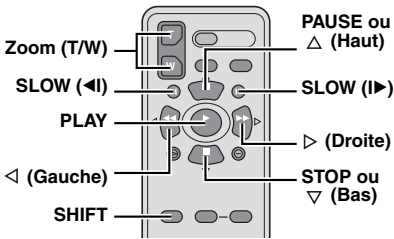

Lecture au ralenti

Lors de la lecture vidéo normale, appuyer sur **SLOW** (\blacktriangleleft ou \blacktriangleright) pendant plus de 2 secondes environ.

- Après 10 minutes environ, la lecture normale reprend.
- Pour interrompre momentanément la lecture au ralenti, appuyer sur **PAUSE** (II).
- Pour arrêter la lecture au ralenti, appuyer sur **PLAY** (\blacktriangleright).

REMARQUES :

- Il est également possible de déclencher la lecture au ralenti à partir de la pause sur image en appuyant sur **SLOW** (\blacktriangleleft ou \blacktriangleright) pendant plus de 2 secondes environ.
- Pendant la lecture au ralenti, l'image peut dévoiler un effet de mosaïque en raison du traitement numérique qu'elle subit.
- Après que **SLOW** (\blacktriangleleft ou \blacktriangleright) est actionné et maintenu, l'image fixe peut s'afficher juste quelques secondes, pour faire place ensuite à un écran bleu. Ce n'est pas un mauvais fonctionnement.
- Pendant la lecture au ralenti, la vidéo va rencontrer quelques perturbations, et l'image peut paraître instable, notamment avec les plans fixes. Ce n'est pas un mauvais fonctionnement.

Lecture image par image

Lors de la lecture normale ou d'une pause sur image, appuyer sur **SLOW** (\blacktriangleright) de façon répétée pour aller dans le sens avant ou sur **SLOW** (\blacktriangleleft) de façon répétée pour aller dans le sens inverse. Chaque fois que **SLOW** (\blacktriangleleft ou \blacktriangleright) est actionné, une lecture image par image est effectuée.

Lecture avec zoom

Agrandit l'image enregistrée jusqu'à 32X au tout moment pendant la lecture vidéo et la lecture D.S.C.

1) Appuyer sur **PLAY** (\blacktriangleright) pour démarrer la lecture vidéo. Ou exécuter la lecture normale des images.



2) À l'endroit exact où vous voulez agrandir l'image, appuyer sur la touche de zoom (T).

- Pour revenir vers un plan général en zoom arrière, appuyer sur la touche de zoom (W).

3) Vous pouvez déplacer l'image sur l'écran à la recherche d'une portion particulière de l'image.

Tout en maintenant **SHIFT** enfoncée, appuyer sur \blacktriangleleft (Gauche), \blacktriangleright (Droite), Δ (Haut) et ∇ (Bas).

- Pour arrêter le zoom, appuyer en continu sur **W** jusqu'à ce que l'image redevienne normale. Sinon, appuyer sur **STOP** (■), puis sur **PLAY** (\blacktriangleright) durant la lecture vidéo.

REMARQUES :

- Le zoom peut également être utilisé pendant la lecture au ralenti et la pause sur image.
- À cause du traitement numérique, la qualité de l'image peut souffrir.

Effets spéciaux en lecture

Permet d'ajouter des effets créatifs à l'image en cours de lecture vidéo.

- **FILM ANCIEN** : Donne aux scènes enregistrées un effet stroboscopique.

B/W NOIR ET BLANC : Comme dans les vieux films, le film est tourné en noir et blanc. Utilisé en mode Cinéma, il rehausse l'effet "Cinéma classique".

■ **SÉPIA** : La teinte des scènes enregistrées est légèrement brunie, comme les vieilles photographies. Associer cet effet au mode Cinéma pour donner une tonalité ancienne au film.

■ **STROBOSCOPE** : L'enregistrement ressemble à une série de clichés consécutifs.

1) Pour démarrer la lecture, appuyer sur **PLAY** (\blacktriangleright).

2) Appuyez sur **EFFECT**. Le menu de sélection EFFET LECTURE apparaît.

3) Appuyer sur **EFFECT** de façon répétée pour déplacer la barre lumineuse vers l'effet souhaité.

- La fonction choisie est activée et au bout de 2 secondes, le menu disparaît.
- Pour désactiver l'effet sélectionné, appuyer sur **EFFECT ON/OFF**. Pour réactiver l'effet sélectionné, appuyer de nouveau sur **EFFECT ON/OFF**.
- Pour modifier l'effet sélectionné, reprendre depuis l'étape 2 ci-dessus.

EFFECT ON/OFF
EFFECT

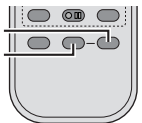

Modification des réglages des menus

Ce caméscope dispose d'un système de menus sur écran facile à utiliser qui simplifie beaucoup de nombreux réglages de détail. (☞ p. 25 – 29)

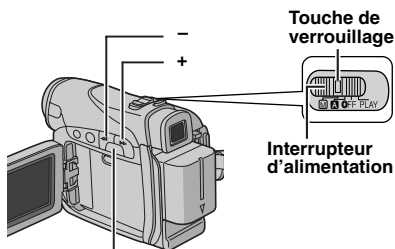

MENU

1 Pour les menus d'enregistrement vidéo : Régler l'interrupteur d'alimentation sur "M" tout en appuyant sur la touche de verrouillage située sur l'interrupteur.

Pour les menus de lecture vidéo : Régler l'interrupteur d'alimentation sur "PLAY" tout en appuyant sur la touche de verrouillage située sur l'interrupteur.

2 Ouvrir complètement l'écran LCD. (☞ p. 18)

3 Appuyer sur **MENU**. L'écran de menu apparaît.

4 Appuyer sur + ou sur – afin de sélectionner la fonction désirée, et appuyer ensuite sur **MENU**. Le menu de la fonction sélectionnée apparaît.

Écran pour le menu d'enregistrement vidéo

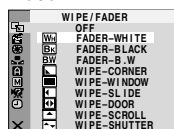

Écran pour le menu de lecture vidéo

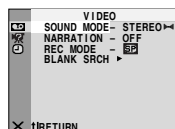

5 La procédure de réglage expliquée ci-après dépend de la fonction sélectionnée.

Menus sans aucun menu secondaire

WIPE/FADER (☞ p. 35)

PROGRAM AE (☞ p. 36)

EXPOSURE (☞ p. 32)

W. BALANCE (☞ p. 34)

1) Appuyer sur + ou – pour sélectionner le paramètre souhaité.

• Exemple : Menu **PROGRAM AE**

2) Appuyer sur **MENU**. La sélection est terminée. L'écran de menu réapparaît.

• Répéter la même procédure pour régler d'autres fonctions.

3) Appuyer sur **MENU**. L'écran de menu se ferme.

L'icône du menu sélectionné clignote.

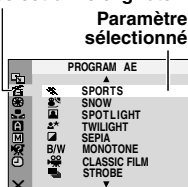

Menus avec des menus secondaires

CAMERA (☞ p. 25)

MANUAL (☞ p. 26)

SYSTEM (☞ p. 27)

CAMERA DISPLAY (☞ p. 28)

VIDEO (☞ p. 28)

VIDEO DISPLAY (☞ p. 29)

1) Appuyer sur + ou sur – afin de sélectionner la fonction désirée, et appuyer ensuite sur **MENU**. Le menu secondaire apparaît.

• Exemple : Menu

CAMERA

2) Appuyer sur + ou – pour sélectionner le paramètre souhaité.

3) Appuyer sur **MENU**. La sélection est terminée.

• Répéter la même

procédure pour régler d'autres fonctions.

4) Appuyer sur **MENU**. L'écran de menu réapparaît.

• Répéter la même procédure pour régler d'autres fonctions.

5) Appuyer sur **MENU**. L'écran de menu se ferme.

L'icône du menu sélectionné clignote.

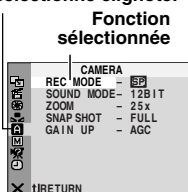



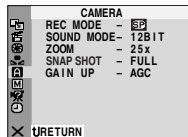
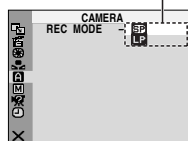

Menu secondaire



Menus d'enregistrement

CAMERA

Les réglages " CAMERA" prennent effet quand l'interrupteur d'alimentation est réglé sur "" ou sur "". Les réglages des menus ne peuvent cependant être modifiés qu'avec l'interrupteur d'alimentation réglé sur "".
[] = Préréglage en usine

REC MODE

[SP] : Pour enregistrer en mode SP (Lecture standard)

LP : Lecture longue durée — plus économique, offrant 1,5 fois la durée d'enregistrement normale.

REMARQUES :

- Si le mode d'enregistrement est commuté, l'image en cours de lecture devient floue au point de commutation.
- Il est recommandé de lire sur ce caméscope les bandes enregistrées en mode LP sur ce même caméscope.
- Pendant la lecture d'une bande enregistrée sur un autre caméscope, des parasites peuvent apparaître ou il peut y avoir des pauses momentanées dans le son.

SOUND MODE

[12BIT] : Permet l'enregistrement vidéo du son en stéréo sur quatre canaux ; son utilisation est recommandée pour le doublage audio. (Équivaut au mode 32 kHz des modèles précédents)

16BIT : Permet l'enregistrement du son en stéréo sur deux canaux. (Équivaut au mode 48 kHz des modèles précédents)

ZOOM

25X : Lorsqu'il est réglé sur "25X" et que le zoom numérique est utilisé, le grossissement du zoom est réinitialisé sur 25X puisque le zoom numérique est débrayé.

[100X] : Permet d'utiliser le zoom numérique. Par un traitement numérique et un grossissement des images, le zoom peut aller de 25X (la limite du zoom optique) à un grossissement numérique maximum de 100X.

800X : Permet d'utiliser le zoom numérique. Par un traitement numérique et un grossissement des images, le zoom peut aller de 25X (la limite du zoom optique) à un grossissement numérique maximum de 800X.

SNAP SHOT

[FULL] : Mode Photo sans marge

NEGA : Mode Négatif

PIN-UP : Mode Photo avec ombre portée

FRAME : Mode Photo avec marge



[FULL]



NEGA



PIN-UP





FRAME

Pour plus de détails sur la procédure, vous reporter à la section "Photo (Pour l'enregistrement vidéo)" (p. 31).

GAIN UP

OFF : Permet de filmer des scènes sombres sans réglage de luminosité de l'image.

[AGC] : L'aspect général peut paraître granuleux, mais l'image reste lumineuse.

AUTO  : La vitesse de l'obturateur se règle automatiquement. La prise d'un sujet dans un lieu pas ou mal éclairé à une vitesse lente d'obturation fournit une image plus lumineuse qu'en mode AGC ; les mouvements du sujet sont toutefois légèrement saccadés et peuvent paraître peu naturels. L'aspect général peut sembler granuleux. Tandis que la vitesse de l'obturateur se règle automatiquement, "****" s'affiche.

MANUAL

Les réglages "MANUAL" prennent effet uniquement lorsque l'interrupteur d'alimentation est réglé sur "M".

[] = Préréglage en usine

DIS

OFF : Désactive la fonction.

[ON (👉)] : Pour neutraliser l'instabilité des images due au tremblement de la caméra, notamment via un important grossissement.

REMARQUES :

- Une stabilisation précise peut ne pas être possible si la main tremble trop ou en fonction des conditions de prise de vue.
- L'indicateur "(👉)" clignote ou s'éteint si le stabilisateur ne peut être utilisé.
- Désactiver ce mode au moment d'enregistrer avec le caméscope sur un trépied.

5S

[OFF] : Désactive l'enregistrement de 5 secondes.

5S : Active l'enregistrement de 5 secondes.

(👉 p. 30)

Anim. : Permet d'enregistrer quelques images uniquement. En utilisant un objet inanimé et en modifiant sa position entre les prises de vues, il est possible de donner une impression de mouvement à cet objet.

TELE MACRO

[OFF] : Désactive la fonction.

ON : Lorsque la distance jusqu'au sujet est inférieure à 1 m, régler "TELE MACRO" sur "ON". Vous pouvez filmer un sujet aussi grand que possible à une distance d'environ 40 cm.

REMARQUE :

Selon la position du zoom, l'objectif peut ne pas faire la mise au point.

WIDE MODE

[OFF] : Enregistre sans aucune modification dans les proportions Hauteur/Largeur de l'écran. Pour toute lecture sur un téléviseur avec un rapport d'écran normal.

CINEMA [] : Insère des bandes noires en haut et en bas de l'écran. L'indication [] apparaît. Pendant la lecture sur des téléviseurs à écran large, les bandes noires en haut et en bas de l'écran sont coupées et le rapport d'écran passe à 16:9. Au moment d'utiliser ce mode, vous reporter au mode d'emploi du téléviseur à écran large. Pendant la lecture/l'enregistrement sur des téléviseurs 4:3/écran LCD/viseur, des bandes noires sont introduites en haut et en bas de l'écran et l'image apparaît comme dans les films en cinémascope 16:9.

SQUEEZE [W] : Pour toute lecture sur des téléviseurs dont le rapport Hauteur/Largeur est 16:9. L'image est naturellement élargie pour remplir l'écran sans aucune distorsion. L'indication [W] apparaît. Au moment d'utiliser ce mode, vous reporter au mode d'emploi du téléviseur à écran large. Pendant la lecture/l'enregistrement sur des téléviseurs 4:3/écran LCD/viseur, l'image est allongée à la verticale.

WIND CUT

[OFF] : Désactive la fonction.

ON [] : Contribue à couper le bruit créé par le vent. L'indication " [] " apparaît. La qualité du son change. C'est normal.

SYSTEM

Les fonctions "SYSTEM" qui sont réglées lorsque l'interrupteur d'alimentation est réglé sur "M" sont également appliquées lorsque l'interrupteur d'alimentation est réglé sur "PLAY".
[] = Préréglage en usine

BEEP

OFF : Bien que non entendu pendant la prise de vues, le bruit de l'obturateur est enregistré sur la bande.

BEEP : Le signal sonore retentit au moment de la mise sous ou hors tension de l'alimentation, et au début et à la fin de l'enregistrement. Active également l'effet sonore de l'obturateur. (☞ p. 31)

[MELODY] : Au lieu d'un signal sonore, une mélodie est diffusée lorsqu'une opération est effectuée. Active également l'effet sonore de l'obturateur. (☞ p. 31)

REMOTE

OFF : Permet de désactiver le fonctionnement de la télécommande.

[ON] : Permet d'activer le fonctionnement de la télécommande.

DEMO MODE

OFF : Aucune démonstration automatique n'a lieu.

[ON] : Fait la démonstration de certaines fonctions telles que le programme AE avec effets spéciaux, etc., et peut être utilisé pour confirmer comment ces fonctions agissent. Une démonstration démarre dans les cas suivants :

- Lorsque l'écran de menu est fermé, et que "DEMO MODE" est réglé sur "ON".
- Lorsque "DEMO MODE" est réglé sur "ON", et qu'aucune opération n'a été exécutée environ 3 minutes après que l'interrupteur d'alimentation a été réglé sur "A" ou "M".
- Effectuer n'importe quelle opération pendant la démonstration l'arrête momentanément. Si aucune opération n'a toujours pas été effectuée plus de 3 minutes après, la démonstration reprend.

REMARQUES :

- Si une cassette se trouve dans le caméscope, la démonstration ne peut démarrer.
- "DEMO MODE" reste sur "ON", même si l'alimentation du caméscope est coupée.
- Si "DEMO MODE" demeure réglé sur "ON", certaines des fonctions ne sont pas disponibles.

Après avoir visionné la démonstration, régler sur "OFF".

PRIORITY

[LCD] : L'image est affichée sur l'écran LCD lorsque le viseur est tiré alors que l'écran LCD est ouvert.

FINDER : L'image est affichée dans le viseur lorsque le viseur est tiré alors que l'écran LCD est ouvert.

CAM RESET

EXECUTE : Rétablit tous les réglages fait en usine.

[RETURN] : Ne rétablit pas tous les réglages fait en usine.

CAMERA DISPLAY

- Les réglages "CAMERA DISPLAY" prennent effet même lorsque l'interrupteur d'alimentation est réglé sur "A". Les réglages des menus ne peuvent cependant être modifiés qu'avec l'interrupteur d'alimentation réglé sur "M".
- Les réglages de "CAMERA DISPLAY", sauf "BRIGHT" et "AUX MIC", prennent effet uniquement pour la prise de vues.

[] = Préréglage en usine

BRIGHT

p. 15, "Ajustement de la luminosité de l'affichage"

ON SCREEN

LCD : Empêche l'affichage du caméscope (sauf la date, l'heure et le time code) d'apparaître sur l'écran du téléviseur raccordé.

[LCD/TV] : Fait apparaître l'affichage du caméscope sur l'écran quand le caméscope est raccordé à un téléviseur.

DATE/TIME

OFF : La date/l'heure n'apparaissent pas.

[AUTO] : Affiche la date/heure pendant approximativement 5 secondes lorsque l'interrupteur d'alimentation est commuté d'"OFF" à "A" ou "M".

ON : La date et/ou l'heure sont toujours affichées.

- L'indication de la date peut être aussi activée ou désactivée ; pour ce faire, il suffit d'appuyer sur la touche **DISPLAY** de la télécommande. (p. 21, 37)

TIME CODE

[OFF] : Le time code n'est pas affiché.

ON : Le time code est affiché sur le caméscope et sur le téléviseur raccordé. Les numéros d'image ne sont pas affichés pendant l'enregistrement. (p. 19)

LANGUAGE

[ENGLISH] / ESPAÑOL / РУССКИЙ

Le réglage de la langue peut être changée. (p. 14)

AUX MIC

OFF : L'indicateur de niveau du microphone auxiliaire n'apparaît pas.

[ON] : Affiche l'indicateur de niveau du microphone auxiliaire lorsque un microphone en option est raccordé. (p. 8)

CLOCK ADJ.

p. 14, "Réglages de la date et de l'heure"

Menus de lecture**VIDEO**

[] = Préréglage en usine

SOUND MODE et NARRATION

Pendant la lecture de la bande, le caméscope détecte le mode dans lequel le son a été enregistré, et reproduit ce dernier dans le même mode. Sélectionner le type de son qui doit accompagner l'image qui apparaît. Selon l'explication d'accès au menu de la page 24, sélectionner "SOUND MODE" ou "NARRATION" sur l'écran de menu, puis le régler sur le paramètre souhaité.

SOUND MODE

[STEREO] : Le son sort sur les deux canaux "L" et "R" en stéréo.

SOUND L : Le son du canal "L" sort.

SOUND R : Le son du canal "R" sort.

NARRATION

[OFF] : Le son initial sort sur les deux canaux "L" et "R" en stéréo.

ON : Le son copié sort sur les deux canaux "L" et "R" en stéréo.

MIX : Les sons initiaux et copiés sont combinés et sortent sur les deux canaux "L" et "R" en stéréo.

REC MODE [SP] / LP

Permet de régler le mode d'enregistrement vidéo (SP ou LP) selon votre préférence. Il est recommandé d'utiliser "REC MODE" dans le menu VIDEO si ce caméscope sert d'enregistreur durant la copie. (p. 37, 38)

BLANK SRCH

p. 20, "Recherche de section vierge"

SYSTEM

Chaque réglage est lié avec "SYSTEM", qui apparaît lorsque l'interrupteur d'alimentation est réglé sur "M". (p. 24)

- Les paramètres sont les mêmes que dans la description de la page 27.

VIDEO DISPLAY

Les réglages "VIDEO" (VIDEO-DISPLAY) prennent effet uniquement pour la lecture vidéo sauf "BRIGHT" et "AUX MIC".

- Les paramètres (sauf "OFF" dans les réglages ON SCREEN) sont les mêmes que dans la description (CAMERA DISPLAY) de la page 28.

[] = Préréglage en usine

BRIGHT

☞ p. 15, "Ajustement de la luminosité de l'affichage"

ON SCREEN OFF / [LCD] / LCD/TV

Réglé sur "OFF", l'affichage du caméscope disparaît.

DATE/TIME [OFF] / AUTO / ON

Réglé sur "AUTO", la date/heure est affichée dans les cas suivants :

- Lorsque la lecture vidéo démarre. Le caméscope affiche la date/heure au moment où les scènes sont enregistrés.
- Lorsque la date est modifiée pendant la lecture vidéo.

TIME CODE [OFF] / ON

☞ p. 19, "Time Code"

LANGUAGE

[ENGLISH] / ESPAÑOL / РУССКИЙ

Le réglage de la langue peut être changée.

(☞ p. 14)

AUX MIC OFF / [ON]

☞ p. 28, "AUX MIC"

Lumière à LED

La lumière à LED peut être utilisée pour éclaircir le sujet dans un endroit sombre durant l'enregistrement vidéo ou la prise de vues D.S.C.



Lumière à LED

1 Appuyer sur **LIGHT** plusieurs fois pour changer le réglage.

OFF : Éteint la lumière.

ON : La lumière est toujours allumée. (☞ apparaît.)

AUTO : La lumière s'allume automatiquement en cas de condition sombre. (☞A apparaît.)

2 Appuyer sur la touche de marche/arrêt d'enregistrement pour démarrer l'enregistrement vidéo ou sur **SNAPSHOT** pour prendre une photo.

REMARQUES :

- Veiller à ne pas pointer directement la lumière à LED vers des yeux.
- Si la lumière n'atteint pas le sujet, la fonction de prise de vues en faible lumière est activée et rend possible l'enregistrement du sujet plus clair.
- Il existe une différence de luminosité des images enregistrées entre la zone centrale qui est illuminée par la lumière à LED et les zones environnantes (qui sont plus sombres).
- Puisque les sujets sont enregistrés à une vitesse d'obturateur réduite lorsque le réglage de la lumière à LED est "ON", ils apparaissent légèrement flous.

Enregistrement de 5 secondes

Enregistrer des vacances ou un événement important sous forme de petits clips de 5 secondes et créer une action continue. Cette fonction n'est disponible que pour l'enregistrement vidéo.

1 Régler "5S" sur "5S". (☞ p. 26)

• L'indication "5S" apparaît.

2 Appuyer sur la touche de marche/arrêt d'enregistrement pour enregistrer. Après 5 secondes, le caméscope passe automatiquement en mode d'attente d'enregistrement.

• Même si vous appuyez de nouveau sur la touche de marche/arrêt d'enregistrement dans les 5 secondes qui suivent le début de l'enregistrement, le mode d'attente d'enregistrement ne sera pas engagé.

3 Pour quitter le mode 5S, sélectionner "OFF" à l'étape 1.

Pour prendre une photo en mode d'enregistrement de 5 secondes

Au lieu d'appuyer sur la touche de marche/arrêt d'enregistrement à l'étape 2, sélectionner le mode Photo souhaité dans le menu CAMERA (☞ p. 25), et appuyer ensuite sur **SNAPSHOT**. Le caméscope enregistre pendant 5 secondes. Lorsque "5S" est réglé sur "Anim.", cette fonction n'est pas disponible.

REMARQUE :

Lorsque "5S" est réglé sur "Anim.", le mode d'enregistrement de 5 secondes n'est pas disponible. À la place, le caméscope enregistre une animation de quelques images uniquement.

Prise de vues en faible lumière

Éclairer les sujets ou endroits sombres davantage que s'ils étaient dans des conditions d'éclairage naturel. Bien que l'image enregistrée ne soit pas granuleuse, elle peut paraître légèrement stroboscopique en raison de la lenteur de la vitesse d'obturation.

1 Régler l'interrupteur d'alimentation sur "M".

2 Appuyer sur **NIGHT** pour que l'indicateur de prise de vues en faible lumière "0.0" apparaisse.

- La vitesse de l'obturateur se règle automatiquement pour offrir jusqu'à 25 fois la sensibilité normale.
- "A" apparaît à côté de "0.0" tandis que la vitesse de l'obturateur se règle automatiquement.

Pour désactiver la prise de vues en faible lumière

Appuyer de nouveau sur **NIGHT** pour que l'indicateur de prise de vues en faible lumière disparaisse.

REMARQUES :

- Pendant la prise de vues en faible lumière, les fonctions ou réglages suivants ne peuvent être activés, et l'indicateur correspondant clignote ou s'éteint :
 - Certains modes de "Programme AE avec effets spéciaux" (☞ p. 36).
 - "GAIN UP" dans le menu CAMERA. (☞ p. 25)
 - "DIS" dans le menu MANUAL. (☞ p. 26)
- Pendant la prise de vues en faible lumière, la mise au point du caméscope peut se révéler difficile. Pour remédier à ce problème, utiliser un trépied.

Photo (Pour l'enregistrement vidéo)

Cette fonction permet d'enregistrer des images fixes qui ressemblent à des photos sur bande.

- 1 Régler l'interrupteur d'alimentation sur "M".
- 2 Régler la fonction "SNAP SHOT" sur le mode souhaité. (☞ p. 24, 25)
- 3 Appuyer sur **SNAPSHOT**.
 - On entend l'effet sonore d'un obturateur qui se ferme.
 - L'indication "PHOTO" apparaît et une image fixe est enregistrée pendant 6 secondes environ ; le caméscope revient ensuite en mode d'attente d'enregistrement.
 - Vous pouvez réaliser une prise de clichés également pendant l'enregistrement. Une image fixe est enregistrée pendant 6 secondes environ, puis l'enregistrement normal reprend.
 - Peu importe la position de l'interrupteur d'alimentation ("A" ou "M"), l'enregistrement des photos a lieu dans le mode Photo sélectionné.

Mode Prise de vues en rafale

Maintenir la touche **SNAPSHOT** enfoncée à l'étape 3 revient à exécuter une action comparable à la photographie en rafale. (Intervalle entre les images fixes : 1 seconde environ)

Mise au point manuelle

Le système de mise au point automatique toute distance du caméscope permet de filmer en continu du gros plan (à 5 cm environ du sujet) à l'infini.

Cependant, une mise au point correcte peut ne pas être obtenue en fonction des conditions de prise de vues. Dans ce cas, utiliser le mode de mise au point manuelle.

- 1 Régler l'interrupteur d'alimentation sur "M".
- 2 Appuyer sur **FOCUS**. L'indicateur de mise au point manuelle apparaît.

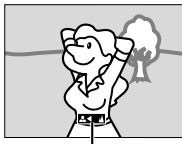

Indicateur de mise au point manuelle

- 3 Appuyer sur + ou sur – pour faire la mise au point sur un sujet.

- Si le réglage de la mise au point ne peut pas se faire à une distance plus éloignée ou plus rapprochée, "▲" ou "●" clignote.

- 4 Appuyer sur **MENU**. L'ajustement de la mise au point est terminé.

Pour rétablir la mise au point automatique

Appuyer deux fois sur **FOCUS** ou régler l'interrupteur d'alimentation sur "A".

La mise au point manuelle est recommandée dans les situations répertoriées ci-dessous.

- Si deux sujets à des distances différentes se recourent dans la même scène.
- Lorsque l'éclairage est faible.*
- Lorsque le sujet n'a pas de contraste (différence entre luminosité et ombre), comme un mur unicolore et plat ou un ciel bleu sans nuages.*
- Quand un objet sombre se voit à peine sur l'écran LCD ou dans le viseur.*
- Quand la scène contient des objets minuscules ou identiques qui sont répétés avec régularité.
- Quand la scène est modifiée par des rayons de soleil ou de lumière réfléchis à la surface de l'eau.
- Quand une scène est prise sur un fond à contraste élevé.

* Les avertissements de faible contraste suivants clignotent : ▲, ◀, ▶ et ●.

Commande d'exposition

La commande d'exposition manuelle est conseillée dans les situations suivantes :

- Lors d'une prise de vues en contre-jour ou sur un arrière-plan trop lumineux.
- Lors d'une prise de vues sur un fond réfléchissant naturellement la lumière, comme à la plage ou sur les pistes de ski.
- Quand le fond est sombre excessivement ou que le sujet est clair.

1 Régler l'interrupteur d'alimentation sur "M".

2 Régler "E" sur "MANUAL". (→ p. 24)

• L'indicateur de la commande d'exposition apparaît.

3 Pour rendre l'image plus lumineuse, appuyer sur +. Pour rendre l'image plus sombre, appuyer sur -. (±6 maximum)

• L'exposition +3 fait le même effet que la compensation de contre-jour. (→ p. 33)

• L'exposition -3 fait le même effet que lorsque "E" est réglé sur "SPOTLIGHT". (→ p. 36)

4 Appuyer sur **MENU**. L'ajustement de l'exposition est terminé.

Pour rétablir la commande d'exposition automatique

Sélectionner "AUTO" à l'étape **2**. Ou régler l'interrupteur d'alimentation sur "A".

REMARQUES :

- Il n'est pas possible d'utiliser la commande d'exposition manuelle lorsque "E" est réglé sur "SPOTLIGHT" ou "SNOW" (→ p. 36), ou avec la compensation de contre-jour.
- Si l'ajustement ne cause pas de changement visible de la luminosité, régler "GAIN UP" sur "AUTO". (→ p. 24, 25)

Verrouillage de l'iris

Comme la pupille de l'œil humain, l'iris se contracte dans un milieu bien éclairé pour éviter de faire pénétrer trop de lumière, et se dilate quand l'éclairage est faible pour laisser passer plus de lumière.

Utiliser cette fonction dans les situations suivantes :

- Lors d'une prise de vues d'un sujet en mouvement.
- Lorsque la distance entre le sujet et le caméscope change (la taille du sujet sur l'écran LCD ou dans le viseur change également), comme quand le sujet s'éloigne.
- Lors d'une prise de vues sur un fond réfléchissant naturellement la lumière, comme à la plage ou sur les pistes de ski.
- Lors d'une prise de vues d'un sujet éclairé par un projecteur.
- Lorsque le zoom est utilisé.

1 Régler l'interrupteur d'alimentation sur "M".

2 Régler "E" sur "MANUAL". (→ p. 24)

• L'indicateur de la commande d'exposition apparaît.

3 Ajuster le zoom de façon que le sujet remplisse l'écran LCD ou le viseur, puis maintenir **MENU** enfoncé pendant plus de 2 secondes. L'indicateur de la commande d'exposition et "E" apparaissent.

4 Appuyer sur **MENU**. "E" change pour faire place à "I", et l'iris est verrouillé.

Pour rétablir la commande de l'iris automatique

Sélectionner "AUTO" à l'étape **2**. Ou régler l'interrupteur d'alimentation sur "A".

• L'indicateur de commande d'exposition et "E" disparaissent.

Pour verrouiller la commande d'exposition et l'iris

Après l'étape **2**, ajuster l'exposition en appuyant sur + ou sur -. Ensuite, verrouiller l'iris à l'étapes

3 et **4**. Pour un verrouillage automatique, sélectionner "AUTO" à l'étape **2**. La commande d'exposition et l'iris deviennent automatiques.

Compensation de contre-jour

La compensation de contre-jour éclaircit le sujet rapidement.

D'une opération simple, la fonction de compensation de contre-jour éclaircit la portion sombre d'un sujet en augmentant l'exposition.

- 1 Régler l'interrupteur d'alimentation sur "M".
- 2 Appuyer sur **BACK LIGHT** pour que l'indicateur de compensation de contre-jour "☀" apparaisse.

Pour annuler la compensation de contre-jour
Appuyer deux fois sur **BACK LIGHT** pour que l'indicateur "☀" disparaisse.

REMARQUE :

L'usage de la compensation de contre-jour peut entraîner une trop grande luminosité autour du sujet qui devient blanc.

Sélection de la zone de mesure d'exposition

La sélection d'une zone de mesure permet une compensation de l'exposition plus précise. Vous pouvez sélectionner l'une des trois zones de mesure sur l'écran LCD/le viseur.

- 1 Régler l'interrupteur d'alimentation sur "M".
- 2 Appuyer sur **BACK LIGHT** deux fois pour que l'indicateur de mode sélection manuel de la zone d'exposition "☀" apparaisse.
 - Un cadre de zone de mesure apparaît au centre de l'écran LCD/le viseur.
- 3 Appuyer sur + ou – pour sélectionner le cadre de zone de mesure.
- 4 Appuyer sur **MENU**.
 - La sélection de la zone de mesure d'exposition est activée.
 - L'exposition est ajustée pour que la luminosité de la zone sélectionnée soit plus appropriée.

Pour verrouiller l'iris

Après l'étape 3, appuyer sur **MENU** et la maintenir enfoncé pendant plus de 2 secondes pour verrouiller l'iris. "L" apparaît et l'iris est verrouillé.

Pour annuler le mode sélection manuel de la zone d'exposition

Appuyer sur **BACK LIGHT** une fois pour que l'indicateur "☀" disparaisse.

REMARQUES :

- Il n'est pas possible d'utiliser la sélection de la zone de mesure d'exposition de zone en même temps que les fonctions suivantes.
 - "SQUEEZE" dans "WIDE MODE" (☞ p. 26)
 - "STROBE" dans "PROGRAM AE" (☞ p. 36)
 - Zoom numérique (☞ p. 18)
 - Commande d'exposition manuelle
- Suivant le lieu et les conditions de prise de vue, il se peut que l'on ne puisse pas atteindre un résultat optimal.

Réglage de la balance des blancs

La balance des blancs renvoie à l'exactitude de la reproduction des couleurs sous des éclairages différents. Si la balance des blancs est correcte, toutes les autres couleurs sont parfaitement reproduites.

En principe, la balance des blancs est réglée automatiquement. Toutefois, des utilisateurs de caméscope expérimentés commandent cette fonction manuellement pour obtenir une reproduction de couleur/teinte plus professionnelle.

Pour changer le réglage

Régler la fonction "☑" sur le mode souhaité. (☞ p. 24)

- L'indicateur du mode sélectionné, à l'exception de "AUTO", apparaît.

[AUTO] : La balance des blancs se règle automatiquement.

☑ **MWB** : Réglage manuel de la balance des blancs lors d'une prise de vues sous des types d'éclairage différents. (☞ "Réglage de la balance des blancs manuelle")

☀ **FINE** : À l'extérieur un jour de beau temps.

☁ **CLOUD** : À l'extérieur un jour couvert.

💡 **HALOGEN** : Utilisation d'une lampe vidéo ou tout type d'éclairage similaire.
[] = Préréglage en usine

Pour rétablir la balance des blancs automatique

Régler "☑" sur "AUTO". (☞ p. 24)

Ou régler l'interrupteur d'alimentation sur "A".

Réglage de la balance des blancs manuelle

Régler manuel de la balance des blancs lors d'une prise de vues sous des types d'éclairage différents.

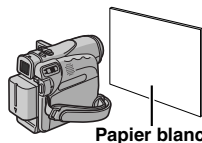

1 Régler l'interrupteur d'alimentation sur "☑".

2 Sélectionner "MWB" dans le menu "☑ W.BALANCE". (☞ p. 24)

- L'indication ☑ clignote lentement.

3 Tenir une feuille de papier blanc devant le sujet. Ajuster le zoom ou vous déplacer pour que la feuille de papier blanc remplisse l'écran.

4 Appuyer en continu sur **MENU** jusqu'au moment où ☑ commence à clignoter rapidement.

- Lorsque le réglage est terminé, ☑ se remet à clignoter normalement.

5 Appuyer deux fois sur **MENU**. L'écran de menu se ferme, et l'indicateur de balance des blancs manuelle ☑ est affiché.

REMARQUES :

- À l'étape **3**, la mise au point sur la feuille de papier blanc peut se révéler difficile. En pareil cas, ajuster manuellement la mise au point. (☞ p. 31)
- Un sujet peut être filmé sous différents types d'éclairage en intérieur (éclairage naturel, lumière fluorescente, éclairage à la bougie, etc.). La température de couleur étant différente selon le type de lumière, la teinte du sujet varie en fonction des réglages de la balance des blancs. Utiliser cette fonction pour obtenir une image plus naturelle.
- Le réglage de la balance des blancs effectué manuellement reste mémorisé même après la mise hors tension de l'appareil ou le retrait de la batterie.

Effets de volet ou de fondu

Ces effets permettent de faire des transitions de scènes de type professionnel. Les utiliser pour relever les transitions d'une scène à la suivante. Le volet ou le fondu fonctionne quand l'enregistrement vidéo démarre ou s'arrête.

- 1** Régler l'interrupteur d'alimentation sur "M".
- 2** Régler la fonction "E" sur le mode souhaité. (p. 24)
 - Le menu WIPE/FADER disparaît et l'effet est réservé.
 - L'indicateur de l'effet sélectionné apparaît.
- 3** Appuyer sur la touche de marche/arrêt d'enregistrement pour activer les effets d'entrée/sortie en fondu ou d'ouverture/fermeture de volet.

Pour désactiver l'effet sélectionné

Sélectionner "OFF" à l'étape 2. L'indicateur de l'effet disparaît.

REMARQUES :

- Vous pouvez prolonger les effets de volet ou de fondu en appuyant sur la touche de marche/arrêt d'enregistrement et en la maintenant enfoncée.
- Quelques-uns des effets de volet/fondu ne peuvent être utilisés sous certains modes du programme AE avec effets spéciaux. (p. 36)
Dans pareil cas, l'indicateur sélectionné clignote ou s'éteint.

WIPE/FADER

OFF : Désactive la fonction. (Préréglage en usine)

W **FADER-WHITE** : Entrée ou sortie en fondu sur un écran blanc.

B **FADER-BLACK** : Entrée ou sortie en fondu sur un écran noir.

BW **FADER-B.W** : Passe d'un écran noir et blanc à un écran couleur lors de l'entrée en fondu, ou passe d'un écran couleur à un écran noir et blanc lors de la sortie en fondu.

W **WIPE-CORNER** : Le volet s'ouvre sur un écran noir depuis l'angle supérieur droit vers l'angle inférieur gauche, ou se ferme depuis l'angle inférieur gauche vers l'angle supérieur droit laissant place à un écran noir.

W **WIPE-WINDOW** : La scène démarre au centre d'un écran noir avec le volet qui s'ouvre en s'élargissant vers les angles, ou disparaît en partant des angles avec le volet qui se ferme graduellement en direction du centre.

W **WIPE-SLIDE** : Ouverture ou fermeture du volet de droite à gauche ou de gauche à droite, respectivement.

W **WIPE-DOOR** : Ouverture du volet en deux moitiés d'un écran noir, l'une vers la gauche l'autre vers la droite, dévoilant ainsi la scène, ou fermeture du volet avec l'écran noir qui réapparaît à gauche et à droite pour couvrir finalement la scène.

W **WIPE-SCROLL** : La scène s'ouvre du bas vers le haut sur un écran noir, ou se ferme du haut vers le bas, laissant place à un écran noir.

W **WIPE-SHUTTER** : Ouverture du volet au centre d'un écran noir pour s'élargir ensuite vers le haut et le bas, ou fermeture du volet depuis le haut et le bas jusqu'au centre, laissant place à un écran noir.

Programme AE avec effets spéciaux

- 1 Régler l'interrupteur d'alimentation sur "☑".
- 2 Régler la fonction "AE" sur le mode souhaité. (☞ p. 24)
 - Le menu PROGRAM AE disparaît et l'effet sélectionné est activé.
 - L'indicateur de l'effet sélectionné apparaît.

Pour désactiver l'effet sélectionné

Sélectionner "OFF" à l'étape 2. L'indicateur de l'effet disparaît.

REMARQUES :

- Le programme AE avec effets spéciaux peut être modifié durant l'enregistrement ou en mode d'attente d'enregistrement.
- Certains modes du programme AE avec effets spéciaux ne peuvent fonctionner lors d'une prise de vue en faible lumière.
- Une ligne verticale peut apparaître si le sujet est trop lumineux ou réfléchit trop la lumière (phénomène de maculage). Ce phénomène de maculage a tendance à se produire lorsque le mode "SPORTS" ou tout mode de "SHUTTER 1/250 - 1/4000" est sélectionné.
- Quelques-uns des effets de volet/fondu ne peuvent pas fonctionner sous certains modes du programme AE avec effets spéciaux. (☞ p. 35) Dans pareil cas, l'indicateur sélectionné clignote ou s'éteint.

PROGRAM AE

OFF : Désactive la fonction. (Préréglage en usine)

1/50 SHUTTER 1/50 : La vitesse d'obturation est fixée à 1/50 de seconde. Les bandes noires qui apparaissent habituellement lors d'une prise sur un écran TV rétrécissent.

1/120 SHUTTER 1/120 : La vitesse d'obturation est fixée à 1/120 de seconde. Le scintillement qui se produit lors d'une prise sous un éclairage fluorescent ou une lampe à vapeur de mercure diminue.

SHUTTER 1/250/ SHUTTER 1/500/ SHUTTER 1/1000/ SHUTTER 1/2000/ SHUTTER 1/4000 : Ces réglages permettent de filmer des scènes rapides une image à la fois, puis de donner une lecture au ralenti stable aux couleurs vives en réglant des variables de vitesse d'obturation. Utiliser ces réglages lorsqu'un ajustement automatique ne fonctionne pas correctement sous le mode **SPORTS**. Plus la vitesse de l'obturateur est rapide, plus l'image

s'assombrit. Utiliser la fonction de l'obturateur dans des endroits très bien éclairés.

SPORTS

(Vitesse de l'obturateur variable : 1/250 - 1/4000) :

Ce réglage permet de filmer des scènes rapides une image à la fois, puis de donner une lecture au ralenti stable aux couleurs vives. Plus la vitesse de l'obturateur est rapide, plus l'image s'assombrit. Utiliser la fonction de l'obturateur dans des endroits très bien éclairés.

 **SNOW** : Compense les sujets qui pourraient apparaître autrement trop sombres lors d'une prise dans des milieux extrêmement lumineux tels que dans la neige.

 **SPOTLIGHT** : Compense les sujets qui pourraient apparaître autrement trop clairs lors d'une prise sous un éclairage direct très intenses comme des projecteurs.

 **TWILIGHT** : Rend les couchers de soleil plus naturels. La balance des blancs (☞ p. 34), quoique modifiable selon le choix de l'utilisateur, est automatiquement réglée sur "☉". Lorsque le mode Crépuscule est choisi, la mise au point du caméscope se réajuste automatiquement sur environ 10 m à l'infini. Pour une distance inférieure à 10 m, procéder à la mise au point manuellement.

 **SEPIA** : La teinte des scènes enregistrées est légèrement brunie, comme les vieilles photographies. Associer cet effet au mode Cinéma pour donner une tonalité ancienne au film.

B/W MONOTONE : Comme dans les vieux films, le film est tourné en noir et blanc. Utilisé en mode Cinéma, il rehausse l'effet "Cinéma classique".

 **CLASSIC FILM** : Donne aux scènes enregistrées un effet stroboscopique.

 **STROBE** : L'enregistrement ressemble à une série de clichés consécutifs.

 **MIRROR** : Crée une image retournée sur la moitié droite de l'écran, juxtaposée à l'image normale se trouvant sur l'autre moitié.

Copie vers un magnétoscope

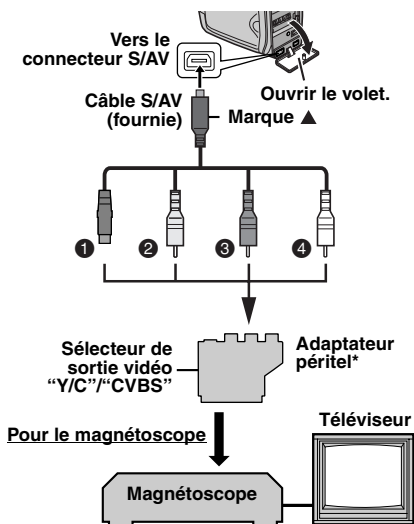

➊ Vers S-VIDEO IN**

➋ Jaune vers VIDEO IN

➌ Rouge vers AUDIO R IN

➍ Blanc vers AUDIO L IN

* Si votre magnétoscope est équipé d'un connecteur SCART, utiliser l'adaptateur péritel fourni. (L'adaptateur péritel fourni accepte uniquement les signaux de sortie de ce caméscope. Pour utiliser ce caméscope comme enregistreur, utiliser un adaptateur péritel disponible dans le commerce.)

** À raccorder si votre téléviseur ou votre magnétoscope possède un connecteur S-VIDEO IN. Dans ce cas, il n'est pas nécessaire de raccorder le câble vidéo jaune.

REMARQUE :

Régler le sélecteur de sortie vidéo de l'adaptateur péritel comme requis :

Y/C : Pour un raccordement à un téléviseur ou à un magnétoscope qui accepte des signaux Y/C et utilise un câble S-Vidéo.

CVBS : Pour un raccordement à un téléviseur ou à un magnétoscope qui n'accepte pas les signaux Y/C et utilise un câble audio/vidéo.

1 Conformément aux illustrations, raccorder les connecteurs d'entrée du caméscope et du magnétoscope.

2 Démarrer la lecture sur le caméscope. (☞ p. 20)

3 À l'endroit exact où vous voulez que la copie démarre, démarrer l'enregistrement sur le magnétoscope. (Reportez-vous au manuel d'instructions du magnétoscope.)

4 Pour arrêter la copie, arrêter l'enregistrement sur le magnétoscope puis arrêter la lecture sur le caméscope.

REMARQUES :

- Il est recommandé d'utiliser l'adaptateur secteur comme source d'alimentation au lieu de la batterie. (☞ p. 13)

- Pour choisir l'affichage ou non des fonctions suivantes sur le téléviseur raccordé

- Date/Heure

Régler "DATE/TIME" sur "AUTO", "ON" ou "OFF". (☞ p. 24, 29) Ou appuyer sur **DISPLAY** sur la télécommande pour activer/désactiver l'affichage de la date.

- Time code

Régler "TIME CODE" sur "OFF" ou "ON". (☞ p. 24, 29)

- Indications autres que la date/heure et le time code

Régler "ON SCREEN" sur "OFF", "LCD" ou "LCD/TV". (☞ p. 24, 29)

Copie vers un appareil vidéo équipé d'un connecteur DV (Copie numérique)

Il est également possible de copier des scènes enregistrées à l'aide du caméscope sur un autre appareil vidéo équipé d'un connecteur DV. Comme un signal numérique est envoyé, il y a peu, voire pas de dégradation de l'image ou du son.

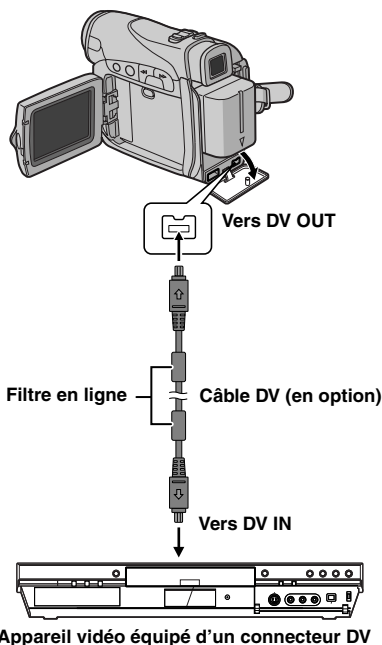

- 1** S'assurer que l'alimentation de tous les appareils est coupée.
- 2** Raccorder le caméscope à un appareil vidéo équipé d'un connecteur d'entrée DV à l'aide d'un câble DV conformément à l'illustration.
- 3** Démarrer la lecture sur le caméscope. (☞ p. 20)
- 4** À l'endroit exact où vous voulez que la copie démarre, démarrer l'enregistrement sur l'appareil vidéo. (Reportez-vous au manuel d'instructions de l'appareil.)
- 5** Pour arrêter la copie, arrêter l'enregistrement sur l'appareil vidéo puis arrêter la lecture sur ce caméscope.

REMARQUES :

- Il est recommandé d'utiliser l'adaptateur secteur comme source d'alimentation au lieu de la batterie. (☞ p. 13)
- Dans l'hypothèse d'une section vierge ou d'une image distordue lue sur le lecteur pendant la copie, celle-ci peut s'arrêter pour contourner l'une image anormale.
- Même si le câble DV est correctement branché, l'image peut parfois ne pas apparaître à l'étape **4**. Dans pareil cas, couper l'alimentation, et recommencer le raccordement.
- Si un câble DV est branché, bien utiliser le câble DV JVC VC-VDV204U en option.

Raccordement à un ordinateur personnel

Il est également possible de transférer des images fixes/en mouvement vers un ordinateur équipé d'un connecteur DV via le logiciel installé sur l'ordinateur ou disponible dans le commerce. Si vous avez Windows® XP, vous pouvez utiliser Windows® Messenger pour mener des vidéoconférences sur Internet à l'aide d'un caméscope. Pour plus de détails, reportez-vous à l'aide de Windows® Messenger.

REMARQUES :

- Il est recommandé d'utiliser l'adaptateur secteur comme source d'alimentation au lieu de la batterie. (→ p. 13)
- Lorsqu'un câble DV est sélectionné, s'assurer d'utiliser le câble DV JVC VC-VDV206U ou VC-VDV204U en option selon le type de connecteur DV (4 ou 6 broches) sur l'ordinateur.
- Les informations sur la date et l'heure ne peuvent pas être saisies sur l'ordinateur.
- Se reporter au mode d'emploi de l'ordinateur et au manuel d'instructions du logiciel.
- Les images fixes sont aussi transférables vers un ordinateur via le panneau de capture équipé d'un connecteur DV.
- Le système peut ne pas fonctionner correctement suivant l'ordinateur ou le panneau de capture que vous utilisez.

Lors du raccordement du caméscope à un ordinateur à l'aide d'un câble DV, s'assurer de suivre la procédure ci-dessous. Un raccordement incorrect du câble peut provoquer un dysfonctionnement du caméscope et/ou de l'ordinateur.

- Raccorder en premier le câble DV à l'ordinateur, puis au caméscope.
- Raccorder le câble DV (à broches) correctement selon la forme du connecteur DV.

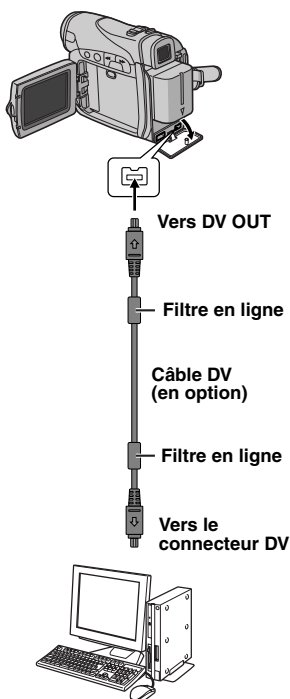

Ordinateur équipé d'un connecteur DV

Doublage audio

La piste audio peut être personnalisée uniquement si l'enregistrement a été exécuté dans les modes 12BITS et SP. (☞ p. 25)

- Utiliser la télécommande fournie.

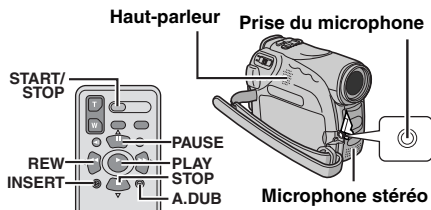

1 Lire la bande pour repérer l'endroit où le montage doit commencer, puis appuyer sur **PAUSE (II)**.

2 Tout en maintenant **A. DUB (⊖)** enfoncée sur la télécommande, appuyer sur **PAUSE (II)**. L'indication "II" et "MIC" apparaissent.

3 Appuyer sur **PLAY (▶)**, puis commencer à parler. Parler dans le microphone.

- Pour interrompre momentanément le doublage, appuyer sur **PAUSE (II)**.

4 Pour mettre fin au doublage audio, appuyer sur **PAUSE (II)**, puis sur **STOP (■)**.

Pour écouter le son doublé pendant la lecture

Régler "NARRATION" sur "ON" ou "MIXÉ".

(☞ p. 24, 28)

REMARQUES :

- Le son n'est pas perceptible au niveau du haut-parleur pendant le doublage audio.
- Lorsque le montage est effectué sur une bande enregistrée en mode 12BITS, les pistes sonores anciennes et nouvelles sont enregistrées séparément.
- Si vous doublez sur un espace vierge de la bande, le son peut s'en trouver interrompu. S'assurer de ne monter que les zones enregistrées.
- En cas de rétroaction ou de sifflements (effets de Larsen) durant la lecture télévisée, éloigner le microphone du caméscope du téléviseur ou baisser le volume.
- Si vous passez du mode 12BITS au mode 16BITS en cours d'enregistrement, puis que vous utilisez la bande pour le doublage audio, l'efficacité est nulle à partir de l'endroit où l'enregistrement en mode 16BITS a commencé.
- Pendant le doublage audio, lorsque la bande avance vers des scènes enregistrées en mode LP, vers des scènes enregistrées en mode audio 16BITS ou vers une position vierge, le doublage audio cesse.
- Le doublage audio est également possible en utilisant un microphone en option raccordé au connecteur MIC.

- Pendant qu'un microphone en option est raccordé, le microphone intégré est désactivé.

Insertion vidéo

Vous pouvez enregistrer une nouvelle scène sur une bande précédemment enregistrée, remplaçant une section de l'enregistrement initial par une distorsion d'image minimale aux points d'entrée et de sortie. L'audio initial demeure inchangé.

- Utiliser la télécommande fournie.

REMARQUES :

- Avant d'exécuter les étapes suivantes, s'assurer que "TIME CODE" est réglé sur "ON". (☞ p. 24, 29)
- L'insertion vidéo n'est pas possible sur une bande enregistrée en mode LP ou sur une portion vierge de la bande.

1 Lire la bande, repérer le point de Montage en sortie, puis appuyer sur **PAUSE (II)**. Confirmer le time code à cet endroit. (☞ p. 19)

2 Appuyer sur **REW (◀)** jusqu'au point de Montage en entrée, puis appuyer sur **PAUSE (II)**.

3 Appuyer en continu sur **INSERT (C)** de la télécommande, puis appuyer sur **PAUSE (II)**. L'indicateur "II" et le time code (min.:sec.) apparaissent, et le caméscope passe en mode Pause d'insertion.

4 Appuyer sur **START/STOP** pour commencer le montage.

- Confirmer l'insertion au niveau du time code que vous avez vérifié à l'étape **1**.
- Pour interrompre momentanément le montage, appuyer sur **START/STOP**. Appuyer de nouveau dessus pour reprendre le montage.

5 Pour mettre fin à l'insertion vidéo, appuyer sur **START/STOP**, puis sur **STOP (■)**.

REMARQUES :

- Le programme AE avec effets spéciaux (☞ p. 36) peut être utilisé pour relever les scènes montées durant l'insertion vidéo.
- Durant l'insertion vidéo, les informations de la date et de l'heure changent.
- Si vous effectuez une insertion vidéo sur un espace vierge de la bande, l'audio et la vidéo peuvent s'en trouver interrompus. S'assurer de ne monter que les zones enregistrées.
- Pendant l'insertion vidéo, lorsque la bande avance vers des scènes enregistrées en mode LP ou vers une position vierge, l'insertion vidéo cesse. (☞ p. 44)

Si le problème persiste malgré une observation des étapes répertoriées dans le tableau ci-dessous, consulter le revendeur JVC le plus proche.

Le caméscope est un appareil commandé par un microprocesseur. Des irrégularités dans son fonctionnement risquent de surgir suite à du bruit et des interférences externes (provenant d'un téléviseur, d'un poste de radio, etc.). En pareil cas, commencer par débrancher l'appareil de sa source d'alimentation (batterie, adaptateur secteur, etc.), puis attendre quelques minutes ; ensuite, rebrancher l'appareil et procéder comme à l'habitude depuis le début.

Alimentation

Pas d'alimentation.

- La source d'alimentation n'a pas été correctement raccordée.
- Vérifier le branchement de l'adaptateur secteur. (☞ p. 13)
- La batterie n'est pas attachée fermement.
- Retirer la batterie une nouvelle fois et l'installer de nouveau fermement. (☞ p. 11)
- La batterie est déchargée.
- Remplacer la batterie déchargée. (☞ p. 11)

Enregistrement vidéo

Aucun enregistrement ne peut être effectué.

- Le commutateur de protection contre l'effacement de la bande est réglé sur "SAVE".
- Régler le commutateur de protection contre l'effacement de la bande sur "REC". (☞ p. 16)
- "TAPE END" apparaît.
- Mettre une nouvelle cassette. (☞ p. 16)
- Le volet de logement de la cassette est ouvert.
- Fermer le volet de logement de la cassette.

Lors d'une prise de vues d'un sujet baignant dans une lumière intense, des lignes verticales apparaissent.

- Ce n'est pas un mauvais fonctionnement.

Lorsque situé sous la lumière directe du soleil lors d'une prise de vues, l'écran vire au rouge ou noir pendant un court moment.

- Ce n'est pas un mauvais fonctionnement.

Pendant l'enregistrement, les date et/ou heure n'apparaissent pas.

- "DATE/TIME" est réglé sur "OFF".
- Régler "DATE/TIME" sur "ON". (☞ p. 24, 28)

Les indications de l'écran LCD ou du viseur clignotent.

- Certains effets de fondu/volet, certains modes du programme AE avec effets spéciaux, "DIS" et d'autres fonctions ne pouvant fonctionner ensemble sont sélectionnés en même temps.
- Relire les sections concernant les effets de fondu/volet, le programme AE avec effets spéciaux et "DIS". (☞ p. 24, 26, 35, 36)

Le zoom numérique ne fonctionne pas.

- Le zoom optique 25X est sélectionné.
- Régler "ZOOM" sur "100X" ou "800X". (☞ p. 25)

Lecture vidéo

La bande défile, mais aucune image n'apparaît.

- Le téléviseur dispose de prises d'entrée AV, mais n'est pas réglé en mode VIDEO.
- Régler le téléviseur en mode ou sur le canal approprié pour la lecture vidéo. (☞ p. 21)
- Le volet de logement de la cassette est ouvert.
- Fermer le volet de logement de la cassette. (☞ p. 16)

Des blocs de parasites sont perceptibles pendant la lecture, ou aucune image n'apparaît en lecture et l'écran devient bleu.

- Nettoyer les têtes vidéo à l'aide d'une cassette de nettoyage en option. (☞ p. 47)

Fonctions élaborées

Le réglage de la mise au point ne se fait pas automatiquement.

- La mise au point est réglée sur le mode manuel.
- Régler la mise au point en mode automatique. (☞ p. 31)
- L'objectif est sale ou recouvert de condensation.
- Nettoyer l'objectif, puis vérifier de nouveau la mise au point. (☞ p. 45)

En mode Enregistrement de 5 secondes, l'enregistrement s'arrête avant que les 5 secondes ne soient écoulées.

- Le mode Enregistrement de 5 secondes est réglé sur "Anim." dans le menu MANUAL.
- Régler "5S" sur "5S" dans le menu MANUAL. (☞ p. 24, 30)

Le mode Photo est inutilisable.

- Le mode Compression (SQUEEZE) a été sélectionné.
- Désactiver le mode Compression (SQUEEZE). (☞ p. 24, 26)

Les clichés ont des couleurs bizarres.

- La source de lumière ou le sujet filmé ne comprennent pas de blanc. Ou plusieurs sources de lumière différentes figurent derrière le sujet.
- Trouver un sujet blanc et bien le cadrer lors de la prise de vues. (☞ p. 31)

L'image prise en mode Photo est trop sombre.

- La prise de vues a été effectuée à contre-jour.
- Appuyer sur **BACK LIGHT**. (☞ p. 33)

L'image prise en mode Photo est trop lumineuse.

- Le sujet est trop lumineux.
- Régler "☞" sur "SPOTLIGHT". (☞ p. 36)

La balance des blancs ne peut être activée.

- Le mode Sépia (SEPIA) ou Monotone (MONOTONE) est activé.
- Désactiver le mode Sépia (SEPIA) ou Monotone (MONOTONE) avant de régler la balance des blancs. (☞ p. 36)

Le fondu en noir et blanc ne fonctionne pas.

- Le mode Sépia (SEPIA) ou Monotone (MONOTONE) est activé.
- Désactiver les modes Sépia (SEPIA) et Monotone (MONOTONE). (☞ p. 36)

L'image semble indiquer que la vitesse d'obturation est trop lente.

- Lors d'une prise de vues dans l'obscurité, l'appareil devient plus sensible à la lumière lorsque "GAIN UP" est réglé sur "AUTO".
- Pour que l'éclairage paraisse plus naturel, régler "GAIN UP" sur "AGC" ou "OFF". (☞ p. 24, 25)

Problèmes divers**Le témoin POWER/CHARGE du caméscope ne s'allume pas pendant la recharge.**

- La recharge est difficile à des endroits exposés à des températures très élevées/basses.
- Pour protéger la batterie, il est recommandé de la recharger à des endroits où la température varie entre 10°C et 35°C. (☞ p. 46)
- La batterie n'est pas attachée fermement.
- Retirer la batterie une nouvelle fois et l'installer de nouveau fermement. (☞ p. 11)

"SET DATE/TIME!" apparaît.

- La date et/ou l'heure ne sont pas réglées.
- Régler la date et/ou l'heure. (☞ p. 14)
- La batterie de l'horloge intégrée est déchargée et la date et/ou l'heure précédemment réglées ont été effacées.
- Consulter le revendeur JVC le plus proche pour un remplacement.

Lors de l'impression de l'image sur l'imprimante, une barre noire apparaît au bas de l'écran.

- Ce n'est pas un mauvais fonctionnement.
- Pour éviter ce problème, procéder à l'enregistrement avec "DIS" activé (☞ p. 24, 26).

Lorsqu'il est raccordé via le connecteur DV, le caméscope ne fonctionne pas.

- Le câble DV a été branché/débranché tandis que le caméscope était allumé.
- Éteindre et rallumer le caméscope, puis le faire fonctionner.

Les images sur l'écran LCD apparaissent sombres ou blanchâtres.

- En milieu à basses températures, les images s'assombrissent en raison des caractéristiques de l'écran LCD. Ce n'est pas un mauvais fonctionnement.
- Régler la luminosité et l'angle de l'écran LCD. (☞ p. 15, 18)
- Lorsque la lampe fluorescente de l'écran LCD atteint la fin de sa durée de vie utile, les images sur l'écran LCD s'assombrissent.
- Consulter le revendeur JVC le plus proche.

Des points lumineux colorés envahissent l'écran LCD ou le viseur.

- L'écran LCD et le viseur sont fabriqués selon une technologie haute précision. Des points noirs ou des points brillants de lumière (rouge, vert ou bleu) peuvent toutefois apparaître et rester sur l'écran LCD ou le viseur. Ces points ne sont pas enregistrés sur la bande. Il ne s'agit en aucun cas d'un défaut de l'appareil. (Points efficaces : supérieurs à 99,99%)

Impossible d'introduire la cassette.

- La charge de la batterie est faible.
- Remplacer la batterie. (☞ p. 11)

L'image n'apparaît pas sur l'écran LCD.

- Le viseur est tiré et "PRIORITY" est réglé sur "FINDER".
- Repousser le viseur ou régler "PRIORITY" sur "LCD". (☞ p. 18, 24, 27)
- Le réglage de la luminosité de l'écran LCD est trop sombre.
- Régler la luminosité de l'écran LCD. (☞ p. 15)
- Si l'écran est incliné vers le haut sur 180 degrés, l'ouvrir complètement. (☞ p. 18)

Une indication d'erreur (01 – 04 ou 06) apparaît.

- Il y a eu dysfonctionnement d'une manière ou d'une autre. En pareil cas, les fonctions du caméscope sont inutilisables.
- ☞ p. 44.

La télécommande ne fonctionne pas.

- "TÉLÉCOMAND" est réglé sur "OFF".
- Régler "TÉLÉCOMAND" sur "ON". (☞ p. 24, 27)
- La télécommande n'est pas dirigée vers le capteur du caméscope.
- Diriger la télécommande vers le capteur. (☞ p. 22)
- Les batteries de la télécommande sont épuisées.
- Remplacer les batteries usées par des neuves. (☞ p. 22)

Indications d'avertissement

Affiche l'énergie restante de la batterie.

Niveau de l'énergie restante

Élevé

Épuisé

Au fur et à mesure que l'énergie de la batterie se rapproche de zéro, l'indicateur d'énergie restante dans la batterie clignote.

Lorsque l'énergie de la batterie est épuisée, l'alimentation est coupée automatiquement.



Apparaît quand aucune bande n'a été chargée. (☞ p. 16)

CHECK TAPE'S ERASE PROTECTION TAB

Apparaît lorsque le commutateur de protection contre l'effacement est réglé sur "SAVE" tandis que l'interrupteur d'alimentation est réglé sur "A" ou "M". (☞ p. 13)

⊗ USE CLEANING CASSETTE

Apparaît si de la saleté a été détectée sur les têtes pendant l'enregistrement. Utiliser une cassette de nettoyage en option. (☞ p. 47)

⚠ CONDENSATION, OPERATION PAUSED PLEASE WAIT

Apparaît en situation de condensation. Lorsque cette indication est affichée, attendre plus d'une heure jusqu'à que la condensation disparaisse.

TAPE!

Apparaît si une bande n'était pas chargée lorsque la touche de marche/arrêt d'enregistrement ou la touche **SNAPSHOT** a été actionnée tandis que l'interrupteur d'alimentation est réglé sur "A" ou "M".

TAPE END

Apparaît au terme de la bande pendant l'enregistrement ou la lecture.

SET DATE/TIME!

- Apparaît lorsque la date/heure n'ont pas été réglées. (☞ p. 14)
- La batterie de l'horloge intégrée est déchargée et la date et/ou l'heure précédemment réglées ont été effacées. Consulter le revendeur JVC le plus proche pour un remplacement.

LENS CAP

Apparaît l'espace de 5 secondes suite à une mise sous tension tandis que le couvre-objectif est encore fixé ou qu'il fait sombre.

A. DUB ERROR!

Apparaît lors d'une tentative de doublage audio sur une portion vierge d'une bande. (☞ p. 40)

A. DUB ERROR!

<CANNOT DUB ON A LP RECORDED

TAPE>

<CANNOT DUB ON A 16BIT RECORDING>

<CHECK TAPE'S ERASE PROTECTION

TAB>

- Apparaît lors d'une tentative de doublage audio sur une bande enregistrée en mode LP. (☞ p. 40)
- Apparaît lors d'une tentative de doublage audio sur une bande enregistrée en mode 16BITS. (☞ p. 40)
- Apparaît si la touche **A. DUB** (⊖) sur la télécommande est actionnée tandis que le commutateur de protection contre l'effacement est réglé sur "SAVE". (☞ p. 40)

INSERT ERROR!

Apparaît lors d'une tentative d'insertion vidéo sur une portion vierge d'une bande. (☞ p. 40)

INSERT ERROR!

<CANNOT EDIT ON A LP RECORDED

TAPE>

<CHECK TAPE'S ERASE PROTECTION

TAB>

- Apparaît lors d'une tentative d'insertion vidéo sur une portion vierge d'une bande.
- Apparaît lors d'une tentative d'insertion vidéo sur une bande enregistrée en mode LP. (☞ p. 40)
- Apparaît si la touche **INSERT** (⊕) sur la télécommande est actionnée tandis que le commutateur de protection contre l'effacement est réglé sur "SAVE". (☞ p. 40)

HDV 

Apparaît lorsque des images enregistrées au format HDV (Vidéo haute définition) sont détectées. Les images au format HDV ne peuvent être lues avec ce caméscope.

**UNIT IN SAFEGUARD MODE
REMOVE AND REATTACH BATTERY**

Les indications d'erreur (01, 02 ou 06) montrent le type de dysfonctionnement qui s'est produit. Lorsqu'une indication d'erreur apparaît, le caméscope s'éteint automatiquement. Retirer la source d'alimentation (batterie, etc.) et attendre quelques minutes, jusqu'à ce que l'indication s'efface. Remettre ensuite le caméscope en route. Si l'indication persiste, consulter le revendeur JVC le plus proche.

**UNIT IN SAFEGUARD MODE
EJECT AND REINSERT TAPE**

Les indications d'erreur (03 ou 04) montrent le type de dysfonctionnement qui s'est produit. Lorsqu'une indication d'erreur apparaît, le caméscope s'éteint automatiquement. Éjecter la cassette une fois et la réintroduire, puis vérifier si l'indication s'efface. Remettre ensuite le caméscope en route. Si l'indication persiste, consulter le revendeur JVC le plus proche.

Nettoyage du caméscope

Avant le nettoyage, éteindre le caméscope puis retirer la batterie et l'adaptateur secteur.

Pour nettoyer l'extérieur

Essuyer délicatement à l'aide d'un chiffon doux. Insister sur les traces résistantes à l'aide du chiffon imbibé d'une solution diluée avec un savon doux et bien essoré. Ensuite, essuyer de nouveau avec un chiffon sec.

Pour nettoyer l'écran LCD

Essuyer délicatement à l'aide d'un chiffon doux. Faire attention de ne pas endommager l'écran. Fermer l'écran LCD.

Pour nettoyer l'objectif

Vaporiser à l'aide d'une brosse soufflante pour objectif, puis essuyer délicatement avec un tampon nettoyeur.

REMARQUES :

- Éviter d'utiliser des agents nettoyants trop puissants, comme la benzine ou l'alcool.
- Tout nettoyage doit être effectué seulement après que la batterie a été retirée et que les autres appareils ont été débranchés.
- Des résidus de moisissure peuvent se former si l'objectif n'est pas nettoyé.
- En cas d'usage d'un nettoyant ou d'un chiffon traité chimiquement, se référer aux consignes de sécurité de chaque produit.
- Pour nettoyer le viseur, consulter le revendeur JVC le plus proche.

Batteries

La batterie fournie est une batterie au lithium-ion. Avant d'utiliser la batterie fournie ou une batterie en option, bien lire les consignes suivantes :

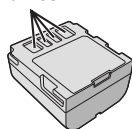
Bornes

- **Pour éviter tout accident**

- ... **Ne pas** brûler.
- ... **Ne pas** court-circuiter les bornes. En cas de transport, s'assurer que le cache de la batterie fournie est mis. Si vous avez égaré le cache de la batterie, placer celle-ci dans un sac plastique.
- ... **Ne pas** modifier ni démonter.
- ... **Ne pas** exposer la batterie à des températures au-delà de 60°C ; en pareil cas, la batterie risque de surchauffer, d'exploser ou de prendre feu.
- ... Utiliser uniquement les chargeurs spécifiés.

- **Pour éviter tout endommagement et prolonger la durée de vie utile**

- ... Ne pas soumettre à un choc inutile.
- ... Charger dans un endroit où les températures figurent dans les tolérances indiquées dans le tableau ci-dessous. Il s'agit d'une batterie à réaction chimique — des températures plus basses peuvent gêner la réaction chimique, tandis que des températures plus élevées peuvent faire obstacle à une recharge complète.
- ... Entreposer dans un endroit frais et sec. Toute exposition prolongée à de hautes températures accélérera la décharge naturelle et diminuera la durée de vie utile.
- ... Charger et décharger complètement la batterie tous les 6 mois lors d'un entreposage pendant une période de temps prolongée.
- ... Retirer l'appareil du chargeur ou le débrancher lorsque vous ne vous en servez pas ; certains appareils, même éteints, continuent de consommer du courant.

Les avantages des batteries lithium-ion

Les batteries lithium-ion sont petites mais ont une grande capacité. Cependant, quand une batterie est exposée à des températures basses (en dessous de 10°C), sa durée d'utilisation devient plus courte et elle peut cesser de fonctionner. Dans ce cas, mettre la batterie dans votre poche ou dans un autre endroit chaud quelques instants, puis l'installer de nouveau sur le caméscope.

REMARQUES :

- Il est normal que la batterie chauffe après recharge ou après utilisation.
- Gammes des températures**
Recharge : 10°C à 35°C
Fonctionnement : 0°C à 40°C
Entreposage : -20°C à 50°C
- Plus la température est basse, plus la recharge est longue.
- Les temps de recharge concernent une batterie complètement déchargée.

Cassettes

Pour garantir des conditions optimales d'usage et de rangement de vos cassettes, bien lire les consignes suivantes :

- **Pendant l'utilisation**

- ... S'assurer que la cassette porte la marque Mini DV.
- ... Bien savoir que tout enregistrement sur des bandes préalablement enregistrées efface automatiquement les signaux vidéo et audio précédemment enregistrés.
- ... S'assurer que la cassette est correctement insérée.
- ... Ne pas charger ni décharger la cassette plusieurs fois de suite sans faire défiler la bande. La bande risque de se détendre et d'être endommagée.
- ... Ne pas ouvrir le cache avant de la cassette. La bande serait exposée aux traces de doigt et à la poussière.
- **Entreposer les cassettes**
- ... Loin des radiateurs ou autres sources de chaleur.
- ... À l'abri de la lumière directe du soleil.
- ... Dans des endroits où elles ne seront pas soumises à un choc inutile ou des vibrations.
- ... Dans des lieux où elles ne seront pas exposées à des champs magnétiques puissants (c'est-à-dire loin des moteurs, transformateurs ou aimants, par exemple).
- ... À la verticale dans leur emballage d'origine.

Écran LCD

● Pour éviter tout endommagement de l'écran LCD, NE PAS

... Le pousser trop fortement ou lui faire subir des chocs.

... Placer le caméscope avec l'écran LCD en dessous.

● Pour prolonger sa durée de vie utile

... Éviter de le frotter à l'aide d'un chiffon rugueux.

● Ne pas ignorer les phénomènes suivants lors de l'usage de l'écran LCD. Il ne s'agit en aucun cas de dysfonctionnements

... Tandis que le caméscope est en état de marche, la surface autour de l'écran LCD et/ou l'arrière peuvent chauffer.

... Si l'appareil reste trop longtemps allumé, la surface autour de l'écran LCD chauffe.

Appareil principal

● Pour votre sécurité, NE PAS

... Ouvrir le boîtier du caméscope.

... Démontez ou modifiez l'appareil.

... Court-circuiter les bornes de la batterie.

Maintenir celle-ci éloignée de tout objet métallique lorsqu'elle n'est pas utilisée.

... Laisser pénétrer des substances inflammables, de l'eau ou des objets métalliques dans l'appareil.

... Retirer la batterie ou débrancher l'appareil alors que celui est allumé.

... Garder la batterie à l'intérieur du caméscope lorsque celui-ci n'est pas utilisé.

● Éviter d'utiliser l'appareil

... Dans des endroits humides ou poussiéreux excessivement.

... Dans des lieux exposés à de la suie ou de la vapeur (par exemple, près d'une cuisinière).

... Dans des endroits exposés aux chocs ou vibrations excessives.

... Près d'un téléviseur.

... Près d'appareils générant des champs magnétiques ou électriques puissants (c'est-à-dire des haut-parleurs, des antennes de diffusion, etc.).

... Dans des lieux exposés à des températures extrêmes (au-delà de 40°C ou en deçà de 0°C).

● NE PAS laisser l'appareil

... Dans des endroits à plus de 50°C.

... Dans des lieux exposés à des taux d'humidité extrêmes (en deçà de 35% ou au-delà de 80%).

... En plein soleil.

... Dans une voiture hermétiquement fermée en période estivale.

... Près d'un radiateur.

● Pour protéger l'appareil, NE PAS

... Le mouiller.

... Le faire tomber ou le cogner contre des objets durs.

... Le soumettre à un choc ou des vibrations excessives durant le transport.

... Maintenir l'objectif orienté vers des objets extrêmement lumineux pendant trop longtemps.

... Exposer l'objectif et celui du viseur à la lumière directe du soleil.

... Le transporter en le tenant par l'écran LCD ou le viseur.

... Le balancer inutilement par la bandoulière ou la poignée.

... Trop balancer l'étui souple lorsque le caméscope est à l'intérieur.

● Des têtes sales peuvent créer les problèmes suivants :



... Aucune image n'apparaît pendant la lecture.

... Des blocs de parasites sont perceptibles pendant la lecture.

... Pendant l'enregistrement ou la lecture, l'indicateur d'avertissement d'encrassement des têtes "X" apparaît.

... L'enregistrement ne peut pas s'effectuer de façon correcte.

En pareils cas, utiliser la cassette de nettoyage en option. L'introduire et procéder à la lecture. Un usage répété et consécutif de la cassette risque d'endommager les têtes vidéo. Au bout de 20 secondes de lecture, le caméscope s'arrête automatiquement. Vous reportez au mode d'emploi de la cassette de nettoyage. Si, après le nettoyage, les problèmes persistent, consulter le revendeur JVC le plus proche. Les pièces mobiles mécaniques chargées du déplacement des têtes vidéo et de la bande vidéo ont tendance à s'encrasser et à s'user avec le temps. Pour maintenir une image claire en permanence, il est recommandé d'effectuer des contrôles réguliers après quelques 1 000 heures d'utilisation de l'appareil. Pour plus de détails sur les contrôles périodiques, consulter le revendeur JVC le plus proche.

À propos de la condensation d'humidité

- Vous avez sans doute observé qu'en versant un liquide froid dans un verre, des gouttes d'eau se forment sur la surface extérieure. Le même phénomène se produit sur le tambour porte-têtes d'un caméscope quand vous le déplacez d'un endroit froid vers un endroit chaud, après avoir chauffé une pièce restée froide, dans des conditions d'humidité extrêmes ou dans un lieu où l'air est refroidi par un climatiseur.
- De l'humidité sur le tambour porte-têtes peut abîmer gravement la bande vidéo, et provoquer des dommages internes au caméscope lui-même.

Dysfonctionnement grave

En cas de dysfonctionnement, cesser toute opération immédiatement et consulter le revendeur JVC le plus proche.

Le caméscope est un appareil commandé par un microprocesseur. Des irrégularités dans son fonctionnement risquent de surgir suite à du bruit et des interférences externes (provenant d'un téléviseur, d'un poste de radio, etc.). En pareil cas, commencer par débrancher l'appareil de sa source d'alimentation (batterie, adaptateur secteur, etc.), puis attendre quelques minutes ; ensuite, rebrancher l'appareil et procéder comme à l'habitude depuis le début.

Caméscope

Spécifications générales

Alimentation

CC 11 V (En utilisant l'adaptateur secteur)
CC 7,2 V (En utilisant la batterie)

Consommation

3,2 W environ (3,5 W*) (Écran LCD éteint, viseur allumé)
4,2 W environ (4,5 W*) (Écran LCD allumé, viseur éteint)

* Utilisation de la lumière à LED

Dimensions (L x H x P)

56 mm x 94 mm x 112 mm (avec l'écran LCD fermé et le viseur complètement rentré)

Poids

430 g environ (sans batterie, cassette ni couvre-objectif)

510 g environ (avec batterie, cassette et couvre-objectif)

Température de fonctionnement

0°C à 40°C

Humidité de fonctionnement

35% à 80%

Température de stockage

-20°C à 50°C

Capteur

CCD 1/6"

Objectif

F 1,8, f = 2,2 mm à 55 mm, objectif zoom électrique 25:1

Diamètre du filtre

ø27 mm

Écran LCD

2,5" mesuré en diagonale, écran LCD/système à matrice active TFT

Viseur

Viseur électronique avec LCD couleur 0,16"

Haut-parleur

Monophonique

Lumière à LED

Distance réelle : 1,5 m

Caméscope numérique

Format

Format DV (mode SD)

Format des signaux

Standard PAL

Format d'enregistrement/lecture

Vidéo : Enregistrement à composantes numériques

Audio : Enregistrement numérique PCM, 32 kHz
4-canaux (12BITS), 48 kHz 2-canaux (16BITS)

Cassettes

Cassette Mini DV

Vitesse de la bande

SP : 18,8 mm/s, LP : 12,5 mm/s

Durée maximum d'enregistrement (cassette de 80 minutes)

SP : 80 min., LP : 120 min.

Connecteurs

S/AV

Sortie S-Vidéo :

Y : 1,0 V (p-p), 75 Ω, analogique

C : 0,29 V (p-p), 75 Ω, analogique

Sortie vidéo : 1,0 V (p-p), 75 Ω, analogique

Sortie audio : 300 mV (rms), 1 kΩ, analogique, stéréo

Entrée du microphone

ø3,5 mm, stéréo

DV

Sortie : 4-broches, conformité IEEE1394

Adaptateur secteur

Alimentation requise

CA 110 V à 240 V~, 50 Hz/60 Hz

Sortie

CC 11 V $\overline{\text{---}}$, 1 A

Les caractéristiques techniques susmentionnées sont données sous réserve du mode SP sauf indication contraire. Présentation et caractéristiques modifiables sans préavis.

A		Recharge de la batterie	11
Adaptateur secteur	13	Recherche de section vierge	20
Animation	26	Réglage du téléobjectif	26
B		Réglages de la date et de l'heure	14
Balance des blancs	34	Relecture rapide	19
Batterie	11, 13, 46	S	
C		Sélection de la zone de mesure d'exposition	33
Capacité d'enregistrement		Signal sonore	27
Bande	17	T	
Caractéristiques techniques	49	Télécommande	22
Commande d'exposition	32	Time Code	19, 28
Compensation de contre-jour	33	V	
Copie	37, 38	Verrouillage de l'iris	32
D		Vitesse de la bande (REC MODE)	25, 29
Dépannage	41	Volume du haut-parleur	20
DIS (Stabilisation d'image numérique)	26	Z	
Double audio	40	Zoom	18, 23, 25
E			
Écran LCD et viseur	15, 18		
Effets de volet ou de fondu	35		
Effets spéciaux en lecture	23		
Enregistrement de 5 secondes	30		
F			
Fonctionnement lié à l'alimentation	14		
I			
Indications d'avertissement	43		
Infos batterie	12		
Insertion d'une cassette	16		
Insertion vidéo	40		
L			
Lecture au ralenti	23		
Lecture audio	29		
Lumière à LED	30		
M			
Mise au point manuelle	31		
Mode de démonstration	27		
Mode Grand angle	26		
Mode photo	25		
Mode Prise de vues en rafale	31		
Mode Son	25, 29		
Modification des réglages des menus	24 – 29		
Montage sur un trépied	15		
P			
Prise de vues en faible lumière	30		
Programme AE avec effets spéciaux	36		
R			
Raccordement à un ordinateur personnel	39		
Raccordement à un téléviseur ou à un magnétoscope	21		

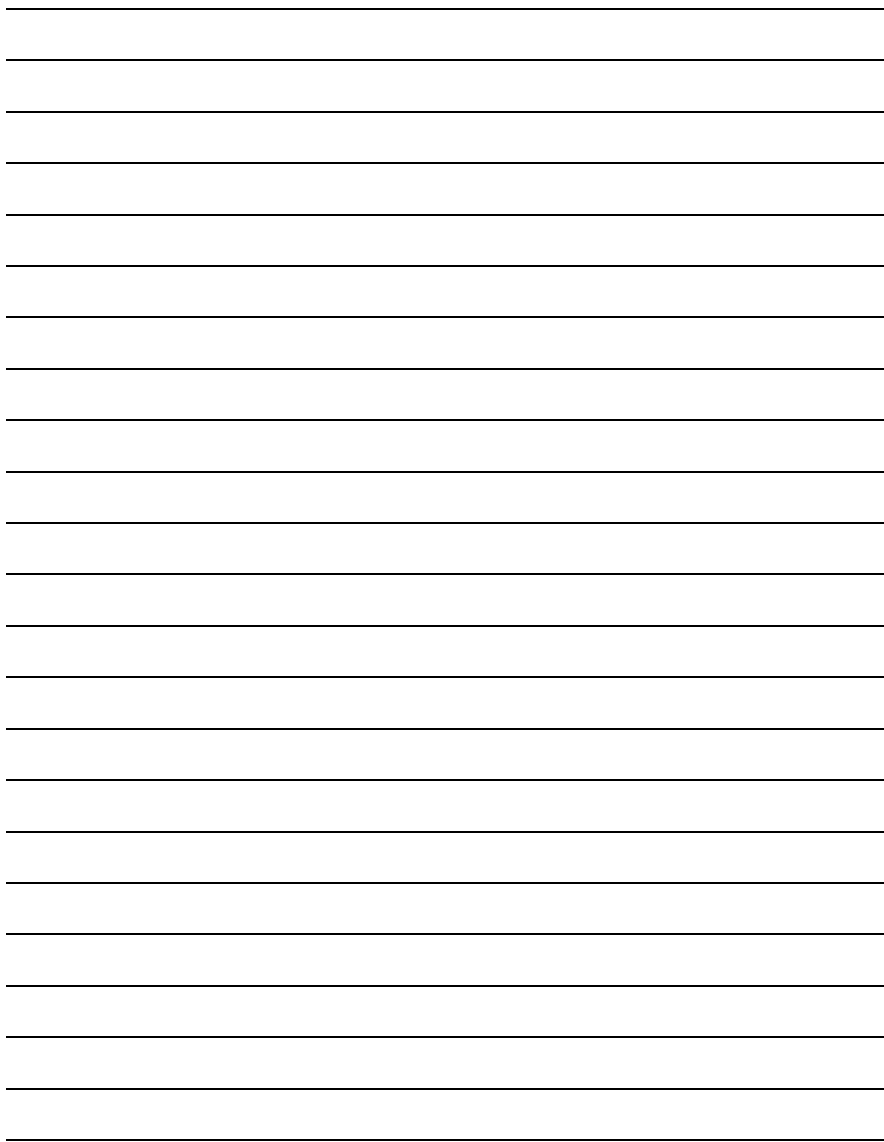

FR

GR-D248

JVC