

SHARP®

**LC-13E1E
LC-15E1E
LC-20E1E**

**LCD COLOUR TELEVISION
LCD-FARBFERNSEHGERÄT
TÉLÉVISION COULEUR À ÉCRAN
À CRISTAUX LIQUIDES (LCD)
TELEVISORE A COLORI LCD
TELEVISIÓN EN COLOR LCD
LCD-FÄRG-TV
LCD-KLEURENTELEVISIE**

AQUOS

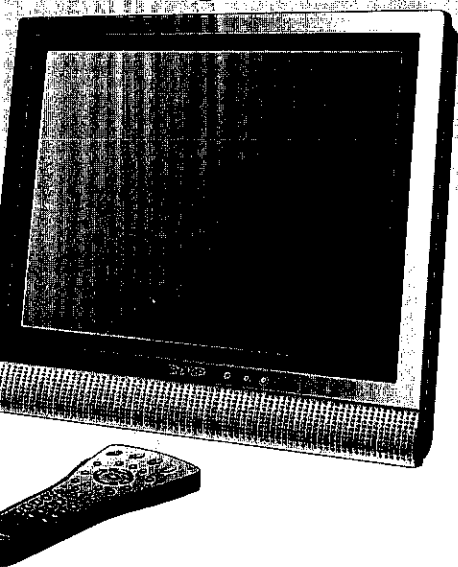

**OPERATION MANUAL
BEDIENUNGSANLEITUNG
MODE D'EMPLOI
MANUALE DI ISTRUZIONI
MANUAL DE MANEJO
BRUKSANVISNING
GEBRUIKSAANWIJZING**

ENGLISH

DEUTSCH

FRANÇAIS

ITALIANO

ESPAÑOL

SVENSKA

NEDERLANDS

This equipment complies with the requirements of Directive 89/336/EEC and 73/23/EEC as amended by 93/68/EEC.

Dieses Gerät entspricht den Anforderungen der EG-Richtlinien 89/336/EWG und 73/23/EWG mit Änderung 93/68/EWG.

Ce matériel répond aux exigences contenues dans les directives 89/336/CEE et 73/23/CEE modifiées par la directive 93/68/CEE.

Dit apparaat voldoet aan de eisen van de richtlijnen 89/336/EEG en 73/23/EEG, gewijzigd door 93/68/EEG.

Dette udstyr overholder kravene i direktiv nr. 89/336/EEC og 73/23/EEC med tillæg nr. 93/68/EEC.

Quest'apparecchio è conforme ai requisiti delle direttive 89/336/EEC e 73/23/EEC come emendata dalla direttiva 93/68/EEC.

Η εγκατάσταση αυτή ανταποκρίνεται στις απαιτήσεις των οδηγιών της Ευρωπαϊκής Ένωσης 89/336/ΕΟΚ και 73/23/ΕΟΚ, όπως οι κανονισμοί αυτοί συμπληρώθηκαν από την οδηγία 93/68/ΕΟΚ.

Este equipamento obedece às exigências das directivas 89/336/CEE e 73/23/CEE, na sua versão corrigida pela directiva 93/68/CEE.



Este aparato satisface las exigencias de las Directivas 89/336/CEE y 73/23/CEE, modificadas por medio de la 93/68/CEE.

Denna utrustning uppfyller kraven enligt riktlinjerna 89/336/EEC och 73/23/EEC så som kompletteras av 93/68/EEC.

Dette produktet oppfyller betingelsene i direktivene 89/336/EEC og 73/23/EEC i endringen 93/68/EEC.

Tämä laite täyttää direktiivien 89/336/EEC ja 73/23/EEC vaatimukset, joita on muutettu direktiivillä 93/68/EEC.

SPECIAL NOTE FOR USERS IN THE U.K.

The mains lead of this product is fitted with a non-rewireable (moulded) plug incorporating a 3A fuse. Should the fuse need to be replaced, a BSI or ASTA approved BS 1362 fuse marked  or  and of the same rating as above, which is also indicated on the pin face of the plug, must be used.

Always refit the fuse cover after replacing the fuse. Never use the plug without the fuse cover fitted. In the unlikely event of the socket outlet in your home not being compatible with the plug supplied, cut off the mains plug and fit an appropriate type.

DANGER: The fuse from the cut-off plug should be removed and the cut-off plug destroyed immediately and disposed of in a safe manner.

Under no circumstances should the cut-off plug be inserted elsewhere into a 13A socket outlet, as a serious electric shock may occur.

To fit an appropriate plug to the mains lead, follow the instructions below:

IMPORTANT: The wires in the mains lead are coloured in accordance with the following code:

Blue : Neutral Brown : Live

As the colours of the wires in the mains lead of this product may not correspond with the coloured markings identifying the terminals in your plug, proceed as follows;

- The wire which is coloured blue must be connected to the plug terminal which is marked N or coloured black.
- The wire which is coloured brown must be connected to the plug terminal which is marked L or coloured red.

Ensure that neither the brown nor the blue wire is connected to the earth terminal in your three-pin plug. Before replacing the plug cover make sure that:

- If the new fitted plug contains a fuse, its value is the same as that removed from the cut-off plug.
- The cord grip is clamped over the sheath of the mains lead, and not simply over the lead wires.

IF YOU HAVE ANY DOUBT, CONSULT A QUALIFIED ELECTRICIAN.

LC-13E1E LC-15E1E LC-20E1E

TÉLÉVISION COULEUR À ÉCRAN À CRISTAUX LIQUIDES (LCD)

FRANÇAIS

MODE D'EMPLOI

Table des Matières

| | Page | | Page |
|--|------|---|------|
| Cher Client SHARP | 2 | Caractéristiques Utiles | 17 |
| Importantes Mesures de Sécurité | 2 | Modification des Paramétrages de Luminosité | 17 |
| Accessoires Fournis | 4 | Réglage des Paramètres de Son | 18 |
| Préparatifs | 5 | Réglages sonores Hi-fi | 19 |
| Mise en Place des Piles dans la | | Utilisation du Tableau des Programmes | 19 |
| Télécommande | 5 | Chaînes | 20 |
| Utilisation de la Télécommande | 5 | Caractéristiques | 26 |
| Branchement sur l'Alimentation | 6 | Affichages à l'Écran | 28 |
| Branchement de l'Antenne | 6 | Sécurité Enfants | 29 |
| Première mise en service | 7 | Branchements AV | 34 |
| Nomenclature des Éléments Constitutifs du | | Minuterie | 36 |
| Téléviseur | 9 | Sélection d'Une Émission NICAM | 37 |
| Nomenclature des Éléments Constitutifs de la | | Sélection des Émissions IGR | |
| Télécommande | 11 | (Système Stéréo Allemand) | 38 |
| Fonctionnement de Base | 12 | Télétexte | 39 |
| Application et Coupure l'Alimentation | | Raccordement d'Appareils Externes | 43 |
| Principale | 12 | Exemples d'Appareils qui Peuvent Être | |
| Commutation du Mode TV/VIDEO | | Raccordés | 43 |
| (AV1/AV2/TV) | 12 | Prise Euro-PERITEL à 21 Broches (RGB) ... | 44 |
| Volume Sonore | 13 | Comment Fixer les Câbles | 46 |
| Veille activée/désactivée (ON/OFF) | 13 | Guide de Dépannage | 47 |
| Changement des Chaînes | 14 | Fiche Technique | 49 |
| Sélection des Rubriques du Menu | 15 | Schémas Dimensionnels | 50 |

Cher Client SHARP

Merci de votre achat du Téléviseur Couleur LCD SHARP. Par mesure de sécurité et afin de garantir le bon fonctionnement sans problèmes pendant de longues années de ce produit, veuillez lire attentivement les Importantes Mesures de Sécurité avant d'utiliser ce produit.

Importantes Mesures de Sécurité

L'électricité remplit de nombreuses fonctions utiles, mais elle peut provoquer des blessures humaines et des dégâts matériels si elle n'est pas utilisée correctement. Cet appareil a été conçu et fabriqué en attachant la plus grande importance à la sécurité. Cependant une utilisation inadéquate peut entraîner une électrocution et/ou un incendie. Afin d'éviter tout danger potentiel, prière de respecter les instructions suivantes lors de l'installation, de l'utilisation et du nettoyage de l'appareil. Pour assurer votre sécurité et prolonger la durée de service de votre Téléviseur Couleur LCD, prière de lire attentivement les précautions suivantes avant d'utiliser l'appareil.

- Lire les instructions—On devra lire et comprendre toutes les instructions relatives au fonctionnement de cet appareil avant de l'utiliser.
- Conserver ce mode d'emploi dans un endroit sûr—Ces instructions relatives à la sécurité et au fonctionnement doivent être conservées dans un endroit sûr pour référence ultérieure.
- Respecter les avertissements—Tous les avertissements figurant sur l'appareil et dans ce mode d'emploi doivent être rigoureusement respectés.
- Suivre les instructions—Toutes les instructions sur le fonctionnement doivent être suivies.
- Accessoires—Ne pas utiliser d'accessoires non recommandés par le fabricant. L'utilisation d'accessoires inadéquats pourrait provoquer des accidents.
- Source d'alimentation—Cet appareil doit être alimenté uniquement par la source d'alimentation indiquée sur l'étiquette signalétique. En cas de doute sur l'alimentation utilisée dans votre maison, consulter votre concessionnaire ou la compagnie d'électricité locale. Pour les appareils conçus pour une alimentation sur batteries ou une autre source de courant, se reporter au mode d'emploi.
- Protection du cordon d'alimentation—Les cordons d'alimentation doivent être acheminés correctement afin d'éviter qu'on ne marche dessus ou que des objets ne reposent sur eux. Vérifier particulièrement les cordons aux fiches et à la sortie de l'appareil.
- Si l'on envisage d'utiliser une unité d'alimentation à courant continu, différente de l'adaptateur secteur fourni avec l'appareil, s'assurer que l'unité d'alimentation fournira une tension stable à fluctuations minimales, car une alimentation instable peut être la source de problèmes.
- Surcharge—Ne pas surcharger les prises de courant CA ou rallonges sous peine de provoquer un incendie ou une électrocution.
- Pénétration de solide ou de liquide—Ne jamais introduire un objet dans l'appareil par les orifices ou ouvertures. Comme une haute tension circule dans cet appareil, l'introduction d'un objet peut entraîner une électrocution et/ou un court-circuit des pièces internes. Pour la même raison, ne jamais renverser d'eau ou de liquide sur cet appareil.
- Entretien—Ne pas essayer de réparer soi-même l'appareil. La dépose des couvercles peut vous exposer à une haute tension ou à d'autres dangers. Confier toute réparation à un personnel qualifié.
- Réparation—Dans les cas suivants, débrancher le cordon d'alimentation de la prise de courant CA, et demander à un personnel qualifié d'effectuer les réparations.
 - a. Lorsque le cordon ou la fiche d'alimentation est endommagé.
 - b. Lorsqu'un liquide a été renversé sur l'appareil ou lorsque des objets sont tombés dans l'appareil.
 - c. Lorsque l'appareil a été exposé à la pluie ou à l'eau.
 - d. Lorsque l'appareil ne fonctionne pas correctement comme décrit dans le mode d'emploi.

Ne pas toucher les commandes autres que celles décrites dans le mode d'emploi. Un mauvais réglage des commandes non décrites dans les consignes peut provoquer des dégâts, qui nécessitent souvent des travaux de réglages complexes par un technicien qualifié.
 - e. Lorsque l'appareil est tombé ou a été endommagé.
 - f. Lors d'une condition anormale de l'appareil. Toute anomalie évidente de l'appareil indique qu'une réparation est nécessaire.
- Pièces de rechange—Lorsque des pièces doivent être remplacées, s'assurer que le technicien utilise les pièces de rechanges spécifiées par le fabricant, ou des pièces ayant des caractéristiques ou des performances identiques aux pièces d'origine. L'utilisation de pièces non autorisées peut entraîner un incendie, une électrocution et/ou d'autres dangers.
- Contrôles de sécurité—Après une intervention d'entretien ou de réparation, demander au technicien de procéder à un contrôle pour être sûr que l'appareil remplit les conditions normales de fonctionnement.
- Installation sur paroi ou au plafond—Si l'appareil doit être fixé sur une paroi ou au plafond, veiller à l'installer en respectant la méthode recommandée par le fabricant.

Importantes Mesures de Sécurité (Suite)

- **Nettoyage**—Débrancher le cordon d'alimentation de la prise de courant CA avant de nettoyer l'appareil. Se servir d'un chiffon humide pour nettoyer l'appareil. Ne pas utiliser de détergents liquides ou en atomiseur.

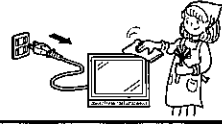

- **Eau et humidité**—Ne pas utiliser cet appareil près de l'eau, par exemple près d'une baignoire, d'un lavabo, d'un évier et d'un baquet à linge, d'une piscine et dans un sous-sol humide.



- **Support**—Ne pas placer l'appareil sur un chariot, un support, un trépied ou une table instable. Le placement de l'appareil sur une base instable peut provoquer la chute de l'appareil, entraînant de sérieuses blessures ainsi que des dommages à l'appareil. Utiliser uniquement un chariot, support, trépied, applique ou table recommandé par le fabricant ou vendu avec cet appareil. Pour installer l'appareil sur une paroi, se conformer aux instructions du fabricant. Utiliser uniquement le matériel de montage recommandé par le fabricant.

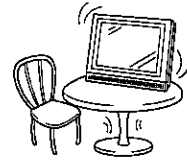

- **Lorsqu'on déplace l'appareil posé sur un chariot, il faut procéder avec grand soin. Des arrêts soudains, l'emploi d'une force excessive et des irrégularités du sol peuvent provoquer une chute de l'appareil.**



- **Ventilation**—Les orifices et autres ouvertures dans le coffret de l'appareil sont conçus pour la ventilation. Ne pas couvrir ou boucher ces orifices et ouvertures car une ventilation insuffisante peut provoquer une surchauffe et/ou une diminution de la durée de service de l'appareil. Ne pas placer l'appareil sur un lit, sofa, tapis ou toute autre surface similaire car ils pourraient boucher les ouvertures de ventilation. Cet appareil n'a pas été conçu pour une installation encastrée; ne pas le placer dans un endroit fermé comme une bibliothèque ou un casier à moins qu'une ventilation adéquate soit fournie ou que les consignes du fabricant soient respectées.

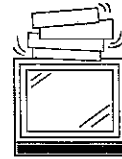

- **Le panneau de l'écran à cristaux liquides (LCD) de cet appareil est fabriqué en verre. Par conséquent, il peut se briser si l'appareil tombe ou s'il reçoit un fort impact. Veiller à ne pas se blesser avec les éclats de verre si le panneau LCD se brise.**

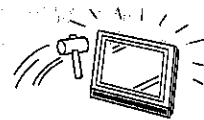

- **Sources de chaleur**—Tenir l'appareil à l'écart de sources de chaleur, telles que radiateurs, dispositifs de chauffage, poêles et autres appareils dégageant de la chaleur (y compris des amplificateurs).

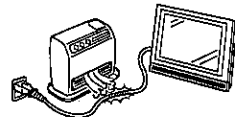

Le panneau LCD est un produit de très haute technologie avec 921.600 transistors à couche mince, vous donnant un détail d'image parfait.

Occasionnellement, quelques pixels non actifs peuvent apparaître sur l'écran sous l'aspect d'un point fixe bleu, vert ou rouge.

Noter cependant que ceci n'affecte pas les performances de votre appareil.

Accessoires Fournis

Vérifier que les accessoires suivants sont fournis avec l'appareil.

Télécommande sans fil (x1)

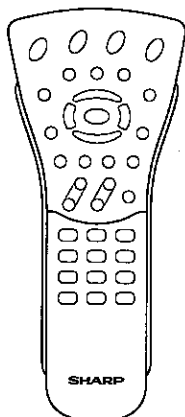

Pile sèche R-03 (taille "AAA", UM/SUM-4) (x2)

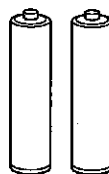

Adaptateur CA (x1)

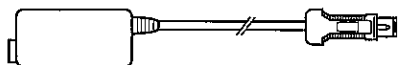

Gordon d'alimentation (x1)

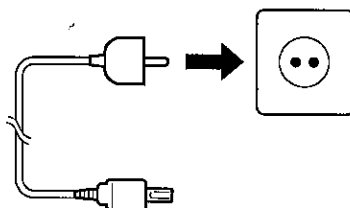

* La forme de cet accessoire est différente dans certains pays.

Serre-câble (x1)



Mode d'emploi (x1)



Préparatifs

Mise en Place des Piles dans la Télécommande

Avant d'utiliser le téléviseur à écran à cristaux liquides après l'achat, installer deux piles R-03 (taille "AAA", UM/SUM-4) fournies dans la télécommande. Lorsque les piles sont vides et que la commande à distance est impossible, remplacer les piles par des piles neuves R-03 (taille "AAA", UM/SUM-4).

1 Ouvrir le couvercle du piles.

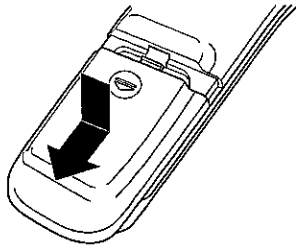

■ Faire glisser le couvercle en appuyant sur la partie (▼).

2 Placer deux piles R-03 (taille "AAA", UM/SUM-4) dans la télécommande.

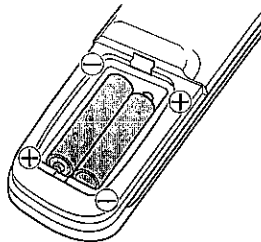

■ Orienter les bornes positive et négative des piles de la façon indiquée dans le logement des piles.

3 Remettre le couvercle du logement des piles en place.

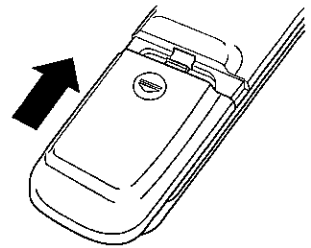

■ Engager la griffe inférieure dans la télécommande et fermer le couvercle.

⚠ Attention!

Précautions concernant les piles

- Une utilisation incorrecte des piles peut provoquer une fuite de produits chimiques et/ou une explosion. Veiller à suivre les instructions ci-dessous.
- Placer les piles de sorte que leurs bornes correspondent aux indications (+) et (-).
- Différents types de piles ont des caractéristiques différentes. Ne pas mélanger des piles de types différents.
- Ne pas mélanger des piles neuves et usagées. Cela peut raccourcir la durée de service des piles neuves et/ou provoquer une fuite de produits chimiques des piles usagées.
- Retirer les piles usées de la télécommande dès qu'elles sont complètement épuisées. Les produits chimiques qui fuient des piles peuvent provoquer une corrosion. Si des souillures faites par le liquide acide des piles est découvert, l'essuyer tout de suite avec un morceau de tissu.
- Il se peut que les piles fournies avec l'appareil aient une durée de service plus courte du fait des conditions de stockage.
- Si l'on prévoit de ne pas utiliser la télécommande pendant une longue période, retirer les piles de la télécommande.

Utilisation de la Télécommande

- La télécommande est utilisée en la dirigeant vers le capteur de signaux de télécommande du téléviseur. Des objets se trouvant entre la télécommande et la fenêtre du capteur peuvent empêcher un fonctionnement normal.

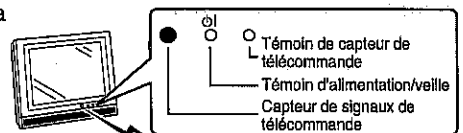

Précautions concernant l'utilisation de la télécommande

- Ne soumettre la télécommande à aucun choc brutal. En outre, ne jamais renverser de liquides sur la télécommande ni la laisser dans des lieux où l'humidité est particulièrement élevée.
- Ne pas installer ou poser la télécommande sous les rayons directs du soleil. La chaleur pourrait déformer le boîtier.
- Les opérations effectuées à partir de la télécommande risquent de ne pas aboutir si le capteur des signaux de télécommande est placé en plein soleil ou sous une éclairage intense. Si cela se produit, déplacer l'angle d'éclairage ou orienter différemment le téléviseur ou encore, effectuer la commande des opérations en rapprochant la télécommande du capteur de signaux de télécommande du téléviseur.

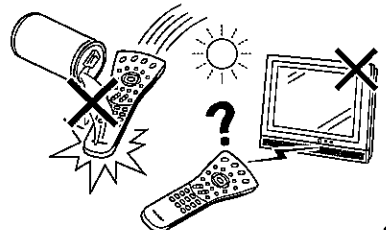

Préparatifs (Suite)

Branchement sur l'Alimentation

Brancher sur la borne d'entrée CC de l'appareil.

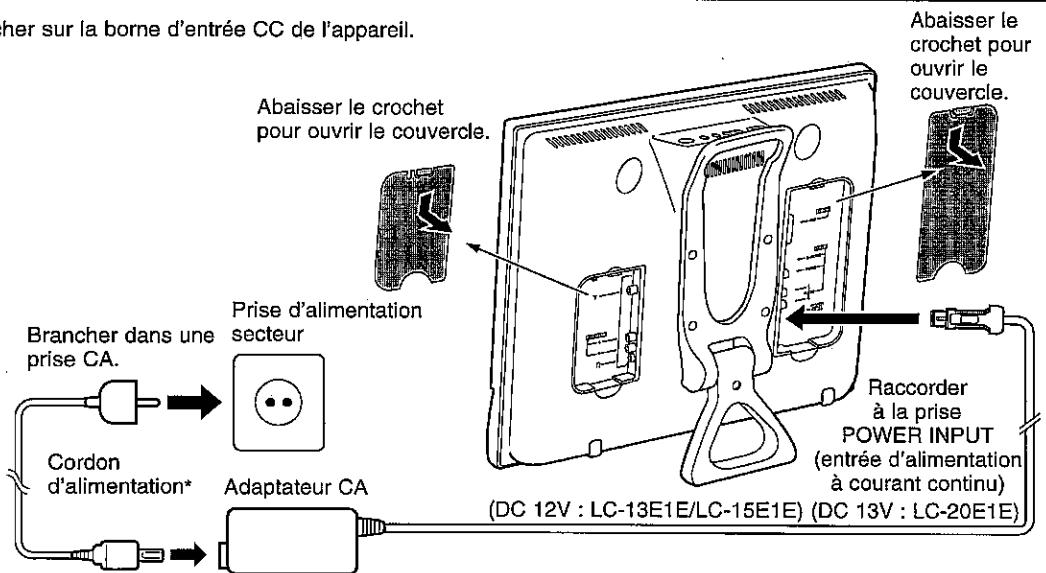

Remarque:

* La forme de cet accessoire est différente dans certains pays.

- Placer systématiquement l'interrupteur **MAIN POWER** (⊖) (alimentation principale) du téléviseur à écran à cristaux liquides en position OFF avant de raccorder l'adaptateur CA.
- Débrancher l'adaptateur CA du téléviseur à écran à cristaux liquides et de la prise de sortie secteur quand le téléviseur à écran à cristaux liquides est appelé à ne pas être utilisé pendant une période de longue durée.

Branchement de l'Antenne

Nous recommandons d'utiliser une antenne extérieure afin d'obtenir une image plus nette. Une brève description des types de raccords à effectuer pour des câbles coaxial et bifilaire est donnée ci-dessous:

- (1) Si l'antenne extérieure emploie un câble coaxial de 75 ohms, remplacer par une nouvelle fiche standard DIN45325 (IEC169-2) et la brancher sur la borne d'antenne au dos du téléviseur à écran à cristaux liquides via le câble d'antenne (non fourni).
- (2) Si l'antenne extérieure emploie un câble plat bifilaire de 300 ohms, remplacer par un convertisseur d'impédance 300 ohms à 75 ohms et le brancher sur la borne d'antenne au dos du téléviseur à écran à cristaux liquides via le câble d'antenne (non fourni).

Câble coaxial de 75 ohms (câble rond)

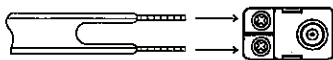

Câble plat bifilaire de 300 ohms

Vers borne d'entrée d'antenne (⌋)

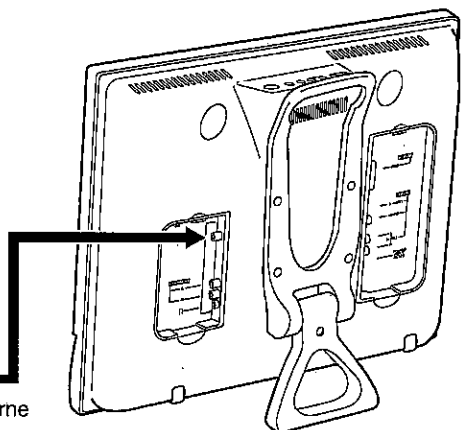

Première mise en service

Lorsque le téléviseur à écran à cristaux liquides est installé pour la première fois, les instructions d'exécution d'installation pour la première fois, qui offre l'avantage de faciliter l'installation, sont activées. En utilisant ces instructions d'exécution, il est possible de sélectionner la langue d'affichage sur écran et de rechercher et de mémoriser automatiquement les chaînes de télévision qui peuvent être reçues.

MAIN POWER (Φ)
(Interrupteur)

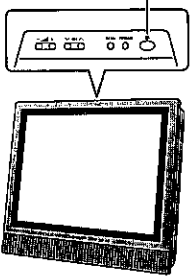

- 1 Appuyer sur l'interrupteur **MAIN POWER (Φ)**. La page-écran "First installation(Language)" comportant une liste des langues qu'il est possible de choisir apparaîtra en affichage sur écran.
- 2 Appuyer sur **▲/▼** pour choisir la langue souhaitée, puis sur **OK**. La page-écran "Première mise en service (Recherche automatique)" apparaît dans la langue sélectionnée.



Remarque:

- Il est possible de changer de langue d'affichage sur écran après les instructions d'exécution d'installation pour la première fois en choisissant "Langue" dans le menu de télévision (voir pages 15 et 16).

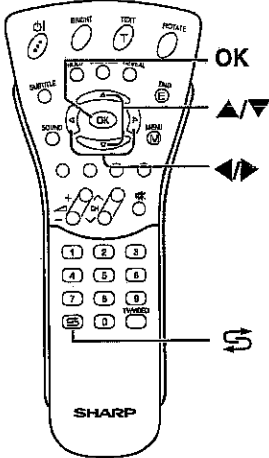

- 3 Appuyer sur **▲/▼** pour sélectionner l'option de réglage souhaitée, puis appuyer sur **OK**. Appuyer ensuite sur **◀/▶** pour sélectionner l'option souhaitée.
- 4 Appuyer sur **▲/▼** pour choisir "Effectuer la recherche."

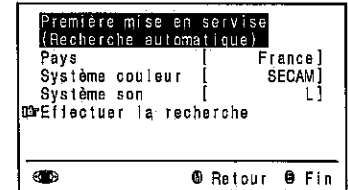
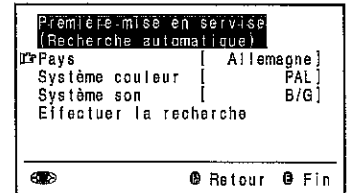

Remarque:

- AV1 est automatiquement sélectionné lorsque "Première mise en service" est sélectionné. Si vous sélectionnez "Première mise en service" et voulez revenir à l'écran précédent, appuyez sur **Retour (S)**.

Première mise en service (Suite)

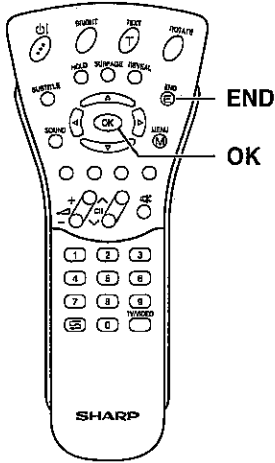

- 5** Appuyer sur **OK** pour que la recherche automatique de programme commence.

| Effectuer la recherche | | |
|------------------------|---------|----|
| 42.25MHz | SECAM-L | |
| 0 | 8 | 16 |
| 1 | 9 | 17 |
| 2 | 10 | 18 |
| 3 | 11 | 19 |
| 4 | 12 | 20 |
| 5 | 13 | 21 |
| 6 | 14 | 22 |
| 7 | 15 | 23 |

⏏ Interromper

Lorsque la recherche est terminée, les nouveaux programmes trouvés apparaissent en jaune dans la liste de programmes.

| Effectuer la recherche | | |
|---------------------------|-----|----|
| La recherche est terminée | | |
| 0 | 8 | 16 |
| 1 | S08 | 17 |
| 2 | S08 | 18 |
| 3 | S10 | 19 |
| 4 | S11 | 20 |
| 5 | E03 | 21 |
| 6 | E05 | 22 |
| 7 | E06 | 23 |

⏏ Fin

- 6** Appuyer sur **END** pour quitter cette fonction.

Nomenclature des Éléments Constitutifs du Téléviseur

Commandes

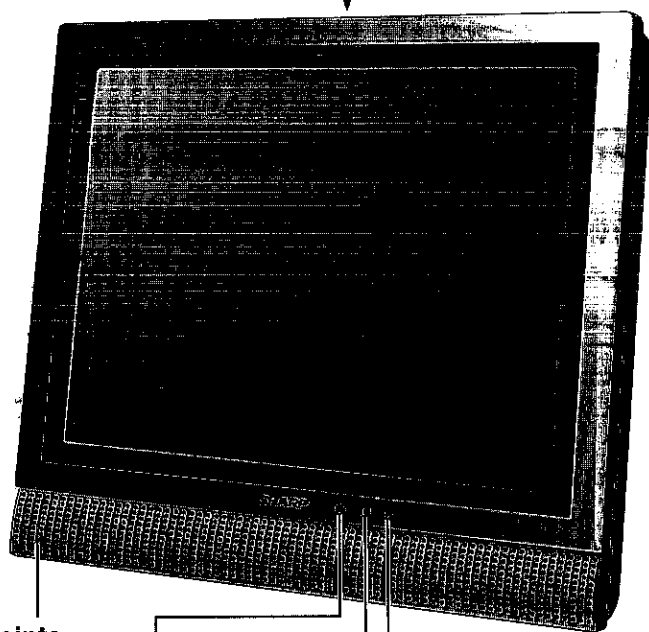
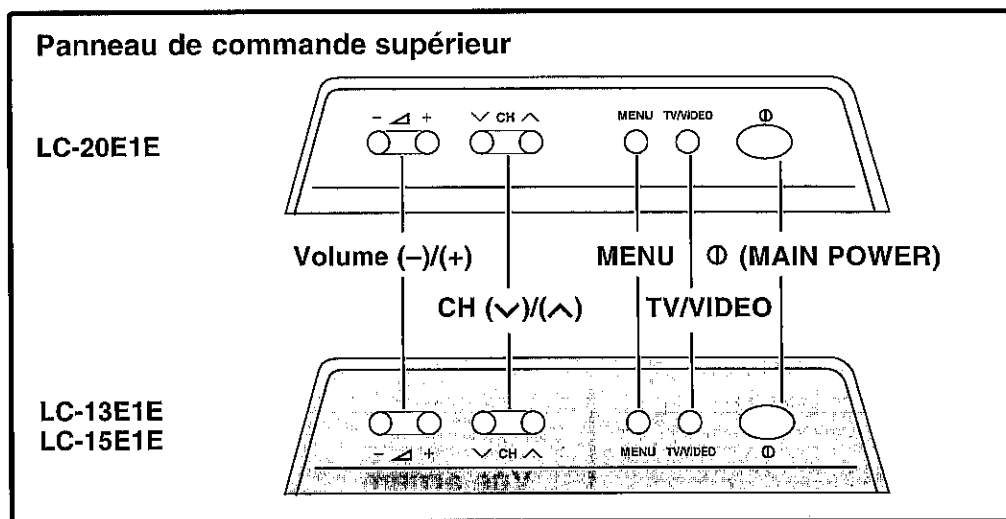

Enceinte

Fenêtre du capteur de télécommande

L'écran peut être ajusté vers l'arrière à un angle, allant de 12 à 35 degrés, mais il ne peut pas être dressé à la verticale. Lorsque vous modifiez l'angle de l'écran, prenez soin de tenir son support et d'ajuster la surface à l'angle qui fournit la vue la plus confortable.

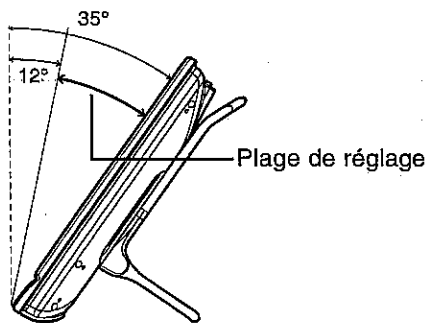

Témoin de capteur de télécommande

Un témoin rouge clignote lorsque le téléviseur reçoit le signal de télécommande.

Témoin d'alimentation/veille

Un témoin vert est allumé lorsque le téléviseur est en marche et un témoin rouge est allumé en mode de veille (le témoin n'est pas allumé lorsque l'alimentation principale est coupée).

Remarque:

- Les touches TV/VIDEO, CH(v)/(^), Volume (-)/(+) et MENU du téléviseur gèrent les mêmes fonctions que celles commandées par les touches de la télécommande. Fondamentalement, la présente notice d'instructions fournit une description basée sur des commandes effectuées à partir de la télécommande.
- Les dimensions externes des modèles LC-13E1E, LC-15E1E et LC-20E1E sont différentes et les positions d'affichage des noms des boutons diffèrent également, mais les démarches de fonctionnement sont communes aux trois modèles.

Nomenclature des Éléments Constitutifs du Téléviseur (Suite)

Bornes de raccordement

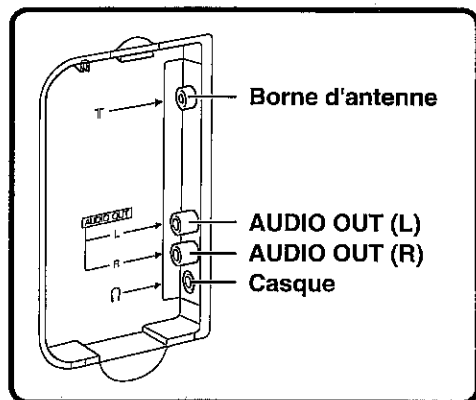

Vue arrière

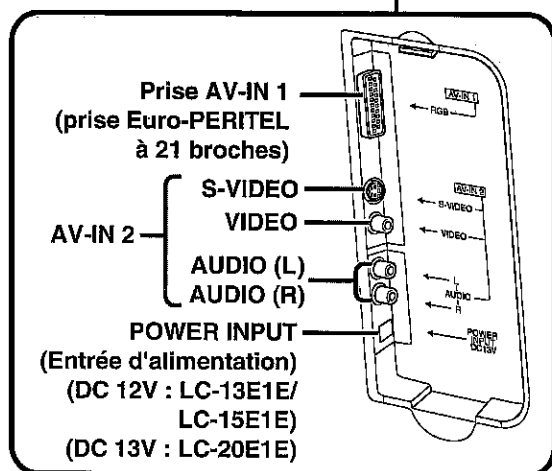
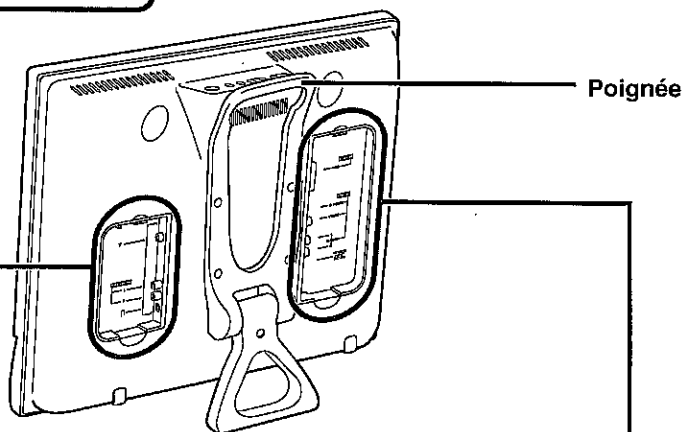

Nomenclature des Éléments Constitutifs de la Télécommande

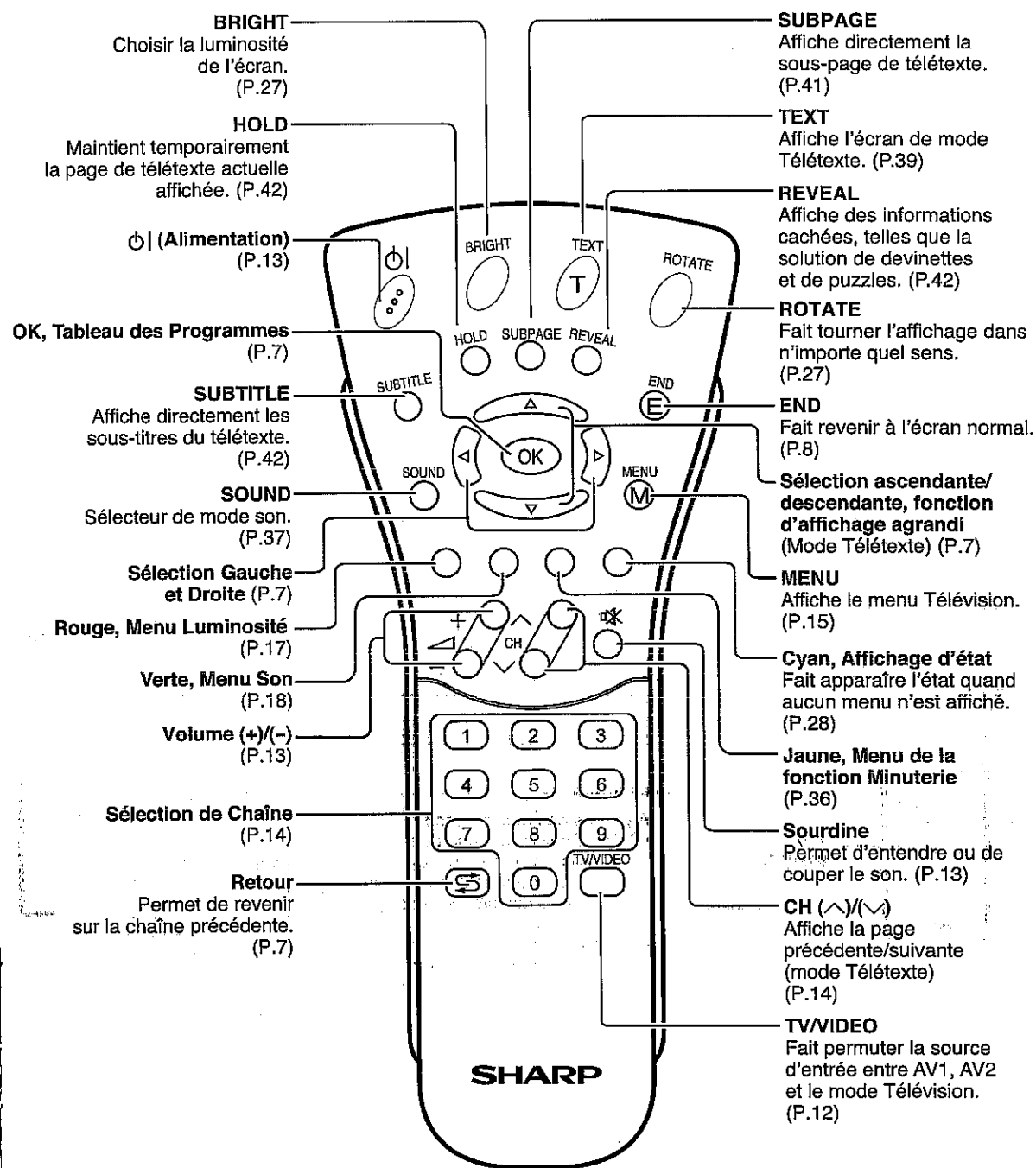

Fonctionnement de Base

Application et Coupure de l'Alimentation Principale

MAIN POWER (⊕)
(Interrupteur)

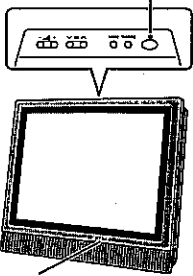

Témoin d'alimentation/veille

- Appuyer sur l'interrupteur **MAIN POWER (⊕)**. Le témoin d'alimentation/veille vire instantanément du rouge au vert et l'appareil est mis sous tension.

Remarque:

- L'indicateur affiché disparaît quelques secondes plus tard.
- Pour éteindre l'appareil, appuyer sur l'interrupteur **MAIN POWER (⊕)**.

Affichages à l'écran

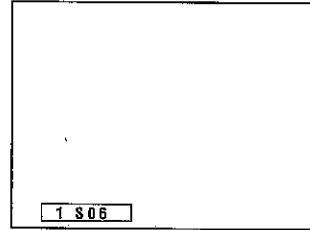

Commutation du Mode TV/VIDEO (AV1/AV2/TV)

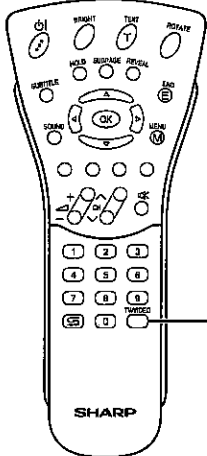

TV/
VIDEO

- 1 Mettre sous tension l'équipement vidéo raccordé.
- 2 Appuyer sur **TV/VIDEO** pour choisir la source d'entrée applicable. Le mode AV1, AV2 ou TV apparaît sur l'écran à chaque fois que **TV/VIDEO** est pressée.

Remarque:

- À propos des modes vidéo
 - AV1 : Choisir ce mode pour visionner les signaux provenant de l'équipement vidéo raccordé à la borne AV-IN 1.
 - AV2 : Choisir ce mode pour visionner les signaux provenant de l'équipement vidéo raccordé aux bornes AV-IN 2 en se servant de la borne VIDEO ou S-VIDEO.
- Si les deux bornes VIDEO et S-VIDEO sont reliées par des câbles, la borne d'entrée S-VIDEO est sélectionnée en priorité.

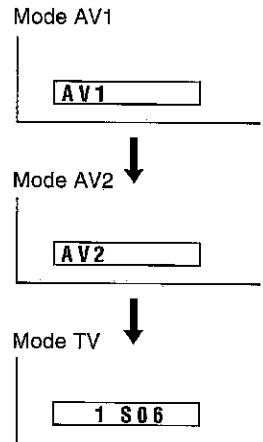

Volume Sonore

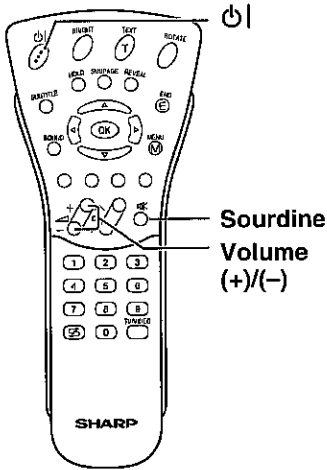

Pour régler le volume

- Appuyer sur **Volume (+)** pour augmenter le volume sonore. La valeur numérique indiquée augmente.
- Appuyer sur **Volume (-)** pour diminuer le volume sonore. La valeur numérique indiquée diminue.



Pour mettre le son en sourdine

- Appuyer sur **Sourdine** pour couper provisoirement le son. "Désact. son" est affiché.
- Appuyer sur **Sourdine** annuler la fonction de sourdine. "Activ. son" est affiché.



Remarque:

- Quand **Volume (+)/(-)** est pressé à partir du mode de sourdine appliqué, le son est rétabli tandis que l'indicateur de volume réapparaît.
- La fonction de sourdine est annulée lorsque **Power** est pressée.

Veille activée/désactivée (ON/OFF)

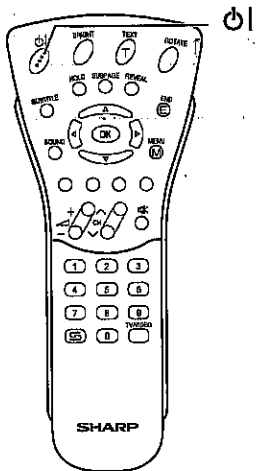

Pour éteindre le téléviseur LCD

Appuyer sur **Power**. Le témoin d'alimentation/veille devient rouge.

Pour rallumer le téléviseur LCD

Appuyer de nouveau sur **Power**. Le témoin d'alimentation/veille devient vert.

Fonctionnement de Base (Suite)

Changement des Chaînes

Il est possible de choisir les chaînes avec la fonction de **Sélection de Chaîne** ou CH (^)/(v).

- Pour répondre au nombre croissant de chaînes disponibles, ce téléviseur LCD permet de sélectionner jusqu'à 200 chaînes (0 à 199).

Utilisation de la fonction de Sélection de Chaîne

Quand les chaînes sont sélectionnées avec la fonction de **Sélection de Chaîne**, conclure la saisie du numéro de chaîne en maintenant le dernier chiffre introduit pressé pendant un moment.

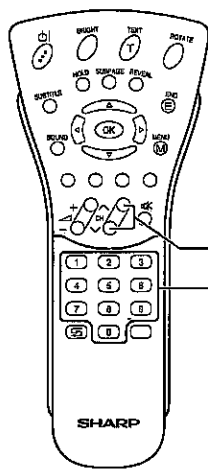

CH (^)/(v)
Sélection de
Chaîne

Comment sélectionner une chaîne à un chiffre (par exemple, la chaîne 5):

- 1 Appuyer et maintenir la touche (5) enfoncée.

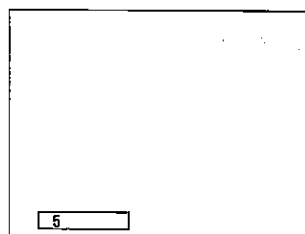

Comment sélectionner une chaîne à deux ou trois chiffres (par exemple, la chaîne 15):

- 1 Appuyer sur la touche (1).
- 2 Appuyer et maintenir la touche (5) enfoncée.

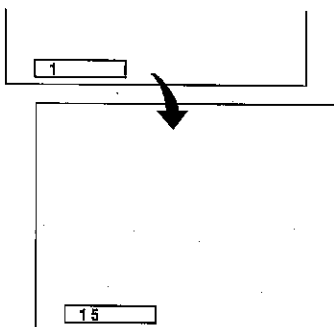

Utilisation de CH (^)/(v)

Appuyer sur CH (^) et les chaînes changent dans l'ordre indiqué ci-dessous :
1 → 2 → 3 → ... → 198 → 199 → 0 → 1 → 2 → 3 → ...

Appuyer sur CH (v) et les chaînes changent dans l'ordre indiqué ci-dessous :
3 → 2 → 1 → 0 → 199 → 198 → ... → 3 → 2 → 1 → ...

Remarque:

- Le canal "0" est réservé pour la sortie RF du magnétoscope.

Sélection des Rubriques du Menu

- Les menus peuvent être utilisés pour effectuer de nombreux réglages sur votre téléviseur à écran à cristaux liquides. Choisir la rubrique souhaitée dans un menu en procédant de la façon suivante indiquée ci-dessous.

■ Utilisation des Menus de Télévision

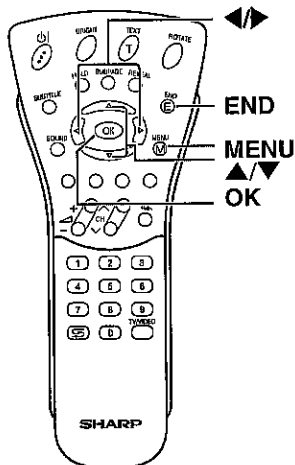

- 1 Appuyer sur **MENU** de la télécommande pour faire apparaître le menu de télévision.
- 2 Appuyer sur **▲/▼** pour choisir la rubrique souhaitée dans le menu.
 - Le curseur se déplace vers le haut ou vers le bas.
 - Le curseur indique la rubrique sélectionnée dans le menu.
- 3 Appuyer sur **OK** pour afficher la page-écran de réglage de la rubrique sélectionnée dans le menu.
 - Appuyer de nouveau sur **OK** pour régler le paramètre sélectionné.
 - Se reporter à la page suivante qui indique le tableau des pages-écran de réglage.
- 4 Appuyer sur **◀▶** pour régler le paramètre sélectionné.
- 5 Appuyer sur **MENU** pour retourner à la page-écran précédente ou sur **END** pour retourner à une image normale.



■ Utilisation du Menu de Commande Directe

Panneau de commande du téléviseur

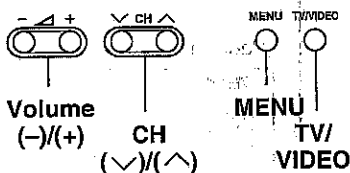

- 1 Appuyer sur **MENU** sur le téléviseur pour afficher le menu de télévision.
- 2 Appuyer sur **CH (▼)/(▲)** pour choisir la rubrique souhaitée dans le menu.
 - Le curseur se déplace vers le haut ou vers le bas.
 - Le curseur indique la rubrique sélectionnée dans le menu.
- 3 Appuyer sur **TV/VIDEO** pour afficher la page-écran de réglage de la rubrique sélectionnée dans le menu.
 - Appuyer de nouveau sur **TV/VIDEO** pour régler le paramètre sélectionné.
- 4 Appuyer sur **Volume (-)/(+)** pour effectuer le réglage.
- 5 Appuyer sur **MENU** pour revenir à l'écran précédent.
 - A chaque pression de **MENU**, l'écran précédent est affiché.



Remarque:

- Les rubriques affichées varient suivant les conditions de réglage.
- La rubrique sélectionnée est affichée en jaune.
- Les valeurs de réglage et les paramètres qui ont été modifiés avant le rétablissement de la page-écran d'origine sont

Fonctionnement de Base (Suite)

Sélection des Rubriques du Menu (Suite)

■ Pages-écran de Réglage de Menu de Télévision

En ce qui concerne les descriptions détaillées et relatives à chaque page-écran, se référer au numéro de page indiqué.

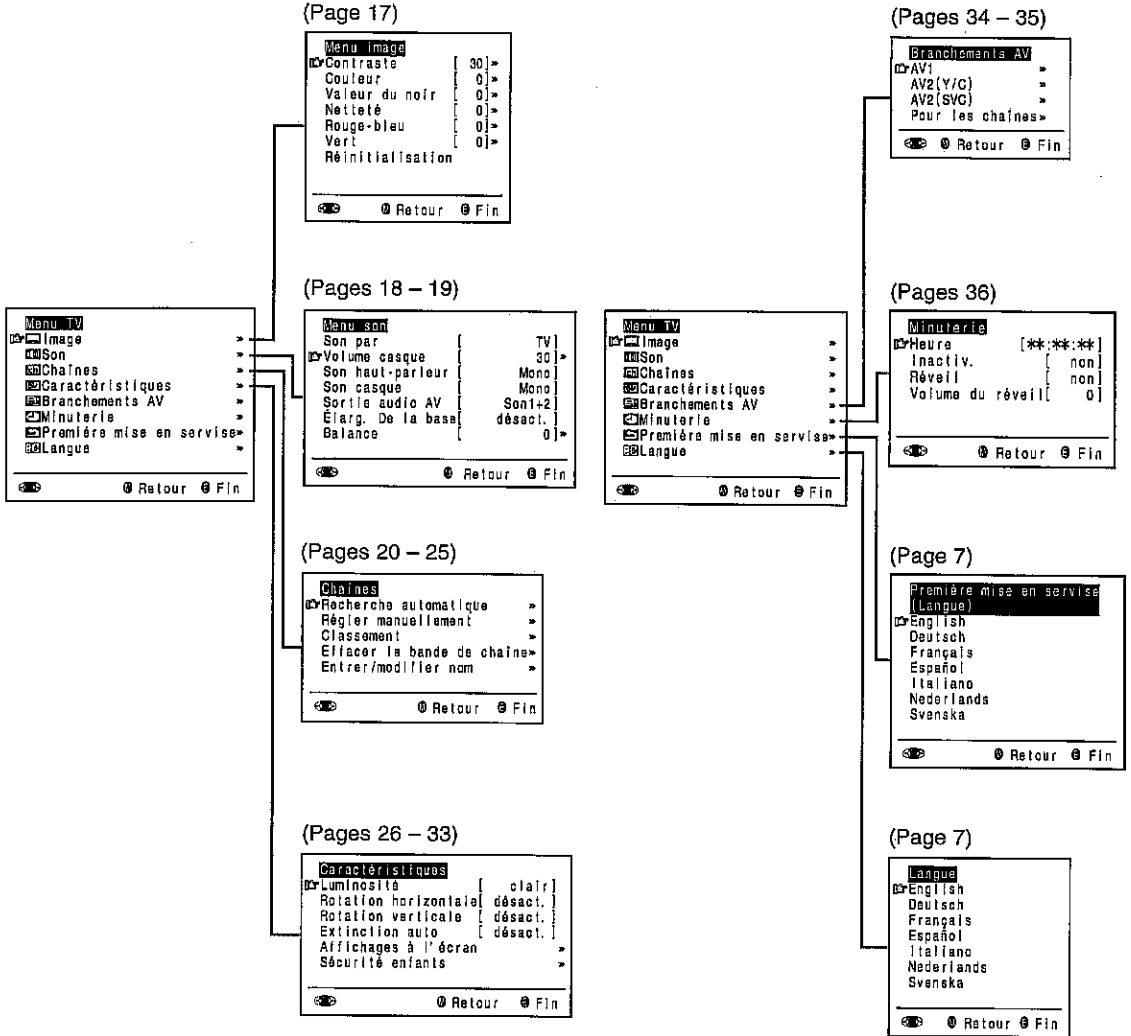

Caractéristiques Utiles

Modification des Paramétrages de Luminosité

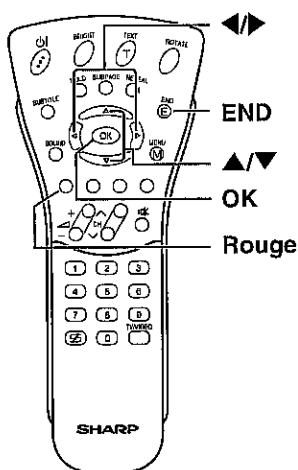

1 Appuyer sur **Rouge** pour afficher le menu Luminosité.

Remarque:

- Le menu Luminosité peut également être affichée en sélectionnant "Luminosité" dans le menu de télévision (voir pages 15 et 16).



2 Appuyer sur **▲/▼** pour choisir le paramètre de réglage souhaité, puis sur **OK**.

- Le menu suivant apparaît.

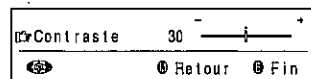

3 Appuyer sur **◀/▶** pour faire les réglages nécessaires.

4 Appuyer sur **END** pour quitter cette fonction.

| Paramètre de réglage | Appuyer sur Gauche (←) | Croix/Limites de réglage | Appuyer sur Droite (→) |
|----------------------|---|--------------------------|-----------------------------------|
| Contraste | Réduit le contraste | 0 – 60 | Accentue le contraste |
| Couleur | Réduit l'intensité des couleurs | -30 – 30 | Augmente l'intensité des couleurs |
| Valeur du noir | Moins lumineux | -30 – 30 | Plus lumineux |
| Netteté | Image enveloppée | -3 – 3 | Image plus nette |
| Rouge-bleu | Plus rouge | -5 – 5 | Plus bleu |
| vert | Moins vert | -5 – 5 | Plus vert |
| Nuance* | Vers le violet | -30 – 30 | Vers le vert |
| Réinitialisation | Valeur de la réinitialisation (Appuyer sur OK .) | | |

* La fonction menu n'apparaît que lorsqu'un signal "N358" ou "N443" est transmis à l'appareil.

Caractéristiques Utiles (Suite)

Réglage des Paramètres de Son

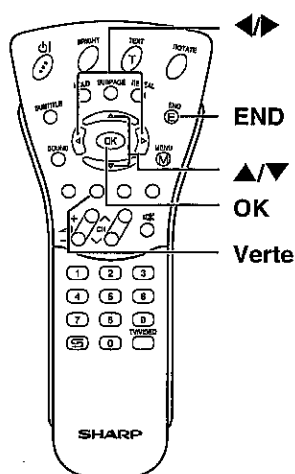

1 Appuyer sur **Verte** pour faire apparaître le menu Son.

Remarque:

- La menu Son. peut également être affichée en choisissant "Son" dans le menu de télévision (voir pages 15 et 16).

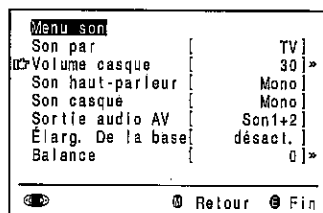

2 Appuyer sur **▲/▼** pour choisir le paramètre de réglage souhaité, puis sur **OK**.

- Chaque option peut maintenant être sélectionné, sinon le menu suivant apparaît.

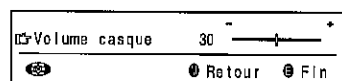

3 Appuyer sur **◀/▶** pour faire les réglages nécessaires.

4 Appuyer sur **END** pour quitter cette fonction.

| Paramètre de réglage | Appuyer sur Gauche (◀) | Choix/Limites de réglage | Appuyer sur Droite (▶) |
|----------------------|---|--|--|
| Son par | — | TV ↔ Ch. hi-fi | — |
| Volume casque* | Réduit le volume du casque d'écoute | 0 – 60 | Augmente le volume du casque d'écoute |
| Son haut-parleur | — | Stéréo ↔ Mono/Son1 ↔ Son2 ↔ Son1+2 ↔ Mono/Nicam ↔ Mono/Mono (* Les choix varient selon qu'un signal NICAM ou IGR est reçu.) Voir pages 37 et 38. | — |
| Son casque* | — | | — |
| Sortie audio AV | — | Son 1 ↔ Son 2 ↔ Son 1+2 | — |
| Élarg. De la base* | — | désact. ↔ act. | — |
| Balance* | Augmente le volume du haut-parleur gauche | -15 – 15 | Augmente le volume du haut-parleur droit |

* Ces rubriques ne sont pas affichées quand la rubrique "Son par" est réglée sur "Ch. hi-fi."

Remarque:

- À la rubrique "Sortie audio AV," les enregistreurs mono-vidéo doivent sélectionner "Son 1" ou "Son 2", les enregistreurs stéréo-vidéo doivent sélectionner "Son 1+2" pour le son souhaité puisse être sélectionné pendant la lecture des programmes vidéo.

Réglages sonores Hi-fi

Ce programme permet d'obtenir une plus grande qualité sonore en raccordant les bornes AUDIO OUT à un amplificateur à l'aide d'un cordon audio.

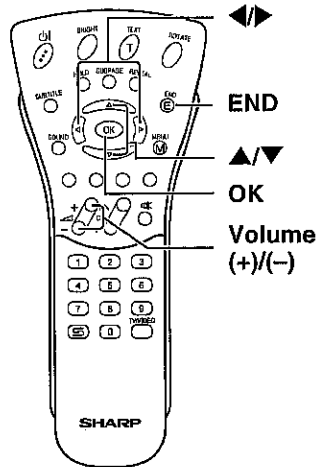

- 1 Lorsque le son est commuté avec "Ch. Hi-fi" dans Menu Son à la page 18, le son des haut-parleurs intégrés est désactivé.
- 2 Appuyez sur ▲/▼ pour sélectionner le paramètre que vous voulez régler, puis appuyez sur OK.
- 3 Appuyez sur ◀/▶ pour sélectionner le mode Son.
- 4 Appuyez sur END pour sortir.

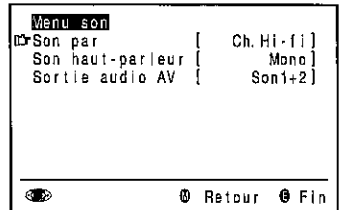

Remarque:

- Lorsque vous appuyez sur Volume (+)/(-), l'indicateur de volume apparaît à droite. Vous pouvez alors ajuster le volume en appuyant sur + ou - du même bouton.



* Pour sortir de ce mode, dans le Menu Son, commutez le son par "Ch. Hi-fi" sur "TV".

Utilisation du Tableau des Programmes

Le tableau des programmes énumère la liste des programmes qui peuvent être reçus. Ceux-ci sont affectés aux chaînes 0 à 199. Le programme couramment sélectionné est affiché en jaune et les programmes sous contrôle parental sont affichés en rouge.

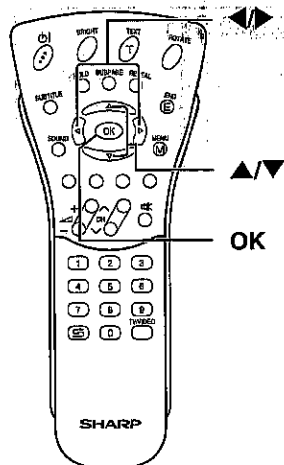

Comment choisir le programme souhaité

- 1 Appuyer sur OK pour afficher le tableau des programmes.
- 2 Appuyer sur ▲/▼ et/ou ◀/▶ pour sélectionner le programme souhaité.
 - Pour afficher la liste suivante ou précédente du tableau des programmes, appuyer sur ▲/▼ quand le curseur se trouve à la hauteur du programme situé en bas et à droite ou en haut et à gauche et appuyer sur ◀/▶ quand le curseur se trouve à la hauteur du programme placé dans la colonne droite ou la colonne gauche.
- 3 Appuyer sur OK pour afficher le programme sélectionné.

| Liste des chaînes | | |
|-------------------|--------|--------|
| 0 | 8 E09 | 16 E54 |
| 1 S06 | 9 E10 | 17 E56 |
| 2 S08 | 10 E11 | 18 E57 |
| 3 S10 | 11 E36 | 19 |
| 4 S11 | 12 E37 | 20 |
| 5 E09 | 13 E38 | 21 |
| 6 E05 | 14 E50 | 22 |
| 7 E06 | 15 E53 | 23 |

◀ Retour ▶ Fin

Caractéristiques Utiles (Suite)

Chaînes

[1] Recherche automatique

Effectuer la procédure indiquée ci-dessous pour rechercher et mémoriser de nouveaux programmes après la première installation.

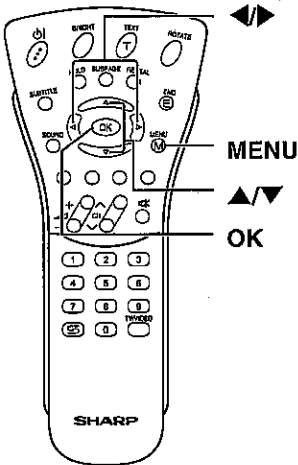

- 1 Appuyer sur **MENU** pour faire apparaître le menu de télévision.
- 2 Appuyer sur **▲/▼** pour choisir "Chaînes" et appuyer sur **OK** pour afficher la page-écran "Chaînes".



- 3 Appuyer sur **▲/▼** pour choisir "Recherche automatique", puis appuyer sur **OK** pour afficher la page-écran "Recherche automatique".

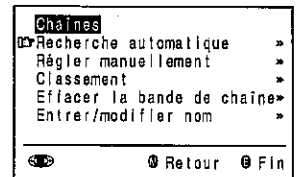

- 4 Appuyer sur **▲/▼** pour choisir la rubrique de souhaitée et appuyer sur **OK**. Appuyer sur **◀/▶** pour choisir la rubrique de souhaitée.

Remarque:

- Le "Système couleur" et le "Système son" seulement peuvent être changés lorsque "Autres pays" est sélectionné dans "Pays".

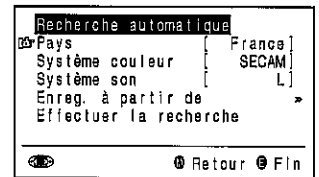

- 5 Appuyer sur **▲/▼** pour choisir Enreg. à partir de, puis appuyer sur **OK** pour afficher la page-écran "Enreg. À partir de".

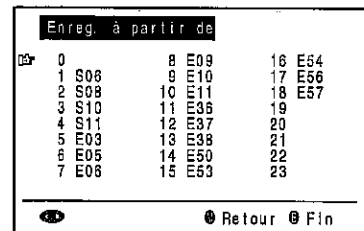

Chaînes (Suite)

[1] Recherche automatique (Suite)

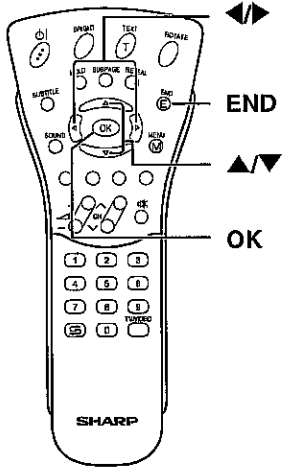

6 Appuyer sur ▲/▼ et/ou sur ◀/▶ pour choisir la position du programme à partir duquel les programmes doivent être mémorisés, puis appuyer sur **OK**.

| Enreg. à partir de | | | |
|--------------------|--------|----|-----|
| 0 | 8 E09 | 16 | E54 |
| 1 S06 | 9 E10 | 17 | E56 |
| 2 S08 | 10 E11 | 18 | E57 |
| 3 S10 | 11 E36 | 19 | |
| 4 S11 | 12 E37 | 20 | |
| 5 E03 | 13 E38 | 21 | |
| 6 E05 | 14 E50 | 22 | |
| 7 E06 | 15 E53 | 23 | |

Retour Fin

7 Appuyer sur ▲/▼ pour choisir "Effectuer la recherche", puis appuyer sur **OK** pour que la recherche automatique de programme commence.

| Recherche automatique | |
|------------------------|--------|
| Pays | France |
| Système couleur | SECAM |
| Système son | L |
| Enreg. à partir de | * |
| Effectuer la recherche | |

Retour Fin

Remarque:

- Se reporter aux pages 7 et 8 pour obtenir de plus amples détails sur le déroulement de la recherche.

8 Lorsque la recherche est complètement terminée, appuyer sur **END** pour quitter cette fonction.

Caractéristiques Utiles (Suite)

Chaînes (Suite)

[2] Régler manuellement

Les réglages individuels des programmes peuvent être effectués.

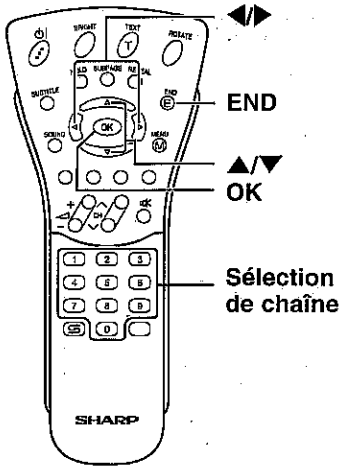

1 Refaire les opérations 1 et 2 mentionnées à la rubrique **[1] Recherche automatique** pour afficher la page-écran "Chaînes".

2 Appuyer sur **▲/▼** pour choisir "Régler manuellement", puis appuyer sur **OK** pour afficher la page-écran "Régler manuellement".

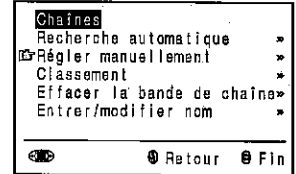

3 Appuyer sur **▲/▼** pour choisir la rubrique de réglage souhaitée, puis sur **◀/▶** pour effectuer le réglage nécessaire. (Voir le tableau ci-dessous pour le détail.)

- Pour ajuster la "Fréquence", la **Sélection de chaîne** peut aussi être utilisée.
- Le réglage de la rubrique "Nom" exige d'appuyer d'abord sur **OK** pour activer le mode de saisie de texte. Appuyer sur **◀/▶** pour choisir la position de saisie et appuyer sur **▲/▼** pour choisir le caractère à introduire, puis appuyer sur **OK**.

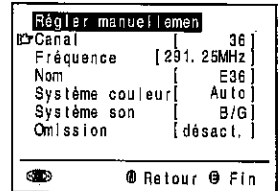

4 Appuyer sur **END** pour quitter cette fonction.

| Paramètre de réglage | Choix/Limites de réglage | Description |
|----------------------|-----------------------------|---|
| Canal | 0 - 199 | La chaîne change dans le sens ascendant ou descendant. |
| Fréquence | 044 - 859 (MHz) | Fréquences pouvant être reçues selon les normes de télévision, le site d'installation et la portée. |
| Nom | A - Z, +, -, ., !, /, 0 - 9 | Nom de programme (jusqu'à cinq caractères) |
| Système couleur | Auto, PAL, SECAM | Normes couleur |
| Système son | B/G, I, D/K, L | Normes de télévision |
| Omission | act. ↔ désact. | Les numéros de chaîne avec un repère "(•) (ROUGE)" à gauche sont programmés pour être Omission. |

Remarque:

- Selon les réglages du système couleur des chaînes, la commutation entre les chaînes peut être lente. Elle sera plus rapide si "Auto" est réglé sur le système de réception actuel (PAL ou SECAM) dans "Système couleur".

Chaînes (Suite)

[3] Classement

Les positions de programme peuvent être librement changées pour des programmes individuels.

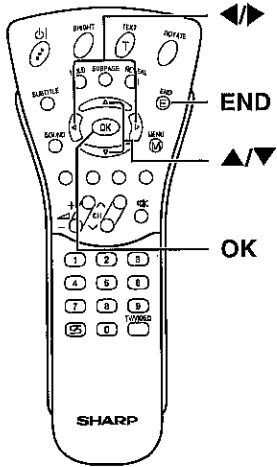

- 1 Faire les opérations 1 et 2 mentionnées à la rubrique [1] Recherche automatique pour afficher la page-écran "Chaînes".
- 2 Appuyer sur ▲/▼ pour choisir "Classement", puis appuyer sur OK pour afficher la page-écran "Classement".

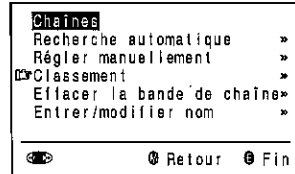

- 3 Appuyer sur ▲/▼ et/ou sur ◀/▶ pour choisir la position de programme souhaitée, puis appuyer sur OK pour faire le tri.
 - Lorsque OK est pressée, le mode de déplacement est activé. Appuyer sur ▲/▼ pour déplacer le programme actuellement identifié jusqu'à la position souhaitée. Le programme identifié est échangé avec le programme de la position de programme sélectionnée. Appuyer sur OK pour quitter le mode de déplacement.

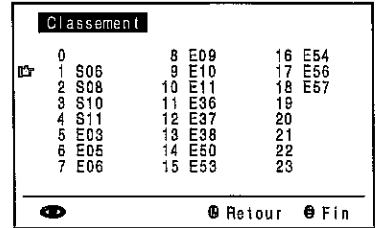

- 4 Appuyer sur END pour quitter cette fonction.

Caractéristiques Utiles (Suite)

Chaînes (Suite)

[4] Effacer la bande de chaîne

Des programmes individuels ou des programmes associés à une limite peuvent être effacés.

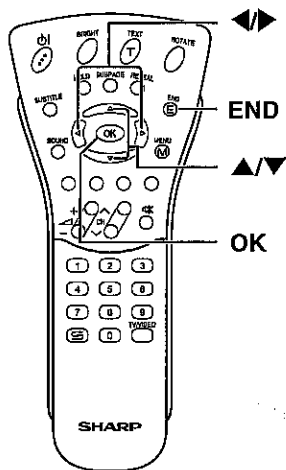

1 Faire les opérations 1 et 2 mentionnées à la rubrique [1] Recherche automatique pour afficher la page-écran "Chaînes".

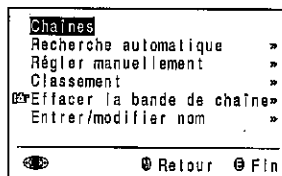

2 Appuyer sur ▲/▼ pour choisir "Effacer la bande de chaîne", puis appuyer sur OK pour afficher la page-écran "Effacer la bande de chaîne".

3 Appuyer sur ▲/▼ et/ou sur ◀/▶ pour choisir le programme que l'on souhaite effacer, puis appuyer sur OK. Le programme sélectionné est indiqué en jaune.

- Pour effacer des programmes associés à une limite, choisir le programme placé en début du bloc désiré.

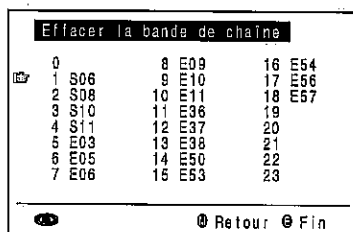

4 Si des programmes associés à une limite sont effacés, appuyer sur ▲/▼ et/ou sur ◀/▶ pour choisir le programme placé en fin de bloc désiré. Les programmes sélectionnés sont indiqués en jaune.

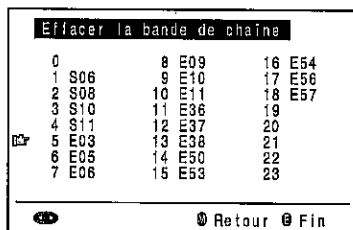

5 Appuyer sur OK pour effacer le(s) programme(s) sélectionné(s). Tous les programmes suivants sont décalés vers le haut.

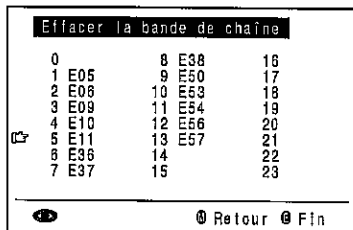

6 Appuyer sur END pour quitter cette fonction.

Chaînes (Suite)

[5] Entrer/modifier nom

Le nom d'un programme individuel peut être introduit ou changé.

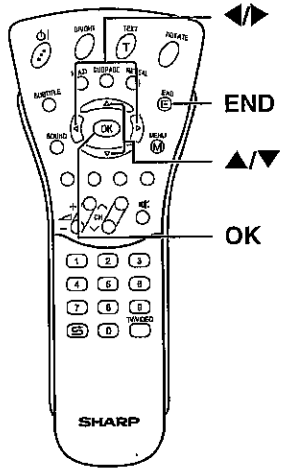

1 Faire les opérations **1** et **2** mentionnées à la rubrique **[1] Recherche automatique** pour afficher la page-écran "Chaînes".

2 Appuyer sur **▲/▼** pour choisir "Entrer/modifier nom", puis appuyer sur **OK** pour afficher la page-écran "Entrer/modifier nom".

3 Appuyer sur **▲/▼** et/ou sur **◀/▶** pour choisir le programme souhaité, puis appuyer sur **OK**. Le caractère à la position de saisie clignote.

4 Appuyer sur **◀/▶** pour choisir la position de saisie, puis appuyer sur **▲/▼** pour choisir le caractère désiré.

5 Appuyer sur **OK** pour accepter le nom saisi, puis appuyer sur **END** pour quitter cette fonction.

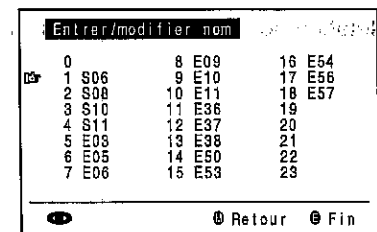
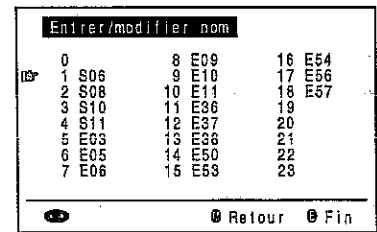
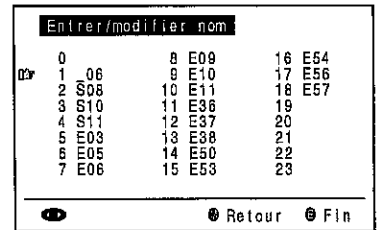
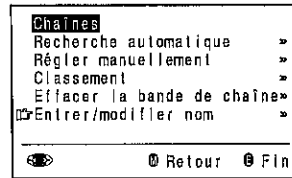

Caractéristiques Utiles (Suite)

Caractéristiques

Les options des caractéristiques peuvent être réglées par l'utilisateur.

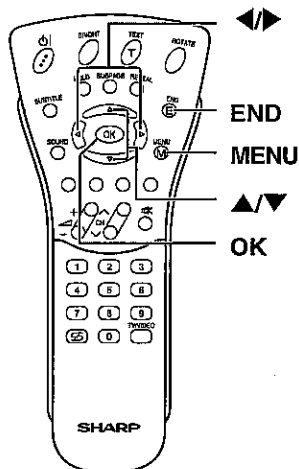



- 1 Appuyer sur **MENU** pour faire apparaître le menu de télévision.
- 2 Appuyer sur **▲/▼** pour choisir "Caractéristiques" et appuyer sur **OK** pour afficher la page-écran "Caractéristiques".

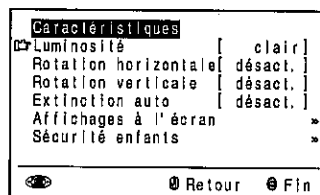

- 3 Appuyer sur **▲/▼** pour choisir la rubrique de réglage souhaitée, puis appuyer sur **OK**.
- 4 Appuyer sur **◀▶** pour faire le réglage. (Sauf les options du menu "Affichage à l'écran" et "Sécurité enfants")
- 5 Appuyer sur **END** pour quitter cette fonction.



| Paramètre sélectionné | Réglage usine | Changement de réglage |
|-------------------------------------|--|---|
| Luminosité* | [clair] Luminosité maximale | [moyen] Luminosité 60% → Pour regarder dans une pièce bien éclairée. Economie d'énergie. [foncé] Luminosité 20% → Pour regarder dans une pièce sombre. |
| Rotation horizontale* | [désact.] Orientation normale de l'image horizontale | [act.] Image miroir → Pour afficher des images miroir dans un but spécial.  |
| Rotation verticale* | [désact.] Orientation normale de l'image verticale | [act.] Image inversée → Pour afficher des images inversées dans un but spécial.  |
| Extinction auto (Mode TV seulement) | [désact.] Cette fonction est inopérante. | [act.] L'alimentation du téléviseur à écran à cristaux liquides est coupée si aucun signal n'est transmis pendant 5 minutes. |

* Les fonctions Luminosité et Rotation peuvent être commutées d'un seul geste à l'aide de la télécommande (voir page 27).

Caractéristiques (Suite)

Vous pouvez changer directement l'écran de réglage entre LUMINOSITÉ et ROTATION.

[1] Réglage direct de la LUMINOSITÉ

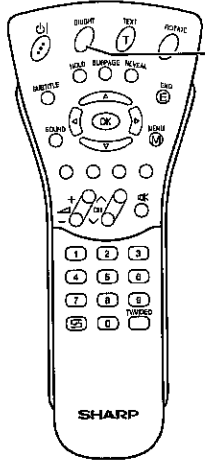

BRIGHT

- 1 Appuyez sur **BRIGHT** pour afficher l'écran Luminosité.
- 2 À chaque pression sur **BRIGHT**, le mode change comme suit, ce qui vous permet de choisir le réglage souhaité.

clair → moyen → foncé

Remarque:

- L'écran Luminosité disparaît automatiquement après 4 secondes.
- À la sortie de nos usines, la Luminosité a été réglée à la position "clair".
- Reportez-vous à la page 26 pour plus de détails sur chaque réglage de luminosité.

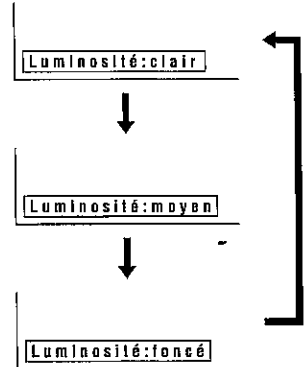

[2] Réglage direct de la ROTATION

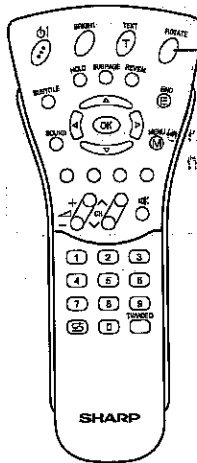

ROTATE

- 1 Appuyez sur **ROTATE** pour afficher l'écran Rotation.
- 2 À chaque pression sur **ROTATE**, le mode change comme suit, ce qui vous permet de choisir le réglage souhaité.

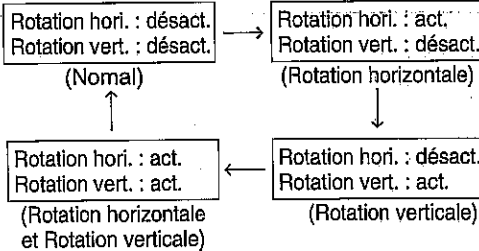

Remarque:

- L'écran Rotation disparaît automatiquement après 4 secondes.
- À la sortie de nos usines, la Rotation a été réglée à la position "Normal".
- Lorsque vous changez les réglages effectués directement, ceux du menu peuvent être changés également.
- Reportez-vous à la page 26 pour plus de détails sur chaque réglage de rotation.

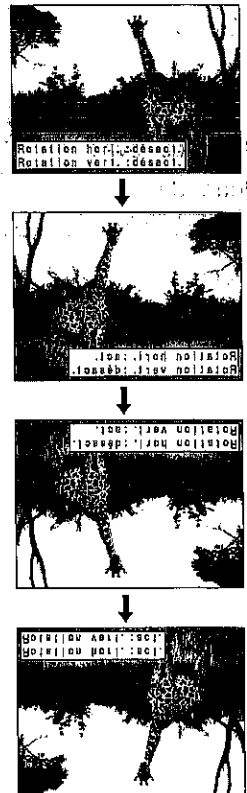

Caractéristiques Utiles (Suite)

Affichages à l'Écran

Il est possible d'effectuer de nombreux réglages pour les pages d'affichage sur écran.

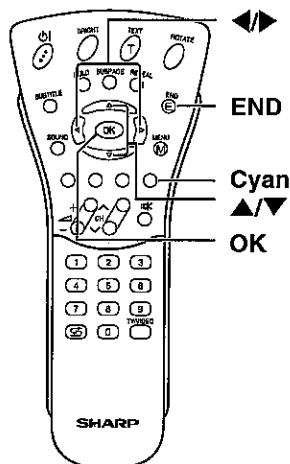

- 1 Refaire les opérations 1 et 2 mentionnées à la rubrique **Caractéristiques** pour afficher la page-écran "Caractéristiques".
- 2 Appuyer sur ▲/▼ pour choisir "Affichages à l'écran" et appuyer sur **OK** pour afficher la page-écran "Affichages à l'écran".
- 3 Appuyer sur ▲/▼ pour choisir la rubrique de réglage souhaitée. (Voir le tableau plus loin.)
- 4 Appuyer sur ◀/▶ pour faire le réglage.
- 5 Appuyer sur **END** pour quitter cette fonction.

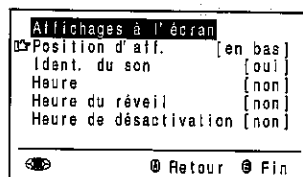
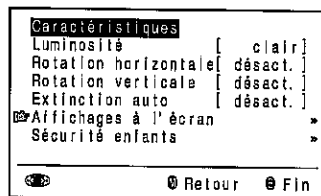

| Paramètre de réglage | Choix/Limites de réglage | Description |
|------------------------|--------------------------|---|
| Position d'aff. | en bas ↔ en haut | Pour sélectionner la position d'affichage des fenêtres d'affichage des informations. |
| Ident. du son | non ↔ oui | Pour sélectionner les informations à afficher. Pour activer l'affichage, utiliser le bouton Cyan . |
| Heure | non ↔ oui | |
| Heure du réveil | non ↔ oui | |
| Heure de désactivation | non ↔ oui | |

Sécurité Enfants

Importante:

- Veuillez vous reporter à la page 53 en anglais pour "REMARQUE IMPORTANTE CONCERNANT LE DÉBLOCAGE DU VERROUILLAGE PARENTAL AVANCÉ".

La fonction de Sécurité enfants permet d'interdire aux enfants de regarder les chaînes auxquelles le sécurité enfants est appliqué. Pour pouvoir utiliser la fonction de sécurité enfants, il faut d'abord définir votre numéro PIN (code secret).

[1] Comment définir un numéro PIN

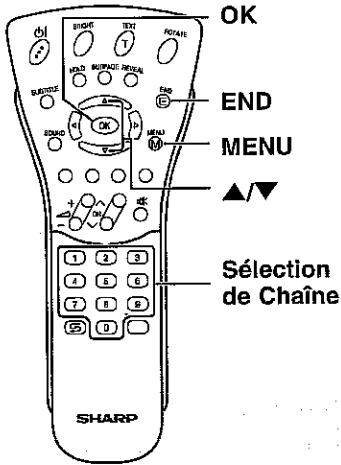

1 Refaire les opérations 1 et 2 mentionnées à la rubrique **Caractéristiques** pour afficher la page-écran "Caractéristiques".

2 Appuyer sur ▲/▼ pour choisir "Sécurité enfants".

3 Appuyer sur **OK** pour afficher la page-écran de saisie du numéro PIN.

4 Saisir le numéro PIN souhaité composé de quatre chiffres (par exemple, 1234) à partir de la rubrique **Sélection de Chaîne**.

Remarque:

- Ne pas oublier de prendre note de votre numéro PIN avant d'appuyer sur **OK**.
- Le numéro PIN ne sera pas mémorisé si **MENU** ou **END** est pressée avant que le quatrième chiffre ait été introduit.

5 Appuyer sur **OK** pour valider le numéro PIN.

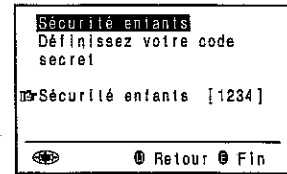
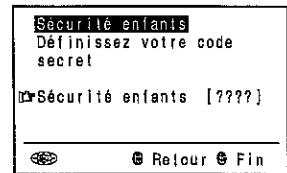
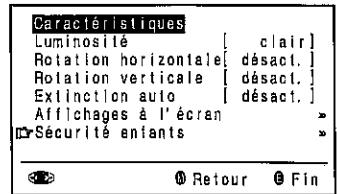

Caractéristiques Utiles (Suite)

Sécurité Enfants (Suite)

[2] Comment changer ou annuler un numéro PIN

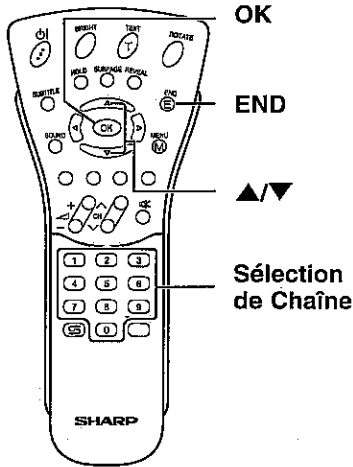

Comment changer de numéro PIN

1 Faire les opérations 1 à 3 mentionnées à la rubrique [1] **Comment définir un numéro PIN** pour afficher la page-écran de saisie du numéro PIN.

2 Saisir votre numéro PIN composé de quatre chiffres (par exemple, 1234) à partir de la rubrique **Sélection de Chaîne**.

Remarque:

- Les chiffres saisis sont cachés par une série de ????.
- Si le numéro PIN qui a été saisi est inexact, "Code secret incorrect!" est affiché.

Quand le numéro PIN qui a été saisi est inexact, la page-écran "Sécurité enfants" apparaît.

3 Appuyer sur ▲/▼ pour choisir "Mod. le code secret" puis appuyer sur OK. Le numéro PIN qui est couramment utilisé est affiché.

4 Saisir un nouveau numéro PIN composé de quatre chiffres (par exemple, 5678) à partir de la rubrique **Sélection de Chaîne**.

5 Appuyer sur END pour quitter cette fonction.

Comment annuler un numéro PIN

- Au cours de l'opération 3 citée plus haut, appuyer sur la touche ▲/▼ pour choisir la rubrique "Effacer le code secret", puis appuyer sur OK pour annuler le numéro PIN qui est couramment utilisé.

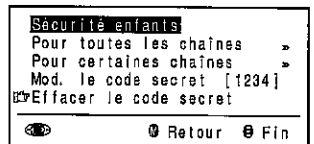
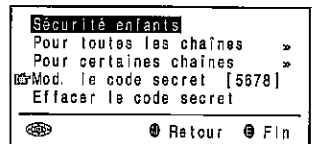
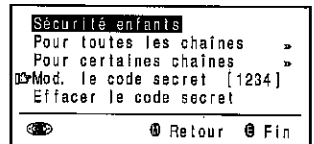
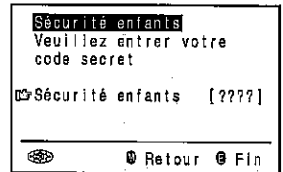

Sécurité Enfants (Suite)

[3] Paramétrage du sécurité enfants

Il existe quatre façons différentes d'activer le sécurité enfants:

1. Sécurité enfants général appliqué immédiatement à tous les programmes
2. Sécurité enfants général appliqué à tous les programmes dans des limites horaires sur une base quotidienne
3. Sécurité enfants général appliqué à tous les programmes dans des limites horaires une seule fois
4. Sécurité enfants général appliqué à la position de programme sélectionnée sans limites horaires

Le sécurité enfants est validé uniquement après que le téléviseur à écran à cristaux liquides soit commuté en mode de veille, puis qu'il soit à nouveau mis en marche.

Comment appliquer le sécurité enfants à tous les programmes dans des limites horaires

1 Faire les opérations 1 à 3 mentionnées à la rubrique [2] Comment changer ou annuler un numéro PIN pour afficher la page-écran "Sécurité enfants".

2 Appuyer sur ▲/▼ pour choisir "Pour toutes les chaînes" puis appuyer sur OK pour afficher la page-écran "Pour toutes les chaînes".

3 Appuyer sur ▲/▼ pour choisir la rubrique souhaitée. (Se reporter à la table de la page suivante.)

4 Appuyer sur ◀▶ pour faire le choix souhaité et au besoin, saisir des chiffres avec la rubrique **Sélection de Chaîne**.

5 Appuyer sur END pour quitter cette fonction.

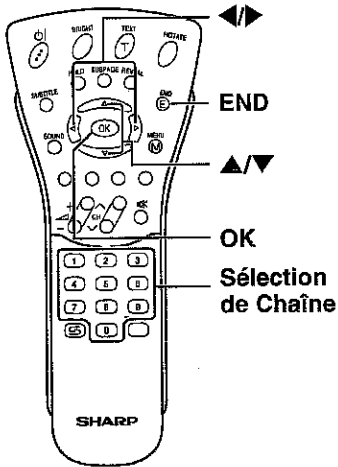
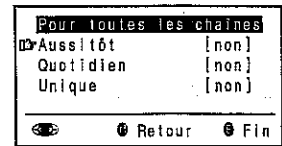
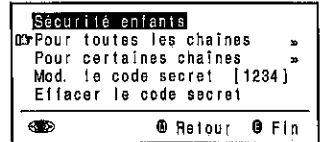

Remarque:

- Si l'heure actuelle indiquée se trouve dans les limites horaires spécifiées, le sécurité enfants est immédiatement activé après avoir arrêté puis remis en marche le téléviseur à écran à cristaux liquides. Par exemple, si l'heure actuelle indiquée est 9:00 et que les limites horaires spécifiées vont de 22:00 à 14:00, le contrôle parental est effectif à partir de 9:00 jusqu'à 14:00.
- Lorsque le sécurité enfants est appliqué à tous les programmes dans des limites horaires, la rubrique intitulée "Heure" n'apparaît pas dans le menu de télévision et ne peut être sélectionnée.

Caractéristiques Utiles (Suite)

Sécurité Enfants (Suite)

[3] Paramétrage du sécurité enfants (Suite)

| Paramètre de réglage | Choix/Limites de réglage | Description |
|----------------------|--------------------------|--|
| Aussitôt | non ↔ oui | Choisir "oui" pour activer immédiatement le sécurité enfants (après avoir arrêté puis remis en marche le téléviseur à écran à cristaux liquides). Le contrôle parental est effectif jusqu'à ce que "non" soit sélectionné. |
| Quotidien | non ↔ HH:MM-HH:MM | Introduire l'heure de début et de fin d'application du sécurité enfants sur une base quotidienne. Le contrôle parental est activé tous les jours jusqu'à ce que "non" soit sélectionné. |
| Unique | non ↔ HH:MM-HH:MM | Introduire l'heure de début et de fin d'application du sécurité enfants une seule fois. La durée de la période d'application du contrôle parental doit être de 24 heures. |

Avertissement:

- La minuterie assume ses informations horaires à partir de l'émission de télétexte. Mais les émissions de télétexte peuvent différer en fonction des fuseaux horaires et par conséquent la minuterie de blocage parental risque de ne pas agir comme attendu. A ce propos, reportez-vous à la page 39.

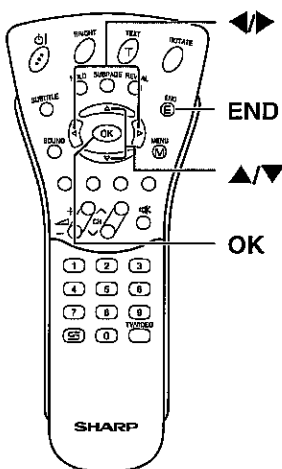

Comment appliquer le sécurité enfants à des programmes individuels sans limites horaires

- Faire les opérations 1 à 3 mentionnées à la rubrique [2] Comment changer ou annuler un numéro PIN pour afficher la page-écran "Sécurité enfants".
- Appuyer sur ▲/▼ pour choisir "Pour certaines chaînes", puis appuyer sur OK pour afficher la page-écran "Pour certaines chaînes".
- Appuyer sur ▲/▼ et/ou sur ◀/▶ pour choisir le programme souhaité.
- Appuyer sur OK pour activer le contrôle parental à ce programme. Le programme auquel le sécurité enfants est appliqué apparaît en rouge.

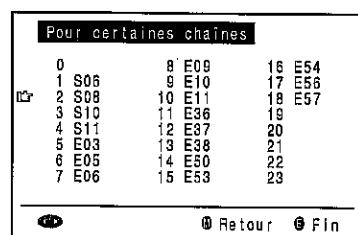
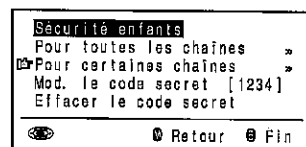

Remarque:

- Pour libérer le contrôle parental appliqué au programme, choisir le programme et appuyer sur OK.
- Le sécurité enfants reste effectif jusqu'à son annulation.

- Appuyer sur END pour quitter cette fonction.

Remarque:

- Quand le contrôle parental est activé, la rubrique intitulée "Chaînes" et "Première mise en service" n'apparaît pas dans le menu de télévision et ne peut être sélectionnée.

Sécurité Enfants (Suite)

[4] Annulation provisoire du paramétrage de sécurité enfants

Il est possible de visionner un programme pour lequel le sécurité enfants a été spécifié en annulant provisoirement l'application du sécurité enfants. Effectuer les opérations suivantes pour introduire votre numéro PIN et annuler la fonction de sécurité enfants quand un message d'incitation apparaît pour le faire.

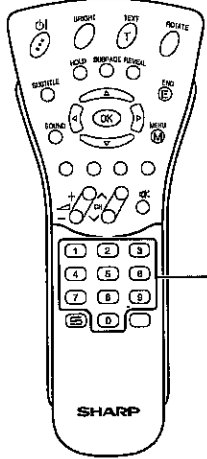

- Lorsque la page-écran de saisie de numéro PIN apparaît, saisir votre numéro PIN à partir de **Sélection de Chaîne**. Une page-écran normale apparaît quand le numéro PIN exact est saisi.

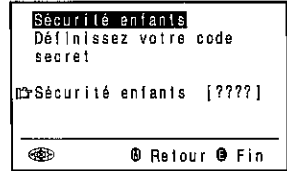

Remarque:

- Si le numéro PIN qui a été saisi est inexact, "Code secret incorrect" est affiché.

Caractéristiques Utiles (Suite)

Branchements AV

Il est possible d'effectuer de nombreux réglages manuellement pour les connexions d'appareils extérieurs par l'intermédiaire de la page-écran des "Branchements AV".

[1] AV1/AV2

Choisir le type de signal approprié et le standard couleur en fonction des signaux de l'équipement vidéo raccordé à la borne AV1 ou AV2.

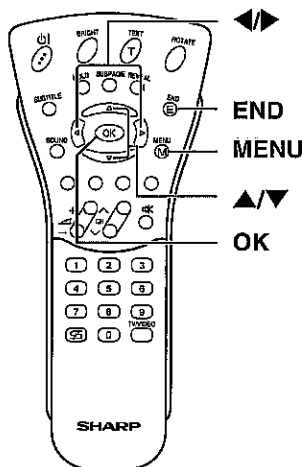

1 Appuyer sur **MENU** pour faire apparaître le menu de télévision.



2 Appuyer sur **▲/▼** pour choisir "Branchements AV" et appuyer sur **OK** pour afficher la page-écran "Branchements AV".



3 Appuyer sur **▲/▼** pour sélectionner "AV1", "AV2 (Y/C)" et "AV2 (SVC)" puis appuyer sur **OK** pour afficher l'écran de sélection du type de signal.

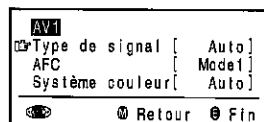

4 Appuyer sur **▲/▼** pour sélectionner l'option souhaitée, puis appuyer sur **OK**.

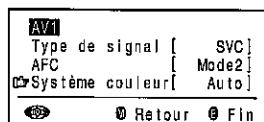

5 Appuyer sur **◀▶** pour choisir "Type de signal", "AFC" et "Système couleur", puis appuyer sur **OK**.

6 Appuyer sur **END** pour quitter cette fonction.

| Adjustment item | Choice/Input value | Description |
|-----------------|---|--|
| Type de signal* | Auto, SVC, Y/C | Permet de sélectionner le type de signal de l'appareil externe. |
| AFC | Mode1, Mode2 | Permet de sélectionner le mode de commande des fréquences. Le mode1 est réservé aux lecteurs DVD et aux décodeurs et le mode2 aux magnétoscopes et caméscopes. |
| Système couleur | Auto, PAL, SECAM, N358 (NTSC 3,58), N443 (NTSC 4,43), PAL60, PAL-M, PAL-N | Normes couleur |

* La fonction MENU n'apparaît que lorsque AV1 est sélectionné.

Remarque:

- Si aucune image (couleur) n'apparaît, essayer un autre type de signal.
- Selon la compatibilité des divers appareils, l'image peut être mal alignée. Le cas échéant, sélectionner le mode "AFC" (Contrôle automatique de la fréquence) pour améliorer l'image.
- La commutation entre les signaux d'entrée AV peut être lente selon les réglages "Système couleur" effectués. Elle sera plus rapide si "Auto" est réglé sur le système de réception actuel dans "Système couleur".

Branchements AV (Suite)

[2] Pour les chaînes

- Il est possible de paramétrer la tension de commande AV et un effacement rapide des positions de programme aux positions 1 à 199.
- Lorsqu'un appareil vidéo est raccordé à la borne AV1, il faut ajuster les réglages de programmes du décodeur.

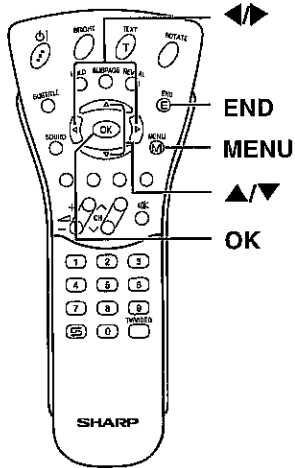

1 Faire les opérations 1 et 2 mentionnées à la rubrique [1] AV1/AV2 pour afficher la page-écran "Branchements AV".

2 Appuyer sur ▲/▼ pour choisir "Pour les chaînes", puis appuyer sur OK pour afficher la page-écran "Pour les chaînes".



3 Appuyer sur ▲/▼ pour choisir "Ten. de commande AV" ou "Affich. RVB".

4 Appuyer sur <> pour choisir "oui" ou "non".



Remarque:

- Si "oui" est choisi pour la rubrique sélectionnée, les images appropriées sont appliquées à toutes les positions de programme 1 à 199 lorsque la tension de commande ou un signal RVB est appliqué.

5 Appuyer sur ▲/▼ pour choisir "Pour déc. branché sur AV1", puis appuyer sur OK pour afficher la page-écran de sélection de programme crypté.

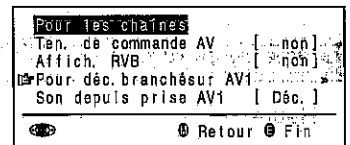

6 Appuyer sur ▲/▼ et/ou sur <> pour choisir le programme correspondant au décodeur, puis appuyer sur OK. Refaire la même opération pour spécifier d'autres programmes cryptés.

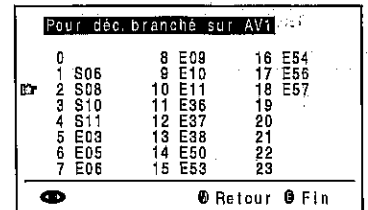

7 Appuyer sur MENU pour retourner à la page-écran "Pour les chaînes".

8 Appuyer sur ▲/▼ pour choisir "Son depuis prise AV1" et appuyer sur <> pour choisir la source du son.

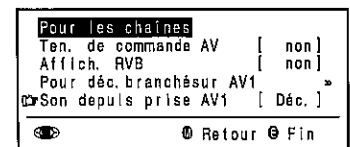

9 Appuyer sur END pour quitter cette fonction.

Caractéristiques Utiles (Suite)

Minuterie

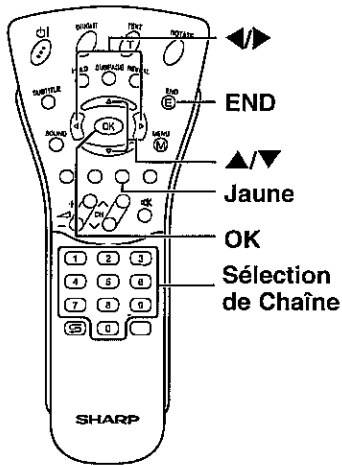

1 Appuyer sur **Jaune** pour faire apparaître la page-écran "Minuterie".

Remarque:

- La page-écran "Minuterie" peut également être affichée en sélectionnant "Minuterie" dans le menu de télévision. (voir pages 15 et 16.)

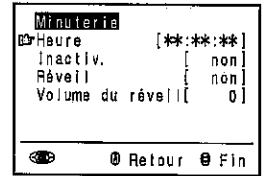

2 Appuyer sur **▲/▼** pour choisir "Heure", puis appuyer sur **OK**.

3 Introduire l'heure actuelle (HH:MM:SS) avec **Sélection de Chaîne**.

4 Appuyer sur **▲/▼** pour choisir la rubrique souhaitée. (Voir le tableau plus loin.)

5 Appuyer sur **◀▶** pour faire le réglage nécessaire. Si "00:00" est choisi pour le paramètre "Inactiv" ou "Réveil", saisir la durée souhaitée avec **Sélection de Chaîne**.

6 Appuyer sur **END** pour quitter cette fonction.

| Paramètre de réglage | Choix/Limites de réglage | Description |
|----------------------|--------------------------|---|
| Heure | HH:MM:SS | L'heure peut être réglée manuellement. |
| Inactiv | non ↔ HH:MM | Le téléviseur à écran à cristaux liquides s'éteint automatiquement chaque jour à l'heure spécifiée. |
| Réveil | non ↔ HH:MM | L'alarme retentit chaque jour à l'heure spécifiée. |
| Volume du réveil | 0 - 39 | Le volume de l'alarme est sélectionné. |

Sélection d'Une Émission NICAM

Cette fonction permet la sélection du mode de réception lors de la réception d'un signal NICAM-I ou NICAM-B/G. Afin d'avoir la possibilité de voir des émissions NICAM, ce téléviseur à écran à cristaux liquides reçoit des émissions stéréo, bilingues et mono en système NICAM.

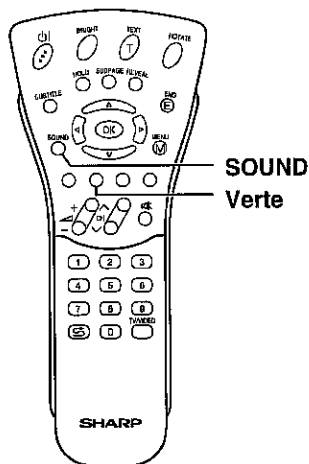

Stéréo

Le téléviseur à écran à cristaux liquides reçoit une émission stéréo.

- Chaque pression sur **SOUND** fait passer le mode entre "Stéréo" et "Mono".
- Lorsque "Mono" est sélectionné, le son du téléviseur est sorti en monophonie.

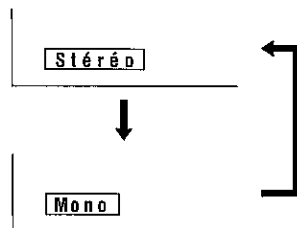

Bilingue

Lorsque le téléviseur à écran à cristaux liquides reçoit un programme bilingue, le mode "Son 1" est automatiquement sélectionné.

- À chaque fois que la touche **SOUND** est pressée, le mode change de la façon suivante:
Son 1 → **Son 2** → **Son 1+2** → **Mono**

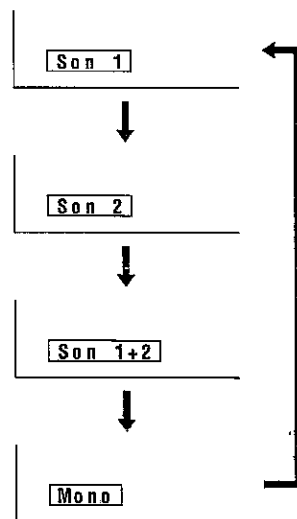

Mono

Le téléviseur à-écran à cristaux liquides reçoit une émission mono.

- Chaque pression sur **SOUND** fait passer le mode entre "Nicom" et "Mono".

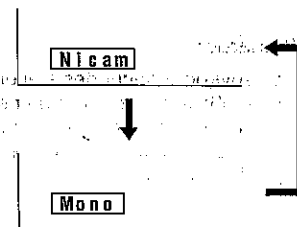

Remarque:

- Si environ 3 secondes s'écoulent sans qu'un bouton soit enfoncé, le réglage du mode se termine automatiquement et le téléviseur revient au mode normal.
- Le réglage peut être sélectionné individuellement pour chaque numéro de chaîne.
- Il est également possible de désactiver le mode NICAM en choisissant "Mono" pour le paramètre "Son haut-parleur" à partir de la page-écran "Son" qui est affichée quand **Verte** est pressée (voir page 18).

Sélection des Émissions IGR (Système Stéréo Allemand)

Cette fonction permet la sélection du mode de réception lors de la réception d'un signal IGR -B/G. Afin d'avoir la possibilité de voir des émissions IGR, ce téléviseur à écran à cristaux liquides reçoit des émissions stéréo et bilingues en système IGR.

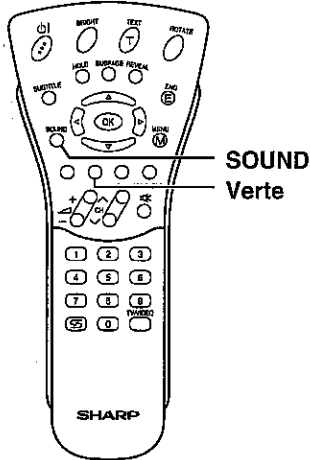

Stéréo

Le téléviseur à écran à cristaux liquides reçoit une émission stéréo.

- Chaque pression sur **SOUND** fait passer le mode entre "Stéréo" et "Mono".
- Lorsque "Mono" est sélectionné, le son du téléviseur est sorti en monophonie.

Bilingue

Lorsque le téléviseur à écran à cristaux liquides reçoit un programme bilingue, le mode "Son 1" est automatiquement sélectionné.

- À chaque fois que la touche **SOUND** est pressée, le mode change de la façon suivante:
Son 1 → **Son 2** → **Son 1+2** → **Mono**

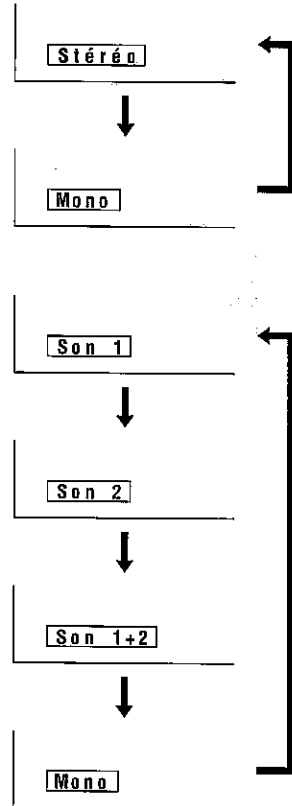

Remarque:

- Si environ 3 secondes s'écoulent sans qu'un bouton soit enfoncé, le réglage du mode se termine automatiquement et le téléviseur à écran à cristaux liquides revient au mode normal.
- Le réglage peut être sélectionné individuellement pour chaque numéro de chaîne.
- Il est également possible de désactiver le mode IGR en choisissant "Mono" pour le paramètre "Son haut-parleur" à partir de la page-écran "Son" qui est affichée quand **Verte** est pressée (voir page 18).

Télétexte

■ Qu'est ce que le télétexte?

Le télétexte est un système de diffusion d'informations organisé comme une revue dont les services sont assurés par certains stations de télévision en marge de la diffusion de leurs programmes de télévision. Votre téléviseur à écran à cristaux liquides est capable de recevoir les programmes contenant des signaux télétexte spéciaux diffusé par une station de télévision, de traiter les informations reçues et de les afficher sur l'écran sous forme graphique. Ainsi, les nouvelles, les informations sur la météorologie et les sports, le cours de la bourse, le prévisionnement des programmes et le sous-titrage codé pour handicapés auditifs font par partie des nombreux services disponibles en télétexte.

■ Mode télétexte

Le télétexte est activé avec **TEXT** à partir de la télécommande et se ferme également avec cette touche. Le téléviseur à écran à cristaux liquides peut être commandé en mode télétexte, soit directement en introduisant les instructions avec la télécommande et indirectement par les instructions d'affichage sur écran (système de menu).

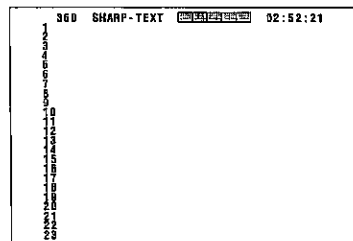

■ Instructions d'utilisation en mode télétexte

Il n'est possible d'afficher simultanément que les lignes 0 – 23 (ceci correspond à une page de transmission en télétexte). Quand la ligne de commande contenant des instructions d'utilisation pour le texte TOP ou les pages suivante est activée, l'écran défile d'une ligne.

- Si des informations télétexte FLOF sont diffusées, une ligne de commande est transmise à la 24e ligne et ne peut pas être affichée sur l'écran, c'est la raison pour laquelle l'écran défile d'une ligne. Afin d'éviter une perte régulière des informations de la ligne 0, désactiver la ligne de commande.
- Le système FLOF de télétexte est diffusé actuellement au Royaume-Uni.
- Le système TOP de télétexte est diffusé actuellement en Allemagne.
- Si des informations télétexte TOP sont diffusées, une ligne de commande et la ligne TOP peut être affichée sur l'écran. La ligne TOP implique les instructions d'utilisation associées à toutes les touches de couleur si le texte TOP est transmis ou les instructions d'utilisation uniquement pour tous **Rouge** et **Verte** si le texte TOP n'est pas transmis.
- S'il existe des pages secondaires, une ligne de commande contenant les instructions d'utilisation pour les pages secondaires peuvent être affichées à la ligne 24.

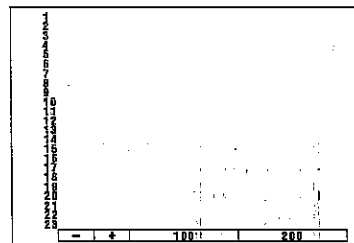

Remarque:

- Sur l'écran du télétexte, 24 lignes sont affichées, avec la ligne TOP (en-tête). La ligne de commande (la dernière au bas de l'écran) n'apparaît pas. Il faut appuyer sur le bouton de couleur pour faire remonter la page et dévoiler la ligne de commande. La ligne TOP est alors cachée. Pour revenir à la position originale, appuyer de nouveau sur le bouton de couleur.
- La ligne TOP n'apparaît pas lorsque la page secondaire est affichée. (Voir page 41).

Télétexte (Suite)

[1] Activation et désactivation du mode télétexte

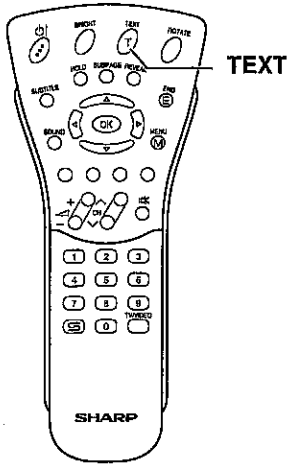

- 1 Choisir la chaîne de télévision souhaitée qui transmet un programme télétexte.
 - 2 Appuyer sur **TEXT**. Ceci fait apparaître la page-écran télétexte.
- Le mode télétexte est désactivé en appuyant une seconde fois sur **TEXT**.

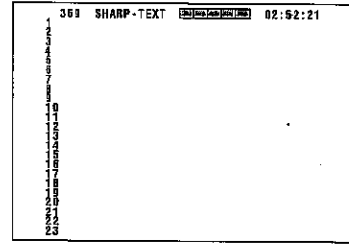

[2] Utilisation de la ligne TOP

Quand un programme Télétexte TOP est diffusé, il est possible d'afficher sur l'écran la ligne TOP qui contient les instructions d'utilisation.

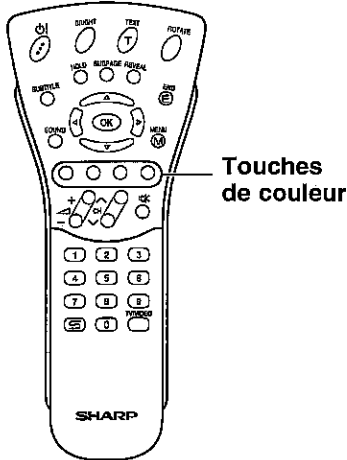

- 1 Appuyer sur la touche sur n'importe quelle **Touche de couleur** pour faire apparaître la ligne TOP.
- 2 Utiliser **Touches de couleur** pour actionner la page-écran Télétexte.
 - Appuyer sur la touche **Rouge** pour afficher la page précédente et sur la touche **Verte** pour afficher la page suivante. **Jaune** et **Cyan** sont comme indiqué à la ligne TOP.

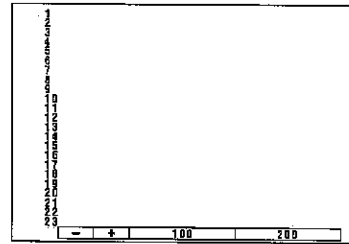

Remarque:

- En utilisant la touche **Rouge**, la page sélectionnée auparavant apparaîtra jusqu'à la première page apparue juste après le changement au texte vidéo. La touche **Rouge** n'a, par conséquent, aucune fonction juste après le changement vers le texte vidéo.

[3] Changement des pages secondaires

Si une page a été sélectionnée parmi plusieurs pages secondaires, il est possible d'afficher une ligne de commande contenant le numéro des pages secondaires.

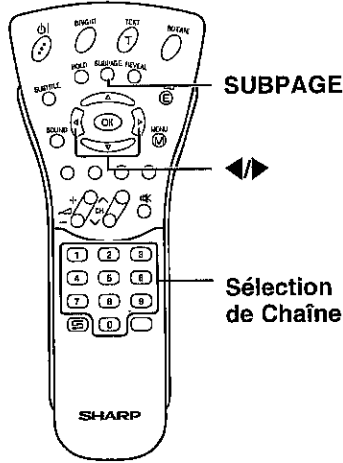

- 1 Appuyez sur **SUBPAGE**. L'écran défile d'une ligne et la ligne de commande comportant les numéros des pages secondaires s'affiche, et le numéro de la page secondaire actuellement sélectionnée apparaît en bleu.
- 2 Appuyer sur ◀▶ pour sélectionner le numéro de la page secondaire que l'on souhaite regarder. La page secondaire sélectionnée est affichée.
 - Vous pouvez aussi utiliser la **sélection de chaîne** pour sélectionner la page secondaire souhaitée.
- 3 Appuyer sur **SUBPAGE** pour faire disparaître la ligne de commande.

Remarque:

- La ligne TOP n'apparaît pas lorsque la page secondaire est affichée.

[4] Utilisation de la table TOP

Lorsque du télétexte TOP est diffusé, le tableau TOP peut être affiché avec les données de programme actuel s'il y en a.

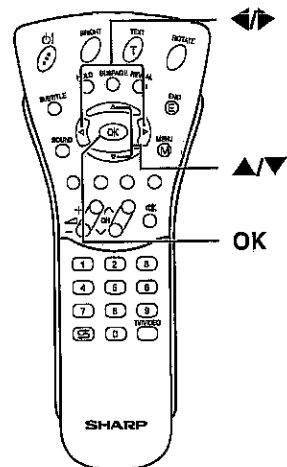

- 1 Appuyer sur **OK** pour afficher la table TOP. La page télétexte est provisoirement éteinte.
- 2 Appuyer sur ▲/▼ pour choisir la rubrique souhaitée. Appuyer sur ◀▶ pour choisir le sujet (colonne 1) ou le sujet secondaire (colonne 2) s'il en est.
- 3 Appuyer sur **OK**. Une page associée à la rubrique sélectionnée est affichée.

Télétexte (Suite)

[5] Utilisation du menu télétexte

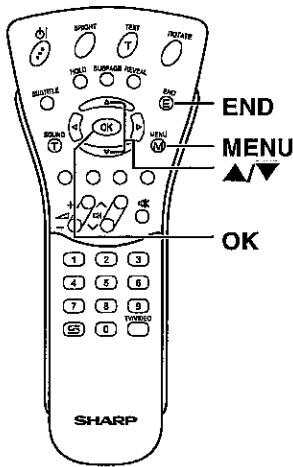

Comment choisir une police de caractères

- 1 Appuyer sur **MENU** pour afficher la page-écran "Jeu de caractères".
- 2 Appuyer sur **▲/▼** pour choisir le jeu de caractères souhaité.
 - Les lettres deviennent jaunes. Lors de la sélection du jeu de caractères, les lettres deviennent magenta un instant puis redeviennent jaunes après une pression de **OK**.
- 3 Appuyer sur **END** pour quitter cette fonction.

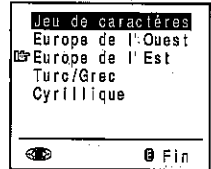

[6] Fonctions utiles pour le télétexte

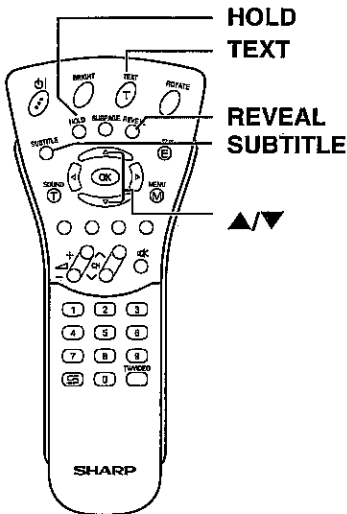

- La touche **HOLD** de la télécommande permet de maintenir la page de télétexte actuelle. Appuyez de nouveau sur cette touche pour annuler ce mode.
- **▲/▼** permet d'effectuer un zoom comme ci-dessous sur la page de télétexte actuelle.

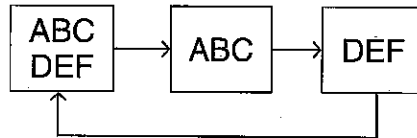

- * L'écran affiche chaque mode chaque fois que **▲/▼** est actionné.
- Le bouton **SUBTITLE** peut être utilisé pour activer rapidement les sous-titres.
- * Appuyez sur **TEXT** pour désactiver les sous-titres.
- La touche **REVEAL** sert à afficher des informations cachées, telles que la solution de devinettes et de puzzles. Appuyez de nouveau sur cette touche pour cacher les informations.

Raccordement d'Appareils Externes

Il est possible d'obtenir une vidéo et un son agréables en raccordant un magnétoscope et un système de jeux vidéo aux bornes situées à l'arrière de l'unité principale.

Pour raccorder un appareil externe, mettre hors tension l'unité principale et l'appareil à connecter afin d'éviter toute possibilité de détérioration.

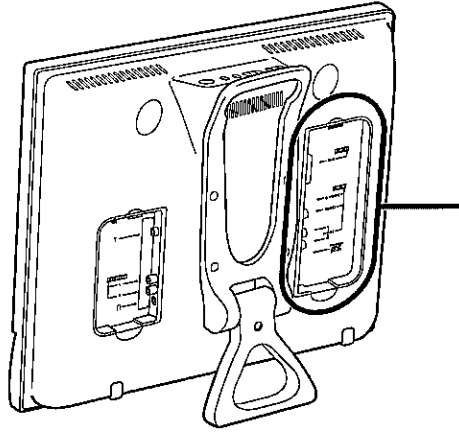

Vers la borne AV-IN 1 ou 2

Exemples d'Appareils qui Peuvent Être Raccordés

- Caméscope
- Système de jeux vidéo
- Magnétoscope
- Lecteur de disque laser
- DVD
- Décodeur

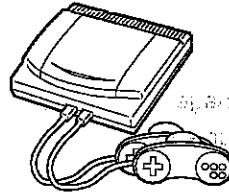
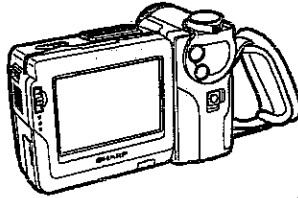

* Le raccordement d'un ordinateur n'est pas possible.

Remarque:

- Utiliser un cordon audio/vidéo en vente dans le commerce pour le raccordement.
- Ne raccorder des signaux audio/vidéo qu'aux bornes AV-IN 1 ou 2. Le raccordement d'autres signaux pourrait provoquer un dysfonctionnement.
- La borne d'entrée VIDEO et la borne d'entrée S-VIDEO du côté de bornes AV-IN 2 sont des connexions partagées auxquelles la priorité est accordée à la borne d'entrée S-VIDEO. Si un raccordement est effectué aux deux bornes en même temps, les signaux vidéo provenant de la borne d'entrée S-VIDEO sont sélectionnés comme entrée AV-IN 2. Pour regarder des images de la borne d'entrée VIDEO, ne pas effectuer de raccordement à la borne d'entrée S-VIDEO.
- Pour plus de détails sur l'utilisation et le raccordement des appareils externes, voir leur mode d'emploi respectif.

Raccordement d'Appareils Externes (Suite)

Raccordement d'un décodeur par l'intermédiaire de la prise Euro-PERITEL à 21 broches (AV-IN 1/RGB)

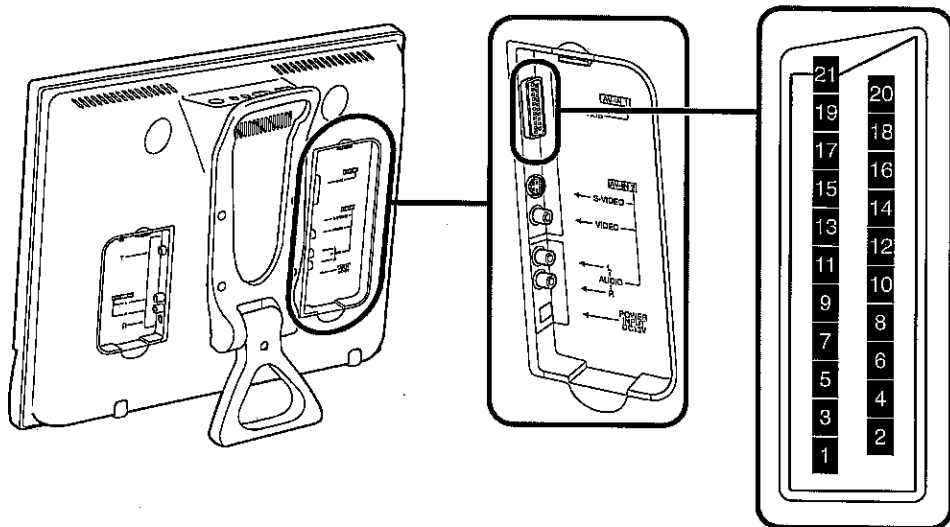

Prise Euro-PERITEL à 21 Broches (RGE)

- | | |
|--|---|
| 1. Sortie son canal droit | 12. Non utilisé |
| 2. Entrée son canal droit | 13. Mise à la terre du rouge |
| 3. Sortie son canal gauche | 14. Non utilisé |
| 4. Mise à la terre commune pour le son | 15. Entrée du rouge |
| 5. Mise à la terre pour le bleu | 16. Commande rouge-vert-bleu |
| 6. Entrée son canal gauche | 17. Mise à la terre de l'image |
| 7. Entrée du bleu | 18. Mise à la terre de commande rouge-vert-bleu |
| 8. Commande son-image | 19. Sortie vidéo |
| 9. Mise à la terre pour le vert | 20. Entrée vidéo (PAL/SECAM/NTSC) |
| 10. Non utilisé | 21. Blindage de prise |
| 11. Entrée du vert | |

Raccorder à la borne AV-IN 1
(prise Euro-PERITEL à 21 broches)

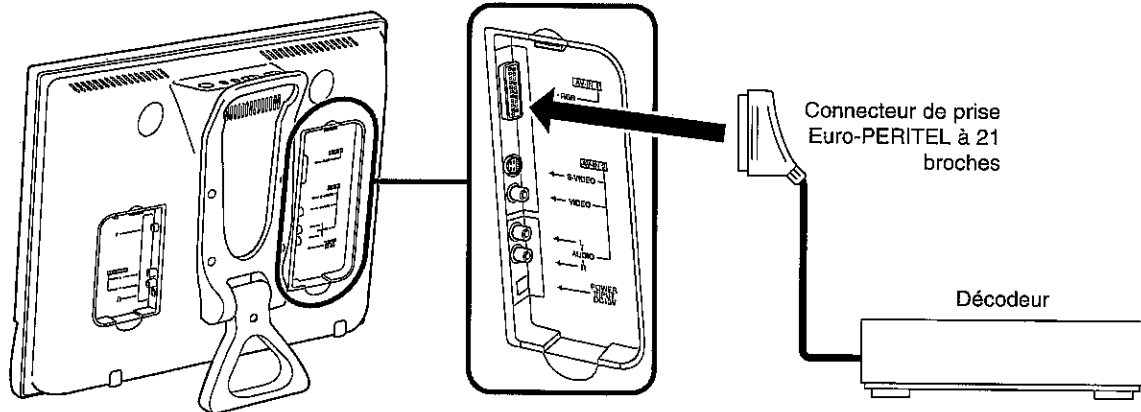

Raccordement d'un magnétoscope ou d'une système de jeux vidéo (AV-IN 2)

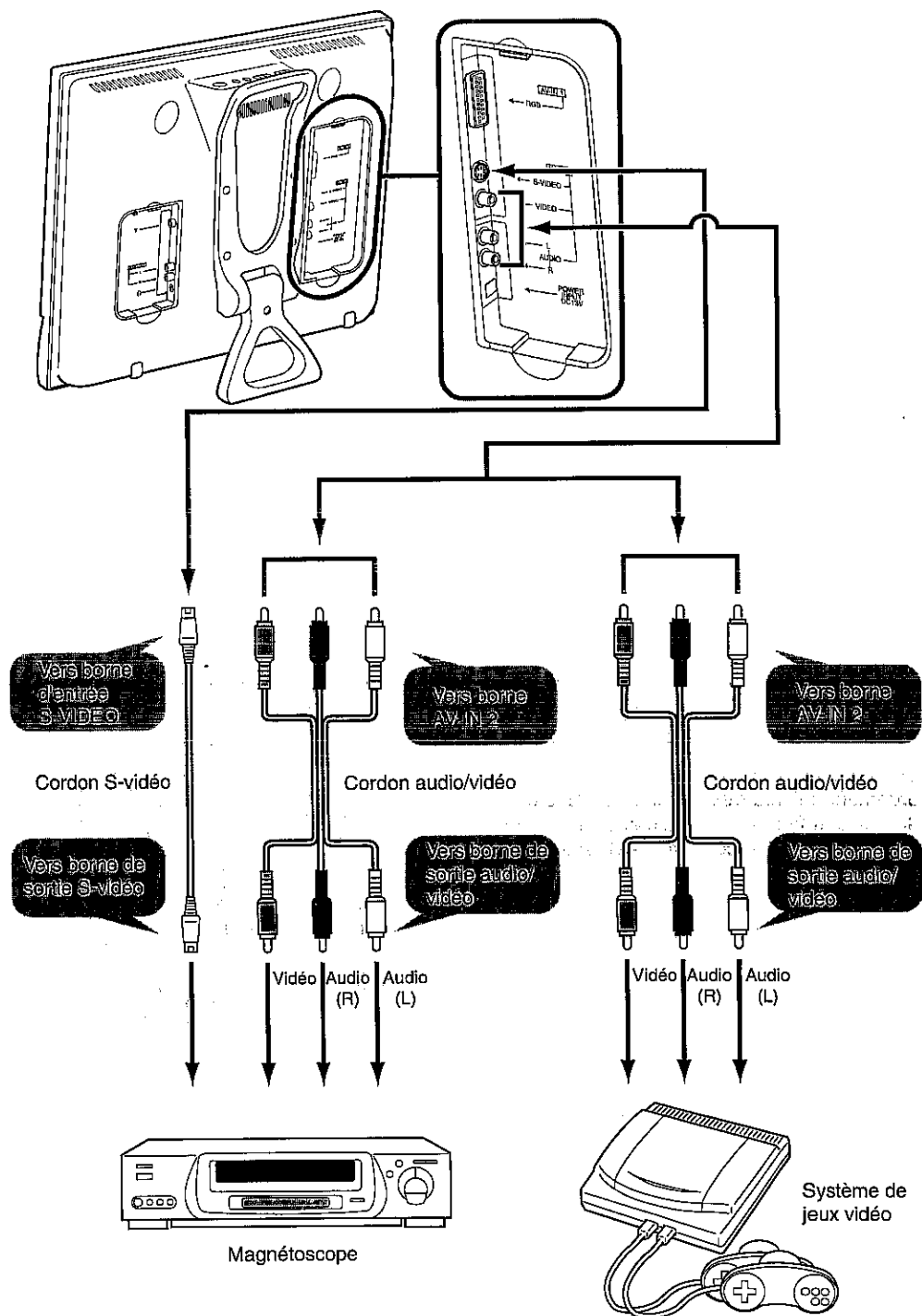

Remarque:

- Quand un branchement est fait en même temps aux bornes d'entrée VIDEO et S-VIDEO comme entrée AV-IN 2, la priorité est accordée à la borne d'entrée S-VIDEO.

Raccordement d'Appareils Externes (Suite)

Sortie du son (AUDIO OUT)

Il est possible de délivrer le son du téléviseur à écran à cristaux liquides par l'intermédiaire des bornes AUDIO OUT.

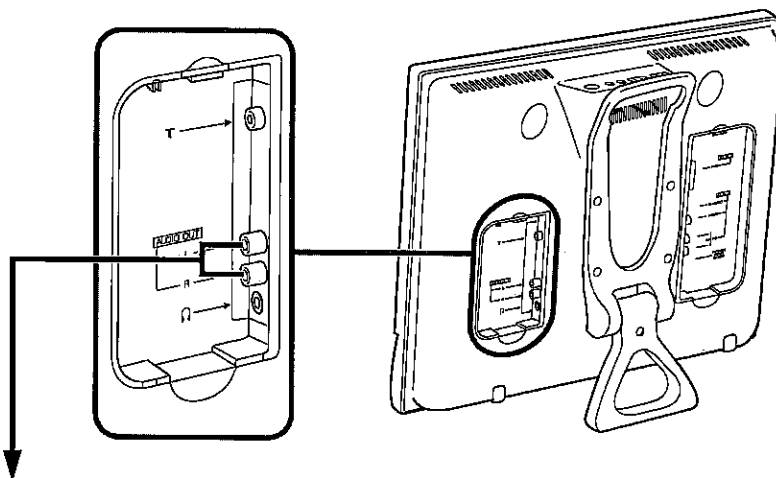

Raccorder à un amplificateur audio, etc.

Comment Fixer les Câbles



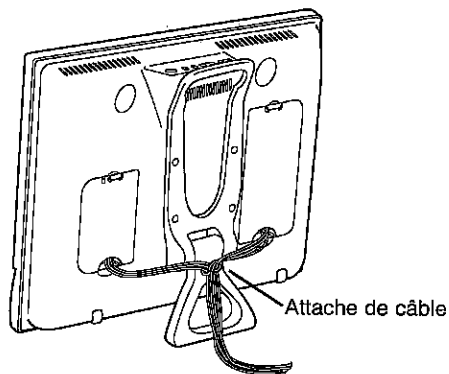



- Immobiliser les câbles et les cordons de raccordement à l'aide des attache de câble qui sont fournies et faire en sorte qu'elles ne soient pas coincées quand le couvercle est remonté sur le téléviseur.

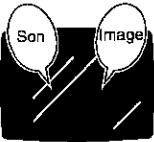
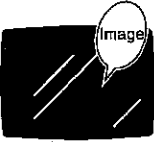

Guide de Dépannage





Avant de faire appel à un service de réparations, effectuer les contrôles suivants pour de possibles solutions aux symptômes rencontrés.

Téléviseur à écran à cristaux liquides

| Problème | Point à vérifier | Page de référence |
|--|---|---------------------------------------|
|  <p>Il n'y a pas d'image ni de son.</p> | <ul style="list-style-type: none"> S'assurer que l'adaptateur CA est correctement branché dans la prise secteur. La réception d'autres signaux que ceux des stations de télévision peut être à l'origine du problème. S'assurer que le mode d'entrée est réglé sur TV. S'assurer que l'interrupteur d'alimentation de l'unité principale est enclenché. | <p>6</p> <p>—</p> <p>12</p> <p>12</p> |
|  <p>Il n'y a pas d'image. Il n'y a pas d'image depuis AV-IN 2.</p> | <ul style="list-style-type: none"> S'assurer que le paramètre de réglage d'image est ajusté correctement. La lampe fluorescente peut avoir atteint la fin de sa durée de service. Vérifier que rien n'est raccordé à la borne S-vidéo. | <p>17</p> <p>—</p> <p>45</p> |
|  <p>Il n'y a pas de son.</p> | <ul style="list-style-type: none"> S'assurer que le volume n'est pas réglé sur minimum. S'assurer que le son n'est pas réglé sur mise en sourdine. S'assurer qu'un casque n'est pas branché. | <p>13</p> <p>13</p> <p>10</p> |
|  <p>Il n'y a pas d'image ni de son, seulement des parasites.</p> | <ul style="list-style-type: none"> S'assurer que le câble d'antenne est correctement branché. Une mauvaise réception peut être à l'origine du problème. | <p>6</p> <p>—</p> |
|  <p>L'image n'est pas nette.</p> | <ul style="list-style-type: none"> S'assurer que le câble d'antenne est correctement branché. Une mauvaise réception peut être à l'origine du problème. | <p>6</p> <p>—</p> |
|  <p>L'image est trop claire ou ses teintes sont inadéquates.</p> | <ul style="list-style-type: none"> Vérifier le réglage des couleurs. (Mode NTSC) | <p>17</p> |
|  <p>L'image est trop foncée.</p> | <ul style="list-style-type: none"> Vérifier si "sombre" est choisi pour le paramètre "Luminosité". Vérifier les réglages de "Contraste" et "Valeur du noir." La lampe fluorescente peut avoir atteint la fin de sa durée de service. | <p>27</p> <p>17</p> <p>—</p> |
| <p>La télécommande ne fonctionne pas.</p> | <ul style="list-style-type: none"> Vérifier si la charge des piles dans la télécommande est suffisante. Vérifier que la fenêtre du capteur des signaux de télécommande n'est pas directement exposée à une puissante source d'éclairage. | <p>5</p> <p>5</p> |

Guide de Dépannage (Suite)

Antenne

| Problème | Point à vérifier |
|---|---|
|  <p>L'image n'est pas nette.</p> | <ul style="list-style-type: none">• La réception peut être faible.• La qualité de l'émission diffusée est peut être médiocre.• S'assurer que l'antenne est orientée dans la bonne direction.• S'assurer que l'antenne extérieure n'est pas déconnectée. |
|  <p>Tremblement de l'image.</p> | |
|  <p>L'image se dédouble.</p> | <ul style="list-style-type: none">• Vérifier que l'antenne est orientée dans la bonne direction.• Une réflexion des ondes sur les montagnes ou des immeubles proches en est peut être à l'origine être. |
|  <p>Des points lumineux apparaissent sur l'image.</p> | <ul style="list-style-type: none">• Il peut y avoir des interférences d'automobiles, trains, lignes à haute tension, éclairages au néon, etc.• Il peut y avoir une interférence entre le câble d'antenne et le câble d'alimentation. Essayer de les éloigner l'un de l'autre. |
|  <p>Il y a des rayures sur l'écran ou les couleurs s'estompent.</p> | <ul style="list-style-type: none">• L'appareil reçoit-il des interférences d'autres appareils? Les antennes émettrices de stations de radiodiffusion, les antennes émettrices de radios amateurs et les téléphones portables peuvent également provoquer des interférences.• Utiliser le téléviseur le plus loin possible d'appareils qui peuvent provoquer des interférences. |

■ Emploi dans des pièces (lieux) chaudes et froides

- Lorsque le téléviseur est utilisé dans des pièces (lieux) froides, des traînées peuvent apparaître sur l'image ou l'affichage de l'image peut être plus lent. Il ne s'agit pas d'une défectuosité et l'image redevient normale à une température normale.
- Ne pas laisser le téléviseur dans un lieu chaud ou froid. Ne pas non plus le laisser dans un lieu exposé à la lumière directe du soleil ou près d'un appareil de chauffage, car la chaleur peut déformer le coffret et l'écran à cristaux liquides risque de mal fonctionner (température de stockage : -20°C à +60°C).

Fiche Technique

| | | | | |
|---|-------------------------|---|--|--|
| Modèle | | Télévision couleur LCD 13", Modèle: LC-13E1E | Télévision couleur LCD 15", Modèle: LC-15E1E | Télévision couleur LCD 20", Modèle: LC-20E1E |
| Panneau LCD | | Panneau à cristaux liquides Advanced Super View et TFT Noir | | |
| Taille du panneau à cristaux liquides (LCD) | | 13" | 15" | 19,7" |
| Nombre de points | | 921.600 points | | |
| Système couleur vidéo | | PAL/SECAM/NTSC | | |
| Fonction de télévision | Norme télévision (CCIR) | B/G, I, D/K, L | | |
| | Système de tuner TV | Préréglage automatique de 200 chaînes | | |
| | STÉRÉO/BILINGUE | NICAM, IGR | | |
| | PRÉRÉGLAGE AUTOMATIQUE | Oui | | |
| | CATV | ~Hyper Bande | | |
| Luminosité | | 430 cd/m ² | | |
| Autonomie de la lampe | | 60.000 heures | | |
| Angles de vision | | H: 170°, V: 170° | | |
| Amplificateur audio | | 2,1 W x 2 | 2,5 W x 2 | |
| Haut-parleurs | | 3x 7,5 cm 2 haut-parleurs | 4x 7 cm 2 haut-parleurs | |
| Bornes | AV-IN 1 | RGB | | |
| | AV-IN 2 | S-VIDEO, VIDEO, AUDIO | | |
| | OUT | AUDIO | | |
| | Antenne | DIN | | |
| | Casque d'écoute | Prise 3,5 mm ø (Postérieur) | | |
| Langue d'affichage sur écran | | Anglais/Allemand/Français/Espagnol/Italien/Suédois/Hollandais | | |
| Alimentation | | 12 V CC, 110 V - 240 V CA, 50/60 Hz | 13 V CC, 110 V - 240 V CA, 50/60 Hz | |
| Poids | | 3,8 kg | 4,5 kg | 7,1 kg |
| Accessoires | | Mode d'emploi, Télécommande, piles, adaptateur CA, cordon d'alimentation, serre-câble | | |

■ SHARP se réserve le droit d'apporter des modifications à la présentation et aux caractéristiques des appareils à fin d'amélioration. Les valeurs indiquées dans ce document sont les valeurs nominales des appareils de série mais de légères différences peuvent être constatées d'un appareil l'autre.

Schémas Dimensionnels

LC-13E1E

Unité : mm

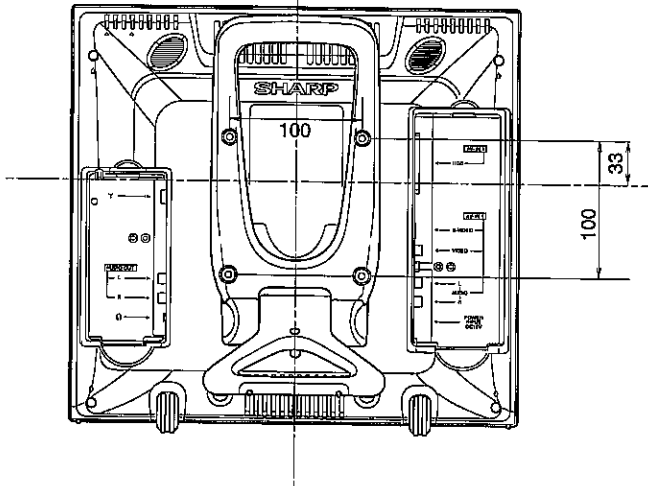
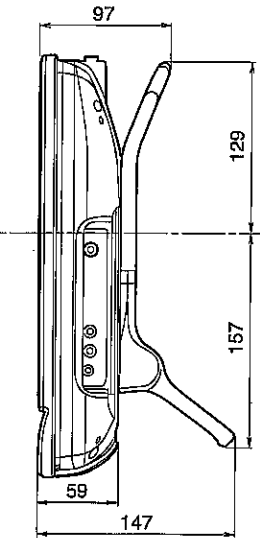
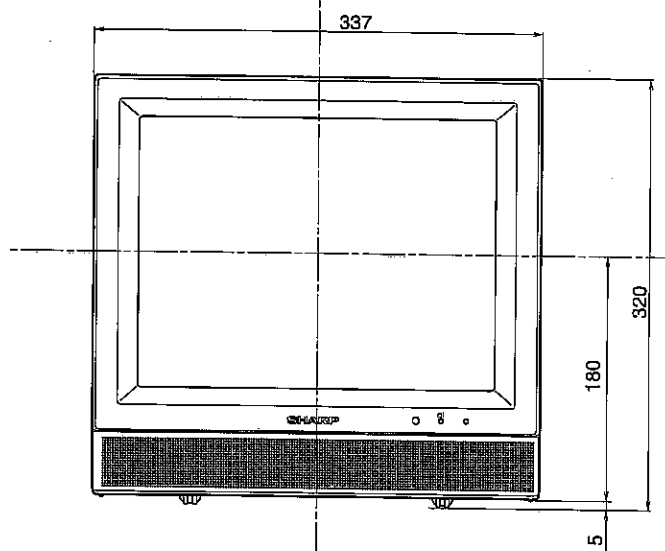
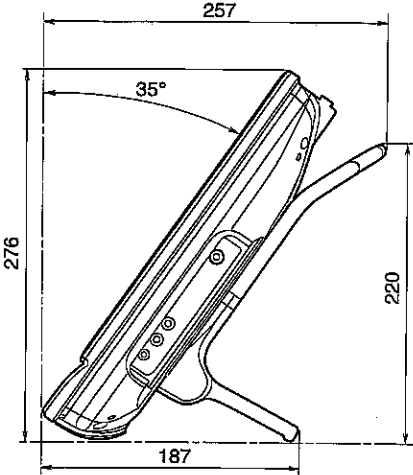
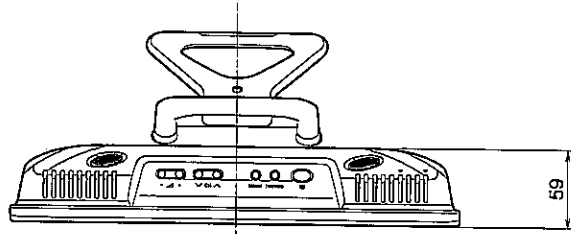
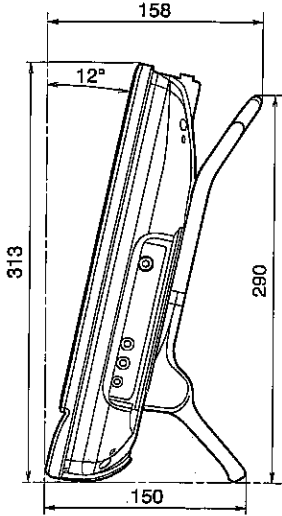

Schémas Dimensionnels (Suite)

LC-15E1E

Unité : mm

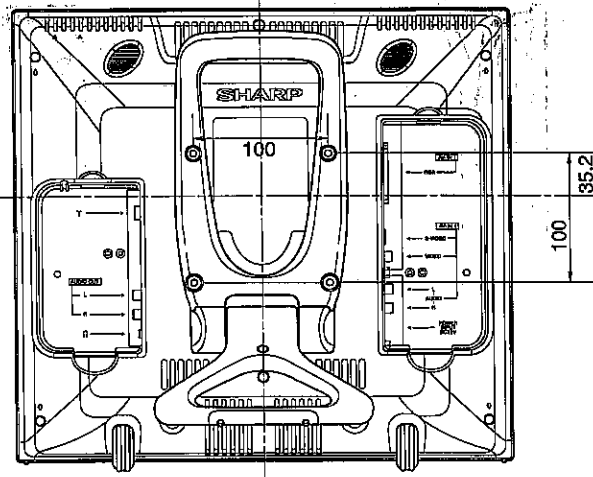
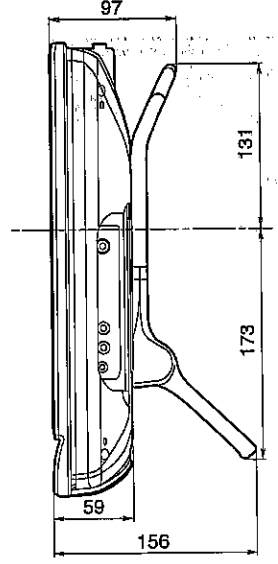
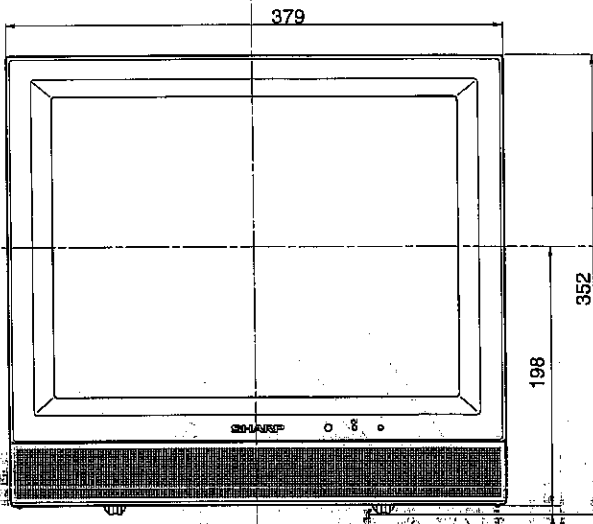
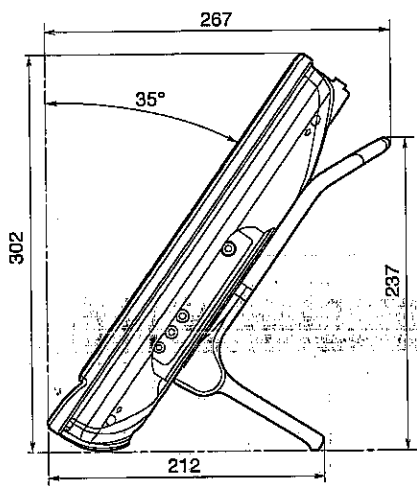
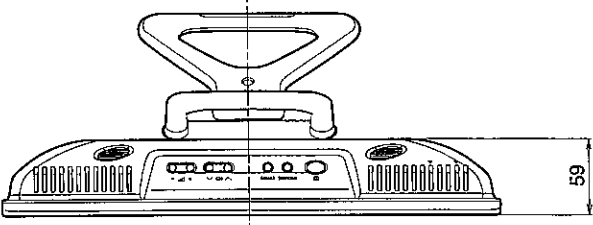
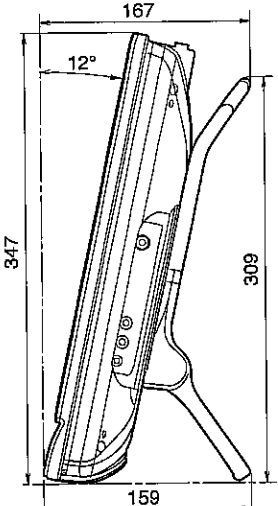

Schémas Dimensionnels (Suite)

LC-20E1E

Unité : mm

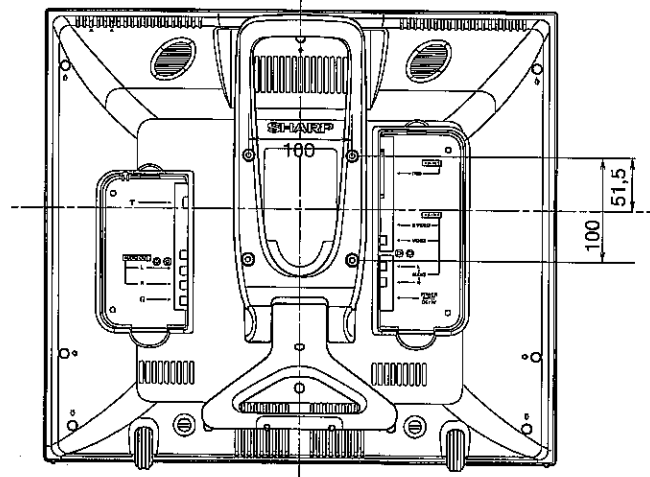
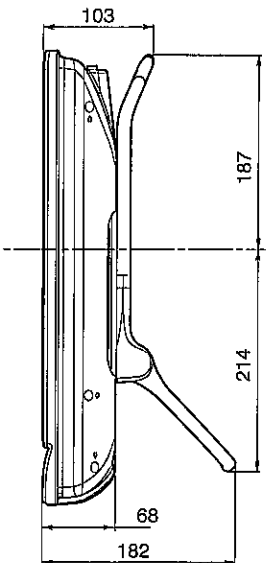
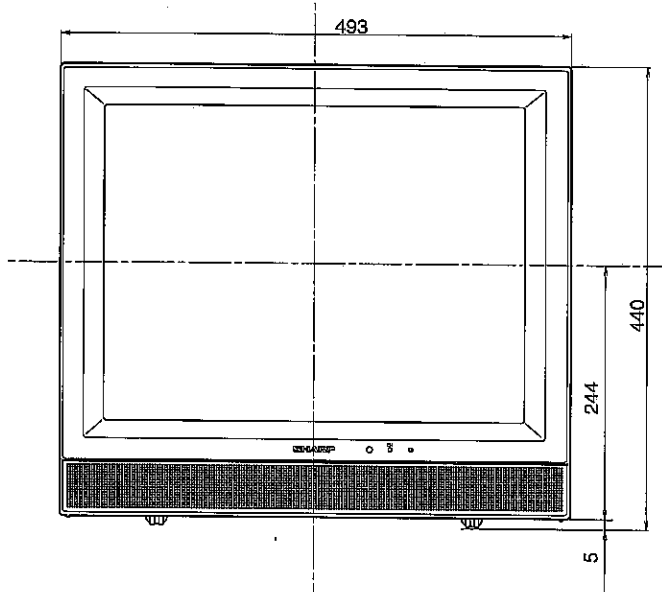
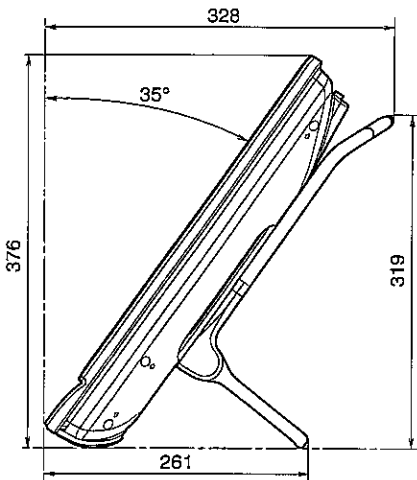
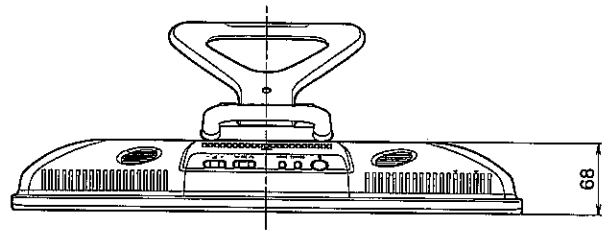
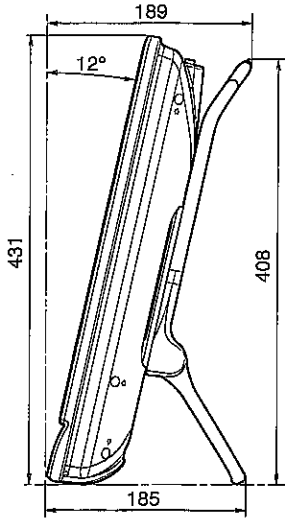

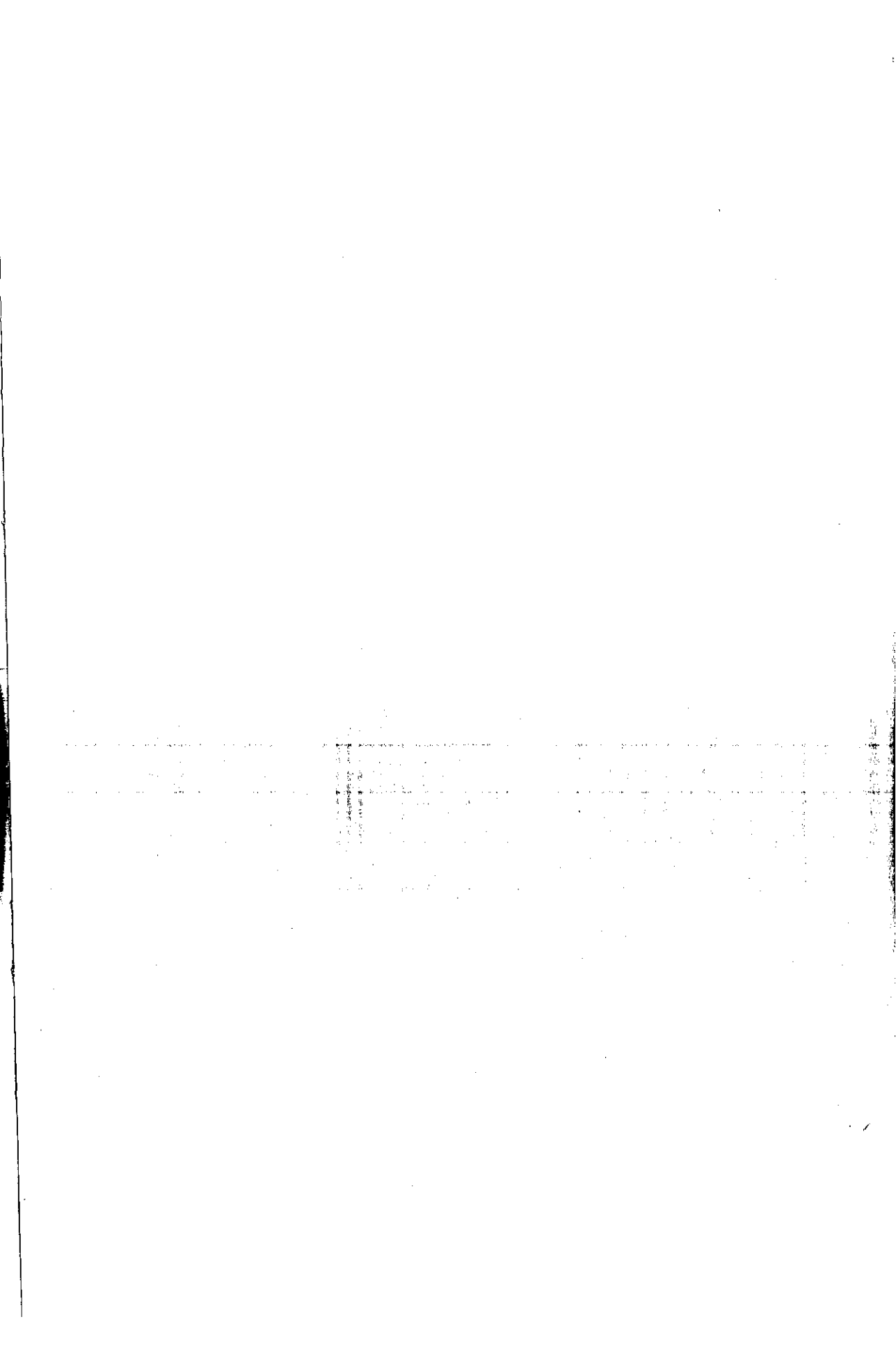

SHARP®

SHARP CORPORATION

Printed on post-consumer recycled paper.
Gedruckt auf Nachverbraucher-Recyclingpapier.
Imprimé sur du papier recyclé.
Stampato su carta riciclata.
Impreso en papel reciclado.
Fryckt på slutförbrukerat återanvänt papper.
Gedruckt op na-verbruik recycled papier.

Printed in Japan
Gedruckt in Japan
Imprimé au Japon
Stampato in Giappone
Impreso en Japón
Tryckt i Japan
Gedruckt in Japan
TINS-A140WJZZ
02P07-JKM