

INSTALLATION MANUAL

AVH-P4000DVD

MANUEL D'INSTALLATION

English

Español

Deutsch

Français

Italiano

Nederlands

Contents

Connecting the units	2
Parts supplied	4
Connecting the system	5
Connecting the power cord	6
When connecting to separately sold power amp.....	8
When connecting with a rear view camera.....	9
When connecting with a multi-channel processor	10
When connecting the external video component and the display.....	11
When using a display connected to rear video output.....	11
Installation	12
Before installing this unit	12
Installation with the holder and side bracket	12
Installation using the screw holes on the side of the unit	13

Connecting the units

WARNING

- To avoid the risk of accident and the potential violation of applicable laws, the front DVD or TV (sold separately) feature should never be used while the vehicle is being driven. Also, Rear Displays should not be in a location where it is a visible distraction to the driver.
- In some countries or states the viewing of images on a display inside a vehicle even by persons other than the driver may be illegal. Where such regulations apply, they must be obeyed and this unit's DVD features should not be used.

CAUTION

- **PIONEER does not recommend that you install or service your display yourself. Installing or servicing the product may expose you to risk of electric shock or other hazards. Refer all installation and servicing of your display to authorized Pioneer service personnel.**
- **Secure all wiring with cable clamps or electrical tape. Do not allow any bare wiring to remain exposed.**
- **Do not drill a hole into the engine compartment to connect the yellow lead of the unit to the vehicle battery. Engine vibration may eventually cause the insulation to fail at the point where the wire passes from the passenger compartment into the engine compartment. Take extra care in securing the wire at this point.**
- **It is extremely dangerous to allow the display lead to become wound around the steering column or gearshift. Be sure to install the display in such a way that it will not obstruct driving.**
- **Make sure that wires will not interfere with moving parts of the vehicle, such as the gearshift, parking brake or seat sliding mechanism.**
- **Do not shorten any leads. If you do, the protection circuit may fail to work properly.**

WARNING

LIGHT GREEN LEAD AT POWER CONNECTOR IS DESIGNED TO DETECT PARKED STATUS AND MUST BE CONNECTED TO THE POWER SUPPLY SIDE OF THE PARKING BRAKE SWITCH. IMPROPER CONNECTION OR USE OF THIS LEAD MAY VIOLATE APPLICABLE LAW AND MAY RESULT IN SERIOUS INJURY OR DAMAGE.

Connecting the units

Note

- This unit cannot be installed in a vehicle without ACC (accessory) position on the ignition switch.



ACC position

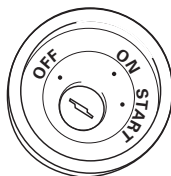

No ACC position

- Use this unit in other than the following conditions could result in fire or malfunction.
 - Vehicles with a 12-volt battery and negative grounding.
 - Speakers with 50 W (output value) and 4 ohm to 8 ohm (impedance value).
- To prevent short-circuit, overheating or malfunction, be sure to follow the directions below.
 - Disconnect the negative terminal of the battery before installation.
 - Secure the wiring with cable clamps or adhesive tape. To protect the wiring, wrap adhesive tape around them where they lie against metal parts.
 - Place all cables away from moving parts, such as gear shift and seat rails.
 - Place all cables away from hot places, such as near the heater outlet.
 - Do not pass the yellow cable through a hole into the engine compartment to connect to a battery.
 - Cover any disconnected cable connectors with insulating tape.
 - Do not shorten any cables.
 - Never cut the insulation of the power cable of this unit in order to share the power to other equipment. Current capacity of the cable is limited.
 - Use a fuse of the rating prescribed.
 - Never wire the speaker negative cable directly to ground.
 - Never band together multiple speaker's negative cables.

- Control signal is output through blue/white cable when this unit is powered on. Connect it to an external power amp's system remote control or the vehicle's auto-antenna relay control terminal (max. 300 mA, 12 V DC). If the vehicle is equipped with a glass antenna, connect it to the antenna booster power supply terminal.
- Never connect blue/white cable to external power amp's power terminal. Also, never connect it to the power terminal of the auto antenna. Otherwise, battery drain or malfunction may result.
- IP-BUS connectors are color-coded. Be sure to connect connectors of the same color.
- Black cable is ground. This cable and other product's ground cable (especially, high-current products such as power amp) must be wired separately. Otherwise, fire or malfunction may result if they are accidentally detached.

Connecting the units

Parts supplied

Parts marked (*) are pre-installed.

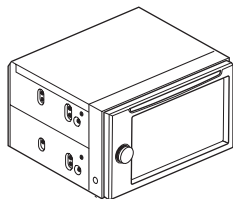

This product

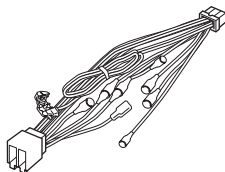

Power cord

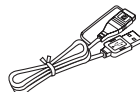

USB cable

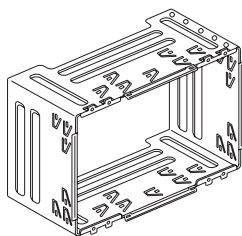

Holder*

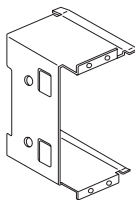

Side bracket (2 pcs.)*

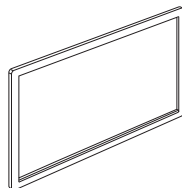

Trim ring

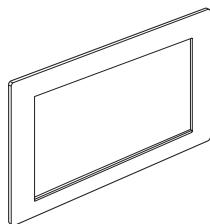

Frame



Flush surface screw
(5 × 6 mm) (8 pcs.)
(4 pcs. are pre-installed.)



Binding screw
(5 × 6 mm) (8 pcs.)



Binding screw*
(3 × 6 mm) (8 pcs.)



Rubber bush

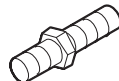

Double-ended screw



Touch panel pen

Connecting the units

Connecting the system

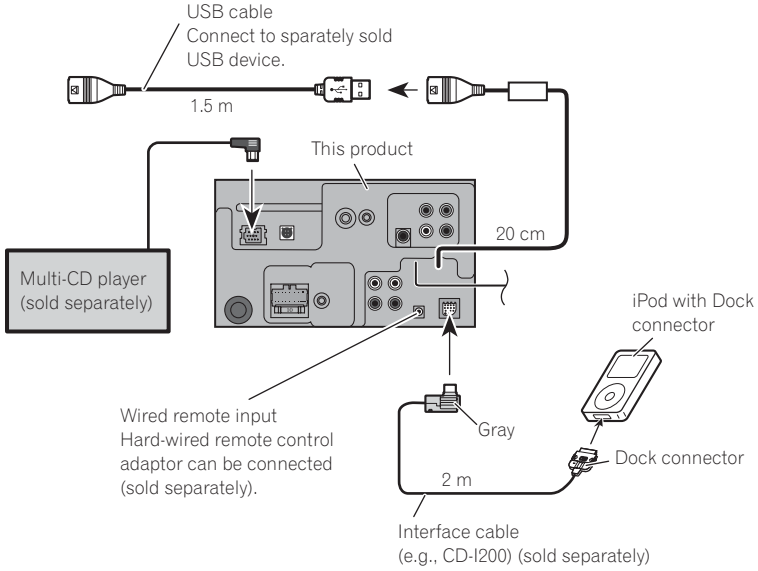

Connecting the units

Connecting the power cord

Note:

Depending on the kind of vehicle, the function of 3* and 5* may be different. In this case, be sure to connect 2* to 5* and 4* to 3*.

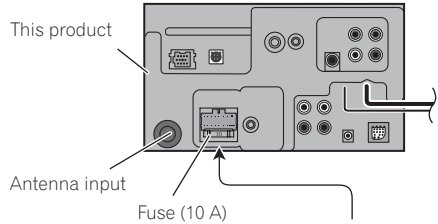
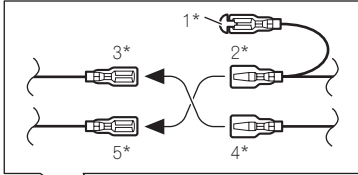

Connect leads of the same color to each other.

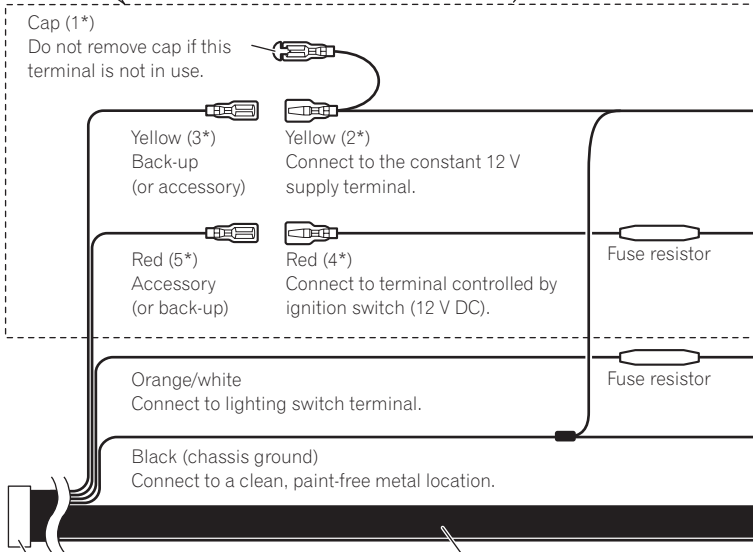

Cap (1*)
Do not remove cap if this terminal is not in use.

Yellow (3*)
Back-up
(or accessory)

Yellow (2*)
Connect to the constant 12 V
supply terminal.

Red (5*)
Accessory
(or back-up)

Red (4*)
Connect to terminal controlled by
ignition switch (12 V DC).

Orange/white
Connect to lighting switch terminal.

Black (chassis ground)
Connect to a clean, paint-free metal location.

Fuse resistor

Fuse resistor

ISO connector

Note:

In some vehicles, the ISO connector may be divided into two. In this case, be sure to connect to both connectors.

Speaker leads

- White: Front left ⊕
- White/black: Front left ⊖
- Gray: Front right ⊕
- Gray/black: Front right ⊖
- Green: Rear left ⊕ or subwoofer ⊕
- Green/black: Rear left ⊖ or subwoofer ⊖
- Violet: Rear right ⊕ or subwoofer ⊕
- Violet/black: Rear right ⊖ or subwoofer ⊖

When you connect the separately sold multi-channel processor (e.g., DEQ-P6600) to this unit, do not connect anything to the speaker leads and system remote control (blue/white).

Connecting the units

Yellow/black

If you use equipment with Mute function, wire this lead to the Audio Mute lead on that piece of equipment. If not, keep the Audio Mute lead free of any connections.

Connection method

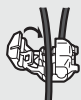

1. Clamp the lead.

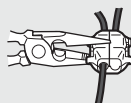

2. Clamp firmly with needle-nosed pliers.

Note:

- The position of the parking brake switch depends on the vehicle model. For details, consult the vehicle Owner's Manual or dealer.

Light green

Used to detect the ON/OFF status of the parking brake. This lead must be connected to the power supply side of the parking brake switch.

Blue/white

Connect to system control terminal of the power amp (max. 300 mA 12 V DC).

Blue/white (6*)

Blue/white (7*)

Connect to auto-antenna relay control terminal (max. 300 mA 12 V DC).

The pin position of the ISO connector will differ depending on the type of vehicle. Connect 6* and 7* when Pin 5 is an antenna control type. In other types of vehicles, never connect 6* and 7*.

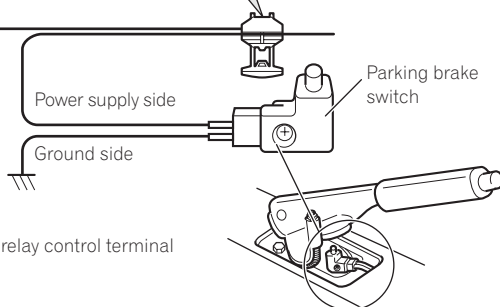

Notes:

- Change the initial setting of this unit (refer to the Operation Manual). The subwoofer output of this unit is monaural.
- When using a subwoofer of 70 W ($2\ \Omega$), be sure to connect with Violet and Violet/black leads of this unit. Do not connect anything to Green and Green/black leads.

Connecting the units

When connecting to separately sold power amp

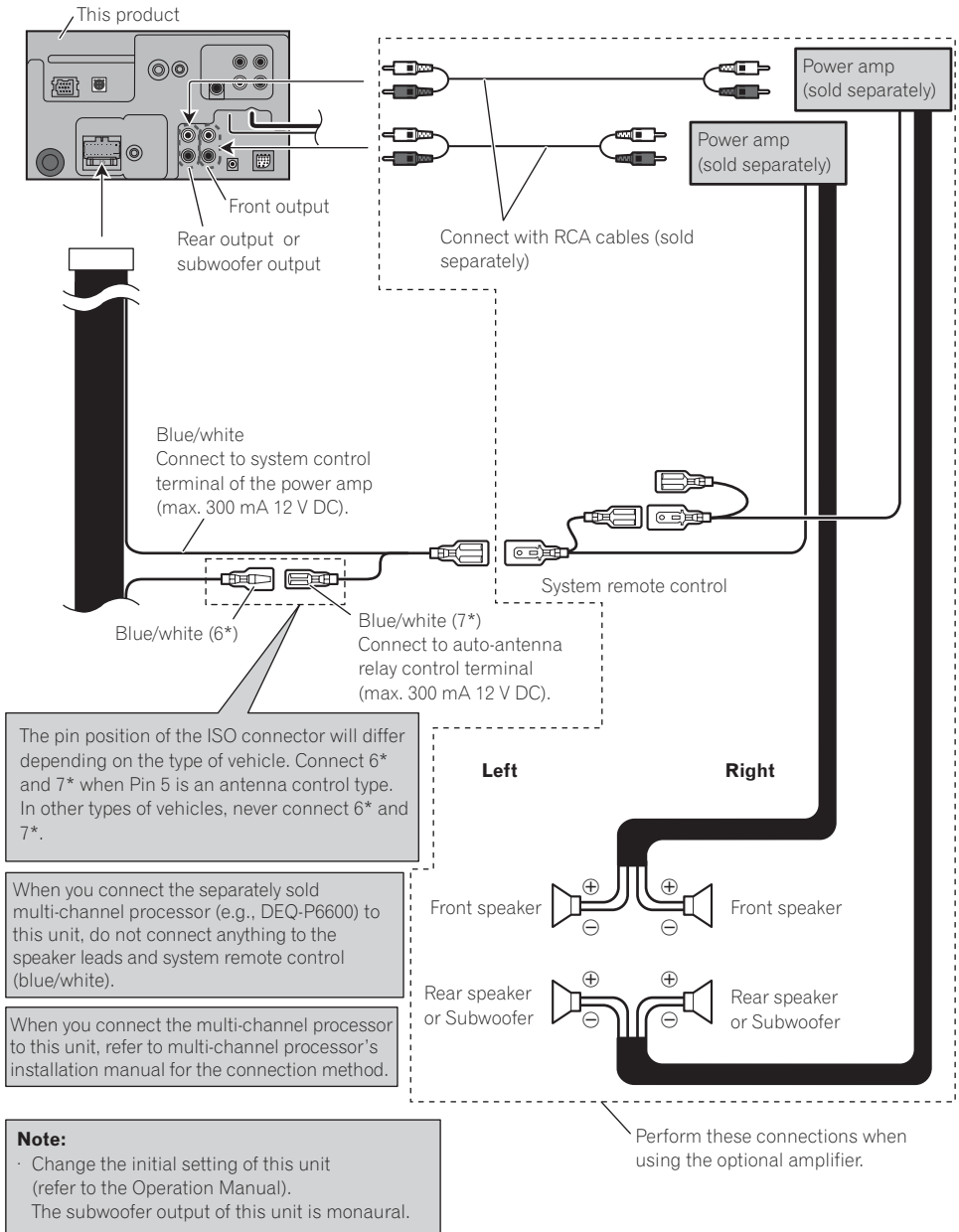

Connecting the units

When connecting with a rear view camera

When this product is used with a rear view camera, it is possible to automatically switch from the video to rear view image when the gear shift is moved to REVERSE (R).

WARNING

USE INPUT ONLY FOR REVERSE OR MIRROR IMAGE REAR VIEW CAMERA. OTHER USE MAY RESULT IN INJURY OR DAMAGE.

CAUTION

- The screen image may appear reversed.
- The rear view camera function is to be used as an aid for backing into a tight parking spot. Do not use this function for entertainment purposes.
- Objects in the rear view may appear closer or more distant than they actually are.

CAUTION

You must use a camera which outputs mirror reversed images.

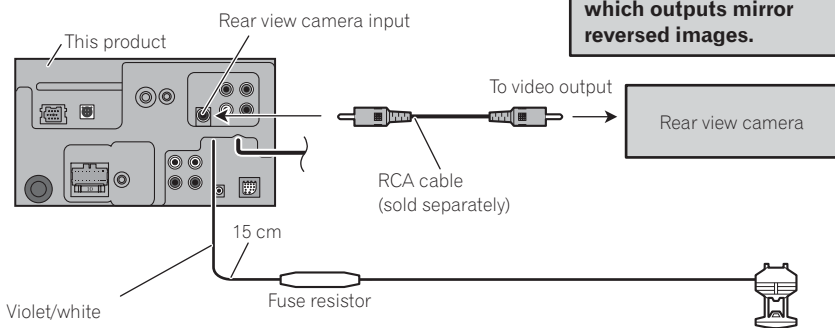

Violet/white

Of the two lead wires connected to the back lamp, connect the one in which the voltage changes when the gear shift is in the REVERSE (R) position. This connection enables the unit to sense whether the car is moving forwards or backwards.

Connection method



1. Clamp the lead.

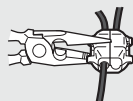

2. Clamp firmly with needle-nosed pliers.

Note:

- It is necessary to set **CAMERA POLARITY** properly in **SYSTEM MENU** when connecting the rear view camera.

Connecting the units

When connecting with a multi-channel processor

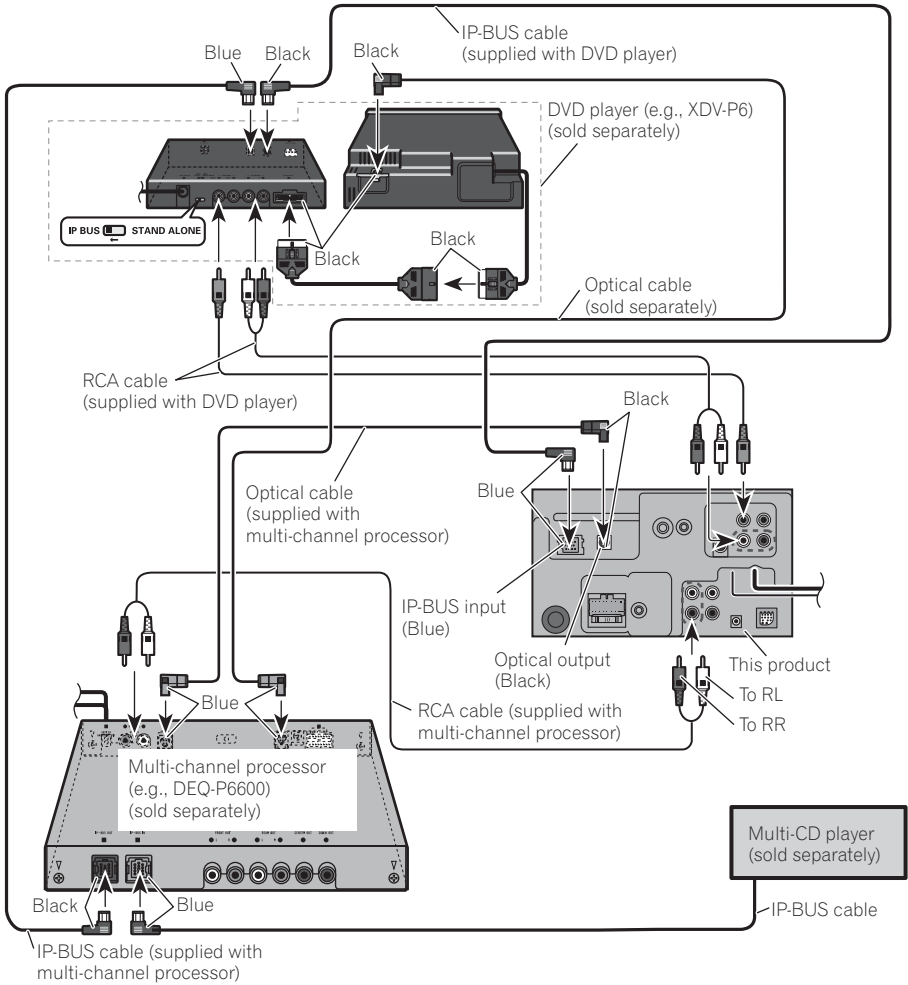

When you connect a separately sold DVD player to the separately sold multi-channel processor, the optical cable from DVD player must be connected to the optical cable 2 input (OPT. IN2) of the multi-channel processor.

You can use only one video component with this unit.

Connecting the units

When connecting the external video component and the display

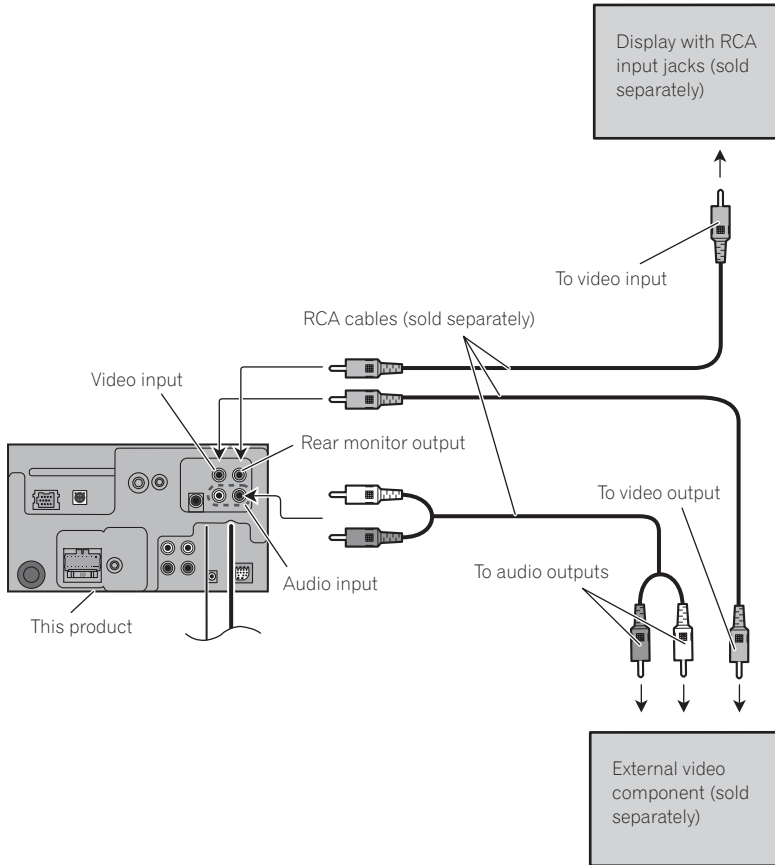

- It is necessary to set **AV INPUT** to **VIDEO** in **SYSTEM MENU** when connecting the external video component.
- It is necessary to set **AV INPUT** to **S-DVD** in **SYSTEM MENU** when connecting a multi-DVD player.

When using a display connected to rear video output

This product's rear video output is for connection of a display to enable passengers in the rear seats to watch the DVD or Video CD.

WARNING

NEVER install the display in a location that enables the Driver to watch the DVD or Video CD while driving.

Installation

Note

- Check all connections and systems before final installation.
- Do not use unauthorized parts. The use of unauthorized parts may cause malfunctions.
- Consult with your dealer if installation requires drilling of holes or other modifications of the vehicle.
- Do not install this unit where:
 - it may interfere with operation of the vehicle.
 - it may cause injury to a passenger as a result of a sudden stop.
- Do not install the display where it may (i) obstruct the driver's vision, (ii) impair the performance of any of the vehicle's operating systems or safety features, including air bags, hazard lamp buttons or (iii) impair the driver's ability to safely operate the vehicle.
- The semiconductor laser will be damaged if it overheats. Install this unit away from hot places such as near the heater outlet.
- Optimum performance is obtained when the unit is installed at an angle of less than 30°.

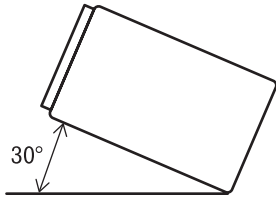

Before installing this unit

- **Remove the holder.**
Loosen the screws (3 × 6 mm) to remove the holder.

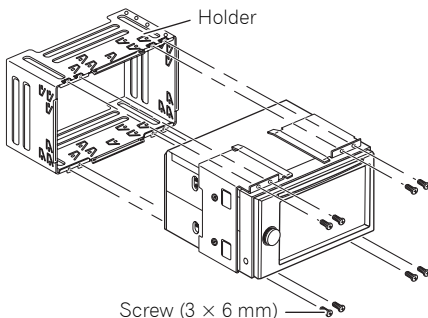

Installation with the holder and side bracket

1. Install the holder into the dashboard.

After inserting the holder into the dashboard, select and bend the tabs appropriate to the thickness of the dashboard material. (Install this unit as firmly as possible using the top and bottom tabs. To secure this unit, bend the tabs 90 degrees.)

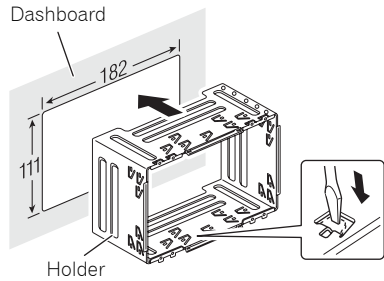

2. Install this unit and fasten the screws.

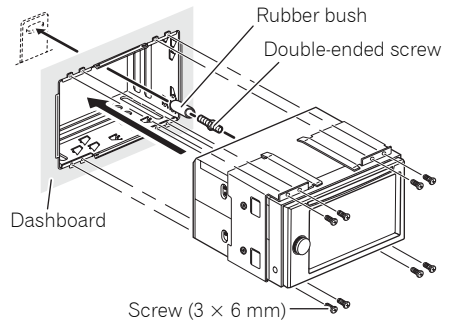

Installation

3. Attach the trim ring.

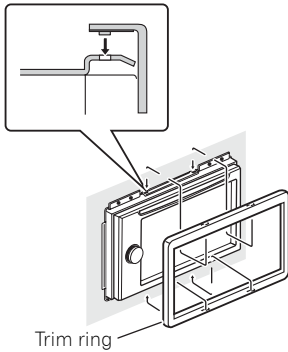

Installation using the screw holes on the side of the unit

1. Remove the side brackets.

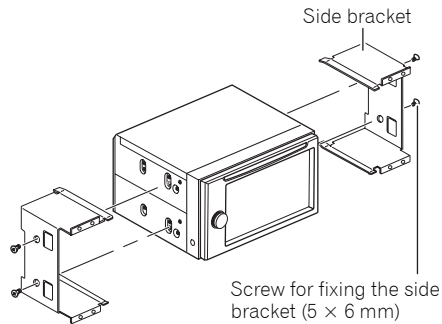

2. Fastening the unit to the factory radio-mounting bracket.

Position the unit so that its screw holes are aligned with the screw holes of the bracket, and tighten the screws at 3 or 4 locations on each side.

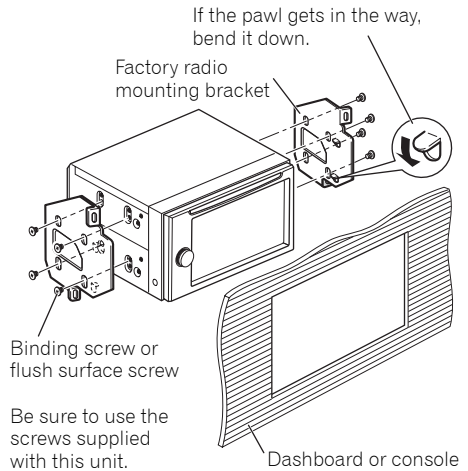
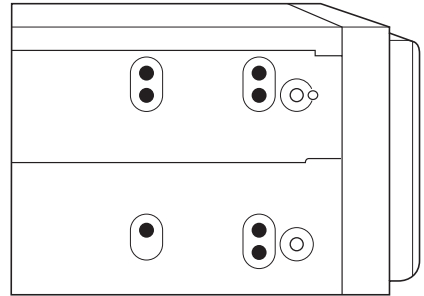

Note

In some types of vehicles, discrepancy may occur between the unit and the dashboard. If this happens, use the supplied frame to fill the gap.

Contenido

Conexión de las unidades	2
Piezas suministradas	4
Conexión del sistema	5
Conexión del cable de alimentación	6
Cuando conecte a un amplificador de potencia vendido separadamente	8
Cuando conecte con una cámara de vista trasera	9
Cuando conecte con un procesador multicanal	10
Cuando conecte el componente externo y la pantalla	11
Cuando utilice un presentación visual conectado a la salida de vídeo trasera	11
Instalación	12
Antes de instalar esta unidad.....	12
Instalación con el sujetador y ménsula lateral.....	12
Instalación con agujeros de tornillo en el lado de la unidad.....	13

Conexión de las unidades

ADVERTENCIA

- Para evitar el riesgo de accidentes e violación potencial de las leyes aplicables, no se debe usar nunca la función de DVD o TV frontal (vendido separadamente) mientras el vehículo esté siendo conducido. Igualmente, los monitores traseros no deben quedarse en un sitio donde puedan causar una distracción visible al conductor.
- En algunos países o estados, puede ser ilícita la visualización de imágenes en un display dentro de un vehículo, incluso por otras personas que no sean el conductor. En los casos en que resulten aplicables, estas normas deben respetarse y no deben usarse las funciones de DVD de esta unidad.

PRECAUCIÓN

- **PIONEER no recomienda que sea usted mismo quien instale o revise su pantalla. La instalación o revisión del producto puede exponerle a descargas eléctricas u otros peligros. Solicite que todos los trabajos de instalación y revisión de su pantalla los realice el personal de servicio Pioneer autorizado.**
- **Asegure todo el cableado con abrazaderas de cables o cinta para usos eléctricos. No permita que el cableado pelado permanezca expuesto.**
- **No taladre un agujero en el compartimiento del motor para conectar el cable amarillo de la unidad a la batería del vehículo. La vibración del motor podría estropear el aislamiento en el punto por donde el cable pasa del compartimiento de los pasajeros al compartimiento del motor. Tenga mucho cuidado para mantener el buen estado del cable en lo relativo a este punto.**
- **Es peligrosísimo dejar que el cable de la pantalla se enrolle en la base del volante o en la palanca de cambios. Asegúrese de instalar la pantalla de forma que ésta no sea un obstáculo para la conducción.**
- **Asegúrese de que los cables no interfieran con partes móviles del vehículo tales como la palanca de cambio, el freno de mano o el mecanismo de deslizamiento de los asientos.**
- **No acorte ningún cable. Si lo hace, el circuito de protección tal vez no funcione correctamente.**

Conexión de las unidades

! ADVERTENCIA

EL CABLE VERDE CLARO DEL CONECTOR DE ALIMENTACIÓN ESTÁ DISEÑADO PARA DETECTAR SI EL VEHÍCULO ESTÁ ESTACIONADO Y DEBE CONECTARSE CON EL LADO DE LA FUENTE DE ALIMENTACIÓN DEL INTERRUPTOR DEL FRENO DE MANO. LA CONEXIÓN O EL USO INCORRECTO DE ESTE CABLE PUEDE INFRINGIR LAS LEYES PERTINENTES Y OCASIONAR LESIONES FÍSICAS O DAÑOS GRAVES.

✎ Nota

- No se puede instalar esta unidad en un vehículo sin una posición ACC (accesorio) en el interruptor de encendido.



Posición ACC

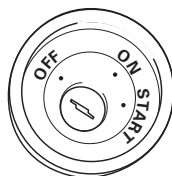

Sin posición ACC

- El uso de esta unidad en condiciones diferentes de las siguientes podría causar un fuego o fallo de funcionamiento.
 - Vehículos con una batería de 12 voltios y puesta a tierra negativa.
 - Altavoz con 50 W (valor de salida) y de 4 a 8 ohmios (valor de impedancia).
- Para prevenir cortocircuitos, sobrecalentamiento o fallo de funcionamiento, asegúrese de seguir las instrucciones a continuación.
 - Desenchufe el terminal negativo de la batería antes de la instalación.
 - Fije el cableado con abrazaderas de cable o con cinta adhesiva. Para proteger el cableado, envuélvalo con cinta adhesiva donde el cableado se apoya sobre piezas metálicas.
 - Posicione todos los cables alejados de las piezas móviles, como el cambio de marchas y rieles de los asientos.
 - Posicione todos los cables alejados de lugares calientes como cerca de la salida del calentador.
 - No pase el cable amarillo a través de un agujero en el compartimiento del motor para conectar la batería.
 - Cubra cualquier conector de cable desconectado con cinta de aislamiento.
 - No acorte ningún cable.

- No corte nunca el aislamiento del cable de alimentación de esta unidad para compartir la energía con otro equipo. La capacidad de corriente del cable es limitada.
- Utilice un fusible con la capacidad especificada.
- No conecte nunca el cable negativo de altavoz directamente a la puesta a tierra.
- No junte nunca múltiples cables negativos de altavoz.
- La señal de control se emite a través del cable azul/blanco cuando se enciende esta unidad. Conéctelo a un terminal de control de sistema de amplificador de potencia externo o al terminal de control de relé de antena automática del vehículo (máx. 300 mA, 12 V CC). Si el vehículo está equipado con una antena de vidrio, conéctelo al terminal de suministro de potencia de refuerzo de la antena.
- No conecte nunca el cable azul/blanco al terminal de alimentación de un amplificador de potencia externo. Igualmente, no conéctelo nunca al terminal de alimentación de la antena automática. De lo contrario, puede ocurrir la descarga de la batería o un fallo de funcionamiento.
- Los conectores IP-BUS están codificados en colores. Asegúrese de conectar los conectores del mismo color.
- El cable negro es para la puesta a tierra. Se debe conectar este cable y el cable de puesta a tierra de otro producto (especialmente de productos de alta corriente como un amplificador de potencia) separadamente. De lo contrario, puede ocurrir un fuego o fallo de funcionamiento si los cables se sueltan accidentalmente.

Conexión de las unidades

Piezas suministradas

Las partes marcadas (*) han sido preinstaladas.

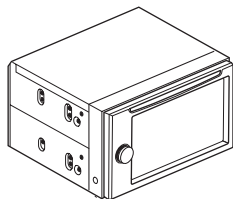

Este producto

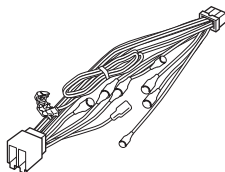

Cable de alimentación

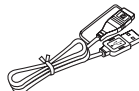

Cable USB

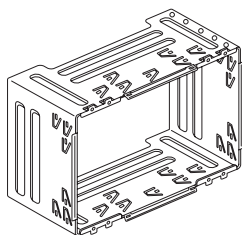

Sujetador*

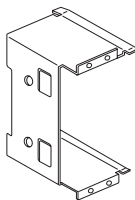

Ménsula lateral (2 piezas)*

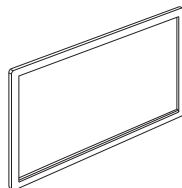

Anillo de compensación

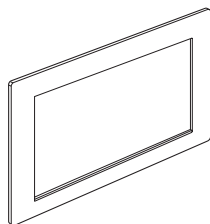

Bastidor



Tornillo de cabeza embutida
(5 × 6 mm) (8 piezas)
(4 piezas preinstaladas)



Tornillo de apriete
(5 × 6 mm) (8 piezas)



Tornillo de apriete*
(3 × 6 mm) (8 piezas)



Buje de caucho

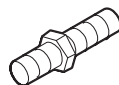

Prisionero



Bolígrafo de panel táctil

Conexión del sistema

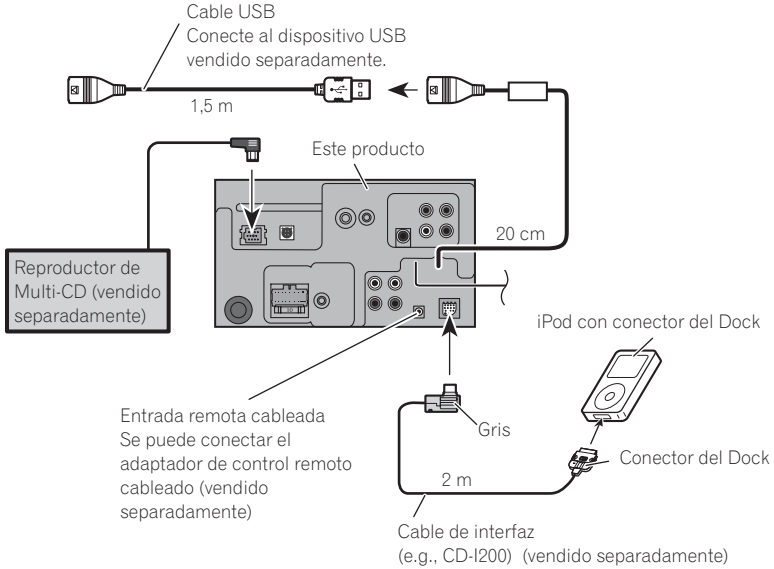

Conexión de las unidades

Conexión del cable de alimentación

Nota:

Dependiendo del tipo de vehículo, la función de 3* y 5* puede ser diferente. En este caso, asegúrese de conectar 2* a 5* y 4* a 3*.

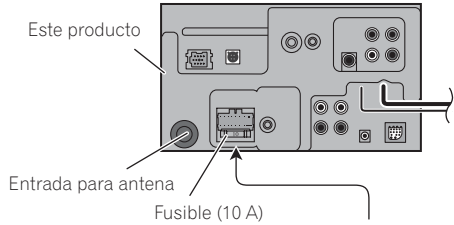
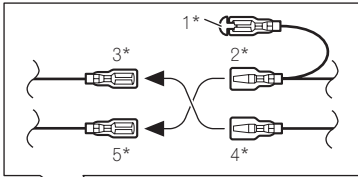

Conecte los hilos del mismo color a cada otro.

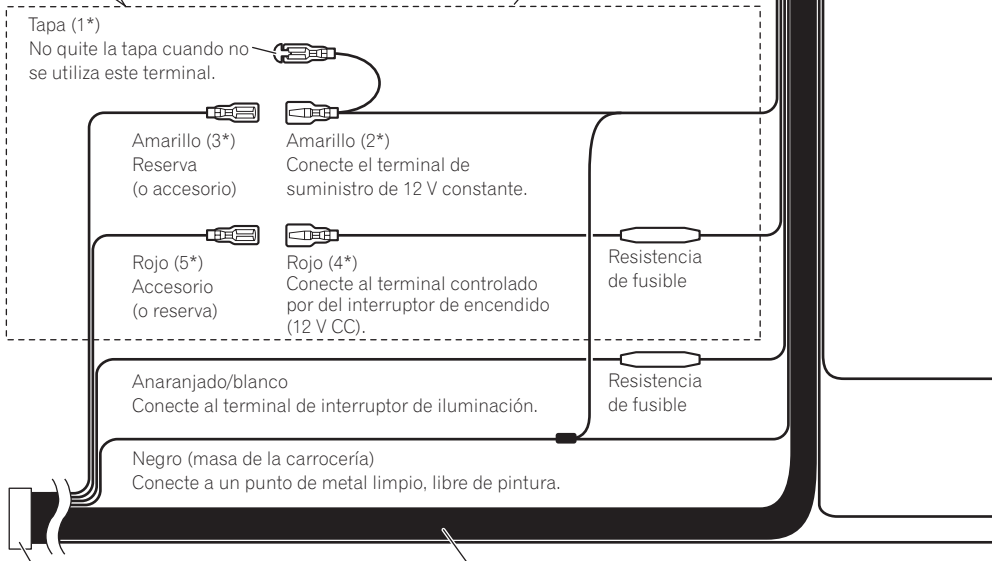

Conector ISO

Nota:

En algunos vehículos, puede que el conector ISO esté dividido en dos. En este caso, asegúrese de conectar a ambos conectores.

Cuando conecte el procesador multicanal (e.g., DEQ-P6600) vendido separadamente a esta unidad, no conecte nada a los conductores de los altavoces y al control remoto del sistema (azul/blanco).

Hilos de altavoz

- Blanco: Izquierda delantera ⊕
- Blanco/negro: Izquierda delantera ⊖
- Gris: Derecha delantera ⊕
- Gris/negro: Derecha delantera ⊖
- Verde: Izquierda trasera ⊕ o altavoz de subgraves ⊕
- Verde/negro: Izquierda trasera ⊖ o altavoz de subgraves ⊖
- Violeta: Derecha trasera ⊕ o altavoz de subgraves ⊕
- Violeta/negro: Derecha trasera ⊖ o altavoz de subgraves ⊖

Conexión de las unidades

Amarillo/negro

Si se utiliza un equipo con función de silenciamiento, conecte este conductor con el conductor de silenciamiento de audio en tal parte del equipo. De lo contrario, mantenga el conductor de silenciamiento de audio libre de conexiones.

Método de conexión

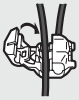

1. Apriete el cable.

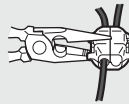

2. Apriete firmemente con alicates de punta de aguja.

Nota:

- La posición del freno de estacionamiento depende del modelo del vehículo. Para conocer detalles, consulte el manual del propietario del vehículo o a su concesionario.

Verde claro

Se utiliza para detectar el estado ON/OFF del freno de mano. Este cable debe conectarse al lado de alimentación del interruptor del freno de mano.

Azul/blanco

Conecte al terminal de control de sistema del amplificador de potencia (máx. 300 mA 12 V CC).

Azul/blanco (6*)

Azul/blanco (7*)

Conecte al terminal de control de relé de antena automática (máx. 300 mA 12 V CC).

La posición de los contactos del conector ISO difiere dependiendo del tipo del vehículo. Conecte 6* y 7* cuando el contacto 5 es del tipo de control de antena. En otros tipos de vehículo, no conecte nunca 6* y 7*.

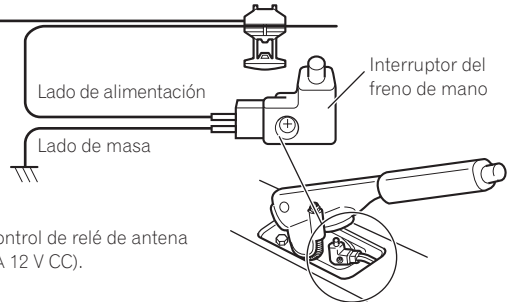

Notas:

- Cambie el ajuste inicial de esta unidad (refiérase al manual de operación). La salida de altavoz de subgraves de esta unidad es monofónica.
- Cuando utilice un altavoz de subgraves de 70 W (2 Ω), asegúrese de conectarlo con los hilos Violeta y Violeta/negro de esta unidad. No conecte nada a los hilos Verde y Verde/negro.

Conexión de las unidades

Cuando conecte a un amplificador de potencia vendido separadamente

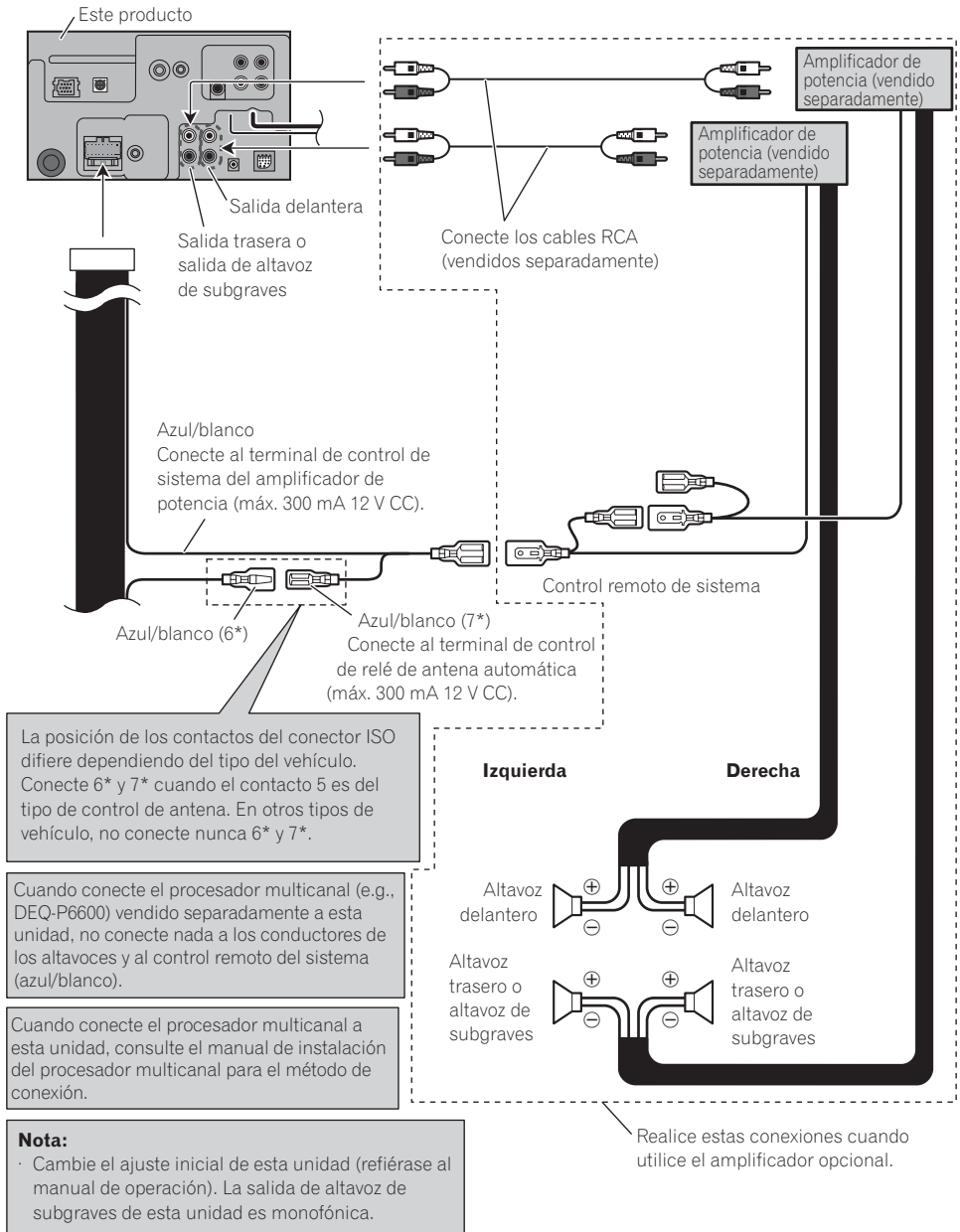

Cuando conecte con una cámara de vista trasera

Cuando se utiliza este producto con una cámara de vista trasera, se puede cambiar automáticamente desde vídeo a imagen de vista trasera cuando se desplaza el cambio de marchas a REVERSE (R).

⚠ ADVERTENCIA

UTILICE SOLAMENTE PARA CÁMARA DE VISTA TRASERA DE IMAGEN INVERTIDA O DE ESPEJO. CUALQUIER OTRO USO PUEDE CAUSAR LESIONES O DAÑOS.

⚠ PRECAUCIÓN

- La imagen de la pantalla puede aparecer invertida.
- Se debe utilizar la función de cámara de vista trasera como un auxilio para estacionar en lugares estrechos. No utilice esta función para propósitos de entretenimiento.
- Los objetos en la vista trasera pueden parecer más cercanos o más distantes de que realmente están.

⚠ PRECAUCIÓN

Se debe utilizar una cámara que genere imágenes invertidas de espejo.

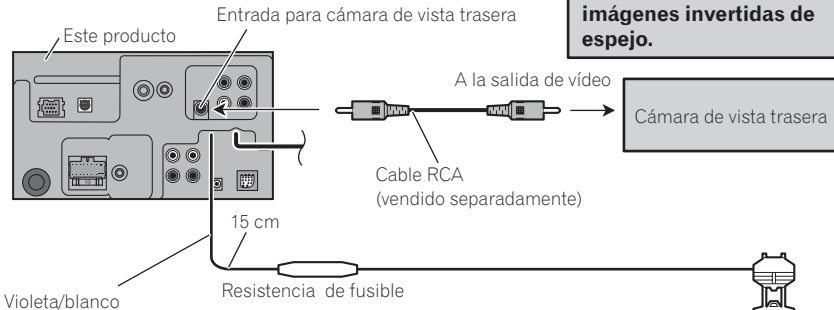

De los dos conductores conectados a la lámpara trasera, conecte el conductor cuyo voltaje cambia cuando se desplaza la palanca de cambio de marcha a la posición REVERSE (R). Esta conexión permite que la unidad detecte si el vehículo está se moviendo hacia delante o hacia atrás.

Método de conexión



1. Apriete el cable.

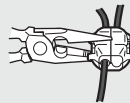

2. Apriete firmemente con alicates de punta de aguja.

Nota:

- Se requiere ajustar **CAMERA POLARITY** adecuadamente en el menú **SYSTEM MENU** cuando conecte la cámara de vista trasera.

Conexión de las unidades

Cuando conecte con un procesador multicanal

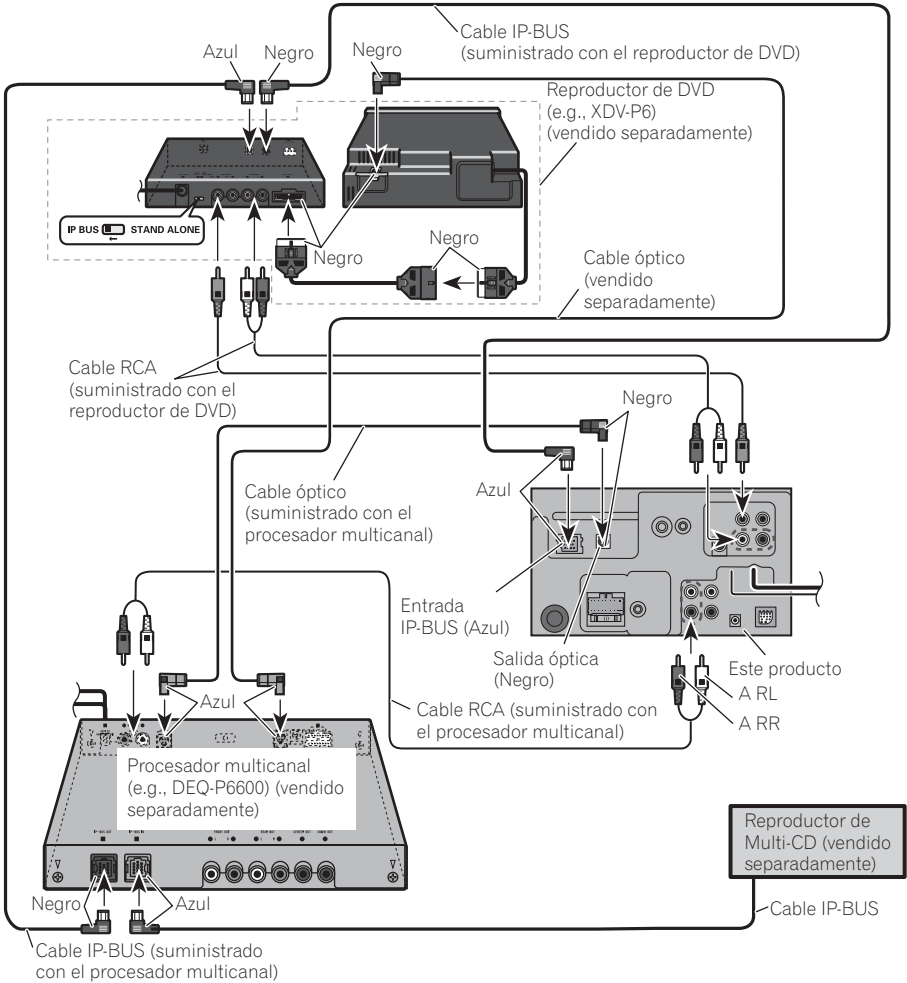

Cuando conecte un reproductor de DVD vendido separadamente al procesador de canales múltiples vendido separadamente, se debe conectar el cable óptico del reproductor de DVD a la entrada de cable óptico 2 (OPT. IN2) del procesador de canales múltiples.

Sólo se puede utilizar un componente de vídeo con esta unidad.

Cuando conecte el componente externo y la pantalla

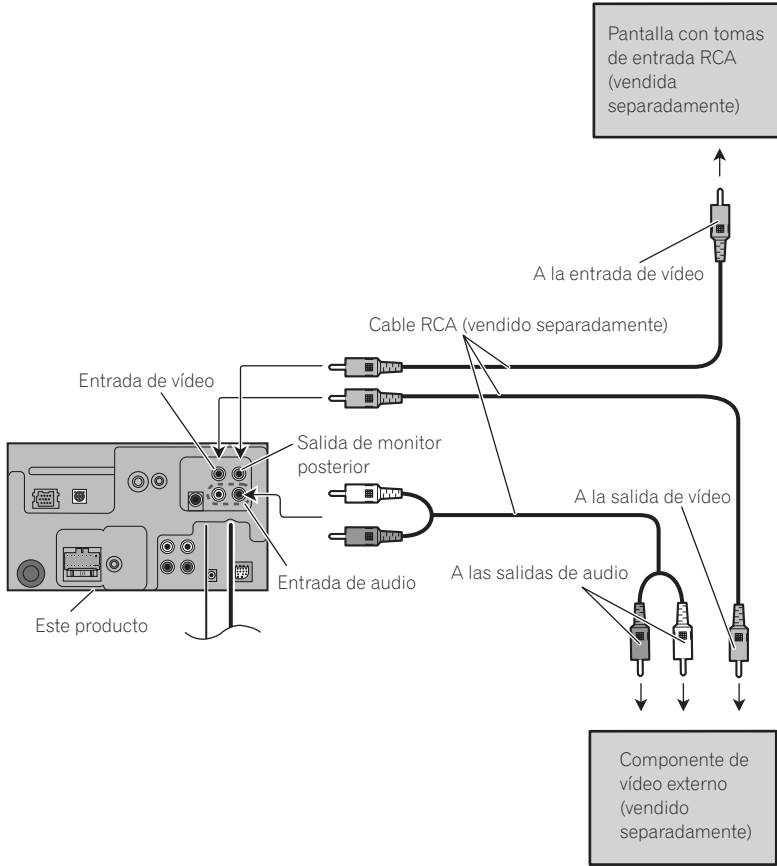

- Se requiere ajustar **AV INPUT** a **VIDEO** en **SYSTEM MENU** cuando conecte el componente de vídeo externo.
- Se requiere ajustar **AV INPUT** a **S-DVD** en **SYSTEM MENU** cuando conecte un reproductor de multi-DVD.

Cuando utilice un presentación visual conectado a la salida de vídeo trasera

La salida de vídeo trasera de este producto es para la conexión de un presentación visual para permitir que los pasajeros en los asientos traseros puedan ver el DVD o Video CD.

ADVERTENCIA

NUNCA instale el presentación visual en un lugar que permita el motorista ver el DVD o Video CD mientras conduce el automóvil.

Instalación

Nota

- Verifique todas las conexiones y sistemas antes de la instalación final.
- No utilice piezas no autorizadas. El uso de piezas no autorizadas puede causar un fallo de funcionamiento.
- Consulte su revendedor si se requiere taladrar agujeros o hacer otras modificaciones del vehículo para la instalación.
- No instale esta unidad donde:
 - pueda interferir con la operación del vehículo.
 - pueda causar lesiones a un pasajero en el caso de una parada brusca.
- No instale el display en un lugar que (i) pueda obstaculizar la visión del conductor, (ii) pueda alterar el funcionamiento de los sistemas operativos o los dispositivos de seguridad del vehículo, en particular las bolsas de aire y los botones de luces de seguridad o (iii) pueda afectar la capacidad del conductor para manejar el vehículo de manera segura.
- El láser semiconductor se dañará si se sobrecalienta. Instale esta unidad alejada de lugares calientes como cerca de la salida del calentador.
- Se obtiene el rendimiento óptimo cuando se instala la unidad en un ángulo inferior a 30°.

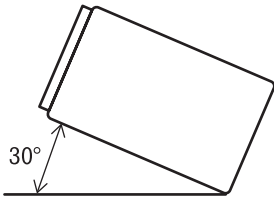

Antes de instalar esta unidad

• Saque el sujetador.

Afloje los tornillos (3 × 6 mm) para sacar el sujetador.

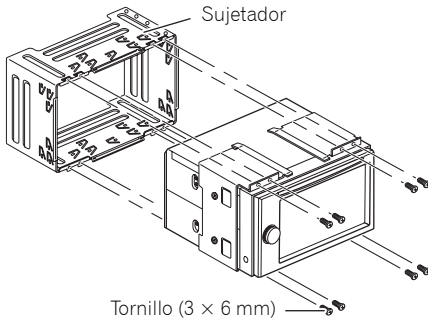

Instalación con el sujetador y ménsula lateral

1. Instale el sujetador en el tablero de instrumentos.

Después de insertar el sujetador en el tablero de instrumentos, seleccione y doble las lengüetas de acuerdo con el espesor del material del tablero de instrumentos. (Instale esta unidad lo más firme posible utilizando las lengüetas superior e inferior. Para fijar esta unidad, doble las lengüetas 90 grados.)

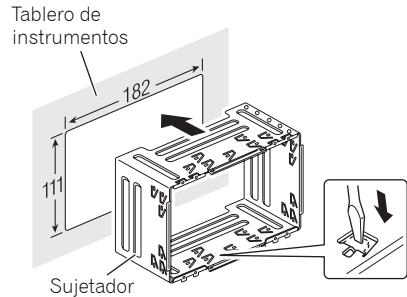

2. Instale esta unidad y apriete los tornillos.

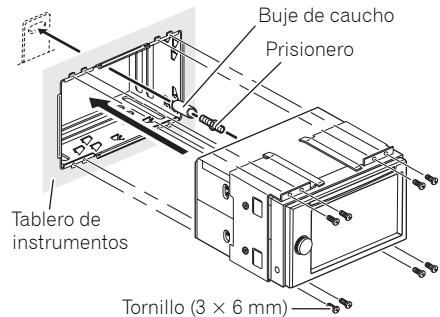

Instalación

3. Fije el anillo de compensación.

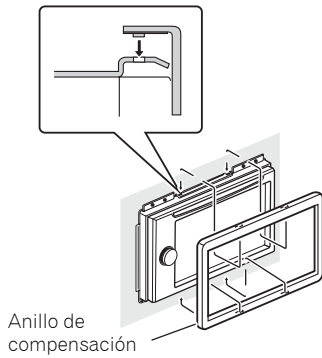

Instalación con agujeros de tornillo en el lado de la unidad

1. Saque las ménsulas laterales.

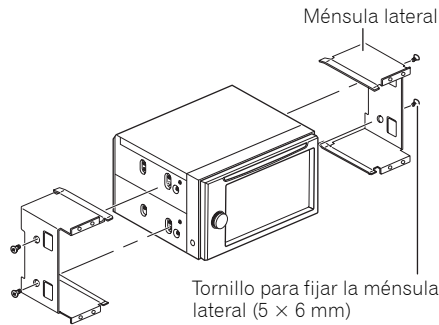

2. Fijación de la unidad a la ménsula de montaje de radio de fábrica.

Posicione la unidad de modo que los agujeros de tornillo se alineen con los agujeros de tornillo de la ménsula y, a continuación, apriete los tornillos en 3 ó 4 puntos en cada lado.

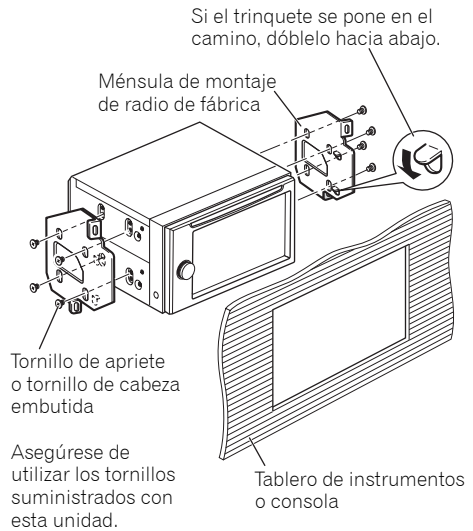
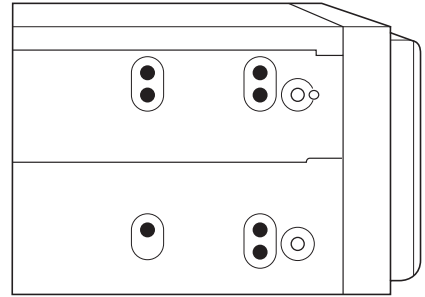

Nota

En algunos tipos de vehículos, puede que ocurra una discrepancia entre la unidad y el tablero de instrumentos. Si esto ocurre, utilice el bastidor suministrador para llenar el hueco.

Inhalt

Anschließen der Einheiten	2
Lieferumfang	4
Anschließen des Systems	5
Anschluss des Betriebsstromkabels	6
Bei Anschluss an einen im Handel erhältlichen Leistungsverstärker	8
Bei Verbindung mit einer Rückwärtskamera	9
Bei Anschluss an einen Multikanalprozessor	10
Bei Anschluss von externer Video-Komponente und Display	11
Bei Gebrauch eines am hinteren Video-Ausgang angeschlossenen Displays	11
Einbauverfahren	12
Vor der Installation dieses Geräts.....	12
Installation mit der Halterung und Seitenhalterung.....	12
Installation mit Hilfe der Schraubenlöcher an den Seiten des Geräts	13

Anschließen der Einheiten

WARNUNG

- Um die Gefahr eines Unfalls und eine mögliche Verletzung geltender Gesetze zu vermeiden, darf die Funktion für DVD oder TV (im Handel erhältlich) im Vorderraum niemals eingesetzt werden, während das Fahrzeug in Bewegung ist. Außerdem dürfen hintere Displays nicht an einer Stelle angebracht werden, wo sie eine sichtbare Ablenkung für den Fahrer darstellen.
- In einigen Ländern oder Bundesländern kann die Anzeige von Bildern auf einem Display im Fahrzeug selbst für Bei- und Mitfahrer verboten sein. Wenn derartige Vorschriften vorliegen, müssen diese unbedingt beachtet werden, d. h. die DVD-Funktionen dieses Geräts sollten in diesem Fall nicht verwendet werden.

VORSICHT

- **PIONEER rät nachdrücklich davon ab, das Display eigenhändig einzubauen oder zu warten, da hierbei die Möglichkeit elektrischer Schläge und anderer Gefahren besteht. Einbau und Wartung des Displays sind deshalb dem autorisierten Kundendienst-Fachpersonal zu überlassen.**
- **Alle Kabel mit Kabelklemmen oder Isolierband befestigen. Es dürfen keine offenliegenden Drähte vorhanden sein.**
- **Kein Loch in den Motorraum bohren, um das gelbe Kabel des Geräts an die Fahrzeugbatterie anzuschließen: Die Kabelisolierung kann am Übergangspunkt von Insassenraum zum Motorraum durch die Vibration des Motors beschädigt werden. Darauf achten, das Kabel in diesem Bereich besonders gut zu befestigen.**
- **Es ist äußerst gefährlich das Display-Kabel um die Lenksäule oder den Gangschalthebel zu wickeln. Beim Einbau unbedingt darauf achten, dass das Display den Fahrer nicht behindert.**
- **Vergewissern, dass die Kabel keine beweglichen Teile des Fahrzeugs, wie z. B. Gangschalthebel, Handbremse oder Sitzverstellmechanismus, berühren.**
- **Kabel sollten grundsätzlich nicht gekürzt werden. Andernfalls funktioniert die Schutzschaltung eventuell nicht ordnungsgemäß.**

Anschließen der Einheiten

! WARNUNG

DIE HELLGRÜNE LEITUNG AM STROMANSCHLUSS DIENT DER IDENTIFIZIERUNG DES STATUS DER HANDBREMSE (ANGEZOGEN) UND MUSS MIT DEM STROMVERSORGUNGSANSCHLUSS DES HANDBREMSENSCHALTERS VERBUNDEN WERDEN. EINE UNSACHGEMÄSSE VERBINDUNG ODER VERWENDUNG DIESER LEITUNG KANN GEGEN GELTENDE GESETZE VERSTOSSEN UND ZU SCHWEREN VERLETZUNGEN SOWIE ZU SCHWERWIEGENDEN SACHSCHÄDEN FÜHREN.

✎ Hinweis

- Dieses Gerät kann nicht in einem Fahrzeug ohne ACC-Position (Zubehörposition) installiert werden.



ACC-Position

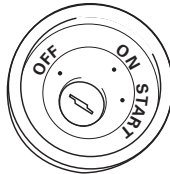

Keine ACC-Position

- Wenn das Gerät nicht unter den folgenden Bedingungen eingebaut wird, kann ein Brand oder eine Funktionsstörung auftreten.
 - Fahrzeuge mit einer 12-Volt-Batterie und negativer Erdung.
 - Lautsprecher mit 50 W (Ausgangsleistung) und 4 bis 8 Ohm (Impedanz).
- Um Kurzschlüsse, eine Überhitzung oder Funktionsstörung zu verhindern, befolgen Sie bitte die folgenden Hinweise:
 - Trennen Sie die negative Klemme der Batterie vor dem Einbau ab.
 - Sichern Sie die Leitungen mit Kabelklemmen oder Klebeband. Zum Schutz der Leitungen sollten sie an Stellen, wo sie Metallteile berühren, mit Klebeband umwickelt werden.
 - Verlegen Sie alle Leitungen so, dass keine beweglichen Teile, wie die Gangschaltung und die Sitzschienen, berühren.
 - Verlegen Sie alle Kabel so, dass sie von heißen Stellen, wie etwa der Heizungsauslassöffnung entfernt sind.
 - Führen Sie die gelbe Leitung zum Anschluss an die Batterie nicht durch ein Loch in den Motorraum ein.

- Umwickeln Sie abgetrennte Leitungen mit Isolierband.
 - Verkürzen Sie keine Kabel.
 - Führen Sie niemals anderen Geräten Strom zu, indem Sie die Isolierung der Stromversorgungsleitung dieses Geräts durchschneiden und davon Strom abzapfen. Die Strombelastbarkeit der Leitung ist begrenzt.
 - Verwenden Sie eine Sicherung mit dem vorgeschriebenen Nennwert.
 - Schließen Sie das negative Lautsprecherkabel nie direkt an die Erdung an.
 - Bündeln Sie nie die negativen Kabeln mehrerer Lautsprecher.
- Das Steuersignal wird über das blaue/weiße Kabel ausgegeben, wenn dieses Geräts eingeschaltet wird. Schließen Sie es an eine System-Fernbedienung eines externen Leistungsverstärkers oder an die Autoantennenrelais-Steuerungsklemme des Fahrzeugs an (max. 300 mA, 12 V Gleichspannung). Wenn das Fahrzeug mit einer Fensterantenne ausgestattet ist, schließen Sie es an die Antennenverstärker-Stromversorgungsklemme an.
 - Schließen Sie das blaue/weiße Kabel nie an die Leistungsklemme des Verstärkers an. Außerdem darf das blaue/weiße Kabel nicht an die Leistungsklemme der Auto-Antenne angeschlossen werden. Ein solcher Anschluss könnte zu einer Belastung der Batterie führen und Funktionsstörungen verursachen.
 - Die IP-BUS-Leitungen sind farbcodiert. Achten Sie immer darauf, Leitungen derselben Farbe miteinander zu verbinden.
 - Das schwarze Kabel ist das Erdungskabel. Dieses Kabel ist getrennt von der Erde von Hochstrom-Geräten, wie z. B. Leistungsverstärkern, zu erden. Anderenfalls besteht die Gefahr einer Beschädigung der Geräte oder eines Brandes, falls die Erdungsstelle versehentlich abgetrennt wird.

Anschließen der Einheiten

Lieferumfang

Die mit (*) markierten Teile sind bereits installiert.

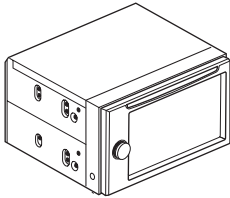

Dieses Produkt

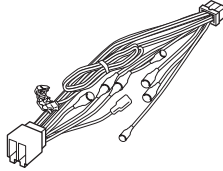

Netz-kabel

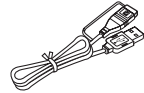

USB-Kabel

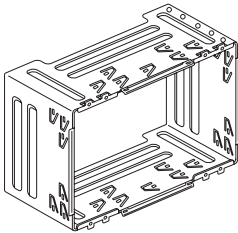

Halterung*

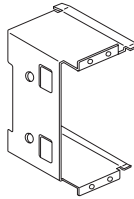

Seitenhalterung (2 St.)*

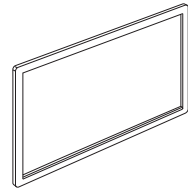

Trimring

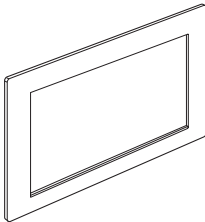

Rahmen



Senkschraube
(5 × 6 mm) (8 St.)
(4 St. sind bereits installiert)



Klemmschraube
(5 × 6 mm) (8 St.)



Klemmschraube*
(3 × 6 mm) (8 St.)



Gummibuchse

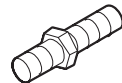

Doppelschraube



Touchpanel-Stift

Anschließen der Einheiten

Anschließen des Systems

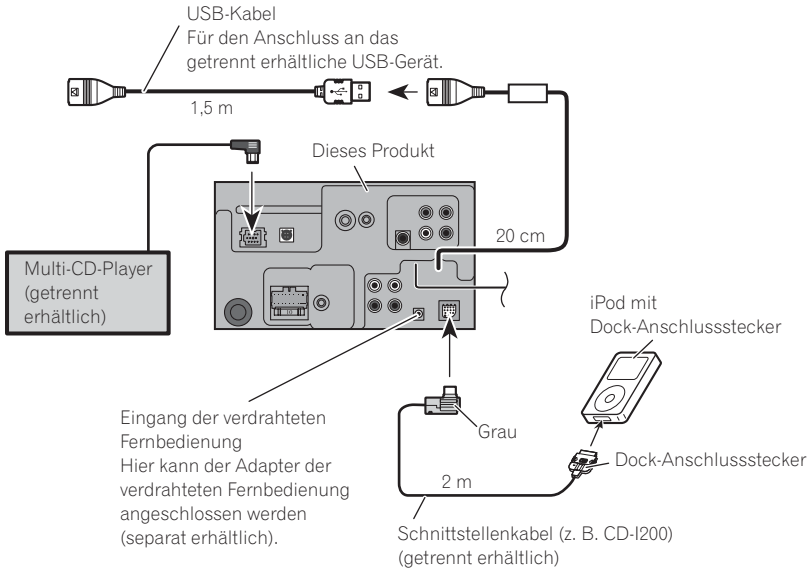

Anschließen der Einheiten

Anschluss des Betriebsstromkabels

Hinweis:

Je nach Art des Fahrzeugs besitzen 3* und 5* u. U. unterschiedliche Funktionen. Verbinden Sie in einem solchen Fall 2* mit 5* und 4* mit 3*.

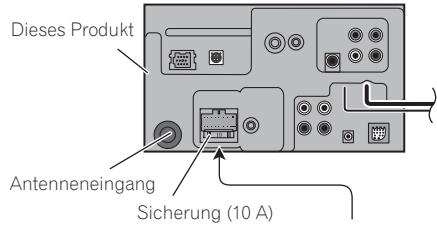
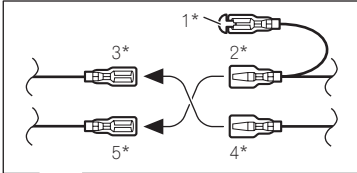

Verbinden Sie Leitungen derselben Farbe miteinander.

Kappe (1*)

Wenn dieser Steckverbinder nicht verwendet wird, lassen Sie die Kappe aufgesetzt.

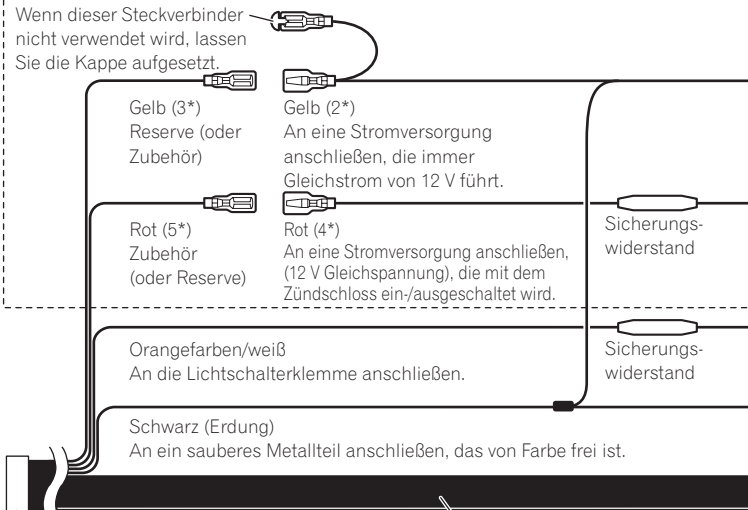

Gelb (3*)
Reserve (oder
Zubehör)

Gelb (2*)
An eine Stromversorgung
anschießen, die immer
Gleichstrom von 12 V führt.

Rot (5*)
Zubehör
(oder Reserve)

Rot (4*)
An eine Stromversorgung anschließen,
(12 V Gleichspannung), die mit dem
Zündschloss ein-/ausgeschaltet wird.

Orangefarben/weiß

An die Lichtschalterklemme anschließen.

Schwarz (Erdung)

An ein sauberes Metallteil anschließen, das von Farbe frei ist.

Sicherungs-
widerstand

Sicherungs-
widerstand

ISO-Anschluss

Hinweis:

Bei einigen Fahrzeugen kann der ISO-Steckverbinder in zwei Hälften geteilt sein. In diesem Fall ist der Anschluss unbedingt an beiden Steckverbindern vorzunehmen.

Wenn Sie einen getrennt erhältlichen Multikanalprozessor (z. B. DEQ-P6600) an dieses Gerät anschließen, so schließen Sie nichts an die Lautsprecherleitungen und an die Systemfernbedienung (blau/weiß) an.

Lautsprecherzuleitungen

- Weiß: Vorne links ⊕
- Weiß/Schwarz: Vorne links ⊖
- Grau: Vorne rechts ⊕
- Grau/Schwarz: Vorne rechts ⊖
- Grün: Hinten links ⊕ oder Subwoofer ⊕
- Grün/Schwarz: Hinten links ⊖ oder Subwoofer ⊖
- Violett: Hinten rechts ⊕ oder Subwoofer ⊕
- Violett/Schwarz: Hinten rechts ⊖ oder Subwoofer ⊖

Anschließen der Einheiten

Gelb/schwarz

Bei Verwendung eines Geräts mit Stummschaltungsfunktion verbinden Sie diesen Leiter mit der Audio Mute-Leitung am Gerät. Anderenfalls ist die Audio Mute-Leitung von Anschlüssen freizulassen.

Anschlussmethode



1. Klemmen Sie das Kabel fest.

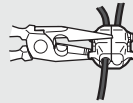

2. Fest mit einer Nadelzange einklemmen.

Hinweis:

- Die Position des Parkbremsenschalters hängt vom Fahrzeugmodell ab. Einzelheiten entnehmen Sie aus der technischen Dokumentation des Fahrzeugs oder erfragen sie beim Händler.

Hellgrün

Dieser Anschluss dient zur Erkennung des ON/OFF-Status der Handbremse. Das Kabel ist an die Stromversorgungsseite des Handbremsenschalters anzuschließen.

Blau/weiß

An den Systemsteuerungs-Anschluss des Leistungsverstärkers (max. 300 mA, 12 V Gleichspannung) anschließen.

Blau/weiß (6*)

Die Pin-Position des ISO-Anschlusssteckers hängt vom Fahrzeugtyp ab. Schließen Sie 6* und 7* an, wenn es sich bei Pin 5 um einen Antennensteuerungstyp handelt. Schließen Sie bei einem anderen Fahrzeugtyp 6* und 7* niemals an.

Blau/weiß (7*)

An die die Autoantennenrelais-Steuerungsklemme anschließen (max. 300 mA, 12 V Gleichspannung).

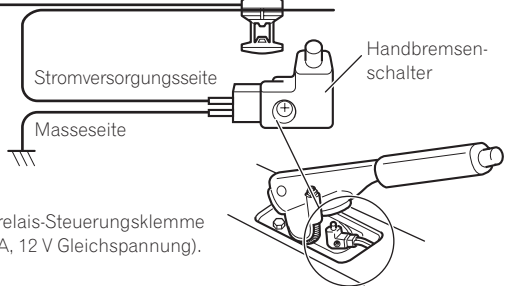

Hinweise:

- Ändern Sie die Grundeinstellung dieses Geräts (siehe Bedienungsanleitung). Der Subwoofer-Ausgang dieses Geräts ist Mono.
- Bei Verwendung eines Subwoofers mit einer Leistung von 70 W (2 Ω) achten Sie bitte darauf, die violetten und violetten/schwarzen Leiter dieses Geräts anzuschließen. Schließen Sie nichts am grünen und grünen/schwarzen Leiter an.

Anschließen der Einheiten

Bei Anschluss an einen im Handel erhältlichen Leistungsverstärker

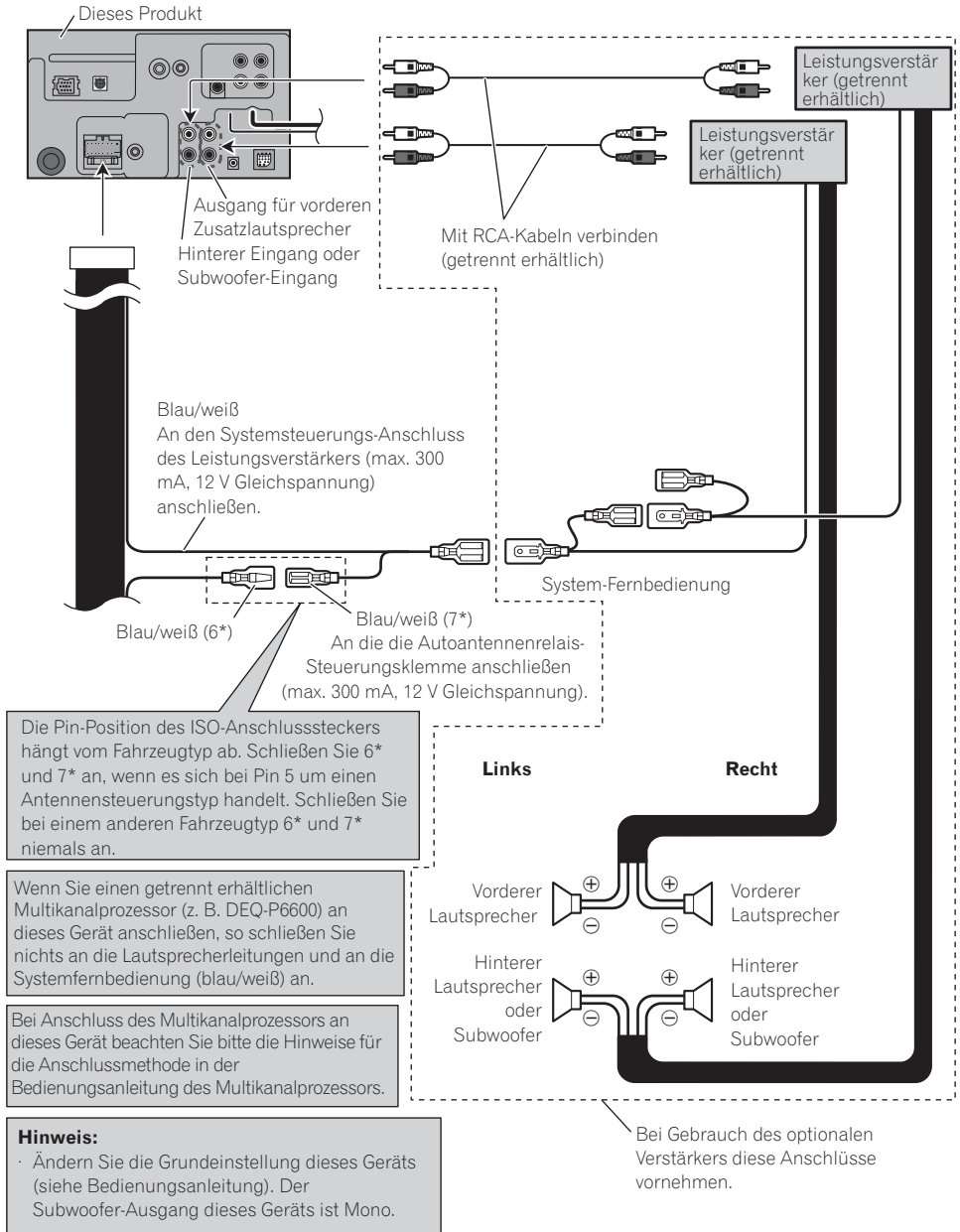

Anschließen der Einheiten

Bei Verbindung mit einer Rückwärtskamera

Wenn dieses Produkt mit einer Rückwärtskamera verwendet ist, kann automatisch von der Bildanzeige auf die Rückwärtsbildanzeige umgeschaltet werden, indem Sie mit dem Schalthebel den Rückwärtsgang (R) einlegen.

! WARNUNG

INGANG IST NUR FÜR RÜCKWÄRTS- ODER SPIEGELBILD-RÜCKWÄRTSKAMERA ZU VERWENDEN. ANDERER GEBRAUCH KANN ZU VERLETZUNGEN ODER SCHÄDEN FÜHREN.

! VORSICHT

- Die Wiedergabe am Bildschirm kann umgekehrt erscheinen.
- Die Rückwärtskamerafunktion dient zum Einsatz dieses Produkts als Hilfsmittel, um an beengten Stellen besser rückwärts einparken zu können. Setzen Sie diese Funktion nicht zu Unterhaltungszwecken ein.
- Gegenstände können bei Rückansicht näher oder weiter entfernt erscheinen, als dies tatsächlich der Fall ist.

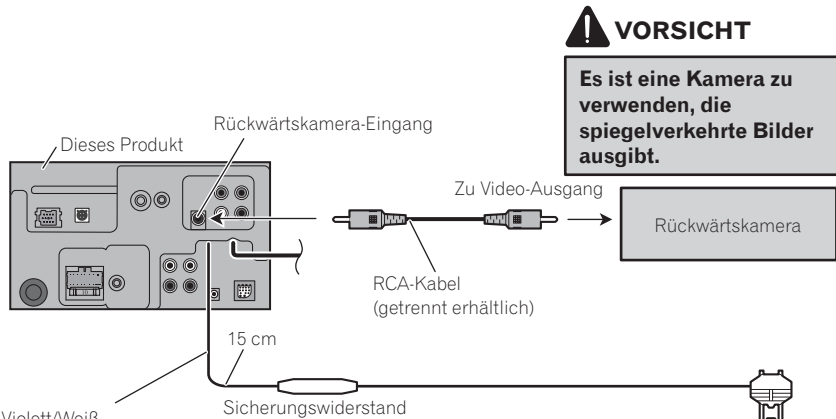

Von den beiden Zuleitungskabeln, die an den Rückfahrcheinwerfer angeschlossen sind, schließen Sie das an, bei dem sich die Spannung ändert, wenn der Rückwärtsgang eingelegt wird. Durch diesen Anschluss kann die Einheit erkennen, ob der Wagen vorwärts oder rückwärts fährt.

Anschlussmethode



1. Klemmen Sie das Kabel fest.

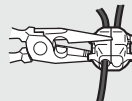

2. Fest mit einer Nadelzange einklemmen.

Hinweis:

- Bei Anschluss der Rückwärtskamera muss **CAMERA POLARITY** im **SYSTEM MENU** richtig eingestellt werden.

Anschließen der Einheiten

Bei Anschluss an einen Multikanalprozessor

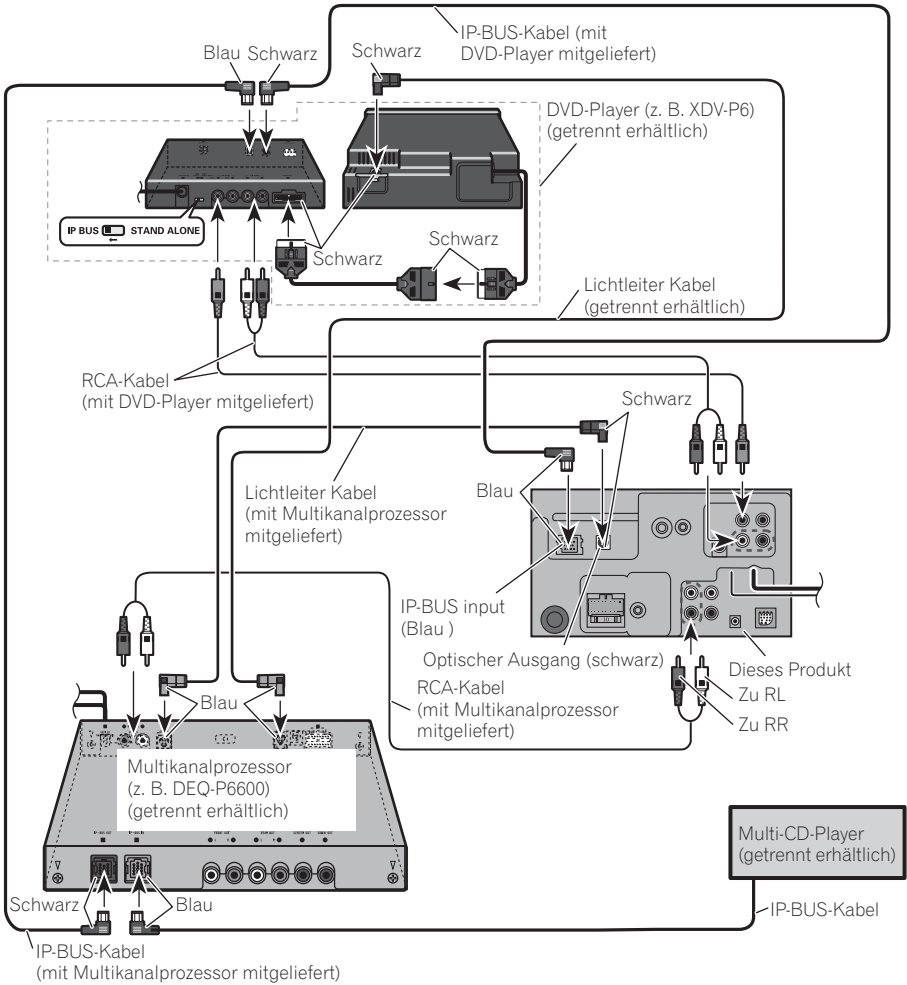

Bei Anschluss eines im Handel erhältlichen DVD-Players an den ebenfalls im Handel erhältlichen Multikanalprozessor ist das Lichtleiterkabel vom DVD-Player an den Lichtleiterkabel 2-Eingang (OPT. IN2) des Multikanalprozessors anzuschließen.

Sie können nur eine Videokomponente mit diesem Gerät verwenden.

Anschließen der Einheiten

Bei Anschluss von externer Video-Komponente und Display

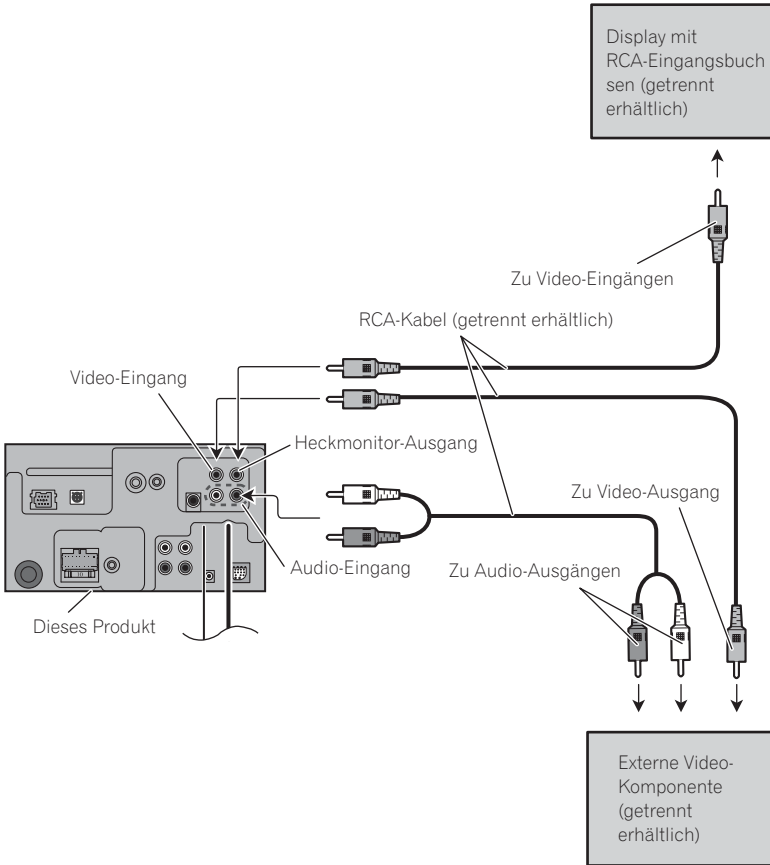

- Bei Anschluss der externen Video-Komponente muss **AV INPUT** im **SYSTEM MENU** auf **VIDEO** gestellt werden.
- Bei Anschluss eines Multi-DVD-Players muss **AV INPUT** im **SYSTEM MENU** auf **S-DVD** gestellt werden.

Bei Gebrauch eines am hinteren Video-Ausgang angeschlossenen Displays

Der hintere Video-Ausgang dieses Produkts ist zum Anschluss eines Displays vorgesehen, damit Mitfahrer auf den Rücksitzen DVDs oder Video CDs sehen können.

! WARNUNG

Das Display darf **AUF KEINEN FALL** an einer Stelle installiert werden, an der es vom Fahrer während der Fahrt eingesehen werden kann.

Einbauverfahren

Hinweise

- Überprüfen Sie alle Anschlüsse und Systeme, bevor Sie das Gerät endgültig einbauen.
- Verwenden Sie keine unautorisierten Teile. Die Verwendung von unautorisierten Teilen kann zu Funktionsstörungen führen.
- Wenden Sie sich an Ihren Fachhändler, wenn zum Einbau des Geräts Löcher gebohrt oder andere Veränderungen an Ihrem Auto vorgenommen werden müssen.
- Bauen Sie das Gerät nicht an einer Stelle ein, wo:
 - es den Fahrer beim Fahren behindert.
 - es den Beifahrer bei plötzlichem Bremsen verletzen kann.
- Bringen Sie das Display nicht an Orten an, wo es (i) die Sicht des Fahrers behindern, (ii) die Funktionen des Fahrzeugbetriebssystems oder der Sicherheitseinrichtungen, einschließlich der Airbags und Warmlinienlagenschalter stören, oder (iii) die Fähigkeit des Fahrers zur sicheren Lenkung des Fahrzeugs beeinträchtigen kann.
- Der Halbleiterlaser wird bei Überhitzung beschädigt. Bauen Sie das Gerät daher nicht an einer Stelle ein, wo es heiß wird, z. B. in der Nähe einer Heizungsauflösung.
- Die optimale Leistung wird erzielt, wenn der Einbauwinkel nicht mehr als 30° beträgt.

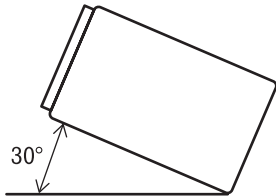

Vor der Installation dieses Geräts

- **Entfernen Sie die Halterung.**
Lockern Sie die Schrauben (3×6 mm), um die Halterung zu entfernen.

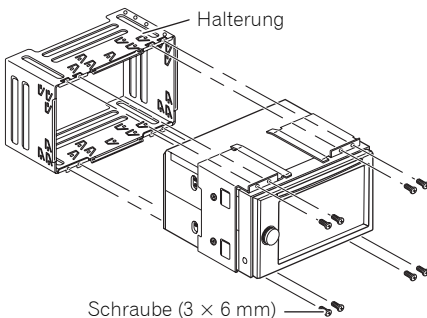

Installation mit der Halterung und Seitenhalterung

1. Setzen Sie die Halterung in das Armaturenbrett ein.

Nachdem Sie die Halterung in das Armaturenbrett eingeführt haben, wählen und verbiegen Sie die Laschen, die für die Dicke des Armaturenbrettmaterials geeignet sind. (Setzen Sie dieses Gerät so fest wie möglich mit Hilfe der oberen und unteren Laschen ein. Um dieses Gerät zu sichern, verbiegen Sie die Laschen um 90° Grad.)

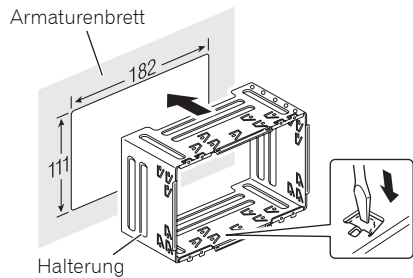

2. Setzen Sie dieses Gerät ein, und ziehen Sie die Schrauben fest.

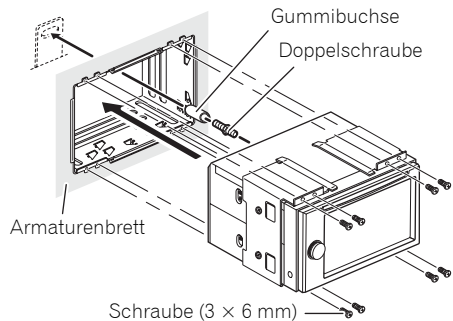

Einbauverfahren

3. Befestigen Sie den Trimmring.

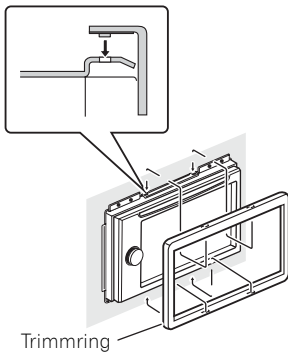

Installation mit Hilfe der Schraubenlöcher an den Seiten des Geräts

1. Entfernen Sie die Seitenhalterungen.

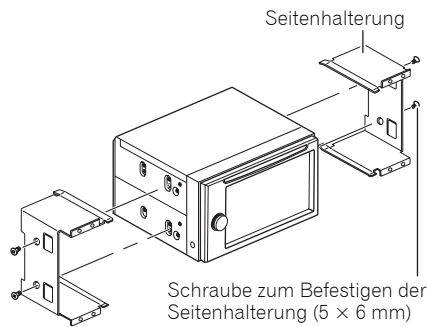

2. Befestigen Sie das Gerät an der Radiomontagehalterung vom Werk.

Positionieren Sie das Gerät so, dass seine Schraubenlöcher auf die Schraubenlöcher der Halterung ausgerichtet sind, und ziehen Sie die Schrauben an 3 oder 4 Stellen auf jeder Seite fest.

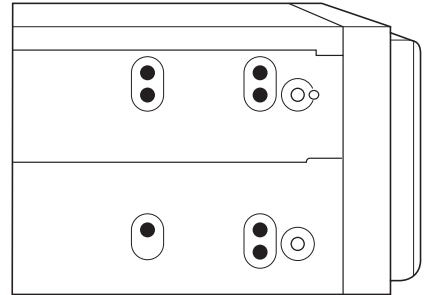

Falls die Klinke im Wege sein sollte, biegen Sie sie nach unten.

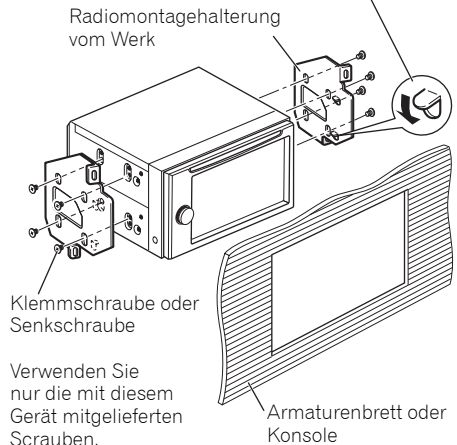

Hinweis

Bei einigen Fahrzeugen kann eine Abweichung zwischen diesem Gerät und dem Armaturenbrett auftreten. Falls dies der Fall ist, verwenden Sie den mitgelieferten Rahmen, um den Spalt zu füllen.

Table des matières

Raccordements des appareils	2
Pièces fournies.....	4
Raccordement du système	5
Branchement du cordon d'alimentation	6
Raccordements à un amplificateur de puissance vendu séparément.....	8
Raccordements à une caméra de recul	9
Lors du raccordement d'un processeur multi-canaux.....	10
Raccordements à un appareil vidéo externe et à un écran	11
Lors de l'utilisation d'un écran raccordé à la sortie vidéo arrière.....	11
Installation	12
Avant d'installer cet appareil	12
Installation en utilisant le support principal et le support latéral	12
Installation à l'aide des perçages sur le côté de l'appareil.....	13

Raccordements des appareils

AVERTISSEMENT

- Pour éviter tout risque d'accident, et toute infraction aux lois en vigueur, l'affichage à l'avant d'image de DVD ou de télévision (vendue séparément) ne doit jamais être employé tandis que le véhicule roule. Par ailleurs, les écrans arrière ne doivent jamais se trouver placés de manière à distraire l'attention du conducteur.
- Dans certains états ou pays il peut être illégal même pour des personnes autres que le conducteur de regarder des images sur un écran à l'intérieur d'un véhicule. Quand cette réglementation est applicable, elle doit être respectée, et les fonctions DVD de cet appareil ne doivent pas être utilisées.

ATTENTION

- **PIONEER ne vous recommande pas d'installer ou d'entretenir vous-même cet écran, car ces travaux peuvent présenter un risque d'électrocution ou d'autres dangers. Confiez tous les travaux d'installation et d'entretien de votre écran au personnel de service Pioneer agréé.**
- **Immobilisez toutes les câblages avec des serre-fils ou du ruban isolant. Ne laissez aucun conducteur à nu.**
- **Ne forez pas un orifice vers le compartiment du moteur afin de raccorder le fil jaune de l'appareil sur la batterie du véhicule car les vibrations du moteur pourraient à la longue abîmer l'isolation du fil au point de passage entre l'habitable et le compartiment du moteur. Veillez tout particulièrement à bien immobiliser le fil à ce point.**
- **Une situation très dangereuse pourrait se présenter si le fil de l'écran devait s'enrouler autour de la colonne de direction ou du levier des vitesses. Veillez à installer l'écran de telle sorte que rien ne fasse obstacle à la conduite.**
- **Assurez-vous que les câblages ne font pas obstacle aux pièces mobiles du véhicule, telles que le levier des vitesses, le frein à main ou le mécanisme de coulissement des sièges.**
- **Ne court-circuitez pas les fils car le circuit de protection ne fonctionnerait plus correctement.**

Raccordements des appareils

AVERTISSEMENT

LE FIL VERT CLAIR SUR LE CONNECTEUR D'ALIMENTATION A POUR BUT DE DETECTER L'ETAT DE STATIONNEMENT DU VEHICULE ET DOIT ETRE CONNECTE AU COTE ALIMENTATION DU COMMUTATEUR DU FREIN A MAIN. UNE CONNEXION OU UNE UTILISATION INCORRECTE DE CE FIL PEUT VIOLER LA LOI APPLICABLE ET PEUT ENTRAÎNER DES BLESSURES GRAVES OU DES DOMMAGES SERIEUX.

Remarque

- Cet appareil ne peut pas être installé dans un véhicule dont le contacteur d'allumage ne possède pas de position ACC (accessoire).



Position ACC

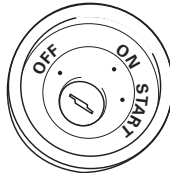

Pas de Position ACC

- Utiliser cet appareil dans d'autres conditions que les conditions suivantes peut entraîner un incendie ou un mauvais fonctionnement.
 - Véhicule avec une batterie de 12 volts et une mise à la masse négative.
 - Enceintes de 50 W (valeur de sortie) et de 4 ohms à 8 ohms (valeur d'impédance).
- Pour éviter tout court-circuit, surchauffe ou mauvais fonctionnement, assurez-vous de suivre les instructions ci-dessous.
 - Déconnectez la borne négative de la batterie avant l'installation.
 - Fixez solidement les câbles avec des serre-câbles ou du ruban adhésif. Pour protéger le câblage, entourez-le de ruban adhésif à l'endroit où il est en contact avec des pièces métalliques.
 - Tenez tous les câbles à l'écart des parties mobiles, telles que le levier de vitesse et les rails des sièges.
 - Tenez tous les câbles à l'écart des endroits chauds, tels que les sorties du chauffage.
 - Ne faites pas passer le câble jaune par un trou dans le compartiment du moteur pour le connecter à la batterie.
 - Recouvrez tous les câbles non connectés avec du ruban isolant.

- Ne raccourcissez aucun câble.
- Ne coupez jamais l'isolant du câble d'alimentation de cet appareil afin partager l'alimentation avec un autre appareil. La capacité électrique du câble est limitée.
- Utilisez un fusible de la valeur donnée.
- Ne connectez jamais le câble négatif des enceintes directement à la masse.
- N'attachez jamais ensemble plusieurs câbles négatifs de plusieurs enceintes.
- Le signal de commande est sorti par le câble bleu/blanc quand cet appareil est sous tension. Connectez-le à la télécommande d'un système d'amplification extérieur ou à la prise de commande du contrôle de relais de l'antenne automatique (max. 300 mA, 12 V CC). Si le véhicule est équipée d'une antenne de vitre, connectez-la à la prise d'alimentation de l'amplificateur d'antenne.
- Ne connectez jamais le câble bleu/blanc à la prise d'alimentation d'un amplificateur extérieur. Et ne le connectez pas à la prise d'alimentation de l'antenne automatique. Sinon, la batterie risque de se décharger ou un mauvais fonctionnement peut se produire.
- Les connecteurs IP-BUS sont codés par couleur. Assurez-vous de connecter les connecteurs de même couleur.
- Le câble noir est pour la masse. Ce câble et les câbles de masse des autres produits (en particulier les appareils à haute intensité tels que les amplificateurs) doivent être câblés séparément. Sinon, ils peuvent entraîner un incendie ou un mauvais fonctionnement s'ils se détachent.

Raccordements des appareils

Pièces fournies

Les pièces marquées avec (*) sont préinstallées

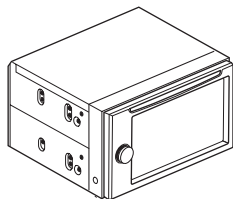

Ce produit

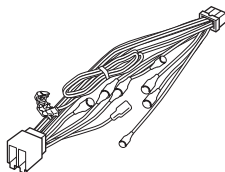

Cordon d'alimentation

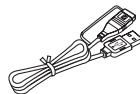

Câble USB

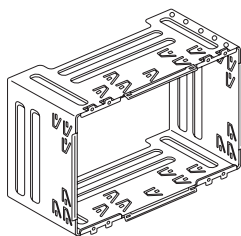

Support principal*

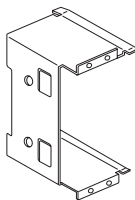

Support latéral (2 pcs)*

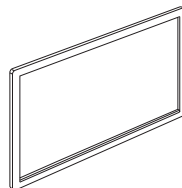

Plaque de garniture

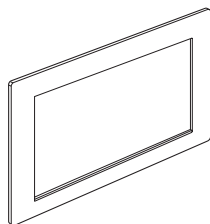

Cadre



Vis à tête plate
(5 x 6 mm) (8 pcs)
(4 pcs sont préinstallées.)



Vis de pression
(5 x 6 mm) (8 pcs.)



Vis de pression*
(3 x 6 mm) (8 pcs)



Bague de caoutchouc

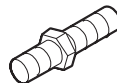

Vis à deux têtes



Styllet pour écran tactile

Raccordement du système

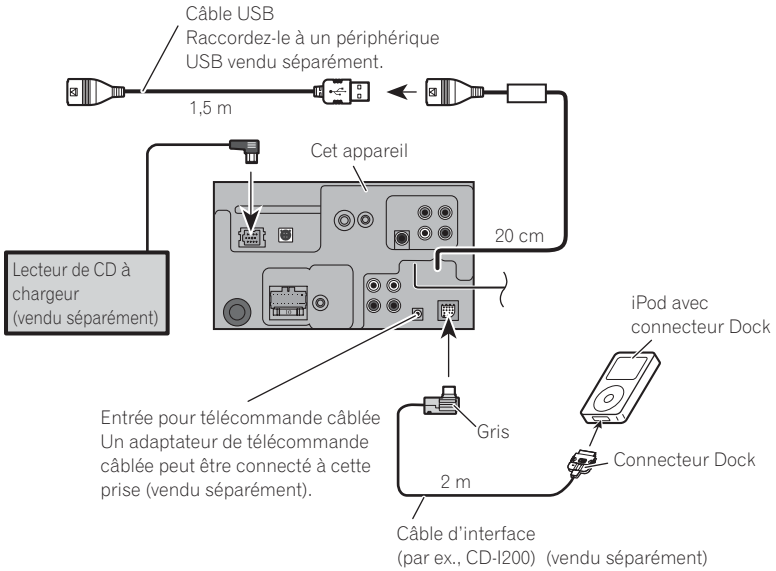

Raccordements des appareils

Branchement du cordon d'alimentation

Remarque:

En fonction du type de véhicule, la fonction de 3* et de 5* peut différer. Sans ce cas, assurez-vous de connecter 2* à 5* et 4* à 3*.

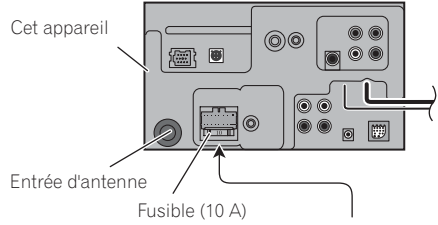
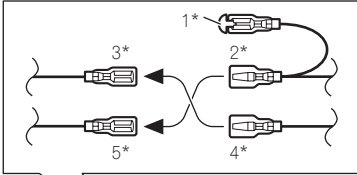

Connectez les câbles de la même couleur les uns aux autres.

Capuchon (1*)

Ne retirez pas le capuchon si cette prise n'est pas utilisée.

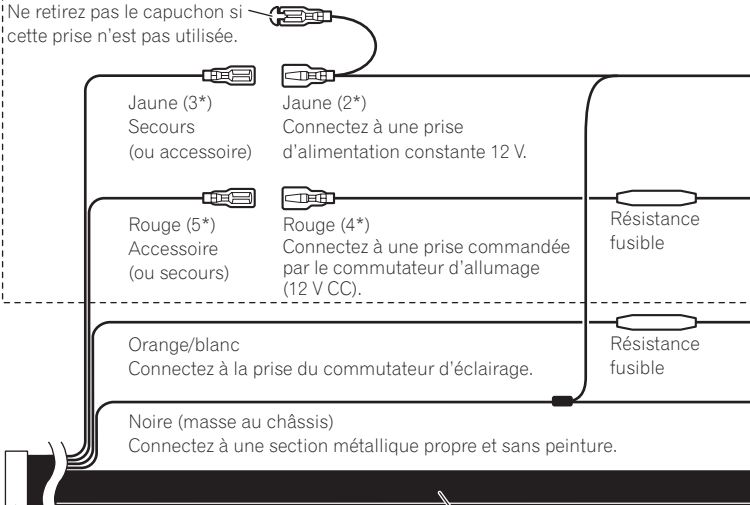

Connecteur ISO

Remarque:

Dans certains véhicule, le connecteur ISO peut être divisé en deux. Dans ce cas, assurez-vous de faire la connexion aux deux connecteurs.

Lorsque vous raccordez le processeur multi-canaux (par ex., DEQ-P6600) à cet appareil, ne raccordez rien aux fils de haut-parleur ni à la télécommande (bleu/blanc).

Câbles d'enceinte

- Blanc: Avant gauche ⊕
- Blanc/noir: Avant gauche ⊖
- Gris: Avant droit ⊕
- Gris/noir: Avant droit ⊖
- Vert: Arrière gauche ⊕ ou caisson de grave ⊕
- Vert/noir: Arrière gauche ⊖ ou caisson de grave ⊖
- Violet: Arrière droit ⊕ ou caisson de grave ⊕
- Violet/noir: Arrière droit ⊖ ou caisson de grave ⊖

Raccordements des appareils

Jaune/noir

Si vous utilisez un équipement avec une fonction de mise en sourdine, raccordez ce conducteur au conducteur de mise en sourdine audio de cet équipement. Sinon, laissez le conducteur de mise en sourdine audio non raccordé.

Méthode de connexion



1. Serrez le conducteur.

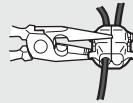

2. Serrez fermement avec une pince à mâchoires pointues.

Remarque:

- La position du contacteur de frein à main dépend du modèle de véhicule. Pour les détails, consultez le manuel de l'utilisateur du véhicule ou un concessionnaire.

Vert clair

Utilisé pour détecter l'état ON/OFF du frein à main.
Ce conducteur doit être raccordé sur l'alimentation du contacteur de frein à main.

Bleu/blanc

Connectez à la prise de commande du système de l'amplificateur de puissance (max. 300 mA 12 V CC).

Bleu/blanc (6*)

Bleu/blanc (7*)

Connectez à la prise du contrôle de relais de l'antenne automatique (max. 300 mA, 12 V CC).

La disposition des broches du connecteur ISO diffère en fonction du type de véhicule. Connectez 6* et 7* quand la broche 5 est pour la commande d'antenne. Pour les autres types de véhicules, ne connectez jamais les broches 6* et 7*.

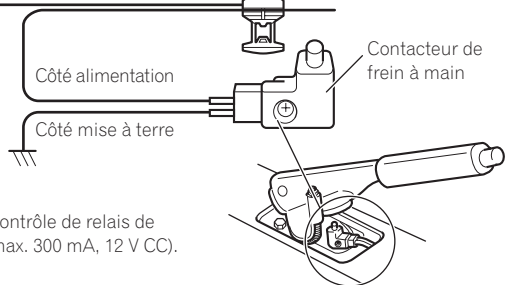

Remarques:

- Change le réglage initial de cet appareil (reportez-vous aux mode d'emploi). La sortie de caisson de grave de cet appareil est monophonique.
- Lors de l'utilisation d'un haut-parleur d'extrêmes graves de 70 W (2 Ω), assurez-vous de le raccorder aux conducteurs violet et violet/noir de cet appareil. Ne raccordez rien aux conducteurs vert et vert/noir.

Raccordements des appareils

Raccordements à un amplificateur de puissance vendu séparément

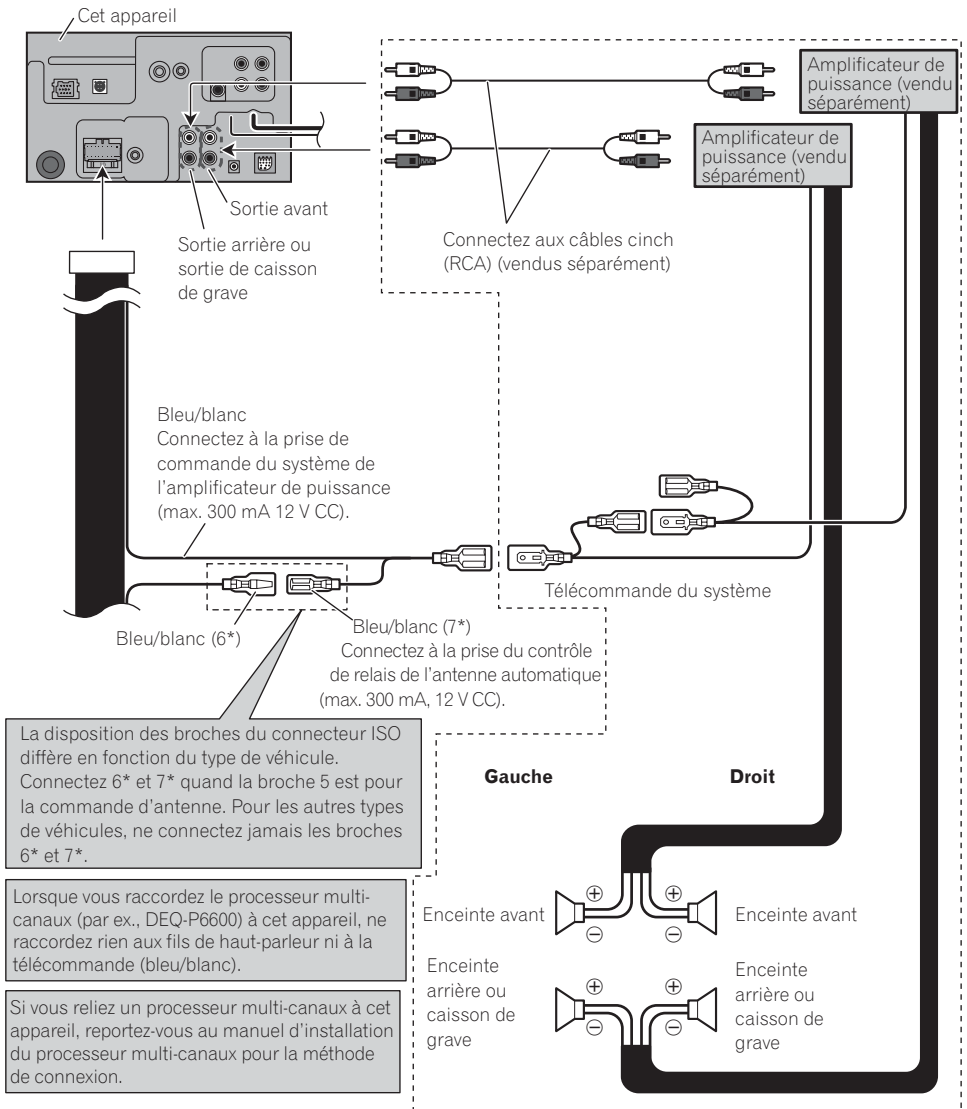

Remarque:

Change le réglage initial de cet appareil (reportez-vous aux mode d'emploi). La sortie de caisson de grave de cet appareil est monophonique.

Réalisez ces connexions lors de l'utilisation de l'amplificateur en option.

Raccordements à une caméra de recul

Quand cet appareil est utilisé avec une caméra de recul, il est possible de commuter automatiquement sur l'image de la caméra de recul quand le sélecteur de vitesse est placé sur REVERSE (R).

⚠ AVERTISSEMENT

UTILISEZ CETTE ENTRÉE UNIQUEMENT POUR UNE CAMÉRA FOURNISSANT UNE IMAGE INVERSÉE, COMME DANS UN MIROIR. TOUTE AUTRE UTILISATION POURRAIT ENTRAÎNER DES BLESSURES OU DES DOMMAGES.

⚠ ATTENTION

- L'image dans le miroir peut être inversée.
- La fonction de caméra de recul doit être utilisée comme une aide pour reculer dans un endroit exigu. N'utilisez pas cette fonction à des fins de divertissement.
- Les objets sur l'image de la caméra de recul peuvent apparaître plus proche ou plus loin qu'en réalité.

⚠ ATTENTION

Vous devez utiliser une caméra capable de fournir des images inversées, comme dans un miroir.

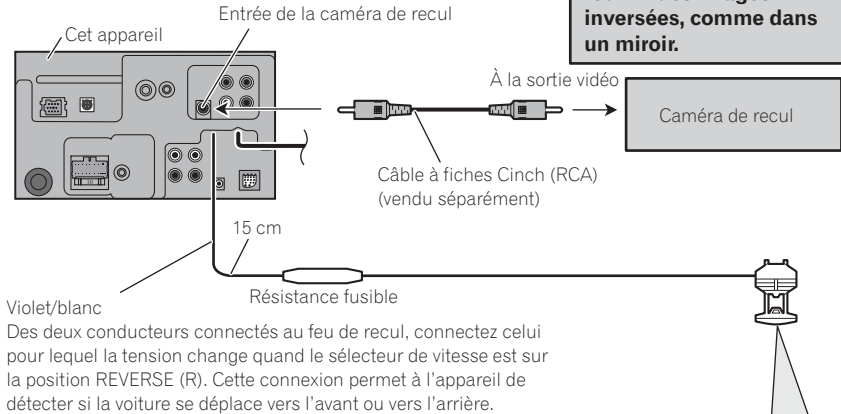

Méthode de connexion



1. Serrez le conducteur.

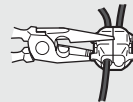

2. Serrez fermement avec une pince à mâchoires pointues.

Remarque:

- Lorsque vous connectez la caméra de recul, vous devez régler correctement l'option **CAMERA POLARITY** dans le menu **SYSTEM MENU**.

Raccordements des appareils

Lors du raccordement d'un processeur multi-canaux

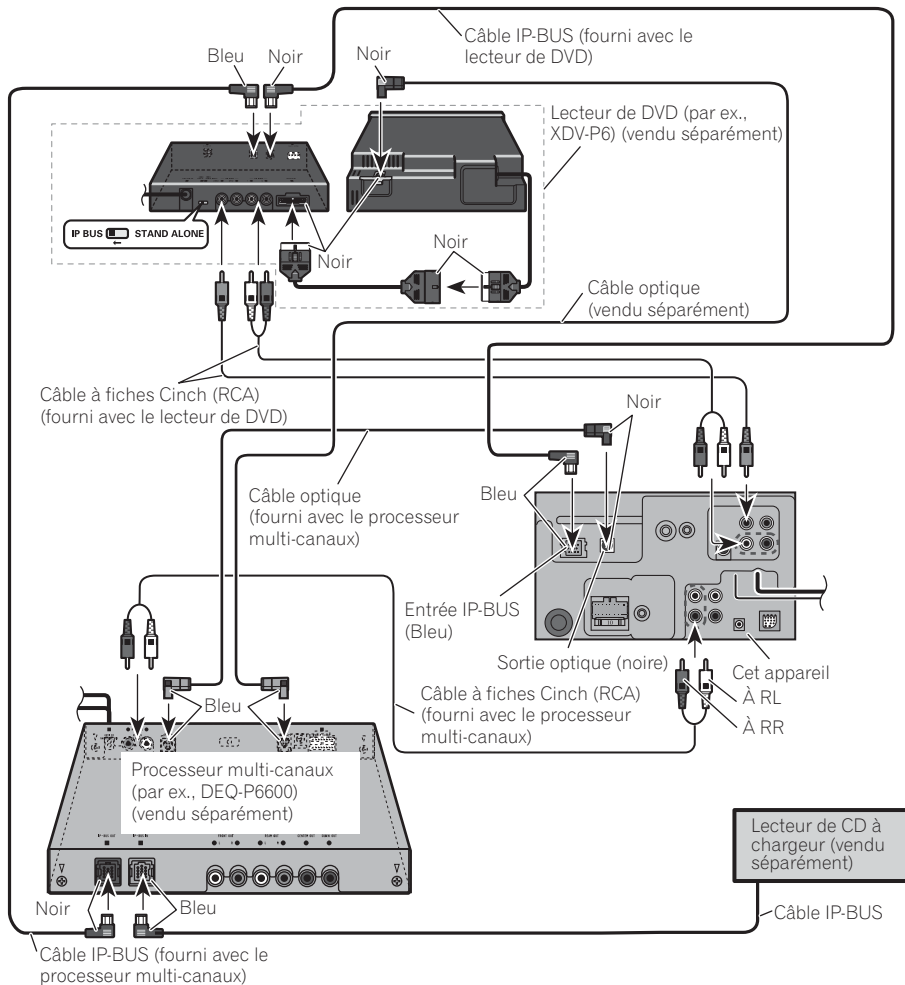

Si vous raccordez un lecteur de DVD vendu séparément au processeur multicanal vendu séparément, le câble optique du lecteur de DVD doit être raccordé à l'entrée optique 2 (OPT. IN2) du processeur multicanal.

Vous ne pouvez utiliser qu'un appareil vidéo avec cet appareil.

Raccordements à un appareil vidéo externe et à un écran

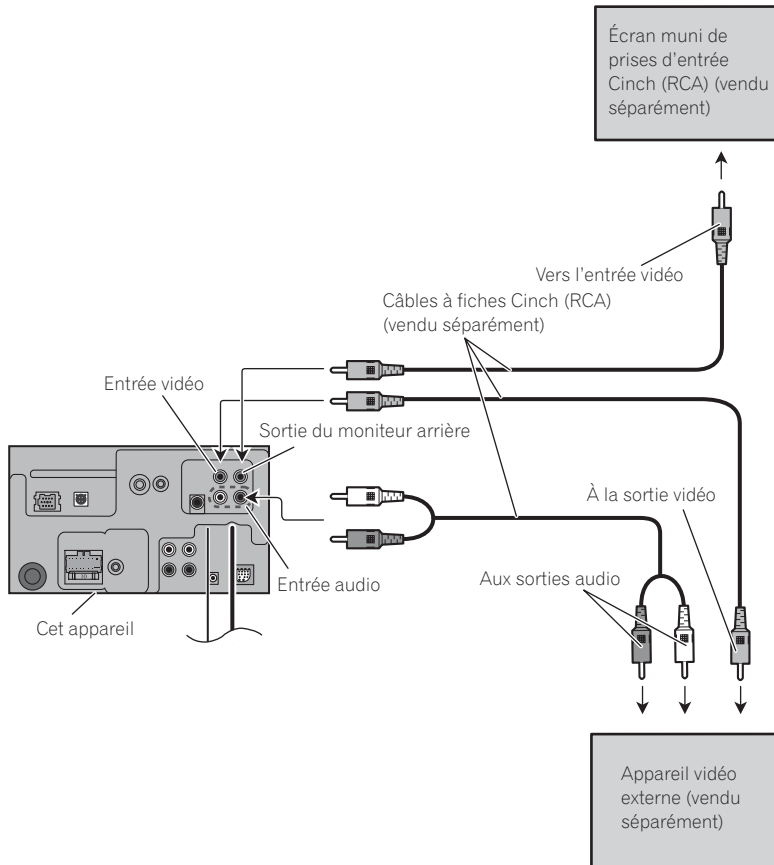

- Lorsque vous connectez l'appareil vidéo externe, vous devez régler l'option **AV INPUT** sur **VIDEO** dans le menu **SYSTEM MENU**.
- Lorsque vous connectez un lecteur multi-DVD, vous devez régler l'option **AV INPUT** sur **S-DVD** dans le menu **SYSTEM MENU**.

Lors de l'utilisation d'un écran raccordé à la sortie vidéo arrière

La sortie vidéo arrière de cet appareil est destinée à un écran placé de telle sorte que les passagers arrière puissent regarder les images fournies par un DVD ou un Video CD.

AVERTISSEMENT

Veillez à ce que l'écran **NE SOIT PAS** installé en un endroit tel que le conducteur puisse observer les images fournies par le DVD ou le Video CD tout en conduisant.

Installation

Remarque

- Vérifiez toutes les connexions et tous les systèmes avant l'installation finale.
- N'utilisez aucune pièce non autorisée. L'utilisation de pièces non autorisées peut causer un mauvais fonctionnement.
- Consultez votre revendeur si l'installation nécessite que vous percez des trous ou effectuez d'autres modifications du véhicule.
- N'installez pas l'appareil dans un endroit où :
 - il peut gêner la conduite du véhicule.
 - il peut causer des blessures à un passager à la suite d'un arrêt brutal.
- N'installez pas l'écran là où il peut (i) gêner la vision du conducteur, (ii) faire entrave au bon fonctionnement des commandes ou des dispositifs de sécurité du véhicule, incluant les airbags, les commandes des signaux de détresse, ou (iii) réduire la capacité du conducteur à utiliser le véhicule en sécurité.
- Le laser à semi-conducteur sera endommagé en cas de surchauffe. Installez cet appareil à l'écart des endroits chauds tels que près de la sortie du chauffage.
- Des performances optimales peuvent être obtenues quand l'appareil est installé avec un angle de moins de 30°.

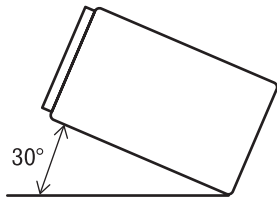

Avant d'installer cet appareil

Retirez le support principal.

Dévissez les vis (3 × 6 mm) pour retirer le support principal.

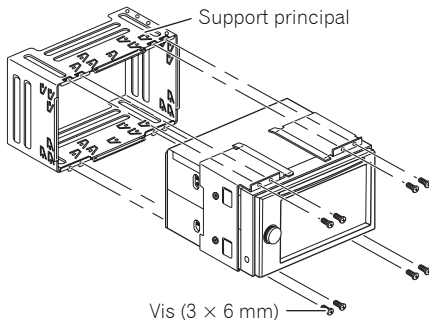

Installation en utilisant le support principal et le support latéral

1. Installez le support principal dans le tableau de bord.

Après avoir inséré le support dans le tableau de bord, sélectionnez et tordez les languettes appropriées en fonction de l'épaisseur du tableau de bord. (Installez cet appareil aussi solidement que possible en utilisant les languettes supérieures et inférieures. Pour fixer cet appareil, tordez les languettes à 90 degrés.)

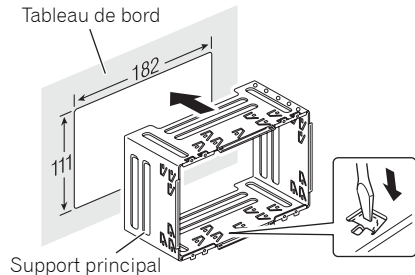

2. Installez ce appareil et vissez les vis.

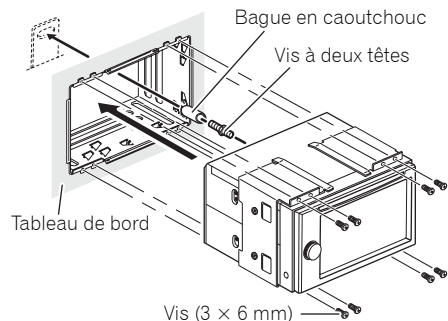

Installation

3. Attachez la plaque de garniture.

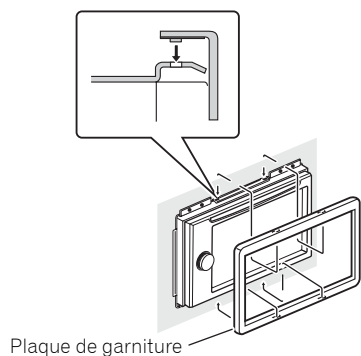

Installation à l'aide des perçages sur le côté de l'appareil

1. Retirez les supports latéraux.

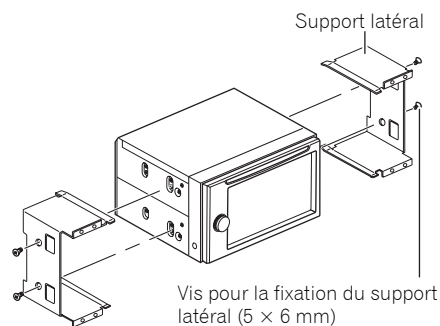

2. Fixation de l'appareil sur les supports de montage d'origine de la voiture.

Positionnez l'appareil de façon que ses perçages soient alignés avec les perçages du support et vissez des vis à 3 ou 4 emplacements de chaque côté.

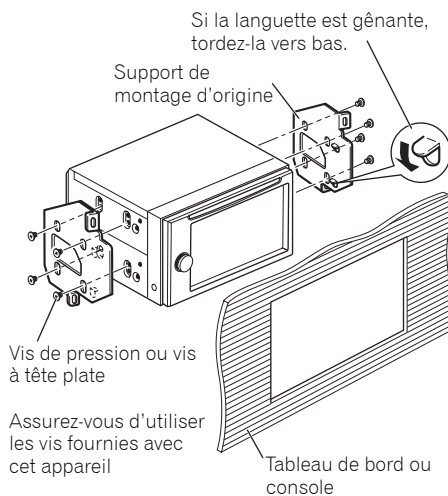
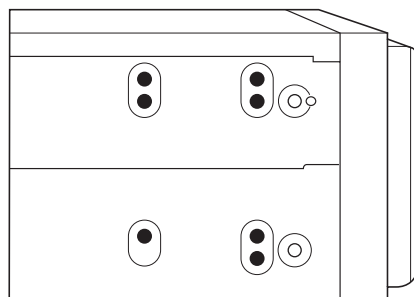

Remarque

Dans certains types de véhicules, il peut y avoir un écart entre l'appareil et le tableau de bord. Si cela se produit, utilisez le cadre fourni pour remplir l'espace.

Indice

Collegamento delle unità	2
Parti fornite.....	4
Collegamento del sistema	5
Collegamento del cavo di alimentazione	6
Collegamento ad un amplificatore venduto a parte	8
Collegamento alla videocamera di retromarcia	9
Se ci si collega ad un processore multi-canale	10
Collegamento di un componente video esterno e di uno schermo	11
Uso di un schermo collegato all'uscita video posteriore	11
Installazione	12
Prima d'installare l'apparecchio	12
Installazione nel supporto con le staffe laterali	12
Installazione mediante i fori per vite laterali dell'apparecchio.	13

Collegamento delle unità

AVVERTENZA

- Per evitare i rischi di incidente e di violare inoltre potenzialmente le leggi in materia, l'apparecchio DVD o TV (venduto a parte) installato frontalmente non dovrebbe mai essere utilizzato mentre il veicolo è in marcia. Gli schermi posteriori, inoltre, non dovrebbero essere installati nei punti in cui essi possano costituire per il conducente una visibile distrazione.
- In alcuni Stati o Paesi la visione di immagini su un display installato all'interno di un veicolo, anche da parte di persone diverse dal guidatore, potrebbe essere illegale. Se sono in vigore norme di questo tipo, è necessario osservarle scrupolosamente e le caratteristiche DVD di questa unità non devono essere utilizzate.

PRECAUZIONE

- **PIONEER non raccomanda di installare o riparare personalmente lo schermo. L'installazione o la manutenzione del prodotto può esporre al rischio di scosse elettriche o altri pericoli. Per tutti gli interventi di installazione e manutenzione rivolgersi a personale tecnico autorizzato Pioneer.**
- **Fissare tutti i fili con morsetti cavo o nastro isolante. Non lasciare esposto alcun filo nudo.**
- **Non trapanare un foro nel comparto motore per collegare il cavo giallo dell'unità alla batteria del veicolo. Le vibrazioni del motore possono a lungo andare danneggiare l'isolante nel punto dove il filo passa dall'abitacolo al comparto motore. Fare particolare attenzione quando si fissa il filo in questo punto.**
- **È estremamente pericoloso lasciare che il cavo dello schermo si impigli nella colonna dello sterzo o nella leva del cambio. Assicurarsi di installare lo schermo in modo tale da non ostacolare la guida.**
- **Assicurarsi che i fili non interferiscano con le parti mobili del veicolo, come la leva del cambio, il freno a mano o il meccanismo di scorrimento dei sedili.**
- **Non accorciare alcun cavo. Altrimenti il circuito di protezione può non funzionare correttamente.**

Collegamento delle unità

AVVERTENZA

IL FILO DI COLORE VERDE CHIARO SUL CONNETTORE DI ALIMENTAZIONE È PROGETTATO PER RILEVARE LA CONDIZIONE DI STAZIONAMENTO E DEVE ESSERE COLLEGATO AL LATO ALIMENTAZIONE DELL'INTERRUTTORE DEL FRENO A MANO. IL COLLEGAMENTO O L'USO NON CORRETTO DI QUESTO FILO POTREBBE RAPPRESENTARE UNA VIOLAZIONE DELLA NORMATIVA APPLICABILE E PROVOCARE DANNI O LESIONI GRAVI.

Nota

- Questa unità non può essere installata nei veicoli il cui blocco della chiave di accensione non è provvisto della posizione ACC (accessori).

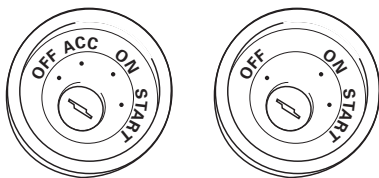

Posizione ACC Assenza di posizione ACC

- L'impiego dell'unità in condizioni diverse dalle seguenti potrebbe dar luogo a incendi o malfunzionamenti:
 - Veicoli provvisti di batteria da 12 V con messa a terra sul negativo.
 - Altoparlanti da 50 W (uscita) e da 4 ohm a 8 ohm (impedenza).
- Per impedire il verificarsi di cortocircuiti, di surriscaldamento o di malfunzionamenti raccomandiamo di osservare le seguenti istruzioni.
 - Prima di procedere con l'installazione scollegate il terminale negativo della batteria.
 - Bloccate i cavi con apposite fascette o con del nastro adesivo. Per proteggere i cavi che scorrono contro le parti metalliche del veicolo avvolgeteli inoltre con del nastro adesivo.
 - Allontanate tutti i cavi da qualsiasi parte in movimento quali, ad esempio, la leva del cambio e le guide dei sedili.
 - Allontanate tutti i cavi da punti ad elevata temperatura quali, ad esempio, gli effusori del sistema di riscaldamento del veicolo.
 - Per collegare il cavo giallo alla batteria non fatelo passare per un foro ricavato nella struttura di separazione dal vano del motore.
 - Proteggete con del nastro adesivo tutti i connettori non usati.

- Non accorciate alcun cavo di collegamento.
- Non tagliate la guaina d'isolamento del cavo di alimentazione di questa unità in modo da prelevare corrente per alimentare altri apparecchi. La capacità di corrente di questo cavo è infatti limitata.
- Usate solo un fusibile della capacità prescritta.
- Non collegate mai direttamente a terra il cavo negativo degli altoparlanti.
- Non raggruppate fra loro il cavo negativo di più altoparlanti.
- Quando l'unità è accesa il segnale di controllo è posto in uscita attraverso il cavo blu/bianco. Collegatelo al telecomando di un amplificatore di potenza esterno o al terminale di controllo del relé dell'antenna automatica del veicolo (massimo 300 mA e 12 V CC). Se il veicolo è provvisto di un'antenna a vetro collegatela al terminale di alimentazione del relativo booster.
- Non collegate il cavo blu/bianco al terminale di alimentazione dell'amplificatore di potenza esterno. Non collegatelo inoltre al terminale di alimentazione dell'antenna. In caso contrario la batteria si scaricherebbe oppure si potrebbero verificare dei malfunzionamenti.
- I connettori IP-BUS sono codificati a colore. È pertanto necessario collegarli a connettori dello stesso colore.
- Il cavo nero va usato solo per la messa a terra. Questo cavo e il cavo di messa a terra di altri apparecchi (in particolare quelli ad alta corrente quali gli amplificatori di potenza) devono essere collegati separatamente. In caso contrario, qualora si scollegino accidentalmente, si potrebbero verificare incendi o malfunzionamenti.

Collegamento delle unità

Parti fornite

Le parti marcate con l'asterisco (*) sono preinstallate.

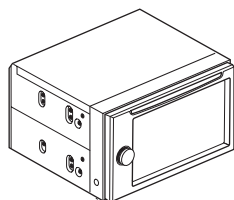

Questo apparecchio

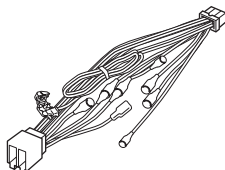

Cavo di alimentazione

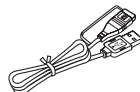

Cavo USB

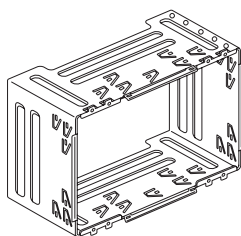

Supporto*

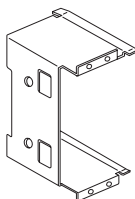

Staffe laterali (2 pezzi)*

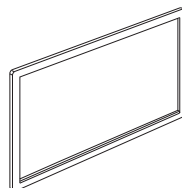

Bordo di rifinitura

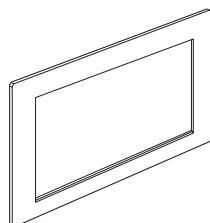

Cornice



Viti piatte
(5 × 6 mm) (8 pezzi)
(4 pezzi preinstallati)



Viti di bloccaggio
(5 × 6 mm) (8 pezzi)



Viti di bloccaggio*
(3 × 6 mm) (8 pezzi)



Bussola di gomma

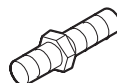

Doppia vite



Penna per pannello sensibile
al tatto

Collegamento delle unità

Collegamento del sistema

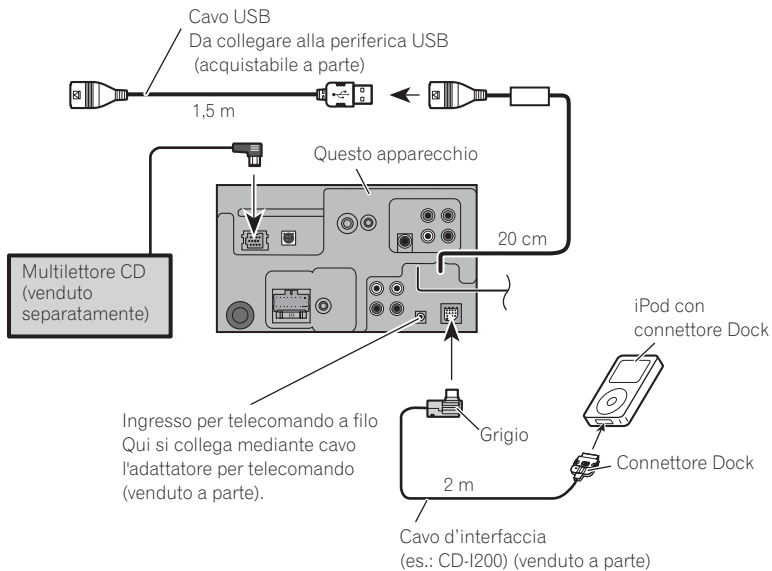

Collegamento delle unità

Collegamento del cavo di alimentazione

Nota:

In funzione del tipo di veicolo la funzione di 3* e di 5* potrebbe differire. In tal caso collegare 2* a 5* e 4* a 3*.

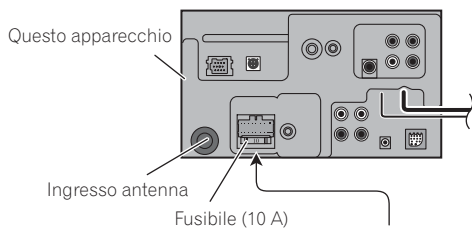
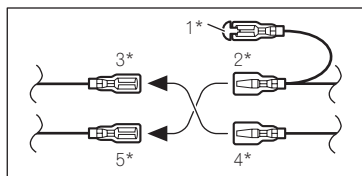

Collegare fra loro i cavi di uguale colore.

Capocorda (1*)

Non deve essere rimosso quando non si impiega questo connettore.

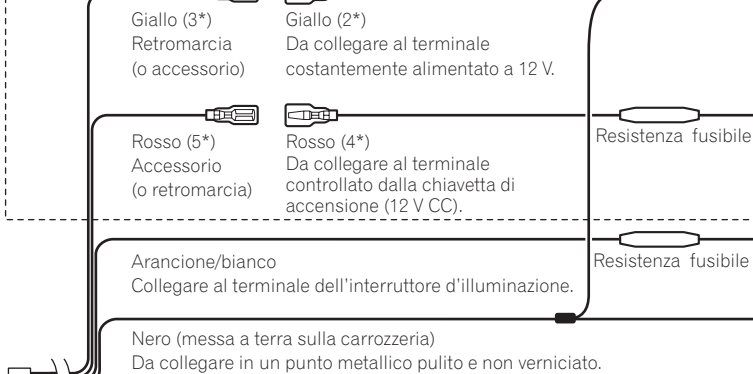

Connettore ISO

Nota:

In alcuni veicoli il connettore ISO potrebbe essere separato in due. In tal caso è necessario collegare entrambi.

Quando si collega un processore multi-canale venduto separatamente (es.: DEQ-P6600) a questo apparecchio, non collegare niente ai cavi dei diffusori e al telecomando di sistema (blu/bianco).

Cavi altoparlanti

- Bianco: Anteriore sinistro ⊕
- Bianco/nero: Anteriore sinistro ⊖
- Grigio: Anteriore destro ⊕
- Grigio/nero: Anteriore destro ⊖
- Verde: Posteriore sinistro ⊕ o subwoofer ⊕
- Verde/nero: Posteriore sinistro ⊖ o subwoofer ⊖
- Viola: Posteriore destro ⊕ o subwoofer ⊕
- Viola/nero: Posteriore destro ⊖ o subwoofer ⊖

Collegamento delle unità

Giallo/nero

In caso d'uso di un apparecchio provvisto della funzione di silenziamento, questo cavo deve essere collegato al corrispondente cavo di silenziamento audio dell'apparecchio stesso. Qualora non si desideri eseguire questo collegamento si raccomanda di mantenere questo cavo completamente libero.

Metodo di collegamento

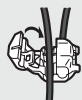

1. Fissare il cavo.

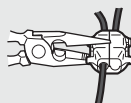

2. Fissare saldamente con pinze a punta.

Nota:

- a posizione dell'interruttore freno a mano dipende dal modello di veicolo. Per dettagli consultare il manuale del veicolo o il concessionario.

Luce verde

Usato per individuare lo stato attivato (ON)/disattivato (OFF) del freno a mano. Questo cavo deve essere collegato al lato alimentazione dell'interruttore freno a mano.

Blu/bianco

Da collegare al terminale di controllo di sistema dell'amplificatore di potenza (massimo 300 mA 12 V CC).

Blu/bianco (6*)

Blu/bianco (7*)

Da collegare al terminale di controllo del relé dell'antenna automatica (massimo 300 mA 12 V CC).

La posizione dei contatti del connettore ISO varia in base al tipo di veicolo. Se il contatto 5 è per il controllo d'antenna, collegare 6* e 7*. In altri tipi di veicolo i contatti 6* e 7* non devono mai essere collegati.

Nota:

- Cambiare l'impostazione iniziale di questa unità (far riferimento al manuale d'istruzioni per l'uso). L'uscita subwoofer di questa unità è di tipo mono.
- In caso d'installazione di un subwoofer da 70 W (2 Ω) è necessario collegarlo con i cavi viola e viola/nero dell'unità. Ai cavi verde e verde/nero non deve essere collegato alcunché.

Collegamento delle unità

Collegamento ad un amplificatore venduto a parte

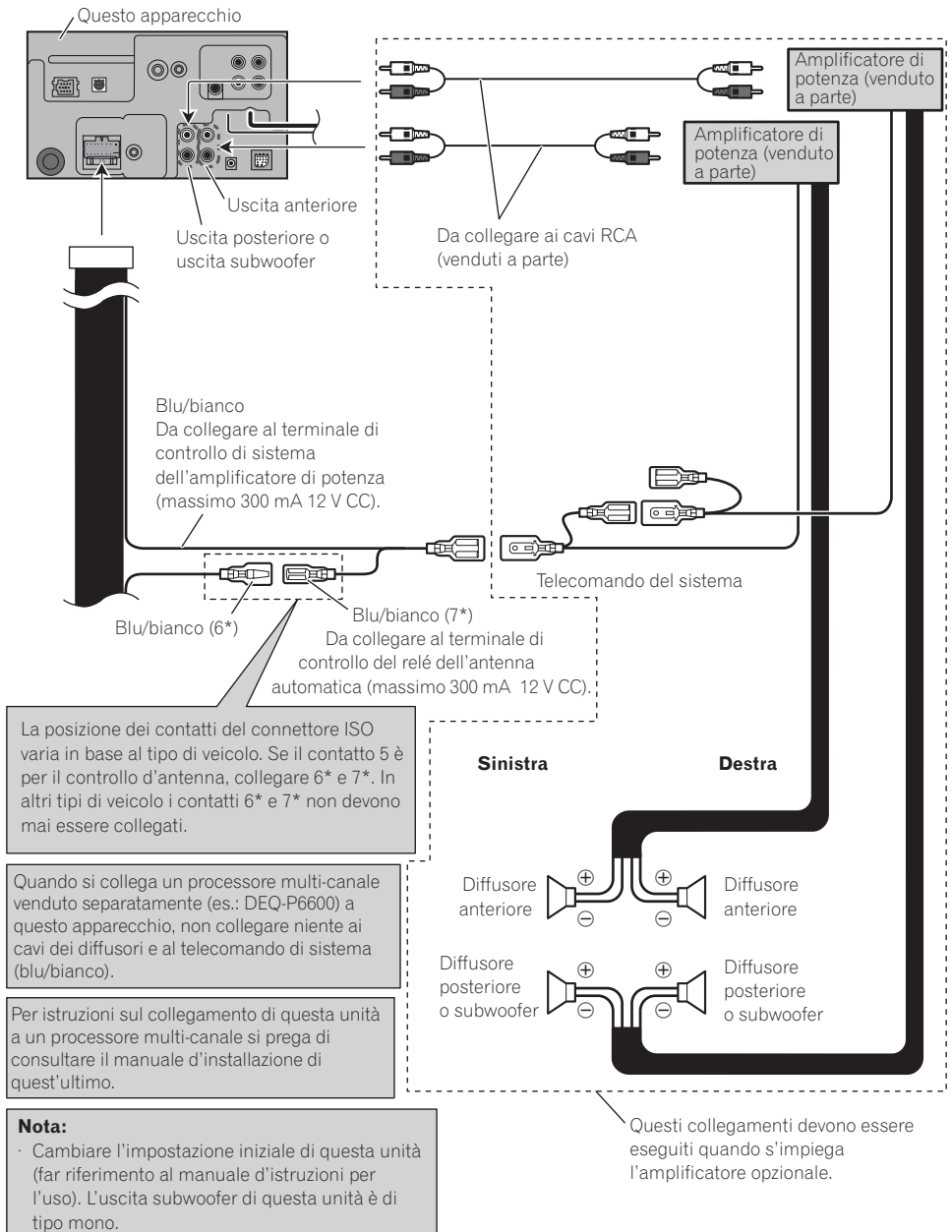

Collegamento delle unità

Collegamento alla videocamera di retromarcia

Quando all'apparecchio si collega una videocamera di retromarcia, non appena s'innesta la retromarcia (R) si passa automaticamente dalla visualizzazione delle normali immagini video a quelle della videocamera stessa.

⚠ AVVERTENZA

UTILIZZARE L'INGRESSO SOLAMENTE PER LA VIDEOCAMERA DI RETROMARCIA O DI VISUALIZZAZIONE SPECULARE DELLE IMMAGINI. UN IMPIEGO DI TIPO DIVERSO PUÒ DIVENIRE CAUSA DI INCIDENTE O DI DANNEGGIAMENTO.

⚠ PRECAUZIONE

- L'immagine può apparire sullo schermo invertita.
- La funzione di videocamera di retromarcia deve essere intesa come ausilio durante il parcheggio in aree ristrette. Non deve mai essere usata per semplice svago.
- Gli oggetti ripresi dalla videocamera di retromarcia possono apparire più vicini di quanto in effetti sono.

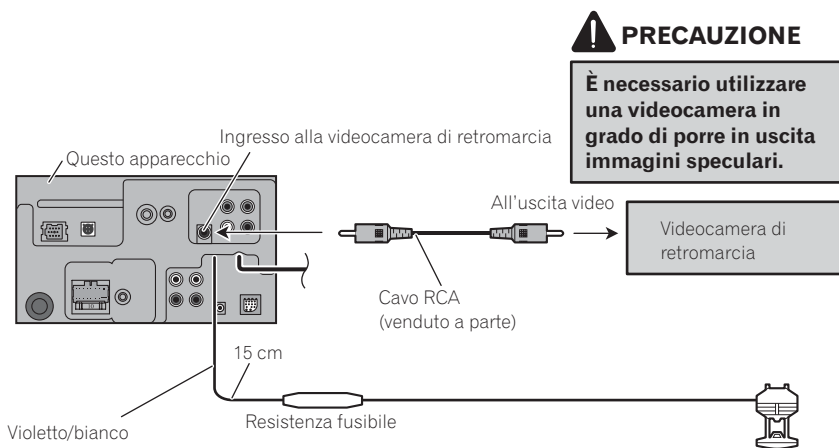

Dei due fili isolati collegati alla spia posteriore, collegare quello nel quale cambia il voltaggio quando la leva del cambio è in posizione di REVERSE (R). Questo collegamento consente all'unità di rilevare se l'automobile si sta muovendo in avanti o all'indietro.

Metodo di collegamento

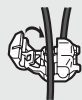

1. Fissare il cavo.

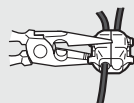

2. Fissare saldamente con pinze a punta.

Nota:

- Quando si collega la videocamera di retromarcia, in **SYSTEM MENU** è necessario impostare correttamente **CAMERA POLARITY**.

Collegamento delle unità

Se ci si collega ad un processore multi-canale

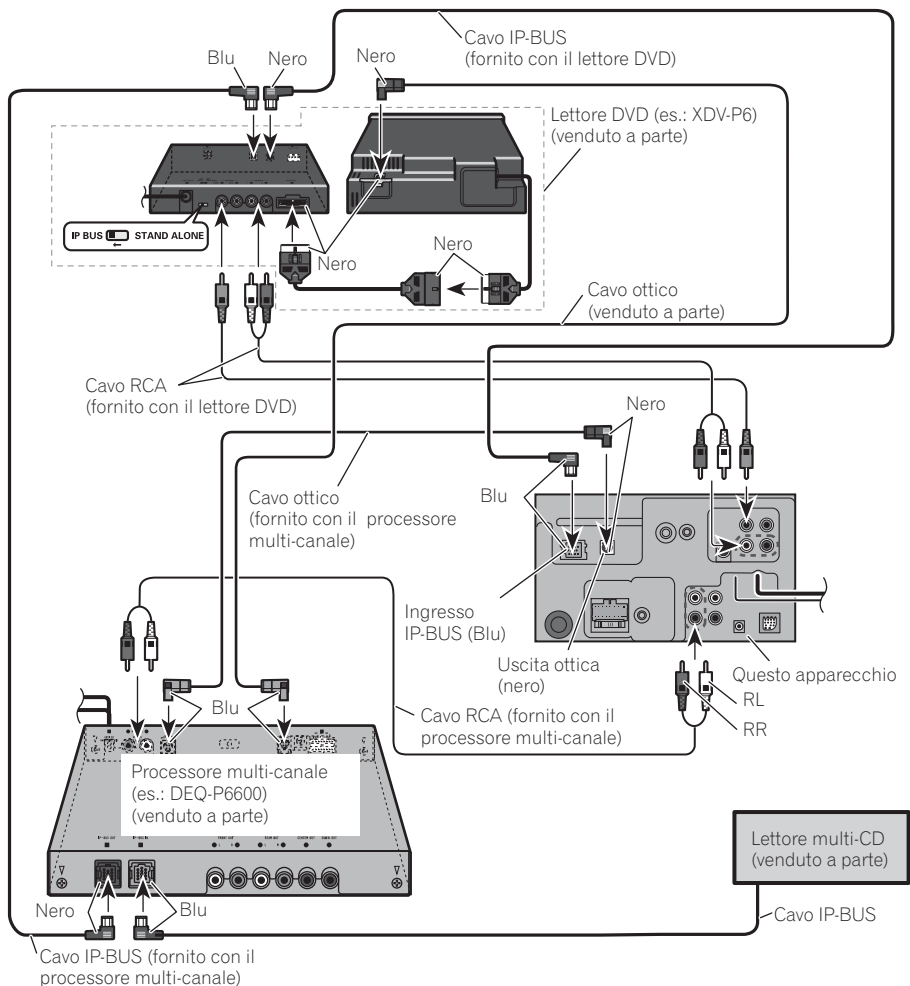

Quando si collega un lettore DVD al processore multi-canale (entrambi venduti a parte), il cavo ottico proveniente dal lettore DVD deve essere collegato all'ingresso 2 per cavo ottico (OPT. IN2) del processore multi-canale stesso.

Con questa unità è possibile usare esclusivamente un componente video.

Collegamento di un componente video esterno e di uno schermo

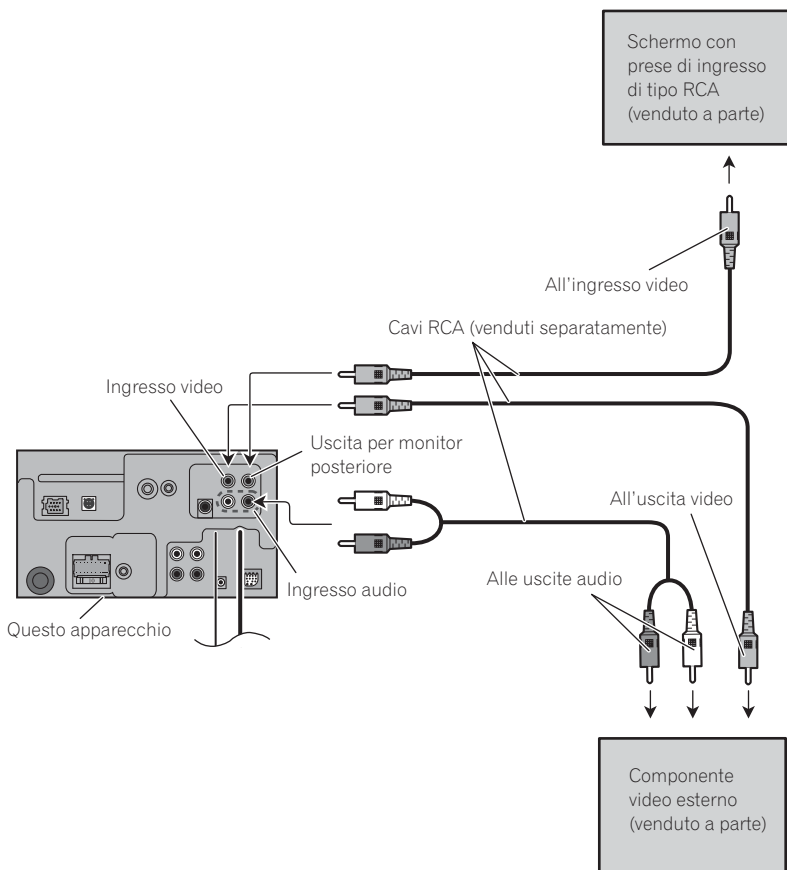

- Quando si collega un componente video esterno, in **SYSTEM MENU** è necessario impostare **AV INPUT** su **VIDEO**.
- Quando si collega un lettore multi-DVD, in **SYSTEM MENU** è necessario impostare **AV INPUT** su **S-DVD**.

Uso di un schermo collegato all'uscita video posteriore

L'uscita video posteriore di quest'unità è prevista per il collegamento di uno schermo che permette ai passeggeri seduti sui sedili posteriori dell'auto di vedere un DVD o un CD video.

AVVERTENZA

NON installare MAI il schermo in modo che il conducente possa vedere il DVD o il CD video riprodotto mentre guida.

Installazione

Nota

- Prima dell'installazione finale vi raccomandiamo di verificare tutti i sistemi coinvolti e le relative connessioni.
- Non fate mai uso di parti non autorizzate. Esse potrebbero infatti dar luogo a malfunzionamenti.
- Qualora l'installazione richieda l'esecuzione di fori oppure di modifiche al veicolo, rivolgetevi innanzi tutto al vostro rivenditore.
- Non installate questa unità ove:
 - possa interferire con la guida del veicolo.
 - possa causare il ferimento dei passeggeri in caso di brusca frenata.
- Non installare il display in ubicazioni in cui potrebbe (i) limitare la visuale del guidatore, (ii) limitare le prestazioni dei sistemi operativi o delle funzionalità di sicurezza del veicolo, inclusi gli air bag, i tasti per le luci di emergenza o (iii) limitare l'abilità del guidatore a controllare il veicolo in modo sicuro.
- Il laser a semiconduttore si potrebbe danneggiare in caso di surriscaldamento. Installate pertanto l'unità lontano dai punti ad elevata temperatura quali, ad esempio, gli effusori del sistema di riscaldamento del veicolo.
- Le prestazioni migliori si ottengono quando s'installa l'unità secondo un angolo di ampiezza inferiore a 30°.

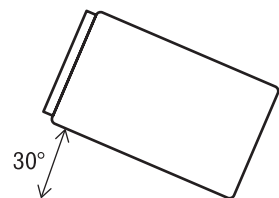

Prima d'installare l'apparecchio

• Rimuovere il supporto.

Per rimuoverlo è necessario allentare le viti da 3 × 6 mm.

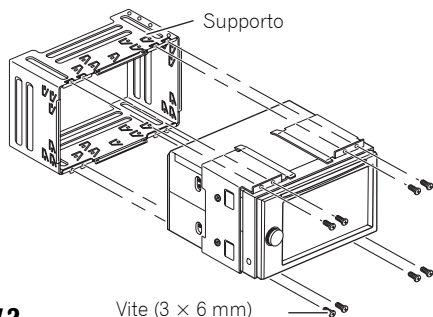

Installazione nel supporto con le staffe laterali

1. Inserire il supporto nel cruscotto.

Dopo avere inserito il supporto nel cruscotto si devono piegare le linguette più appropriate allo spessore di quest'ultimo (esso deve essere installato quanto più saldamente possibile usando le linguette superiori e inferiori. Per rendere salda l'installazione le linguette devono essere piegate di 90 gradi).

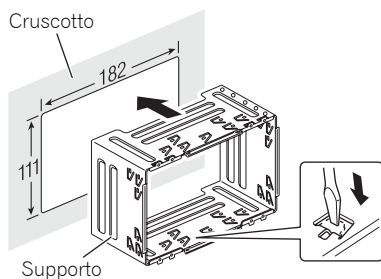

2. Installare l'apparecchio e serrare le viti.

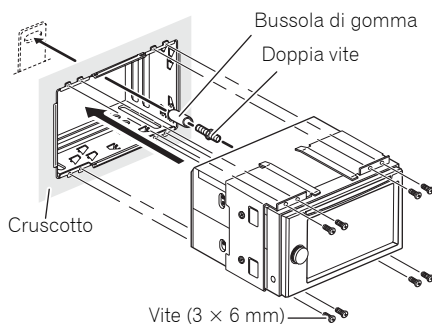

Installazione

3. Applicare il bordo di rifinitura.

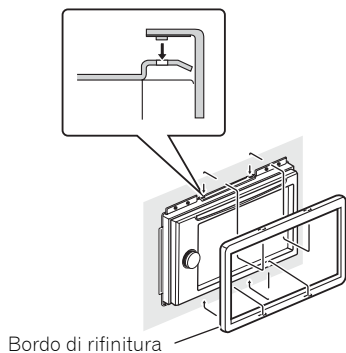

Installazione mediante i fori per vite laterali dell'apparecchio.

1. Rimuovere le staffe laterali.

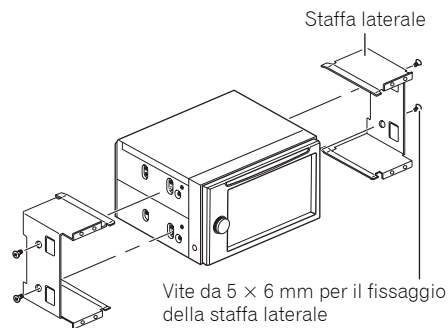

2. Fissaggio dell'apparecchio alle staffe d'installazione radio predisposte in fabbrica.

Posizionare l'apparecchio in modo che i fori per vite risultino allineati a quelli della staffa, serrando quindi tre o quattro viti per lato.

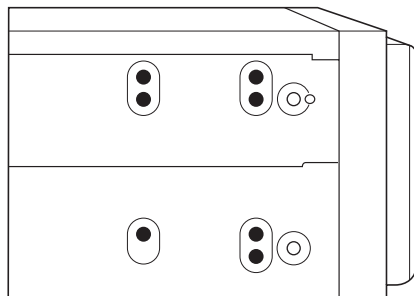

Se il dente di arresto risulta d'ostacolo lo si può piegare in basso.
Staffa d'installazione radio predisposta in fabbrica

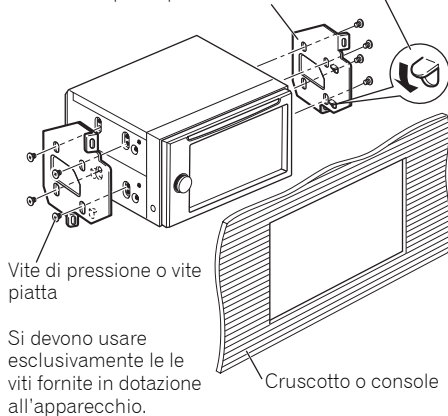

Nota

In alcuni veicoli si potrebbe creare uno spazio vuoto tra l'apparecchio e il cruscotto. In tal caso per chiuderlo si suggerisce di usare la cornice fornita in dotazione.

Inhoud

Aansluiten van de apparatuur	2
Meegeleverde onderdelen.....	4
Aansluiten van het systeem.....	5
Aansluiten van het stroomsnoer	6
Bij aansluiting op een los verkrijgbare eindversterker	8
Wanneer u een achteruitrijd-camera wilt aansluiten	9
Wanneer een multikanaals processor wordt aangesloten	10
Wanneer u een externe videocomponent en het display aansluit	11
Bij gebruik van een op de achter-video uitgangsaansluitingen aangesloten display	11
Installeren	12
Voor u dit toestel gaat installeren.....	12
Installatie met de houder en de zijbeugels...	12
Installatie met behulp van de schroefgaten in de zijkant van het toestel	13

Aansluiten van de apparatuur

WAARSCHUWING

- Om ongelukken en het eventueel overtreden van toepasselijke regelgeving te voorkomen, mag de DVD of TV (los verkrijgbaar) functie voor de voorbank nooit gebruikt worden terwijl er met het voertuig gereden wordt. Achterdisplays mogen ook niet zo gemonteerd worden dat deze de bestuurder kunnen afleiden.
- In sommige landen of staten kan het bekijken van beelden op een display in een auto ook door andere personen dan de bestuurder illegaal zijn. Als dergelijke regels gelden, moet u zich hieraan houden en de DVD-functies van dit toestel niet gebruiken.

LET OP

- **PIONEER raadt u af de display zelf in te bouwen of eventueel onderhoud te verrichten. Bij verkeerd inbouwen of onderhoud bestaat de kans op een elektrische schok of een andere gevaarlijke situatie. Laat inbouwen en onderhoud van het apparaat over aan bevoegd Pioneer servicepersoneel.**
- **Maak alle draden met kabelklemmen of isolatietape vast. Let er tevens op dat er geen draden blootliggen.**
- **Boor geen gat in het motorruimteschot om de geel draad van het apparaat naar de auto-accu te leiden. Door de mototrillingen kan de aangebrachte isolatie losraken op de plaats waar de draad van het interieur naar de motorruimte loopt, met een gevaarlijke situatie tot gevolg. Zorg ervoor dat u de draad op de diverse plaatsen stevig vastmaakt.**
- **Wanneer het displaysnoer zich rond de stuurkolom of de versnellingspook wikkelt, ontstaat een bijzonder gevaarlijke situatie. Let er bij het inbouwen van de display op dat u op geen enkele wijze gehinderd wordt bij de normale besturing van de auto.**
- **Zorg ervoor dat de draden de beweging van de diverse onderdelen van de auto zoals de versnellingspook, de handrem of het stoelverschuiwingsmechanisme niet hinderen.**
- **Maak ook geen enkele andere draad korter. Het is anders mogelijk dat het beveiligingscircuit niet juist werkt.**

Aansluiten van de apparatuur

! WAARSCHUWING

LICHTGROENE KABEL BIJ VOEDINGSSTEKKER IS ONTWERPEN OM DE PARKEERSTATUS WAAR TE NEMEN EN MOET WORDEN AANGESLOTEN OP DE VOEDINGSZIJDE VAN HET HANDREMCONTACT. ONJUISTE AANSLUITING OF ONJUIST GEBRUIK VAN DEZE KABEL KAN EEN SCHENDING VAN GELDENDE WETTEN ZIJN EN KAN ERNSTIG LETSEL OF SCHADE VERORZAKEN.

Opmerking

- Dit toestel kan niet worden geïnstalleerd in een voertuig zonder ACC (Accessoire) stand op het contactslot.



ACC stand

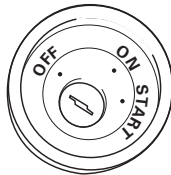

Geen ACC stand

- Gebruik van dit toestel onder andere dan de volgende omstandigheden kan leiden tot brand of storingen.
 - Voertuigen met een negatief geaarde 12 V accu.
 - Luidsprekers van 50 W (uitgangsvermogen) en 4 Ohm tot 8 Ohm (impedantie).
- Om kortsluiting, oververhitting of andere storingen te voorkomen moet u de onderstaande instructies opvolgen.
 - Koppel de negatieve pool van de accu los voor u begint met de installatie.
 - Zet alle bedrading vast met kabelklemmen of isolatieband. Ter bescherming van de bedrading dient u deze te onwikkelen met isolatieband waar de bedrading met metalen onderdelen in aanraking komt.
 - Houd alle bedrading uit de buurt van bewegende onderdelen, zoals de versnellingspook en de stoelenrails.
 - Houd de bedrading uit de buurt van zeer warme plekken, zoals bij een verwarmingsrooster.
 - Leid de gele draad niet door een gat naar het motorcompartiment om aan te sluiten op de accu.
 - Plak eventuele losse aansluitingen, draadeinden of stekkers netjes af met isolatieband.

- Maak de kabels niet korter.
- Tap in geen geval de stroomkabel voor dit toestel af om andere apparatuur van stroom te voorzien. Het vermogen van de draad is beperkt.
- Gebruik een zekering met het voorgeschreven vermogen.
- Sluit de negatieve luidsprekerdraden in geen geval direct op aarde aan.
- Bundel de negatieve luidsprekerdraden in geen geval samen.
- Via de blauw/witte draad wordt een stuursignaal geproduceerd wanneer dit toestel is ingeschakeld. Verbind deze met de systeemaafstandsbediening van een externe eindversterker, of met de stuur aansluiting voor het relais van de antenne van het voertuig (max. 300 mA, 12 V gelijkstroom). Als het voertuig een ruitantenne heeft, dient u deze draad te verbinden met de stroomaansluiting van de antennesignaalversterker (booster).
- Verbind de blauw/witte draad in geen geval met de stroomaansluiting van een externe eindversterker. Verbind deze draad ook in geen geval met de stroomaansluiting zelf van de antenne van de auto. Doet u dit toch, dan kan de accu leeglopen of kunnen zich andere storingen voordoen.
- IP-BUS stekkers zijn kleur gecodeerd. Let erop dat u alleen stekkers van dezelfde kleur op elkaar aansluit.
- De zwarte draad is de aarding. Deze draad en de aardingen van andere apparatuur (in het bijzonder producten met een hoog vermogen, zoals een eindversterker), moeten onafhankelijk van elkaar worden aangesloten. Doet u dit niet, dan kan er brand ontstaan of kunnen zich storingen voordoen wanneer de bedrading onbedoeld los raakt.

Aansluiten van de apparatuur

Meegeleverde onderdelen

Onderdelen met (*) zijn reeds geïnstalleerd.

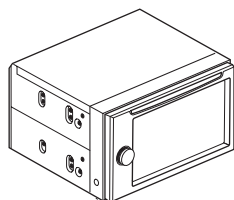

Dit product

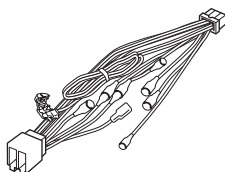

Stroomsnoer

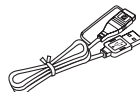

USB kabel

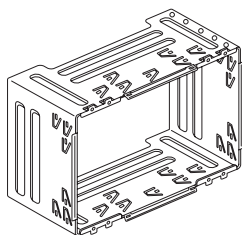

Houder *

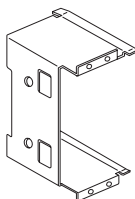

Zijbeugel (2 stuks) *

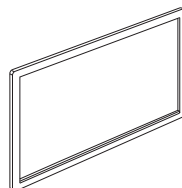

Afwerkingsrand

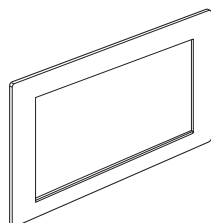

Frame



Schroef met platte kop
(5 × 6 mm) (8 stuks)
(4 stuks voorgemonteerd)



Bevestigingsschroef
(5 × 6 mm) (8 stuks)



Bevestigingsschroef *
(3 × 6 mm) (8 stuks)



Rubber tussenstuk

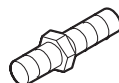

Dubbele schroef



Pen voor het aanraakpaneel

Aansluiten van de apparatuur

Aansluiten van het systeem

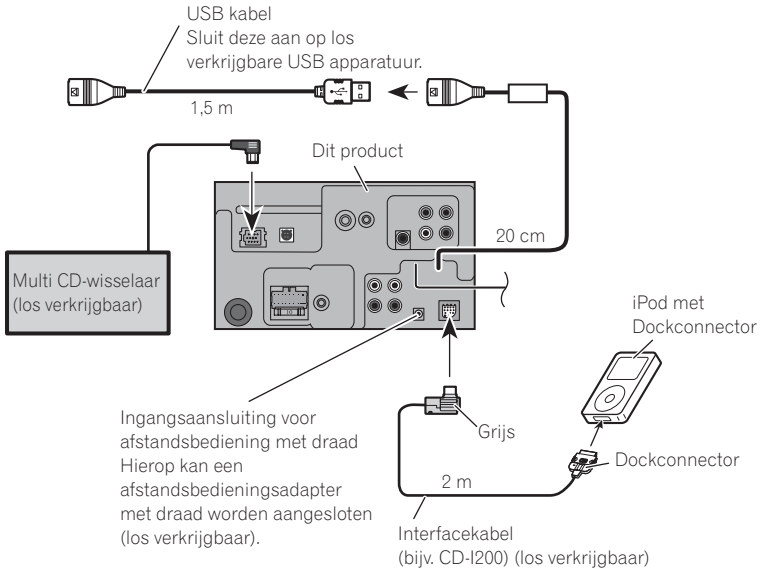

Aansluiten van de apparatuur

Aansluiten van het stroomsnoer

Opmerking:

Afhankelijk van het soort voertuig is het mogelijk dat de functies van 3* en 5* verschillen. Let er in een dergelijk geval op dat u 2* op 5* en 4* op 3* aansluit.

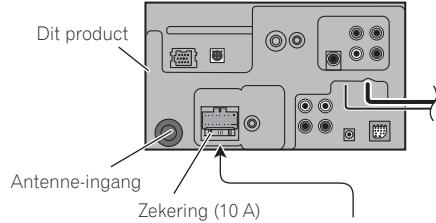
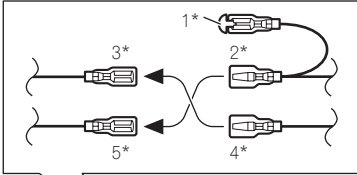

Sluit in het algemeen draden van dezelfde kleur op elkaar aan.

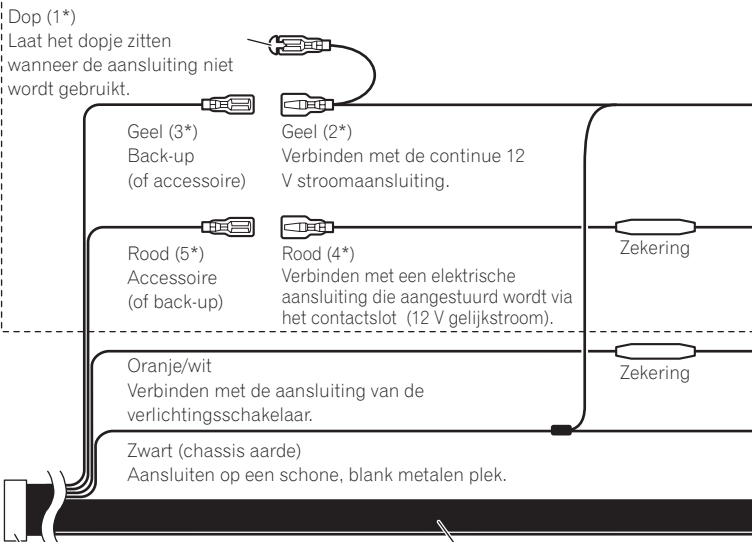

ISO stekker

Opmerking:

In sommige voertuigen kan de ISO stekker in twee stukken gedeeld zijn. Sluit in een dergelijk geval beide stekkers aan.

Luidsprekerdraden

- Wit: Links voor ⊕
- Wit/zwart: Links voor ⊖
- Grijs: Rechts voor ⊕
- Grijs/zwart: Rechts voor ⊖
- Groen: Links achter ⊕ of subwoofer ⊕
- Groen/zwarte: Links achter ⊖ of subwoofer ⊖
- Paars: Rechts achter ⊕ of subwoofer ⊕
- Paars/zwarte: Rechts achter ⊖ of subwoofer ⊖

Wanneer u een los verkrijgbare multikanaals processor (bijv. DEQ-P6600) op dit toestel aansluit, mag u niets op de luidsprekerdraden en de systeemafstandsbediening (blauw/wit) aansluiten.

Aansluiten van de apparatuur

Geel/zwart

Als u apparatuur gebruikt met een functie om het geluid tijdelijk uit te schakelen (Mute), dient u deze draad aan te sluiten op de Audio Mute draad van die apparatuur. Zoniet, dan dient u de Audio Mute draad nergens op aan te sluiten.

Aansluitmethode

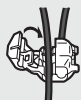

1. Doe de draad in de klem.

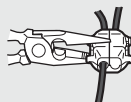

2. Maak de stekkerhelften met een kabeltang dicht.

Opmerking:

- De plaats waar de handremschakelaar zich bevindt, hangt af van het automodel. Zie het instructieboekje van de auto of vraag uw autodealer.

Licht groen

Via deze draad wordt de stand van de handrem (aangetrokken/ontspannen) doorgegeven. De draad moet verbonden worden met de stroomaansluiting van de handremschakelaar.

Blauw/wit

Verbinden met de systeembediendingsaansluiting van de eindversterker (max. 300 mA 12 V gelijkstroom).

Blauw/wit (6*)



Blauw/wit (7*)

Verbinden met de stuuransluiting van het relais van de antenne van het voertuig (max. 300 mA 12 V gelijkstroom).

De penposities van de ISO stekker hangen mede af van het type voertuig. Sluit 6* en 7* aan wanneer pen 5 bedoeld is voor de bediening van een antenne. In andere type voertuigen mogen 6* en 7* in geen geval worden aangesloten.

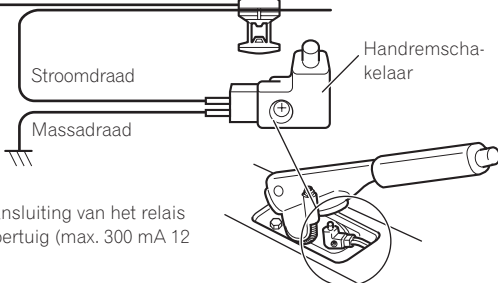

Opmerkingen:

- Verander de basisinstelling van dit toestel (zie bladzijde de Gebruiksaanwijzing). De subwoofer weergave van dit toestel is in mono.
- Bij gebruik van een subwoofer van 70 W (2 Ω) moet u de aansluiting maken met de paarse en paars/zwarte draden van dit toestel. Sluit in geen geval iets aan op de groene en groen/zwarte draden.

Aansluiten van de apparatuur

Bij aansluiting op een los verkrijgbare eindversterker

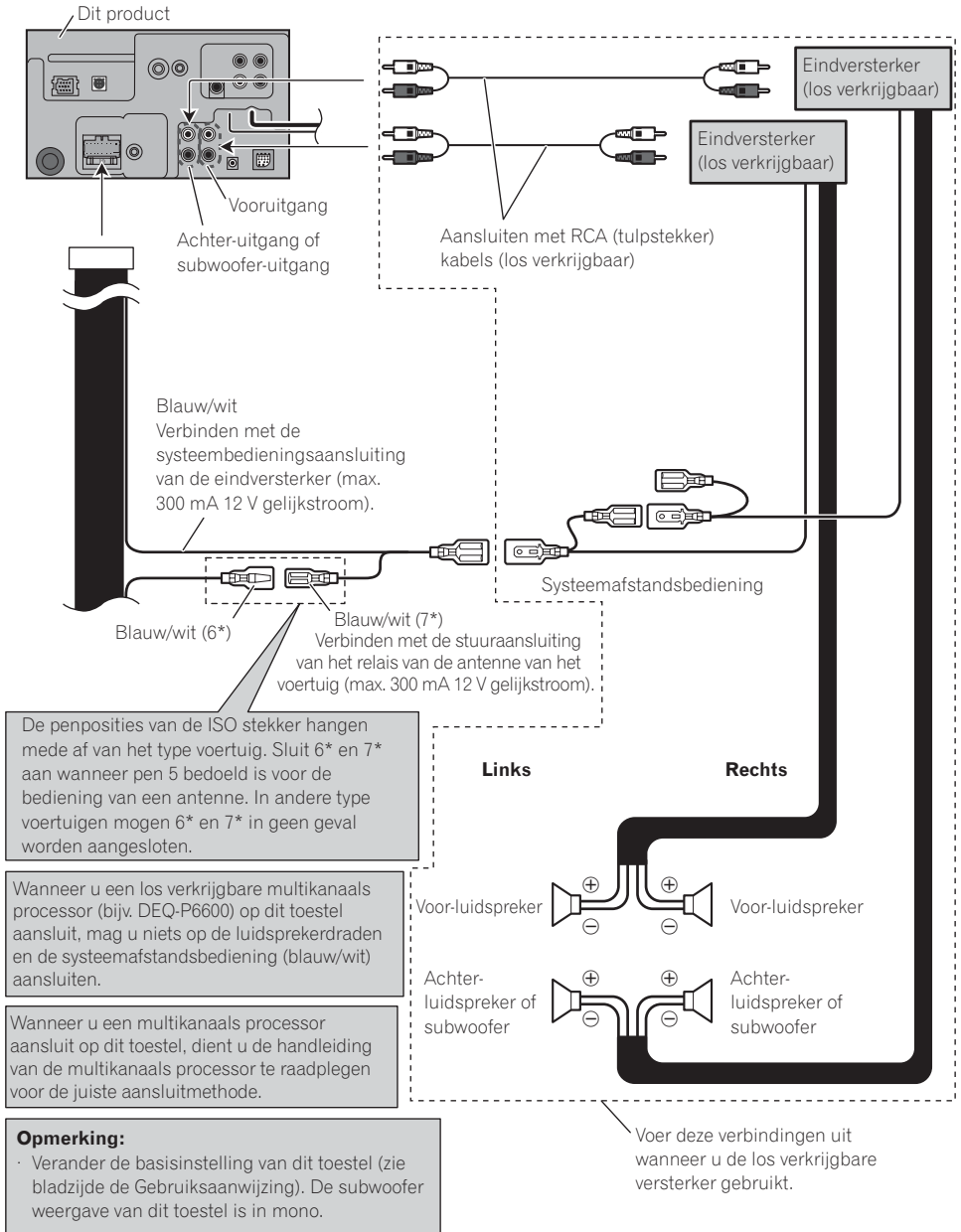

Aansluiten van de apparatuur

Wanneer u een achteruitrijd-camera wilt aansluiten

Wanneer dit product gebruikt wordt met een achteruitkijk-camera is het mogelijk om automatisch over te schakelen van de video naar de beelden van de achteruitkijk-camera wanneer de versnelling in de achteruit (R) wordt gezet.

! WAARSCHUWING

GEbruik DE INGANG ALLEEN VOOR EEN ACHTERUITIJD-CAMERA DIE EEN OMGEKEERD OF SPIEGELVERKEERD BEELD PRODUCEERT. GEbruik OP EEN ANDERE MANIER KAN LEIDEN TOT LETSEL EN/OF SCHADE.

! LET OP

- Het is mogelijk dat het beeld omgekeerd op het scherm verschijnt.
- De functie voor weergave van beelden van een achteruitkijk-camera kunt u gebruiken bij het parkeren. Gebruik deze functie niet voor amusement; het is geen speelgoed.
- Dingen op de beelden van de achteruitkijk-camera kunnen dichterbij of juist verder weg lijken dan ze in werkelijkheid zijn.

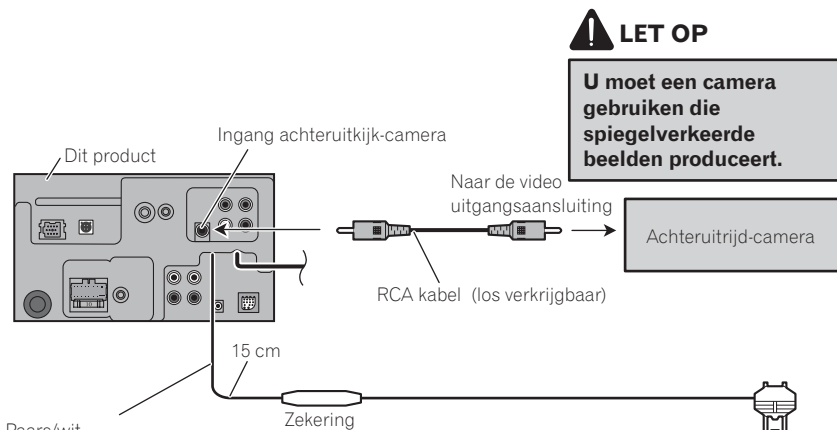

Paars/wit

Van de twee draden van de achteruitrijlamp moet u de draad verbinden waarvan het voltage verandert wanneer de versnellingspook in REVERSE (R) wordt gezet. Middels deze verbinding kan het apparaat waarnemen of de auto vooruit of achteruit rijdt.

Aansluitmethode

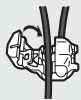

1. Doe de draad in de klem.

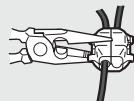

2. Maak de stekkerhelften met een kabeltang dicht.

Opmerking:

- U moet de **CAMERA POLARITY** correct instellen via het **SYSTEM MENU** wanneer u een achteruitkijk-camera aansluit.

Aansluiten van de apparatuur

Wanneer een multikanaals processor wordt aangesloten

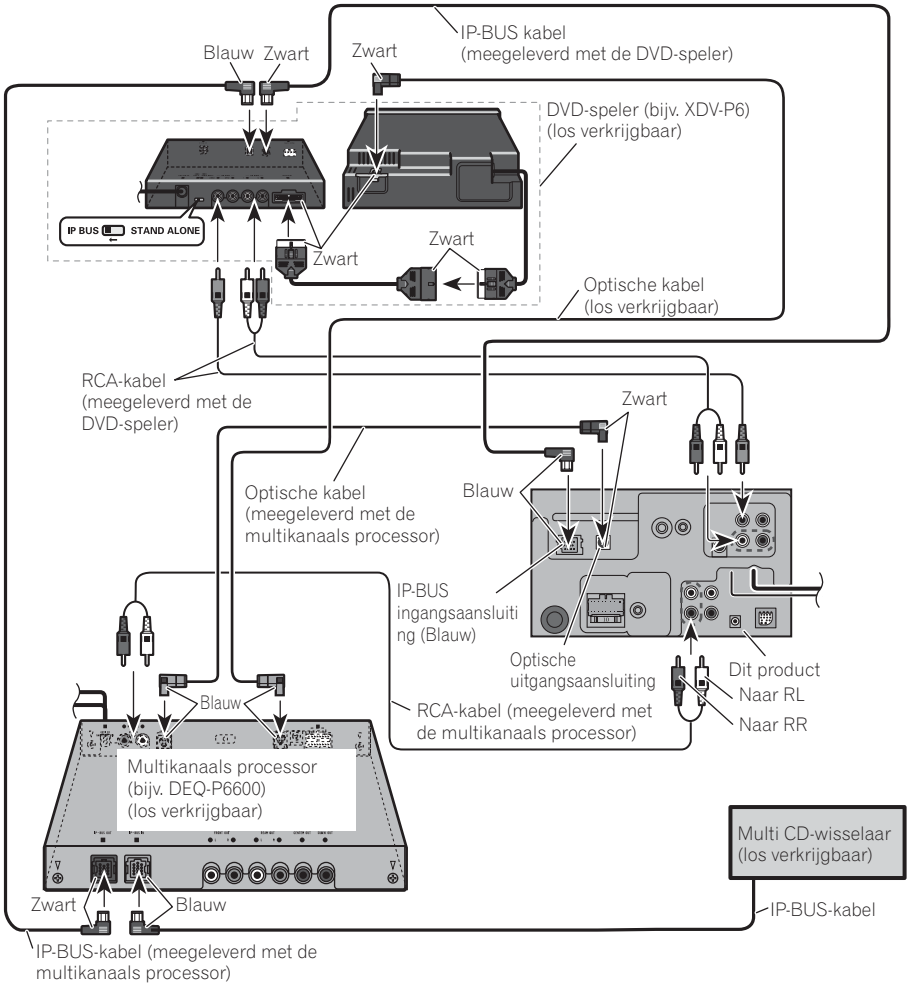

Wanneer u een los verkrijgbare DVD-speler aansluit op een los verkrijgbare multikanaals processor, moet de optische kabel van de DVD-speler worden verbonden met de 2e optische kabel ingangsaansluiting (OPT. IN 2) van de multikanaals processor.

U kunt slechts een enkele videocomponent gebruiken met dit toestel.

Wanneer u een externe videocomponent en het display aansluit

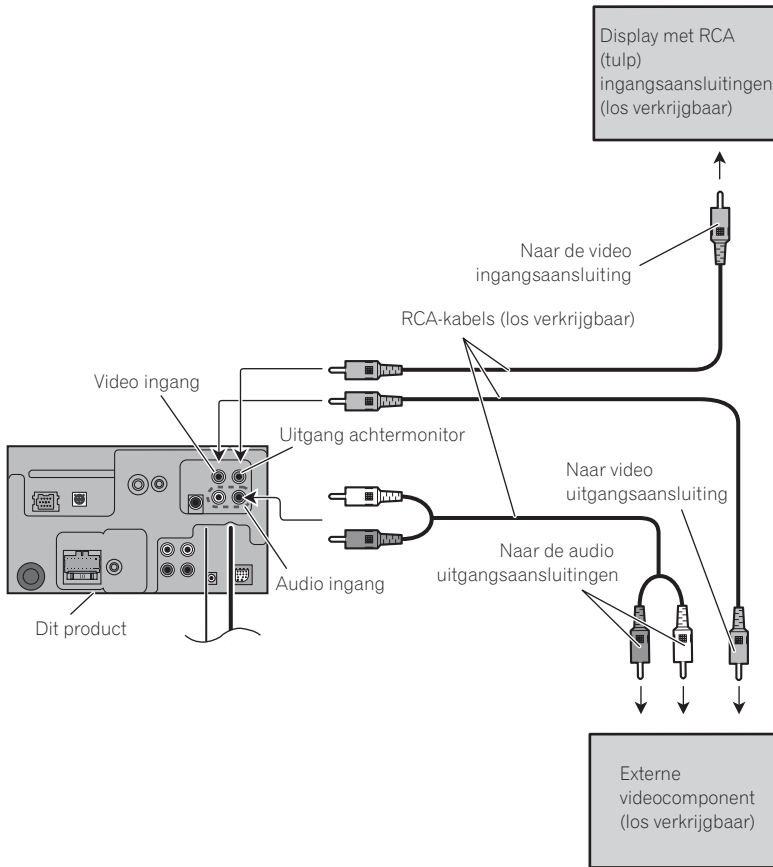

- De instelling **AV INPUT** moet op **VIDEO** worden gezet via de **SYSTEM MENU** wanneer er een externe videocomponent wordt aangesloten.
- De instelling **AV INPUT** moet op **S-DVD** worden gezet via de **SYSTEM MENU** wanneer er een multi DVD-speler wordt aangesloten.

Bij gebruik van een op de achter-video uitgangsaansluitingen aangesloten display

De achter-video uitgangsaansluitingen van dit product zijn bedoeld om een display op aan te sluiten waarop passagiers op de achterbank naar DVD of Video CD kunnen kijken.



WAARSCHUWING

Installeer het display **NOOIT** op een plek waar de bestuurder de DVD of Video CD kan bekijken terwijl hij of zij aan het rijden is.

Installeren

Opmerking

- Controleer alle aansluitingen en systemen voor de uiteindelijke installatie.
- Gebruik geen ongeautoriseerde onderdelen. Gebruik van niet-goedgekeurde onderdelen kan leiden tot storingen.
- Raadpleeg uw dealer als u voor de installatie gaten moet boren of andere wijzigingen aan het voertuig zelf moet aanbrengen.
- Installeer dit toestel in geen geval op een locatie waar:
 - het de besturing van het voertuig kan hinderen.
 - het een passagier zou kunnen verwonden bij een noodstop.
- Monteer het display niet op plaatsen waar het display (i) het zicht van de bestuurder kan hinderen, (ii) de prestaties van het bedieningssysteem of veiligheidsmaatregelen van de auto, zoals de airbags of knipperlichten, kan belemmeren of (iii) de bestuurder kan hinderen bij het veilig bedienen van het voertuig.
- De halfgeleider laser zal kapot gaan als deze oververhit raakt. Installeer dit toestel niet in de buurt van zeer warme plekken, zoals bij een verwarmingsrooster.
- De optimale prestaties worden verkregen wanneer het toestel geïnstalleerd wordt onder een hoek van minder dan 30°.

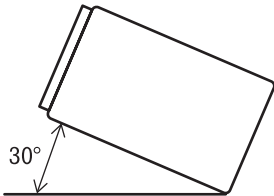

Voor u dit toestel gaat installeren

• **Verwijder de houder.**

Maak de schroeven (3 × 6 mm) los om de houder te kunnen verwijderen.

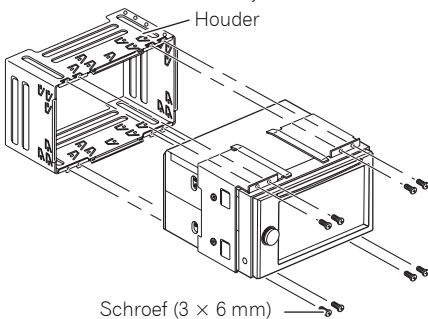

Installatie met de houder en de zijbeugels

1. Installeer de houder in het dashboard.

Nadat u de houder in het dashboard heeft gestoken, moet u de lipjes die overeenkomen met de dikte van het dashboard ombuigen. (Gebruik zoveel mogelijk van deze lipjes aan alle kanten om het toestel zo stevig mogelijk te kunnen monteren. Hiertoe dient u de lipjs 90 graden om te buigen.)

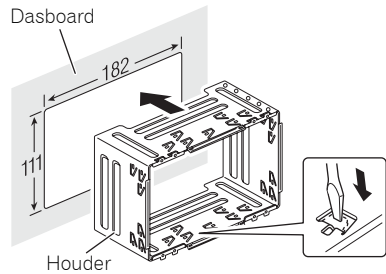

2. Installeer dit toestel en draai de schroeven vast.

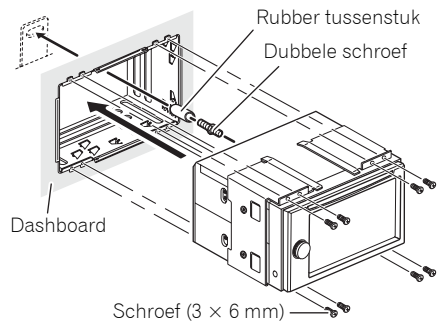

Installeren

3. Bevestig de afwerkingsrand.

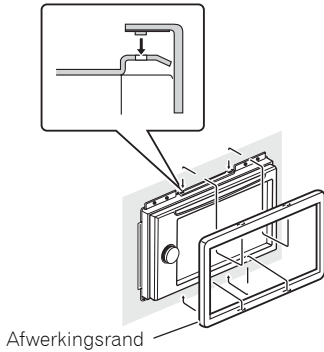

Installatie met behulp van de schroefgaten in de zijkant van het toestel

1. Verwijder de zijbeugels.

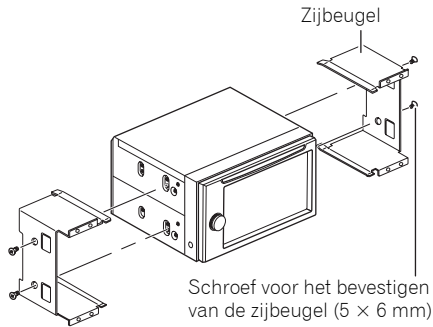

2. Bevestigen van het toestel aan de in de fabriek gemonteerde radio-bevestigingsbeugel.

Plaats het toestel zo dat de schroefgaten in het toestel in lijn liggen met de schroefgaten in de beugel en draai aan elke kant de schroeven op 3 of 4 plekken vast.

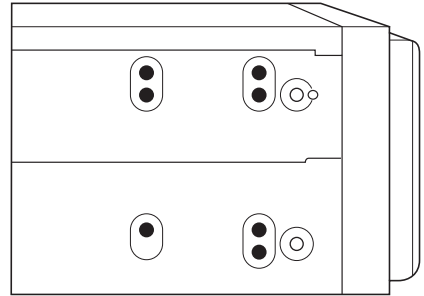

Buig de pal naar beneden als deze in de weg zit.

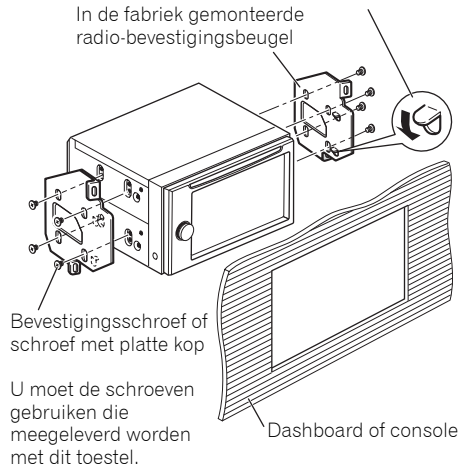

Opmerking

Bij sommige typen voertuigen kan er ruimte zitten tussen het toestel en het dashboard. Als dit het geval is, kunt u het meegeleverde frame gebruiken om de ruimte op te vullen.

PIONEER CORPORATION

4-1, MEGURO 1-CHOME, MEGURO-KU

TOKYO 153-8654, JAPAN

PIONEER ELECTRONICS (USA) INC.

P.O. Box 1540, Long Beach, California 90801-1540, U.S.A.

TEL: (800) 421-1404

PIONEER EUROPE NV

Haven 1087, Keetberglaan 1, B-9120 Melsele, Belgium

TEL: (0) 3/570.05.11

PIONEER ELECTRONICS ASIACENTRE PTE. LTD.

253 Alexandra Road, #04-01, Singapore 159936

TEL: 65-6472-7555

PIONEER ELECTRONICS AUSTRALIA PTY. LTD.

178-184 Boundary Road, Braeside, Victoria 3195, Australia

TEL: (03) 9586-6300

PIONEER ELECTRONICS OF CANADA, INC.

300 Allstate Parkway, Markham, Ontario L3R OP2, Canada

TEL: 1-877-283-5901

TEL: 905-479-4411

PIONEER ELECTRONICS DE MEXICO, S.A. de C.V.

Bldv. Manuel Avila Camacho 138 10 piso

Col. Lomas de Chapultepec, Mexico, D.F. 11000

TEL: 55-9178-4270

先鋒股份有限公司

總公司: 台北市中山北路二段44號13樓

電話: (02) 2521-3588

先鋒電子(香港)有限公司

香港九龍尖沙咀海港城世界商業中心

9樓901-6室

電話: (0852) 2848-6488

Published by Pioneer Corporation.

Copyright © 2007 by Pioneer Corporation.

All rights reserved.

Publié par Pioneer Corporation. Copyright

© 2007 par Pioneer Corporation. Tous

droits réservés.

Printed in Thailand
Imprimé en Thaïlande

<CRD4276-A/N> EW

<KSNXX> <07K00000>