

Hochleistungs-Cassettenspieler mit
Multi-CD-Steuerung und RDS-Tuner

Syntoniseur RDS et lecteur de cassette, "Puisance
élevée", avec contrôleur pour lecteur de CD à chargeur

DEUTSCH

FRANÇAIS

KEH-P6600R KEH-P6600RS KEH-P6600R-W KEX-P66R

Bedienungsanleitung Mode d'emploi

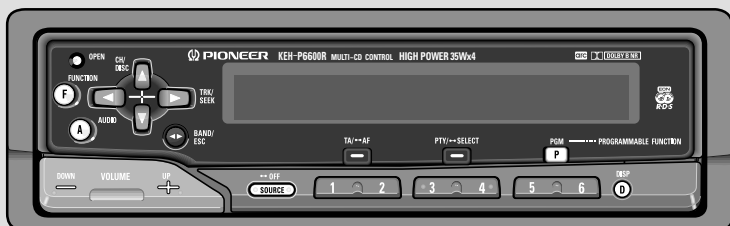

KEH-P6600R

 **PIONEER®**

Tastenübersicht	2	Gebrauch von Multi-CD-Playern	30
Vor Gebrauch dieses Produkts	3	Grundlegender Betrieb von Multi- CD-Playern	30
Über dieses Produkt	3	Abspielen von Discs mit einem 50-Disc-Multi-CD-Player	31
Über dieses Handbuch	4	Multi-CD-Player-Umschaltung	31
Rückstellen des Mikroprozessors	4	Disc-Nummer-Suche	32
Zur besonderen Beachtung	5	Aufrufen des Funktionsmenüs	33
Im Störfalle	5	Aufrufen des Detail-Einstellmenüs	34
Fernbedienung und ihre Handhabung	6	Pause	34
Gebrauch der Fernbedienung	6	CD-Klangqualitätseinstellung	35
Batterien	7	Multi-CD-Player-Wiederholbetriebsarten	36
Grundlegender Betrieb	8	Zufallsgesteuerte Multi-CD-Player- Wiedergabe	37
Ein- und Ausschalten	8	Multi-CD-Player-Titelanspiel-Wiedergabe	38
Tuner-Betrieb	9	Soforttitelwahl (ITS)	39
Grundlegender Tuner-Betrieb	9	Löschen von ITS-Programmen	41
AF-Funktionsumschaltung	10	Disc-Titel-Eingabe	42
Aufrufen des Funktionsmenüs	11	Musikgruppenwiedergabe (nur für 50-Disc-Typ)	45
Lokale Suchlauf-Abstimmung	11	Wiedergabe nach Spielhäufigkeit (nur für 50-Disc-Typ)	47
Vorwahl-Abstimmung	12	Auswerfen einer einzelnen Disc (nur für 50-Disc-Typ)	48
Bestsenderspeicher (BSM)	12	Gebrauch der PGM Taste (programmierbaren)	49
Stationspeicher	13	Audio-Einstellung	50
Abrufen von gespeicherten Stationen	13	Aufrufen des Audio-Menüs	50
Gebrauch der PGM Taste (programmierbaren)	14	Balance-Einstellung	50
Gebrauch der RDS-Funktionen	15	Einstellung der Tiefen/Höhen	51
Was bedeutet RDS?	15	Loudness-Einstellung	51
Programmservice-Namensanzeige	15	Gebrauch der F.I.E.-Funktion	52
AF-Funktion	16	Programmquellenpegel-Einstellung (SLA)	53
PI-SuchlaufFunktionen	17	Lautstärkedämpfer	53
REG-Funktion	17	Abnehmen und Wiederanbringen der Frontplatte	54
TA-Funktion	18	Diebstahlschutz	54
PTY-Funktion	20	Ausgangseinstellungen	56
Gebrauch des Kassettenspielers	23	Aufrufen des Ausgangseinstellmenüs	56
Grundlegender Betrieb des Kassettenspielers	23	Ändern des UKW-Abstimmrasters	57
Schneller Vorlauf/Rücklauf und Musiksuche	24	Umschalten des Auto-PI-Suchlaufs	57
Aufrufen des Funktionsmenüs	25	Umschalten der AUX-Betriebsart	58
Dolby B-Rauschunterdrückung	25	Abblend-Einstellung	58
Leerstellen-Übersprung	26	Andere Funktionen	59
Radio-Zwischenempfang	26	Gebrauch der AUX-Betriebsart	59
Wiederholwiedergabe	27	Technische Daten	60
Gebrauch der PGM Taste (programmierbaren)	27		
Kassettenspieler und Gehäuse	29		
Zur besonderen Beachtung	29		
Kopfreinigung	29		

■ Hauptgerät

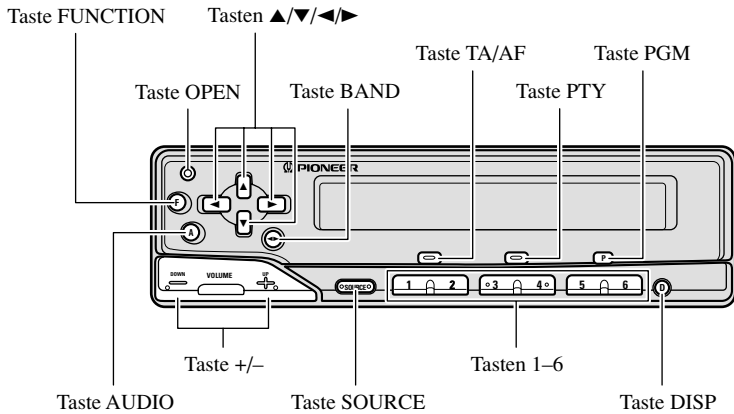

■ Fernbedienung

KEH-P6600R-W:

Eine Fernbedienung gehört zum Lieferumfang dieses Geräts.

KEH-P6600R, KEX-P66R:

Die Fernbedienung (CD-R66) ist als Sonderzubehör erhältlich.

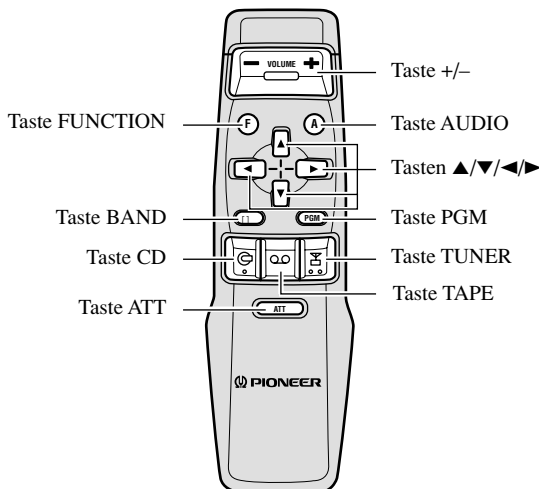

Über dieses Produkt

- Dieses Produkt entspricht den EMC-Richtlinien (89/336/EEC, 92/31/EEC) und CE-Markierungsrichtlinien (93/68/EEC).

Die Tuner-Frequenzen dieses Produkts sind für West-Europa, Asien, den Mittleren Osten, Afrika und Ozeanien bestimmt. Gebrauch in anderen Gebieten kann zu falschem Empfang führen. Die RDS-Funktion arbeitet nur in Gebieten mit UKW-Sendern, die RDS-Signale ausstrahlen.

Die Anzeige dieses Geräts zeichnet sich durch Tastenführungsanzeigen aus. Diese leuchten auf, um anzuzeigen, welche der Tasten ▲/▼/◀/▶, FUNCTION und AUDIO verwendet werden können. Im Funktionsmenü und im Audio-Menü kann damit auch leicht erkannt werden, welche der Tasten ▲/▼/◀/▶ zum Ein-/Aus-switchen von Funktionen, für Wiederholungen und andere Bedienungsschritte zur Verfügung stehen.

Anzeige und entsprechende Tasten sind nachfolgend gezeigt.

Anzeige	Taste
F	FUNCTION
A	AUDIO
▲	▲
▼	▼
◀	◀
▶	▶

Anzeigen zur Bedienung

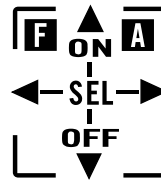

Hinweis:

- Wenn "ON" und "OFF" leuchten, kann die momentan gewählte Funktion mit den Tasten ▲/▼ ein- und ausgeschaltet werden.
- Wenn "SEL" leuchtet, können Optionen der momentan gewählten Funktion mit den Tasten ◀/▶ umgeschaltet werden.

Über dieses Handbuch

Dieses Produkt zeichnet sich durch zahlreiche fortschrittliche Funktionen aus, die hervorragenden Empfang und Betrieb gewährleisten. Bei der Entwicklung wurde größter Wert auf Bedienungsfreundlichkeit gelegt, jedoch nicht alle Funktionen können ohne weiteres sofort genutzt werden. Diese Bedienungsanleitung möchte dazu beitragen, daß Sie alle Möglichkeiten des Geräts voll nutzen können, um Ihr Hörvergnügen zu maximieren.

Wir empfehlen, daß Sie sich mit den Funktionen des Geräts und deren Bedienungsverfahren vertraut machen, indem Sie die Bedienungsanleitung lesen, bevor Sie mit dem tatsächlichen Betrieb beginnen. Besonders wichtig ist, daß Sie die Anweisungen unter "Zur besonderen Beachtung" auf der nächsten Seite und an anderen Stellen beachten.

In diesem Handbuch wird der grundlegende Betrieb für jede Programmquelle am Anfang der entsprechenden Beschreibung grob umrissen, und ein einfaches Anwendungsbeispiel gegeben.

Rückstellen des Mikroprozessors

In den folgenden Situationen muß der Mikroprozessor zurückgestellt werden:

Bei der erstmaligen Inbetriebnahme nach dem Einbau dieses Produkts.

Wenn das Gerät nicht einwandfrei funktioniert.

Wenn ungewöhnliche (fehlerhafte) Meldungen im Display erscheinen.

- **Um den Mikroprozessor zurückzustellen, nehmen Sie die Frontplatte wie auf Seite 54 erläutert ab, und drücken Sie den Knopf RESET am Hauptgerät mit der Spitze eines Kugelschreibers oder ähnlichen Gegenstands.**

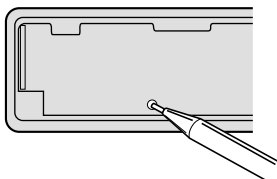

Zur besonderen Beachtung

Wichtig

Bitte tragen Sie sofort die 14-stellige eingravierte Serien-Nummer und das Kaufdatum (Rechnungsdatum) in den beiliegenden Pioneer Car Stereo-Paß ein, Stempel des Händlers nicht vergessen. Der ausgefüllte Pioneer Car Stereo-Paß ist für den Fall des Diebstahls ein wichtiges Dokument des Eigentumsnachweises. Bewahren Sie ihn daher an einem sicheren Ort auf, keinesfalls im Kraftfahrzeug.

Im Entwendungsfall geben Sie der Polizei die eingetragene, eingravierte Serien-Nummer und das Kaufdatum durch Vorlage des Passes bekannt.

- Auf die Unterseite des Geräts wurde eine 14-stellige Serien-Nummer eingraviert.
- Bewahren Sie dieses Handbuch zum Nachschlagen stets griffbereit auf.
- Halten Sie die Lautstärke stets auf einem Pegel, bei dem Sie Außengeräusche noch gut wahrnehmen können.
- Setzen Sie das Gerät keiner Feuchtigkeit aus.
- Durch Abtrennen der Batterie wird der Stationsspeicher gelöscht und muß in diesem Fall neu programmiert werden.

Im Störfalle

Falls dieses Gerät nicht richtig funktionieren sollte, wenden Sie sich bitte an Ihren Händler oder an eine Pioneer-Kundendienststelle in Ihrer Nähe.

Gebrauch der Fernbedienung

■ KEH-P6600R-W

Zum Lieferumfang dieses Produkts gehört eine Fernbedienung, die einen bequemen Betrieb des Geräts ermöglicht.

■ KEH-P6600R, KEX-P66R

Die Fernbedienung (CD-R66) ist als Sonderzubehör erhältlich. Ihre Funktionen sind mit denen der Fernbedienung KEH-P6600R-W identisch.

- Richten Sie die Fernbedienung zur Betätigung des Geräts auf die Frontplatte.
- Wenn die Fernbedienung nicht verwendet werden soll, setzen Sie sie fest in die dafür vorgesehene Halterung ein.

Zur besonderen Beachtung:

- Vermeiden Sie eine Aufbewahrung der Fernbedienung in hohen Temperaturen und direkter Sonneneinstrahlung.
- Wenn die Fernbedienung starkem Sonnenlicht ausgesetzt wird, arbeitet sie u.U. nicht einwandfrei.
- Lassen Sie die Fernbedienung nicht auf den Boden fallen, wo sie unter dem Brems- oder Gaspedal eingeklemmt werden könnte.
- Ein Schalter befindet sich hinter der Abdeckung an der Rückseite der Fernbedienung. Verwenden Sie die Fernbedienung in der MAIN UNIT-Position ohne Umschaltung. (Vom Werk aus ist der Schalter bereits auf die MAIN UNIT-Position eingestellt.) Bei Einstellung des Schalters auf eine andere Position arbeitet dieses Gerät nicht einwandfrei.

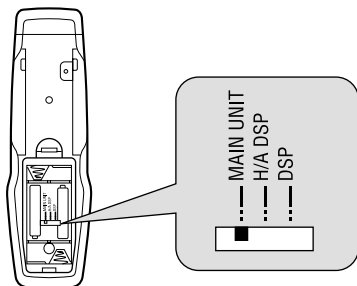

Batterien

- Entfernen Sie den Batteriefachdeckel an der Rückseite der Fernbedienung und legen Sie die Batterien unter Beachtung der Polaritätsmarkierungen (+) and (-) im Inneren des Fachs ein.

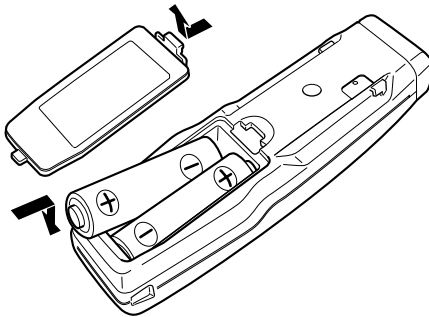

Zur besonderen Beachtung:

- Verwenden Sie nur 1,5-V-Batterien vom Typ AAA oder IEC R03.
- Wenn die Fernbedienung länger als einen Monat nicht verwendet wird, entfernen Sie die Batterien aus dem Batteriefach.
- Versuchen Sie auf keinen Fall, die mitgelieferten Batterien aufzuladen.
- Vermischen Sie keine neuen und alten Batterien.
- Falls Batterieelektrolyt ausgelaufen ist, reinigen Sie die Fernbedienung gründlich, bevor Sie neue Batterien einlegen.

Ein- und Ausschalten

- Wählen Sie die gewünschte Programmquelle (wie z.B. Tuner).

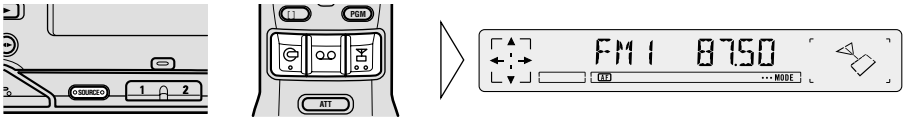

■ Hauptgerät

Mit jedem Druck auf die Taste SOURCE wird die Programmquelle in der nachstehenden Reihenfolge gewählt:

Tuner → Tape → Multi-CD-Player → AUX

Zum Ausschalten der Programmquellen halten Sie die Taste SOURCE 1 Sekunde oder länger gedrückt.

■ Fernbedienung

Mit jedem Druck auf die Taste wird die Programmquelle in der nachstehenden Reihenfolge gewählt:

Taste TUNER : Tuner → OFF (Aus)

Taste TAPE : Tape → OFF (Aus)

Taste CD : Multi-CD-Player → OFF (Aus)

Hinweis:

- In den folgenden Fällen ändert sich die Programmquelle nicht:
 - * Kein Multi-CD-Player ist an diesem Gerät angeschlossen.
 - * Es befindet sich keine Cassette im Gerät.
 - * Es befindet sich kein Magazin im Multi-CD-Player.
 - * AUX (externer Eingang) ist ausgeschaltet (OFF). (Siehe Seite 58.)

Grundlegender Tuner-Betrieb

1. Wählen Sie Tuner.

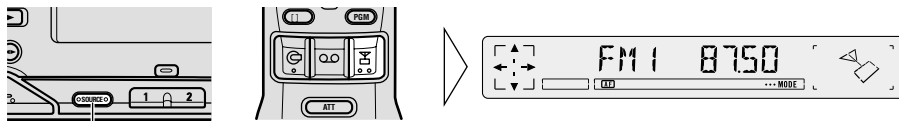

Die Programmquelle ändert sich mit jedem Druck ...

Der Programm-Service-Name oder die Frequenz erscheint im Display.

2. Wählen Sie den gewünschten Wellenbereich.

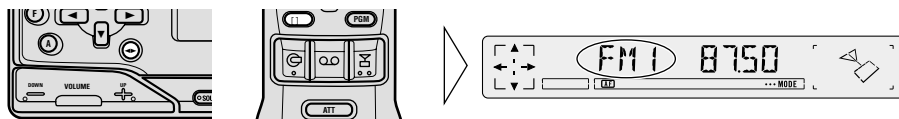

FM1 → FM2 → FM3 → MW/LW

3. Stimmen Sie den Receiver auf eine höhere oder tiefere Frequenz ab.

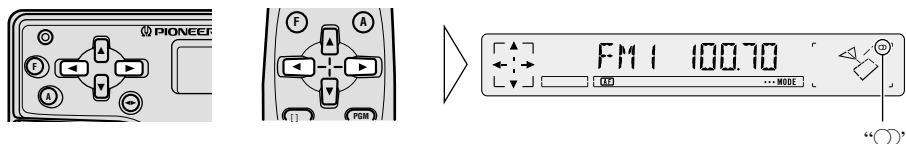

Der Tuner dieses Geräts gestattet Ihnen die Wahl der Abstimmung durch Ändern der Zeit, während der Sie die Taste drücken.

Manuelle Abstimmung (Schritt für Schritt)	0,3 Sekunden oder weniger
Suchlauf-Abstimmung (automatisch)	0,3 – 2 Sekunden
Manuelle Abstimmung (fortlaufend)	2 Sekunden oder mehr

Hinweis:

- Bei Empfang eines Stereo-Senders leuchtet die Anzeige "◉".
- Zur Wahl eines schwachen Rundfunksenders, der mit der Suchlauf-Abstimmungsfunktion nicht einstellbar ist, benutzen Sie das manuelle Abstimmverfahren.

4. Erhöhen oder senken Sie die Lautstärke.

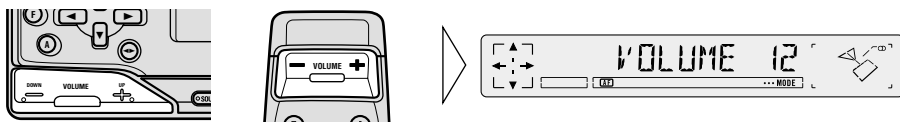

5. Schalten Sie die Programmquelle aus.

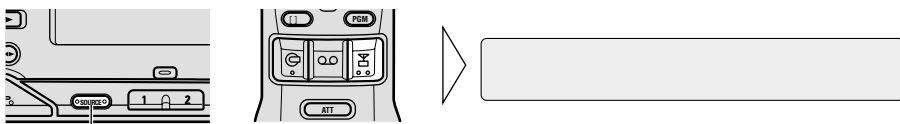

1 Sekunde lang
gedrückt halten

AF-Funktionsumschaltung

Die AF-Funktion dieses Produkts kann ein- und ausgeschaltet werden. AF sollte für normalen Abstimmbetrieb ausgeschaltet werden.

• Schalter AF ausgeschaltet (OFF).

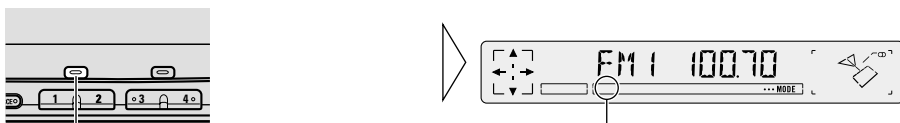

2 Sekunden lang
gedrückt halten

“AF” verschwindet

Zum Einschalten von AF wiederholen Sie das obige Verfahren.

Hinweis:

- Die AF-Funktion kann auch im Funktionsmenü ein- und ausgeschaltet werden.

Aufrufen des Funktionsmenüs

In diesem Menü können Sie die Tuner-Funktionen wählen.

- Wählen Sie die gewünschte Betriebsart im Funktionsmenü.

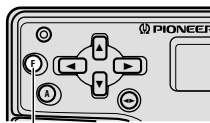

Die Betriebsart ändert sich mit jedem Druck ...

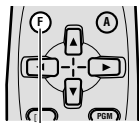

Die Betriebsart ändert sich mit jedem Druck ...

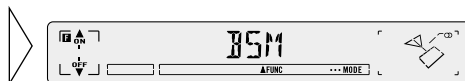

Mit jedem Druck auf die Taste FUNCTION wird die Betriebsart in der folgenden Reihenfolge gewählt:

BSM → REG* → LOCAL → TA* → PTY SEL* → AF*

* REG, TA, PTY SEL und AF sind RDS-Funktionen für UKW-Bänder. Bei Wahl des MW- oder LW-Bands stehen diese Betriebsarten nicht zur Verfügung.

Einzelheiten und Anweisungen zum Gebrauch dieser Funktionen finden Sie unter dem Titel "Gebrauch der RDS-Funktionen".

Zum Verlassen des Funktionsmenüs drücken Sie die Taste BAND.

Hinweis:

- Das Funktionsmenü verschwindet automatisch, wenn innerhalb von ca. 30 Sekunden nach Abruf kein Bedienungsschritt vorgenommen wird.

Lokale Suchlauf-Abstimmung

In dieser Betriebsart werden nur Sender mit besonders starken Signalen empfangen.

1. Wählen Sie die Lokal-Betriebsart (LOCAL) im Funktionsmenü.
2. Schalten Sie die Lokal-Betriebsart ein oder aus.

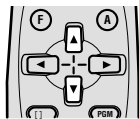
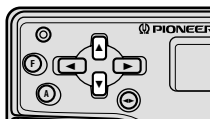

"LOC"

Zum Verlassen des Funktionsmenüs drücken Sie die Taste BAND.

Vorwahl-Abstimmung

Bis zu 18 UKW-Stationen (6 in FM1 (UKW1), FM2 (UKW2) und FM3 (UKW3)) und 6 MW/LW-Stationen können gespeichert werden. Speichern Sie die Sender im voraus unter den Tasten 1–6 mit Hilfe der BSM- oder der Stationspeicherfunktion.

Bestsenderspeicher (BSM)

Die BSM-Funktion speichert Stationen automatisch.

1. Wählen Sie die BSM-Betriebsart (BSM) im Funktionsmenü.
2. Schalten Sie die BSM-Betriebsart ein.

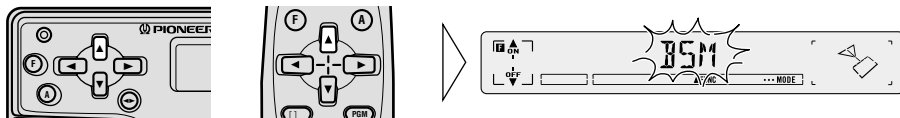

Die Stationen mit den stärksten Signalen werden unter den Tasten 1–6 in der Reihenfolge ihrer Signalstärke gespeichert.

Zum Verlassen des Funktionsmenüs drücken Sie die Taste BAND.

- **Zum Aufheben des Prozesses drücken Sie die Taste ▼ im Funktionsmenü, bevor die Speicherung abgeschlossen ist.**

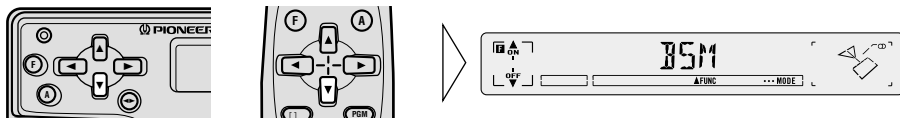

Stationsspeicher

Bei Gebrauch der Stationsspeicherfunktion werden Sender manuell gespeichert.

1. Wählen Sie die Station, deren Frequenz Sie speichern wollen.
2. Drücken Sie eine der Tasten 1–6 2 Sekunden oder länger, um die gewünschten Stationen zu speichern. (Z.B.: Drücken Sie Taste 4.)

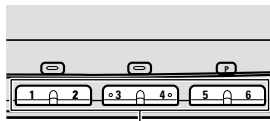

2 Sekunden lang
gedrückt halten



Die Station wird unter der gewählten Taste gespeichert.

Abrufen von gespeicherten Stationen

Zum Abrufen von voreingestellten Stationen gibt es zwei Möglichkeiten.

■ Direktabruf

- Drücken Sie eine der Tasten 1–6, um die Station abzurufen, die dieser Taste zugeordnet ist. (Z.B.: Drücken Sie Taste 4.)

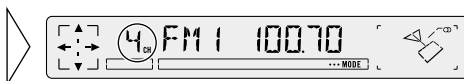
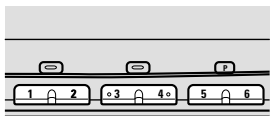

■ Sequentieller Abruf

- Rufen Sie eine unter den Tasten 1–6 voreingestellte Station ab.

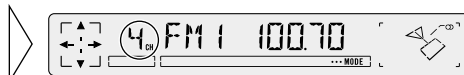

Gebrauch der PGM Taste (programmierbaren)

Die Funktionsmenü-BSM-, REG- und LOCAL-Funktionen können unter der Taste PGM gespeichert werden.

Anfänglich wird die BSM-Funktion unter der Taste PGM gespeichert.

■ Einstellen der PGM Taste

1. Wählen Sie die Einstellbetriebsart für die Taste PGM.

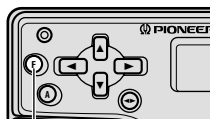

2 Sekunden lang gedrückt halten

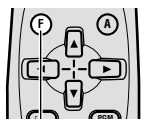

2 Sekunden lang gedrückt halten



2. Wählen Sie die Funktion, die Sie unter der Taste PGM speichern wollen.

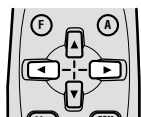
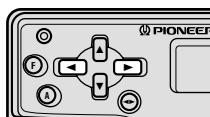

3. Speichern Sie die Funktion unter der Taste PGM.

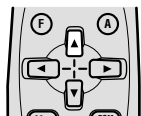
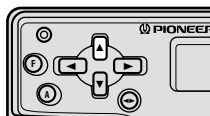

Zum Verlassen des Detail-Einstellmenüs drücken Sie die Taste BAND.

■ Gebrauch der Taste PGM

Die Taste PGM funktioniert je nach programmierter (gespeicherter) Funktion unterschiedlich.

• Betätigung der Taste PGM.

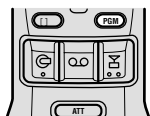
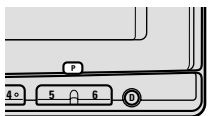

Funktion	Drücken	2 Sekunden lang gedrückt halten
BSM	—	EIN/AUS
REG	EIN/AUS	—
LOCAL	EIN/AUS	—

Was bedeutet RDS?

Das Radio-Datensystem (RDS) dient zur Übertragung von Informationen in Kombination mit UKW-Programmen. Diese Informationen, die nicht hörbar sind, bieten zahlreiche Merkmale: Programm-Service-Name, Programmtyp-Anzeige, Verkehrsdurchsage-Bereitschaft, automatische Abstimmung und Programmtyp-Abstimmung zur Erleichterung der Abstimmung eines gewünschten Senders.

Hinweis:

- RDS-Service wird unter Umständen nicht von allen Stationen geboten.
- RDS-Funktionen, wie z.B. Alternativfrequenzsuche (AF) und Verkehrsdurchsage-Bereitschaft (TA), sind nur wirksam, wenn ein RDS-Sender abgestimmt ist.

Programmservice-Namensanzeige

Mit dieser Funktion werden die Namen der Netzwerke/Stationen, die RDS-Service bieten, nach der Abstimmung anstatt der Frequenz einige Sekunden lang im Display angezeigt.

- **Wenn Sie PTY-Informationen erhalten oder die Frequenz des momentan abgestimmten Senders erfahren wollen, schalten Sie das Display um.**

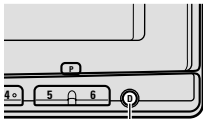

Die Anzeige ändert sich mit jedem Druck ...

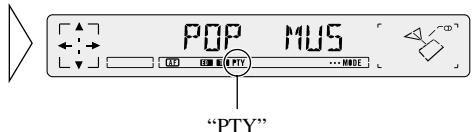

Mit jedem Druck auf die Taste DISP wird die Betriebsart in der nachstehenden Reihenfolge gewählt:

Programm-Service-Name → PTY-Information → Frequenz

Hinweis:

- Wenn nach dem Umschalten der Anzeigen nicht innerhalb von 8 Sekunden ein Bedienungsschritt durchgeführt wird, wird automatisch der Programm-Service-Name angezeigt.

■ PTY-Informationen

Programmtyp-Kenncode-Informationen (PTY) für den momentan abgestimmten Sender erscheinen 8 Sekunden lang im Display. Die Informationen entsprechen der Liste im Abschnitt "PTY-Funktion" auf Seite 20.

■ Frequenz

Die Frequenz der momentanen Station erscheint im Display.

AF-Funktion

Die Alternativfrequenzsuch-Funktion (AF) dient zum Suchen nach anderen Frequenzen im selben Netz wie die momentan abgestimmte Station. Der Receiver wird automatisch auf eine andere Frequenz im Netz mit einem stärkeren Sendesignal umgestimmt, wenn der momentan abgestimmte Sender nicht richtig empfangen werden kann, oder wenn auf einer anderen Frequenz besserer Empfang möglich ist.

Hinweis:

- AF stimmt den Receiver nur auf RDS-Stationen ab, wenn Sie bei aktivierter "AF"-Anzeige Suchlauf-Abstimmung oder BSM-Auto-Memory verwenden.
- Wenn Sie eine programmierte Station abrufen, kann der Tuner diese mit einer neuen Frequenz aus der Stations-AF-Liste aktualisieren. (Dies ist nur bei Gebrauch von Vorprogrammierungen auf UKW1 möglich.) Es erscheint keine Stationsnummer im Display, wenn die RDS-Daten für die empfangene Station von denen für die ursprünglich gespeicherte Station abweichen.
- Während eines AF-Frequenzsuchlaufs kann der Ton vorübergehend durch ein anderes Programm unterbrochen werden.
- Wenn der Tuner auf eine Nicht-RDS-Station abgestimmt wird, blinkt die "AF"-Anzeige.
- AF kann unabhängig für jedes UKW-Band ein- oder ausgeschaltet werden.

■ Aktivieren/Deaktivieren der AF-Funktion

AF ist standardmäßig aktiviert (ON).

- **Schalten Sie AF aus (OFF).**

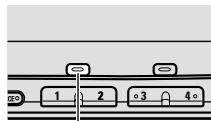

2 Sekunden lang gedrückt halten



"AF" verschwindet

Um AF wieder einzuschalten (ON), wiederholen Sie das obige Verfahren.

Hinweis:

- Die AF-Funktion kann auch im Funktionsmenü ein- und ausgeschaltet werden.

PI-Suchlauffunktionen

Der Tuner sucht nach einer anderen Frequenz, auf der dasselbe Programm ausgestrahlt wird. "PI SEEK" erscheint im Display, und die Radio-Lautstärke wird während eines PI-Suchlaufs stummgeschaltet. Nach Abschluß des PI-Suchlaufs, ob erfolgreich oder nicht, wird die ursprüngliche Lautstärke wiederhergestellt. Wenn der PI-Suchlauf nicht erfolgreich war, schaltet der Tuner auf die vorige Frequenz zurück.

■ PI-Suchlauf

Wenn der Tuner keine geeignete Alternativfrequenz findet, oder wenn das Sendesignal für richtigen Empfang zu schwach ist, beginnt der PI-Suchlauf automatisch.

■ Auto-PI-Suchlauf (für Vorwahlsender)

Wenn programmierte Stationen nicht abgerufen werden können, wie z.B. bei Langstreckenfahrten, kann das Gerät auch während Stationsabrufs auf PI-Suchlauf eingestellt werden. Standardmäßig ist der Auto-PI-Suchlauf ausgeschaltet (OFF).

Hinweis:

- Einzelheiten zum Ein-/Ausschalten (ON/OFF) des Auto-PI-Suchlaufs finden Sie unter "Ausgangseinstellungen".

REG-Funktion

Wenn AF zur automatischen Neuabstimmung des Tuners verwendet wird, beschränkt REG (Regional) die Auswahl auf Sender, die regionale Programme ausstrahlen.

Hinweis:

- Regionale Programmierung und regionale Netzwerke sind je nach Land verschieden organisiert (d.h., sie können sich nach Stunde, Staat oder Rundfunksgebiet ändern).
- Die Stationsnummer kann vom Display verschwinden, wenn der Tuner einen regionalen Sender abstimmt, der von der ursprünglich eingestellten Station verschieden ist.

■ Aktivieren von REG

Die REG-Funktion kann unabhängig für jedes UKW-Band eingeschaltet werden.

1. Wählen Sie die REG-Betriebsart (REG) im Funktionsmenü.
2. Aktivieren oder deaktivieren Sie REG, während Sie ein UKW-Band eingestellt haben.

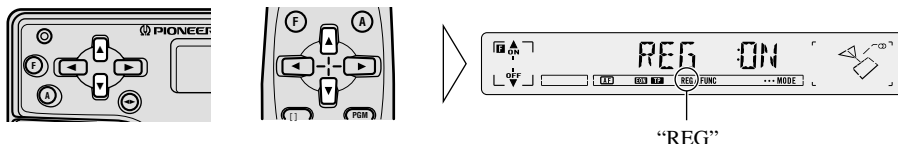

TA-Funktion

Die Verkehrsdurchsage-Bereitschaftsfunktion (TA) ermöglicht den automatischen Empfang von Verkehrsdurchsagen, ungeachtet dessen, welche Programmquelle (Tuner, Kassettenspieler oder Multi-CD-Spieler) eingeschaltet ist. Die TA-Funktion kann entweder für eine TP-Station (eine Station, die Verkehrsdurchsagen ausstrahlt) oder eine EON TP-Station (eine Station, die Querverweise zu TP-Stationen enthält) aktiviert werden.

■ Aktivieren/Deaktivieren der TA-Funktion

1. Stimmen Sie eine TP- oder EON TP-Station ab.

Die "TP"-Anzeige leuchtet, wenn der Tuner auf eine TP-Station abgestimmt ist, und sowohl die "EON"- als auch die "TP"-Anzeige leuchten, wenn der Tuner auf eine EON TP-Station abgestimmt ist.

2. Aktivieren Sie die TA-Funktion.

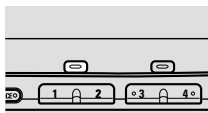

Die "TA"-Anzeige leuchtet auf, um zu signalisieren, daß der Tuner Verkehrsdurchsagen empfangen kann.

Zum Deaktivieren der TA-Funktion wiederholen Sie das obige Bedienungsverfahren, wenn gerade keine Verkehrsdurchsagen empfangen werden.

Hinweis:

- Die TA-Funktion kann auch im Funktionsmenü ein- und ausgeschaltet werden.
- Während Verkehrsdurchsageempfang sind nur die Tasten (+), (-), TA/AF, AUDIO, DISP und SOURCE wirksam.
- Nach einer Verkehrsdurchsage schaltet das System auf die ursprüngliche Programmquelle zurück.
- Die TA-Funktion kann von der Kassettenspieler- oder Multi-CD-Player-Betriebsart aus aktiviert werden, wenn der Tuner zuletzt auf UKW eingestellt war, jedoch nicht, wenn er zuletzt auf MW/LW eingestellt war.
- Wenn der Tuner zuletzt auf UKW eingestellt war, können durch Einschalten der TA-Funktion andere Abstimmfunktionen durchgeführt werden, während eine Cassette oder CD gehört wird.
- Nur TP- oder EON-TP-Stationen werden in der Suchlauf-Abstimmbetriebsart abgestimmt, wenn die "TA"-Anzeige eingeschaltet ist.
- Nur TP- oder EON-TP-Stationen werden durch BSM gespeichert, wenn die "TA"-Anzeige eingeschaltet ist.

■ Aufheben von Verkehrsdurchsagen

- Drücken Sie die Taste TA/AF, während eine Verkehrsdurchsage empfangen wird, um die Durchsage aufzuheben und zur ursprünglichen Programmquelle zurückzukehren.

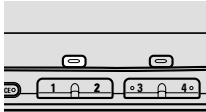

Die Durchsage wird aufgehoben, der Tuner bleibt jedoch auf TA-Betriebsart geschaltet, bis die Taste TA/AF erneut gedrückt wird.

■ Einstellen der TA-Lautstärke

Wenn eine Verkehrsdurchsage beginnt, wird die Lautstärke automatisch auf einen vorprogrammierten Pegel eingestellt, so daß Sie die Durchsage deutlich hören können.

- Stellen Sie die Lautstärke während Empfangs einer Verkehrsdurchsage ein.

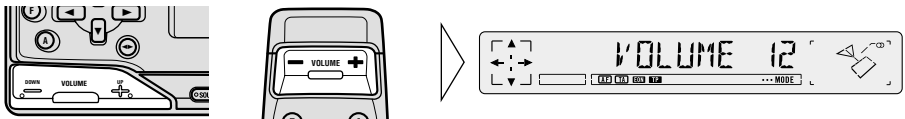

Die neu eingestellte Lautstärke wird gespeichert und bei nachfolgenden Verkehrsdurchsagen wirksam.

■ TP-Alarm-Funktion

Etwa 30 Sekunden nach Ausgehen der "TP"- oder "EON"-Anzeige wegen eines schwachen Signals werden Sie durch einen 5 Sekunden andauernden Piepton daran erinnert, eine andere TP- oder EON-TP-Station zu wählen.

- Bei Tuner-Betrieb stimmen Sie eine andere TP-Station oder EON-TP-Station ab.

Bei Kassettenspieler- oder Multi-CD-Player-Betrieb sucht der Tuner automatisch die TP-Station mit dem stärksten Signal im momentanen Gebiet 10 (oder 30)* Sekunden, nachdem "TP" vom Display verschwindet.

* Zeitdauer bevor Suchlauf beginnt.

TA-Funktion eingeschaltet	10 Sekunden
TA- und AF-Funktion eingeschaltet	30 Sekunden

PTY-Funktion

Die PTY-Funktion ermöglicht die Auswahl von Stationen nach dem Typ des Programms, das sie ausstrahlen (PTY-Suchlauf). Sie bietet auch automatische Abstimmung auf Notdurchsagen (PTY-Alarm).

Hinweis:

- PTY-Code-Programmtypen:
 1. NEWS: Nachrichten.
 2. AFFAIRS: Neuigkeiten.
 3. INFO: Allgemeine Informationen und Ratschläge.
 4. SPORT: Sportprogramme.
 5. EDUCATE: Bildungsprogramme.
 6. DRAMA: Alle Rundfunkspiele und Programmserien.
 7. CULTURE: Programme, die sich mit irgendeinem Aspekt nationaler oder regionaler Kultur befassen.
 8. SCIENCE: Programme über Natur, Wissenschaft und Technologie.
 9. VARIED: Leichte Unterhaltungsprogramme.
 10. POP MUS: Populäre Musik.
 11. ROCK MUS: Kontemporäre moderne Musik.
 12. EASY MUS: Leichte Hörmusik.
 13. L. CLASS: Leichte klassische Musik.
 14. CLASSICS: Ernste klassische Musik.
 15. OTH MUS: Andere Musik-Kategorien.
 16. WEATHER: Wetterberichte/meteorologische Informationen.
 17. FINANCE: Aktien, Wirtschaft, Handel usw.
 18. CHILDREN: Programme für Kinder.
 19. SOCIAL: Programme für soziale Angelegenheiten.
 20. RELIGION: Religionbezogene Programme.
 21. PHONE IN: Programme, die auf Telefonanruf beruhen.
 22. TOURING: Reiseprogramme, jedoch keine Verkehrsdurchsagen.
 23. LEISURE: Programme über Hobbys und Freizeit-Aktivitäten.
 24. JAZZ: Jazz-orientierte Programme.
 25. COUNTRY: Country-Musik-orientierte Programme.
 26. NAT NUS: Landesmusik-orientierte Programme.
 27. OLDIES: Oldies-orientierte Programme.
 28. FOLK MUS: Volksmusik-orientierte Programme.
 29. DOCUMENT: Dokumentar-Programme.
- Wenn von einer Station ein PTY-Code von 0 empfangen wird, wird "NONE" angezeigt. Dies bedeutet, daß diese Station ihren Programminhalt nicht definiert hat.
- Wenn das Signal zur Erfassung des PTY-Codes zu schwach ist, wird "NO PTY" angezeigt.

■ PTY-Such-Einstellfunktion

1. Schalten Sie auf die PTY-Such-Einstellbetriebsart.

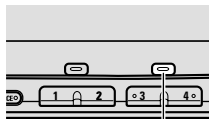

2 Sekunden lang
gedrückt halten

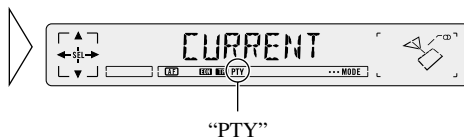

Die "PTY"-Anzeige leuchtet, und der Name eines Programmtyps erscheint
5 Sekunden lang im Display.

Hinweis:

- CURRENT stellt den Programmtyp der momentanen Station ein (nur für RDS-Stationen, die PTY-Informationen ausstrahlen).

2. Wählen Sie einen PTY:

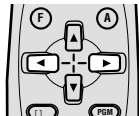
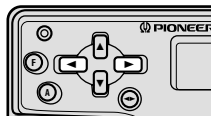

3. Wenn der gewünschte Programmtyp angezeigt wird, schalten Sie auf die normale Anzeige zurück.

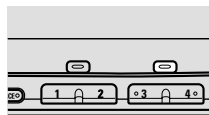

Hinweis:

- Sie können die PTY-Such-Einstellfunktion (PTY SEL) auch im Funktionsmenü wählen, und Sie können dann die PTY-Suchfunktion ein- oder ausschalten (ON/OFF).

■ PTY-Suchfunktion

- Starten Sie einen PTY-Suchlauf.

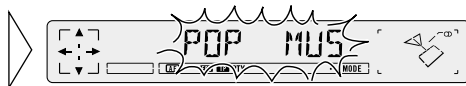
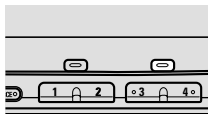

Der Tuner sucht nach einem Sender, der den gewünschten PTY ausstrahlt.

Hinweis:

- Der tatsächliche Programminhalt einiger Stationen stimmt nicht in jedem Fall mit dem überein, der durch den übertragenen PTY angezeigt wird.
- Wenn kein Sender gefunden wird, der den gewählten Programmtyp ausstrahlt, wird 2 Sekunden lang "NOT FOUND" angezeigt, wonach der Tuner auf den zuvor eingestellten Sender zurückschaltet.

■ PTY-Alarm

PTY-Alarm ist ein spezieller PTY-Code für Notdurchsagen, wie z.B. Naturkatastrophen. Sobald der Tuner den Radioalarmcode empfängt, erscheint "ALARM" im Display, und die Lautstärke wird auf den TA-Lautstärkepegel eingestellt. Nach der Notdurchsage schaltet das System auf die vorige Programmquelle zurück.



Hinweis:

- Während einer Notdurchsage sind nur die Tasten (+), (-), TA/AF, AUDIO, DISP und SOURCE wirksam.
- Sobald die Notdurchsage beendet ist, schaltet das System auf die ursprüngliche Programmquelle zurück.

■ Aufheben von Notdurchsagen

- Um eine Notdurchsage aufzuheben und auf die vorige Programmquelle zurückzuschalten, drücken Sie einfach die Taste TA/AF.

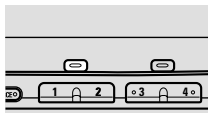

Grundlegender Betrieb des Kassettenspielers

1. Öffnen Sie die Frontplatte und legen Sie die Cassette ein.

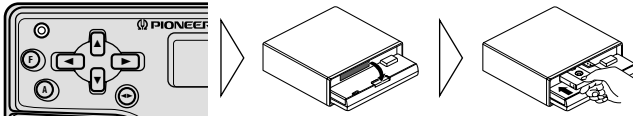

2. Schließen Sie die Frontplatte, indem Sie sie nach oben schwenken.

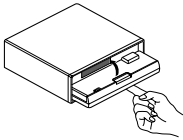

“MTL”

“MTL” erscheint automatisch, wenn eine Metall- oder Chrom-Cassette eingelegt wird. Bei einer Normal-Cassette erscheint keine Anzeige.

3. Wählen Sie Wiedergabe von Seite A oder B.

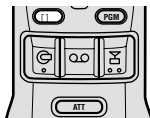
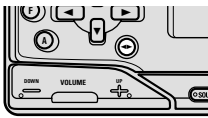

4. Stellen Sie die Lautstärke wunschgemäß ein.

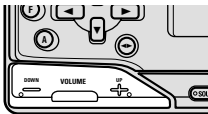

5. Öffnen Sie die Frontplatte und entfernen Sie die Cassette.

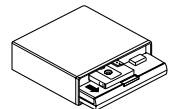
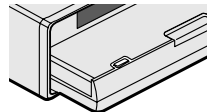
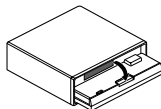
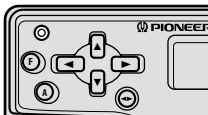

Nach Entfernen der Cassette muß die Frontplatte unbedingt geschlossen werden.

Hinweis:

- Cassettenbetrieb kann nur bei eingeschobener Cassette ein- und ausgeschaltet werden. (Siehe Seite 8.)

Schneller Vorlauf/Rücklauf und Musiksuche

■ Schneller Vorlauf und Vorwärts-Musiksuchlauf

Während "FF" angezeigt wird, spult das Gerät das Cassettenband schnell in Vorlaufrichtung bis zum Ende der momentanen Seite.

Während "F-MS" angezeigt wird, wird das Band zum Anfang des nächsten Titels vorgespult, dann beginnt die Wiedergabe von dieser Stelle ab.

• Wählen Sie die gewünschte Betriebsart in der nachstehenden Reihenfolge:

FF → F-MS → Normale Wiedergabe

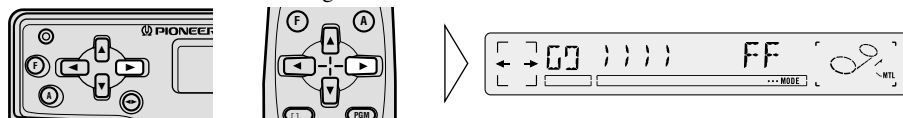

Hinweis:

- Schnellvorlauf (FF) und Vorwärts-Musiksuchlauf (F-MS) können durch Drücken der Taste BAND während FF- oder F-MS-Betriebs aufgehoben werden.

■ Rückspulung und Rückwärts-Musiksuchlauf

Während "REW" angezeigt wird, spult das Gerät das Cassettenband zum Anfang der momentanen Seite zurück.

Während "R-MS" angezeigt wird, wird das Band zum Anfang des momentanen Titels rückgespult, dann beginnt die Wiedergabe von dieser Stelle ab.

• Wählen Sie die gewünschte Betriebsart in der nachstehenden Reihenfolge:

REW → R-MS → Normale Wiedergabe

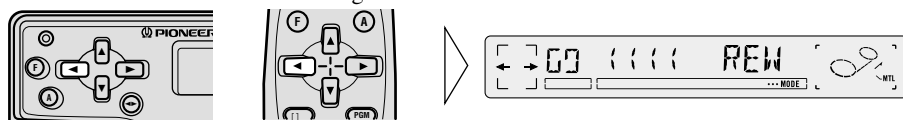

Hinweis:

- Rückspulung (REW) und Rückwärts-Musiksuchlauf (R-MS) können durch Drücken der Taste BAND während REW- oder R-MS-Betriebs aufgehoben werden.

Aufrufen des Funktionsmenüs

In diesem Menü können Sie die Bandfunktionen wählen.

- Wählen Sie die gewünschte Betriebsart im Funktionsmenü.

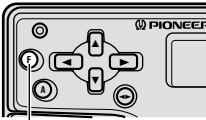

Die Betriebsart ändert sich mit jedem Druck ...

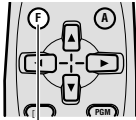

Die Betriebsart ändert sich mit jedem Druck ...



Mit jedem Druck auf die Taste FUNCTION wird die Betriebsart in der folgenden Reihenfolge gewählt:

REPEAT → B SKIP → RI → B NR

Zum Verlassen des Funktionsmenüs drücken Sie die Taste BAND.

Hinweis:

- Das Funktionsmenü verschwindet automatisch, wenn innerhalb von ca. 30 Sekunden kein Bedienungsschritt vorgenommen wird.

Dolby B-Rauschunterdrückung

Für Wiedergabe einer Cassette, die mit dem Dolby B-Rauschunterdrückungssystem bespielt worden ist, schalten Sie Dolby B NR ein (ON).

1. Wählen Sie die Betriebsart Dolby B NR (NR OFF) im Funktionsmenü.
2. Schalten Sie die Betriebsart Dolby B NR ein (ON) oder aus (OFF).

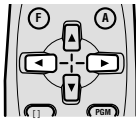
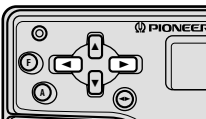

“**DB** B”

Zum Verlassen des Funktionsmenüs drücken Sie die Taste BAND.

Hinweis:

- Dolby Rauschunterdrückung ist hergestellt unter Lizenz von Dolby Laboratories Licensing Corporation. DOLBY und das doppel D symbol sind Warenzeichen der Dolby Laboratories Licensing Corporation.

Leerstellen-Übersprung

Diese Funktion steuert automatisch den nächsten Titel im schnellen Vorlauf an, wenn eine lange signalfreie Stelle (12 Sekunden oder länger) zwischen Titeln besteht.

1. Wählen Sie die **Leerstellen-Übersprung-Betriebsart (B-SKIP)** im Funktionsmenü.
2. Schalten Sie die **Leerstellen-Übersprung-Betriebsart ein oder aus.**

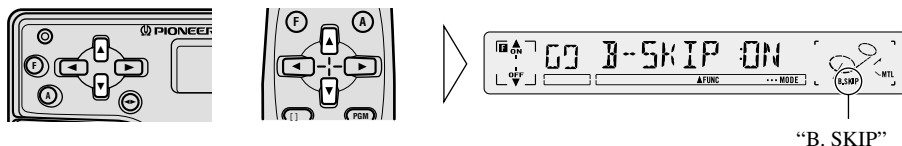

Zum Verlassen des Funktionsmenüs drücken Sie die Taste BAND.

Radio-Zwischenempfang

Diese Funktion ermöglicht Rundfunkempfang während Umspulbetriebs.

Hinweis:

- Radio-Zwischenempfang funktioniert während eines Musik-Suchlaufvorgangs nicht.

1. Wählen Sie die **Radio-Zwischenempfang-Schaltbetriebsart (RI OFF)** im Funktionsmenü.
2. Schalten Sie die **Radio-Zwischenempfang-Betriebsart ein oder aus.**

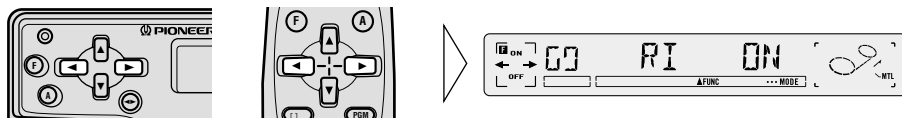

Zum Verlassen des Funktionsmenüs drücken Sie die Taste BAND.

Wiederholwiedergabe

Diese Funktion ermöglicht Ihnen die wiederholte Wiedergabe eines Titels.

1. Wählen Sie die Wiederholbetriebsart (REPEAT) im Funktionsmenü.
2. Schalten Sie die Wiederholbetriebsart ein oder aus.

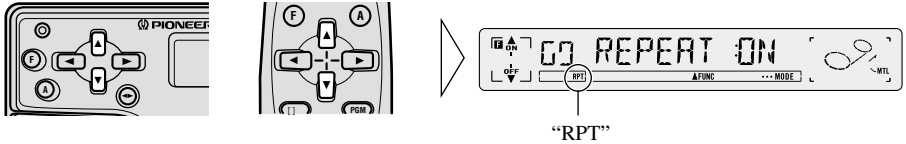

Zum Verlassen des Funktionsmenüs drücken Sie die Taste BAND.

Gebrauch der PGM Taste (programmierbaren)

Vom Funktionsmenü aus können Sie die Funktionen NR, B-SKIP, REPEAT und RI unter der Taste PGM speichern. Ursprünglich ist die NR-Funktion unter dieser Taste PGM.

■ Einstellen der Taste PGM

1. Wählen Sie die Einstellbetriebsart für die Taste PGM.

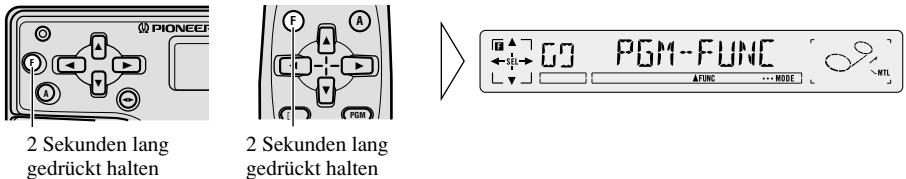

2 Sekunden lang gedrückt halten

2 Sekunden lang gedrückt halten

2. Wählen Sie die Funktion, die Sie unter der Taste PGM speichern wollen.

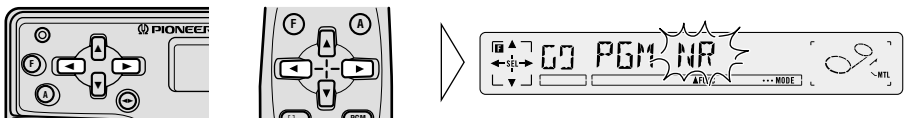

3. Speichern Sie die Funktion unter der Taste PGM.

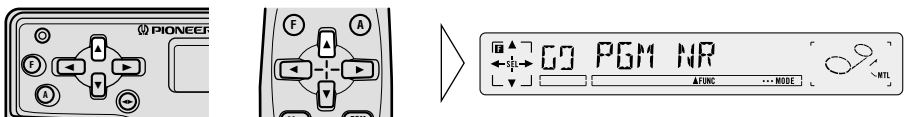

Zum Verlassen des Detail-Einstellmenüs drücken Sie die Taste BAND.

■ Gebrauch der Taste PGM

Diese Taste funktioniert so, wie sie programmiert ist.

- **Betätigen Sie die Taste PGM.**

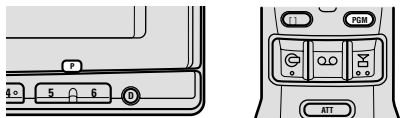

Funktion	Drücken	2 Sekunden lang gedrückt halten
NR	EIN/AUS	_____
B-SKIP	EIN/AUS	_____
REPEAT	EIN/AUS	_____
RI	EIN/AUS	_____

Zur besonderen Beachtung

■ Hinweis zum Cassettenspieler

- Ein loser oder verwellter Aufkleber auf einer Cassette kann den Auswurfmechanismus des Geräts beeinträchtigen, oder dazu führen, daß sich die Cassette im Gerät verklemmt. Benutzen Sie solche Cassetten nicht, oder entfernen Sie derartige Aufkleber vor dem Einschleiben der Cassette.
- Die Musik-Suchefunktion und die Wiederholfunktion funktionieren unter Umständen nicht richtig mit den folgenden vorbespielten Cassettenbändern, da der Abstand zwischen einzelnen Titeln nicht richtig ermittelt werden kann.
 - * Ein Band mit einem Abstand von 4 Sekunden oder weniger zwischen Titeln.
 - * Ein Band mit einem Dialog o.ä., mit einer Dauer von 4 Sekunden oder länger.
 - * Ein Band mit einer besonders leisen Stelle in der Musik, die 4 Sekunden oder länger andauert.

■ Hinweis zu Cassettenbändern

- Verwenden Sie keine Bänder, die länger als die von C-90-Cassetten (90 Minuten) sind, da sich derartige Bänder im Laufwerk verwickeln können.
- Legen Sie Cassetten nicht an Stellen ab, wo sie direkter Sonnenbestrahlung oder hohen Temperaturen ausgesetzt sind, da sie hierdurch verformt werden und nachfolgend den Bandtransport beeinträchtigen können.



- Bewahren Sie Ihre Cassetten bei Nichtgebrauch in einem geeigneten Gehäuse auf, so daß die Bänder nicht locker oder Staub ausgesetzt werden können.

Kopfreinigung

Wenn der Tonkopf schmutzig wird, nimmt die Klangqualität ab, und Tonaussetzer sowie andere Leistungsmängel treten auf. In diesem Fall ist eine Tonkopf-Reinigung erforderlich.

Mit diesem Gerät können ein oder mehrere Multi-CD-Player gesteuert werden.

Grundlegender Betrieb von Multi-CD-Playern

1. Wählen Sie die Multi-CD-Player-Programmquelle.

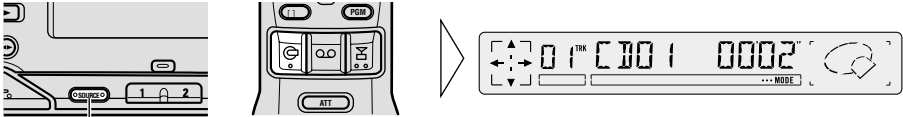

Die Programmquelle ändert sich mit jedem Druck ...

Hinweis:

- Der Multi-CD-Player kann einen vorbereitenden Betriebsschritt durchführen, wie z.B. Überprüfung des Vorhandenseins einer Disc oder Lesen der Disc-Information, wenn der Strom eingeschaltet oder eine neue Disc für Wiedergabe gewählt wird. "READY" wird angezeigt.
- Wenn der Multi-CD-Player nicht richtig funktionieren kann, wird eine Fehlermeldung, wie z.B. "ERROR-14", angezeigt. Siehe Bedienungsanleitung für den Multi-CD-Player.
- Falls sich keine Discs im Multi-CD-Player-Magazin befinden, wird "NO DISC" angezeigt.

2. Wählen Sie die gewünschte Disc.

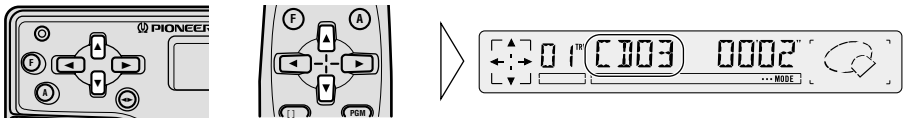

3. Wählen Sie den gewünschten Titel oder führen Sie wie unten erläutert einen Schnellvorlauf/Rücklauf des Bands aus.

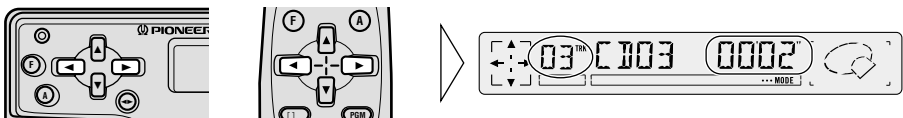

Je nachdem, wie lange Sie die Taste gedrückt halten, wird die Titelsuchfunktion oder Schnellvorlauf/Rücklauf-Funktion gewählt.

Titelsuchlauf	0,5 Sekunden oder weniger
Schnellvorlauf/Rücklauf	Gedrückt halten

4. Stellen Sie die Lautstärke wunschgemäß ein.

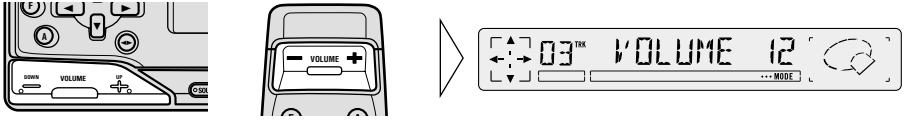

5. Schalten Sie die Programmquelle aus.

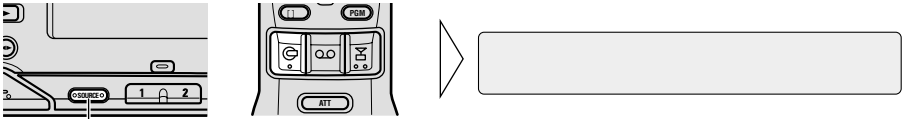

1 Sekunde lang
gedrückt halten

Abspielen von Discs mit einem 50-Disc-Multi-CD-Player

Wenn ein Magazin in einem 50-Disc-Multi-CD-Player geladen ist, werden Informationen aller Discs im Magazin gelesen.

Wenn mit der Wiedergabe einer Disc auf einem 50-Disc-Multi-CD-Player begonnen wird, bevor die Informationen für alle Discs gelesen worden sind, wird der Lesevorgang abgebrochen. Dies bedeutet, daß gewisse Funktionen dann nicht verwendet werden können. (In einem solchen Falle wird "NOT READY" angezeigt.)

In diesem Falle beginnt das Lesen der Information erneut, wenn auf ein anderes Gerät als einen 50-Disc-Multi-CD-Player geschaltet wird.

Multi-CD-Player-Umschaltung

Mit Hilfe eines Multi-Installationsadapters können bis zu drei Multi-CD-Player angeschlossen werden. Wenn zwei oder mehr Multi-CD-Player installiert sind, müssen deren Prioritäten vorgegeben werden. Beachten Sie die Anweisungen für den entsprechenden Multi-CD-Player genau, und stellen Sie die Adressenschalter richtig ein.

• Wählen Sie Ihren gewünschten Multi-CD-Player.

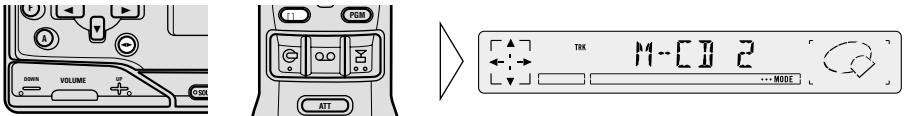

M-CD 1 → M-CD 2 → M-CD 3

Disc-Nummer-Suche

■ Disc-Nummer-Suche (für 6-Disc-, 12-Disc-Typen)

Sie können Discs direkt mit den Tasten 1 bis 6 wählen. Drücken Sie einfach die Zifferntaste, die der Disc entspricht, die Sie hören wollen.

Hinweis:

- Wenn ein 12-Disc-Multi-CD-Player angeschlossen ist, und Sie eine Disc zwischen 7 und 12 wählen wollen, drücken Sie die Tasten 1 bis 6 2 Sekunden oder länger.
- Wählen Sie die gewünschte Disc. (Z.B.: Drücken Sie Taste 3.)

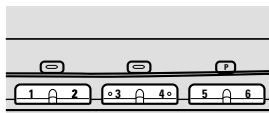

■ Disc-Nummer-Blocksuchlauf (nur für 50-Disc-Typ)

Mit dieser praktischen Funktion können Sie mit den Tasten 1 bis 5 in einem 50-Disc-Multi-CD-Player eingesetzte Discs wählen. Die 50 Discs werden in fünf Blöcke unterteilt, und jede Taste 1 bis 5 wird einem Block zugewiesen.

Wenn Sie zum Beispiel die Taste 1 drücken, werden die Discs 10 bis 19 der Reihe nach durchgesucht, dann wird die Disc mit der niedrigsten Disc-Nummer gewählt.

Hinweis:

- Wenn Sie die Taste 5 drücken, können Sie nur die 50. Disc wählen.
- Taste 6 ist nicht wirksam.
- Block-Suchlauf für Discs 1 bis 9 ist nicht möglich. Wählen Sie die gewünschte Disc mit Hilfe der Tasten ▲/▼.
- In den folgenden Fällen wird "LOAD" angezeigt:
 - * Wenn die Disc im Zusatzfach gewählt wird.
 - * Wenn die Disc vom Zusatzfach zum Magazin geführt wird. (Siehe Bedienungsanleitung für 50-Disc-Multi-CD-Player.)

Gebrauch von Multi-CD-Playern

1. Drücken Sie die entsprechende Taste zwischen 1 und 5 zur Wahl des Blocks, der die gewünschte Disc enthält. (Z.B.: Drücken Sie Taste 4.)

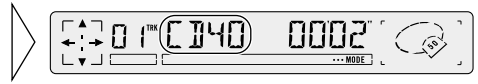
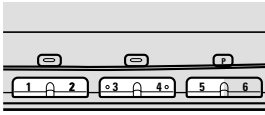

2. Wählen Sie die gewünschte Disc.

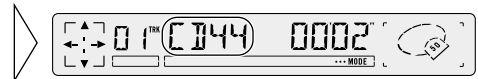
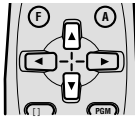
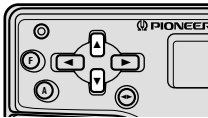

Aufrufen des Funktionsmenüs

In diesem Menü können Sie Multi-CD-Player-Funktionen wählen.

- Wählen Sie die gewünschte Betriebsart im Funktionsmenü.

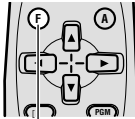
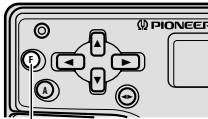

Die Betriebsart ändert sich mit jedem Druck ...

Die Betriebsart ändert sich mit jedem Druck ...

Mit jedem Druck auf die Taste FUNCTION wird die Betriebsart in der folgenden Reihenfolge gewählt:

REPEAT → TITLE LIST → ABC SEARCH* → RANDOM → SCAN → ITS-P → MG-P* → FREQ-P* → PAUSE → COMP

* ABC SEARCH, MG-P und FREQ-P sind 50-Disc-Multi-CD-Player-Funktionen.

Bei Gebrauch von 6-Disc- und 12-Disc-Multi-CD-Playern können diese Betriebsarten nicht abgerufen werden.

Zum Verlassen des Funktionsmenüs drücken Sie die Taste BAND.

Hinweis:

- Bei Gebrauch von Multi-CD-Playern, die nicht mit den Funktionen COMP (Kompression) und DBE (Dynamische Baßverstärkung) ausgestattet sind, wird "NO COMP" angezeigt, wenn auf die Betriebsart COMP geschaltet wird.
- Das Funktionsmenü verschwindet automatisch, wenn innerhalb von ca. 30 Sekunden kein Bedienungsschritt vorgenommen wird.

Aufrufen des Detail-Einstellmenüs

Dieses Menü gestattet Ihnen Disc-Titel-Eingabe und ITS-Programm- sowie PGM-Tasten-Einstellungen.

- **Schalten Sie auf das Detail-Einstellmenü.**

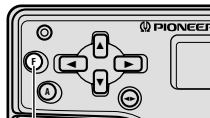

2 Sekunden lang gedrückt halten

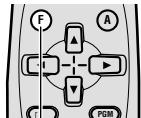

2 Sekunden lang gedrückt halten



Mit jedem Druck auf die Taste FUNCTION wird die Betriebsart in der folgenden Reihenfolge gewählt:

TITLE IN → ITS → MG IN* → PGM-FUNC

* MG IN ist eine 50-Disc-Multi-CD-Player-Funktion. Bei Gebrauch von 6-Disc- und 12-Disc-Multi-CD-Playern kann diese Betriebsart nicht abgerufen werden.

Zum Verlassen des Detail-Einstellmenüs drücken Sie die Taste BAND.

Hinweis:

- Durch erneutes Drücken der Taste FUNCTION für mindestens 2 Sekunden kann das Detail-Einstellmenü aufgehoben werden.

Pause

1. Wählen Sie die Pause-Betriebsart (PAUSE) im Funktionsmenü.
2. Stoppen Sie die Wiedergabe vorübergehend oder starten Sie das System erneut.

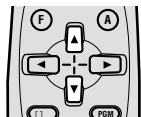
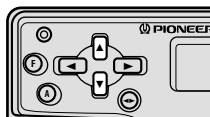

Zum Verlassen des Funktionsmenüs drücken Sie die Taste BAND.

CD-Klangqualitätseinstellung

Die Klangqualität Ihres Multi-CD-Players läßt sich mit den Funktionen COMP (Kompression) und DBE (Dynamische Baßverstärkung) einstellen. Jede Funktion bietet zwei Einstellstufen, gleichzeitiger Einsatz ist jedoch nicht möglich.

COMP und DBE können auch mit einem anderen Multi-CD-Player verwendet werden, der mit diesen Funktionen ausgestattet ist. Falls es sich um ein andersartiges Gerät handelt, wird "NO COMP" bei einem COMP/DBE-Schaltversuch angezeigt.

■ COMP

Die Kompressionsfunktion (COMP) beseitigt Verzerrungen, die durch Unausgeglichheiten zwischen lauten und gedämpften Klängen bei größeren Lautstärken verursacht werden können.

■ DBE

Die dynamische Baßverstärkung (DBE) betont die Tiefen, um einen satteren Sound zu erzielen.

■ COMP/DBE ON/OFF-Schaltung

1. Wählen Sie die COMP/DBE-Schaltbetriebsart (COMP OFF) im Funktionsmenü.
2. Wählen Sie die gewünschte Betriebsart in der nachstehenden Reihenfolge:

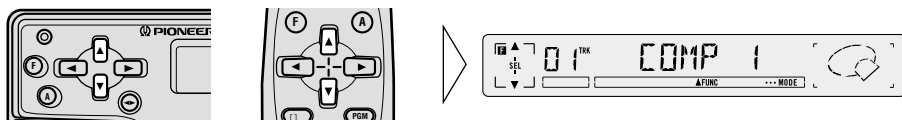

COMP OFF → COMP 1 → COMP 2 → COMP OFF → DBE 1 → DBE 2

Zum Verlassen des Funktionsmenüs drücken Sie die Taste BAND.

Multi-CD-Player-Wiederholbetriebsarten

Multi-CD-Player bieten vier Wiederholbetriebsarten: Einzeltitel-Wiederholung, Disc-Wiederholung, Multi-CD-Player-Wiederholung und Gesamtwiederholung. Multi-CD-Player-Wiederholung ist die Standardeinstellung, wenn ein oder mehrere CD-Player installiert sind.

1. Wählen Sie die Wiederhol-Einstellbetriebsart (REPEAT) im Funktionsmenü.
2. Wählen Sie die gewünschte Wiederholbetriebsart in der nachstehenden Reihenfolge:

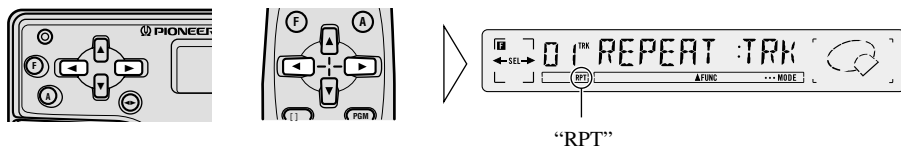

Multi-CD-Player-Wiederholung ("MCD" wird angezeigt) → Gesamtwiederholung ("ALL" wird angezeigt) → Einzeltitel-Wiederholung ("TRK" erscheint, und die Anzeige "RPT" leuchtet auf) → Disc-Wiederholung ("DSC" erscheint, und die Anzeige "DISC" leuchtet auf)
Zum Verlassen des Funktionsmenüs drücken Sie die Taste BAND.

Hinweis:

- Die Funktion "Gesamtwiederholung" steht nur zur Verfügung, wenn zwei oder mehr Multi-CD-Player installiert sind.

■ Multi-CD-Player-Wiederholbetriebsarten

Betriebsart	Betrieb
Einzeltitel-Wiederholung	Wiederholte Wiedergabe des momentanen Titels. <ul style="list-style-type: none"> • Wenn Titelschlauf oder Schnellverstellung (vorwärts/rückwärts) durchgeführt wird, erfolgt Rückschaltung auf die Disc-Wiederholbetriebsart. • Wenn eine andere Disc oder ein anderer Multi-CD-Player gewählt wird, erfolgt Umschaltung auf die Multi-CD-Player-Wiederholbetriebsart.
Disc-Wiederholung	Wiederholte Wiedergabe der momentanen Disc. <ul style="list-style-type: none"> • Wenn eine andere Disc oder ein anderer Multi-CD-Player gewählt wird, erfolgt Umschaltung auf die Multi-CD-Player-Wiederholbetriebsart.
Multi-CD-Player-Wiederholung (normale Wiedergabe)	Wiederholte Wiedergabe aller im Multi-CD-Player-Magazin eingesetzten Discs der Reihe nach, beginnend mit der ersten Disc.
Gesamtwiederholung	Wiedergabe aller Discs in den Magazinen aller Multi-CD-Player der Reihe nach.

Zufallsgesteuerte Multi-CD-Player-Wiedergabe

1. Wählen Sie die Random-Betriebsart (RANDOM) im Funktionsmenü.
2. Schalten Sie die Random-Wiedergabe ein oder aus.

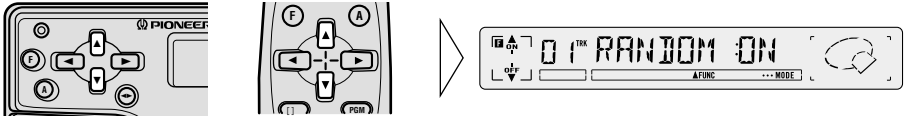

Wenn die Multi-CD-Player-Random-Wiedergabe eingeschaltet ist, können Sie sie mit der Wiederholbetriebsart kombinieren, um folgende Ergebnisse zu erzielen. Durch Umschalten der Wiederholbetriebsart wird die Random-Wiedergabe ausgeschaltet.

Zum Verlassen des Funktionsmenüs drücken Sie die Taste BAND.

Hinweis:

- Da die Wiedergabe zufallsgesteuert ist, kann es vorkommen, daß derselbe Titel fortlaufend gespielt wird.

■ Multi-CD-Player-Random-Wiedergabeoptionen

Betriebsart	Betrieb
Einzeltitel-Wiederholung	Rückschaltung auf die Disc-Wiederholbetriebsart, und alle Titel der momentanen Disc werden nach dem Zufallsprinzip abgespielt.
Disc-Wiederholung "RDM:DSC"	Alle Titel der momentanen Disc werden nach dem Zufallsprinzip abgespielt.
Multi-CD-Player- Wiederholung "RDM:MCD"	Alle Titel auf allen Discs im Multi-CD-Player-Magazin werden nach dem Zufallsprinzip abgespielt.
Gesamtwiederholung "RDM:ALL"	Alle Titel auf den Discs in allen Multi-CD-Playern werden nach dem Zufallsprinzip abgespielt.

Multi-CD-Player-Titelanspiel-Wiedergabe

Bei Installation von einem oder mehreren Multi-CD-Playern werden ungefähr die ersten 10 Sekunden eines jeden Titels auf einer Disc in den Betriebsarten "Einzeltitel-Wiederholung" und "Disc-Wiederholung" sowie die ersten Titel jeder Disc in den Betriebsarten "Multi-CD-Player-Wiederholung" und "Gesamtwiederholung" angespielt.

1. Wählen Sie die Titelanspiel-Betriebsart (SCAN) im Funktionsmenü.
2. Schalten Sie die Titelanspiel-Funktion ein (ON).

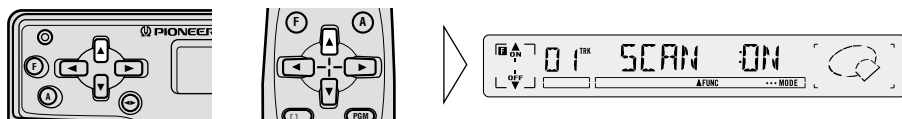

Wenn Multi-CD-Player-Titelanspiel-Wiedergabe eingeschaltet und mit der Wiederholbetriebsart kombiniert ist, erfolgt der Betriebsablauf wie in der folgenden Tabelle gezeigt. Durch Einschalten der Wiederholbetriebsart wird die Titelanspiel-Wiedergabe ausgeschaltet.

3. Sobald Sie den gewünschten Titel hören, heben Sie die Titelanspiel-Funktion auf.

Falls das Funktionsmenü automatisch aufgehoben worden ist, wählen Sie die Titelanspiel-Betriebsart im Funktionsmenü erneut.

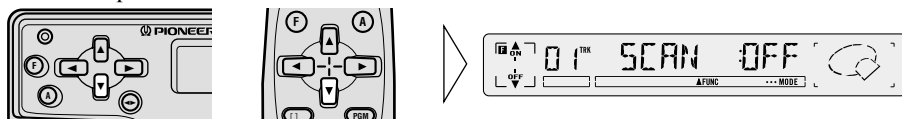

Die Wiedergabe des momentanen Titels oder der momentanen Disc wird fortgesetzt.

Zum Verlassen des Funktionsmenüs drücken Sie die Taste BAND.

Hinweis:

- Titelanspiel-Wiedergabe wird automatisch aufgehoben, nachdem alle Titel oder Discs abgetastet worden sind.

Multi-CD-Player-Titelanspiel-Wiedergabeoptionen

Betriebsart	Betrieb
Einzeltitel-Wiederholung	Es erfolgt Rückschaltung auf die Disc-Wiederholbetriebsart, und alle Titel der momentanen Disc werden abgespielt.
Disc-Wiederholung "SCN:DSC"	Alle Titel auf der momentanen Disc werden abgetastet.
Multi-CD-Player-Wiederholung "SCN:MCD"	Die ersten Titel aller Discs im Multi-CD-Player-Magazin werden abgetastet.
Gesamtwiederholung "SCN:ALL"	Die ersten Titel aller Discs in den Magazinen aller installierter Multi-CDs werden abgespielt.

Soforttitelwahl (ITS)

Die ITS-Funktion erleichtert die Titelsuche, wenn einer oder mehrere Multi-CD-Player installiert sind. Mit ITS können Sie die automatische Wiedergabe von bis zu 24 Titeln pro Disc aus einer Auswahl von bis zu 100 Discs programmieren. (ITS-Programm- und Disc-Titeldaten für bis zu 100 Discs können gespeichert werden. Mit einem 50-Disc-Multi-CD-Player können Sie auch Musikgruppendaten speichern.)

■ ITS-Programmierung

ITS-Programmierung kann in jeder Multi-CD-Player-Wiedergabebetriebsart außer ITS-Wiedergabe durchgeführt werden.

1. Spielen Sie den Titel, den Sie programmieren wollen.
2. Wählen Sie die ITS-Programmierbetriebsart (ITS) im Detail-Einstellmenü.
3. Programmieren Sie den gewünschten Titel.

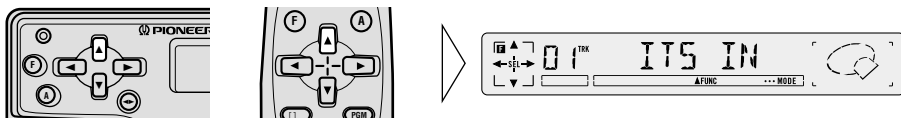

Zum Verlassen des Detail-Einstellmenüs drücken Sie die Taste BAND.

Hinweis:

- Nachdem 100 Discs programmiert worden sind, werden die Daten für eine neue Disc über die Daten der am wenigsten benutzten Disc geschrieben.

■ ITS-Wiedergabe

ITS-Wiedergabe kann in jeder Wiederholbetriebsart durchgeführt werden.

1. Wählen Sie die ITS-Wiedergabebetriebsart (ITS-P) im Funktionsmenü.

2. Schalten Sie die ITS-Wiedergabe ein oder aus.

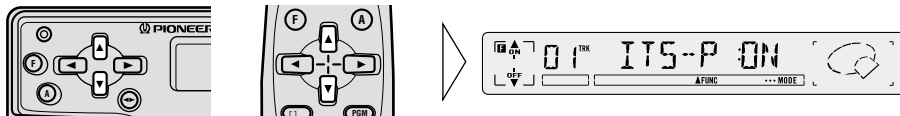

Wenn ITS-Wiedergabe eingeschaltet ist, können Sie diese Betriebsart mit der Wiederholbetriebsart kombinieren, um die nachstehend aufgeführten Ergebnisse zu erzielen. Durch Umschalten der Wiederholbetriebsart auf Einzeltitel-Wiederholung wird die ITS-Wiedergabe ausgeschaltet. Die programmierten ITS-Titel werden der Reihe nach vom Anfang bis zum Ende wiedergegeben.

Zum Verlassen des Funktionsmenüs drücken Sie die Taste BAND.

Hinweis:

- Wenn kein Titel im momentanen Bereich für ITS-Wiedergabe programmiert ist, wird "ITS EMPTY" angezeigt.

■ Multi-CD-Player-ITS-Wiedergabe

Betriebsart	Betrieb
Einzeltitel-Wiederholung	Es erfolgt Rückschaltung auf die Disc-Wiederholbetriebsart, und alle programmierten Titel auf der momentanen Disc werden wiedergegeben.
Disc-Wiederholung "ITS:DSC"	Alle programmierten Titel auf der momentanen Disc werden wiedergegeben.
Multi-CD-Player-Wiederholung "ITS:MCD"	Alle programmierten Titel auf den Discs im Multi-CD-Player-Magazin werden wiedergegeben. <ul style="list-style-type: none"> • Wenn sich keine programmierten Titel auf der momentanen Disc befinden, steuert ITS die nächste Disc an.
Gesamtwiederholung "ITS:ALL"	Die programmierten Titel auf allen Discs in den Magazinen aller installierten Multi-CDs werden wiedergegeben. <ul style="list-style-type: none"> • Falls sich keine programmierten Titel auf der momentanen Disc (oder Multi-CD-Player) befinden, steuert ITS die nächste Disc (oder den nächsten Multi-CD-Player) an.

Löschen von ITS-Programmen

Mit ITS können bis 100 Discs permanent gespeichert werden, bis sie wieder gelöscht werden.

■ Löschen eines Titelprogramms

1. Wählen Sie den Titel, den Sie löschen wollen, während ITS-Wiedergabe.
2. Wählen Sie die ITS-Programmierbetriebsart (ITS) im Detail-Einstellmenü.
3. Löschen Sie das Titelprogramm.

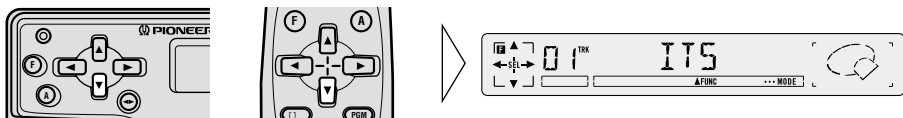

ITS wird aufgehoben, und die Wiedergabe des nächsten ITS-programmierten Titels beginnt. Wenn sich keine weiteren programmierten Titel im momentanen Bereich befinden, wird "ITS CLEAR" angezeigt, und die normale Wiedergabe wird fortgesetzt.

Zum Verlassen des Detail-Einstellmenüs drücken Sie die Taste BAND.

■ Löschen eines Disc-Programms

1. Wählen Sie die Disc, die Sie löschen wollen, während diese spielt.
2. Wählen Sie die ITS-Programmierbetriebsart (ITS) im Detail-Einstellmenü.
3. Löschen Sie das Disc-Programm.

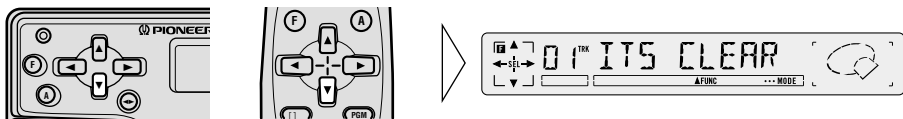

Zum Verlassen des Detail-Einstellmenüs drücken Sie die Taste BAND.

Disc-Titel-Eingabe

Sie können Titel mit maximal 10 Zeichen für bis zu 100 Discs eingeben. Mit Hilfe dieser Funktion kann jede gewünschte Disc mühelos aufgesucht und für Wiedergabe gewählt werden.

(ITS-Programm- und -Disc-Titeldaten für bis zu 100 Discs können gespeichert werden. Mit einem 50-Disc-Multi-CD-Player können auch Musikgruppendaten gespeichert werden.)

1. Spielen Sie die Disc, für die Sie den Titel eingeben wollen.
2. Wählen Sie die Disc-Titel-Eingabebetriebsart (TITLE IN) im Detail-Einstellmenü.
3. Wählen Sie einen Buchstaben, eine Ziffer oder ein Symbol.

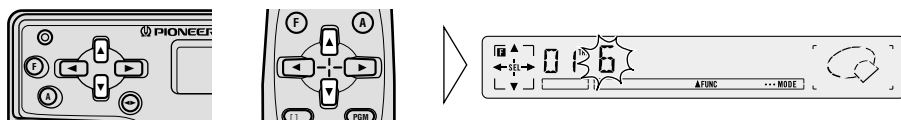

Zur Eingabe eines Leerzeichens wählen Sie den blinkenden Cursor.

4. Rücken Sie Kästchen für Kästchen vor oder zurück.

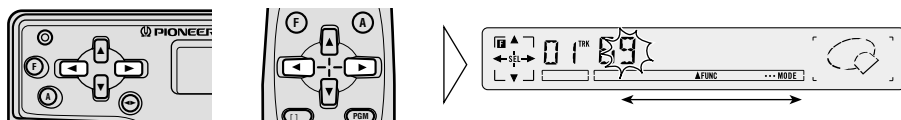

5. Wenn der Titel vollständig ist, speichern Sie ihn, wonach der blinkende Cursor ausgeht.

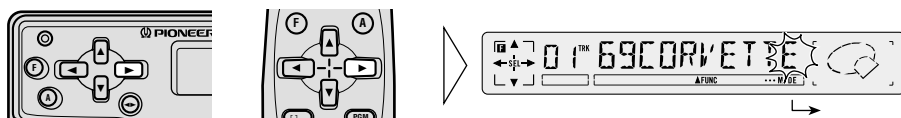

Zum Verlassen des Detail-Einstellmenüs drücken Sie die Taste BAND.

Hinweis:

- Titel bleiben gespeichert, auch nachdem die Disc vom Magazin entfernt worden ist, und können nach erneutem Einsetzen der Disc wieder abgerufen werden.
- Nachdem Titel für 100 Discs eingegeben worden sind, überschreiben die Daten für eine neue Disc die Daten der am seltensten wiedergegebenen Disc.

■ Anzeige von Disc-Titeln

- Wählen Sie die Disc-Titelanzeige.

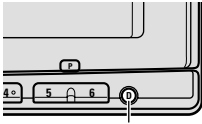

Die Anzeige ändert sich mit jedem Druck ...



Mit jedem Druck auf die Taste DISP ändert sich die Anzeige in der nachstehenden Folge:

Wiedergabe-Betriebsart (Verstrichene Spielzeit) → Disc-Titel → Musikgruppe*

* Die Musikgruppenanzeige ist eine 50-Disc-Multi-CD-Player-Funktion. Mit einem 6- oder 12-Disc-Multi-CD-Player kann diese Anzeige nicht abgerufen werden. (Siehe Seite 45.)

Hinweis:

- Während normaler Wiedergabe erscheint die abgelaufene Spielzeit in der Wiedergabe-Betriebsartenanzeige.
- Wenn beim Abspielen einer Disc, die keinen Titel hat, auf Disc-Titel-Anzeige geschaltet wird, so blinkt "NO TITLE" 8 Sekunden lang, dann wird die Anzeige schwarz.

■ Wahl von Discs nach Disc-Titelliste

Zum Abspielen einer Disc, für die Sie den Titel bei einem Multi-CD-Player eingegeben haben, gehen Sie wie nachfolgend beschrieben vor.

1. Wählen Sie die Disc-Titellauflistbetriebsart (TITLE LIST) im Funktionsmenü.
2. Mit jedem Druck auf die Taste ◀ oder ▶ werden die Titel im momentanen Disc-Magazin in der Reihenfolge ihrer Disc-Nummern angezeigt.

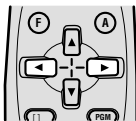
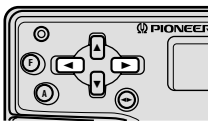

Für Discs, deren Titel nicht eingegeben worden sind, wird nichts angezeigt.

3. Wählen Sie die gewünschte Disc für Wiedergabe, indem Sie die Taste ▲ drücken, wenn der Titel dieser Disc angezeigt ist.

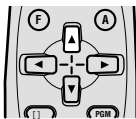
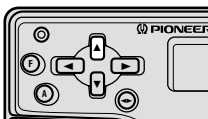

■ Wählen von Discs mit "ABC"-Disc-Titelsuche (nur für 50-Disc-Typ)

Sie können nach einer Disc suchen und diese wählen, indem Sie den ersten Buchstaben des gewünschten Disc-Titels eingeben.

1. Wählen Sie die "ABC"-Disc-Titelsuchbetriebsart (ABC SEARCH) im Funktionsmenü.

2. Wählen Sie den ersten Buchstaben des gewünschten Titels.

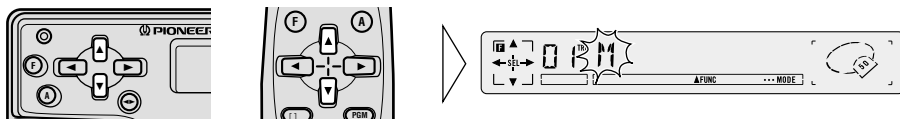

3. Wählen Sie den gewünschten Disc-Titel.

Mit jedem Druck auf die Taste werden Titel mit dem gewählten ersten Buchstaben in der Reihe ihrer Disc-Nummern angezeigt.

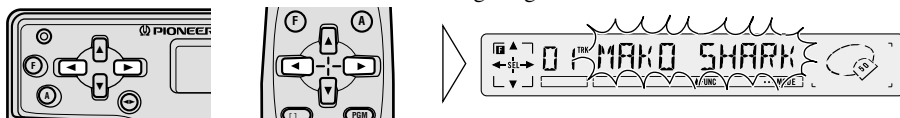

Hinweis:

- Wenn kein Disc-Titel mit dem gewählten Buchstaben beginnt, blinkt "NO TITLE" im Display.
- Drücken Sie die Taste ▼, um auf Wahl des ersten Buchstabens zurückzuschalten.

4. Wählen Sie die gewünschte Disc für Wiedergabe, indem Sie die Taste ▲ drücken, wenn der Titel dieser Disc angezeigt ist.

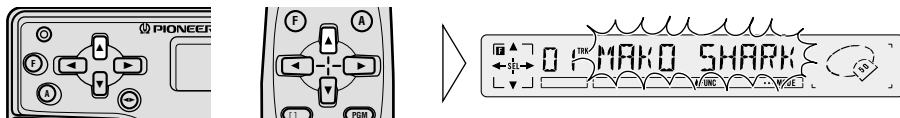

Zum Verlassen des Funktionsmenüs drücken Sie die Taste BAND.

Musikgruppenwiedergabe (nur für 50-Disc-Typ)

Mit der Musikgruppen-Wiedergabefunktion können Discs in einem 50-Disc-Multi-CD-Player in 10 Gruppen eingeteilt und nur Discs einer bestimmten Gruppe abgespielt werden. Bis zu 100 Discs können in Gruppen klassifiziert werden. (Musikgruppe, ITS-Programm und Disc-Titel für bis zu 100 Discs können gespeichert werden.)

Hinweis:

- Die Einteilung kann nach den folgenden Musikgruppentypen vorgenommen werden:
ROCK 1, ROCK 2, POP, JAZZ, INSTRMNT, CLASSIC, GROUP 1, GROUP 2, GROUP 3, GROUP 4

■ Zuordnen einer Disc zu einer Gruppe

1. Lassen Sie die Disc, die Sie einer Gruppe zuordnen wollen, spielen.
2. Wählen Sie die Musikgruppen-Eingabebetriebsart (MG IN) im Detail-Einstellmenü.
3. Wählen Sie die gewünschte Gruppe.

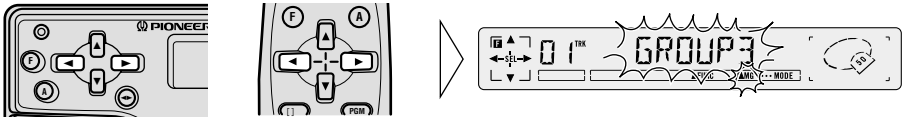

4. Registrieren Sie die Disc in der gewählten Gruppe.

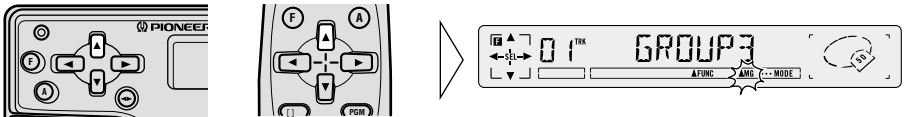

Zum Verlassen des Detail-Einstellmenüs drücken Sie die Taste BAND.

Hinweis:

- Selbst wenn Sie eine Disc von einem Magazin entfernen, nachdem Sie sie in einer Gruppe registriert haben, bleibt ihre Gruppenzuordnung gespeichert. Dies bedeutet, daß die Disc nicht von neuem registriert zu werden braucht, wenn sie wieder in das Magazin eingesetzt wird.
- Nachdem 100 Discs Gruppen zugeordnet worden sind, überschreibt die Dateneingabe für eine neue Disc die Daten für die Disc, die am längsten nicht mehr gespielt worden ist.

■ Musikgruppen-Wiedergabe

Nur Discs derselben Gruppe werden wiedergegeben.

1. Wählen Sie die Musikgruppen-Wiedergabebetriebsart (MG-P) im Funktionsmenü.

2. Wählen Sie die gewünschte Musikgruppe.

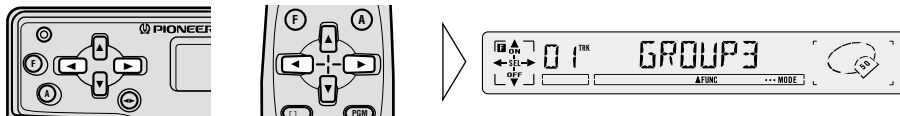

Hinweis:

- Zuerst wird die Gruppe der spielenden Disc angezeigt. Wenn die spielende Disc zu keiner Gruppe gehört, erscheint "NO GROUP".

3. Schalten Sie die Musikgruppen-Wiedergabe ein oder aus.

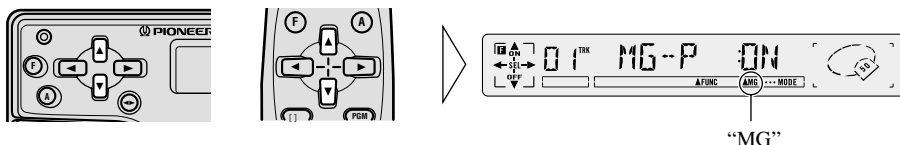

Zum Verlassen des Funktionsmenüs drücken Sie die Taste BAND.

Hinweis:

- Wenn keine Discs in der gewählten Gruppe registriert sind, erscheint "MG EMPTY".

■ Anzeigen der Musikgruppe

Die Musikgruppe der spielenden Disc kann angezeigt werden.

• Wählen Sie die Musikgruppenanzeige.

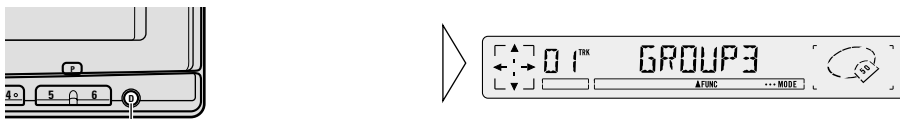

Die Anzeige ändert sich mit jedem Druck ...

Mit jedem Druck auf die Taste DISP ändert sich die Anzeige in der nachstehenden Folge:

Wiedergabe-Betriebsart (Verstrichene Spielzeit) → Disc-Titel → Musikgruppe

Hinweis:

- Während normaler Wiedergabe erscheint die abgelaufene Spielzeit in der Wiedergabe-Betriebsartenanzeige.
- Wenn Sie bei Wiedergabe einer Disc, die keiner Gruppe angehört, Musikgruppenanzeige wählen, blinkt "NO GROUP" 8 Sekunden lang, dann erlischt die Anzeige.

■ Löschen einer Disc aus einer Musikgruppe

1. Lassen Sie die Disc, die Sie aus einer Gruppe löschen wollen, spielen.
2. Wählen Sie die Musikgruppen-Eingabebetriebsart (MG IN) im Detail-Einstellmenü.
3. Löschen Sie die Disc aus der Gruppe.

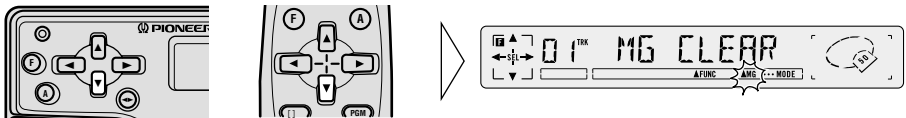

Zum Verlassen des Detail-Einstellmenüs drücken Sie die Taste BAND.

Hinweis:

- Wenn Sie während Musikgruppenwiedergabe die momentan spielende Disc aus der Gruppe gelöscht haben, so wird die nächste Disc in der Gruppe wiedergegeben. Wenn alle Discs derselben Gruppe gelöscht worden sind, erscheint "NO GROUP".

Wiedergabe nach Spielhäufigkeit (nur für 50-Disc-Typ)

Mit dieser Funktion können Discs nach der Spielhäufigkeit wiedergegeben werden, angefangen bei der am häufigsten gespielten Disc bis hin zu der am seltensten gespielten, oder umgekehrt.

1. Wählen Sie Wiedergabebetrieb nach Spielhäufigkeit (FREQ-P) im Funktionsmenü.
2. Wählen Sie die gewünschte Spielreihenfolge.

Für fortlaufende Wiedergabe beginnend mit der am häufigsten gespielten Disc wählen Sie "MOST". Für fortlaufende Wiedergabe beginnend mit der am seltensten gespielten Disc wählen Sie "LEAST".

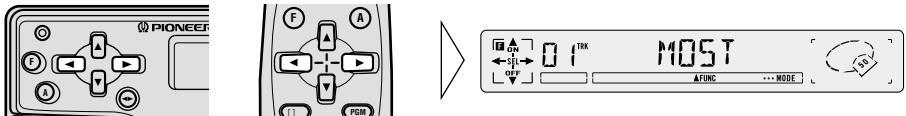

3. Schalten Sie die Wiedergabe nach Spielhäufigkeit ein (ON) oder aus (OFF).

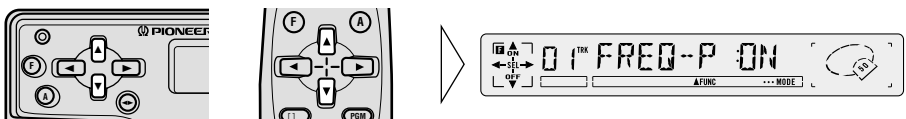

Zum Verlassen des Funktionsmenüs drücken Sie die Taste BAND.

Hinweis:

- Während Wiedergabebetriebs nach Spielhäufigkeit kann durch Drücken der Taste ▲ oder ▼ die vorige oder nächste Disc in der Spielhäufigkeitsfolge angesteuert werden.

Auswerfen einer einzelnen Disc (nur für 50-Disc-Typ)

Mit dieser Funktion kann jeweils eine Disc von einem 50-Disc-Multi-CD-Player ausgeworfen werden.

1. Lassen Sie die Disc spielen, die Sie auswerfen wollen.
2. Führen Sie die Disc zum Zusatzfach.

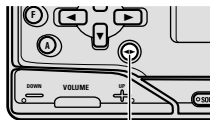

2 Sekunden lang
gedrückt halten

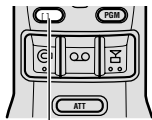

2 Sekunden lang
gedrückt halten

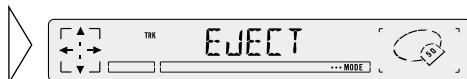

3. Entfernen Sie die Disc vom Zusatzfach.

(Siehe Bedienungsanleitung für den 50-Disc-Multi-CD-Player.)

Hinweis:

- Diese Funktion arbeitet nicht, wenn bereits eine Disc im Zusatzfach geladen ist.

Gebrauch der PGM Taste (programmierbaren)

Im Funktionsmenü können Sie die Funktionen PAUSE, REPEAT, RANDOM, LIST und ITS unter der Taste PGM speichern. Die Standardeinstellung für die Taste PGM ist PAUSE.

■ Einstellen der Taste PGM

1. Wählen Sie die Einstellbetriebsart für die Taste PGM im Detail-Einstellmenü.
2. Wählen Sie die Funktion, die Sie unter der Taste PGM speichern wollen.

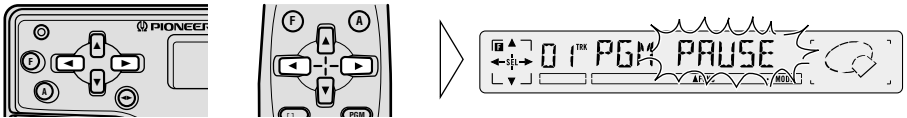

3. Speichern Sie die gewünschte Funktion unter der Taste PGM.

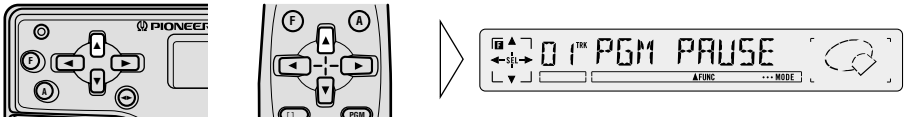

Zum Verlassen des Detail-Einstellmenüs drücken Sie die Taste BAND.

■ Gebrauch der Taste PGM

Die Taste PGM funktioniert je nach programmierter (gespeicherter) Funktion unterschiedlich.

- Gebrauch der Taste PGM.

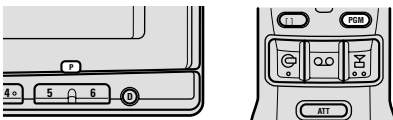

Funktion	Drücken	2 Sekunden lang gedrückt halten
PAUSE	EIN/AUS	_____
REPEAT	Wahl der Betriebsart	_____
RANDOM	EIN/AUS	_____
LIST	Aktivieren der LIST-Betriebsart	_____
ITS	ITS-Programmierung	EIN/AUS

Aufrufen des Audio-Menüs

- Wählen Sie die Betriebsart, die Sie im Audio-Menü einstellen wollen.

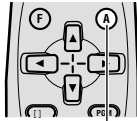
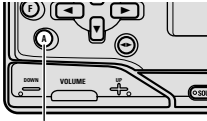

Die Betriebsart ändert sich mit jedem Druck ... Die Betriebsart ändert sich mit jedem Druck ...

Mit jedem Druck auf die Taste AUDIO wird die Betriebsart in der nachstehenden Reihenfolge gewählt:

FAD → BAS → TRE → LOUD → FIE → SLA

Zum Verlassen des Audio-Menüs drücken Sie die Taste BAND.

Hinweis:

- Das Audio-Menü verschwindet automatisch, wenn nicht innerhalb von 30 Sekunden nach Abruf ein Bedienungsschritt vorgenommen wird.

Balance-Einstellung

Diese Funktion ermöglicht die Wahl einer Überblend-/Balance-Einstellung, die optimale Hörbedingungen für alle Sitzpositionen bietet.

1. Wählen Sie die Überblendung-/Balance-Betriebsart (FAD) im Audio-Menü.
2. Verschieben Sie den Lautstärkeschwerpunkt progressiv zu den vorderen oder hinteren Lautsprechern.

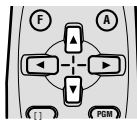
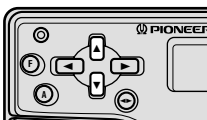

“FAD F15” – “FAD R15” wird bei der Bewegung von vorne nach hinten angezeigt.

3. Verschieben Sie den Lautstärkeschwerpunkt entsprechend zum linken oder rechten Lautsprecher.

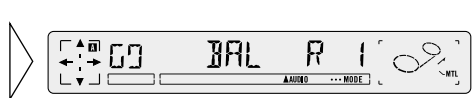
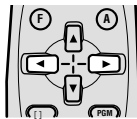
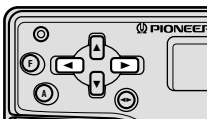

“BAL L9” – “BAL R9” wird bei Bewegung von links nach rechts angezeigt.
Zum Verlassen des Audio-Einstellmenüs drücken Sie die Taste BAND.

Hinweis:

- “FAD 0” ist die richtige Einstellung, wenn zwei Lautsprecher in Gebrauch sind.

Einstellung der Tiefen/Höhen

Dieses Gerät ist mit zwei Klangfarben-Einstellbetriebsarten ausgestattet, Tiefen- (BAS) und Höhen-Einstellung (TRE).

1. Wählen Sie die entsprechende Betriebsart (BAS/TRE) im Audio-Menü.
2. Erhöhen oder vermindern Sie die Stärke der Tiefen- oder Höhen-Wiedergabe.

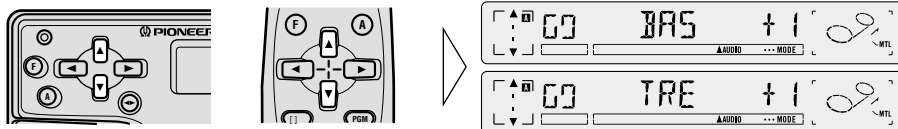

Im Display erscheint "+6" – "-6".

3. Wiederholen Sie die Schritte 1–2 oben für andere Tiefen- oder Höhen-Einstellungen.
Zum Verlassen des Audio-Einstellmenüs drücken Sie die Taste BAND.

Loudness-Einstellung

Die Loudness-Funktion schafft einen Ausgleich für Mängel bei der Wiedergabe von Höhen und Tiefen bei geringer Lautstärke.

1. Wählen Sie die Loudness-Einstellbetriebsart (LOUD) im Audio-Menü.
2. Schalten Sie die Loudness-Funktion ein oder aus.

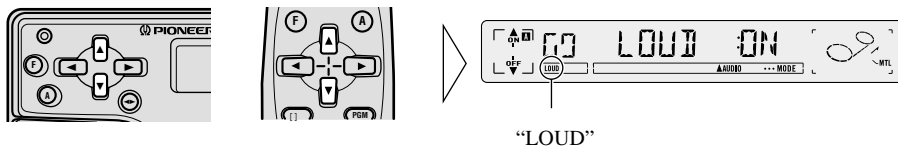

Zum Verlassen des Audio-Einstellmenüs drücken Sie die Taste BAND.

Gebrauch der F.I.E.-Funktion

Bei der F.I.E.-Funktion (Front Image Enhancer) handelt es sich um eine einfache Methode zur Intensivierung der Präsenz des über die vorderen Lautsprecher abgegebenen Klanges, indem die Mitten und Höhen der hinteren Lautsprecher beschnitten werden, so daß nur die Tiefen über die hinteren Lautsprecher wiedergegeben werden.

Zur besonderen Beachtung:

- Wenn die F.I.E.-Funktion ausgeschaltet ist, umfaßt die Wiedergabe über die hinteren Lautsprecher das gesamte Frequenzspektrum, nicht nur die Tiefen. Drehen Sie die Lautstärke zurück, bevor Sie die F.I.E.-Funktion aufheben, um eine plötzliche Erhöhung des Pegels zu vermeiden.

1. Wählen Sie die Betriebsart F.I.E. (FIE) im Audio-Menü.

2. Schalten Sie die F.I.E.-Funktion ein (ON) oder aus (OFF).

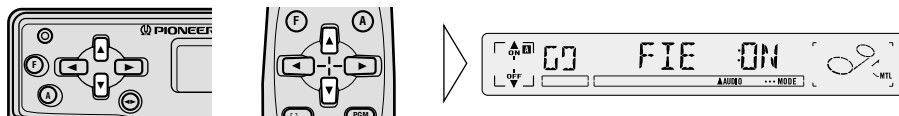

Zum Verlassen des Audio-Menüs drücken Sie die Taste BAND.

Hinweis:

- Nach Einschalten der F.I.E.-Funktion können Sie die Lautstärke der vorderen und hinteren Lautsprecher durch Wahl der FAD-Betriebsart im Audio-Menü einstellen, um den Lautstärkeschwerpunkt zu optimieren.
- Bei Gebrauch eines 2-Lautsprecher-Systems schalten Sie die F.I.E.-Funktion aus (OFF).

Programmquellenpegel-Einstellung (SLA)

Die SLA-Funktion verhindert ein plötzliches Ansteigen der Lautstärke beim Umschalten von Programmquellen. Die Einstellungen beruhen auf der UKW-Lautstärke, die unverändert bleibt. (Da die UKW-Lautstärke maßgebend ist, kann SLA in den UKW-Betriebsarten nicht durchgeführt werden.)

Die Pegel für MW/LW, Cassettendeck, CD und AUX können beliebig eingestellt werden.

1. **Vergleichen Sie die UKW-Lautstärke mit der Lautstärke der anderen Programmquelle (z.B. Kassettenspieler).**
2. **Wählen Sie die SLA-Betriebsart (SLA) im Audio-Menü.**
3. **Erhöhen oder senken Sie den Pegel.**

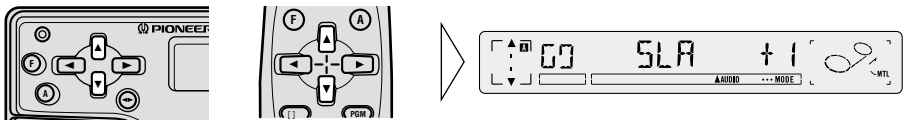

Im Display erscheint "+4" – "-4".

Zum Verlassen des Audio-Einstellmenüs drücken Sie die Taste BAND.

Lautstärkedämpfer

Der Dämpfer reduziert die Lautstärke unverzüglich.

- **Senken Sie die Lautstärke um etwa 90%.**

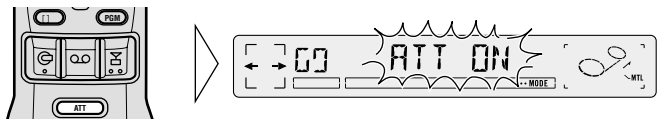

Wiederholen Sie das obige Verfahren, um wieder auf die ehemalige Lautstärke zurückzuschalten.

Durch Betätigen der Taste (+) oder (-) zum Aufheben der Dämpfungsbetriebsart wird die Klangwiedergabe mit einem niedrigeren Lautstärkepegel als zuvor fortgesetzt.

Diebstahlschutz

Die Frontplatte des Hauptgehäuses kann abgenommen werden, um Diebstahl vorzubeugen.

■ Abnehmen der Frontplatte

1. Öffnen Sie die Frontplatte.

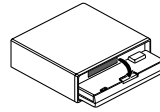
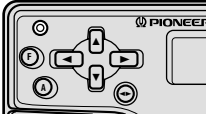

2. Fassen Sie am geriffelten Freigabeteil an und ziehen Sie die Frontplatte vorsichtig heraus.

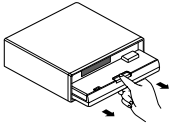

Achten Sie darauf, die Platte nicht zu stark anzufassen oder fallen zu lassen.

3. Schließen Sie die innere Abdeckung.

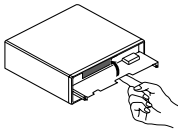

4. Verwenden Sie das mitgelieferte Schutzgehäuse, um die abgenommene Frontplatte aufzubewahren oder zu befördern.

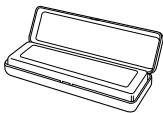

■ Wiederanbringen der Frontplatte

1. Überzeugen Sie sich, daß die innere Abdeckung geschlossen ist.

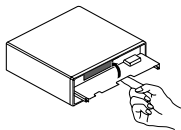

2. Bringen Sie die Frontplatte wieder an, indem Sie sie an ursprünglicher Position einrasten.

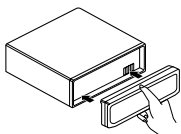

Zur besonderen Beachtung:

- Beim Entfernen oder Anbringen der Frontplatte sollten Sie niemals Gewalt anwenden und Sie sollten das Display auch nicht zu stark anfassen.
- Achten Sie darauf, die Frontplatte keinen übermäßigen Erschütterungen auszusetzen.
- Auch direkte Sonnenbestrahlung und hohe Temperaturen sind zu vermeiden.

Aufrufen des Ausgangseinstellmenüs

Mit Hilfe dieses Menüs können Sie die Ausgangseinstellungen für das Gerät durchführen.

1. Schalten Sie die Programmquellen aus.
2. Rufen Sie das Ausgangseinstellmenü bei ausgeschalteten Programmquellen ab.

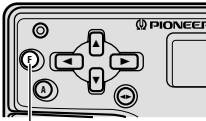

2 Sekunden lang gedrückt halten

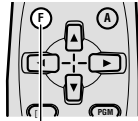

2 Sekunden lang gedrückt halten



3. Wählen Sie die gewünschte Betriebsart.

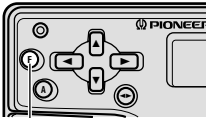

Die Betriebsart ändert sich mit jedem Druck ...

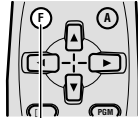

Die Betriebsart ändert sich mit jedem Druck ...



Mit jedem Druck auf die Taste FUNCTION wird die Betriebsart in der folgenden Reihenfolge gewählt:

FM STEP → A-PI → AUX → DIMMER

Zum Verlassen des Ausgangseinstellmenüs drücken Sie die Taste BAND.

Hinweis:

- Das Ausgangseinstellmenü kann auch dadurch verlassen werden, daß die Taste FUNCTION 2 Sekunden lang gedrückt gehalten wird.

Ändern des UKW-Abstimmrasters

Bei Normaleinstellung von 50 kHz für Suchlaufabstimmung auf UKW ändert sich das Abstimmraster auf 100 kHz, wenn die Betriebsart AF oder TA aktiviert wird.

Es könnte vorteilhaft sein, das Abstimmraster für AF-Betrieb auf 50 kHz einzustellen.

1. Wählen Sie die UKW-Abstimmraster-Betriebsart (FM STEP) im Ausgangseinstellmenü.
2. Wählen Sie das gewünschte Abstimmraster.

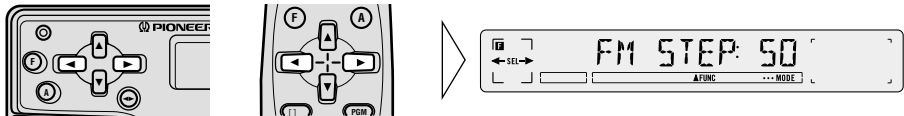

Zum Verlassen des Ausgangseinstellmenüs drücken Sie die Taste BAND.

Hinweis:

- Für manuelle Abstimmung bleibt das Abstimmraster auf 50 kHz eingestellt.
- Durch vorübergehendes Abtrennen der Batterie wird das Abstimmraster auf 100 kHz zurückgeschaltet.

Umschalten des Auto-PI-Suchlaufs

Während Vorwahlsender-PI-Suchlaufbetriebs können Sie die Auto-PI-Suchlauffunktion ein- und ausschalten. (Siehe "PI-Suchlauffunktionen" auf Seite 17.)

1. Wählen Sie die Betriebsart für Auto-PI-Suchlauf (A-PI) im Ausgangseinstellmenü.
2. Schalten Sie die Auto-PI-Suchlauffunktion ein oder aus.

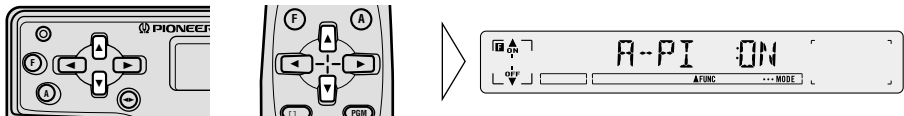

Zum Verlassen des Ausgangseinstellmenüs drücken Sie die Taste BAND.

Umschalten der AUX-Betriebsart

Mit diesem Produkt können auch externe Geräte (AUX) verwendet werden.

Aktivieren Sie die Betriebsart AUX, wenn Sie externe Geräte mit diesem Produkt verwenden wollen.

1. Wählen Sie die AUX-Einstellbetriebsart (AUX) im Ausgangseinstellmenü.
2. Schalten Sie die Betriebsart AUX ein oder aus.

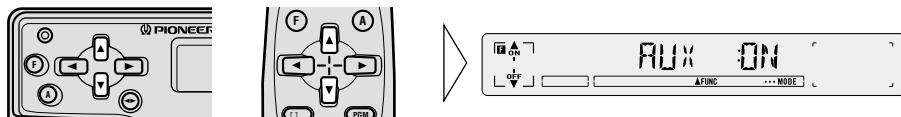

Zum Verlassen des Ausgangseinstellmenüs drücken Sie die Taste BAND.

Ablend-Einstellung

Damit das Display dieses Geräts bei Nacht nicht zu hell ist, wenn die Scheinwerfer des Fahrzeugs eingeschaltet sind, wird das Display abgeblendet. Diese Funktion kann ein- (ON) oder ausgeschaltet (OFF) werden.

1. Wählen Sie die Ablendbetriebsart (DIMMER) im Ausgangseinstellmenü.
2. Schalten Sie die Ablendung ein (ON) oder aus (OFF).

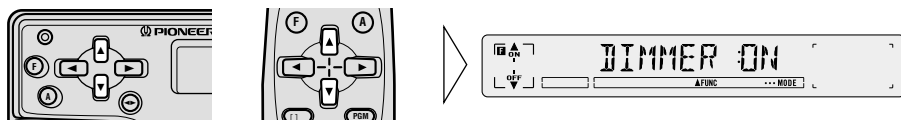

Zum Verlassen des Ausgangseinstellmenüs drücken Sie die Taste BAND.

Gebrauch der AUX-Betriebsart

Zusatzgeräte können mit diesem Produkt verwendet werden.
Aktivieren Sie die AUX-Betriebsart, falls Sie externe Geräte mit diesem Produkt verwenden wollen.

■ Wahl der AUX-Betriebsart

- Wählen Sie AUX.

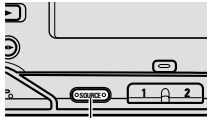

Die Programmquelle
ändert sich mit jedem
Druck ...



■ AUX-Titel-Eingabe

Der Anzeigetitel für die AUX-Betriebsart kann geändert werden.

1. Wählen Sie die AUX-Titel-Eingabebetriebsart im Detail-Einstellmenü.

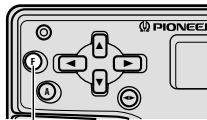

2 Sekunden lang
gedrückt halten

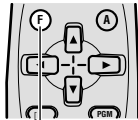

2 Sekunden lang
gedrückt halten



2. Geben Sie den AUX-Titel ein.

Lesen Sie unter "Disc-Titel-Eingabe" auf Seite 42 nach, und führen Sie die Schritte 3 bis 5 auf gleiche Weise durch.

Allgemeines

Stromversorgung	14,4 V Gleichspannung (Toleranz 10,8 – 15,1 V)
Erdungssystem	Negativ
Max. Leistungsaufnahme	
(KEH-P6600R, KEH-P6600R-W)	8,5 A
(KEX-P66R)	1,0 A
Abmessungen	
(Einbaugröße)	178 (B) × 50 (H) × 150 (T) mm
(Frontfläche)	188 (B) × 58 (H) × 19 (T) mm
Gewicht	
(KEH-P6600R, KEH-P6600R-W)	1,4 kg
(KEX-P66R)	1,3 kg

Verstärker

(KEH-P6600R, KEH-P6600R-W)

Max. Ausgangsleistung	35 W × 4
Dauer-Ausgangsleistung	22 W × 4 (DIN 45324, +B = 14,4 V)
Lastimpedanz	4 Ω (4 – 8 Ω zulässig)
Preout-Ausgangspegel/Ausgangs- impedanz	500 mV/1 kΩ
Klangfarbenregler	
(Tiefen)	±12 dB (100 Hz)
(Höhen)	±12 dB (10 kHz)
Loudness-Kontur	+10 dB (100 Hz), +7 dB (10 kHz) (Lautstärke: –30 dB)

Verstärker

(KEX-P66R)

Preout-Ausgangspegel/Ausgangs- impedanz	500 mV/1 kΩ
Klangfarbenregler	
(Tiefen)	±12 dB (100 Hz)
(Höhen)	±12 dB (10 kHz)
Loudness-Kontur	+10 dB (100 Hz), +7 dB (10 kHz) (Lautstärke: –30 dB)

Cassettenspieler

Band	Kompakt-Cassettenband (C-30 – C-90)
Bandlaufgeschwindigkeit	4,8 cm/s
Umspülzeit	ca. 100 s für C-60
Gleichlaufschwankungen	0,09% (effektiv)
Frequenzgang	
(KEH-P6600R, KEH-P6600R-W)	Metall: 30 – 19.000 Hz (±3 dB)
(KEX-P66R)	Metall: 25 – 19.000 Hz (±3 dB)
Stereotrennung	
(KEH-P6600R, KEH-P6600R-W)	45 dB
(KEX-P66R)	50 dB
Rauschabstand	
..... Metall: Dolby B NR IN: 67 dB (IEC-A-Netz) Dolby NR OUT: 61 dB (IEC-A-Netz)	

UKW-Tuner

Frequenzbereich	87,5 – 108 MHz
Nutzempfindlichkeit	
.....	11 dBf (1,0 µV/75 Ω, Mono, S/N: 30 dB)
50-dB-Geräuschberuhigung	
.....	16 dBf (1,7 µV/75 Ω, Mono)
Rauschabstand	70 dB (IEC-A-Netz)
Verzerrungen	0,3% (bei 65 dBf, 1 kHz, Stereo)
Frequenzgang	30 – 15.000 Hz (±3 dB)
Stereotrennung	40 dB (bei 65 dBf, 1 kHz)

MW-Tuner

Frequenzbereich	531 – 1.602 kHz
Nutzempfindlichkeit	18 µV (25 dB) (S/N: 20 dB)
Trennschärfe	50 dB (±9 kHz)

LW-Tuner

Frequenzbereich	153 – 281 kHz
Nutzempfindlichkeit	30 µV (30 dB) (S/N: 20 dB)
Trennschärfe	50 dB (±9 kHz)

Hinweis:

- Änderungen der technischen Daten und des Designs jederzeit vorbehalten.

Tableau des commandes	2	Utilisation des lecteurs de CD	30
Avant d'utiliser cet appareil	3	à chargeur	30
Quelques mots concernant cet appareil	3	Opérations de base concernant les lecteurs de	
Quelques mots concernant ce mode d'emploi	4	CD à chargeur	30
Réinitialisation du microprocesseur	4	Utilisation d'un lecteur de CD 50 disques	31
Précaution	5	Choix d'un lecteur de CD à chargeur	31
En cas d'anomalie	5	Recherche d'un disque par son numéro	32
Remarques concernant le boîtier		Affichage du menu des fonctions	33
de télécommande	6	Affichage du menu des réglages détaillés	34
Utilisation du boîtier de télécommande	6	Pause	34
Piles	7	Réglages du son	35
Opérations de base	8	Modes de répétition d'un lecteur	
Mise sous tension, mise hors tension	8	de CD à chargeur	36
Utilisation du syntoniseur	9	Lecture au hasard avec un lecteur	
Opération de base du syntoniseur	9	de CD à chargeur	37
Mise en service, ou hors service, de		Examen rapide des disques d'un lecteur	
la fonction AF	10	de CD à chargeur	38
Affichage du menu des fonctions	11	Programmation en temps réel (ITS)	39
Accord automatique sur les seules		Effacement d'un programme ITS	41
stations puissantes	11	Frappe du titre d'un disque	42
Mise en mémoire des fréquences	12	Lecture des disques d'un groupe musical	
Mémoire des meilleures stations (BSM)	12	(lecteur 50 disques uniquement)	45
Mémoire des présélections	13	Lecture des disques classés par fréquence	
Rappel d'une fréquence en mémoire	13	d'écoute (lecteur 50 disques uniquement)	47
Utilisation de la touche PGM		Ejection d'un seul disque (lecteur 50 disques	
(programmable)	14	uniquement)	48
Utilisation des fonctions RDS	15	Utilisation de la touche PGM	
Qu'est-ce que le RDS?	15	(programmable)	49
Affichage du nom de la station	15	Réglages du son	50
Fonction AF	16	Affichage du menu des réglages sonores	50
Fonction de recherche PI	17	Réglage de l'équilibrage	50
Fonction REG	17	Réglage des graves et des aigus	51
Fonction TA	18	Mise en service de la correction	
Fonction PTY	20	physiologique	51
Utilisation du lecteur de cassette	23	Utilisation de la fonction F.I.E.	52
Opérations de base concernant le lecteur		Réglage du niveau de la source sonore	
de cassette	23	(SLA)	53
Défilement rapide dans les deux sens et		Atténuateur de niveau d'écoute	53
recherche de plage musicale	24	Dépose et pose de la face avant	54
Affichage du menu des fonctions	25	Protection contre le vol	54
Réducteur de bruit Dolby B NR	25	Réglages initiaux	56
Saut de silence (B-SKIP).....	26	Affichage du menu des réglages initiaux	56
Retour à la radio	26	Modification du pas de syntonisation	57
Répétition de la lecture (REPEAT)	27	Mise en service, ou non, de la recherche	
Utilisation de la touche PGM		automatique PI	57
(programmable)	27	Utilisation, ou non, de la source	
Soins à apporter au lecteur de		auxiliaire (AUX)	58
cassette	29	Réglage de la luminosité	58
Précaution	29	Autres fonctions	59
Nettoyage de la tête	29	Utilisation du mode AUX	59
		Caractéristiques techniques	60

Tableau des commandes

■ Élément central

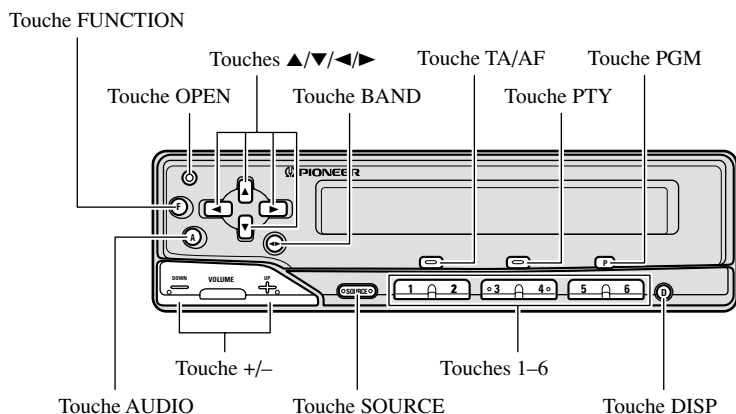

■ Télécommande

KEH-P6600R-W:

Cet appareil est doté d'une télécommande.

KEH-P6600R, KEX-P66R:

Le boîtier de télécommande (CD-R66) est une option.

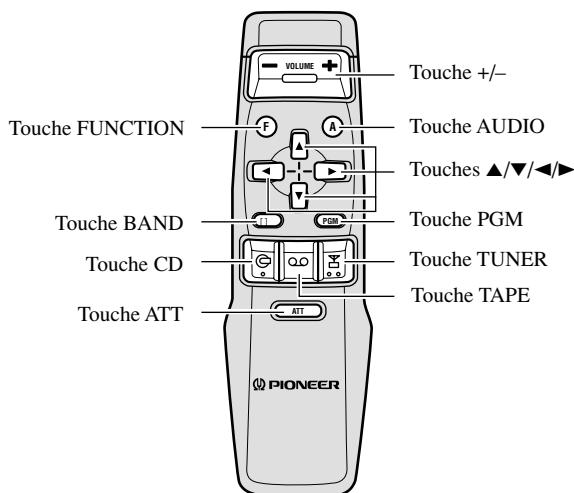

Quelques mots concernant cet appareil

- Ce produit est conforme aux directives relatives à la compatibilité électromagnétique (89/336/CEE, 92/31/CEE) et à la directive CE relative aux marquages (93/68/CEE).

Les fréquences sur lesquelles le syntoniseur de cet appareil peut s'accorder appartiennent aux gammes en usage en Afrique, Asie, Europe de l'Ouest, Moyen Orient et Océanie. Il s'ensuit que l'utilisation de l'appareil dans d'autres régions peut donner lieu à des anomalies de réception. Les fonctions RDS ne sont disponibles que dans les régions où il existe des stations FM diffusant des signaux RDS.

L'afficheur de cet appareil est pourvu d'un système de témoins d'aide. Ils s'éclairent pour vous signaler la touche ▲/▼/◀/▶ et les touches FUNCTION et AUDIO que vous pouvez utiliser. Lorsque le menu des fonctions, ou le menu des réglages sonores, est affiché, ils permettent également de savoir aisément quelle touche ▲/▼/◀/▶ vous pouvez utiliser pour mettre en service, ou hors service, une source, répéter une plage musicale et effectuer d'autres opérations.

Les témoins et les touches correspondantes sont indiqués ci-dessous.

Témoins	Touches
F	FUNCTION
A	AUDIO
▲	▲
▼	▼
◀	◀
▶	▶

Témoins d'aide

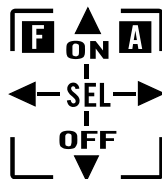

Remarque:

- Lorsque les témoins "ON" et "OFF" sont éclairés, vous pouvez, grâce aux touches ▲/▼ mettre en service, ou hors service, la source choisie.
- Lorsque le témoin "SEL" est éclairé, vous pouvez utiliser les touches ◀/▶ pour sélectionner les options de la source choisie.

Quelques mots concernant ce mode d'emploi

Cet appareil est doté de nombreuses fonctions qui permettent la réception dans les meilleures conditions. Ces fonctions sont conçues pour que leur emploi soit aussi aisé que possible mais exigent quelques explications. Ce mode d'emploi a pour objet de vous aider à tirer le meilleur parti des possibilités de l'appareil de façon que votre plaisir d'écouter de la musique soit aussi grand que possible.

Nous vous conseillons de lire attentivement ce mode d'emploi afin de vous familiariser avec les fonctions et les modes opératoires. Il est également important de lire et de respecter le "Précaution" qui figurent à la page suivante et dans d'autres sections de ce mode d'emploi.

Dans ce mode d'emploi, les opérations de base concernant chaque source sont résumées au début des explications détaillées et couvrent des procédures aussi simples que celles qui permettent d'écouter de la musique.

Réinitialisation du microprocesseur

Le microprocesseur doit être réinitialisé dans les conditions suivantes:

Lors de l'utilisation de cet appareil pour la première fois après son installation.

Lorsque l'appareil ne fonctionne pas correctement.

Lorsque des messages étranges (incorrects) apparaissent sur l'affichage.

- **Pour réinitialiser le microprocesseur, retirez le panneau avant comme décrit page 54 et appuyez sur le bouton RESET sur l'appareil principal avec la pointe d'un stylo ou un autre instrument pointu.**

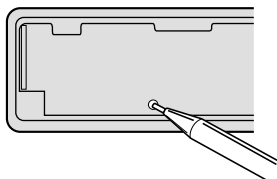

Précaution

- Le CarStereo-Pass Pioneer ne peut être utilisé qu'en Allemagne.
- Conservez ce mode d'emploi à portée de main de façon à pouvoir vous y reporter en cas de besoin.
- Maintenez le niveau d'écoute à une valeur telle que les bruits extérieurs ne soient pas masqués.
- Veillez à ce que l'appareil soit à l'abri de l'humidité.
- Si la batterie est débranchée, le contenu de la mémoire des fréquences d'accord est effacé et la remise en mémoire des fréquences est nécessaire.

En cas d'anomalie

En cas d'anomalie de fonctionnement, veuillez consulter le distributeur ou le centre d'entretien Pioneer le plus proche.

Utilisation du boîtier de télécommande

■ KEH-P6600R-W

Cet appareil est livré avec un boîtier de télécommande qui en facilite l'emploi.

■ KEH-P6600R, KEX-P66R

Le boîtier de télécommande (CD-R66) est une option. Le mode opératoire est identique à celui du KEH-P6600R-W.

- Pour agir à distance sur l'appareil, dirigez le boîtier de télécommande vers la face avant de l'appareil.
- Lorsque vous ne faites pas usage du boîtier de télécommande, fixez-le soigneusement à l'embase fournie.

Précaution:

- Ne conservez pas le boîtier de télécommande exposé aux températures élevées ou à la lumière directe du soleil.
- Le boîtier de télécommande peut ne pas donner satisfaction lorsqu'il est exposé à la lumière directe du soleil.
- Veillez à ce que le boîtier de télécommande ne tombe pas, car ce faisant il pourrait empêcher le bon fonctionnement de la pédale de frein ou d'accélération.
- Le boîtier de télécommande possède un commutateur placé derrière le couvercle arrière. Ce commutateur doit se trouver sur la position MAIN UNIT. (C'est la position qu'il occupe à la sortie d'usine.) Le fonctionnement correct de l'appareil n'est pas possible si le commutateur occupe une autre position.

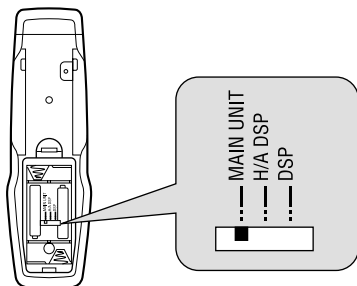

Piles

- Retirez le couvercle, au dos du boîtier de télécommande, et mettez en place les piles en veillant à respecter les polarités (+) et (-) indiquées.

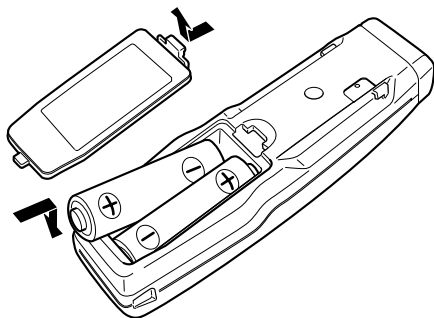

Précaution:

- N'utilisez que des piles AAA, ou IEC R03, de 1,5 V.
- Retirez les piles si vous n'envisagez pas de vous servir du boîtier de télécommande pendant un mois.
- Ne tentez pas de recharger les piles fournies.
- N'utilisez pas tout à la fois une pile neuve et une pile usagée.
- Si une pile a fui, nettoyez soigneusement le logement des piles et remplacez celles-ci.

Mise sous tension, mise hors tension

- Choisissez la source (ce peut être le syntoniseur).

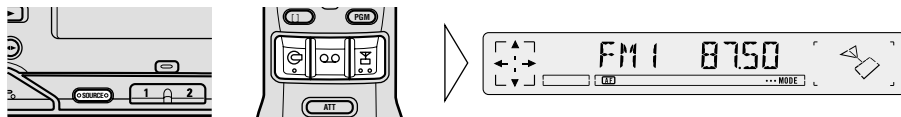

■ Élément central

Chaque pression sur la touche SOURCE, provoque le choix d'une autre source, comme suit:

Syntoniseur → Lecteur de cassette → Lecteur de CD à chargeur → AUX

Pour mettre hors service toutes les sources, maintenez la pression d'un doigt sur la touche SOURCE pendant au moins 1 seconde.

■ Boîtier de télécommande

Chaque pression sur la touche provoque la sélection d'une autre source, dans l'ordre qui suit:

Touche TUNER: Syntoniseur → Hors service

Touche TAPE : Lecteur de cassette → Hors service

Touche CD : Lecteur de CD à chargeur → Hors service

Remarque:

- Dans les cas suivants, la source n'est pas modifiée:
 - * Aucun lecteur de CD à chargeur n'est relié à cet appareil.
 - * Le lecteur de cassette ne contient pas de cassette.
 - * Le lecteur de CD à chargeur ne contient pas de chargeur.
 - * L'entrée AUX (entrée extérieure) n'est pas en service. (Reportez-vous à la page 58.)

Opération de base du syntoniseur

1. Choisissez le syntoniseur.

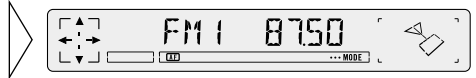
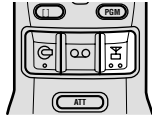
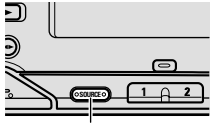

Chaque pression change la source ...

Le type de l'émission, ou la fréquence de la station, s'affiche.

2. Choisissez la gamme d'ondes.

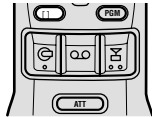
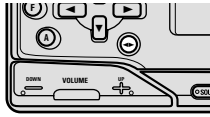

FM1 → FM2 → FM3 → MW/LW

3. Accordez le syntoniseur sur une fréquence plus haute ou plus basse.

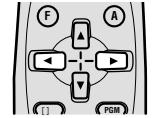
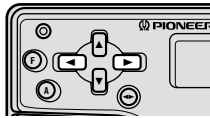

L'accord du syntoniseur s'effectue de manière différente selon la durée de la pression exercée sur la touche.

Accord manuel (pas à pas)	Pression égale ou inférieure à 0,3 seconde
Accord automatique	Pression comprise entre 0,3 et 2 secondes
Accord manuel (continu)	Pression égale ou supérieure à 2 secondes

Remarque:

- Le témoin "⊙" s'éclaire quand vous choisissez une station émettant en stéréophonie.
- Pour accorder le syntoniseur sur la fréquence d'une station dont le signal est trop faible pour être perçu par la fonction d'accord automatique, utilisez l'accord manuel.

4. Augmentez ou diminuez le niveau d'écoute.

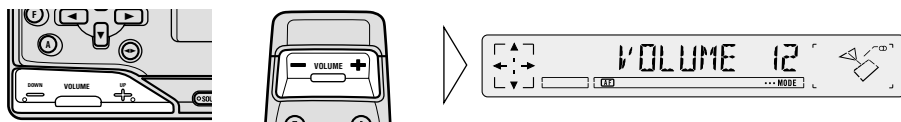

5. Mettez la source hors service.

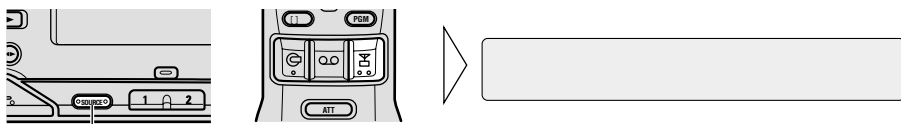

Appuyez pendant
1 seconde

Mise en service, ou hors service, de la fonction AF

La fonction AF (Liste des autres fréquences possibles) peut être mise en service ou hors service. Pour effectuer l'accord, la fonction AF doit normalement être hors service.

• Mettez la fonction AF hors service.

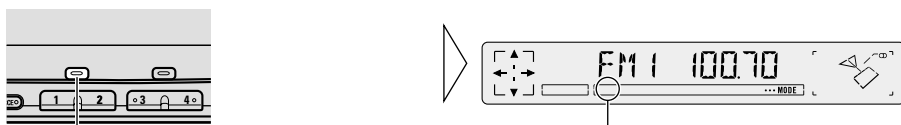

Appuyez pendant
2 secondes

L'indication "AF" s'éteint

Pour mettre la fonction AF en service, répétez les mêmes opérations.

Remarque:

- Vous pouvez également mettre la fonction AF en service, ou hors service, grâce au menu de fonction.

Affichage du menu des fonctions

Ce menu vous donne la possibilité de définir les différentes fonctions propres au syntoniseur.

- **Choisissez le mode de fonctionnement sur le menu des fonctions.**

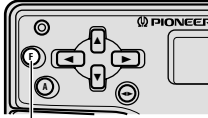

Chaque pression change le mode ...

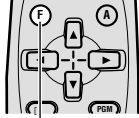

Chaque pression change le mode ...



Chaque pression sur la touche FUNCTION, provoque l'adoption d'un autre mode, comme suit:

BSM → REG* → LOCAL → TA* → PTY SEL* → AF*

* REG, TA, PTY SEL et AF sont des fonctions RDS, c'est-à-dire des fonctions liées à des émissions en modulation de fréquence (FM). Vous ne pouvez pas choisir ces fonctions lorsque le syntoniseur est accordé dans la gamme PO ou GO. Pour de plus amples détails sur l'emploi de ces fonctions, reportez-vous au paragraphe "Utilisation des fonctions RDS".

Pour abandonner le menu des fonctions, appuyez sur la touche BAND.

Remarque:

- Si vous ne procédez à aucune opération dans les 30 secondes qui suivent l'affichage du menu des fonctions, ce menu disparaît.

Accord automatique sur les seules stations puissantes

Ce mode permet de ne s'intéresser qu'aux stations dont le signal reçu est puissant.

1. Grâce au menu des fonctions, choisissez le mode donnant accès aux seules stations puissantes (LOCAL).
2. Mettez en service, ou hors service, le mode local (LOCAL).

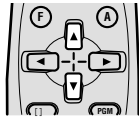
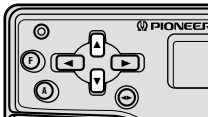

"LOC"

Pour abandonner le menu des fonctions, appuyez sur la touche BAND.

Mise en mémoire des fréquences

La mémoire peut contenir 18 fréquences de station FM (6 fréquences pour la gamme FM1, 6 pour la gamme FM2 et 6 pour la gamme FM3) et 6 fréquences de station PO/GO (MW/LW).

Avant toute chose, mettez en mémoire les fréquences en utilisant soit la mémoire des meilleures stations (BSM) soit la mémoire des présélections, et les touches 1 à 6.

Mémoire des meilleures stations (BSM)

Grâce à cette fonction, les fréquences des stations les plus puissantes sont mises en mémoire automatiquement.

1. Grâce au menu des fonctions, choisissez le mode donnant accès à la mise en mémoire des meilleures stations (BSM).
2. Mettez en service le mode de mémoire des meilleures stations (BSM).

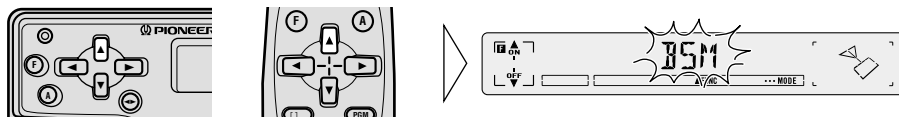

Les fréquences des stations les plus puissantes sont attribuées, dans l'ordre d'amplitude du signal, aux touches 1 à 6.

Pour abandonner le menu des fonctions, appuyez sur la touche BAND.

- Pour abandonner l'opération, appuyez sur la touche ▼ du menu des fonctions avant que la mise en mémoire ne soit terminée.

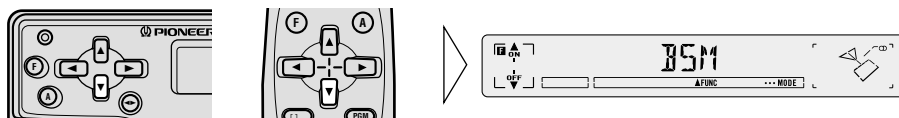

Mémoire des présélections

Dans ce cas, la mise en mémoire s'effectue manuellement.

1. Accordez le syntoniseur sur la fréquence que vous désirez mettre en mémoire.
2. Appuyez, pendant au moins 2 secondes, sur la touche 1 à 6 à laquelle vous désirez attribuer cette fréquence. (Par exemple, appuyez sur la touche 4.)

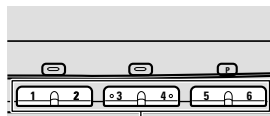

Appuyez pendant
2 secondes

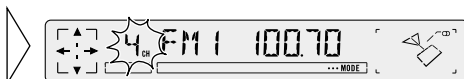

La fréquence de la station est attribuée à la mémoire correspondant à la touche choisie.

Rappel d'une fréquence en mémoire

Il existe deux manières de rappeler une fréquence en mémoire.

■ Rappel direct

- Appuyez sur la touche 1 à 6 à laquelle a été attribuée la fréquence. (Par exemple, appuyez sur la touche 4.)

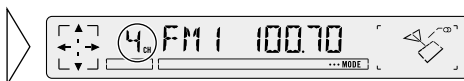
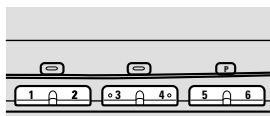

■ Rappel séquentiel

- Rappelez à tour de rôle les fréquences attribuées aux touches 1 à 6.

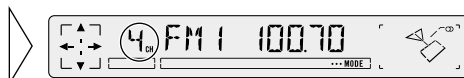
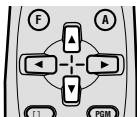
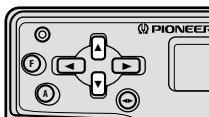

Utilisation de la touche PGM (programmable)

Les fonctions BSM, REG et LOCAL peuvent être attribuées à la touche PGM.

A l'origine, c'est la fonction BSM qui est attribuée à la touche PGM.

■ Attribution d'une fonction à la touche PGM

1. Choisissez le mode permettant l'attribution d'une fonction à la touche PGM.



Appuyez pendant
2 secondes

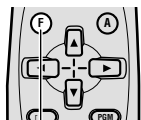

Appuyez pendant
2 secondes



2. Choisissez la fonction que vous désirez attribuer à la touche PGM.

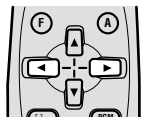
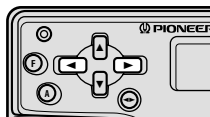

3. Effectuez l'attribution de la fonction à la touche PGM.

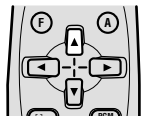
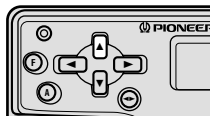

Pour abandonner le menu des réglages détaillés, appuyez sur la touche BAND.

■ Utilisation de la touche PGM

La touche PGM agit différemment selon la fonction qui lui a été attribuée (mémorisée).

• Emploi de la touche PGM.

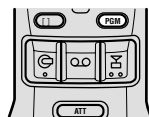
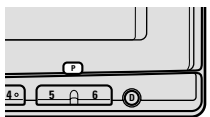

Fonction	Pression	Appuyez pendant 2 secondes
BSM	—	En/Hors
REG	En/Hors	—
LOCAL	En/Hors	—

Qu'est-ce que le RDS?

RDS (Radio Data System) est un système assurant l'émission de données conjointement à un programme de radio diffusé en modulation de fréquence (FM). L'affichage de ces données, qui sont inaudibles, fournit diverses informations à l'utilisateur et lui permet de tirer le meilleur parti du récepteur; elles couvrent des domaines variés tels que le nom de la station captée et le type d'émission habituellement diffusée, ou facilitent l'accord sur une station (accord automatique, mise en attente du récepteur sur une station diffusant des bulletins d'informations routières, etc.).

Remarque:

- Toutes les stations de radiodiffusion ne fournissent pas les services attachés au système RDS.
- Certaines fonctions RDS telles que AF (Liste des autres fréquences possibles) ou TA (Attente des bulletins d'informations routières) ne peuvent être actives que si le récepteur est accordé sur une station RDS.

Affichage du nom de la station

Grâce à cette fonction, la fréquence d'émission de la station est remplacée, quelques secondes après l'accord, par le nom de la station.

- **Vous avez la faculté d'afficher, au choix, la nature des émissions habituellement diffusées par la station, ou bien la fréquence de la station.**

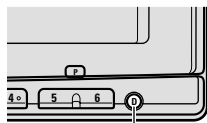

Chaque pression change l'affichage ...

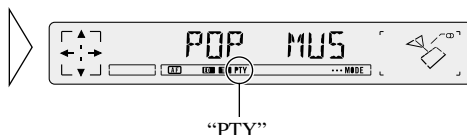

Chaque pression sur la touche DISP change le mode de fonctionnement, comme suit:

Nom de la station → Code PTY (Nature des émissions diffusées) →
Fréquence

Remarque:

- Si vous n'effectuez aucune opération dans les 8 secondes qui suivent un changement d'affichage, le nom de la station apparaît.

■ Code PTY

Le code PTY (Nature des émissions habituellement diffusées) de la station écoutée s'affiche pendant 8 secondes. Ce code est l'un de ceux de la liste fournie à la page 20, "Fonction PTY".

■ Fréquence

La fréquence de la station écoutée s'affiche.

Fonction AF

La fonction AF (Liste des autres fréquences possibles) permet de commander la recherche des autres fréquences utilisées par les stations d'un réseau pour diffuser la même émission que l'émission captée. Dès que la réception se dégrade, ou encore dès que la réception d'une autre fréquence donnerait un meilleur signal, cette fonction provoque l'accord du syntoniseur sur cette fréquence.

Remarque:

- Si la fonction AF est en service, le témoin "AF" est alors éclairé, l'accord automatique ou la mise en mémoire des meilleures stations (BSM) ne concernent que les seules stations RDS.
- Si vous utilisez une présélection, le syntoniseur peut remplacer la fréquence en mémoire par une autre fréquence prise sur la liste des autres fréquences possibles (liste AF). (Cela ne peut se produire que pour les présélections de la gamme FM1.) Aucun numéro de présélection ne s'affiche si les données émises par la station reçue diffèrent de celles de la station d'origine.
- Pendant la consultation de la liste des autres fréquences possibles, les sons peuvent être interrompus par la réception d'une autre émission.
- Si le syntoniseur est accordé sur une station qui n'est pas RDS, le témoin "AF" clignote.
- La fonction AF peut être mise en service, ou hors service, indépendamment pour chaque gamme.

■ Mise en service, ou hors service, de la fonction AF

Par défaut, la fonction AF est en service.

- Pour mettre la fonction AF hors service.

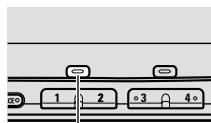

Appuyez pendant
2 secondes



L'indication "AF" s'éteint

Pour remettre en service la fonction AF, répétez l'opération précédente.

Remarque:

- Vous pouvez également employer le menu des fonctions pour mettre en service, ou hors service, la fonction AF.

Fonction de recherche PI

Le syntoniseur tente de découvrir une autre fréquence sur laquelle est émise la même émission. Pendant ce temps, l'indication "PI SEEK" s'affiche et le son est interrompu. En fin de recherche, le son est rétabli même si le syntoniseur n'a pas été en mesure de détecter la même émission ou une émission du même type; en ce cas, il s'est à nouveau accordé sur la fréquence d'origine.

■ Recherche PI

Si le récepteur ne peut pas détecter, au sein de la liste des autres fréquences possibles, une autre fréquence sur laquelle est diffusée la même émission, ou encore si le signal radio est trop faible pour que la réception soit de bonne qualité, la recherche PI devient automatique.

■ Recherche automatique PI (fréquences en mémoire)

Si les fréquences mises en mémoire ne sont pas utilisables, par exemple, parce que vous êtes trop éloigné des émetteurs, vous pouvez régler le syntoniseur de façon qu'il procède également à une recherche PI pendant le rappel d'une présélection.

Par défaut, la recherche automatique PI n'est pas en service.

Remarque:

- Pour de plus amples détails sur la mise en service, ou hors service, de la fonction PI, reportez-vous au paragraphe "Réglages initiaux".

Fonction REG

Contrairement à la fonction AF qui permet d'accorder le syntoniseur sur toute fréquence de la liste des autres fréquences possibles, la fonction REG (Régional) restreint cette liste aux seules stations émettant un programme régional.

Remarque:

- La programmation régionale et les réseaux régionaux dépendent de chaque pays (ils peuvent varier en fonction de l'heure, du département ou de la zone couverte).
- Le numéro de présélection n'est pas affiché dans la mesure où le syntoniseur reçoit une station régionale autre que celle dont la fréquence a été mise en mémoire.

■ Mise en service de la fonction REG

La fonction REG peut être mise en service indépendamment pour chaque gamme FM.

1. Grâce au menu des fonctions, choisissez le mode donnant accès à la fonction REG (REG).
2. Mettez en service, ou hors service, la fonction REG après avoir choisi une gamme FM.

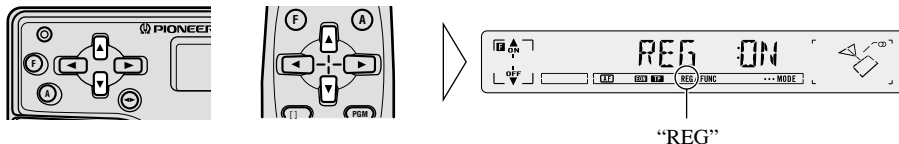

Fonction TA

La fonction TA (Attente des bulletins d'informations routières) vous permet d'entendre tout bulletin d'informations routières diffusé par la station et cela que vous écoutiez la radio, une cassette ou un CD. La fonction TA peut être mise en service après accord sur une station TP (une station qui diffuse des bulletins d'informations routières) ou une station EON TP (une station dont les informations renvoient aux stations TP).

■ Mise en service, ou hors service, de la fonction TA

1. Accordez le syntoniseur sur une station TP ou EON TP.

Le témoin "TP" s'éclaire lorsque le syntoniseur est accordé sur une station TP; les témoins "EON" et "TP" s'éclairent tous deux quand le syntoniseur est accordé sur une station EON TP.

2. Mettez en service la fonction TA.

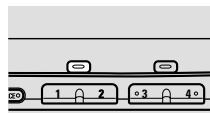

Le témoin "TA" s'éclaire, signalant ainsi que le syntoniseur est en attente de bulletin d'informations routières.

Pour mettre hors service la fonction TA, répétez la même opération alors que vous n'êtes pas à l'écoute d'un bulletin d'informations routières.

Remarque:

- Vous pouvez également employer le menu des fonctions pour mettre en service, ou hors service, la fonction TA.
- Seules les touches (+), (-), TA/AF, AUDIO, DISP et SOURCE ont un effet pendant la réception d'un bulletin d'informations routières.
- A la fin d'un bulletin d'informations routières, le système choisit à nouveau la source écoutée avant la diffusion du bulletin.
- La fonction TA peut être mise en service pendant l'usage du lecteur de cassette ou du lecteur de CD à chargeur si le syntoniseur était précédemment accordé sur une fréquence de la gamme FM; cela n'est pas possible si le syntoniseur était accordé sur une fréquence de la gamme PO/GO (MW/LW).
- Si le syntoniseur était accordé sur une fréquence de la gamme FM, la mise en service de la fonction TA vous permet d'utiliser d'autres fonctions d'accord tout en écoutant une cassette ou un CD.
- Lorsque le témoin "TA" est éclairé, l'accord automatique ne concerne que les stations TP et EON TP.
- Lorsque le témoin "TA" est éclairé, la mise en mémoire des meilleures stations ne concerne que les stations TP et EON TP.

■ Abandon d'un bulletin d'informations routières

- Pendant la réception d'un bulletin d'informations routières, appuyez sur la touche TA/AF pour abandonner cette réception et revenir à la source d'origine.

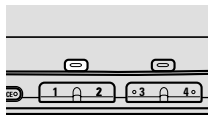

La réception du bulletin est abandonnée mais le syntoniseur demeure en mode TA aussi longtemps que vous n'appuyez pas à nouveau sur la touche TA/AF.

■ Réglage du niveau d'écoute TA

Dès que commence un bulletin d'informations routières, le niveau d'écoute prend une valeur définie précédemment qui vous permet d'entendre aisément ce bulletin.

- Réglez le niveau d'écoute au cours de la réception d'un bulletin d'informations routières.

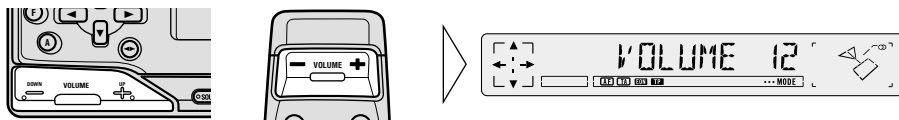

Le réglage effectué est mis en mémoire et utilisé lors de la réception des autres bulletins.

■ Fonction d'alarme TP

Environ 30 secondes après l'extinction du témoin "TP", ou du témoin "EON", provoquée par la réception d'un signal trop faible, une alarme sonore de 5 secondes vous signale que vous devez choisir une autre station TP, ou EON TP.

- Si vous écoutez la radio, choisissez une autre station TP, ou EON TP.

Si vous écoutez une cassette ou un CD, le syntoniseur recherche automatiquement la station TP produisant le signal le plus puissant; cela se produit dans les 10 (ou 30)* secondes qui suivent l'extinction du témoin TP.

* Temps requis avant le début de la recherche

Avec la fonction TA	10 secondes
Avec les fonctions TA et AF	30 secondes

Fonction PTY

La fonction PTY vous permet de choisir une station en tenant compte de la nature des émissions habituellement diffusées (Recherche PTY). Elle assure également l'accord automatique sur les stations diffusant un message de détresse (Alarme PTY).

Remarque:

- Les codes PTY pouvant être transmis sont les suivants:
1. NEWS: Courts bulletins d'information.
 2. AFFAIRS: Émissions à thème.
 3. INFO: Informations générales et conseils.
 4. SPORT: Émissions couvrant tous les aspects du sport.
 5. EDUCATE: Émissions ayant une vocation éducative.
 6. DRAMA: Pièces radiophoniques.
 7. CULTURE: Émissions culturelles couvrant tous les aspects nationaux ou régionaux.
 8. SCIENCE: Émissions à vocation scientifique et technologique.
 9. VARIED: Émissions de variété.
 10. POP MUS: Musique populaire.
 11. ROCK MUS: Musique contemporaine.
 12. EASY MUS: Musique légère.
 13. L. CLASS: Musique classique d'abord aisé.
 14. CLASSICS: Interprétation d'œuvres majeures.
 15. OTH MUS: Autres genres musicaux n'appartenant pas aux catégories ci-dessus.
 16. WEATHER: Bulletins météorologiques.
 17. FINANCE: Cours de la bourse, etc.
 18. CHILDREN: Émissions destinées aux enfants.
 19. SOCIAL: Émissions à vocation sociale.
 20. RELIGION: Émissions et services religieux.
 21. PHONE IN: Programmes à ligne ouverte.
 22. TOURING: Émissions orientées vers les voyages; aucun bulletin d'informations routières.
 23. LEISURE: Émissions traitant des passe-temps et des activités récréatives.
 24. JAZZ: Musique de jazz et musique voisine.
 25. COUNTRY: Musique Country et musique voisine.
 26. NAT MUS: Musique nationale et musique voisine.
 27. OLDIES: Musique du bon vieux temps.
 28. FOLK MUS: Musique folklorique et musique voisine.
 29. DOCUMENT: Émissions à caractère documentaire.
- Le code PTY zéro donne lieu à l'affichage de l'indication "NONE". Il indique que la station n'a pas défini le contenu de ses émissions.
 - Si le signal reçu est trop faible pour que le code PTY puisse être détecté, l'indication "NO PTY" s'affiche.

■ Choix du code pour la fonction de recherche PTY

1. Adoptez le mode permettant de préciser le code pour la recherche PTY.

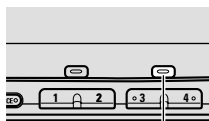

Appuyez pendant
2 secondes

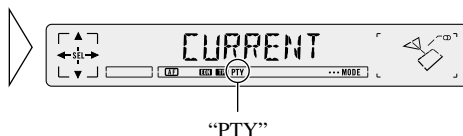

Le témoin "PTY" s'éclaire et le nom d'un type d'émission s'affiche pendant 5 secondes.

Remarque:

- Choisir "CURRENT" revient à adopter le code PTY correspondant au type de l'émission écoutée (cela, bien entendu, n'est valable que pour les stations RDS diffusant les données PTY).

2. Choisissez un des codes PTY.

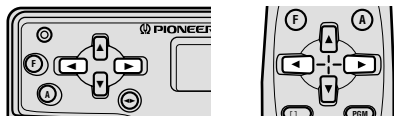

3. Lorsque le type d'émission désirée s'affiche, retournez à l'affichage normal.

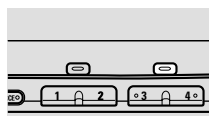

Remarque:

- Vous pouvez également choisir le mode permettant de préciser le code PTY (PTY SEL) qui sera utilisé pour la recherche PTY, grâce au menu des fonctions, puis ensuite mettre la fonction de recherche PTY en service, ou hors service.

■ Fonction de recherche PTY

• Commandez une recherche PTY.

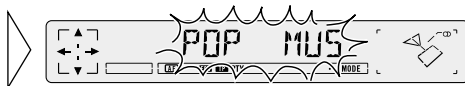
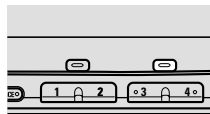

Le syntoniseur recherche les stations qui diffusent le code PTY précisé.

Remarque:

- La nature de l'émission reçue peut différer de celle à laquelle vous vous attendez compte tenu du code PTY choisi.
- Si aucune station ne diffuse une émission dont la nature est du type choisi, l'indication "NOT FOUND" s'affiche pendant 2 secondes puis le syntoniseur s'accorde sur la fréquence d'origine.

■ Alarme PTY

Parmi les codes PTY, il en existe un pour informer les auditeurs d'une catastrophe naturelle. Lorsque le syntoniseur reçoit ce code, l'indication "ALARM" s'affiche, le niveau d'écoute est réglé à la valeur prévue pour les bulletins d'informations routières (fonction TA). Lorsque la station cesse d'émettre le code d'alarme PTY, l'appareil choisit à nouveau la source utilisée précédemment.



Remarque:

- Seules les touches (+), (-), TA/AF, AUDIO, DISP et SOURCE ont un effet pendant la réception d'un bulletin d'informations routières.
- A la fin du bulletin d'informations d'urgence, le système choisit à nouveau la source écoutée avant la diffusion du bulletin.

■ Abandon de la réception d'un bulletin d'informations d'urgence

- Appuyez sur la touche TA/AF pendant la réception d'un bulletin d'informations d'urgence pour abandonner cette réception et revenir à la source précédemment écoutée.

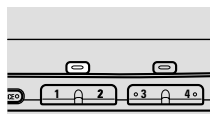

Opérations de base concernant le lecteur de cassette

1. Abaissez la face avant et introduisez la cassette.

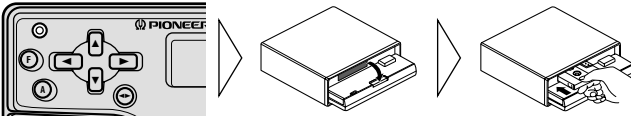

2. Remplacez doucement la face avant dans sa position d'origine.

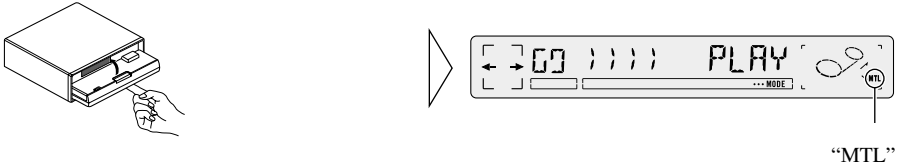

L'indication "MTL" s'affiche automatiquement quand vous introduisez une cassette à oxyde métallique ou au chrome. Aucune indication n'est affichée dans le cas d'une cassette normale.

3. Choisissez la lecture de la face A, ou de la face B.

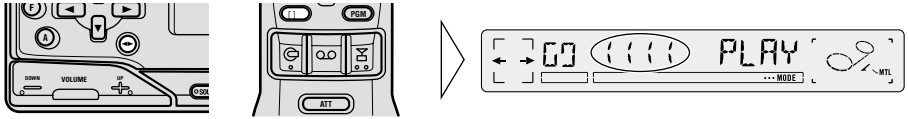

4. Augmentez, ou diminuez, le niveau d'écoute.

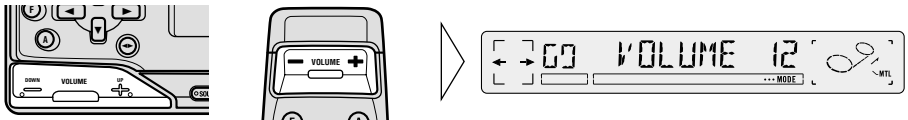

5. Abaissez la face avant et retirez la cassette.

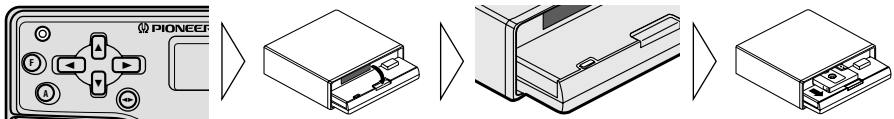

N'oubliez pas de refermer la face avant après avoir retiré la cassette.

Remarque:

- Vous ne pouvez mettre en service, ou hors service, le lecteur de cassette que s'il contient une cassette. (Reportez-vous à la page 8.)

Défilement rapide dans les deux sens et recherche de plage musicale

■ Avance rapide et recherche de plage musicale vers la fin de la bande

Lorsque l'indication "FF" est affichée, la bande défile rapidement de telle sorte que la fin de la bande puisse éventuellement être atteinte.

Lorsque l'indication "F-MS" est affichée, la bande défile rapidement jusqu'au début de la plage musicale suivante puis la lecture reprend à partir de là.

• Choisissez le mode de fonctionnement en tenant compte de leur ordre de succession:

FF → F-MS → Lecture normale

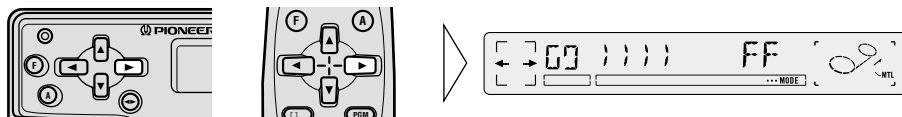

Remarque:

- Vous pouvez arrêter l'avance rapide de la bande (FF) ou la recherche d'une plage musicale vers la fin de la bande (F-MS) en appuyant sur la touche BAND.

■ Bobinage rapide et recherche de plage musicale vers le début de la bande

Lorsque l'indication "REW" est affichée, la bande défile rapidement de telle sorte que le début de la bande puisse éventuellement être atteint.

Lorsque l'indication "R-MS" est affichée, la bande défile rapidement jusqu'au début de la plage musicale dont la lecture était en cours puis la lecture reprend à partir de là.

• Choisissez le mode de fonctionnement en tenant compte de leur ordre de succession:

REW → R-MS → Lecture normale

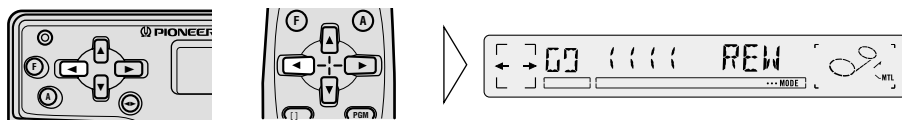

Remarque:

- Vous pouvez arrêter le bobinage rapide de la bande (REW) ou la recherche d'une plage musicale vers le début de la bande (R-MS) en appuyant sur la touche BAND.

Affichage du menu des fonctions

Ce menu vous permet de préciser certaines options relatives au lecteur de cassette.

- Choisissez le mode de fonctionnement désiré grâce au menu des fonctions.

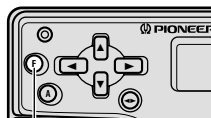

Chaque pression change le mode ...

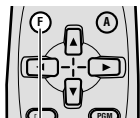

Chaque pression change le mode ...



Chaque pression sur la touche FUNCTION provoque l'adoption d'un autre mode, comme suit:

REPEAT → B-SKIP → RI → NR

Pour abandonner le menu des fonctions, appuyez sur la touche BAND.

Remarque:

- Si vous ne procédez à aucune opération dans les 30 secondes qui suivent l'affichage du menu des fonctions, ce menu disparaît.

Réducteur de bruit Dolby B NR

Mettez en service le réducteur de bruit Dolby B NR si l'enregistrement que porte la cassette a été effectué avec le réducteur de bruit Dolby B NR.

1. Sur le menu des fonctions, choisissez le mode de réduction de bruit Dolby B NR (NR OFF).
2. Mettez le réducteur de bruit Dolby B NR en service, ou hors service.

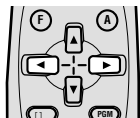
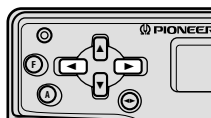

“ B”

Pour abandonner le menu des fonctions, appuyez sur la touche BAND.

Remarque:

- Réduction de bruit Dolby fabriquée sous licence de Dolby Laboratories Licensing Corporation.
DOLBY et le symbole double-D sont des marques de Dolby Laboratories Licensing Corporation.

Saut de silence (B-SKIP)

Cette fonction provoque l'avance rapide de la bande jusqu'au début de la plage musicale suivante dès que se présente une période de silence (égale ou supérieure à 12 secondes) entre deux enregistrements.

1. Grâce au menu des fonctions, choisissez le mode de saut de silence (B-SKIP).
2. Mettez en service, ou hors service, le mode de saut de silence.

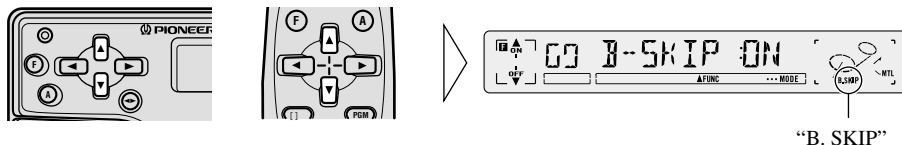

Pour abandonner le menu des fonctions, appuyez sur la touche BAND.

Retour à la radio

Tandis que la bande est rapidement bobinée, dans un sens ou dans l'autre, l'appareil choisit automatiquement la radio comme source.

Remarque:

- Le retour à la radio n'est pas possible pendant la recherche d'une plage musicale.

1. Grâce au menu des fonctions, choisissez le mode permettant de passer du retour à la radio (RI OFF).
2. Mettez en service, ou hors service, la fonction de retour à la radio.

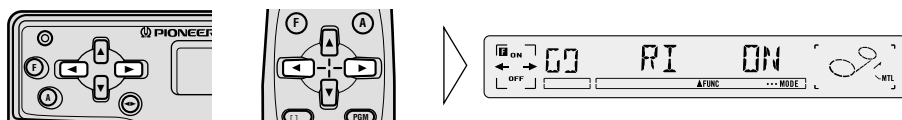

Pour abandonner le menu des fonctions, appuyez sur la touche BAND.

Répétition de la lecture (REPEAT)

La répétition de la lecture permet d'écouter sans interruption le même enregistrement.

1. Grâce au menu des fonctions, choisissez le mode de répétition de la lecture (REPEAT).
2. Mettez en service, ou hors service, la répétition de la lecture.

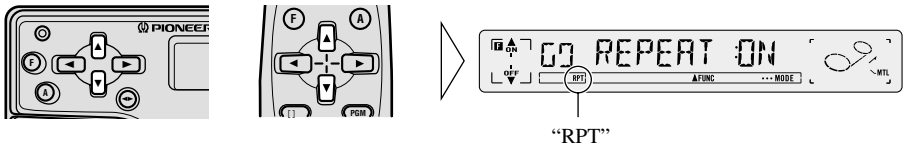

Pour abandonner le menu des fonctions, appuyez sur la touche BAND.

Utilisation de la touche PGM (programmable)

Grâce au menu des fonctions, vous pouvez attribuer les fonctions NR, B-SKIP, RPEAT, ou RI, à la touche PGM.

A l'origine, la fonction NR est attribuée à la touche PGM.

■ Attribution d'une fonction à la touche PGM

1. Choisissez le mode permettant l'attribution d'une fonction à la touche PGM.

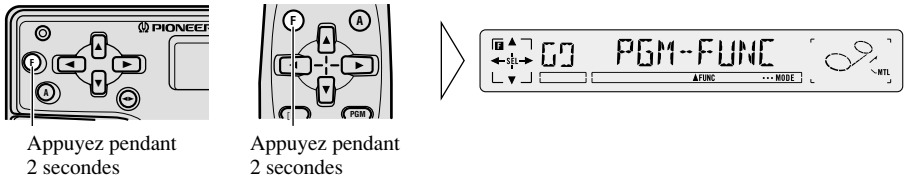

2. Choisissez la fonction que vous désirez attribuer à la touche PGM.

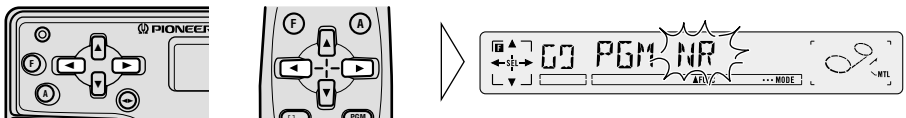

3. Effectuez l'attribution de la fonction à la touche PGM.

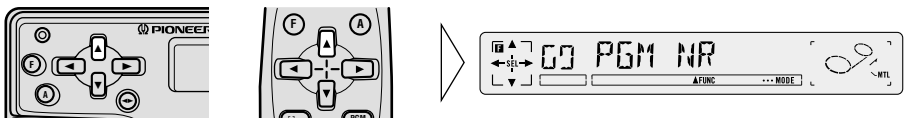

■ Utilisation de la touche PGM

La touche PGM agit différemment selon la fonction qui lui a été attribuée (mémorisée).

• Emploi de la touche PGM.

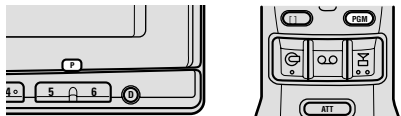

Fonction	Pression	Appuyez pendant 2 secondes
NR	En/Hors	_____
B-SKIP	En/Hors	_____
REPEAT	En/hors	_____
RI	En/Hors	_____

Précaution

■ Remarques concernant le lecteur de cassette

- Si l'étiquette que porte la cassette n'est pas parfaitement collée, elle peut contrarier l'éjection de la cassette. Evitez d'utiliser une cassette portant une étiquette mal collée, ou bien retirez l'étiquette avant d'introduire la cassette dans le lecteur.
- La recherche de plage musicale et la répétition de la lecture, peuvent ne pas vous donner entière satisfaction dans les cas suivants, cela parce que les silences qui séparent les enregistrements ne peuvent pas être détectés.
 - * Le silence qui sépare deux plages musicales est inférieur à 4 secondes.
 - * La cassette porte des enregistrements de dialogues entrecoupés de silence égaux ou supérieurs à 4 secondes.
 - * La cassette porte un enregistrement qui contient un passage silencieux d'une durée égale ou supérieure à 4 secondes.

■ Quelques mots sur les cassettes

- N'utilisez pas les cassettes de type C-90 (90 minutes) car la finesse de la bande provoque facilement un enrayement du mécanisme.
- Ne rangez pas les cassettes dans un endroit exposé à la lumière directe du soleil ou aux températures élevées car cela peut les déformer, ce qui empêcherait le bon fonctionnement du mécanisme.

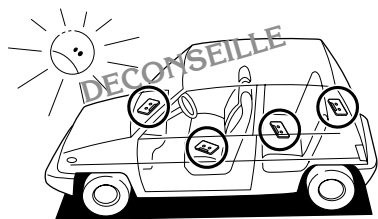

- Rangez les cassettes non utilisées dans leur coffret de manière qu'elles soient à l'abri de la poussière et que la bande ne puisse pas se détendre.

Nettoyage de la tête

Si la tête devient sale, la qualité des sons se dégrade et des erreurs de lecture ou d'autres imperfections du même genre peuvent survenir. Dans un tel cas, la tête doit être nettoyée.

Utilisation des lecteurs de CD à chargeur

Cet appareil peut gérer un ou plusieurs lecteurs de CD à chargeur.

Opérations de base concernant les lecteurs de CD à chargeur

1. Choisissez un lecteur de CD à chargeur comme source.

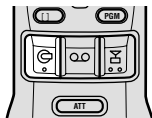
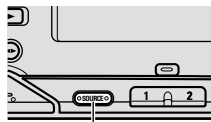

Chaque pression change le mode ...

Remarque:

- Quand vous mettez l'appareil sous tension ou choisissez un autre disque, le lecteur de CD à chargeur peut procéder à diverses opérations préliminaires (vérification de la présence du disque, lecture des données relatives au disque, etc.). Pendant ce temps, l'indication "READY" s'affiche.
- Si le lecteur de CD à chargeur ne fonctionne pas normalement, un message d'erreur tel que "ERROR-14" s'affiche. Reportez-vous alors au mode d'emploi du lecteur de CD à chargeur.
- L'indication "NO DISC" s'affiche si le lecteur de CD à chargeur ne contient aucun disque.

2. Choisissez le disque.

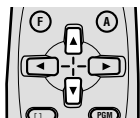
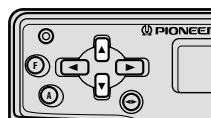

3. Choisissez la plage musicale (ou déplacez rapidement le capteur dans un sens ou dans l'autre en procédant de la manière expliquée ci-dessous).

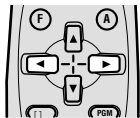
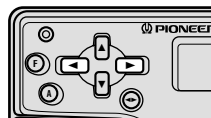

Selon la durée de la pression exercée sur la touche, cet appareil vous donne la faculté d'utiliser soit la fonction de recherche soit la fonction de déplacement rapide du capteur.

Recherche d'une plage musicale

Pression inférieure ou égale à 0,5 seconde

Déplacement rapide du capteur

Pression continue

4. Augmentez, ou diminuez, le niveau d'écoute.

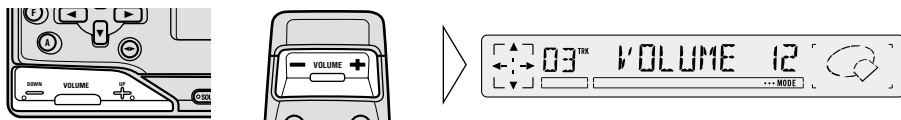

5. Mettez la source hors service.

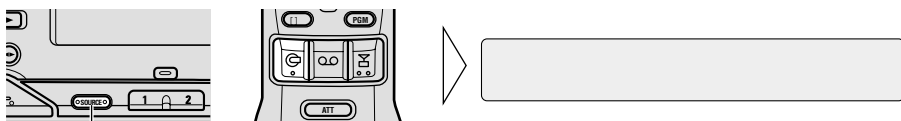

Appuyez pendant
1 seconde

Utilisation d'un lecteur de CD 50 disques

Après la mise en place des disques dans un lecteur 50 disques, les données concernant ces disques sont mises en mémoire.

Si vous commandez la lecture d'un disque d'un lecteur 50 disques avant que toutes les données n'aient été mises en mémoire, la lecture de ces données cesse. En ce cas, un certain nombre de fonctions deviennent inaccessibles. (Lorsque vous tentez d'utiliser une de ces fonctions, l'indication "NOT READY" s'affiche.)

La lecture et la mise en mémoire des données reprend dès que vous choisissez un appareil autre que le lecteur de CD 50 disques.

Choix d'un lecteur de CD à chargeur

Grâce à des adaptateurs, il est possible de relier trois lecteurs de CD à chargeur à cet appareil. Si vous installez deux, ou trois, lecteurs de CD à chargeur, une priorité doit être établie entre eux. Veuillez respecter soigneusement le mode d'emploi du lecteur de CD à chargeur et n'oubliez pas de positionner les commutateurs d'adresse comme il convient.

- Choisissez le lecteur de CD à chargeur que vous désirez utiliser.

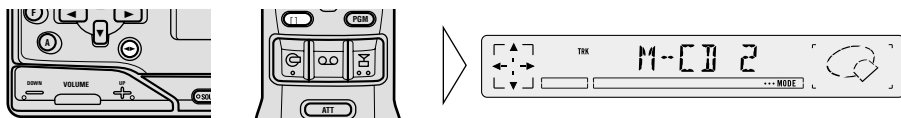

M-CD 1 → M-CD 2 → M-CD 3

Recherche d'un disque par son numéro

■ Recherche d'un disque par son numéro (lecteurs à chargeur 6 disques ou chargeur 12 disques)

Vous pouvez choisir un disque directement grâce aux touches 1 à 6. Il vous suffit pour cela d'appuyer sur la touche correspondant au numéro du disque.

Remarque:

- Si vous possédez un lecteur à chargeur 12 disques et si vous désirez choisir un disque dont le numéro est compris entre 7 et 12, il vous suffit d'appuyer pendant au moins 2 secondes sur la touche 1 à 6 correspondante.
- Choisissez un disque. (Par exemple, appuyez sur la touche 3.)

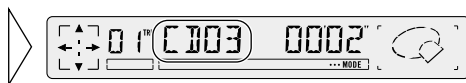
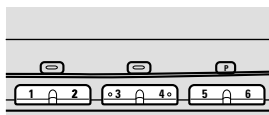

■ Recherche d'un groupe de disques (pour les lecteurs 50 disques uniquement)

Les touches 1 à 5 vous permettent alors de choisir certains disques que peut contenir un lecteur de CD 50 disques. Ces 50 disques forment cinq groupes; à chaque groupe correspond une des touches 1 à 5.

A titre d'exemple, si vous appuyez sur la touche 1, le lecteur recherche les disques 10 à 19 puis choisit le disque portant le plus petit numéro.

Remarque:

- La touche 5 ne provoque que la sélection du 50e disque.
- La touche 6 est sans effet.
- La recherche du groupe des disques 1 à 9 n'est pas possible. Utilisez les touches ▲/▼ pour choisir un de ces disques.
- L'indication "LOAD" s'affiche dans les cas suivants:
 - * Vous choisissez le disque qui se trouve dans le tiroir complémentaire pour un disque.
 - * Le disque qui se trouve dans le tiroir complémentaire pour un disque est rangé dans le chargeur. (Reportez-vous au mode d'emploi du lecteur 50 disques.)

Utilisation des lecteurs de CD à chargeur

1. Appuyez sur la touche 1 à 5 correspondant au groupe contenant le disque que vous désirez choisir. (Par exemple, appuyez sur la touche 4.)

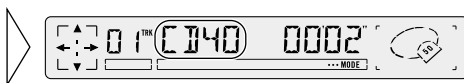
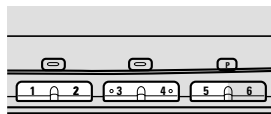

2. Choisissez le disque.

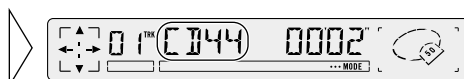
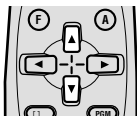
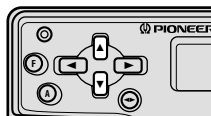

Affichage du menu des fonctions

Ce menu vous permet de préciser certaines options relatives aux lecteurs de CD à chargeur.

- Choisissez le mode de fonctionnement désiré grâce au menu des fonctions.

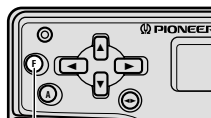

Chaque pression change le mode ...

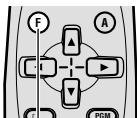

Chaque pression change le mode ...



Chaque pression sur la touche FUNCTION provoque l'adoption d'un autre mode, comme suit:

REPEAT → TITLE LIST → ABC SEARCH* → RANDOM → SCAN → ITS-P → MG-P* → FREQ-P* → PAUSE → COMP

* Les fonctions ABC SEARCH, MG-P et FREQ-P ne sont disponibles qu'avec les lecteurs de CD à chargeur 50 disques. Vous ne pouvez pas les utiliser avec les lecteurs de CD 6 disques ou 12 disques.

Pour abandonner le menu des fonctions, appuyez sur la touche BAND.

Remarque:

- Si le lecteur de CD ne possède ni la fonction COMP (Compression) ni la fonction DBE (Accentuation dynamique des graves), l'indication "NO COMP" s'affiche lorsque vous tentez de choisir la fonction COMP.
- Si vous ne procédez à aucune opération dans les 30 secondes qui suivent l'affichage du menu des fonctions, ce menu disparaît.

Affichage du menu des réglages détaillés

Ce menu vous donne le moyen de frapper le titre d'un disque, d'effectuer une programmation en temps réel et d'attribuer une fonction à la touche PGM (programmable).

• Affichez le menu des réglages détaillés.

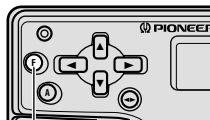

Appuyez pendant
2 secondes

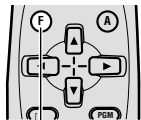

Appuyez pendant
2 secondes



Chaque pression sur la touche **FUNCTION** provoque le choix d'un autre mode, comme suit:

TITLE IN → ITS → MG IN* → PGM-FUNC

* MG IN est une fonction propre au lecteur de CD 50 disques. Le mode correspondant ne peut pas être sélectionné si l'installation comporte un lecteur de CD à chargeur 6 disques ou 12 disques.

Pour abandonner le menu des réglages détaillés, appuyez sur la touche **BAND**.

Remarque:

- Vous pouvez également abandonner le menu des réglages détaillés en maintenant la pression d'un doigt sur la touche **FUNCTION** pendant 2 secondes.

Pause

1. Grâce au menu des fonctions, choisissez le mode de pause (PAUSE).

2. La lecture s'arrête momentanément, ou reprend.

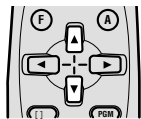
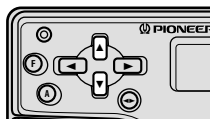

Pour abandonner le menu des fonctions, appuyez sur la touche **BAND**.

Réglages du son

Les fonctions COMP (compression) et DBE (accentuation dynamique des graves) sont disponibles pour ajuster la qualité sonore de votre lecteur de CD à chargeur. Chaque fonction peut prendre deux niveaux, mais elles ne peuvent pas être utilisées ensemble.

Les fonctions COMP et DBE peuvent aussi être utilisées avec un autre lecteur de CD à chargeur qui en est équipé. S'il n'en est pas équipé, "NO COMP" est affiché lorsque vous essayez de choisir COMP/DBE.

■ COMP

La fonction COMP (Compression) élimine les distorsions provoquées par des déséquilibres que l'on note, à fort niveau d'écoute, entre les sons puissants et les sons faibles.

■ DBE

La fonction DBE (Accentuation dynamique des graves) accentue les niveaux des graves pour donner un son plus étoffé.

■ Mise en service, ou hors service, de la fonction COMP ou DBE.

1. Grâce au menu des fonctions, choisissez le mode COMP/DBE (COMP OFF).
2. Choisissez le mode désiré comme suit:

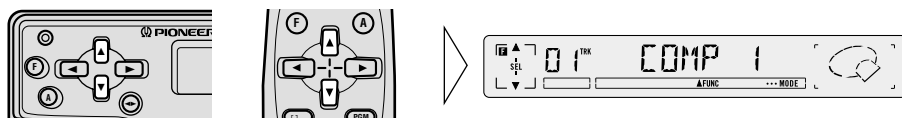

COMP OFF → COMP 1 → COMP 2 → COMP OFF → DBE 1 → DBE 2

Pour abandonner le menu des fonctions, appuyez sur la touche BAND.

Modes de répétition d'un lecteur de CD à chargeur

Les lecteurs de CD à chargeur offrent quatre modes de répétition: une plage musicale, un disque, tous les disques d'un chargeur, tous les disques. La répétition de tous les disques d'un chargeur est le mode par défaut (lecture normale) lorsque l'installation comprend un ou plusieurs lecteurs de CD à chargeur.

1. Grâce au menu des fonctions, choisissez le mode donnant accès à la répétition de la lecture (REPEAT).
2. Choisissez le mode de répétition comme suit:

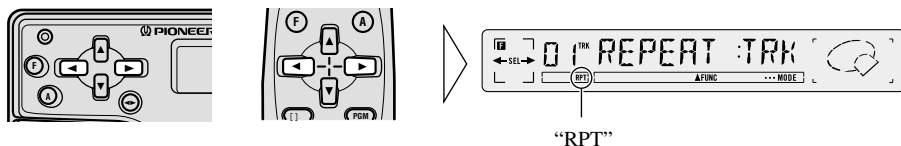

Répétition des disques d'un chargeur (l'indication "MCD" s'affiche) → Répétition de tous les disques (l'indication "ALL" s'affiche) → Répétition d'une plage musicale (l'indication "TRK" s'affiche et le témoin "RPT" s'éclaire) → Répétition d'un disque (l'indication "DSC" s'affiche et le témoin "DISC" s'éclaire)

Pour abandonner le menu des fonctions, appuyez sur la touche BAND.

Remarque:

- La répétition de tous les disques suppose qu'au moins deux lecteurs de CD à chargeur soient installés.

■ Modes de répétition des lecteurs de CD à chargeur

Mode	Fonctionnement
Répétition d'une plage musicale	La plage musicale en cours de lecture est répétée sans interruption. <ul style="list-style-type: none"> • Si vous commandez la recherche d'une plage musicale ou le déplacement rapide du capteur, le lecteur adopte le mode de répétition d'un disque. • Si vous choisissez un autre disque ou un autre lecteur, le lecteur adopte le mode de répétition de tous les disques du chargeur.
Répétition d'un disque	Le disque en cours de lecture est répété sans interruption. <ul style="list-style-type: none"> • Si vous choisissez un autre disque ou un autre lecteur, le lecteur adopte le mode de répétition de tous les disques du chargeur.
Répétition des disques du chargeur (lecture normale)	Tous les disques que contient le chargeur sont lus, dans l'ordre, sans interruption, en commençant par le premier.
Répétition de tous les disques	Tous les disques de tous les chargeurs sont lus, dans l'ordre, sans interruption.

Examen rapide des disques d'un lecteur de CD à chargeur

Si l'installation comporte un ou plusieurs lecteurs de CD à chargeur, il est possible de demander la lecture des 10 premières secondes de chaque plage musicale après avoir choisi la répétition d'une plage musicale ou d'un disque, ou bien la lecture des 10 premières secondes de la première plage musicale de chaque disque après avoir choisi la répétition de tous les disques du chargeur ou de tous les disques.

1. Grâce au menu des fonctions, choisissez le mode permettant l'examen rapide du contenu des disques.
2. Mettez en service l'examen rapide du contenu des disques.

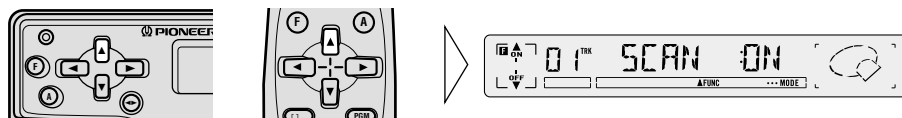

Lorsque l'examen rapide du contenu des disques est en service, vous pouvez l'associer à la lecture répétée dans les conditions indiquées ci-dessous. L'adoption d'un mode de répétition met hors service l'examen rapide du contenu des disques.

3. Lorsque vous entendez la plage musicale que vous souhaitez écouter, annulez l'examen rapide du contenu des disques.

Si le menu des fonctions a été abandonné automatiquement, choisissez à nouveau, sur ce menu, le mode d'examen rapide du contenu des disques.

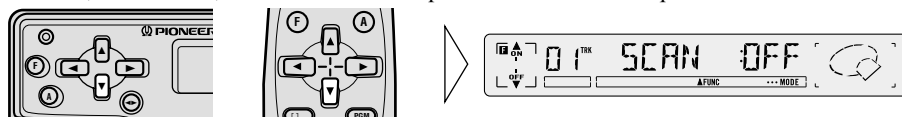

La lecture de la plage musicale, ou du disque, se poursuit.

Pour abandonner le menu des fonctions, appuyez sur la touche BAND.

Remarque:

- L'examen du contenu des disques est automatiquement abandonné lorsque toutes les plages musicales, ou tous les disques, ont été passés en revue.

Options d'examen rapide des disques d'un lecteur de CD à chargeur

Mode	Fonctionnement
Répétition d'une plage musicale	Le lecteur adopte le mode de répétition d'un disque et toutes les plages musicales du disque en cours sont rapidement examinées.
Répétition d'un disque "SCN:DSC"	Toutes les plages musicales du disque en cours sont rapidement examinées.
Répétition des disques du chargeur "SCN:MCD"	La première plage musicale de chaque disque du chargeur est rapidement examinée.
Répétition de tous les disques "SCN:ALL"	La première plage musicale de tous les disques de tous les chargeurs est rapidement examinée.

Programmation en temps réel (ITS)

Lorsque l'installation comporte un ou plusieurs lecteurs de CD à chargeur, la fonction ITS vous permet de sélectionner les plages musicales que vous désirez écouter et composer un programme d'écoute qui peut comprendre 24 plages musicales choisies parmi 100 disques. (La mémoire peut contenir le programme ITS et les titres de 100 disques. Avec un lecteur de CD 50 disques, la mémoire peut également conserver les groupes musicaux.)

■ Programmation en temps réel (ITS)

La programmation en temps réel peut être réalisée quel que soit le mode de fonctionnement du lecteur, sauf le mode de lecture ITS.

1. Commandez la lecture de la plage musicale que vous désirez programmer.
2. Grâce au menu des réglages détaillés, choisissez le mode de programmation en temps réel (ITS).
3. Programmez la lecture de la plage musicale.

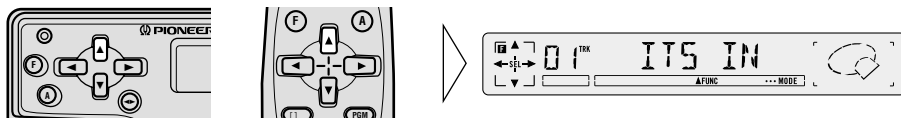

Pour abandonner le menu des réglages détaillés, appuyez sur la touche BAND.

Remarque:

- Après programmation de la lecture du 100e disque, toutes les données concernant un nouveau disque remplacent celles du disque dont la lecture est la plus ancienne.

■ Lecture ITS

La lecture ITS peut être réalisée quel que soit le mode de répétition.

1. Grâce au menu des fonctions, choisissez le mode donnant accès à la lecture des plages musicales programmées (ITS-P).
2. Mettez en service, ou hors service, la lecture ITS.

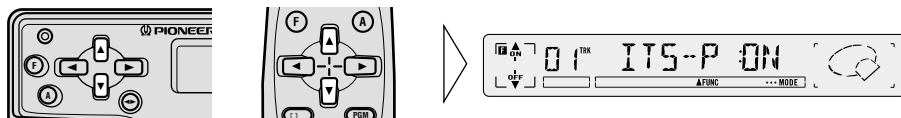

Lorsque la lecture ITS est en service, vous pouvez l'associer à la lecture répétée pour obtenir une des possibilités indiquées ci-dessous. L'adoption d'un autre mode de répétition met hors service la lecture ITS.

Les plages musicales d'un programme ITS sont lues, dans l'ordre, en commençant par la première.

Pour abandonner le menu des fonctions, appuyez sur la touche BAND.

Remarque:

- Si vous commandez la lecture d'une plage musicale qui ne fait pas partie du programme ITS, l'indication "ITS EMPTY" s'affiche.

■ Lecture ITS pour un lecteur de CD à chargeur

Mode	Fonctionnement
Répétition d'une plage musicale	Le lecteur adopte le mode de répétition d'un disque et toutes les plages musicales du disque qui font partie du programme sont lues.
Répétition d'un disque "ITS:DSC"	Toutes les plages musicales du disque en cours de lecture qui font partie du programme sont lues.
Répétition des disques du chargeur "ITS:MCD"	Toutes les plages musicales de tous les disques du chargeur qui font partie du programme sont lues. <ul style="list-style-type: none"> • Si aucune plage musicale d'un disque n'est programmée, le lecteur s'intéresse au disque suivant.
Répétition de tous les disques "ITS:ALL"	Toutes les plages musicales de tous les disques de tous les chargeurs qui font partie du programme sont lues. <ul style="list-style-type: none"> • Si aucune plage musicale d'un disque (ou d'un lecteur) n'est programmée, le lecteur s'intéresse à un disque suivant (ou au lecteur suivant).

Effacement d'un programme ITS

Le programme ITS de lecture de 100 disques est conservé aussi longtemps que vous ne l'effacez pas.

■ Pour effacer un numéro de plage musicale

1. Pendant la lecture ITS, choisissez la plage musicale dont le numéro doit être effacé.
2. Grâce au menu des réglages détaillés, choisissez le mode donnant accès à la programmation en temps réel (ITS).
3. Effacez le numéro de la plage musicale.

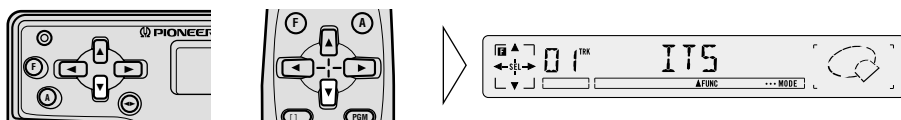

La lecture ITS se poursuit avec la plage musicale suivante dont le numéro est en mémoire. Si aucun numéro ne demeure en mémoire, l'indication "ITS CLEAR" s'affiche et la lecture normale reprend.

Pour abandonner le menu des réglages détaillés, appuyez sur la touche BAND.

■ Pour effacer un numéro de disque

1. Pendant la lecture d'un disque, choisissez le disque dont le numéro doit être effacé.
2. Grâce au menu des réglages détaillés, choisissez le mode donnant accès à la programmation en temps réel (ITS).
3. Effacez le numéro du disque.

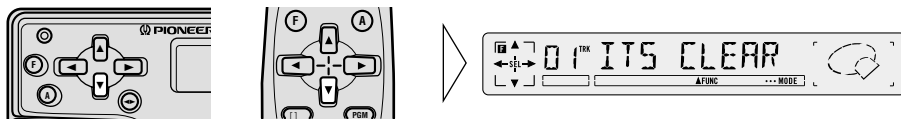

Pour abandonner le menu des réglages détaillés, appuyez sur la touche BAND.

Frappe du titre d'un disque

Vous avez la possibilité de taper 100 titres de 10 caractères. Cette disposition vous permet ensuite de localiser aisément le disque que vous désirez écouter. (La mémoire peut contenir le programme ITS et les titres de 100 disques. Avec un lecteur de CD 50 disques, la mémoire peut également conserver les groupes musicaux.)

1. Commandez la lecture du disque à titrer.
2. Grâce au menu des réglages détaillés, choisissez le mode de frappe d'un titre de disque (TITLE IN).
3. Choisissez une lettre, un chiffre ou un symbole.

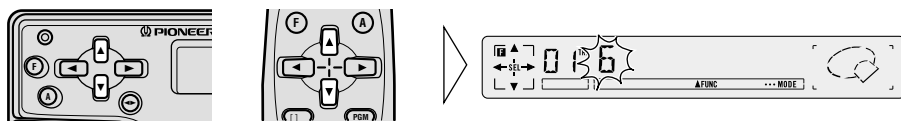

Pour taper une espace, choisissez le curseur clignotant.

4. Déplacez le curseur vers la droite, ou vers la gauche.

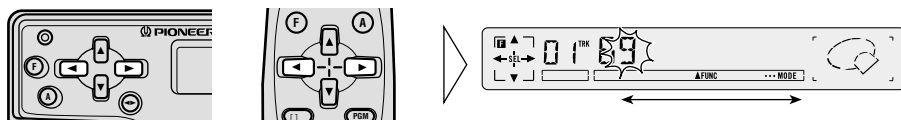

5. Lorsque la frappe du titre est terminée, effectuez sa sauvegarde de manière que le curseur clignotant disparaisse.

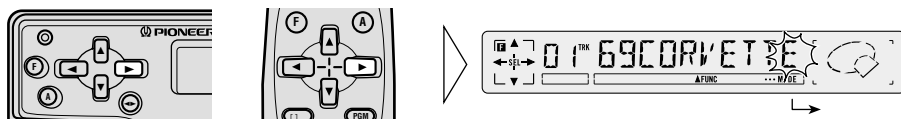

Pour abandonner le menu des réglages détaillés, appuyez sur la touche BAND.

Remarque:

- Les titres demeurent en mémoire, même après le retrait des disques; ils sont à nouveau affichés si les disques sont remis en place.
- Après la frappe du titre du 100e disque, toutes les données concernant un nouveau disque remplacent celles du disque dont la lecture est la plus ancienne.

■ Choix des disques grâce à la recherche “ABC” d’un disque par son titre (lecteur 50 disques uniquement)

Vous avez la faculté de rechercher un disque en utilisant pour cela la première lettre du titre.

1. Grâce au menu des fonctions, choisissez le mode de recherche “ABC” d’un disque par son titre (ABC SEARCH).
2. Précisez la première lettre du titre.

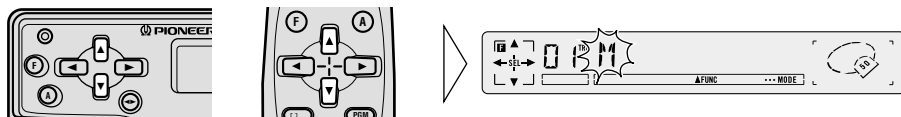

3. Choisissez le titre désiré.

Chaque pression sur cette touche provoque l’affichage du titre d’un autre disque ayant pour première lettre la lettre choisie et selon l’ordre naturel des disques.

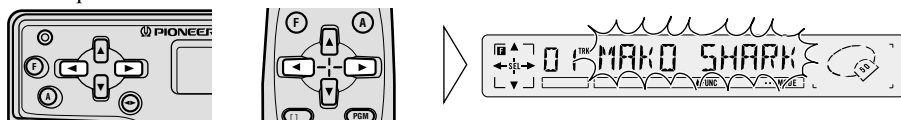

Remarque:

- Si aucun titre ne commence par la lettre choisie, l’indication “NO TITLE” clignote.
- Appuyez sur la touche ▼ pour revenir à la sélection de la première lettre du titre.

4. Choisissez un disque que vous voulez reproduire en appuyant sur la touche ▲ lorsque son titre est affiché.

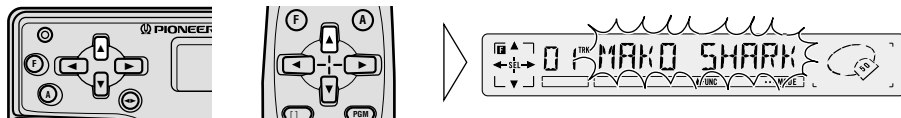

Pour abandonner le menu des fonctions, appuyez sur la touche BAND.

Lecture des disques d'un groupe musical (lecteur 50 disques uniquement)

Les disques que contient un lecteur de CD 50 disques peuvent être groupés en 10 catégories et la lecture peut être limitée aux seuls disques appartenant à une catégorie.

Il est possible de classer 100 disques en plusieurs groupes. (La mémoire peut conserver les données relatives aux groupes musicaux, au programme ITS et aux titres de 100 disques.)

Remarque:

- Les groupes musicaux pouvant être employés sont les suivants:
ROCK 1, ROCK 2, POP, JAZZ, INSTRMNT, CLASSIC, GROUP 1, GROUP 2, GROUP 3, GROUP 4

■ Classement d'un disque dans un groupe

1. Commandez la lecture du disque que vous désirez classer.
2. Grâce au menu des réglages détaillés, choisissez le mode d'introduction dans un groupe (MG IN).
3. Choisissez l'un des groupes.

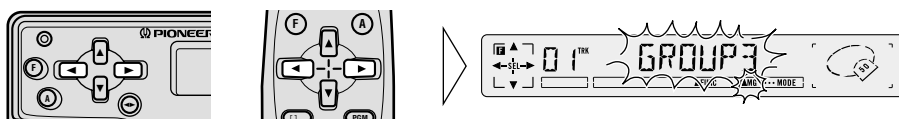

4. Attribuez le disque au groupe.

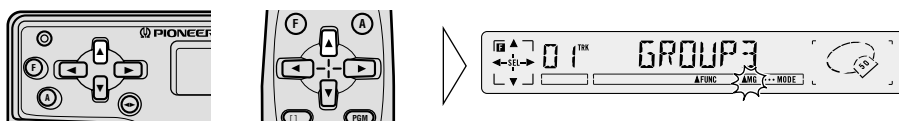

Pour abandonner le menu des réglages détaillés, appuyez sur la touche BAND.

Remarque:

- Si, après avoir attribué un disque à un groupe, vous retirez ce disque du chargeur, la mémoire conserve les données d'attribution. Autrement dit, lorsque vous remplacez le disque dans le chargeur, il est inutile de procéder une nouvelle fois à l'attribution du disque à son groupe.
- Après avoir attribué 100 disques à divers groupes, toute nouvelle attribution d'un disque provoque l'effacement de celle correspondant au disque dont la lecture est la plus ancienne.

■ Lecture des disques d'un groupe

Seuls les disques appartenant au groupe précisé sont lus.

1. Grâce au menu des fonctions, choisissez le mode de lecture des disques d'un groupe (MG-P).

2. Précisez le groupe musical.

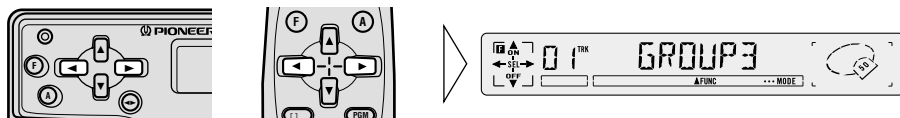

Remarque:

- Tout d'abord s'affiche le nom du groupe du disque en cours de lecture. Si ce disque n'appartient à aucun groupe, l'indication "NO GROUP" s'affiche.

3. Commandez, ou non, la lecture des disques du groupe.

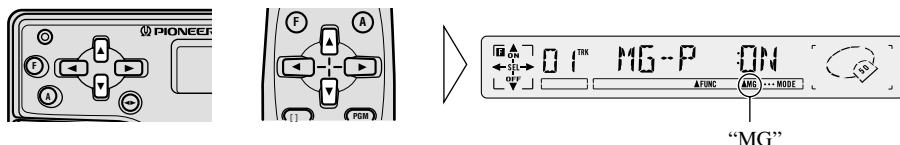

Pour abandonner le menu des fonctions, appuyez sur la touche BAND.

Remarque:

- Si le groupe choisi ne comporte aucun disque, l'indication "MG EMPTY" s'affiche.

■ Affichage du nom du groupe musical

Il est possible d'afficher le nom du groupe musical auquel appartient le disque en cours de lecture.

• Choisissez l'affichage du groupe musical.

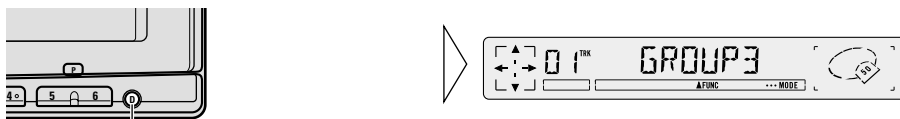

Chaque pression change l'affichage ...

Chaque pression sur la touche DISP modifie comme suit les indications affichées:

Le mode de lecture (Temps de lecture écoulé) → Titre du disque
→ Groupe musical

Remarque:

- Pendant la lecture normale, le temps de lecture écoulé figure sur l'afficheur.
- Si vous choisissez l'affichage du nom du groupe musical alors que le disque n'appartient à aucun groupe, l'indication "NO GROUP" clignote pendant 8 secondes puis toutes les informations affichées s'effacent.

■ Suppression de l'appartenance d'un disque à un groupe

1. Commandez la lecture du disque qui ne doit plus faire partie du groupe.
2. Grâce au menu des réglages détaillés, choisissez le mode d'introduction dans un groupe (MG IN).
3. Supprimez le disque du groupe.

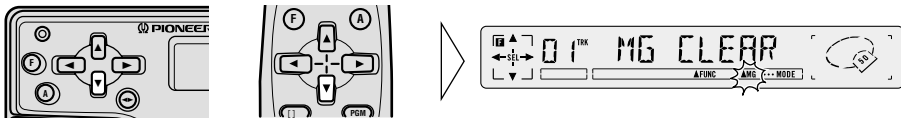

Pour abandonner le menu des réglages détaillés, appuyez sur la touche BAND.

Remarque:

- Si, pendant la lecture des disques d'un groupe, vous décidez de supprimer l'appartenance du disque en cours de lecture du groupe considéré, c'est le disque suivant du même groupe qui est alors lu. Si un groupe a été vidé de tous ses disques, l'indication "NO GROUP" s'affiche.

Lecture des disques classés par fréquence d'écoute (lecteur 50 disques uniquement)

Les disques sont lus dans l'ordre de leur fréquence d'écoute, ou dans l'ordre inverse.

1. Grâce au menu des fonctions, choisissez le mode de lecture des disques classés par fréquence d'écoute (FREQ-P).
2. Choisissez l'ordre de lecture.

Pour commander la lecture des disques en commençant par le disque le plus fréquemment lu, choisissez "MOST". Pour commander la lecture des disques en commençant par le disque le moins fréquemment lu, choisissez "LEAST".

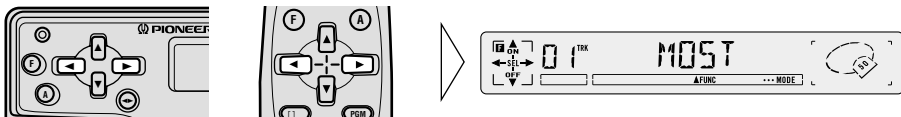

3. Commandez, ou non, la lecture des disques classés par fréquence d'écoute.

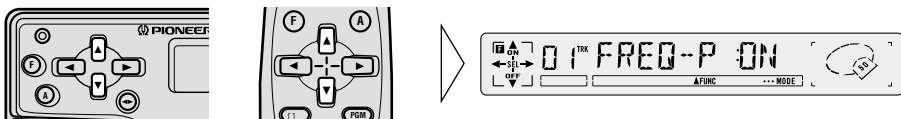

Pour abandonner le menu des fonctions, appuyez sur la touche BAND.

Remarque:

- Pendant la lecture des disques classés par fréquence d'écoute, une pression sur la touche ▲, ou sur la touche ▼, provoque la lecture du disque précédent, ou du disque suivant dans l'ordre de la fréquence d'écoute.

Ejection d'un seul disque (lecteur 50 disques uniquement)

Il est possible d'éjecter, l'un après l'autre, les disques que contient un lecteur de CD 50 disques.

1. Commandez la lecture du disque que vous désirez éjecter.
2. Déplacez le disque vers le tiroir additionnel.

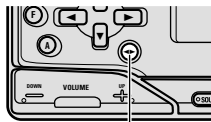

Appuyez pendant
2 secondes

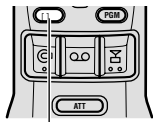

Appuyez pendant
2 secondes

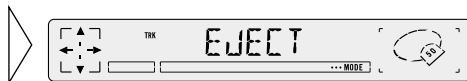

3. Retirez le disque du tiroir additionnel.

(Reportez-vous au mode d'emploi du lecteur de CD 50 disques.)

Remarque:

- Cette possibilité d'éjection disparaît si le tiroir additionnel contient déjà un disque.

Utilisation de la touche PGM (programmable)

Les fonctions PAUSE, REPEAT, RANDOM, LIST et ITS peuvent être attribuées à la touche PGM.

A l'origine, c'est la fonction PAUSE qui est attribuée à la touche PGM.

■ Attribution d'une fonction à la touche PGM

1. Grâce au menu des réglages détaillés, choisissez le mode permettant l'attribution d'une fonction à la touche PGM.
2. Choisissez la fonction que vous désirez attribuer à la touche PGM.

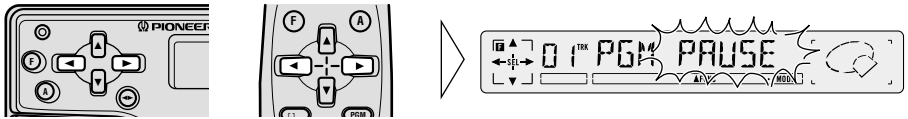

3. Effectuez l'attribution de la fonction à la touche PGM.

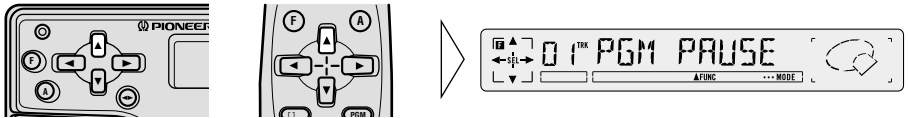

Pour abandonner le menu des réglages détaillés, appuyez sur la touche BAND.

■ Utilisation de la touche PGM

La touche PGM agit différemment selon la fonction qui lui a été attribuée (mémorisée).

- **Emploi de la touche PGM.**

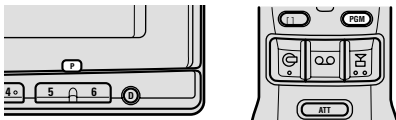

Fonction	Pression	Appuyez pendant 2 secondes
PAUSE	En/Hors	—
REPEAT	Choix du mode de fonctionnement	—
RANDOM	En/Hors	—
LIST	Pour adopter le mode LIST	—
ITS	Programmation ITS	En/Hors

Affichage du menu des réglages sonores

- Grâce au menu des réglages sonores, choisissez le paramètre à régler.

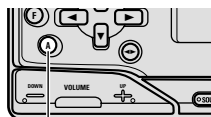

Chaque pression change le mode ...

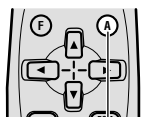

Chaque pression change le mode ...



Chaque pression sur la touche AUDIO change le paramètre sur lequel il est possible d'agir, comme suit:

FAD → BAS → TRE → LOUD → FIE → SLA

Pour abandonner le menu des réglages sonores, appuyez sur la touche BAND.

Remarque:

- Si vous ne procédez à aucune opération dans les 30 secondes qui suivent l'affichage du menu des réglages sonores, ce menu disparaît.

Réglage de l'équilibrage

Le réglage de l'équilibrage permet d'obtenir les conditions d'écoute optimales quel que soit le siège occupé.

1. Choisissez le mode de réglage de l'équilibrage avant/arrière et droite/gauche (FAD).
2. Augmentez progressivement la puissance émise par les haut-parleurs avant ou arrière.

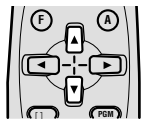
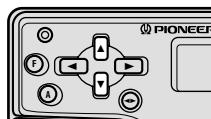

L'indication affichée varie de "FAD F15" à "FAD R15" tandis que la puissance est émise par les haut-parleurs avant puis par les haut-parleurs arrière.

3. Augmentez progressivement la puissance émise par les haut-parleurs droit ou gauche.

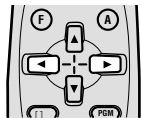
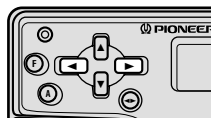

L'indication affichée varie de "BAL L9" à "BAL R9" tandis que la puissance est émise par les haut-parleurs de gauche puis par les haut-parleurs de droite.

Pour abandonner le menu des réglages sonores, appuyez sur la touche BAND.

Remarque:

- "FAD 0" est le réglage convenable si l'installation ne comporte que 2 haut-parleurs.

Réglage des graves et des aigus

Cet appareil est pourvu de deux commandes de tonalité: graves (BAS) et aiguë (TRE).

1. Grâce au menu des réglages sonores, choisissez le mode permettant le réglage des graves (BAS) ou des aigus (TRE).
2. Augmentez, ou diminuez, l'amplitude des sonorités des registres grave ou aigu, selon le cas.

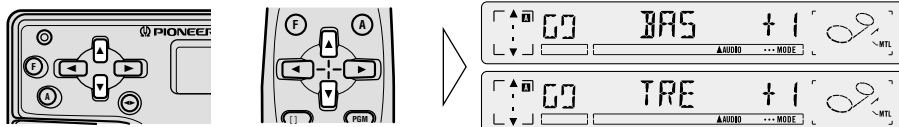

L'indication affichée varie de "+6" à "-6".

3. Répétez les opérations 1 et 2 pour les registres grave ou aigu qui n'ont pas encore fait l'objet d'un réglage.

Pour abandonner le menu des réglages sonores, appuyez sur la touche BAND.

Mise en service de la correction physiologique

La correction physiologique permet de compenser les pertes d'intelligibilité dues à la faiblesse du niveau d'écoute.

1. Grâce au menu des réglages sonores, choisissez le mode donnant accès à la correction physiologique (LOUD).
2. Mettez en service, ou hors service, la correction physiologique.

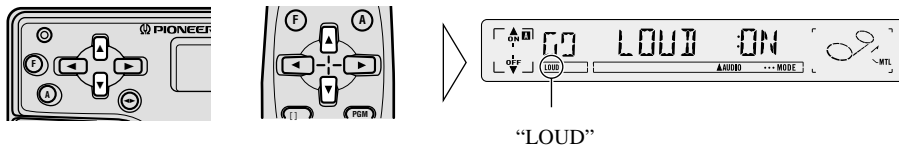

Pour abandonner le menu des réglages sonores, appuyez sur la touche BAND.

Utilisation de la fonction F.I.E.

La fonction F.I.E. (Front Image Enhancer) permet d'augmenter la présence de l'image sonore avant en réduisant simplement les fréquences moyennes et aiguës émises par les haut-parleurs arrière qui ne reproduisent plus que les sons du registre grave.

Précaution:

- Lorsque la fonction F.I.E. est hors service, les haut-parleurs arrière peuvent émettre tous les sons possibles du spectre audible et non pas seulement les sons graves. En conséquence, nous conseillons une réduction du niveau de sortie avant de mettre la fonction F.I.E. hors service.

1. Grâce au menu des réglages sonores, choisissez le mode donnant accès à la fonction d'amélioration de l'image sonore avant (FIE).
2. Mettez en service, ou hors service, la fonction d'amélioration de l'image sonore avant.

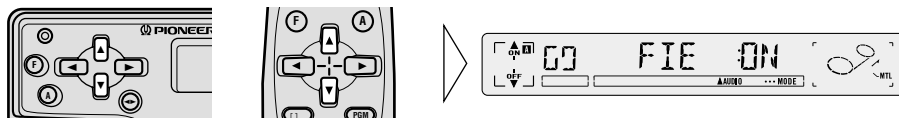

Pour abandonner le menu des réglages sonores, appuyez sur la touche BAND.

Remarque:

- Après avoir mis en service la fonction d'amélioration de l'image sonore avant, vous pouvez régler le niveau de sortie vers les haut-parleurs avant et arrière grâce au mode FAD du menu des réglages sonores; effectuez cette opération de façon à réaliser le meilleur équilibre possible.
- Si l'installation ne comporte que 2 haut-parleurs, mettez hors service la fonction d'amélioration de l'image sonore avant.

Réglage du niveau de la source sonore (SLA)

Le réglage du niveau de la source au moyen de la fonction SLA, évite que ne se produisent de fortes variations d'amplitude sonore lorsque vous passez d'une source à l'autre. Le réglage est basé sur le niveau du signal FM qui, lui, demeure inchangé. (Etant donné que le niveau du signal FM sert de référence, l'emploi de la fonction SLA n'est pas possible en mode FM.)

Vous pouvez régler le niveau d'écoute de la radio (PO/GO), du lecteur de cassette, du lecteur de CD et d'appareil relié à la prise AUX.

1. **Comparez le niveau du signal FM à celui d'une autre source (par exemple, le lecteur de cassette).**
2. **Grâce au menu des réglages sonores, choisissez le mode permettant le réglage du niveau de la source (SLA).**
3. **Augmentez ou diminuez le niveau de la source.**

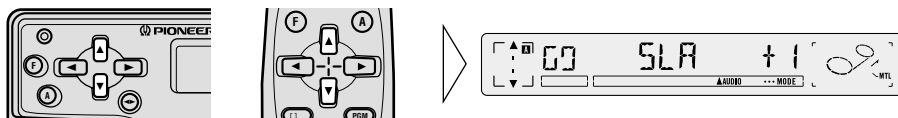

L'indication affichée varie de "+4" à "-4".

Pour abandonner le menu des réglages sonores, appuyez sur la touche BAND.

Atténuateur de niveau d'écoute

Cet atténuateur diminue le niveau instantanément.

- **Réduction du niveau de l'ordre de 90%.**

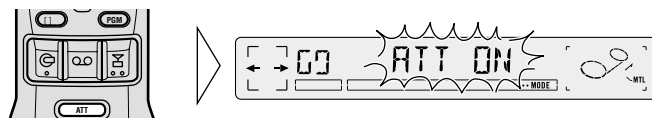

Pour rétablir le niveau d'origine, répétez l'opération précédente.

Si vous appuyez sur la touche (+), ou sur la touche (-), pour annuler le mode d'atténuation, le son est rétabli à un niveau inférieur au niveau antérieur.

Dépose et pose de la face avant

Protection contre le vol

La face avant est amovible de manière à décourager le vol.

■ Dépose de la face avant

1. Abaissez la face avant.

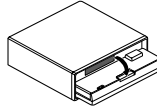
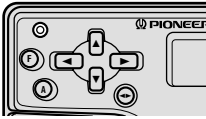

2. Saisissez la partie rainurée et tirez doucement la face avant à vous.

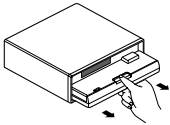

Veillez à ne pas l'endommager et à ne pas la laisser tomber.

3. Fermez le cache intérieur.

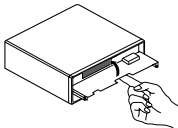

4. Rangez la face avant dans le coffret de protection qui vous servira également à la transporter.

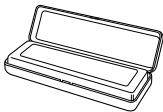

■ Pose de la face avant

1. Assurez-vous que le cache intérieur est fermé.

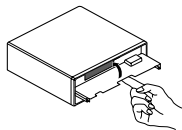

2. Engagez la face avant de manière à obtenir sa fixation.

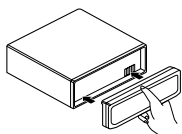

Précaution:

- Lors de la pose ou de la dépose de la face avant, n'exercez aucune force excessive.
- Évitez de heurter la face avant.
- Conservez la face avant à l'abri de la lumière directe du soleil et des températures élevées.

Affichage du menu des réglages initiaux

Grâce au menu des réglages initiaux, vous pouvez définir les conditions de fonctionnement de base de l'appareil.

1. Mettez hors service toutes les sources.
2. Les sources étant hors service, affichez le menu des réglages initiaux.

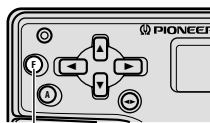

Appuyez pendant 2 secondes

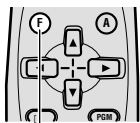

Appuyez pendant 2 secondes



3. Choisissez le mode de fonctionnement.

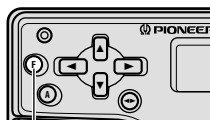

Chaque pression change le mode ...

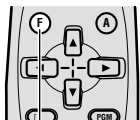

Chaque pression change le mode ...



Chaque pression sur la touche FUNCTION provoque l'adoption d'un autre mode, comme suit:

FM STEP → A-PI → AUX → DIMMER

Pour abandonner le menu des réglages initiaux, appuyez sur la touche BAND.

Remarque:

- Vous pouvez également abandonner le menu des réglages initiaux en maintenant la pression d'un doigt sur la touche FUNCTION pendant 2 secondes.

Modification du pas de syntonisation

Pour la recherche automatique d'une station, le pas de syntonisation est de 50 kHz en modulation de fréquence; ce pas devient 100 kHz lorsque les fonctions AF ou TA sont en service, mais il peut être préférable de le fixer à 50 kHz pour la fonction AF.

1. Grâce au menu des réglages initiaux, choisissez le mode d'accès au pas de syntonisation (FM STEP).
2. Choisissez le pas de syntonisation.

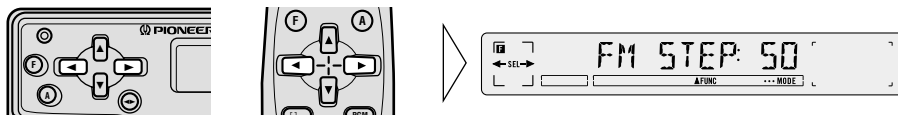

Pour abandonner le menu des réglages initiaux, appuyez sur la touche BAND.

Remarque:

- Pendant un accord manuel, le pas de syntonisation est toujours égal à 50 kHz.
- Le pas de syntonisation reprend la valeur initiale, 100 kHz, si la batterie est débranchée.

Mise en service, ou non, de la recherche automatique PI

Vous pouvez décider que la recherche PI d'une station dont la fréquence est en mémoire doit être une opération automatique. (Reportez-vous à la page 17, "Fonction de recherche PI".)

1. Grâce au menu des réglages initiaux, choisissez le mode donnant accès à la recherche PI automatique (A-PI).
2. Mettez en service, ou non, de la recherche automatique PI.

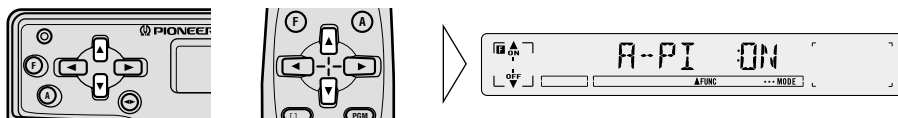

Pour abandonner le menu des réglages initiaux, appuyez sur la touche BAND.

Utilisation du mode AUX

Cet appareil permet l'usage d'une source auxiliaire (AUX).
Pour cela, vous devez préalablement mettre en service l'entrée AUX.

■ Choix de l'entrée AUX

- Choisissez l'entrée AUX.

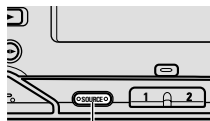

Chaque pression
change la source ...

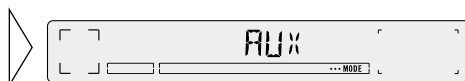

■ Frappe du nom de l'entrée AUX

Vous avez la possibilité de modifier le nom affiché de l'entrée auxiliaire.

1. Choisissez le mode permettant de modifier le nom de l'entrée auxiliaire sur le menu des réglages détaillés.

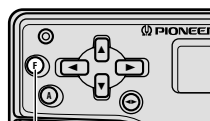

Appuyez pendant
2 secondes

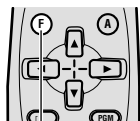

Appuyez pendant
2 secondes



2. Tapez le nom de cette entrée.

Reportez-vous à la page 42, "Frappe du titre d'un disque" et effectuez les opérations 3 à 5.

Généralités

Alimentation	14,4 V CC (10,8 à 15,1 V possibles)
Mise à la masse	Pôle négatif
Consommation maximale (KEH-P6600R, KEH-P6600R-W)	8,5 A (KEX-P66R)
Dimensions	
(Pour le montage)	178 (L) × 50 (H) × 150 (P) mm
(Face avant)	188 (L) × 58 (H) × 19 (P) mm
Poids	
(KEH-P6600R, KEH-P6600R-W)	1,4 kg
(KEX-P66R)	1,3 kg

Amplificateur

(KEH-P6600R, KEH-P6600R-W)

Puissance maximale de sortie	35 W × 4
Puissance continue de sortie	22 W × 4
	(DIN 45324, +B = 14,4 V)
Impédance de charge	4 Ω (4 à 8 Ω possibles)
Niveau/Impédance de sortie	
préamplificateur	500 mV/1 kΩ
Commandes de tonalité	
(Graves)	±12 dB (100 Hz)
(Aigus)	±12 dB (10 kHz)
Correction physiologique	
.....	+10 dB (100 Hz), +7 dB (10 kHz)
	(niveau: -30 dB)

Amplificateur

(KEX-P66R)

Niveau/Impédance de sortie	
préamplificateur	500 mV/1 kΩ
Commandes de tonalité	
(Graves)	±12 dB (100 Hz)
(Aigus)	±12 dB (10 kHz)
Correction physiologique	
.....	+10 dB (100 Hz), +7 dB (10 kHz)
	(niveau: -30 dB)

Lecteur de cassette

Cassette	Cassette compacte (C-30, C-90)
Vitesse de défilement	4,8 cm/s
Temps de bobinage	Environ 100 s pour C-60
Taux de pleurage et de scintillement	
.....	0,09% (eff., pondéré)
Réponse en fréquence	
(KEH-P6600R, KEH-P6600R-W) Métal: 30 – 19.000 Hz (±3 dB)
(KEX-P66R) Métal: 25 – 19.000 Hz (±3 dB)
Séparation stéréophonique	
(KEH-P6600R, KEH-P6600R-W)	45 dB
(KEX-P66R)	50 dB
Rapport signal/bruit	
..... Métal: Réducteur de bruit Dolby B:	67 dB
	(Réseau CEI-A)
	Sans réducteur de bruit Dolby B: 61 dB
	(Réseau CEI-A)

Syntoniseur FM

Gamme de fréquence	87,5 – 108 MHz
Sensibilité utile	
.....	11 dBf (1,0 μV/75 Ω, mono, S/B: 30 dB)
Seuil de sensibilité 50 dB	16 dBf (1,7 μV/75 Ω, mono)
Rapport signal/bruit	70 dB (Réseau CEI-A)
Distorsion	0,3% (à 65 dBf, 1 kHz, stéréo)
Réponse en fréquence	30 – 15.000 Hz (±3 dB)
Séparation stéréophonique	40 dB (à 65 dBf, 1 kHz)

Syntoniseur PO

Gamme de fréquence	531 – 1.602 kHz
Sensibilité utile	18 μV (25 dB) (S/B: 20 dB)
Sélectivité	50 dB (±9 kHz)

Syntoniseur GO

Gamme de fréquence	153 – 281 kHz
Sensibilité utile	30 μV (30 dB) (S/B: 20 dB)
Sélectivité	50 dB (±9 kHz)

Remarque:

- Les caractéristiques et la présentation peuvent être modifiées sans avis préalable à fin d'amélioration.

France: tapez 36 15 PIONEER

PIONEER ELECTRONIC CORPORATION

4-1, Meguro 1 chome, Meguro-ku, TOKYO, 153, JAPAN

PIONEER ELECTRONICS (USA) INC.

P. O. Box 1760, Long Beach, California 90801, U.S.A.

TEL: (800) 421-1404

PIONEER ELECTRONIC (EUROPE) N.V.

Haven 1087 Keetberglaan 1, 9120 Melsele, Belgium

TEL: (0) 3/570.05.11

PIONEER ELECTRONICS AUSTRALIA PTY. LTD.

178-184 Boundary Road, Braeside, Victoria 3195, Australia

TEL: (03) 580-9911

PIONEER ELECTRONICS OF CANADA, INC.

300 Allstate Parkway Markham, Ontario L3R 0P2, Canada

TEL: (905) 479-4411

PIONEER ELECTRONICS DE MEXICO, S.A. de C.V.

San Lorenzo Num 1009 3er piso Desp. 302

Col. Del Valle, Mexico D.F. C.P. 03100

TEL: 5-688-52-90

Veröffentlicht von Pioneer Electronic Corporation. Urheberrechtlich geschützt
© 1997 Pioneer Electronic Corporation.
Alle Rechte vorbehalten.

Publication de Pioneer Electronic Corporation.
Copyright © 1997 Pioneer Electronic Corporation.
Tous droits de reproduction et de traduction réservés.